

SHT 500
SHT 600**STIGA**[®]

- IT** **Tagliasiepi elettrico - MANUALE DI ISTRUZIONI**
ATTENZIONE: prima di usare la macchina, leggere attentamente il presente libretto.
- BG** **Електрическа машина за рязане на жив плет**
УПЪТВАНЕ ЗА УПОТРЕБА
ВНИМАНИЕ: преди да използвате машината прочетете внимателно настоящата книжка.
- CS** **Elektrické nůžky na živé ploty - NÁVOD K POUŽITÍ**
UPOZORNĚNÍ: před použitím stroje si pozorně přečtěte tento návod k použití.
- DA** **Elektrisk Hækkeklipper - BRUGSANVISNING**
ADVARSEL: læs instruktionsbogen omhyggeligt igennem, før du tager denne maskine i brug.
- DE** **Elektrische Heckenschere - GEBRAUCHSANWEISUNG**
ACHTUNG: vor Inbetriebnahme des Geräts die Gebrauchsanleitung aufmerksam lesen.
- EL** **Ηλεκτρικό κλαδευτήρι θάμνων - ΟΔΗΓΙΕΣ ΧΡΗΣΗΣ**
ΠΡΟΣΟΧΗ: πριν χρησιμοποιήσετε το μηχάνημα, διαβάστε προσεκτικά το παρόν εγχειρίδιο.
- EN** **Lawn hedge trimmer - OPERATOR'S MANUAL**
WARNING: read thoroughly the instruction booklet before using the machine.
- ES** **Cortasetos eléctrico - MANUAL DE INSTRUCCIONES**
ATENCIÓN: antes de utilizar la máquina, leer atentamente el presente manual.
- ET** **Elektriline hekilõikur - KASUTUSJUHEND**
TÄHELEPANU: enne masina kasutamist lugeda tähelepanelikult antud kasutusjuhendit.
- FI** **Sähköinen pensasaitaleikkuri - KÄYTTÖOHJEET**
VAROITUS: lue käyttöopas huolellisesti ennen koneen käyttöä.
- FR** **Taille-haie électrique - MANUEL D'UTILISATION**
ATTENTION: lire attentivement le manuel avant d'utiliser cette machine.
- HR** **Električni rezač živice - PRIRUČNIK ZA UPORABU**
POZOR: prije uporabe stroja, pažljivo pročitajte ovaj priručnik.
- HU** **Elektromos sövénynyíró - HASZNÁLATI UTASÍTÁS**
FIGYELEM! a gép használatá elött olvassa el figyelmesen a jelen kézikönyvet.
- LT** **Elektrinė krūmapjovė - NAUDOJIMO INSTRUKCIJOS**
DĖMESIO: prieš naudojant įrenginį, atidžiai perskaityti šį naudotojo vadovą.
- LV** **Elektriskās dzīvžoga šķēres - LIETOŠANAS INSTRUKCIJA**
UZMANĪBU: pirms aparāta lietošanai rūpīgi izlasiet doto instrukciju.
- MK** **Електричен поткаструвач за жива ограда**
УПАТСТВА ЗА УПОТРЕБА
ВНИМАНИЕ: прочитайте го внимателно ова упатство пред да ја користите машината.
- NL** **Elektrische heggenschaar - GEBRUIKERSHANDLEIDING**
LET OP: vooraleer de machine te gebruiken, dient men deze handleiding aandachtig te lezen.
- NO** **Elektrisk hekkklipper - INSTRUKSJONSBOK**
ADVARSEL: les denne bruksanvisningen nøye før du bruker maskinen.
- PL** **Elektryczna kosiarka do żywopłotów - INSTRUKCJE OBSŁUGI**
OSTRZEŻENIE: przed użyciem maszyny, należy uważnie przeczytać niniejszą instrukcję.
- PT** **Corta-sebes eléctrico - MANUAL DE INSTRUÇÕES**
ATENÇÃO: antes de usar a máquina, leia atentamente o presente manual.
- RO** **Mașină electrică de tăiat tufișuri - MANUAL DE INSTRUCȚIUNI**
ATENȚIE: înainte de a utiliza mașina, citiți cu atenție manualul de față.
- RU** **Электрические шпалерные ножницы**
РУКОВОДСТВО ПО ЭКСПЛУАТАЦИИ - ВНИМАНИЕ: прежде чем пользоваться оборудованием, внимательно прочтите это руководство по эксплуатации.
- SL** **Električne škarje za živo mejo - PRIROČNIK ZA UPORABO**
POZOR: preden uporabite stroj, pazljivo preberite priročnik z navodili..
- SV** **Elektrisk häcksax - BRUKSANVISNING**
VARNING: läs igenom hela detta häfte innan du använder maskinen.
- TR** **Elektrikli çit budama makinesi - KULLANIM KILAVUZU**
DİKKAT: makineyi kullanmadan önce talimatlar içeren kilavuzu dikkatle okuyun.

ITALIANO - Istruzioni Originali	IT
БЪЛГАРСКИ - Инструкция за експлоатация (Istruzioni Originali)	BG
ČESKY - Překlad původního návodu k používání (Istruzioni Originali)	CS
DANSK - Oversættelse af den originale brugsanvisning (Istruzioni Originali) ...	DA
DEUTSCH - Übersetzung der Originalbetriebsanleitung (Istruzioni Originali) ..	DE
ΕΛΛΗΝΙΚΑ - Μετάφραση του πρωτοτύπου των οδηγιών χρήσης (Istruzioni Originali)	EL
ENGLISH - Translation of the original instructions (Istruzioni Originali)	EN
ESPAGNOL - Traducción del Manual Original (Istruzioni Originali)	ES
EESTI - Algupärase kasutusjuhendi tõlge (Istruzioni Originali)	ET
SUOMI - Alkuperäisten ohjeiden käännös (Istruzioni Originali)	FI
FRANÇAIS - Traduction de la notice originale (Istruzioni Originali)	FR
HRVATSKI - Prijevod originalnih uputa (Istruzioni Originali)	HR
MAGYAR - Eredeti használati utasítás fordítása (Istruzioni Originali)	HU
LIETUVIŠKAI - Originalių instrukcijų vertimas (Istruzioni Originali)	LT
LATVIEŠU - Instrukciju tulkojums no oriģinālvalodas (Istruzioni Originali)	LV
МАКЕДОНСКИ - Превод на оригиналните упатства (Istruzioni Originali) ..	MK
NEDERLANDS - Vertaling van de oorspronkelijke gebruiksaanwijzing (Istruzioni Originali)	NL
NORSK - Oversettelse av original bruksanvisning (Istruzioni Originali)	NO
POLSKI - Tłumaczenie instrukcji oryginalnej (Istruzioni Originali)	PL
PORTUGUÊS - Tradução do manual original (Istruzioni Originali)	PT
ROMÂN - Traducerea manualului fabricantului (Istruzioni Originali)	RO
РУССКИЙ - Перевод оригинальных инструкций (Istruzioni Originali)	RU
SLOVENŠČINA - Prevod izvirnih navodil (Istruzioni Originali)	SL
SVENSKA - Översättning av bruksanvisning i original (Istruzioni Originali)	SV
TÜRKÇE - Orijinal Talimatların Tercümesi (Istruzioni Originali)	TR

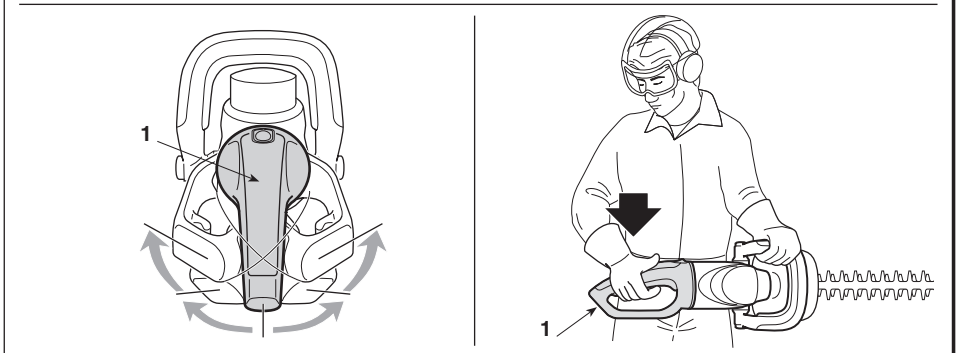

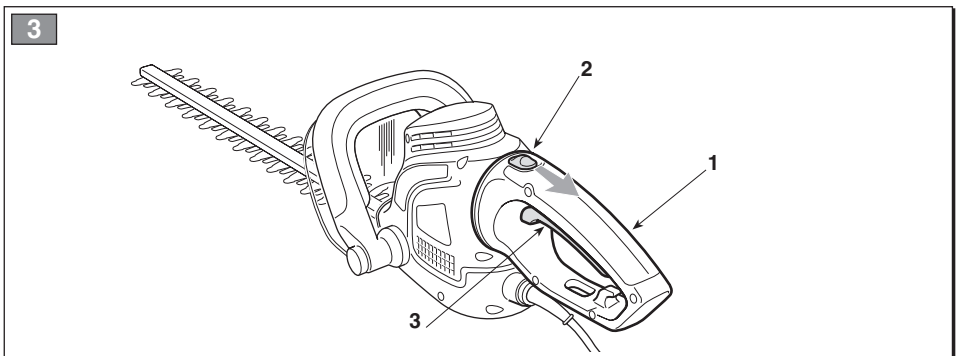
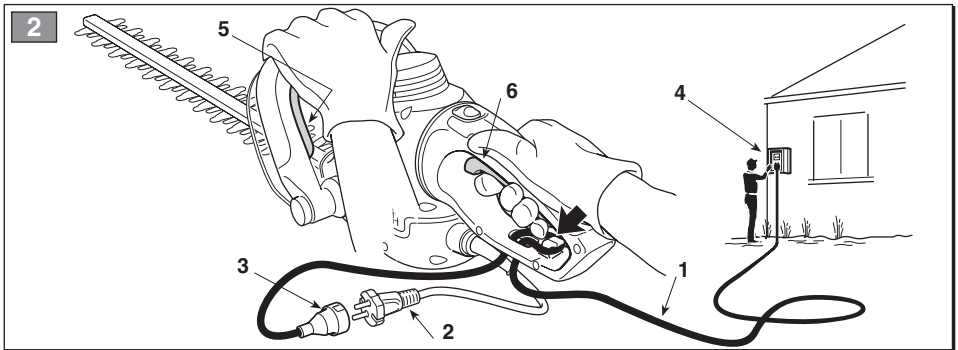
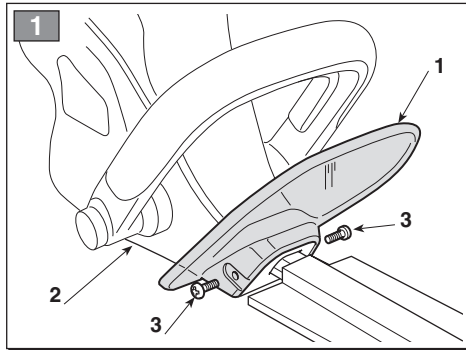
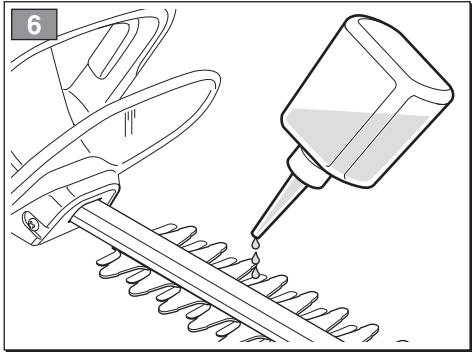
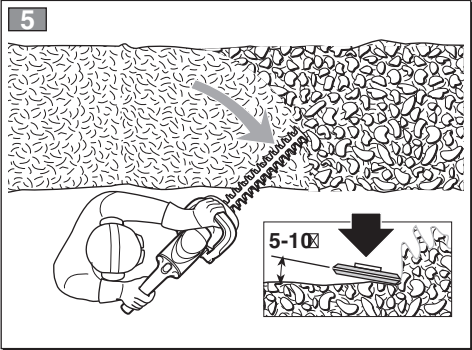
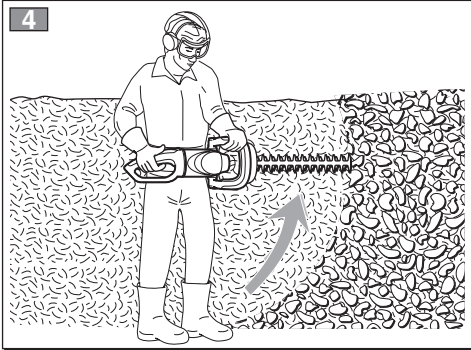

Cher Client,

Nous tenons avant tout à vous remercier de la préférence que vous avez accordée à nos produits, et nous souhaitons que votre machine vous réserve de grandes satisfactions et réponde pleinement à vos attentes. Ce manuel a été rédigé dans le but de vous permettre de bien connaître votre machine et de l'utiliser en toutes conditions de sécurité et d'efficacité; n'oubliez pas qu'il fait partie intégrante de la machine, tenez-le à portée de main pour le consulter à tout moment, et le jour où vous devriez céder ou prêter la machine à quelqu'un, rappelez-vous de lui donner aussi ce manuel.

Cette nouvelle machine a été conçue et fabriquée conformément aux normes en vigueur, et elle ne sera fiable et sûre que si vous l'utilisez dans le plein respect des indications contenues dans ce manuel (usage prévu); toute autre utilisation, ou le non respect des normes de sécurité lors de l'utilisation, de l'entretien et de la réparation qui sont indiquées dans le manuel, sont considérés comme un "emploi impropre": dans ce cas, la garantie perd tout effet et le fabricant décline toute responsabilité, en laissant à la charge de l'utilisateur les conséquences des dommages ou des lésions causés à lui-même ou à autrui.

Indépendamment des obligations ressortant du contrat de vente conclu par le fournisseur avec le consommateur final, nous accordons pour cet appareil électrique la garantie suivante:

La période de garantie est de 24 mois et entre en vigueur à la remise de l'outil qui sera justifiée par présentation du bon d'achat original. En cas d'utilisation commerciale ou de location, la période de garantie se limite à 12 mois. Les pièces d'usure et les dommages dus à l'utilisation de pièces non conformes, à des réparations effectuées avec des pièces non originales, à l'exercice de la force, à des coups, une destruction ou une surcharge intentionnelle du moteur sont exclus de la garantie. Les échanges sous garantie ne concernent que les pièces défectueuses et non les appareils complets. Les réparations sous garantie ne peuvent être effectuées que par des ateliers autorisés ou par le service après-vente de l'usine. La garantie s'éteint en cas d'intervention étrangère au fournisseur agréé. Les frais de port, d'expédition et autres frais annexes sont à la charge du client.

Si vous deviez trouver de légères différences entre la description donnée et la machine en votre possession, tenez compte du fait que, dans le cadre de l'amélioration continue du produit, les informations contenues dans ce manuel sont sujettes à des modifications sans aucun préavis ni obligation de mise à jour, sans toutefois que soient remises en cause les caractéristiques essentielles de sécurité et de fonctionnement. En cas de doute, contactez votre revendeur. Bon travail!

SOMMAIRE

1. Identification des pièces principales	2
2. Symboles	3
3. Avertissements pour la sécurité	4
4. Montage de la machine	6
5. Préparation au travail	6
6. Démarrage – Arrêt du moteur	7
7. Utilisation de la machine	7
8. Entretien et conservation	9
9. Accessoires	10

1. IDENTIFICATION DES PIÈCES PRINCIPALES**PIÈCES PRINCIPALES**

1. Moteur
2. Appareil de taille (lame)
3. Protection antérieure
4. Poignée avant
5. Poignée arrière
6. Commande de déblocage de la poignée arrière
7. Protection lame
8. Étiquette matricule
9. Câble d'alimentation
10. Rallonge (non fournie)

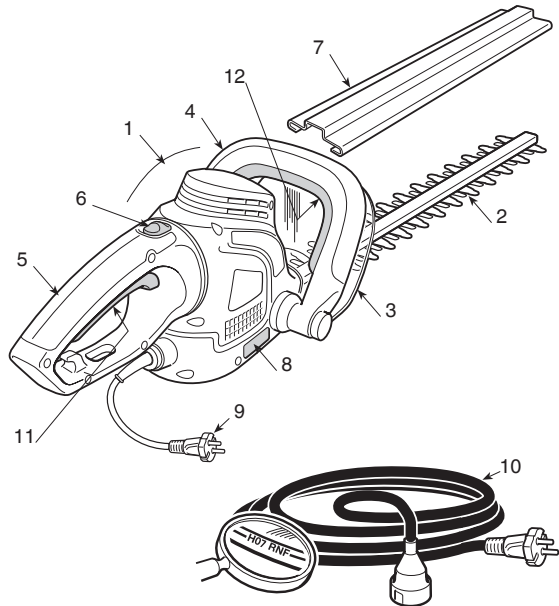
**COMMANDES ET ELEMENTS FONCTIONNELS**

11. Levier interrupteur
12. Interrupteur de sécurité

ÉTIQUETTE MATRICULE

- 7.1) Marquage de conformité CE
- 7.2) Nom et adresse du fabricant
- 7.3) Niveau de puissance acoustique
- 7.4) Type de machine
- 7.5) Numéro de série
- 7.6) Année de construction
- 7.7) Tension et fréquence d'alimentation
- 7.8) Puissance du moteur
- 7.9) Isolation double
- 7.10) Code Article

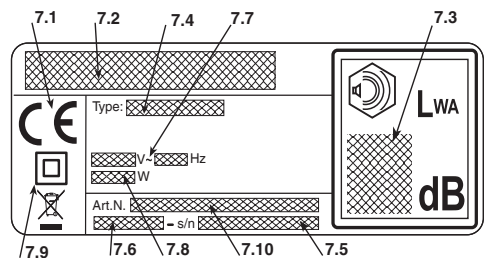

L'exemple de la déclaration de conformité se trouve dans les dernières pages du manuel.

 Ne pas jeter les appareils électriques dans les ordures ménagères! Conformément à la directive européenne 2012/19/EU relative aux déchets d'équipements électriques ou électroniques (DEEE), et à sa transposition dans la législation nationale, les appareils électriques doivent être collectés à part et être soumis à un recyclage respectueux de l'environnement. Si l'on décharge les appareillages électriques dans un dépotoir ou dans le terrain, les substances nocives peuvent atteindre la nappe d'eau souterraine et entrer dans la chaîne alimentaire, en nuisant à votre santé et à votre bien-être. Pour avoir des informations plus détaillées sur comment éliminer ce produit, contacter l'Organisme compétent pour l'élimination des déchets ménagers ou bien votre revendeur.

Valeurs maximales de bruit et de vibrations [1]

		Modèle	
		SHT 500	SHT 600
Niveau de pression acoustique	dB(A)	84	86
– Incertitude de la mesure	dB(A)	3	3
Niveau de puissance acoustique mesuré	dB(A)	92	94,9
– Incertitude de la mesure	dB(A)	3	3
Niveau de puissance acoustique garanti	dB(A)	98	98
Niveau de vibrations	m/s ²	2,85	2,99
– Incertitude de la mesure	m/s ²	1,5	1,5

[1]

Avertissement:

La valeur de vibrations indiquée a été déterminée avec un équipement standardisé; on peut l'utiliser soit pour la comparer avec celle d'autres appareils électriques, soit pour faire une estimation provisoire de la charge par les vibrations.

ATTENTION!

La valeur des vibrations peut varier en fonction de l'emploi de la machine et de son agencement, et peut devenir supérieure à la valeur qui est indiquée. Il est nécessaire d'établir les mesures de sécurité pour la protection de l'utilisateur; ces dernières doivent être fondées sur l'estimation de la charge engendrée par les vibrations dans les conditions réelles d'utilisation. A ce sujet, il faut prendre en considération toutes les phases du cycle de fonctionnement, comme par exemple l'extinction ou le fonctionnement à vide.

DONNÉES TECHNIQUES

		Modèle	
		SHT 500	SHT 600
Tension d'alimentation	V~	230-240	230-240
Fréquence d'alimentation	Hz	50	50
Puissance du moteur	W	500	600
Longueur de coupe	cm	45	55
Mouvement de coupe	min ⁻¹	1700	1700
Poids	Kg	3,1	3,3

2. SYMBOLES

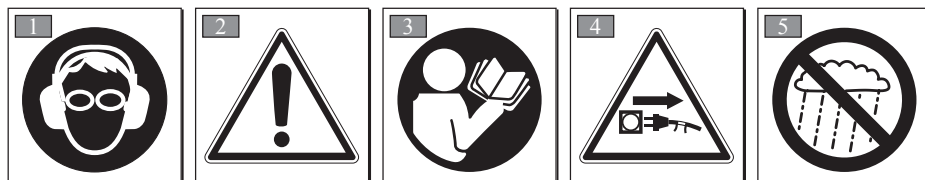

- 1) L'opérateur préposé à cette machine, si elle est utilisée en conditions normales pour un usage quotidien continu, peut être exposé à un niveau de bruit égal ou supérieur à 85 dB (A). Porter des lunettes de sécurité et des dispositifs de protection de l'ouïe.
- 2) Attention! Danger. Cette machine, si elle n'est pas utilisée correctement, peut être dangereuse pour vous-même et pour les autres.
- 3) Lire le manuel d'instructions avant d'utiliser la machine.
- 4) Détacher la fiche de l'alimentation électrique avant de procéder à l'entretien ou en cas de câble endommagé.
- 5) Ne pas exposer à la pluie (ni à l'humidité).

3. AVERTISSEMENTS POUR LA SÉCURITÉ

COMMENT CONSULTER LE MANUEL

Dans le texte de ce manuel, certains paragraphes qui contiennent des renseignements particulièrement importants sont mis en évidence par différentes paroles; voici leur signification:

REMARQUE

ou

IMPORTANT

Ajoute des précisions ou d'autres éléments à ce qui vient d'être indiqué afin d'éviter d'endommager la machine ou de causer des dommages.

ATTENTION!

Possibilité de lésions à l'utilisateur ou à autrui en cas de non respect des consignes.

DANGER!

Possibilité de lésions graves à l'utilisateur ou à autrui, et danger de mort, en cas de non respect des consignes.

AVERTISSEMENTS GÉNÉRAUX DE SÉCURITÉ POUR LES OUTILLAGES ÉLECTRIQUES

ATTENTION!

Lire tous les avertissements de sécurité et toutes les instructions. Le non-respect des avertissements et des instructions peut causer des décharges électriques, des incendies et/ou de graves lésions.

Conserver tous les avertissements et les instructions pour pouvoir les consulter à l'avenir. Le terme d' "outillage électrique" cité dans les avertissements se réfère à votre outillage avec alimentation électrique à partir du secteur.

1) Sécurité de la zone de travail

- Tenir la zone de travail bien propre.** La saleté et le désordre des zones de travail favorisent les accidents.
- Ne pas utiliser l'outillage électrique dans des pièces à risque d'explosion, en présence de liquides inflammables, de gaz ou de poussière.** Les outillages électriques génèrent des étincelles qui peuvent incendier la poussière ou les vapeurs.
- Tenir l'outillage électrique, quand on l'utilise, hors de la portée des enfants et du public en général.** Les distractions peuvent causer la perte de contrôle.

2) Sécurité électrique

- La fiche de l'outillage électrique doit être compatible avec la prise de courant. Ne jamais modifier la fiche. Ne pas utiliser d'adaptateurs avec les outillages électriques qui sont équipés de mise à la terre.** Les fiches non modifiées et parfaitement adaptées à la prise réduisent le risque de décharge électrique.
- Éviter le contact de son propre corps avec des surfaces à la masse ou à la terre, comme des tuyaux, radiateurs, cuisinières, réfrigérateurs.** Le risque de prendre une décharge électrique augmente si le corps se trouve relié à la masse ou à la terre.
- Ne pas exposer les outillages électriques à la pluie ni**

à des environnements mouillés. L'eau qui pénètre dans un outillage électrique augmente le risque de prendre une décharge électrique.

- Ne pas utiliser le câble de façon impropre. Ne pas utiliser le câble pour transporter l'outillage, ni pour le tirer ou pour le débrancher de la prise. Tenir le câble loin de la chaleur, de l'huile, d'arêtes vives ou de pièces en mouvement.** Un câble endommagé ou coincé augmente le risque de décharge électrique.
- Lorsque l'on utilise l'outillage électrique à l'extérieur, utiliser un câble de rallonge adapté pour l'utilisation à l'extérieur.** L'emploi d'un câble de rallonge adapté pour l'utilisation à l'extérieur réduit le risque de décharge électrique.
- S'il est inévitable d'employer un outillage électrique dans un environnement humide, il faut utiliser une prise de courant protégée par un disjoncteur différentiel (RCD-Residual Current Device).** L'utilisation d'un RCD réduit le risque de prendre une décharge électrique.

3) Sécurité personnelle

- Quand on utilise un outillage électrique, il faut faire attention, contrôler ce que l'on est en train de faire, et se servir du propre bon sens. Ne pas utiliser l'outillage électrique si l'on est fatigué ou sous l'influence de drogues, d'alcool ou de médicaments.** Un instant de distraction pendant que l'on utilise un outillage électrique peut causer de graves lésions personnelles.
 - Utiliser des habits de protection. Porter toujours des lunettes de protection.** L'emploi d'un équipement de protection comme des demi-masques antipoussière, des chaussures antidérapantes, des casques de protection ou des serre-tête pour l'ouïe, réduit les lésions personnelles.
 - Éviter toute mise en marche non volontaire. Avant de brancher la fiche, de saisir ou de transporter l'outillage électrique, vérifier que l'interrupteur est dans la position "OFF".** Le fait de transporter un outillage électrique en tenant un doigt sur l'interrupteur, ou de le brancher à la prise alors que l'interrupteur est sur la position "ON", favorise les accidents.
 - Avant d'actionner l'outillage électrique, avoir soin d'enlever toute clef ou outil de réglage.** Une clef ou un outil qui reste en contact avec une pièce rotative peut provoquer des lésions personnelles.
 - Ne pas perdre l'équilibre. Maintenir toujours l'appui et l'équilibre adéquats.** Cela permet de mieux contrôler l'outillage électrique en cas de situations inattendues.
 - S'habiller de façon appropriée. Ne pas porter de vêtements larges, ni de bijoux. Maintenir les cheveux, les vêtements et les gants à bonne distance des pièces en mouvement.** Des habits flottants, des bijoux ou des cheveux longs peuvent se prendre dans les pièces en mouvement.
 - S'il y a des dispositifs qui doivent être connectés à des installations pour l'extraction et la collecte de la poussière, veuillez vérifier qu'ils sont connectés et utilisés de manière appropriée.** L'emploi de ces dispositifs peut réduire les risques qui sont liés à la poussière.
- #### 4) Emploi et maintenance de l'outillage électrique
- Ne pas surcharger l'outillage électrique. Employer l'outillage électrique qui est adapté au travail donné.** L'outillage électrique adéquat exécutera le travail au mieux et de la façon la plus sûre si on l'utilise à la vitesse pour laquelle il a été conçu.

- b) **Ne pas utiliser l'outillage électrique si l'interrupteur n'est pas en mesure de le faire démarrer ou de l'arrêter régulièrement.** Un outillage électrique qui ne peut pas être actionné par son interrupteur est dangereux et doit être réparé.
- c) **Avant d'exécuter le réglage ou le changement d'un accessoire, ou avant de ranger l'outillage électrique, il faut débrancher la fiche de la prise de courant.** Ces mesures de prévention réduisent le risque de mise en marche accidentelle de l'outillage électrique.
- d) **Ranger les outillages électriques inutilisés hors de la portée des enfants, et ne pas permettre à des personnes qui ne connaissent pas bien cet outillage électrique ni ces instructions de l'utiliser.** Les outillages électriques sont dangereux dans les mains d'utilisateurs non experts.
- e) **Soigner l'entretien des outillages électriques. Vérifier que les pièces mobiles sont bien alignées et que leur mouvement n'est pas entravé, qu'aucune pièce n'est cassée, et qu'il n'existe aucune autre condition susceptible d'influencer le fonctionnement de l'outillage électrique.** En cas de dommages, il faut réparer l'outillage électrique avant de l'utiliser à nouveau. Beaucoup d'accidents sont dus à l'insuffisance de l'entretien.
- f) **Maintenir les organes de coupe affûtés et propres.** L'entretien adéquat des organes de coupe, avec des tranchants bien affûtés, les rend moins susceptibles de se coincer, et plus faciles à contrôler.
- g) **Utiliser l'outillage électrique et les accessoires relatifs en respectant les instructions fournies, en tenant compte des conditions de travail et du type de travail à exécuter.** Le fait d'employer un outillage électrique pour des opérations différentes de celles pour lesquelles il a été prévu peut provoquer des situations de danger.

5) Assistance

- a) **Faire réparer l'outillage électrique par du personnel qualifié, en n'employant que des pièces de rechange originales.** Cela permet de maintenir la sécurité de l'outillage électrique.

TAILLE-HAIE ÉLECTRIQUE AVERTISSEMENTS POUR LA SÉCURITÉ

 **ATTENTION!** *Pendant l'utilisation de la machine il faut observer les normes de sécurité. Avant de mettre la machine en fonction, lire les instructions qui concernent la sécurité personnelle et celle des autres personnes. Conserver ces instructions en bon état, pour pouvoir les utiliser par la suite.*

- **Tenir toutes les parties du corps loin de la lame de coupe.** Pendant que la lame est en fonction, il ne faut pas enlever le matériel coupé ni tenir le matériel à couper. Quand on veut enlever le matériel coupé, vérifier que l'interrupteur est en position d'arrêt. Un instant de distraction pendant l'usage du taille-haie peut causer de graves lésions personnelles.
- **Pour transporter le taille-haie, le tenir par sa poignée, avec la lame arrêtée.** Pendant le transport ou lorsqu'on veut ranger la machine, il faut toujours monter la protection du dispositif de coupe. Le fait de prendre les précautions appropriées pour la manutention du taille-haie réduit la possibilité de lésions personnelles causées par les lames.
- **Saisir l'outil électrique uniquement par les surfaces isolées des poignées, car la lame pourrait entrer en contact avec des câbles cachés ou avec son propre câble électrique.** Le contact de la lame de coupe avec un câble sous

tension peut mettre sous tension les pièces métalliques de l'outil et provoquer pour l'opérateur une décharge électrique.

- **Tenir le câble à une certaine distance de la zone de coupe.** Pendant le travail, le câble pourrait être caché par des feuillages et être coupé par la lame par inadvertance.
- **Comment utiliser le taille-haie électrique**

Pendant l'utilisation, prendre une position ferme et stable, et maintenir un comportement prudent.

- Autant que possible, éviter de travailler sur le sol mouillé ou glissant, ou de toute façon sur des terrains trop accidentés ou en pente, qui ne garantissent pas la stabilité de l'opérateur pendant son travail.
- Ne jamais courir, mais marcher et faire attention aux irrégularités du terrain ainsi qu'à la présence d'obstacles éventuels.
- Évaluer les risques potentiels du terrain à travailler et prendre toutes les précautions nécessaires pour assurer sa sécurité en particulier dans les pentes, sur les sols accidentés, glissants ou instables.

Si l'utilisateur n'est pas en mesure de tenir fermement la machine avec deux mains et/ou de rester solidement en équilibre sur ses jambes pendant le travail, il ne doit pas utiliser la machine.

Ne jamais permettre d'utiliser la machine à des enfants ou à des personnes qui n'ont pas la connaissance nécessaire des instructions d'emploi. La réglementation locale peut fixer un âge minimum pour l'utilisateur.

La machine ne doit pas être utilisée par plus d'une personne.

Ne jamais utiliser la machine:

- si des personnes, particulièrement des enfants, ou des animaux se trouvent à proximité;
- si l'utilisateur est en conditions de fatigue ou de malaise, ou s'il a pris des médicaments, des drogues, de l'alcool ou des substances nocives pour les capacités de réflexes et d'attention;
- si les protections sont endommagées ou si elles ont été ôtées.

• Techniques d'utilisation du taille-haie électrique

Observer toujours les avertissements pour la sécurité, et appliquer les techniques de coupe les mieux adaptées au type de travail à exécuter, en suivant les indications et les exemples qui sont donnés dans le mode d'emploi (voir chap. 7).

• Comment déplacer le taille-haie électrique en toute sécurité

Chaque fois qu'il est nécessaire de déplacer la machine ou de la transporter, il faut:

- éteindre le moteur, attendre l'arrêt du dispositif de coupe, et débrancher la machine du courant de secteur;
- saisir la machine uniquement par les poignées, et orienter le dispositif de coupe dans la direction contraire au sens de la marche.

Quand on transporte la machine dans un camion, il faut la positionner de façon qu'elle ne constitue aucun danger pour personne, et la bloquer solidement.

• Recommandations pour les débutants

Avant d'affronter pour la première fois un travail, il est recommandé d'acquérir la connaissance nécessaire de la machine et des meilleures techniques, en faisant des essais pour employer fermement la machine, et effectuer les mouvements requis pour le travail.

4. MONTAGE DE LA MACHINE

ATTENTION! *Faire le maximum d'attention quand on monte les pièces, pour ne pas compromettre la sécurité ni l'efficacité de la machine; en cas de doutes, contacter le revendeur.*

ATTENTION! *Vérifier que la machine n'est pas branchée à la prise de courant.*

ATTENTION! *Le déemballage et l'achèvement du montage doivent être effectués sur une surface plane et solide, avec suffisamment d'espace pour la manutention de la machine et des emballages, toujours en utilisant les outils appropriés.*

Il faut éliminer les emballages conformément aux dispositions locales en vigueur.

1. MONTAGE DE LA PROTECTION ANTÉRIEURE (Si elle est fournie en pièce détachée) - (Fig. 1)

- Placer la protection antérieure (1) sur la partie terminale de l'unité motrice (2).
- Fixer la protection avec les deux vis (3).

5. PRÉPARATION AU TRAVAIL

1. VÉRIFICATION DE LA MACHINE

ATTENTION! *Vérifier que la machine n'est pas branchée à la prise de courant.*

Avant de commencer le travail il faut:

- contrôler que la tension et la fréquence du courant de secteur correspondent bien à ce qui est indiqué sur l' "Etiquette Matricule" (voir chapitre 1 – 8.8).
- contrôler que les leviers de l'interrupteur et de l'interrupteur de sécurité marchent librement, sans besoin de forcer, et qu'au relâchement ils retournent automatiquement et rapidement dans la position neutre;
- vérifier que les passages de l'air de refroidissement ne sont pas bouchés;
- contrôler que le câble d'alimentation et la rallonge ne sont absolument pas endommagés;
- contrôler que les poignées et les protections de la machine sont propres et sèches, correctement montées et solidement fixées à la machine;
- vérifier que les dispositifs de coupe et les protections ne sont pas endommagés;
- vérifier qu'il n'y a sur la machine aucun signe indiquant l'usure ou un endommagement dû à des chocs

ou à d'autres causes; au besoin effectuer les réparations nécessaires.

2. RACCORDEMENTS ÉLECTRIQUES

ATTENTION! *L'humidité et l'électricité ne sont pas compatibles.*

- *Les câbles électriques ne peuvent être manipulés et branchés qu'au sec.*
- *Ne jamais mettre une prise électrique ou un câble en contact avec une zone mouillée (flaque, ou terrain humide).*
- *Alimenter l'appareil avec un différentiel (RCD-Residual Current Device) ayant un courant de déclenchement qui ne dépasse pas 30 mA.*

Les câbles de rallonge doivent être d'une qualité non inférieure au type H07RN-F ou H07VV-F, avec une section minimale de 1,5 mm² et une longueur maximale conseillée de 30 m.

Ne pas tenir le câble de rallonge enroulé pendant le travail, pour éviter qu'il ne se surchauffe.

ATTENTION! *Le branchement permanent de n'importe quel appareil électrique au réseau électrique de l'édifice doit être réalisé par un électricien qualifié. Un branchement réalisé de façon non correcte peut provoquer des dommages personnels graves, et même la mort.*

6. DÉMARRAGE - ARRÊT DU MOTEUR

DÉMARRAGE DU MOTEUR (Fig. 2)

Avant de faire démarrer le moteur:

- Accrocher le câble de rallonge (1) au serre-câble situé dans la poignée arrière.
- Raccorder D'ABORD la fiche du câble d'alimentation (2) à la rallonge (3), et ENSUITE la rallonge à la prise de courant (4).
- Enlever les protections de la lame.
- Vérifier que la lame ne touche ni le terrain ni d'autres objets.
- Vérifier que la poignée est bloquée en position centrale.

Pour démarrer le moteur

1. Tenir fermement la machine avec les deux mains.
2. Appuyer sur l'interrupteur de sécurité (5) et actionner l'interrupteur (6).

DANGER! Il n'est possible de démarrer le moteur et de le maintenir en fonction que lorsque les deux interrupteurs sont actionnés. Si l'on relâche un des deux interrupteurs, le moteur s'arrête.

ARRÊT DU MOTEUR (Fig. 2)

Pour arrêter le moteur:

- Relâcher les interrupteurs (5) et (6).
- Débrancher D'ABORD la rallonge (3) de la prise de courant (4), et ENSUITE débrancher de la rallonge (3) le câble d'alimentation (2) de la machine.

ATTENTION! La formation d'étincelles à proximité des ouvertures de ventilation lorsqu'on arrête le moteur est absolument normale, et n'entraîne aucun dommage pour la machine.

7. UTILISATION DE LA MACHINE

ATTENTION! Pour votre propre sécurité et pour celle des tiers:

- 1) *Ne pas utiliser la machine sans avoir lu auparavant, attentivement, les instructions d'emploi. Se familiariser avec les commandes et avec l'utilisation appropriée de la machine. Apprendre à arrêter le moteur rapidement.*
- 2) *Utiliser la machine pour l'usage auquel elle est destinée, c'est-à-dire pour "tailler et régulariser les haies, constituées d'arbustes ayant des petites branches de dimensions réduites". Toute autre utilisation peut s'avérer dangereuse ou entraîner une détérioration de la machine. Font partie de l'emploi impropre (à titre d'exemple non exclusif):*
 - tonte de l'herbe en général, notamment à proximité des bordures;
 - déchiquetage de matériaux pour le compostage;
 - travaux d'élagage;
 - utiliser la machine pour couper des matériaux d'origine non végétale;
 - utiliser la machine pour plus d'une personne.
 - utiliser la machine pour plus d'une personne.
- 3) *Risques résiduels: même si toutes les pre-*

scriptions de sécurité ont été respectées, il peut encore subsister certains risques résiduels qu'il est impossible d'exclure. Vues la typologie et la construction de la machine, les dangers potentiels prévisibles peuvent être :

- *Contact avec des dents de coupe non protégées*
 - *Contact de la lame de coupe en mouvement avec les doigts ou les mains*
 - *Mouvements inattendus ou soudains de la lame de coupe*
 - *Projections de fragments qui peuvent blesser les yeux*
 - *Lésion de l'ouïe, si aucune protection acoustique n'est portée.*
- 4) *Garder à l'esprit que l'opérateur ou l'utilisateur est responsable des accidents et des risques encourus par autrui ou par ses biens.*
 - 5) *Pendant le travail, porter des vêtements adéquats. Votre Revendeur est en mesure de vous fournir les informations sur les dispositifs de protection contre les accidents les mieux adaptés à garantir votre sécurité de travail.*
 - 6) *Travailler uniquement à la lumière du jour ou avec une lumière artificielle adéquate.*
 - 7) *Inspecter minutieusement toute la zone de travail, et éliminer tout objet externe qui pourrait*

être projeté par la machine ou endommager le dispositif de coupe (branches, fils de fer, câbles cachés, etc.).

- 8) Éviter que le dispositif de coupe ne touche le câble électrique. Utiliser le serre-câble pour éviter que le câble de rallonge ne se détache accidentellement, et être sûr qu'il s'insère correctement dans la prise sans forcer. Ne jamais toucher un câble électrique sous tension s'il est mal isolé. Si la rallonge s'abîme pendant l'utilisation, ne pas toucher le câble, mais débrancher immédiatement la rallonge du courant de secteur.
- 9) Faire attention aux possibles éjections de matériel causées par le dispositif de coupe.
- 10) Arrêter le moteur et débrancher la machine du courant de secteur:
- toutes les fois que la machine doit être laissée sans surveillance;
 - avant toute opération de nettoyage, de vérification ou de réparation de la machine;
 - après avoir heurté un objet étranger. Vérifier si la machine est endommagée, et effectuer les réparations nécessaires avant de l'utiliser à nouveau;
 - si la tondeuse commence à vibrer de manière anormale: dans ce cas, rechercher immédiatement la cause des vibrations et faire procéder aux vérifications nécessaires dans un Centre Spécialisé;
 - quand on n'utilise pas la machine.
- 11) Tenir toujours les mains et les pieds loin du dispositif de coupe, spécialement pendant le démarrage du moteur.

IMPORTANT Il faut toujours se rappeler qu'un taille-haie électrique utilisé incorrectement peut déranger autrui. Pour le respect des autres et de l'environnement:

- Éviter d'utiliser la machine dans des espaces et à des heures qui peuvent déranger.
- Suivre scrupuleusement les normes locales pour l'élimination des déchets après la coupe.
- Pour éviter tout risque d'incendie, il ne faut jamais laisser la machine avec le moteur chaud au milieu des feuilles ou de l'herbe sèche.
- Suivre scrupuleusement les normes locales pour l'élimination des parties détériorées ou de tout élément ayant un fort impact environnemental.

ATTENTION! L'exposition prolongée aux vibrations peut causer des lésions et des troubles neuro-vasculaires (connus aussi comme "phénomène de Raynaud" ou "main blanche"), spécialement aux personnes qui souffrent de troubles de la circulation. Les symptômes peuvent concerner les

mains, les poignets et les doigts, ils se manifestent par une perte de sensibilité, engourdissement, démangeaison, douleur, décoloration, ou modifications structurelles de la peau. Ces effets peuvent être amplifiés par les basses températures de l'environnement et/ou par une prise excessive sur les poignées. Quand ces symptômes se présentent, il faut réduire les temps d'utilisation de la machine et consulter un médecin.

1. MODALITÉS D'UTILISATION DE LA MACHINE

ATTENTION! Pendant la taille il faut toujours tenir fermement la machine, à deux mains.

ATTENTION! Arrêter tout de suite le moteur si les lames se bloquent pendant le travail ou se prennent dans les branches de la haie.

2. RÉGLAGE DE LA POIGNÉE (Fig. 3)

La poignée arrière (1) peut prendre 5 orientations différentes du dispositif de taille, pour effectuer plus commodément les opérations de finition des haies.

DANGER! Le réglage de la poignée doit être effectué avec le moteur éteint.

- Tirer la commande de déblocage vers l'arrière (2).
- Tourner la poignée postérieure (1) pour la mettre dans la position désirée.
- Avant d'utiliser la machine, vérifier que la commande de déblocage (2) est retournée dans sa position originelle, et que la poignée postérieure est bien stable.

REMARQUE La commande de déblocage ne peut être actionnée que si l'interrupteur (3) est relâché. On peut appuyer sur l'interrupteur lorsque la commande de déblocage est retournée en position de travail et que la poignée se trouve dans une des 5 positions prévues.

REMARQUE **REMARQUE** Pendant le travail, la poignée arrière doit toujours être verticale, indépendamment de la position prise par le dispositif de taille (3).

3. TECHNIQUES DE TRAVAIL

- Taille verticale (Fig. 4)

La taille doit être exécutée avec un mouvement en arc du bas vers le haut, en tenant la lame le plus loin possible du corps.

- **Taille horizontale (Fig. 5)**

Pour obtenir les meilleurs résultats, tenir la lame légèrement inclinée (5° - 10°) dans le sens de la taille, avec un mouvement en arc et une progression lente et constante, surtout dans le cas de haies très touffues.

4. LUBRIFICATION DES LAMES PENDANT LE TRAVAIL (Fig. 6)

Si le dispositif de taille surchauffe trop pendant le travail, il faut lubrifier les surfaces internes des lames.

ATTENTION! Cette opération doit être exécutée avec le moteur éteint et les lames arrêtées.

4. FIN DU TRAVAIL

Lorsque le travail est terminé:

- Arrêter le moteur comme indiqué précédemment (Chap.6).

ATTENTION! Laisser le moteur refroidir avant de ranger la machine dans un local quelconque.

Pour réduire les risques d'incendie, libérer la machine de tous résidus d'herbe, feuilles ou graisses en excès; ne pas laisser les conteneurs à l'intérieur d'un local avec les déchets de la coupe.

Après chaque session de travail, il convient de nettoyer et de lubrifier les lames, pour en augmenter l'efficacité et la durée.

- Nettoyer les lames avec un chiffon sec, et utiliser une brosse en cas de saleté résistante.
- Lubrifier les lames avec une huile spécifique, de préférence non polluante.

8. ENTRETIEN ET CONSERVATION

ATTENTION! Pour votre propre sécurité et pour celle des tiers:

- Après chaque utilisation, débrancher la machine du réseau de secteur et contrôler tous dommages éventuels.
- Il est fondamental d'effectuer correctement l'entretien pour pouvoir maintenir pendant longtemps l'efficacité et la sécurité d'emploi originales de la machine.
- Maintenir tous les écrous et vis serrés afin d'assurer des conditions d'utilisation sûres.
- Ne jamais utiliser la machine si certaines de ses pièces sont usées ou endommagées. Les pièces endommagées doivent être remplacées, jamais réparées.
- N'utiliser que des pièces de rechange d'origine. Des pièces de qualité non équivalente peuvent endommager la machine et nuire à votre sécurité.

ATTENTION! Pendant les opérations d'entretien, débrancher la machine du réseau électrique.

1. REFROIDISSEMENT DU MOTEUR

Pour éviter que le moteur ne se surchauffe et s'abîme, il faut toujours tenir les grilles de l'air de refroidissement bien propres et débarrassées des sciures et des débris.

2. ENTRETIEN ET AFFÛTAGE DE LA LAME

ATTENTION! Contrôler périodiquement que les lames ne soient pas pliées ni endommagées, et que le peigne fixe de la lame soit en parfait état.

Il n'y a besoin de faire aucun réglage de la distance entre les lames, car le jeu est prédéterminé en Usine.

Si les lames sont utilisées conformément aux instructions d'emploi, elles ne requièrent aucun entretien ni aucune intervention d'affûtage.

Il est nécessaire de les affûter seulement quand le rendement de la coupe diminue et que les branches tendent souvent à s'encaster.

IMPORTANT S'il y a besoin d'intervenir sur la lame, il faudra que ce soit fait dans un Centre spécialisé disposant des outillages les plus adéquats et en mesure d'exécuter les opérations nécessaires sans nuire aucunement à la sécurité de la machine.

3. CÂBLES ÉLECTRIQUES

⚠ ATTENTION! *Vérifier périodiquement l'état des câbles électriques, et les remplacer s'ils sont détériorés ou si leur isolation est abîmée.*

Si le câble d'alimentation de la machine est endommagé, il faut le faire remplacer par un technicien qualifié et uniquement en utilisant une pièce de rechange originale.

4. INTERVENTIONS EXTRAORDINAIRES

Toutes les opérations d'entretien qui ne sont pas incluses dans ce manuel doivent être exécutées exclusivement par votre revendeur.

Les opérations exécutées dans des structures inadéquates ou par des personnes non qualifiées comportent la déchéance de toutes les formes de garantie.

5. CONSERVATION

À la fin de chaque session de travail, nettoyer soigneusement la machine de la poussière et des débris, réparer ou remplacer les parties défectueuses.

La machine doit être conservée dans un endroit sec, à l'abri des intempéries et hors de la portée des enfants.

9. ACCESSOIRES

Sur cette machine, il est prévu d'employer des outils de coupe portant le code:

118800572/0 = SHT 500
118800573/0 = SHT 600

Vue l'évolution de ce produit, les outils mentionnés ci-dessus pourraient être remplacés à l'avenir par d'autres outils ayant des caractéristiques analogues d'interchangeabilité et de sécurité de fonctionnement.

DICHIARAZIONE CE DI CONFORMITÀ (Istruzioni Originali)
(Direttiva Macchine 2006/42/CE, Allegato II, parte A)

1. **La Società:** STIGA SpA – Via del Lavoro, 6 – 31033 Castelfranco Veneto (TV) – Italy
2. Dichiaro sotto la propria responsabilità, che la macchina: Tosasiepi portatile a motore, taglio / regolarizzazione siepe

- a) Tipo / Modello Base
b) Mese/Anno di costruzione
c) Matricola

SHT 500, SHT 600

d) Motore elettrico

3. È conforme alle specifiche delle direttive:

- MD: 2006/42/EC
- OND: 2000/14/EC, ANNEX V
D. Lgs. 262/2002, ANNEX V (Italy)
- EMCD: 2014/30/EU
- RoHS II: 2011/65/EU

4. Riferimento alle Norme armonizzate:

EN 60745-1:2009+A11:2010
EN 60745-2-15:2009+A1:2010
EN 50581:2012

EN 55014-1:2006/A1:2009/A2:2011
EN 55014-2:1997/A1:2001/A2:2008
EN 61000-3-2:2014
EN 61000-3-3:2013

	SHT 500	SHT 600	
g) Livello di potenza sonora misurato	92	95	dB(A)
h) Livello di potenza sonora garantito	98	98	dB(A)
k) Potenza installata	500	600	W

- m) Persona autorizzata a costituire il Fascicolo Tecnico:

STIGA SpA
Via del Lavoro, 6
31033 Castelfranco Veneto (TV) - Italia

- n) Castelfranco V.to, 19.06.2017

Vice Presidente Quality & Customer Service
Ing. Raimondo Hippoliti



FR (Traduction de la notice originale)	EN (Translation of the original instruction)	DE (Übersetzung der Originalanweisung)	NO (Oversettelse av original brukerveiling)	BV (Översättning av bruksanvisning i original)	DA (Oversættelse af den originale brugervejledning)
<p>Declaration CE de Conformité (Directiva Machines 2006/42/CE, Annex II, parte A, 1.1. La parte 2. Declaração sobre a própria responsabilidade do fabricante. Talha não gerada e não utilizada para fins de teste)</p> <p>a) Tipo / Modelo da Base b) Marca / Anos de construção do Motor c) Motor eléctrico 3. E conformes aos procedimentos das directivas: a) Normas das Normas harmonizadas b) Níveis de potência sonora medidos c) Níveis de potência sonora garantidos d) Potência instalada e) Pessoa autorizada a estabelecer o Dossier Técnico f) Local e data</p>	<p>EC Declaration of Conformity (Directive Machinery 2006/42/EC, Annex II, part A) 1. The Company 2. Declares under its own responsibility that the machine, Powered hand-held helps (trimmer), Tallha não gerada e não utilizada para fins de teste) conforms to the specifications: a) Type / Model of Base b) Brand / Years of construction c) Serial number d) Motor electric 3. E conformes to the procedures of the directives: a) Sound power level guaranteed b) Verified noise power measured c) Verified noise power guaranteed d) Power installed e) Person authorized to create the Technical Folder f) Place and Date</p>	<p>EG-Konformitätserklärung (Richtlinie Maschinen 2006/42/EG, Anlage II, Teil A) 1. Die Gesellschaft 2. Erklärt auf eigene Verantwortung, dass die Maschine "Talha não gerada e não utilizada para fins de teste" den Bestimmungen der Maschinen-Richtlinie entspricht: a) Motor: elektrisch 3. Die Maschine entspricht den folgenden Richtlinienvorschriften: a) Gemäss den Harmonisierten Normen b) Gemäss den Schalldatenangaben c) Gemäss den garantierten Schalldatenangaben d) Installierte Leistung e) Person, die befugt ist, die technische Unterlagen herauszugeben f) Ort und Datum</p>	<p>EF - Samvarendeklarasjon (Maskineriktiv 2006/42/EF, Vedlegg II, del A) 1. Firmaet 2. Erklærer på eget ansvar at maskinen: Bærbart motorredskaps tilhøra ikke generert og ikke bruket til prøvetesting av maskin</p> <p>a) Type / Modell b) Merke / Byggeår c) Serienummer d) Motor: elektrisk 3. Oppfylter kravene i direktivene: a) Berørte harmoniserte standarder b) Målte lydeffektverdier c) Garanterte lydeffektverdier d) Installert effekt e) Person som har fullmakt til å utføre de tekniske dokumentasjonene f) Sted og dato</p>	<p>EG-afklæring om overensstemmelse (Maskineriktiv 2006/42/EF, bilag II, del A) 1. Foretaget 2. Erklærer på eget ansvar at maskinen: Motorredskabet tilhøra ikke genereret og ikke brugt til prøvetesting af maskin</p> <p>a) Type / Beskrivelse b) Mærke / Byggeår c) Serienummer d) Motor: elektrisk 3. Overensstemmer med direktivets i) anvisninger. Harmoniserede standarder ii) Målte lydeffektværdier iii) Garanterede lydeffektværdier iv) Installerede effekt v) Person, der har bemyndigelse til at udføre de tekniske dokumentationerne vi) Ort og dato</p>	<p>EF-Overensstemmelseserklæring (Maskineriktiv 2006/42/EF, bilag II, del A) 1. Firmaet 2. Erklærer på eget ansvar, at maskinen: Bærbart motorredskaps tilhøra ikke generert og ikke bruket til prøvetesting av maskin</p> <p>a) Type / Modell b) Merke / Konstruksjonsår c) Serienummer d) Motor: elektrisk 3. E overensstemmer med spesifikasjonene i tillegg til direktivene: a) Lydeffektverdier målt b) Garanterte lydeffektverdier c) Installert effekt d) Person, der har bemyndigelse til å utføre de tekniske dokumentasjonene e) Sted og dato</p>

NL (Vertaling van de oorspronkelijke gebruiksaanwijzing)	ES (Traducción de Manual Original)	PT (Tradução do manual original)	FI (Alkuperäinen ohjeiden käännös)	CS (Překlad původního návodu na použití)	PL (Tłumaczenie oryginalnej instrukcji)
<p>EC-vertaling van overeenstemming (Richtlijn Machines 2006/42/CE, Bijlage II, deel A) 1. Het bedrijf 2. Verklaart onder zijn eigen verantwoordelijkheid dat de machine: draagbare hegzaamheids motor gereedschap met een motor, niet gebruikt voor testdoelstellingen van de motor</p> <p>a) Type / Beskrivelse b) Mærke / Byggeår c) Serienummer d) Motor: elektrisk 3. Overensstemmer med de specificaties van de richtlijn: a) Verwijzing naar de Harmoniserende normen b) Gemiddelde geluidvermogenswaarde c) Garandeerde geluidvermogenswaarde d) Geïnstalleerd vermogen e) Bevoegd persoon voor het opstellen van het Technische Dossier f) Plaats en datum</p>	<p>Declaration de Conformité CE (Directive Machines 2006/42/CE, Annex II, parte A, 1.1. La Empresa 2. Declara bajo su propia responsabilidad que la máquina: Cortacésped portátil de motor, cortadora de césped no generada y no utilizada para fines de prueba)</p> <p>a) Tipo / Modelo Base b) Marca / Años de fabricación c) Matrícula d) Motor eléctrico 3. Cumple con las especificaciones de las directivas: a) Referencia a las Normas armonizadas b) Nivel de potencia sonora medido c) Nivel de potencia sonora garantizado d) Potencia instalada e) Persona autorizada a realizar el Manual Técnico f) Lugar y Fecha</p>	<p>Declaração CE de Conformidade (Diretiva de Máquinas 2006/42/CE, Anexo II, parte A, 1.1. A Empresa 2. Declara sob a própria responsabilidade que a máquina: Corta-césped portátil motorizado, cortadora de césped não gerada e não utilizada para fins de teste)</p> <p>a) Tipo / Modelo Base b) Marca / Ano de fabrico c) Motor: eléctrico 3. E conforme das especificações das directivas: a) Referência às Normas harmonizadas b) Nível medido de potência sonora c) Nível garantido de potência sonora d) Potência instalada e) Pessoa autorizada a elaborar o Caderno Técnico f) Local e Data</p>	<p>EU-VÄRMTÄMSTENKÄYTTÖVAIKUTUS (Suomenkielinen direktiivi 2006/42/EY, liite II, osa A) 1. Yritys 2. Vakuuttaa omalla vastuullaan, että kone: Käsin käännettävä moottorikäyttöinen leikkokone ei ole suunniteltu eikä käytetty koneen testaukseen</p> <p>a) Tyypit / Mallit b) Valmistaja / Rakennusvuosi c) Sarjenumero d) Moottori: sähköinen 3. Täyttää vaatimukset direktiivissä asetettujen vaatimusten kanssa: a) Suoraan sovellettavat standardit b) Määritetty äänitehoarvo c) Takautuva äänitehoarvo d) Asennettu teho e) Teknisten asiakirjojen laatimiseen valtuutettu henkilö f) Paikka ja päivämäärä</p>	<p>EU - Prohlášení o shodě (Směrnice o strojích 2006/42/ES, Příloha II, část A) 1. Společnost 2. Prohláší na vlastní odpovědnost, že stroj: Ruční motorizovaný sekač trávy, není určen pro testování motoru</p> <p>a) Typ / Popis stroje b) Typ stroje c) Výrobní číslo d) Motor: elektrický 3. Je ve shodě s požadovanými normami: a) Normy přímo vztahující se ke stroji b) Naměřené úroveň akustického výkonu c) Garancované úroveň akustického výkonu d) Instalovaný výkon e) Osoba oprávněná na vypracování Technického záznamu f) Místo a datum</p>	<p>Uwaga zgodności (Dyrektywa 2006/42/WE, Załącznik II, część A) 1. Spółeczność 2. Oświadczam na własną odpowiedzialność, że maszyna: Sekator spalinowy trawnicy, nie jest przeznaczony do testowania silnika</p> <p>a) Typ / Model urządzenia b) Nazwa / Rok produkcji c) Numer seryjny d) Moc silnika 3. Spełnia wymagania wytycznych dyrektywy: a) Techniczne normy WE b) Wykazane wartości mocy c) Gwarantowane wartości mocy d) Zainstalowana moc e) Osoba uprawniona do zredagowania Dokumentacji technicznej f) Miejsce i data</p>



EL (Μετάφραση του πρωτότυπου του οδηγίου χρήσης)	TR (Original Talimatın Türkçeye)	UK (Переклад оригінальної інструкції)	SK (Překlad původního návodu na použití)	LV (Instrukcija latviskiem oriģinālā tekstā)
<p>ΕΚ-απόφαση συμμόρφωσης (Οδηγία Μηχανών 2006/42/ΕΚ, Παράρτημα II, μέρος Α, 1.1. Η Εταιρεία 2. Διαβάζει υπό την αποκλειστική της ευθύνη ότι η μηχανή: Φορητό εργαλείο κοπής γραμμών, βλάστης, χρησιμοποιώντας κινητήρα με motor, δεν χρησιμοποιείται για δοκιμές του κινητήρα)</p> <p>a) Τύπος / Βασικό Μοντέλο b) Μάρκα / Έτος κατασκευής c) Αριθμός / Τύπος πιστοποίησης d) Κινητήρας ηλεκτρικός 3. Συμμορφώνεται με τις προδιαγραφές της οδηγίας: a) Αναφορά στους Ομοειδικούς Κανονισμούς b) Μέτροι της δυναμικής ισχύος μετρηθείσας c) Μέτροι της δυναμικής ισχύος εγγυηθείσας d) Εγκατεστημένη ισχύς e) Ορισμένος υπεύθυνος για την κατασκευή του Τεχνικού Δossier f) Τόπος και Ημερομηνία</p>	<p>AT Ügyvendtáv (2006/42/EK Működési Utasítás, K. II. fejelet A) 1. Szerkesztő 2. Nyilatkozik a saját felelősségével arról, hogy a gép: Motoros kézi szegélykaszálógépet, nem használják a motor tesztelésére</p> <p>a) Típus / Alapmodell b) Márka / Gyártási év c) Szerelési szám d) Motor: elektromos 3. Megfelel a direktívák előírásainak: a) Hivatkozás az harmonizált normákra b) Mérésre kerülő zajteljesítmény c) Garancia zajteljesítmény d) Telepített teljesítmény e) A műszaki dokumentáció elkészítésére jogosult személy f) Hely és időpont</p>	<p>Декларация за угодност по ЕУ (Директива за машини 2006/42/ЕК, Annex II, del A) 1. Компанията 2. Декларира за своя отговорност, че машината: Моторизирано апаратно за косене на тревата, не се използва за изпитване на двигателя</p> <p>a) Тип / Основен модел b) Марка / Година на производство c) Тип / Базин модел d) Модел / Година на производство e) Модел / Година на производство f) Модел / Година на производство g) Модел / Година на производство h) Модел / Година на производство i) Модел / Година на производство j) Модел / Година на производство k) Модел / Година на производство l) Модел / Година на производство m) Модел / Година на производство n) Модел / Година на производство o) Модел / Година на производство p) Модел / Година на производство q) Модел / Година на производство r) Модел / Година на производство s) Модел / Година на производство t) Модел / Година на производство u) Модел / Година на производство v) Модел / Година на производство w) Модел / Година на производство x) Модел / Година на производство y) Модел / Година на производство z) Модел / Година на производство</p>	<p>EU-VÄRMTÄMSTENKÄYTTÖVAIKUTUS (Suomenkielinen direktiivi 2006/42/EY, liite II, osa A) 1. Yritys 2. Vakuuttaa omalla vastuullaan, että kone: Käsin käännettävä moottorikäyttöinen leikkokone ei ole suunniteltu eikä käytetty koneen testaukseen</p> <p>a) Tyypit / Mallit b) Valmistaja / Rakennusvuosi c) Sarjenumero d) Moottori: sähköinen 3. Täyttää vaatimukset direktiivissä asetettujen vaatimusten kanssa: a) Suoraan sovellettavat standardit b) Määritetty äänitehoarvo c) Takautuva äänitehoarvo d) Asennettu teho e) Teknisten asiakirjojen laatimiseen valtuutettu henkilö f) Paikka ja päivämäärä</p>	<p>Uwaga zgodności (Dyrektywa 2006/42/WE, Załącznik II, część A) 1. Spółeczność 2. Oświadczam na własną odpowiedzialność, że maszyna: Sekator spalinowy trawnicy, nie jest przeznaczony do testowania silnika</p> <p>a) Typ / Model urządzenia b) Nazwa / Rok produkcji c) Numer seryjny d) Moc silnika 3. Spełnia wymagania wytycznych dyrektywy: a) Techniczne normy WE b) Wykazane wartości mocy c) Gwarantowane wartości mocy d) Zainstalowana moc e) Osoba uprawniona do zredagowania Dokumentacji technicznej f) Miejsce i data</p>

SL (Prevod originalne uputstva)	ES (Traducción original)	SK (Překlad původního návodu na použití)
<p>ES Ispune o skladnosti (Direktiva 2006/42/EZ, priloga II, del A) 1. Podjetje 2. Izjavlja pod lastno odgovornostjo, da stroj: Ročno motorizirano orodje za rezanje travne površine, ni namenjeno za preizkušanje motorja</p> <p>a) Tip / Osnovni model b) Vrsta / Leto izdelave c) Serijski številka d) Motor: električen 3. Skladno je s zahtevami direktive: a) Sklepi na harmonizirane norme b) Izmerjena zvočna moč c) Garantirana zvočna moč d) Oseba ovlaščena za sestavljanje tehnične dokumentacije e) Mesto in datum</p>	<p>ES Ispune o skladnosti (Direktiva 2006/42/EZ, priloga II, del A) 1. Podjetje 2. Izjavlja pod lastno odgovornostjo, da stroj: Ročno motorizirano orodje za rezanje travne površine, ni namenjeno za preizkušanje motorja</p> <p>a) Tip / Osnovni model b) Vrsta / Leto izdelave c) Serijski številka d) Motor: električen 3. Skladno je s zahtevami direktive: a) Sklepi na harmonizirane norme b) Izmerjena zvočna moč c) Garantirana zvočna moč d) Oseba ovlaščena za sestavljanje tehnične dokumentacije e) Mesto in datum</p>	<p>EU vyhlášení o shodě (Směrnice o strojích 2006/42/ES, Příloha II, část A) 1. Společnost 2. Prohláší na vlastní odpovědnost, že stroj: Ruční motorizované nářadí na sečení trávy, není určen pro testování motoru</p> <p>a) Typ / Popis stroje b) Typ stroje c) Výrobní číslo d) Motor: elektrický 3. Je v shodě s požadovanými normami: a) Normy přímo vztahující se ke stroji b) Naměřené úroveň akustického výkonu c) Garancované úroveň akustického výkonu d) Instalovaný výkon e) Osoba oprávněná na vypracování Technického záznamu f) Místo a datum</p>

RO (Traducerea manualului de operare)	LT (Originali instrukcija vertimas)	LV (Instrukcija latviskiem oriģinālā tekstā)
<p>CE Declaration of Conformity (Directive Machines 2006/42/CE, Annex II, parte A, 1.1. La parte 2. Declaração sobre a própria responsabilidade do fabricante. Talha não gerada e não utilizada para fins de teste)</p> <p>a) Tipo / Modelo da Base b) Marca / Anos de construção do Motor c) Motor eléctrico 3. E conformes aos procedimentos das directivas: a) Normas das Normas harmonizadas b) Níveis de potência sonora medidos c) Níveis de potência sonora garantidos d) Potência instalada e) Pessoa autorizada a estabelecer o Dossier Técnico f) Local e Data</p>	<p>ES atitikties deklaracija (Direktiva 2006/42/EZ, Priedas II, dalis A) 1. Bendrovė 2. Pateikia užtikrinimą, kad prietaisai: Rankinis motorinis žolypjūgis, skirtas žolies pjūviui, nėra skirtas variklio patikrinimui</p> <p>a) Tipai / Baziniai Modeliai b) Gamintojas / Gamtos metai c) Serijos numeris d) Motor: elektrinis 3. Atitinka direktyvoje pateiktas specifikacijas: a) Harmonizuotoms normoms b) Išmatuoti garsiniai pajūgiai c) Garantuoti garsiniai pajūgiai d) Įdiegiamoji galia e) Asmuo, turintis teisę sudaryti techninį dokumentą f) Vietovė ir data</p>	<p>EU vāstuvārtēkārācija (Direktīva 2006/42/EK, Līpa II, daļa A) 1. Firma 2. Pasludina, ka izstrādātais, kas ir mašīna: Kāpasrotālis motorizētais hēlākslāis, nav paredzēts motoru pārbaudei</p> <p>a) Tipi / Pamati Modeli b) Ražotājs / Ražošanas gads c) Sērijas numurs d) Motor: elektriskais 3. Atbilst direktīvā prasībām: a) Harmonizētās normas b) Izmērītā skaņas jauduma līmenis c) Garantētā skaņas jauduma līmenis d) Uzstādītā jauduma līmenis e) Persona, kas ir pilnvarota veikt tehniskā dokumentāciju f) Vieta un datums</p>

- IT** • Il contenuto e le immagini del presente manuale d'uso sono stati realizzati per conto di STIGA SpA e sono tutelati da diritto d'autore – E' vietata ogni riproduzione o alterazione anche parziale non autorizzata del documento.
- BG** • Съдържанието и изображенията в настоящото ръководство са извършени за STIGA SpA и са защитени с авторски права – Забранява се всяко неотуризирано възпроизвеждане или промяна, дори и отчасти на документа.
- BS** • Sadržaj i slike iz ovog korisničkog priručnika napravljeni su isključivo za STIGA SpA i zaštićeni su autorskim pravima – zabranjena je svaka neovlaštena reprodukcija ili izmjena dokumenta, djelomično ili u potpunosti.
- CS** • Obsah a obrázky v tomto návodu k použití byly zpracovány jménem společnosti STIGA SpA a jsou chráněny autorským právem – Reprodukce či nepovolené pozměňování tohoto dokumentu, a to i částečně, je zakázáno.
- DA** • Indhold og illustrationer i denne vejledning er blevet skabt på vegne af STIGA SpA og er beskyttet af ophavsret – Enhver gengivelse eller ændring, også delvis, af dokumentet uden autorisation hertil er forbudt.
- DE** • Inhalt und Bilder dieser Bedienungsanleitung wurden im Namen von STIGA SpA erstellt und sind urheberrechtlich geschützt – Jede nicht genehmigte Vervielfältigung oder Veränderung, auch auszugsweise, dieses Dokumentes ist verboten.
- EL** • Το περιεχόμενο και οι εικόνες στο παρόν εγχειρίδιο χρήσης δημιουργήθηκαν για λογαριασμό της εταιρείας STIGA SpA και προστατεύονται από πνευματικά δικαιώματα – Απαγορεύεται οποιαδήποτε αναπαραγωγή ή τροποποίηση, έστω και μερική, του εγγύρφου χωρίς έγκριση.
- EN** • The content and images in this User Manual were produced expressly for STIGA SpA and are protected by copyright – any unauthorised reproduction or modification to the document, either partially or in full, is prohibited.
- ES** • El contenido y las imágenes del presente manual de uso han sido creados por STIGA SpA y están protegidos por los derechos de autor – Se prohíbe toda reproducción o modificación, incluso parcial, no autorizada del documento.
- ET** • Käesoleva kasutusjuhendi sisu ja kujutised on toodetud konkreetselt ettevõttele STIGA SpA ja neile rakendud autoritaiseadus – dokumendi igasugune osaline või täielik ilma loata reprodutseerimine või muutmine on keelatud.
- FI** • Tämän käyttöoppaan sisältö ja kuvat on valmistettu STIGA SpA -yhtiön toimesta ja niitä suojaa tekijänoikeuslaki. – Asiakirjan kaikenlainen kopioiminen tai muuttaminen, osittainkin, on kielletty ilman erityistä lupaa.
- FR** • Le contenu et les images du présent manuel d'utilisation ont été réalisés pour le compte de STIGA SpA et sont protégés par un droit d'auteur - Toute reproduction ou modification non autorisée, même partielle, du document, est interdite.
- HR** • Sadržaj i slike u ovom priručniku za uporabu izrađeni su za tvrtku STIGA SpA te su obuhvaćeni autorskim pravima – Zabranjuje se neovlašteno umnožavanje ili prilagodba, djelomična ili u cijelosti, ovog dokumenta.
- HU** • Ennek a használati útmutatónak a tartalma és a benne szereplő képek kizárólag a STIGA SpA számára készültek és szerzői joggal védettek – tilos a dokumentum bármely részének vagy egészének engedély nélkül másolása, módosítása.
- LT** • Šio naudotojo vadovo turinys ir paveikslėliai skirti tik „STIGA SpA“ ir yra saugomi autorių teisėmis – dokumentą atgaminti ar modifikuoti, visiškai arba iš dalies, yra draudžiama.
- LV** • Šis lietotāja rokasgrāmatas saturs un attēli ir veidoti tikai STIGA SpA un ir aizsargāti ar autoritētiesībām. Jebkāda dokumenta vai tā daļas prettiesiska kopēšana vai pārveide ir stingri aizliegta.
- MK** • Содржината и сликите во Упатството за корисникот се подготвени исклучиво за STIGA SpA и се заштитени со авторски права – забрането е секое делумно или целосно неовластено репродуцирање или измена на документот.
- NL** • De inhoud en de afbeeldingen van deze gebruikshandleiding werden gerealiseerd voor rekening van STIGA SpA en zijn beschermd door het auteursrecht – Elke niet-geautoriseerde reproductie of wijziging, ook gedeeltelijke, van het document is verboden.
- NO** • Innholdet og bildene i denne brukerveiledningen er utført på oppdrag fra STIGA SpA og er beskyttet ved opphavsrett - Enhver gjengivelse eller endring, selv kun delvis, er forbudt.
- PL** • Treść oraz ilustracje zawarte w niniejszej instrukcji obsługi powstały na zlecenie spółki STIGA SpA i są chronione prawami autorskimi – Zabrania się wszelkiego kopiowania bądź modyfikowania, także częściowego, niniejszego dokumentu bez uzyskania stosownej zgody.
- PT** • As imagens e os conteúdos contidos no presente Manual do Utilizador foram expressamente criados para uso exclusivo da STIGA SpA, encontrando-se protegidos por direitos de autor. Qualquer tipo de reprodução ou alteração, parcial ou integral, não autorizadas deste Manual estão expressamente proibidas.
- RO** • Conținutul și imaginile din manualul de utilizare de față au fost realizate în numele STIGA SpA și sunt protejate de drepturi de autor – Este interzisă orice reproducere sau modificare chiar și parțială neautorizată a documentului.
- RU** • Тесты и изображения, содержащиеся в настоящем руководстве, были созданы в интересах STIGA SpA и защищены авторскими правами – Любое несанкционированное воспроизведение или изменение документа запрещено.
- SK** • Obsah a obrázky v tomto návode na používanie boli spracované menom spoločnosti STIGA SpA a sú chránené autorským právom – Reprodukcie či nepovolené pozměňovanie tohto dokumentu, a to aj čiastočne, je zakázané.
- SL** • Vsebine in slike v tem uporabniškem priručniku so izdelane za podjetje STIGA SpA in so zaščitene z avtorskimi pravicami – vsakršno nepooblaščenno razmnoževanje ali spreminjanje dokumenta, v celoti ali delno, je prepovedano.
- SR** • Sadržaj i slike ovog priručnika za upotrebu su napravljeni u ime STIGA SpA i zaštićeni su autorskim pravima – Zabranjena je svaka potpuna ili delimična reprodukcija ili izmena dokumenta bez odobrenja.
- SV** • Innehållet och bilderna i denna användarhandbok har framställts för STIGA SpA och skyddas av upphovsrätt – all form av reproduktion eller ändring, även partiell, som inte auktoriserats är förbjuden.
- TR** • Bu Kullanıcı Kilavuzundaki içerik ve resimler açığa STIGA SpA için üretilmiştir ve telif hakkı ile korunmaktadır – dokümanın izinsiz olarak tamamen ya da kısmen herhangi bir şekilde çoğaltılması ya da değiştirilmesi yasaktır.



.....	
Type:	 LWA dB
..... -s/n -Art.N	
	

STIGA SpA
Via del Lavoro, 6
31033 Castelfranco Veneto (TV) ITALY