

SHT 700

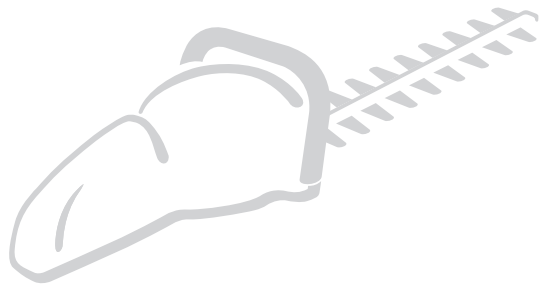

STIGA[®]

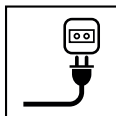

IT Tagliasiepi elettrico - MANUALE DI ISTRUZIONI

ATTENZIONE: prima di usare la macchina, leggere attentamente il presente libretto.

EN Lawn hedge trimmer - OPERATOR'S MANUAL

WARNING: read thoroughly the instruction booklet before using the machine.

FR Taille-haie électrique - MANUEL D'UTILISATION

ATTENTION: lire attentivement le manuel avant d'utiliser cette machine.

DE Elektrische Heckenschere - GEBRAUCHSANWEISUNG

ACHTUNG: vor inbetriebnahme des geräts die gebrauchsanleitung aufmerksam lesen.

ES Cortasetos eléctrico - MANUAL DE INSTRUCCIONES

ATENCIÓN: antes de utilizar la máquina, leer atentamente el presente manual.

NL Elektrische heggenschaar - GEBRUIKERSHANDLEIDING

LET OP: vooraleer de machine te gebruiken, dient men deze handleiding aandachtig te lezen.

PT Corta-sebes eléctrico - MANUAL DE INSTRUÇÕES

ATENÇÃO: antes de usar a máquina, leia atentamente o presente manual.

EL Ηλεκτρικό κλαδευτήρι θάμνων - ΟΔΗΓΙΕΣ ΧΡΗΣΗΣ

ΠΡΟΣΟΧΗ: πριν χρησιμοποιήσετε το μηχάνημα, διαβάστε προσεκτικά το παρον εγχειρίδιο.

TR Elektrikli çit budama makinesi - KULLANIM KILAVUZU

DİKKAT: makineyi kullanmadan önce talimatlar içeren kilavuzu dikkatle okuyun.

PL Elektryczna kosiarka do żywopłotów - INSTRUKCJE OBSŁUGI

OSTRZEŻENIE: przed użyciem maszyny, należy uważnie przeczytać niniejszą instrukcję.

SL Električne škarije za živo mejo - PRIROČNIK ZA UPORABO

POZOR: preden uporabite stroj, pazljivo preberite priročnik z navodili.

RU Электрические шпалерные ножницы

РУКОВОДСТВО ПО ЭКСПЛУАТАЦИИ - ВНИМАНИЕ: прежде чем

пользоваться оборудованием, внимательно прочтите это руководство по эксплуатации.

HR Električni rezač živice - PRIRUČNIK ZA UPORABU

POZOR: prije uporabe stroja, pažljivo pročitajte ovaj priručnik.

ITALIANO - Istruzioni Originali	IT
ENGLISH - Translation of the original instructions (Istruzioni Originali)	EN
FRANÇAIS - Traduction de la notice originale (Istruzioni Originali)	FR
DEUTSCH - Übersetzung der Originalbetriebsanleitung (Istruzioni Originali)...	DE
ESPAÑOL - Traducción del Manual Original (Istruzioni Originali)	ES
NEDERLANDS - Vertaling van de oorspronkelijke gebruiksaanwijzing (Istruzioni Originali)	NL
PORTUGUÊS - Tradução do manual original (Istruzioni Originali)	PT
ΕΛΛΗΝΙΚΑ - Μετάφραση του πρωτοτύπου των οδηγιών χρήσης (Istruzioni Originali)	EL
TÜRKÇE - Orijinal Talimatların Tercümesi (Istruzioni Originali)	TR
POLSKI - Tłumaczenie instrukcji oryginalnej (Istruzioni Originali)	PL
SLOVENŠČINA - Prevod izvirnih navodil (Istruzioni Originali)	SL
РУССКИЙ - Перевод оригинальных инструкций (Istruzioni Originali)	RU
HRVATSKI - Prijevod originalnih uputa (Istruzioni Originali)	HR

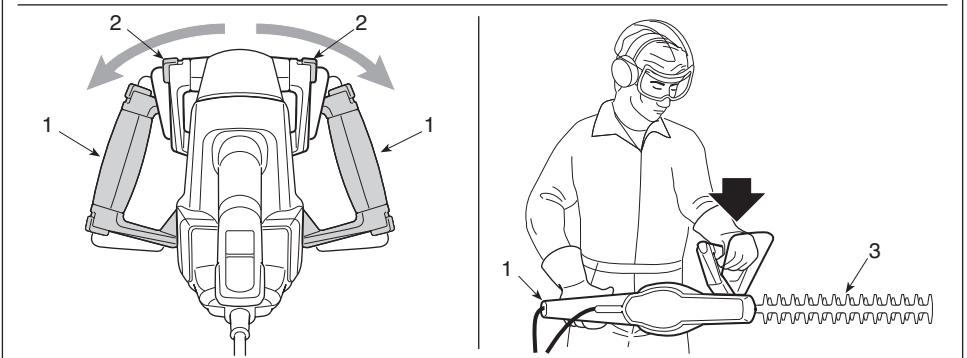
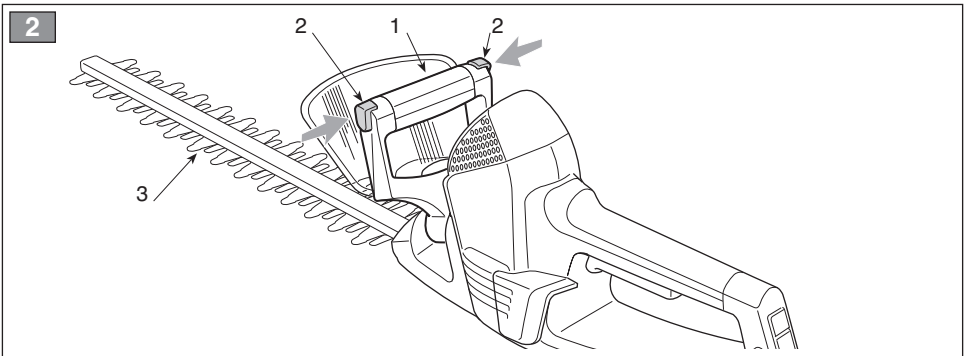
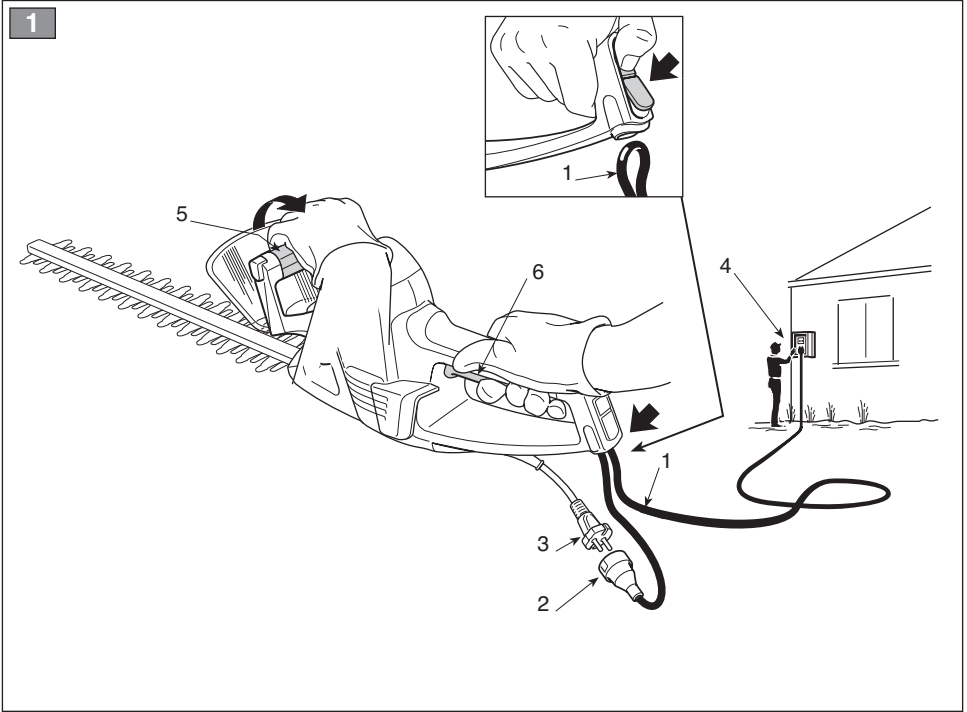

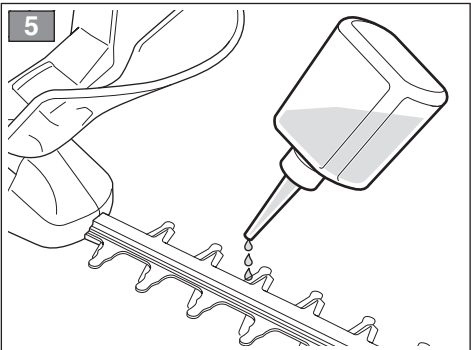
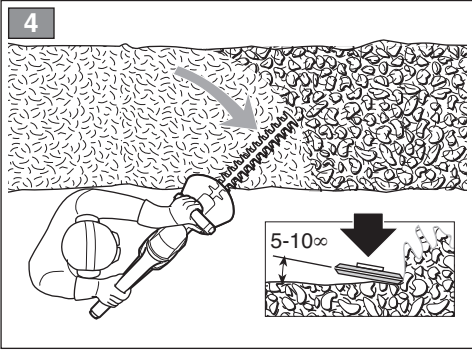
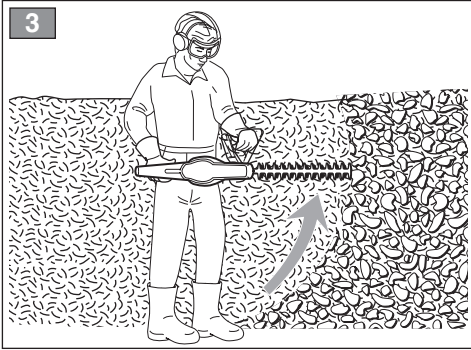

Любезный Покупатель,

прежде всего, мы хотим поблагодарить вас за выбор нашей продукции и желаем, чтобы использование вашей машины было удовлетворительным и соответствовало всем ожиданиям. Это руководство подготовлено для того, чтобы позволить вам лучше ознакомиться с машиной, и чтобы эффективно использовать ее в условиях безопасности; не забывайте, что руководство является неотъемлемой частью машины, держите его под рукой, чтобы к нему можно было обратиться в любой момент. Если вы хотите передать или одолжить машину в пользование другим лицам, передавайте вместе с ней данное руководство.

Эта новая машина, находящаяся в вашем распоряжении, спроектирована и изготовлена согласно действующим нормативным актам, что гарантирует ее безопасность и надежность при использовании, при условии, что в точности выполняются указания, изложенные в этом руководстве (предусмотренное использование); ее использование для любых других целей или несоблюдение правил техники безопасности, технического обслуживания или ремонта расценивается как "неправильное использование" и влечет за собой аннулирование гарантии и снимает с изготовителя любую ответственность, возлагая на пользователя ответственность за издержки в случае порчи имущества или получения травм третьими лицами.

Для этого электрического инструмента, независимо от обязательств дилера перед потребителем, мы предоставляем Вам следующую гарантию.

Гарантийный период составляет 24 месяца и начинается с момента покупки, подтверждаемого кассовым чеком. Если инструмент используется в коммерческих целях, или дается напрокат, этот период уменьшается до 12 месяцев. Из гарантии исключаются: компоненты, подвергаемые износу и ущербу, нанесенный использованием неоригинальных комплектующих частей, ремонт с использованием неоригинальных компонентов, применение чрезмерных усилий, ударов и поломок, таких как добровольная перегрузка двигателя. Замена по гарантии касается исключительно дефектных компонентов, а не инструментов в комплекте. Гарантийный ремонт должен проводиться исключительно в авторизованных мастерских или в мастерских сервисного обслуживания клиентов. На момент проведения неавторизованных операций действие гарантии прекращается.

Все транспортные и иные последующие расходы выполняются за счет клиента.

В том случае, если вы обнаружите небольшое различие между находящимся в руководстве описанием и машиной, находящейся в вашем распоряжении, имейте в виду, что из-за непрерывного улучшения продукции, изложенная в данном руководстве информация может изменяться без предварительного уведомления и без обязательства ее обновления. Тем не менее, наиболее важные характеристики, относящиеся к безопасности и работе машины, остаются неизменными. В том случае, если у вас появились сомнения, свяжитесь со своим продавцом. Успешной работы!

СОДЕРЖАНИЕ

1. Идентификация основных частей	2
2. Символы	3
3. Меры предосторожности для обеспечения безопасности	4
4. Извлечение из упаковки	6
5. Подготовка к работе	6
6. Запуск - Останов двигателя	7
7. Пользование машиной	7
8. Техобслуживание и хранение	9
9. Дополнительные приспособления	10

1. ИДЕНТИФИКАЦИЯ ОСНОВНЫХ ЧАСТЕЙ

ОСНОВНЫЕ ЧАСТИ

1. Двигатель
2. Режущий инструмент (нож)
3. Передняя защита
4. Передняя рукоятка
5. Задняя рукоятка
6. Кнопки для разблокировки передней рукоятки
7. Защита ножа
8. Табличка с данными
9. Кабель питания
10. Удлинитель (не входит в поставку)

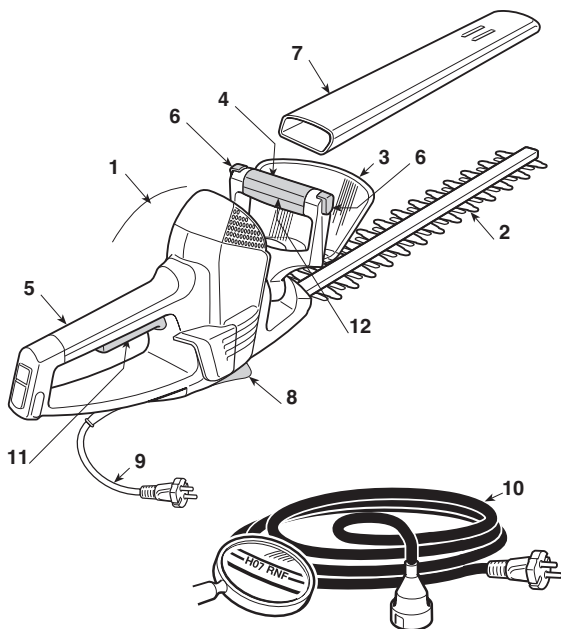



ОРГАНЫ УПРАВЛЕНИЯ И ФУНКЦИОНАЛЬНЫЕ ЭЛЕМЕНТЫ

11. Рычаг выключателя
12. Предохранительный выключатель

ТАБЛИЧКА С ДАННЫМИ

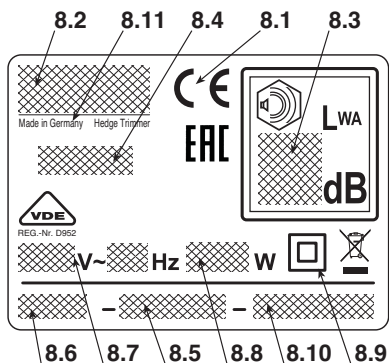
- 8.1) Маркировка ЕС
- 8.2) Наименование и адрес изготовителя
- 8.3) Уровень звуковой мощности (LWA), согласно директиве 2000/14/EC
- 8.4) Справочная модель изготовителя
- 8.5) Заводской номер
- 8.6) Год изготовления
- 8.7) Напряжение и частота питания
- 8.8) Мощность двигателя
- 8.9) Двойная изоляция
- 8.10) Код изделия
- 8.11) Страна изготовления



 Не выкидывайте электрическое оборудование вместе с обычным мусором! В соответствии с европейской директивой 2012/19/EU об утилизации старого электрического и электронного оборудования и её применения в соответствии с местными законами электрическое оборудование, бывшее в эксплуатации, должно утилизироваться отдельно безопасным для окружающей среды способом. Если электрооборудование выбрасывается на свалку или закапывается в землю, ядовитые вещества могут проникнуть в слой подземных вод и попасть в пищевые продукты, что приведет к нанесению ущерба вашему здоровью и хорошему самочувствию. Для получения более подробной информации по переработке этого изделия обращайтесь в учреждение, ответственное за переработку отходов, или в магазин.

Максимальные значения уровня шума и вибраций [1]		SHT 700
Уровень звукового давления (EN 60745)	dB(A)	85,2
– Неточность размеров	dB(A)	3
Гарантируемый уровень акустической мощности (2000/14/EC)	dB(A)	97
Уровень вибрации (EN 60745)	m/s ²	< 2,5
– Неточность размеров	m/s ²	1,5

[1]

ПРЕДУПРЕЖДЕНИЕ:

Указанный уровень вибрации был измерен стандартизованным инструментом и может использоваться как для сравнения с другим электрооборудованием, как для временной оценки нагрузки через уровень вибрации.

ВНИМАНИЕ!

Уровень вибрации может меняться в зависимости от применения машины и ее оснащения, и превышать указанный уровень. Необходимо установить правила техники безопасности для защиты пользователя, которые должны основываться на оценке нагрузки, сгенерированной вибрацией в фактических условиях эксплуатации. Для этого необходимо принять во внимание все этапы рабочего цикла, включая выключение и холостой ход.

ТЕХНИЧЕСКИЕ ДАННЫЕ		SHT 700
Напряжение питания	V~	230-240
Частота питания	Hz	50
Мощность двигателя	W	700
Длина стрижки	cm	67
Движение стрижки	min ⁻¹	2400
Вес	Kg	4,2

2. СИМВОЛЫ

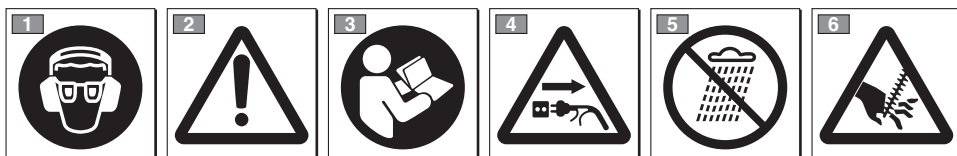

- Оператор, работающий на данной машине в нормальных условиях непрерывной работы в течение дня, может быть подвержен воздействию уровня шума, равного или превышающего 85 дБ (А). Пользоваться защитными очками и устройствами защиты органов слуха.
- Внимание! Опасность. Данная машина при неправильном использовании может быть опасной для Вас и для окружающих.
- Прежде, чем пользоваться машиной, прочтите руководство по эксплуатации.
- Извлекайте вилку из розетки перед выполнением обслуживания или если кабель поврежден.
- Не подвергать воздействию дождя (или влажности).
- Внимание! Опасность! Острый нож. Риск травм.

3. МЕРЫ ПРЕДОСТОРОЖНОСТИ ДЛЯ ОБЕСПЕЧЕНИЯ БЕЗОПАСНОСТИ

КАК СЛЕДУЕТ ЧИТАТЬ ЭТО РУКОВОДСТВО

В тексте Руководства некоторые абзацы, в которых изложена особо важная информация, помечены различным образом, имеющим следующее значение:

ПРИМЕЧАНИЕ

или

ВАЖНО

Содержит уточнения или другую ранее упомянутую информацию с целью избежания поломки машины или нанесения ущерба.

ВНИМАНИЕ!

В случае несоблюдения имеется опасность получения телесных повреждений оператором или третьими лицами.

ОПАСНОСТЬ!

В случае несоблюдения имеется опасность получения тяжелых телесных повреждений с летальным исходом оператором или третьими лицами.

ОБЩИЕ ПРАВИЛА ТЕХНИКИ БЕЗОПАСНОСТИ ПРИ РАБОТЕ С ЭЛЕКТРООБОРУДОВАНИЕМ

ВНИМАНИЕ!

Прочтите все правила техники безопасности и все указания. Несоблюдение мер предосторожности и рекомендаций может привести к электрическим ударам, пожарам и/или нанесению серьезного ущерба.

Храните все описания мер предосторожности и указаний для использования в будущем. Термин «электрическое оборудование», встречающийся в описании мер предосторожности, относится к вашему устройству, питающемуся от электросети.

1) Безопасность рабочей зоны

- Содержите рабочую зону в чистоте. На участках, где царит грязь и беспорядок, повышается риск несчастных случаев.
- Не используйте электрооборудование во взрывоопасной среде, близости от горячих жидкостей, газа или пыли. Электрооборудование генерирует искры, которые могут привести к возгоранию пыли или паров.
- Во время работы электрооборудования дети и посторонние лица должны находиться далеко от него. Если вы отвлекетесь, то можете потерять контроль над оборудованием.

2) Электрическая безопасность

- Вилка электрооборудования должна быть совместимой с розеткой. Никогда не вносите модификаций в конструкцию вилки. Не используйте адаптеры с заземленным электрооборудованием. Немодифицированные вилки, совместимые с розеткой, снижают риск электрического удара.
- Избегайте соприкосновения тела с такими заземленными поверхностями, как трубы, радиаторы, кухонные плиты, холодильники. Риск электрического удара повышается при соприкосновении тела с заземлением.
- Не оставляйте электрооборудование под дождем или в

мокрой среде. Вода, проникающая внутрь электрооборудования, повышает риск электрического удара.

- Не используйте кабель ненадлежащим образом. Не используйте кабель для перемещения электрооборудования, не тяните его за кабель, в том числе для того, чтобы извлечь вилку из розетки. Кабель должен находиться далеко от источников тепла, масла, острых углов и подвижных узлов. Поврежденный или запутанный кабель повышает риск электрического удара.
- Во время использования электрооборудования вне помещения используйте провод-удлинитель, подходящий для использования на улице. Использование провода-удлинителя, подходящего для использования на улице, снижает риск электрического удара.
- Если нельзя избежать использования электрооборудования во влажной среде, используйте розетку с предохранительным дифференциальным выключателем (RCD-Residual Current Device). Использование Устройства защитного отключения RCD снижает риск электрического удара.

3) Личная безопасность

- Будьте внимательны, следите за своими действиями и ведите себя разумно во время использования электрооборудования. Не используйте электрооборудование, если вы устали или находитесь под воздействием наркотических веществ, алкоголя или лекарств. Даже небольшая невнимательность во время использования электрооборудования может привести к серьезным травмам.
 - Используйте защитную одежду. Всегда надевайте защитные очки. Использование такого защитного снаряжения, как пылезащитные маски, обувь с нескользящей подошвой, элементы для защиты слуха или наушники, снижает риск травм.
 - Избегайте самопроизвольного запуска. Удостоверьтесь, что выключатель находится в положении «OFF» («ВЫКЛ»), прежде чем вставить вилку в розетку, обхватить или переместить электрооборудование. Перемещение электрооборудования, при котором палец находится на выключателе, а также его подключение к розетке, когда выключатель находится в положении «ON» («ВКЛ»), повышает риск несчастного случая.
 - Перед запуском электрооборудования уберите все ключи и регулировочные инструменты. Ключ или инструмент при соприкосновении с вращающимся узлом может вызвать травмы.
 - Сохраняйте равновесие. Всегда прочно опирайтесь на опорную поверхность и сохраняйте надлежащее равновесие. Это позволит лучше контролировать электрооборудование в непредвиденных ситуациях.
 - Одевайтесь надлежащим образом. Не надевайте широкую одежду и драгоценности. Волосы, одежда и перчатки не должны находиться вблизи от подвижных узлов. Широкая одежда, драгоценности или длинные волосы могут застрять в подвижных узлах.
 - При наличии устройств, которые должны быть подключены к установкам удаления и сбора пыли, удостоверьтесь, что они подключены и используются надлежащим образом. Применение этих устройств может снизить риски, связанные с пылью.
- #### 4) Эксплуатация и защита электрооборудования
- Не перегружайте электрооборудование. Используйте электрооборудование, предназначенное для данной работы. Правильно выбранное оборудование выполнит работу лучше и более безопасно, со скоростью, для которой оно

было разработано.

- b) **Не используйте электрооборудование, если выключатель не в состоянии правильно включить или выключить его.** Электрооборудование, которое нельзя запустить при помощи выключателя, является опасным и нуждается в ремонте.
 - c) **Отсоедините вилку от розетки, прежде чем выполнить регулировку или смену приспособлений, а также прежде чем поместить электрооборудование на хранение.** Эти предварительные меры предосторожности снижают риск самопроизвольного запуска электрооборудования.
 - d) **Храните неиспользуемое электрооборудование вне досягаемости детей и не позволяйте использовать его людям, которые не ознакомились с работой оборудования и с настоящими указаниями.** При неумелом использовании электрооборудование опасно.
 - e) **Проводите техническое обслуживание электрооборудования. Проверяйте соосность расположения подвижных узлов и свободу их перемещения, а также отсутствие поломок и других условий, которые могут повлиять на работу электрооборудования. При наличии повреждений необходимо отремонтировать электрооборудование, прежде чем использовать его.** Многие несчастные случаи были вызваны недостаточным обслуживанием.
 - f) **Режущие органы должны быть заточены и чисты.** Надлежащее обслуживание режущих органов, хорошая заточка режущих кромок предотвращают их заедание и облегчают контроль над ними.
 - g) **Используйте электрооборудование и соответствующие дополнительные приспособления в соответствии с предоставленными указаниями, учитывая условия и тип выполняемой работы.** Использование электрооборудования для целей, отличных от предусмотренной, может привести к опасной ситуации.
- 5) Техническая помощь**
- a) **Ремонт электрооборудования должен выполнять квалифицированный персонал, необходимо использовать исключительно оригинальные запасные детали.** Это позволяет сохранить уровень безопасности электрооборудования.

ЭЛЕКТРИЧЕСКИЕ ШПАЛЕРНЫЕ НОЖНИЦЫ ПРАВИЛА БЕЗОПАСНОСТИ

ВНИМАНИЕ!

Во время эксплуатации машины необходимо соблюдать правила техники безопасности. Прежде, чем включить машину, ознакомьтесь с указаниями по обеспечению безопасности оператора и окружающих. Руководство должно быть в хорошем состоянии для последующего использования.

- Не приближайтесь к ножу. Не удалять срезанный материал и не придерживать срезаемые ветки, когда нож работает. Перед удалением срезанного материала удостовериться, что выключатель находится в положении «выкл». Даже небольшая невнимательность во время использования шпалерных ножниц может привести к серьезным травмам.
- При переносе держите шпалерные ножницы за рукоятку, с выключенным ножом. При переносе или хранении необходимо всегда устанавливать защиту режущего узла. Правильно организованная переноска шпалерных ножниц снижает риск травм от ножей.
- Держите электрооборудование только за изолированную поверхность рукоятки, поскольку нож может соприкоснуться со скрытыми кабелями или с собственным электрическим кабелем. Соприкосновение ножа с кабелем, на-

ходящимся под напряжением, может привести к появлению напряжения на металлических частях электрооборудования, а оператор может получить удар током.

- Следите, чтобы кабель находился на расстоянии от рабочей зоны. Во время работы кабель может попасть под листья, вы не увидите его и случайно перережете.
- **Порядок применения электрических шпалерных ножниц**

Во время работы встаньте в устойчивое и неподвижное положение и проявляйте осторожность.

- Избегайте, по возможности, работать на мокрой или скользкой почве, или на любой крутой или неустойчивой поверхности, не обеспечивающей устойчивости оператора во время работы.
- Никогда не бегите, обращайтесь повышенное внимание на неровности почвы и наличие возможных препятствий.
- Проведите оценку потенциальных рисков, связанных с обрабатываемой почвой, и примите необходимые меры предосторожности для обеспечения собственной безопасности, в особенности, на склонах, неровных, скользких или неустойчивых поверхностях.

Нельзя позволять работать с машиной людям, которые не в состоянии крепко удерживать ее двумя руками и/или находиться в устойчивом равновесии на ногах во время работы.

Ни в коем случае не разрешайте пользоваться машиной детям или лицам, недостаточно хорошо знакомым с правилами обращения с ней. Местное законодательство может устанавливать минимальный возраст пользователя.

Машина должна использоваться только одним человеком.

Никогда не используйте машину:

- если вблизи находятся люди (особенно дети) или животные;
- если пользователь устал или плохо себя чувствует, или находится под воздействием лекарственных средств, наркотиков, алкоголя или веществ, снижающих его рефлексы и внимание;
- если защитные приспособления повреждены или сняты.

- **Методина использования электрических шпалерных ножниц**

Всегда соблюдайте правила безопасности и применяйте методы резки, наиболее подходящие для типа выполняемой работы в соответствии с указаниями и примерами, изложенными в руководстве по эксплуатации (см. гл. 7).

- **Перемещение электрических шпалерных ножниц в условиях безопасности**

Каждый раз, когда требуется передвинуть или перевезти машину, следует:

- выключите двигатель, дождитесь останова режущего узла и отсоедините машину от электросети;
- взять машину, используя только рукоятки, и направить режущий узел в направлении, противоположном направлению движения.

При перевозке машины на автотранспорте необходимо расположить ее таким образом, чтобы она ни для кого не представляла опасности, и прочно заблокировать ее.

- **Рекомендации для начинающих**

Прежде, чем впервые приступить к работе, рекомендуется лучше ознакомиться с машиной и наиболее подходящими методами работы, попробовать крепко держать машину и выполнить движения, необходимые для работы.

4. ИЗВЛЕЧЕНИЕ ИЗ УПАКОВКИ

Извлечь машину из упаковки и проверить, что Вы вытащили все содержимое упаковки и документы на машину.

⚠ ВНИМАНИЕ! *Распаковка и завершение монтажа должны выполняться на твердой и ровной поверхности, с расстоянием, достаточным для перемещения машины и ее упаковки, всегда пользуясь соответствующими инструментами.*

Обработка в отходы упаковки должна производиться в соответствии с действующими местными нормами.

5. ПОДГОТОВКА К РАБОТЕ

1. ПРОВЕРКА МАШИНЫ

⚠ ВНИМАНИЕ! *Удостоверьтесь, что машина не подключена к розетке электропитания.*

Перед началом работы следует:

- проверить, что напряжение и частота электросети соответствуют значениям, указанным на «Табличке с данными» (см. главу 1 - 8.8).
- проверить, что рычаг выключателя и рукоятка предохранительного выключателя свободно перемещаются без форсировки, и что при отпускании они автоматически и быстро возвращаются в нейтральное положение;
- проверить, что каналы прохода воздуха для охлаждения не засорены;
- проверить, что кабель питания и удлинитель не повреждены;
- проверить, что рукоятки и защитные приспособления машины чистые и сухие, что они установлены правильно и прочно прикреплены к машине;
- проверить, что режущие приспособления и защита не повреждены;
- проверить, что на машине отсутствуют признаки износа или повреждения в результате ударов или вызванные другими причинами, и выполнить необходимый ремонт.

2. ЭЛЕКТРИЧЕСКИЕ СОЕДИНЕНИЯ

⚠ ОПАСНОСТЬ! *Влажность и электричество несовместимы.*

- *Работа с электрическими кабелями и их подсоединение должны выполняться в сухих условиях.*
- *Розетка электропитания или кабель никогда не должны соприкасаться с влажной зоной (лужей или влажной землей).*
- *Включите питание прибора дифференциальным выключателем (RCD- Residual Current Device) с током разъединения, не превышающим 30 мА.*

Качество кабелей удлинителя должно быть не ниже типа **H07RN-F** или **H07VV-F** при минимальной площади сечения 1,5 мм² и максимальной рекомендуемой длине 30 м.

Во время работы кабель удлинителя не должен быть замотан во избежание перегрева.

⚠ ОПАСНОСТЬ! *Постоянное подсоединение любого электрического аппарата к электросети здания должно быть выполнено квалифицированным электриком, в соответствии с действующими нормами. Неправильно выполненное соединение может нанести серьезный ущерб, в том числе вызвать смерть.*

6. ЗАПУСК - ОСТАНОВ ДВИГАТЕЛЯ

ЗАПУСК ДВИГАТЕЛЯ (Рис. 1)

Перед запуском двигателя:

- Нажать на верхнюю часть упора, расположенного на задней рукоятке и установить кабель питания (1), чтобы он был прикреплен к держателю.
- Подсоедините СНАЧАЛА вилку кабеля питания (2) к удлинителю (3), а ЗАТЕМ удлинитель к розетке электропитания (4).
- Снять защиты с ножей.
- Убедитесь, что нож не касается земли или других предметов.
- Убедитесь, что передняя рукоятка заблокирована в центральном положении.

Чтобы запустить двигатель:

1. Крепко возьмите машину обеими руками.
2. Повернуть рукоятку предохранительного выключателя (5 - расположенного на передней рукоятке) и включить выключатель (6).

ПРИМЕЧАНИЕ

Запуск и работа двигателя возможны только при участии обоих выключателей. При отпуске одного из двух выключателей двигатель выключается.

ОСТАНОВ ДВИГАТЕЛЯ (Рис. 1)

Чтобы остановить двигатель:

- Отпустить рукоятку предохранительного выключателя (5) и выключатель (6).
- Отсоедините СНАЧАЛА удлинитель (3) от розетки электропитания (4), а ЗАТЕМ кабель питания (2) машины от удлинителя (3).

ПРИМЕЧАНИЕ

Искрение у вентиляционных отверстий при выключении двигателя является нормальным явлением и не наносит вреда оборудованию.

7. ПОЛЬЗОВАНИЕ МАШИНОЙ

⚠ ВНИМАНИЕ! Для обеспечения вашей безопасности и безопасности окружающих:

- 1) Не используйте машину, внимательно не ознакомившись с указаниями. Ознакомьтесь с органами управления и надлежащим использованием машины. Научитесь быстро останавливать двигатель.
- 2) Используйте машину только для предусмотренного назначения, то есть для «стрижки и выравнивания живой изгороди, состоящей из кустов с веточками небольших размеров». Все остальные виды использования могут создавать опасность и причинить ущерб машине. Входит в понятие ненадлежащего пользования (как пример, но не только):
 - кошение травы в общем и в частности вблизи скустарников;
 - измельчение материалов для компостов;
 - подрезка кустов;
 - использовать машину для резки материалов, не имеющих растительного происхождения;
 - пользование машиной несколькими операторами.
- 3) Остаточные риски: несмотря на все соблюдение всех мер предосторожности, могут выявиться некоторые остаточные риски, которые не могут быть исключены. В зависимости от типологии и конструкции машины

могут иметь место следующие потенциальные предвидимые риски:

- Контакт с незащищенными режущими зубцами.
 - Вовлечение пальцев или рук в контакт с режущим лезвием в движении.
 - Непредвиденные движения режущего лезвия.
 - Проекции и фрагменты, которые могут повредить глаза.
 - Повреждение слуха, если не используется никакая акустическая защита органов слуха.
- 4) Помните, что оператор или пользователь машины несет ответственность за несчастные случаи или возникновение непредвиденных ситуаций, в результате которых могут пострадать третьи лица или их имущество.
 - 5) Во время работы носить соответствующую одежду. Ваш продавец может предоставить Вам сведения о наиболее подходящих средствах защиты, гарантирующих безопасность во время работы.
 - 6) Работайте только днем или при хорошем искусственном освещении.
 - 7) Внимательно осмотрите рабочий участок и уберите все, что может быть выброшено машиной, либо повредить режущий узел (ветки, проволока, скрытые кабели и т.д.).
 - 8) Избегайте прикосновения режущего узла к электрическому кабелю. Используйте дер-

жатель кабеля во избежание случайного открепления кабеля удлинителя, а также для обеспечения правильной установки в розетку без форсировки. Никогда не прикасайтесь к электрическому кабелю под напряжением с плохой изоляцией. Если удлинитель повредился во время использования, не прикасайтесь к кабелю и незамедлительно отключите удлинитель от электросети.

- 9) Помните о том, что режущий узел может отбрасывать материал.
- 10) Отсоедините двигатель и отсоедините машину от электросети:
 - каждый раз, когда машина остается без присмотра;
 - до того, как приступить к проверке, очистке или работе на машине;
 - после удара о посторонний предмет. Проверить, не была ли повреждена машина и провести необходимый ремонт до того, как снова использовать машину;
 - если машина начинает аномально вибрировать: в этом случае, немедленно выявить причину вибраций и произвести необходимые проверки в специализированном центре;
 - когда машина не используется.
- 11) Всегда держите руки и ноги на расстоянии от режущего узла, особенно во время запуска двигателя.

ВАЖНО

Всегда помните о том, что электрические шпалерные ножницы при неправильном их использовании могут мешать окружающим. Для того, чтобы не причинять беспокойства другим людям и не наносить вред окружающей среде:

- Избегайте использовать машину в таких условиях и в такое время, когда она может нарушить покой окружающих.

- Строго соблюдать действующие на местном уровне правила по вывозу отходов резки.
- Во избежание пожарной опасности, не оставляйте машину с горячим двигателем среди листьев или сухой травы.
- Строго соблюдать действующие на местном уровне правила по утилизации изношенных частей или любых элементов, наносящих ущерб окружающей среде.

ВНИМАНИЕ! Продолжительное воздействие вибрации может нанести ущерб нервной системе (эти состояния известны как «синдром Рейно» или «белой руки»), особенно у людей, страдающих расстройством кровообращения. Симптомы могут проявляться на руках, запястьях и пальцах в виде потери чувствительности, онемения, зуда, боли, бледности и изменения структуры кожи. Эти симптомы могут усилиться под воздействием низкой темпе-

ратуры окружающей среды и/или слишком сильного сжатия рукояток. При появлении симптомов следует снизить время использования машины и обратиться к врачу.

ОПАСНОСТЬ! Двигатель данной машины создает слабое электромагнитное поле, которое однако не исключает воздействия на активные или пассивные медицинские устройства, имплантированные в организм оператора, что может подвергнуть его здоровью серьезному риску. По этой причине перед использованием машины люди, которым были имплантированы медицинские приспособления, должны проконсультироваться с врачом или с производителем медицинского приспособления.

1. ЭКСПЛУАТАЦИЯ МАШИНЫ

ВНИМАНИЕ! Во время стрижки прочно удерживать машину двумя руками.

ВНИМАНИЕ! Немедленно выключить двигатель, если во время работы ножи заблокировались или запутались в ветках живой изгороди.

2. РЕГУЛИРОВАНИЕ ПЕРЕДНЕЙ РУКОЯТКИ (Рис. 2)

Передняя рукоятка (1) может находиться в 3 различных положениях относительно режущего узла, для более удобного выполнения операций обработки живых изгородей.

ВНИМАНИЕ! Регулирование рукоятки должно быть проведено при выключенном двигателе.

- Нажать одну из двух кнопок разблокирования (2).
- Повернуть переднюю рукоятку (1) в необходимое положение.
- Перед тем, как использовать машину, убедиться, что кнопки разблокирования (2) вернулись в начальное положение и что передняя рукоятка надежно зафиксирована.

ВНИМАНИЕ! Во время работы передняя рукоятка должна быть всегда горизонтальной, независимо от положения, в котором находится режущий узел (3).

3. МЕТОДИКИ РАБОТЫ

Предпочтительно сначала стричь две вертикальных стороны живой изгороди, и затем ее верхнюю часть.

• Вертикальная стрижка (Рис. 3)

Стрижка должна выполняться с дугообразным движением по направлению снизу вверх, держа нож как можно дальше от тела.

• Горизонтальная стрижка (Рис. 4)

Наилучшие результаты достигаются при слегка наклоненном ноже (5° - 10°) в направлении стрижки, с дугообразным движением и медленным и постоянным продвижением вперед, особенно если живая изгородь очень густая.

4. СМАЗКА НОЖЕЙ ВО ВРЕМЯ РАБОТЫ (Рис. 5)

Если во время работы инструмент резки слишком сильно нагревается, следует смазать внутренние поверхности ножей.

⚠ ВНИМАНИЕ! Это действие должно быть произведено при выключенном двигателе и остановленных ножах.

4. ОКОНЧАНИЕ РАБОТЫ

Закончив работу:

- Остановить двигатель, как указано раньше (Гл. 6).

⚠ ВНИМАНИЕ! Дайте остыть двигателю перед перемещением машины в любое помещение. Для снижения пожарной опасности очистите машину от остатков травы, листьев или избытка смазки; не оставляйте контейнеры с отходами резки в помещении.

Всякий раз после работы рекомендуется чистить и смазывать ножи, чтобы увеличить их эффективность и продлить срок службы.

- Вытирать ножи сухой тряпкой, прилипшую грязь можно удалять щеткой.
- Смазывать ножи специальным маслом, лучше использовать экологическое масло.

8. ТЕХОБСЛУЖИВАНИЕ И ХРАНЕНИЕ

⚠ ВНИМАНИЕ! Для обеспечения вашей безопасности и безопасности окружающих:

- После каждого использования отсоединяйте машину от сети питания и обследуйте ее на наличие повреждений.
- Правильное техобслуживание является основополагающим для сохранения первоначальных эксплуатационных характеристик и надежности при работе машины.
- Следите за тем, чтобы гайки и винты были затянуты, для уверенности в том, что машина всегда безопасна при работе.
- Ни в коем случае не использовать машину с износившимися или поврежденными частями. Поврежденные детали следует всегда заменять, их никогда не ремонтируют.
- Используйте только оригинальные запчасти. Запчасти не равноценного качества могут привести к повреждению машины и к возникновению опасных ситуаций.

⚠ ВНИМАНИЕ! Во время операций техобслуживания, отсоедините машину от электросети.

1. ОХЛАЖДЕНИЕ ДВИГАТЕЛЯ

Во избежание перегрева и повреждения двигателя воздушозаборные решетки для охлаждения должны

всегда содержаться в чистоте, на них не должно быть опилок и отходов.

2. ТЕХОБСЛУЖИВАНИЕ И ЗАТОЧКА НОЖА

⚠ ВНИМАНИЕ! Периодически проверять, чтобы ножи не загнились и не имели повреждений, а также удостоверяться в целостности неподвижного гребня ножа.

Нет необходимости ни в какой регулировке расстояния между ножами, поскольку этот зазор определен на заводе-изготовителе.

При эксплуатации в соответствии с инструкциями ножи не нуждаются в обслуживании и заточке.

Затачивание ножей необходимо, только когда отдача при резке снижается и ветки часто застревают.

ВАЖНО

В случае необходимости, любое обслуживание ножа должно выполняться в специализированном сервисном центре, который располагает необходимым оборудованием для требуемых операций, не нанося ущерба уровню безопасности машины.

3. ЭЛЕКТРИЧЕСКИЕ КАБЕЛИ

⚠ ВНИМАНИЕ! *Периодически проверяйте состояние элентрических кабелей и заменяйте их с случае износа или повреждения изоляции.*

Кабель питания машины в случае повреждения необходимо заменить исключительно на оригинальный запасной кабель, что должен выполнить квалифицированный техник.

4. ЧРЕЗВЫЧАЙНОЕ ТЕХОБСЛУЖИВАНИЕ

Любая операция по техобслуживанию, не описанная в настоящем руководстве, должна выполняться только Вашим продавцом.

Операции, выполненные в неподходящих для этого структурах или неквалифицированными людьми, приводят к аннулированию гарантии в любой форме.

5. ХРАНЕНИЕ

Всякий раз после работы тщательно очищайте машину от пыли и обломков, ремонтируйте или замените поврежденные детали.

Машину необходимо хранить в сухом месте, защищенном от атмосферного воздействия и недоступном для детей.

9. ДОПОЛНИТЕЛЬНЫЕ ПРИСПОСОБЛЕНИЯ

На этой машине предусмотрено применение режущего инструмента, имеющих код:

118801575/0

Учитывая развитие гаммы продукции, названные выше режущие инструменты, могут с течением времени быть заменены другими, с аналогичными характеристиками взаимозаменяемости и безопасности в работе.

DICHIARAZIONE CE DI CONFORMITÀ (Istruzioni Originali)
(Direttiva Macchine 2006/42/CE, Allegato II, parte A)

1. **La Società:** STIGA SpA – Via del Lavoro, 6 – 31033 Castelfranco Veneto (TV) – Italy
2. Dichiaro sotto la propria responsabilità, che la macchina: Tosasiepi portatile a motore, taglio / regolarizzazione siepe

- a) Tipo / Modello Base
b) Mese/Anno di costruzione
c) Matricola

SHT 700

d) Motore elettrico

3. È conforme alle specifiche delle direttive:

- MD: 2006/42/EC
- OND: 2000/14/EC, ANNEX V
D. Lgs. 262/2002, ANNEX V (Italy)
- EMCD: 2014/30/EU
- RoHS II: 2011/65/EU

4. Riferimento alle Norme armonizzate:

EN 60745-1:2009+A11:2010
EN 60745-2-15:2009+A1:2010
EN 50581:2012

EN 55014-1:2006/A1:2009/A2:2011
EN 55014-2:1997/A1:2001/A2:2008
EN 61000-3-2:2014
EN 61000-3-3:2013

g) Livello di potenza sonora misurato	96,3	dB(A)
h) Livello di potenza sonora garantito	97	dB(A)
k) Potenza installata	0,7	kW

m) Persona autorizzata a costituire il Fascicolo Tecnico:

STIGA SpA
Via del Lavoro, 6
31033 Castelfranco Veneto (TV) - Italia

n) Castelfranco V.to, 02.08.2017

Vice Presidente Quality & Customer Service
Ing. Raimondo Hippoliti

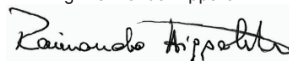

FR (Traduction de la notice originale)	EN (Translation of the original instruction)	DE (Übersetzung der Originalanweisung)	NO (Oversettelse av original instruksjon)	BV (Översättning av broskravning original)	DA (Oversættelse af den originale brugermanual)
<p>Declaration CE de Conformité (Directiva Machines 2006/42/EC, Annex II, parte A)</p> <p>1. La Sécurité 2. Déclarez sous sa propre responsabilité que la machine: Talikka gullat ja malli käyttöohjeiden ja teknisten tietojen mukaisesti a) Type / Modelli / Baza b) Malli / Annet de construction c) Serial number d) Motor: elektrinen 3. Et conformez aux prescriptions des directives: a) Niveau des puissances sonores mesuré b) Niveau de puissance sonore garanti c) Puissance installée d) Personne autorisée à établir le Dossier Technique e) Lieu et date</p>	<p>EC Declaration of Conformity (Machine Directive 2006/42/EC, Annex II, part A)</p> <p>1. The Compliance 2. I hereby declare, under my own responsibility, that the machine: Puhdas ja malli käyttöohjeiden ja teknisten tietojen mukaisesti a) Type / Modelli / Baza b) Malli / Annet de construction c) Serial number d) Motor: elektrinen 3. Et conformez aux prescriptions des directives: a) Niveau des puissances sonores mesuré b) Niveau de puissance sonore garanti c) Puissance installée d) Personne autorisée à établir le Dossier Technique e) Lieu et date</p>	<p>EG-Konformitätserklärung (Maschinenrichtlinie 2006/42/EG, Anlage II, Teil A)</p> <p>1. Die Übereinstimmung 2. Erkläre auf eigene Verantwortung, dass die Maschine: Talikka gullat ja malli käyttöohjeiden ja teknisten tietojen mukaisesti a) Type / Modelli / Baza b) Malli / Annet de construction c) Seriennummer d) Motor: elektrinen 3. Et conformez aux prescriptions des directives: a) Niveau des puissances sonores mesuré b) Niveau de puissance sonore garanti c) Puissance installée d) Personne autorisée à établir le Dossier Technique e) Lieu et date</p>	<p>EF - Samsvarende erklæring (Maskineriktiv 2006/42/EF, Vedlegg II, del A)</p> <p>1. Sikkerhet 2. Erklær på eget ansvar at maskinen: Bantar motorfordret hakaaks brukerhandboka og tekniske opplysninger a) Type / Modell b) Modell / Byggesett c) Seriennummer d) Motor: elektrisk 3. Oppfylle kravene i direktivet: a) Sikkerhetskrav b) Følgende standarder f) Følgende harmoniseringsstandarder g) Målt lydnivå h) Garantert lydnivå i) Installert effekt m) Person som har fullmakt til å utføre tekniske dokumentasjon n) Sted og dato</p>	<p>EG-Declaração em conformidade (Requisitos Máquinas 2006/42/CE, Anexo II, do(a) A)</p> <p>1. Fovolgning 2. Erklær på eget ansvar at maskinen: Bantar motorfordret hakaaks brukerhandboka og tekniske opplysninger a) Type / Byggesett b) Modell / Byggesett c) Seriennummer d) Motor: elektrisk 3. Overensstemmer med direktivene i tillegg til: a) Sikkerhetskrav b) Følgende harmoniseringsstandarder c) Målt lydnivå d) Garantert lydnivå e) Installert effekt m) Person, der har fullmakt til å utføre tekniske dokumentasjon n) Sted og dato</p>	<p>EF-Overensstemmelse erklæring (Maskineriktiv 2006/42/EF, bilag II, del A)</p> <p>1. Sikkerhet 2. Erklær på eget ansvar at maskinen: Bantar motorfordret hakaaks brukerhandboka og tekniske opplysninger a) Type / Modell b) Modell / Byggesett c) Seriennummer d) Motor: elektrisk 3. Overensstemmer med spesifikasjonene i tillegg til: a) Sikkerhetskrav b) Følgende harmoniseringsstandarder c) Målt lydnivå d) Garantert lydnivå e) Installert effekt m) Person, der har fullmakt til å utføre tekniske dokumentasjon n) Sted og dato</p>

NL (Vertaling van de oorspronkelijke gebruiksaanwijzing)	ES (Traducción del Manual Original)	PT (Tradução do manual original)	FY (Årskrivning original håndboken)	CS (Překlad zbrošnice (nebo na požádání))	PL (Tłumaczenie oryginalnej instrukcji)
<p>Erklæring om overensstemmelse (Richtlijn Machines 2006/42/EC, Bijlage II, deel A)</p> <p>1. Het Veiligheid 2. Verklaar onder zijn eigen verantwoordelijkheid dat de machine: draagbare hoeszager met twee kogelrollen a) Type / Byggeset b) Model / Byggeset c) Seriennummer d) Motor: elektrisch 3. Voldoet aan de specificaties van de richtlijn: a) Verwijzing naar de Gemeenschappelijke normen of Gemeenschappelijke technische specificaties b) Opgenotend niveau van geluidsoverbrenging c) Garandeerd niveau van geluidsoverbrenging d) Geïnstalleerd vermogen e) Bevoegd persoon voor het opstellen van het Technische Dossier f) Plaats en datum</p>	<p>Declaration de Conformité CE (Directiva Máquinas 2006/42/CE, Anexo II, parte A)</p> <p>1. La Empresa 2. Declara bajo su propia responsabilidad que la máquina: Cortacésped portátil de motor, cortadora de césped con rodillos a) Tipo / Modelo / Base b) Modelo / Base c) Número de serie d) Motor: eléctrico 3. Cumple con las especificaciones de las directivas: a) Referencia a las Normas armonizadas b) Nivel de potencia sonora medido c) Nivel de potencia sonora garantizado d) Potencia instalada e) Persona autorizada a realizar el Manual Técnico f) Lugar y Fecha</p>	<p>Declaração de Conformidade (Diretiva de Máquinas 2006/42/CE, Anexo II, parte A)</p> <p>1. A Empresa 2. Declara sob a própria responsabilidade que a máquina: Cortacésped portátil de motor, cortadora de césped con rodillos a) Tipo / Modelo / Base b) Modelo / Base c) Número de serie d) Motor: eléctrico 3. É conforme das especificações das directivas: a) Referência às Normas harmonizadas b) Nível medido de potência sonora c) Nível garantido de potência sonora d) Potência instalada e) Pessoa autorizada a elaborar o Caderno Técnico f) Local e Data</p>	<p>EF-ÅRSKRIVNING (Maskineriktiv 2006/42/EF, bilag II, del A)</p> <p>1. Sikkerhet 2. Erklær på eget ansvar, at maskinen: Haksåmaskin med to kugleruller Kåll tekniske opplysninger og brukerveiledningen a) Type / Modell b) Modell / Byggesett c) Seriennummer d) Motor: elektrisk 3. Oppfylle kravene i direktivet: a) Sikkerhetskrav b) Følgende harmoniseringsstandarder c) Målt lydnivå d) Garantert lydnivå e) Installert effekt m) Person som har fullmakt til å utføre tekniske dokumentasjon n) Sted og dato</p>	<p>ES - Prohlášení o shodě (Směrnice o strojích 2006/42/ES, Příloha II, část A)</p> <p>1. Společnost 2. Prohláším na vlastní odpovědnost, že stroj: Pásový motorový sekač trávy a) Typ / Vybavení b) Model / Vybavení c) Sériové číslo d) Motor: elektrický 3. Je v shodě s požadovanými směrnici: a) Odkaz na harmonizované směrnice b) Naměřená akustická výkonová hodnota c) Garancovaná akustická výkonová hodnota d) Instalovaný výkon e) Osoba oprávněná na vypracování Technického dokumetu f) Místo a datum</p>	<p>Declaración de conformidad (Directiva de Máquinas 2006/42/CE, Anexo II, parte A)</p> <p>1. La Empresa 2. Declaro bajo mi propia responsabilidad que el equipo: Cortacésped motorizado de rodillos a) Tipo / Configuración b) Modelo / Configuración c) Número de serie d) Motor: eléctrico 3. Cumple con las especificaciones de las directivas: a) Referencia a las normas armonizadas b) Nivel de potencia sonora medido c) Nivel de potencia sonora garantizado d) Potencia instalada e) Persona autorizada a elaborar el Documento Técnico f) Lugar y fecha</p>

EL (Μετάφραση του πρωτότυπου του οδηγού χρήσης)	TR (Original Talimatın Türkçeye)	MK (Превод на оригиналниот упатство)	UK (Переклад оригінального вказівника)	LV (Pārtulums oriģinālajai lietošanas rokasgrāmatai)	LV (Pārtulums oriģinālajai lietošanas rokasgrāmatai)
<p>Εκδήλωση συμμόρφωσης (Οδηγία Μάχινες 2006/42/ΕΚ, Παράρτημα II, μέρος Α)</p> <p>1. Η Εταιρεία 2. Διαβάζω προσεκτικά τα αρχικά έγγραφα συμμόρφωσης, συμπεριλαμβανομένου του βιβλίου οδηγιών χρήσης. a) Τύπος / Βασικό Μοντέλο b) Μοντέλο / Βασικό Μοντέλο c) Αριθμός Σειράς d) Κινητήρας: ηλεκτρικός 3. Συμμορφώνω με τις προδιαγραφές της οδηγίας: a) Αναφορά στους Κοινωνικούς Οδηγούς ή στους Κοινωνικούς Τεχνικούς Οδηγούς b) Έλεγχος ισχύος ακουστικής ισχύος c) Διατεταμένη ισχύος d) Εξουσιοδοτημένο άτομο που τη συντάσσει το Τεχνικό Δοκίμιο e) Έργο και ημερομηνία</p>	<p>AT Ügyvétel Nyilatkozat (2006/42/EK Működési Utasítás, E. II. melléklet A. rész)</p> <p>1. Székhely 2. Először gondosan elolvastam az eredeti dokumentumokat, melyeket a gyártó mellékel a használati utasításhoz. a) Típus / Alapmodell b) Alapmodell / Alapmodell c) Sorozatszám d) Motor: villamos 3. Megfelelek az előírásoknak: a) Hivatkozás az európai harmonizált előírásokra b) Mért hangteljesítmény c) Garancia hangteljesítmény d) Telepített teljesítmény e) A személy, aki jogosult a műszaki dokumentum elkészítésére f) Hely és dátum</p>	<p>Декларација за усогласеност со ЕУ (Директива за машини 2006/42/ЕК, Прилог II, дел А)</p> <p>1. Компанија 2. Прочитајте внимателно сите оригинални документи коишто се приложени со машината. a) Тип / Основен модел b) Основен модел / Основен модел c) Серијски број d) Мотор: електричен 3. Усогласете со спецификациите според директивите: a) Напомена за применети стандарти b) Измерено ниво на звучна моќност c) Гарантирано ниво на звучна моќност d) Инсталирана моќност e) Лице овластено за составување на Техничкиот Документ f) Место и датум</p>	<p>UK-повідомлення про відповідність (Директива 2006/42/ЄС, Додаток II, частина А)</p> <p>1. Підприємство 2. Вивчив уважливо оригінальні документи, які супроводжують машини, зокрема, інструкцію з експлуатації. a) Тип / Базова модель b) Базова модель / Базова модель c) Серійний номер d) Двигун: електричний 3. Відповідаю вимогам директиви: a) Посилання на стандарти ЄС b) Виміряний рівень звукової потужності c) Гарантований рівень звукової потужності d) Потужність, встановлена на заводі e) Особа, яка має повноваження на складання технічного документа f) Місце та дата</p>	<p>Declaración de conformidad (Directiva de Máquinas 2006/42/CE, Anexo II, parte A)</p> <p>1. Empresa 2. He leído atentamente los documentos originales que acompañan a la máquina. a) Tipo / Modelo base b) Modelo base / Modelo base c) Número de serie d) Motor: eléctrico 3. Cumple con las especificaciones de las directivas: a) Referencia a las normas armonizadas b) Nivel de potencia sonora medido c) Nivel de potencia sonora garantizado d) Potencia instalada e) Persona autorizada a elaborar el Documento Técnico f) Lugar y fecha</p>	<p>Declaración de conformidad (Directiva de Máquinas 2006/42/CE, Anexo II, parte A)</p> <p>1. Empresa 2. He leído atentamente los documentos originales que acompañan a la máquina. a) Tipo / Modelo base b) Modelo base / Modelo base c) Número de serie d) Motor: eléctrico 3. Cumple con las especificaciones de las directivas: a) Referencia a las normas armonizadas b) Nivel de potencia sonora medido c) Nivel de potencia sonora garantizado d) Potencia instalada e) Persona autorizada a elaborar el Documento Técnico f) Lugar y fecha</p>

SL (Prevod originalnih uputstava)	ES (Prevod originalnih uputstava)	SK (Překlad zbrošnice (nebo na požádání))
<p>ES Izjava o skladnosti (Direktiva o mašinama 2006/42/EZ, Prilog II, dio A)</p> <p>1. Prehvatka 2. Izjavljujem pod vlastitom odgovornošću da je mašina: Bantar motorfordret hakaaks brukerhandboka og tekniske opplysninger a) Type / Modelli / Baza b) Malli / Annet de construction c) Serial number d) Motor: elektrinen 3. Et conformez aux prescriptions des directives: a) Niveau des puissances sonores mesuré b) Niveau de puissance sonore garanti c) Puissance installée d) Personne autorisée à établir le Dossier Technique e) Lieu et date</p>	<p>ES Izjava o skladnosti (Direktiva o mašinama 2006/42/EZ, Prilog II, dio A)</p> <p>1. Prehvatka 2. Izjavljujem pod vlastitom odgovornošću da je mašina: Bantar motorfordret hakaaks brukerhandboka og tekniske opplysninger a) Type / Modelli / Baza b) Malli / Annet de construction c) Serial number d) Motor: elektrinen 3. Et conformez aux prescriptions des directives: a) Niveau des puissances sonores mesuré b) Niveau de puissance sonore garanti c) Puissance installée d) Personne autorisée à établir le Dossier Technique e) Lieu et date</p>	<p>ES vyhlášení o shodě (Směrnice o strojích 2006/42/ES, Příloha II, část A)</p> <p>1. Společnost 2. Prohláším na vlastní odpovědnost, že stroj: Pásový motorový sekač trávy a) Typ / Vybavení b) Model / Vybavení c) Sériové číslo d) Motor: elektrický 3. Je v shodě s požadovanými směrnici: a) Odkaz na harmonizované směrnice b) Naměřená akustická výkonová hodnota c) Garancovaná akustická výkonová hodnota d) Instalovaný výkon e) Osoba oprávněná na vypracování Technického dokumetu f) Místo a datum</p>

RO (Traducerea manualului tehnice)	LT (Originali instrukcijos vertimas)	LV (Pārtulums lietošanas rokasgrāmatai)
<p>CE Declaratie de Conformitate (Directiva de Masini 2006/42/CE, Anexa II, partea A)</p> <p>1. Prehvatka 2. Declarați sub propria răspundere că mașina: Bantar motorfordret hakaaks brukerhandboka og tekniske opplysninger a) Tip / Model de bază b) Model / Model de bază c) Număr de serie d) Motor: electric 3. Este în conformitate cu specificațiile directivei: a) Organism de certificare b) Certificarea tipului c) Nivelul măsurat al puterii sonore d) Nivelul garantat al puterii sonore e) Puterea instalată f) Persoana autorizată să întocmească Documentul Tehnic g) Locul și Data</p>	<p>ES atitikties deklaracija (diraktiva 2006/42/EC, Priloga II, dalis A)</p> <p>1. Bantar 2. Prisienu savo atsakomybę, kad mašina: Bantar motorfordret hakaaks brukerhandboka og tekniske opplysninger a) Tipai / Baziniai Modeliai b) Modelis / Bazinis Modelis c) Serijinis numeris d) Motor: elektrinis 3. Atitinka direktyvos pateiktas specifikacijas: a) Certifikavimo įstaiga b) Certifikavimo tipas c) Pasmatuojama garsiosios galios lygis d) Garantuojama garsiosios galios lygis e) Įrengtinis galingumas f) Asmuo, turintis teisę sudaryti Techninį Dokumentą g) Vietovė ir data</p>	<p>EK atbilstības deklarācija (direktīva 2006/42/EK par mašīnām, pielikums II, daļa A)</p> <p>1. Uzdevums 2. Uzskatu par savu atbildību, ka mašīna: Bantar motorfordret hakaaks brukerhandboka og tekniske opplysninger a) Tipi / Bāzes modeļi b) Modeļi / Bāzes modeļi c) Sērijas numurs d) Motors: elektrisks 3. Atbilst direktīvas prasībām: a) Konkrētas norādes b) Izmērītā skaņas jaudas līmenis c) Garantētā skaņas jaudas līmenis d) Instalējamā jauda e) Persona, kas ir pilnvarota veidot tehnisko dokumentu f) Vieta un datums</p>

SK (Prevod originalnih uputstava)	RO (Traducerea manualului tehnice)	LT (Originali instrukcijos vertimas)	LV (Pārtulums lietošanas rokasgrāmatai)
<p>EC deklaracija o usaglasenosti (Direktiva o mašinama 2006/42/EC, Prilog II, dio A)</p> <p>1. Prehvatka 2. Izjavljujem pod vlastitom odgovornošću da je mašina: Bantar motorfordret hakaaks brukerhandboka og tekniske opplysninger a) Tip / Model de bază b) Model / Model de bază c) Număr de serie d) Motor: electric 3. Este în conformitate cu specificațiile directivei: a) Organism de certificare b) Certificarea tipului c) Nivelul măsurat al puterii sonore d) Nivelul garantat al puterii sonore e) Puterea instalată f) Persoana autorizată să întocmească Documentul Tehnic g) Locul și Data</p>	<p>ED deklaracija za usaglasenost (Direktiva o mašinama 2006/42/EC, Priloge II, del A)</p> <p>1. Prehvatka 2. Izjavljujem pod vlastitom odgovornošću da je mašina: Bantar motorfordret hakaaks brukerhandboka og tekniske opplysninger a) Tip / Model de bază b) Model / Model de bază c) Număr de serie d) Motor: electric 3. Este în conformitate cu specificațiile directivei: a) Organism de certificare b) Certificarea tipului c) Nivelul măsurat al puterii sonore d) Nivelul garantat al puterii sonore e) Puterea instalată f) Persoana autorizată să întocmească Documentul Tehnic g) Locul și Data</p>	<p>ED deklaracija za usaglasenost (Direktiva o mašinama 2006/42/EC, Priloge II, del A)</p> <p>1. Prehvatka 2. Izjavljujem pod vlastitom odgovornošću da je mašina: Bantar motorfordret hakaaks brukerhandboka og tekniske opplysninger a) Tip / Model de bază b) Model / Model de bază c) Număr de serie d) Motor: electric 3. Este în conformitate cu specificațiile directivei: a) Organism de certificare b) Certificarea tipului c) Nivelul măsurat al puterii sonore d) Nivelul garantat al puterii sonore e) Puterea instalată f) Persoana autorizată să întocmească Documentul Tehnic g) Locul și Data</p>	<p>EU vastavaldatusekavutus (Masinadirektiiv 2006/42/EÜ, Lisa II, osa A)</p> <p>1. Firma 2. Kinnitan end vastutust, et maš: Kasutusjuhend, tehnilised andmed, kasutusjuhend, tehnilised andmed a) Tüüp / Põhimoodel b) Põhimoodel / Põhimoodel c) Seeriainumber d) Motor: elektriline 3. Vastab direktiivis nõudetele: a) Konkreetsed viited b) Mõõdetud helivõimsuse standardid c) Garantitud helivõimsuse tase d) Installeeritud võimsus e) Isik, kes on volitatud koostada tehnilist dokumenti f) Koht ja kuupäev</p>

IT • Il contenuto e le immagini del presente manuale d'uso sono stati realizzati per conto di STIGA SpA e sono tutelati da diritto d'autore – E' vietata ogni riproduzione o alterazione anche parziale non autorizzata del documento.

BG • Съдържанието и изображенията в настоящото ръководство са извършени за STIGA SpA и са защитени с авторски права – Забранява се всяко неотризирано възпроизвеждане или промяна, дори и отчасти на документа.

BS • Sadržaj i slike iz ovog korisničkog priručnika napravljeni su isključivo za STIGA SpA i zaštićeni su autorskim pravima – zabranjena je svaka neovlaštena reprodukcija ili izmjena dokumenta, djelomično ili u potpunosti.

CS • Obsah a obrázky v tomto návodu k použití byly zpracovány jménem společnosti STIGA SpA a jsou chráněny autorským právem – Reprodukce či nepovolené pozměňování tohoto dokumentu, a to i částečně, je zakázáno.

DA • Indhold og illustrationer i denne vejledning er blevet skabt på vegne af STIGA SpA og er beskyttet af ophavsret – Enhver gengivelse eller ændring, også delvis, af dokumentet uden autorisation hertil er forbudt.

DE • Inhalt und Bilder dieser Bedienungsanleitung wurden im Namen von STIGA SpA erstellt und sind urheberrechtlich geschützt – Jede nicht genehmigte Vervielfältigung oder Veränderung, auch auszugsweise, dieses Dokumentes ist verboten.

EL • Το περιεχόμενο και οι εικόνες στο παρόν εγχειρίδιο χρήσης δημιουργήθηκαν για λογαριασμό της εταιρείας STIGA SpA και προστατεύονται από πνευματικά δικαιώματα – Απαγορεύεται οποιαδήποτε αναπαραγωγή ή τροποποίηση, έστω και μερική, του εγγύρφου χωρίς έγκριση.

EN • The content and images in this User Manual were produced expressly for STIGA SpA and are protected by copyright – any unauthorised reproduction or modification to the document, either partially or in full, is prohibited.

ES • El contenido y las imágenes del presente manual de uso han sido creados por STIGA SpA y están protegidos por los derechos de autor – Se prohíbe toda reproducción o modificación, incluso parcial, no autorizada del documento.

ET • Käesoleva kasutusjuhendi sisu ja kujutised on toodetud konkreetselt ettevõttele STIGA SpA ja neile rakendub autorikaitseeadus – dokumendi igasugune osaline või täielik ilma loata reprodutseerimine või muutmine on keelatud.

FI • Tämän käyttöoppaan sisältö ja kuvat on valmistettu STIGA SpA -yhtiön toimesta ja niitä suojaa tekijänoikeuslaki. – Asiakirjan kaikenlainen kopioiminen tai muuttaminen, osittainkin, on kielletty ilman erityistä lupaa.

FR • Le contenu et les images du présent manuel d'utilisation ont été réalisés pour le compte de STIGA SpA et sont protégés par un droit d'auteur – Toute reproduction ou modification non autorisée, même partielle, du document, est interdite.

HR • Sadržaj i slike u ovom priručniku za uporabu izrađeni su za tvrtku STIGA SpA te su obuhvaćeni autorskim pravima – Zabranjuje se neovlašteno umnožavanje ili prilagodba, djelomična ili u cijelosti, ovog dokumenta.

HU • Ennek a használati útmutatónak a tartalma és a benne szereplő képek kizárólag a STIGA SpA számára készültek és szerzői joggal védettek – tilos a dokumentum bármely részének vagy egészének engedély nélküli sokszorosítása és módosítása.

LT • Šio naudotojo vadovo turinys ir paveikslėliai skirti tik „STIGA SpA“ ir yra saugomi autorių teisėmis – dokumentą atgaminti ar modifikuoti, visiškai arba iš dalies, yra draudžiama.

LV • Šis lietotāja rokasgrāmatas saturs un attēli ir veidoti tikai STIGA SpA un ir aizsargāti ar autortiesībām. Jebkāda dokumenta vai tā daļas prettiesiska kopēšana vai pārveide ir stingri aizliegta.

MK • Содржината и сликите во Упатството за корисникот се подготвени исклучиво за STIGA SpA и се заштитени со авторски права – забрането е секое делумно или целосно неовластено репродуцирање или измена на документот.

NL • De inhoud en de afbeeldingen van deze gebruikshandleiding werden gerealiseerd voor rekening van STIGA SpA en zijn beschermd door het auteursrecht – Elke niet-geautoriseerde reproductie of wijziging, ook gedeeltelijke, van het document is verboden.

NO • Innholdet og bildene i denne brukerveiledningen er utført på oppdrag fra STIGA SpA og er beskyttet ved opphavsrett – Enhver gjengivelse eller endring, selv kun delvis, er forbudt.

PL • Treść oraz ilustracje zawarte w niniejszej instrukcji obsługi powstały na zlecenie spółki STIGA SpA i są chronione prawami autorskimi – Zabrania się wszelkiego kopiowania bądź modyfikowania, także częściowego, niniejszego dokumentu bez uzyskania stosownej zgody.

PT • As imagens e os conteúdos contidos no presente Manual do Utilizador foram expressamente criados para uso exclusivo da STIGA SpA, encontrando-se protegidos por direitos de autor. Qualquer tipo de reprodução ou alteração, parcial ou integral, não autorizadas deste Manual estão expressamente proibidas.

RO • Conținutul și imaginile din manualul de utilizare de față au fost realizate în numele STIGA SpA și sunt protejate de drepturi de autor – Este interzisă orice reproducere sau modificare chiar și parțială neautorizată a documentului.

RU • Тесты и изображения, содержащиеся в настоящем руководстве, были созданы в интересах STIGA SpA и защищены авторскими правами – Любое несанкционированное воспроизведение или изменение документа запрещено.

SK • Obsah a obrázky v tomto návode na používanie boli spracované menom spoločnosti STIGA SpA a sú chránené autorským právom – Reprodukcie či nepovolené pozměňovanie tohto dokumentu, a to aj čiastočne, je zakázané.



SL • Vsebine in slike v tem uporabniškem priručniku so izdelane za podjetje STIGA SpA in so zaščitene z avtorskimi pravicami – vsakršno nepooblaščenno razmnoževanje ali spreminjanje dokumenta, v celoti ali delno, je prepovedano.

SR • Sadržaj i slike ovog priručnika za upotrebu su napravljeni u ime STIGA SpA i zaštićeni su autorskim pravima – Zabranjena je svaka potpuna ili delimična reprodukcija ili izmena dokumenta bez odobrenja.

SV • Innehållet och bilderna i denna användarhandbok har framställts för STIGA SpA och skyddas av upphovsrätt – all form av reproduktion eller ändring, även partiell, som inte auktoriserats är förbjuden.

TR • Bu Kullanıcı Kilavuzundaki içerik ve resimler açıkça STIGA SpA için üretilmiştir ve telif hakkı ile korunmaktadır – dokümanın izinsiz olarak tamamen ya da kısmen herhangi bir şekilde çoğaltılması ya da değiştirilmesi yasaktır.



.....	
Type:	 LWA dB
..... -s/n -Art.N	
	

STIGA SpA
Via del Lavoro, 6
31033 Castelfranco Veneto (TV) ITALY