

- IT** Sminuzzatrice elettrica da giardino - MANUALE DI ISTRUZIONI  
ATTENZIONE: prima di usare la macchina, leggere attentamente il presente libretto.
- BG** Електрическа градинска дробилна - УПЪТВАНЕ ЗА УПОТРЕБА
- BS** Baštenska električna drobilica - UPUTSTVO ZA UPOTREBU  
PAŽNJA: prije nego što koristite ovu mašinu, pažljivo pro itajte priru nik s uputama.
- CS** Elektrický zahradní štěpkovač - NÁVOD K POUŽITÍ  
UPOZORNĚNÍ: před použitím stroje si pozorně přečtěte tento návod k použití.
- DA** Elektrisk fliskværn - BRUGSANVISNING  
ADVARSEL: læs instruktionsbogen omhyggeligt igennem, før du tager denne maskine i brug.
- DE** Elektrischer Gartenhäcksler - GEBRAUCHSANWEISUNG  
ACHTUNG: vor inbetriebnahme des geräts die gebrauchsanleitung aufmerksam lesen.
- EL** Ηλεκτρικός θρυμματιστής κήπου - ΟΔΗΓΙΕΣ ΧΡΗΣΗΣ
- EN** Electric mains-operated garden chipper - OPERATOR'S MANUAL  
WARNING: read thoroughly the instruction booklet before using the machine.
- ES** Desmenuzadora eléctrica para jardín - MANUAL DE INSTRUCCIONES  
ATENCIÓN: antes de utilizar la máquina, leer atentamente el presente manual.
- ET** Elektriline aiahakkur - KASUTUSJUHEND  
TÄHELEPANU: enne masina kasutamist lugeda tähelepanelikult antud kasutusjuhendit.
- FI** Sähkökäyttöinen oksasilpuri - KÄYTTÖOHJEET  
VAROITUS: lue käyttöopas huolellisesti ennen koneen käyttöä.
- FR** Déchiqueteur électrique alimenté par le secteur - MANUEL D'UTILISATION  
ATTENTION: lire attentivement le manuel avant d'utiliser cette machine.
- HR** Električni usitnjivač grana - PRIRUČNIK ZA UPORABO  
POZOR: prije uporabe stroja, pažljivo pro itajte ovaj priru nik.
- HU** Elektromos kerti aprítógép - HASZNÁLATI UTASÍTÁS  
FIGYELEM! a gép használatá el tt olvassa el figyelmesen a jelen kézikönyvet.
- LT** Elektrinis šakų smulkintuvas - NAUDOJIMO INSTRUKCIJOS  
D MESIO: prieš naudojant reingin , atidžiai perskaityti š naudotojo vadov .
- LV** No elektrotīkla darbināms dārza smalcinātājs - LIETOŠANAS INSTRUKCIJA  
UZMANĪBU: pirms apar tā lietošanai r p gi izlasiet doto instrukciju.
- MK** Електрична сечкалка за градина - УПАТСТВА ЗА УПОТРЕБА
- NL** Elektrische tuinhakselaar - GEBRUIKERSHANDLEIDING  
LET OP: vooraleer de machine te gebruiken, dient men deze handleiding aandachtig te lezen.
- NO** Elektrisk drevet kutter - INSTRUKSJONSBOK  
ADVARSEL: les denne bruksanvisningen nøye før du bruker maskinen.
- PL** Rozdrabniarka ogrodowa elektryczna - INSTRUKCJE OBSŁUGI  
OSTRZE ENIE: przed uyciem maszyny, nale y uwa nie przeczyta niniejsz instrukcj .
- PT** Estilhaçador elétrico de jardim - MANUAL DE INSTRUÇÕES  
ATENÇÃO: antes de usar a máquina, leia atentamente o presente manual.
- RO** Tocător electric de grădină - MANUAL DE INSTRUCȚIUNI  
ATENȚIE: înainte de a utiliza ma ina, citi i cu aten ie manualul de fa .
- RU** Электрический садовый измельчитель  
РУКОВОДСТВО ПО ЭКСПЛУАТАЦИИ
- SK** Elektrický záhradný štěpkovač - NÁVOD NA POUŽITIE  
UPOZORNENIE: pred použitím stroja si pozorne pre itajte tento návod.
- SL** Električni vrtni sekljalnik - PRIROČNIK ZA UPORABO  
POZOR: preden uporabite stroj, pazljivo preberite priro nik z navodili.
- SR** Baštenska električna drobilica - PRIRUČNIK SA UPUTSTVIMA  
PAŽNJA: pre koriš enja mašine pažljivo pro itati ovaj priru nik.
- SV** Eldriven flihsugg för trädgårdsbruk - BRUKSANVISNING  
VARNING: läs igenom hela detta häfte innan du använder maskinen.
- TR** Elektrikli bahçe ufalayıcı - KULLANIM KILAVUZU  
D KKAT: makinevi kullanmadan önce talimatlar ıceren kilavuzu dikkatle okuvun.

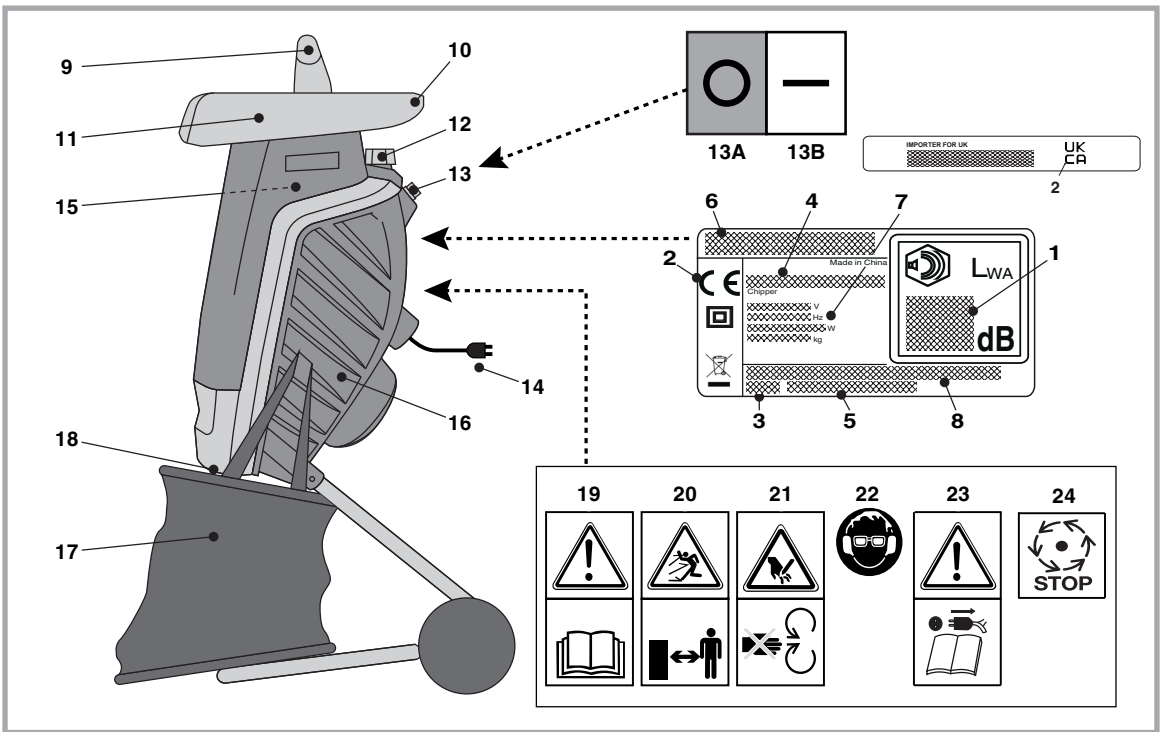

|  |           |
|--|-----------|
| ITALIANO - <b>Istruzioni Originali</b> .....                           | <b>IT</b> |
| БЪЛГАРСКИ - Превод на оригиналните инструкции .....                    | <b>BG</b> |
| BOSANSKI - Prijevod originalnih uputa .....                            | <b>BS</b> |
| ČESKY - Překlad původního návodu k používání .....                     | <b>CS</b> |
| DANSK - Oversættelse af den originale brugsanvisning .....             | <b>DA</b> |
| DEUTSCH - <b>Originalbetriebsanleitung</b> .....                       | <b>DE</b> |
| ΕΛΛΗΝΙΚΑ - Μετάφραση του πρωτοτύπου των οδηγιών χρήσης .....           | <b>EL</b> |
| ENGLISH - Translation of the original instruction .....                | <b>EN</b> |
| ESPAÑOL - Traducción del Manual Original .....                         | <b>ES</b> |
| EESTI - Algupärased kasutusjuhendi tõlge .....                         | <b>ET</b> |
| SUOMI - Alkuperäisten ohjeiden käännös .....                           | <b>FI</b> |
| FRANÇAIS - Traduction de la notice originale .....                     | <b>FR</b> |
| HRVATSKI - Prijevod originalnih uputa .....                            | <b>HR</b> |
| MAGYAR - Eredeti használati utasítás fordítása .....                   | <b>HU</b> |
| LIETUVIŠKAI - Originalių instrukcijų vertimas .....                    | <b>LT</b> |
| LATVIEŠU - Instrukciju tulkojums no oriģinālvalodas .....              | <b>LV</b> |
| МАКЕДОНСКИ - Превод на оригиналните упатства .....                     | <b>MK</b> |
| NEDERLANDS - Vertaling van de oorspronkelijke gebruiksaanwijzing ..... | <b>NL</b> |
| NORSK - Oversettelse av original bruksanvisning .....                  | <b>NO</b> |
| POLSKI - Tłumaczenie instrukcji oryginalnej .....                      | <b>PL</b> |
| PORTUGUÊS - Tradução do manual original .....                          | <b>PT</b> |
| ROMÂNĂ - Traducerea manualului fabricantului .....                     | <b>RO</b> |
| РУССКИЙ - Перевод оригинальных инструкций .....                        | <b>RU</b> |
| SLOVENSKY - Preklad pôvodného návodu na použitie .....                 | <b>SK</b> |
| SLOVENŠČINA - Prevod izvirnih navodil .....                            | <b>SL</b> |
| SRPSKI - Prevod originalnih uputstva .....                             | <b>SR</b> |
| SVENSKA - Översättning av bruksanvisning i original .....              | <b>SV</b> |
| TÜRKÇE - Orijinal Talimatların Tercümesi .....                         | <b>TR</b> |

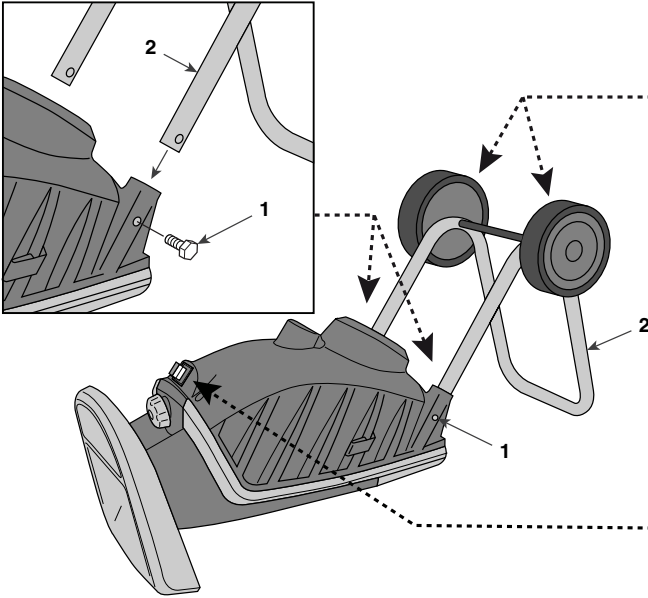
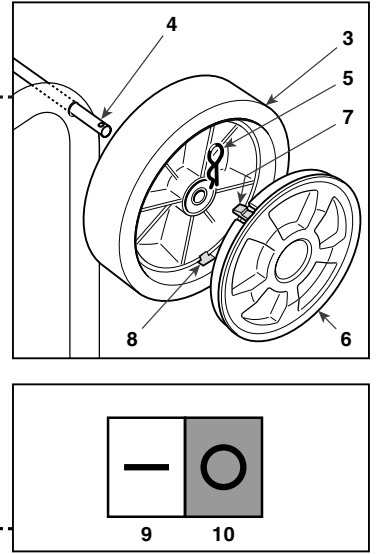
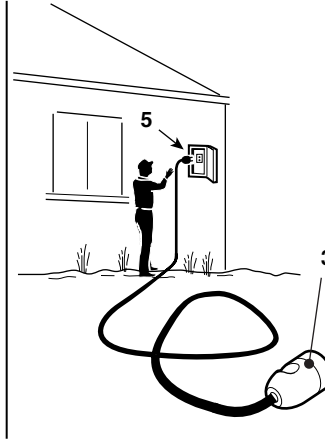
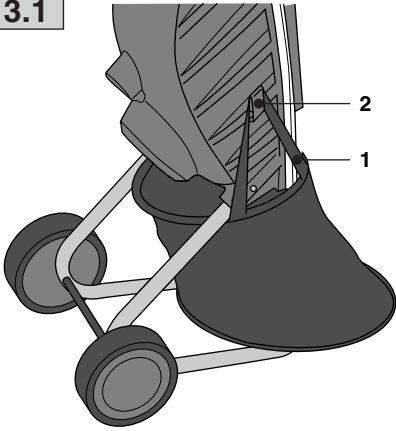
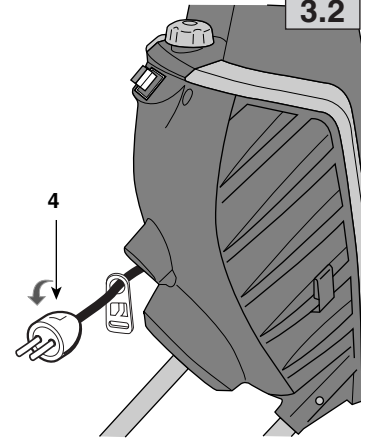
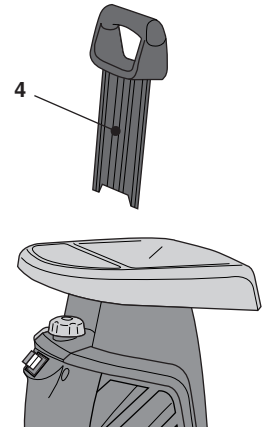
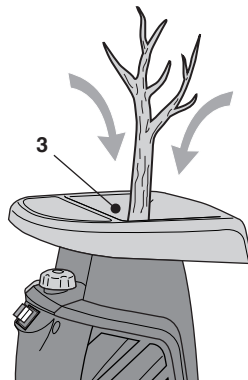
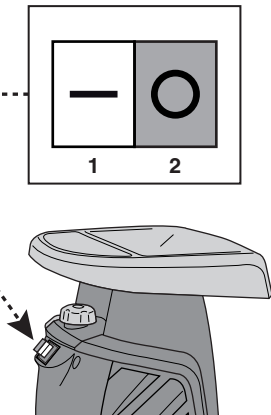

|      |                  | <b>BIO MASTER 2200</b> |
|------|------------------|------------------------|
| [61] | V / Hz           | 230-240 / 50           |
| [62] | W                | 2200                   |
| [63] | W                | 2000                   |
| [64] | n/1 <sup>1</sup> | 3650                   |
| [65] |                  | 1                      |
| [66] | mm               | 40                     |
| [67] | lt               | 50                     |
| [68] | mm               | 443                    |
| [69] | mm               | 945                    |
| [70] | kg               | 10.4                   |
| [71] | dB(A)            | 102                    |
| [72] | dB(A)            | 99,2                   |
| [73] | dB(A)            | 3                      |
| [74] | dB(A)            | 85,5                   |
| [75] | dB(A)            | 3                      |

**1.1****1.2****2.1****3.1****3.2****3.3**

3.5

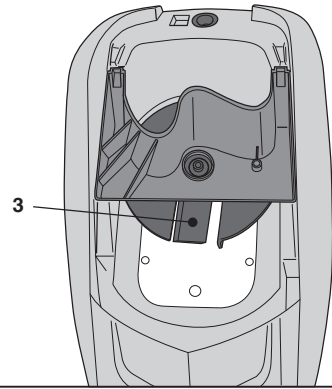
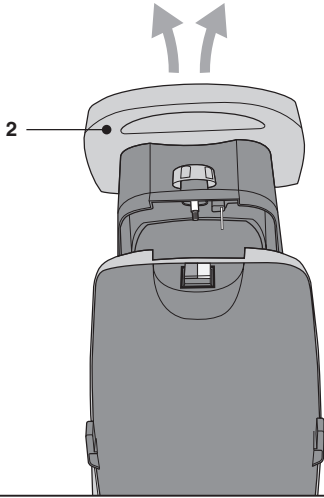
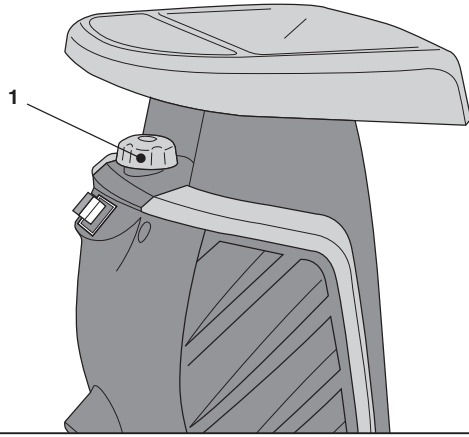

3.6

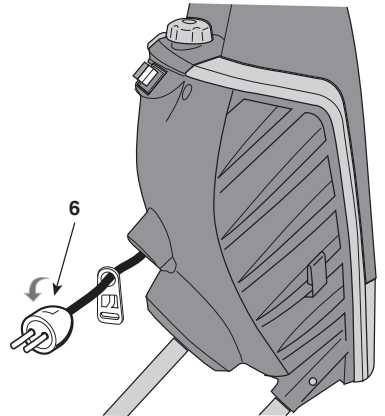
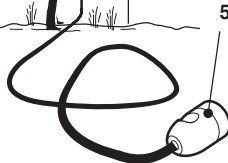
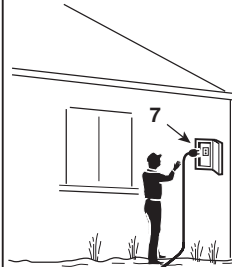
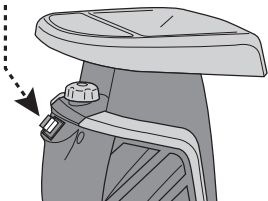
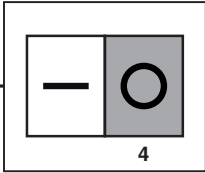

## NORMES DE SÉCURITÉ à observer scrupuleusement

### A) FORMATION

- 1) Lire attentivement les instructions. Se familiariser avec les commandes et avec un emploi approprié de la machine. Apprendre à arrêter le moteur rapidement.
- 2) Garder à l'esprit que l'opérateur ou l'utilisateur est responsable des accidents ou des dangers encourus par les autres personnes ou leurs biens pendant l'utilisation de la machine.

### B) OPÉRATIONS PRÉLIMINAIRES

- 1) Porter une protection acoustique, visuelle, un masque anti-poussière et une paire de gants pendant toute la durée d'utilisation de la machine.
- 2) Éviter de porter des vêtements flottants ou comportant des rubans ou des cravates.
- 3) N'utiliser la machine que dans un espace dégagé (c'est-à-dire sans mur ou autre objet statique) et sur une surface solide et plane.
- 4) Ne pas utiliser la machine sur une surface pavée recouverte de gravier car les matières éjectées pourraient causer des blessures.
- 5) Ne jamais permettre aux enfants ou aux personnes n'ayant pas la connaissance nécessaire des instructions d'emploi d'utiliser la machine.
- 6) Ne pas utiliser la machine si des personnes se trouvent à proximité.
- 7) Contrôler avant la mise en marche de la machine que tous les écrous, vis, boulons et autres fixations soient solidement fixés et que les protections et couvercles se trouvent à l'endroit adéquat. Remplacer les étiquettes abîmées ou illisibles.
- 8) Conserver toutes les protections et les déflecteurs à leur place et dans de bonnes conditions d'utilisation.

- De plus :
  - Avant toute utilisation, vérifier que le câble de rallonge est en bon état de fonctionnement et qu'il ne présente pas de signes de détérioration ou d'usure. Débrancher tout de suite la fiche de la prise de courant si la rallonge s'abîme

pendant l'emploi. **NE PAS TOUCHER LE CÂBLE AVANT DE L'AVOIR DEBRANCHÉ DE LA PRISE DE COURANT.** Ne pas utiliser la machine si le câble de rallonge est endommagé ou usé.

### C) PENDANT L'UTILISATION

- 1) Avant de démarrer la machine, s'assurer que la trémie d'alimentation est vide.
- 2) Veiller à maintenir la tête et le corps à une distance raisonnable de l'orifice de remplissage.
- 3) Ne pas introduire les mains ou autres parties du corps ou les vêtements dans l'orifice de remplissage ou d'éjection ou à proximité de parties en mouvement.
- 4) Veiller à avoir un bon équilibre et une position assurée pendant tout le temps d'utilisation de la machine. Ne pas se pencher. En introduisant les végétaux à broyer, ne jamais se tenir plus haut que la base de la machine.
- 5) Lorsque la machine est en marche, veiller toujours à rester à distance de la zone d'éjection.
- 6) En introduisant les végétaux à broyer, veiller à ce qu'ils ne contiennent pas d'objets métalliques, des pierres, des bouteilles, des canettes ou d'autres corps étrangers.
- 7) Lorsque le dispositif de coupe heurte des corps étrangers ou si la machine produit des bruits insolites ou des vibrations anormales, éteindre immédiatement le moteur et attendre que la machine s'arrête. Débrancher le câble de connexion et effectuer les opérations suivantes:
  - vérifier que la machine n'est pas endommagée.
  - contrôler et serrer le bouton rotatif de fixation de la trémie ; si le problème persiste, s'adresser à son centre d'assistance.
- 8) Ne pas laisser les matières traitées s'accumuler dans la zone d'éjection ; cela risquerait d'empêcher une éjection correcte et de provoquer un retour des déchets par l'orifice de remplissage.
- 9) En cas d'engorgement de la machine, éteindre le moteur et retirer la fiche de secteur avant d'éliminer les débris de matériaux coincés dans l'ouverture d'entrée ou dans le canal d'éjection. Ne

pas oublier que sur les machines actionnées par moteur, un dispositif de coupe va également se mettre en marche lors du démarrage de la machine.

**10)** Ne pas transporter la machine si le moteur est allumé.

**11)** Avant de quitter la zone de travail, éteindre le moteur et retirer la fiche.

**12)** Ne pas incliner la machine si le moteur est allumé.

• De plus :

- Ne pas utiliser la machine si l'interrupteur est défectueux et s'il n'est pas en mesure d'allumer et d'éteindre correctement la machine.

- Ne pas toucher le câble de rallonge et la fiche les mains mouillées.

- Ne pas piétiner le câble de rallonge ni le tirer brusquement.

- Arrêter la machine et débrancher le câble d'alimentation:

- toutes les fois qu'on laisse la machine sans surveillance ;

- avant d'éliminer les causes du blocage ou de déboucher le canal d'éjection .

**ATTENTION** - En cas de ruptures ou d'accidents pendant le travail, arrêter tout de suite le moteur ; en cas d'accidents entraînant des blessures personnelles ou à des tiers, activer tout de suite les procédures de secours d'urgence les plus adéquates à la situation en cours et s'adresser à une Structure médicale pour recevoir les soins nécessaires.

## D) ENTRETIEN ET REMISAGE

**1)** Lorsque la machine est éteinte pour cause d'entretien, de contrôle, de remisage ou pour le remplacement d'un accessoire, s'assurer que la fiche est débranchée de la prise de courant. S'assurer que toutes les pièces mobiles sont arrêtées. Laisser refroidir la machine avant tous travaux d'entretien, de réglage, etc.

**2)** Laisser refroidir la machine avant de la remiser.

**3)** Sauf opérations de nettoyage courantes, toutes les autres opérations d'entretien doivent être effectuées uniquement dans un centre d'assistance agréé.

## E) AVERTISSEMENTS SUPPLÉMENTAIRES

**1)** Le branchement permanent de tout appareil électrique au réseau électrique du bâtiment doit être réalisé par un électricien qualifié, conformément aux réglementations en vigueur. Un branchement non correct peut provoquer des dommages personnels graves, voire la mort.

**2)** ATTENTION: DANGER ! Humidité et électricité ne sont pas compatibles :

- le maniement et le branchement des câbles électriques doivent être effectués dans un lieu sec ;

- ne jamais mettre une prise électrique ou un câble en contact avec une zone mouillée (flaque ou herbe humide);

- les branchements entre les câbles et les prises doivent être de type étanche. Utiliser des rallonges avec des prises intégrales étanches et homologuées, en vente dans le commerce .

**3)** Les câbles d'alimentation devront être d'une qualité non inférieure au type H07RN-F avec une section minimale de 1,5 mm<sup>2</sup> et une longueur maximale conseillée de 25 m.

**4)** Alimenter l'appareil avec un dispositif différentiel résiduel (RCD - Residual Current Device) ayant un courant de déclenchement ne dépassant pas 30 mA.

**5)** La prise de courant pour l'alimentation électrique doit posséder les caractéristiques de tension, fréquence et portée correspondant à celles indiquées sur l'étiquette de la machine.

## F) TRANSPORT ET DÉPLACEMENT

**1)** Toutes les fois qu'il est nécessaire de déplacer, soulever, transporter ou incliner la machine, il faut:

- porter des gants de travail robustes ;

- saisir la machine par des points qui offrent une prise sûre, en tenant compte de son poids et de la répartition du poids;

- employer un nombre de personnes adéquat au poids de la machine et aux caractéristiques du moyen de transport ou de l'endroit où la machine doit être placée ou retirée.

**2)** Pendant le transport, attacher convenablement la machine avec des cordes ou des chaînes.



## CONNAÎTRE LA MACHINE

**REMARQUE – Les images qui correspondent aux références se trouvent à la page 2 de ce manuel.**

### DESCRIPTION DE LA MACHINE ET DOMAINE D'UTILISATION

Cette machine est un équipement de jardinage et plus précisément un broyeur de végétaux électrique.

La machine se compose essentiellement d'un moteur actionnant une lame contenue dans le corps de la machine qui sert à broyer les branches.

#### Usage prévu

**Cette machine a été conçue et fabriquée pour le broyage de branches, de petits arbustes et de feuilles humides.** Tout autre emploi peut se révéler dangereux et causer des dommages aux personnes et/ou aux choses ou à la machine elle-même.

**Remarque:** l'utilisation de la machine pour broyer surtout des branches sèches réduit l'effet de coupe et la durée de vie de la lame.

#### Usage impropre

Font partie de l'emploi impropre (à titre d'exemple non exhaustif):

- utiliser la machine pour broyer des matériaux non végétaux;
- monter sur la machine;
- utiliser la machine pour déplacer des objets.

Cet appareil peut être utilisé par des enfants âgés de plus de 8 ans et par des personnes ayant des capacités physiques, sensorielles ou mentales limitées ou sans expérience et connaissance, à condition qu'elles soient surveillées ou informées sur la manière d'utiliser l'appareil en toute sécurité et qu'elles comprennent les dangers encourus. Cet appareil n'est pas un jouet. Le nettoyage et l'entretien ordinaire ne doivent pas être effectués par les enfants sans surveillance.

#### Risque résiduel

Même si la machine est utilisée de façon conforme, des situations à risque peuvent toutefois se produire. Des situations de danger possible peuvent être causées par (à titre d'exemple non exhaustif) :

- éjection de pierres ou autres matériaux introduits par mégarde en même temps que les branches;
- rupture et mouvements incontrôlés des branches pendant l'introduction, pouvant provoquer des blessures aux membres ou aux yeux ;

#### ÉTIQUETTE D'IDENTIFICATION

1. Niveau de puissance acoustique selon la directive 2000/14/CE
2. Marquage de conformité, selon la directive 2006/42/CE
3. Année de fabrication
4. Type de machine
5. Numéro de série
6. Nom et adresse du Fabricant
7. Données techniques
8. Code Article

## COMPOSANTS DE LA MACHINE

9. Pressoir, sert à pousser les parties courtes des branches dans la trémie ;
10. Poignée de déplacement ;
11. Trémie d'alimentation, amovible ;
12. Bouton rotatif de fixation de la trémie ;
13. Commandes marche/arrêt ;  
13A. Arrêt (rouge) ;  
13B. Marche (vert) ;
14. Prise de courant ;
15. Lame de broyage ;
16. Corps de la machine avec roues de déplacement ;
17. Sac de ramassage ,
18. Orifice d'éjection.

Tout de suite après l'achat de la machine, transcrire les numéros d'identification (3 - 4 - 5) dans les espaces prévus, sur la dernière page du manuel.

 Ne pas jeter les appareils électriques dans les déchets ménagers. Selon la Directive Européenne 2012/19/CE sur les déchets d'appareils électriques et électroniques, et selon son application conforme aux normes nationales, les appareils électriques usagers doivent être collectés séparément pour qu'on puisse les réutiliser d'une manière éco-compatible. Si l'on jette les appareils électriques dans une décharge ou dans le terrain, les substances nocives peuvent atteindre la nappe d'eau souterraine et entrer dans la chaîne alimentaire, nuisant ainsi à votre santé et à votre bien-être. Pour avoir des informations plus détaillées sur la manière d'éliminer ce produit, contacter l'Organisme compétent pour l'élimination des déchets ménagers, ou bien votre Revendeur.



Classe II: Double isolation

## CONSIGNES DE SÉCURITÉ

Votre machine doit être utilisée avec prudence. Dans ce but, des pictogrammes destinés à vous rappeler les principales précautions d'utilisation ont été placés sur la machine. Leur signification est expliquée ci-après. Nous vous recommandons également de lire attentivement les consignes de sécurité fournies au chapitre prévu du présent Manuel. Remplacer les étiquettes abîmées ou illisibles.

19. **Attention:** lire le manuel d'instructions avant d'utiliser la machine.
20. **Attention:** tenir les personnes non autorisées hors de portée de la machine.
21. **Attention:** lame rotative. Ne pas introduire les mains dans l'orifice de remplissage et d'éjection lorsque le moteur est éteint.
22. **Attention:** porter une protection acoustique, visuelle et un masque anti-poussière.
23. **Attention:** retirer la fiche de secteur avant d'exécuter tous travaux d'entretien ou bien si le câble a été endommagé.
24. **Attention:** L'organe de coupe continue à tourner pendant un certain temps même après l'arrêt de la machine.

## CARACTÉRISTIQUES TECHNIQUES

- [61] Tension et fréquence d'alimentation
- [62] Puissance nominale (P40) \*
- [63] Puissance nominale
- [64] Vitesse marche à vide
- [65] Lames, quantité
- [66] Diamètre de coupe maximum
- [67] Sac, capacité
- [68] Hauteur
- [69] Largeur
- [70] Poids
- [71] Niveau de puissance sonore garanti
- [72] Niveau de puissance sonore mesuré
- [73] Incertitude
- [74] Niveau de pression acoustique
- [75] Incertitude

\* Profil de travail de 4 minutes rempli et de 6 minutes à vide. Dans la pratique, le fonctionnement en continu est admis.

## NORMES D'EMPLOI

*REMARQUE* La correspondance entre les références contenues dans le texte et les figures respectives (situées aux pages 2 et suivantes) est donnée par le numéro qui précède chaque paragraphe.

### 1. ACHEVER LE MONTAGE

*REMARQUE* La machine peut être fournie avec certains composants déjà montés.

**ATTENTION** – Le désemballage et l'achèvement du montage doivent être effectués sur une surface plate et solide, avec un espace suffisant pour le déplacement de la machine et des emballages, en utilisant toujours des outils appropriés. L'élimination des emballages doit être faite conformément aux dispositions locales en vigueur.

#### 1.1 MONTAGE DE LA BASE DE LA MACHINE

Disposer la machine au sol, dévisser les vis (1) préalablement installées sur les deux côtés du corps de la machine, introduire la base de la machine (2) selon les indications de la figure, replacer les vis (1) et les serrer.

#### 1.2 MONTAGE DES ROUES

Monter les roues (3), à l'aide du goujon (4), et les goupilles (5) dans la séquence indiquée. Appliquer les couvre-roues (6) en insérant les languettes (7) dans les sièges prévus à cet effet (8).

Une fois le montage terminé, installer la machine en position verticale de sorte qu'elle soit posée au sol à travers les roues et la base.

## 2. DESCRIPTION DES COMMANDES

### 2.1 COMMANDE MOTEUR

Le moteur est commandé par deux boutons:

Bouton vert (9- I) = Marche

Bouton rouge (10-O) = Arrêt

S'il n'y a pas de courant, l'appareil s'éteint. Pour rallumer le moteur, appuyer à nouveau sur le bouton vert (9).

## 3. UTILISATION DE LA MACHINE

### IMPORTANT :

- **Utiliser la machine sur une surface plane et solide en maintenant les pieds au même niveau que les roues.**
- Au démarrage de la machine, des baisses momentanées de tension peuvent se produire. Pour éviter de perturber éventuellement d'autres appareillages branchés au réseau d'alimentation électrique, vérifier que ce dernier est en mesure de supporter la charge de la machine et d'autres appareillages éventuellement branchés au réseau.
- Si le moteur s'arrête à cause d'une surchauffe pendant le travail, attendre environ 5 minutes avant de le remettre en marche.

### 3.1 PRÉPARATION DE LA MACHINE

Placer le sac de ramassage sous la machine, l'ouverture tournée vers le haut, accrocher les poignées (1) du sac de ramassage aux deux encoches (2).

### 3.2 BRANCHEMENT DE LA MACHINE

Introduire la prise du câble de rallonge (3) à la fiche (4) de la machine selon les indications, puis brancher la fiche de la rallonge à la prise de courant (5).

### 3.3 DÉMARRAGE DU MOTEUR ET MODE D'EMPLOI

Mettre le moteur en marche ; appuyer sur le bouton vert (1-1). Introduire les végétaux à broyer à travers l'orifice de remplissage (2) de la trémie (3). En cas de nécessité, l'entraînement des végétaux peut être facilité par l'emploi du presseur (4) prévu à cet effet (4).

#### Indications utiles pour le broyage

- Ne pas broyer des végétaux mouillés.
- Élaguer les branches trop longues et éliminer les pousses secondaires.
- Ne pas broyer des branches ayant un diamètre supérieur à 4 cm ; en fonction du type et de la fraîcheur du bois, il peut s'avérer nécessaire de réduire le diamètre maximum des branches à broyer.
- Veiller à introduire de petites quantités de végétaux pour ne pas engorger la trémie d'alimentation.
- L'orifice d'éjection doit toujours être dégagé.
- Broyer les déchets végétaux en petites quantités seulement ; les alterner à des branches pour éviter les engorgements.
- Ne pas broyer des déchets de cuisine ou autres matériaux à la consistance non solide.

#### Recommandations importantes

- Ne pas broyer des branches trop longues qui, en bougeant de façon incontrôlée, peuvent provoquer des lésions.

### 3.4 VIDAGE DU SAC DE RAMASSAGE

Les végétaux broyés dans le sac de ramassage ne doivent pas atteindre l'orifice d'éjection.

Si tel est le cas, les végétaux déjà broyés engorgent le canal d'éjection et retournent à travers l'orifice de remplissage.

Avant d'enlever et de vider le sac de ramassage, éteindre le moteur et couper le courant.

### 3.5 ENGORGEMENT DES MATÉRIAUX

En cas d'engorgement des matériaux à broyer :

1. Éteindre le moteur et couper le courant;
2. Porter des gants de protection;
3. Dévisser le bouton rotatif (1) de fixation de la trémie;
4. Extraire la trémie (2) en la tirant vers le haut;
5. Nettoyer la trémie et la zone (3) lame de broyage et zones avoisinantes;
6. Repositionner la trémie et la fixer en revissant le bouton rotatif (1).

### 3.6 FIN DE TRAVAIL

Une fois le travail terminé, arrêter le moteur en appuyant sur le bouton rouge (4-O).

Retirer la rallonge (5) D'ABORD de la prise générale (7), PUIS de la fiche de la machine (6).

Extraire et vider le sac de ramassage.

## 4. ENTRETIEN ORDINAIRE

**IMPORTANT** Un entretien régulier et scrupuleux est indispensable pour garder dans le temps les niveaux de sécurité et les prestations initiales de la machine.

Remiser la machine dans un lieu sec.

Débrancher du réseau électrique avant d'entreprendre toute opération de nettoyage, de vérification ou d'entretien.

**IMPORTANT** L'opérateur ne pourra effectuer que les opérations décrites dans le présent manuel, toutes les autres opérations devront être effectuées par un centre d'assistance agréé.

1. Porter des gants de travail robustes avant d'entreprendre tout travail de nettoyage, d'entretien ou de réglage de la machine.
2. Après chaque utilisation, enlever le bac de ramassage et éliminer les débris qui se sont accumulés dans l'orifice d'éjection.
3. Veiller à ce que les prises d'air ne soient pas encombrées de débris.
4. Ne pas nettoyer le broyeur au jet d'eau et éviter de mouiller le moteur et ses pièces électriques. Ne pas employer de liquides agressifs pour le nettoyage des pièces en plastique.
5. Ne jamais tenter d'effectuer des réparations contraignantes, tout ce qui n'est pas décrit dans le présent manuel doit être effectué par un centre d'assistance agréé. Toute intervention, sauf celles décrites dans le présent manuel, non effectuée par un atelier de réparation agréé entraîne du même coup la déchéance de la Garantie et le soulèvement de toute responsabilité de la part du Fabricant.

## 5. PROTECTION DE L'ENVIRONNEMENT

La protection de l'environnement doit être un aspect important et prioritaire dans l'emploi de la machine, au profit de la société civile et de l'environnement où nous vivons.

- Éviter de déranger le voisinage.
- Suivre scrupuleusement les normes locales pour l'élimination des déchets.
- Suivre scrupuleusement les normes locales pour l'élimination des emballages, des pièces détériorées ou de tout élément ayant un fort impact sur l'environnement ; ces déchets ne doivent pas être jetés dans les

ordures mais ils doivent être séparés et apportés dans les centres de collecte prévus à cet effet qui procéderont au recyclage des matériaux.

- Au moment de la mise hors service, ne pas abandonner la machine dans l'environnement mais la livrer à un centre de collecte, dans le respect des normes locales en vigueur.

## 6. DIAGNOSTIC

| Que faire si ...  |  |
|---|--|
| Origine du problème   | Action corrective  |
| <b>1. La machine ne marche pas</b>  |  |
| Le courant n'arrive pas à la machine  | Vérifier le branchement électrique   |
| <b>2. L'allumage de la machine enclenche l'interrupteur général d'alimentation automatique</b>  |  |
| La portée (en ampère) de la ligne qui alimente la prise de courant n'est pas suffisante         | Brancher la machine à une prise de courant ayant une ligne d'alimentation à ampérage suffisant |
| Il y a d'autres appareils électriques en marche   | Ne pas brancher en même temps d'autres appareils électriques à la même ligne de courant        |
| <b>3. La machine s'arrête pendant le travail</b>  |  |
| Intervention de la protection   | Attendre au moins 5 minutes avant de redémarrer le moteur                                      |
| <b>4. La machine s'arrête fréquemment pendant le travail ou fonctionne de façon irrégulière</b> |  |
| Conditions d'utilisation difficiles   | Broyer des végétaux plus tendres   |
| Engorgement dans la trémie  | - Vider le sac de ramassage<br>- Démontez la trémie (voir paragraphe 3.5)                      |
| La lame de coupe est usée   | Apporter la machine à un centre d'assistance agréé pour remplacer la lame                      |
| Obstruction du sac de ramassage   | Vider régulièrement le sac avant qu'il ne se remplisse complètement                            |
| <b>5. Performances faibles et insatisfaisantes</b>  |  |
| La lame de coupe est usée   | Apporter la machine à un centre d'assistance agréé pour remplacer la lame                      |

En cas de doute ou de problème, n'hésitez pas à contacter le Service d'Assistance le plus proche ou bien votre Revendeur.

**DICHIARAZIONE CE DI CONFORMITÀ (Istruzioni Originali)**  
(Direttiva Macchine 2006/42/CE, Allegato II, parte A)

1. La Società: ST. S.p.A. – Via del Lavoro, 6 – 31033 Castelfranco Veneto (TV) – Italy  
2. Dichiara sotto la propria responsabilità, che la macchina:

Trituratore

|                         |                                 |
|-------------------------|---------------------------------|
| a) Tipo / Modello Base: | <b>BIO MASTER 2200</b>          |
| c) Numero di Serie:     | 23A**CHS000001 ÷ 99L**CHS999999 |
| d) Motore:              | elettrico                       |

3. È conforme alle specifiche delle direttive:

- MD: 2006/42/EC
- EMCD: 2014/30/EU
- RoHS II : 2011/65/EU - 2015/863/EU
- OND: 2000/14/EC, ANNEX V  
Lgs.262/2002, ANNEX V (Italy)

3. Riferimento alle Norme armonizzate:

|                                   |                   |
|-----------------------------------|-------------------|
| EN 60335-1:2012+A11:2014+A13:2017 | EN 55014-1:2017   |
| EN 50434:2014                     | EN 55014-2:2015   |
| EN IEC 63000:2018                 | EN 61000-3-2:2014 |
|                                   | EN 61000-3-3:2013 |

- |   |            |
|---|------------|
| g) Livello di potenza sonora misurato:  | 99,2 dB(A) |
| h) Livello di potenza sonora garantito: | 102 dB(A)  |
| i) Potenza installata:                  | 2,2 kW     |

n) Persona autorizzata a costituire il Fascicolo Tecnico:

ST. S.p.A.  
Via del Lavoro, 6  
31033 Castelfranco Veneto (TV) - Italia

o) Castelfranco Veneto, 18/05/2023

CEO Stiga Group

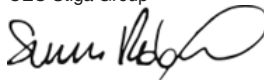

## UK DECLARATION OF CONFORMITY

(Supply of Machinery (Safety) Regulations 2008, S.I. 2008 No. 1597, Annex II, part A)

1. The company: ST. S.p.A. – Via del Lavoro, 6 – 31033 Castelfranco Veneto (TV) – Italy

2. Hereby declares under its own responsibility that the machine (function):

Shredder

|                       |                                 |
|-----------------------|---------------------------------|
| a) Homologation type: | <b>BIO MASTER 2200</b>          |
| c) Serial number:     | 23A**CHS000001 ÷ 99L**CHS999999 |
| d) Engine:            | electric                        |

3. Conforms to UK Regulations:

- S.I. 2008/1597 - Supply of Machinery (Safety) Regulations 2008
- S.I. 2016/1091 - Electromagnetic Compatibility Regulations 2016
- S.I. 2012/3032 - The Restriction of the Use of Certain Hazardous Substances in Electrical and Electronic Equipment Regulations 2012
- S.I. 2001/1701 - Schedule 8 - Noise Emission in the Environment by Equipment for use Outdoors Regulations 2021

4. Reference to harmonised standards:

|                                   |                   |
|-----------------------------------|-------------------|
| EN 60335-1:2012+A11:2014+A13:2017 | EN 55014-1:2017   |
| EN 50434:2014                     | EN 55014-2:2015   |
| EN IEC 63000:2018                 | EN 61000-3-2:2014 |
|                                   | EN 61000-3-3:2013 |

|                                  |      |       |
|----------------------------------|------|-------|
| g) Measured sound power level:   | 99,2 | dB(A) |
| h) Guaranteed sound power level: | 102  | dB(A) |
| i) Net power installed:          | 2,2  | kW    |

n) Person authorised to compile the technical file:

ST. S.p.A.  
Via del Lavoro, 6  
31033 Castelfranco Veneto (TV) - Italia

o) Castelfranco Veneto, 18/05/2023

CEO Stiga Group

Sean Robinson



UK Importer: STIGA LTD  
Unit 8, Bluewater Estate Plympton,  
Devon, PL7 4JH, England



|  |  |   |
|--|--|---|
| <p><b>FR</b> (Traduction de la notice originale)</p> <p>Déclaration CE de Conformité<br/>(Directive Machines 2006/42/CE, Annexe II, partie A)</p> <ol style="list-style-type: none"> <li>1. La Société</li> <li>2. Déclare sous sa propre responsabilité que la machine : Broyeur par le secteur, broiement branches /arbustes</li> <li>a) Type / Modèle de Base</li> <li>c) Série</li> <li>d) Moteur: électrique</li> <li>3. Est conforme aux prescriptions des directives :</li> <li>e) Organisme de certification :</li> <li>4. Renvoi aux Normes harmonisées</li> <li>g) Niveau de puissance sonore mesuré</li> <li>h) Niveau de puissance sonore garanti</li> <li>i) Largeur de coupe</li> <li>n) Personne habilitée à établir le Dossier Technique :</li> <li>o) Lieu et Date</li> </ol>   | <p><b>EN</b> (Translation of the original instruction)</p> <p>EC Declaration of Conformity<br/>(Machine Directive 2006/42/EC, Annex II, part A)</p> <ol style="list-style-type: none"> <li>1. The Company</li> <li>2. Herby declares under its own responsibility that the machine: garden shredder, shredding branches / bushes</li> <li>a) Type / Base Model</li> <li>c) Serial number</li> <li>d) Motor: electric</li> <li>3. Conforms to directive specifications:</li> <li>e) Certifying body:</li> <li>4. Reference to harmonised Standards</li> <li>g) Sound power level measured</li> <li>h) Sound power level guaranteed</li> <li>i) Range of cut</li> <li>n) Person authorised to create the Technical Folder:</li> <li>o) Place and Date</li> </ol>                         | <p><b>DE</b> (Übersetzung der Originalbetriebsanleitung)</p> <p>EG-Konformitätserklärung<br/>(Maschinenrichtlinie 2006/42/EG, Anhang II, Teil A)</p> <ol style="list-style-type: none"> <li>1. Die Gesellschaft</li> <li>2. Erklärt auf eigene Verantwortung, dass die Maschine: Gartenhäcksler, Zerkleinerung Äste/Sträucher</li> <li>a) Typ / Basismodell</li> <li>c) Seriennummer</li> <li>d) Motor: elektrisch</li> <li>3. Den Anforderungen der folgenden Richtlinien entspricht:</li> <li>e) Zertifizierungsstelle:</li> <li>4. Bezugnahme auf die harmonisierten Normen</li> <li>g) Gemessener Schalleistungspegel</li> <li>h) Garantierter Schalleistungspegel</li> <li>i) Schnittbreite</li> <li>n) Zur Verfassung der technischen Unterlagen befugte Person:</li> <li>o) Ort und Datum</li> </ol> |
| <p><b>NL</b> (Vertaling van de oorspronkelijke gebruiksaanwijzing)</p> <p>EG-verklaring van overeenstemming<br/>(Richtlijn Machines 2006/42/CE, Bijlage II, deel A)</p> <ol style="list-style-type: none"> <li>1. Het bedrijf</li> <li>2. Verklaart onder zijn eigen verantwoordelijkheid dat de machine: tuinversnipperaar, takken / struiken hakselen</li> <li>a) Type / Basismodel</li> <li>c) Serienummer</li> <li>d) Motor: : elektrisch</li> <li>3. Voldoet aan de specificaties van de richtlijnen:</li> <li>e) Certificatie-instituut:</li> <li>4. Verwijzing naar de Geharmoniseerde normen</li> <li>g) Gemeten niveau van geluidsvermogen</li> <li>h) Gegarandeerd niveau van geluidsvermogen</li> <li>i) Snijsbreedte</li> <li>n) Bevoegd persoon voor het opstellen van het Technisch Dossier</li> <li>o) Plaats en Datum</li> </ol> | <p><b>ES</b> (Traducción del Manual Original)</p> <p>Declaración de Conformidad CE<br/>(Directiva Máquinas 2006/42/CE, Anexo II, parte A)</p> <ol style="list-style-type: none"> <li>1. La Empresa</li> <li>2. Declara bajo su propia responsabilidad que la máquina: Trituradora para jardín, trituradora-ramas/arbustos</li> <li>a) Tipo / Modelo Base</li> <li>c) Matricula</li> <li>d) Motor: eléctrico</li> <li>3. Cumple con las especificaciones de las directivas:</li> <li>e) Ente certificador:</li> <li>4. Referencia a las Normas armonizadas</li> <li>g) Nivel de potencia sonora medido</li> <li>h) Nivel de potencia sonora garantizado</li> <li>i) Amplitud de corte</li> <li>n) Persona autorizada a realizar el Manual Técnico:</li> <li>o) Lugar y Fecha</li> </ol> | <p><b>PT</b> (Tradução do manual original)</p> <p>Declaração CE de Conformidade<br/>(Diretiva de Máquinas 2006/42/CE, Anexo II, parte A)</p> <ol style="list-style-type: none"> <li>1. A Empresa</li> <li>2. Declara sob a própria responsabilidade que a máquina: Triturador de jardim, trituradora ramos / arbustos</li> <li>a) Tipo / Modelo Base</li> <li>c) Matricula</li> <li>d) Motor: eléctrico</li> <li>3. E conforme às especificações das diretivas:</li> <li>e) Órgão certificador:</li> <li>4. Referência às Normas harmonizadas</li> <li>g) Nível medido de potência sonora</li> <li>h) Nível garantido de potência sonora</li> <li>i) Amplitude de corte</li> <li>n) Pessoa autorizada a elaborar o Caderno Técnico</li> <li>o) Local e Data</li> </ol>                                      |
| <p><b>EL</b> (Μετάφραση του πρωτοτύπου των οδηγιών χρήσης)</p> <p>EK-Δήλωση συμμόρφωσης<br/>(Οδηγία Μηχανών 2006/42/CE, Παράρτημα II, μέρος Α)</p> <ol style="list-style-type: none"> <li>1. Η Εταιρία</li> <li>2. Δηλώνει υπεύθυνα ότι η μηχανή: Ηλεκτρικός κλαδοτεμαχιστής κήπου, κοριοποίηση κλαδιών/θάμνων</li> <li>a) Τύπος / Βασικό Μοντέλο</li> <li>c) Αριθμός μητρώου</li> <li>d) Κινητήρας: ηλεκτρικό</li> <li>3. Συμμορφώνεται με τις προδιαγραφές της οδηγίας:</li> <li>e) Οργανισμός πιστοποίησης:</li> <li>4. Αναφορά στους Κανονισμούς εναρμόνισης</li> <li>g) Στάθμη μέτρησης ακουστικής ισχύος</li> <li>h) Στάθμη εγγυημένης ακουστικής ισχύος</li> <li>i) Εύρος κοπής</li> <li>n) Εξουσιοδοτημένο άτομο για την κατάρτιση του Τεχνικού Φυλλαδίου:</li> <li>o) Τόπος και Χρόνος</li> </ol>                                       | <p><b>TR</b> (Oriijnal Talimatların Tercümesi)</p> <p>AT Uygunluk Beyanı<br/>(2006/42/CE Makine Direktifi, Ek II, bölüm A)</p> <ol style="list-style-type: none"> <li>1. Şirket</li> <li>2. Şahsi sorumluluğu altında aşağıdaki makinenin: bahçe öğütücü, dal / çalı öğütme</li> <li>a) Tip / Standart model</li> <li>c) Sicil numarası</li> <li>d) Motor : elektrikli</li> <li>3. Aşağıdaki direktiflerin özelliklerine uygun olduğunu beyan etmektedir:</li> <li>e) Sertifikalandıran kurum:</li> <li>4. Harmonize standartlara atf</li> <li>g) Ölçülen ses güç seviyesi</li> <li>h) Garantii edilen ses güç seviyesi</li> <li>i) Kesim genişliği</li> <li>n) Teknik Dosyayı oluşturmaya yetkili kişi:</li> <li>o) Yer ve Tarih</li> </ol>   | <p><b>МК</b> (Превод на оригиналните упатства)</p> <p>Декларација за усогласеност со ЕУ<br/>(Директива за машини 2006/42/CE, Анекс II, дел А)</p> <ol style="list-style-type: none"> <li>1. Компанијата</li> <li>2. изјавува со целосна лична одговорност дека следната машина: Електрична сечкалка за градина, дробење гранки/ грмушки</li> <li>a) Тип / основен модел</li> <li>в) етикета</li> <li>г) мотор: на струја</li> <li>3. Усогласено со спецификациите според директивите:</li> <li>д) тело за сертификација:</li> <li>4. Референци за усогласени нормативи е) Акустички притисок</li> <li>ж) измерено ниво на звучна моќност</li> <li>з) Ниво на гарантирана звучна моќност н) овластено лице за составување на Техничката брошура</li> <li>o) место и датум</li> </ol>                         |

|  |   |  |
|--|---|--|
| <p><b>NO</b> (Oversættelse av original bruksanvisning)</p> <p>EF- Samsvarserklæring (Maskindirektiv 2006/42/EF, Vedlegg II, del A)</p> <ol style="list-style-type: none"> <li>1. Firmaet</li> <li>2. Erklærer på eget ansvar at maskinen: drevet kvern, kverning av kvister/busker</li> <li>a) Type / Modell</li> <li>c) Serienummer</li> <li>d) Motor: elektrisk</li> <li>3. Oppfyller kravene i direktivene:</li> <li>e) Sertifiseringsorgan:</li> <li>4. Henvising til harmoniserte standarder</li> <li>g) Målt lydeffektivité</li> <li>h) Garantert lydeffektivité</li> <li>i) Klippebredde</li> <li>n) Person som har fullmakt til å utferdige teknisk dokumentasjon:</li> <li>o) Sted og dato</li> </ol>   | <p><b>SV</b> (Översättning av bruksanvisning i original)</p> <p>EG-försäkran om överensstämmelse (Maskindirektiv 2006/42/EG, bilaga II, de la)</p> <ol style="list-style-type: none"> <li>1. Företaget</li> <li>2. Försäkrar på eget ansvar att maskinen: Eldriven kross för trädgårdsbruk, skrävning grenar/buskar</li> <li>a) Typ / Basmodell</li> <li>c) Serienummer</li> <li>d) Motor: elektrisk</li> <li>3. Överensstämmer med föreskrifterna i direktivet</li> <li>e) Intygsorgan_ Anmält organ:</li> <li>4. Referens till harmoniserade standarder</li> <li>g) Uppmått lydeffektivité</li> <li>h) Garanterad lydeffektivité</li> <li>i) Skärbredd</li> <li>n) Auktoriserad person för upprättandet av den tekniska dokumentationen:</li> <li>o) Ort och datum</li> </ol>   | <p><b>DA</b> (Oversættelse af den originale bruksanvisning)</p> <p>EF-overensstemmelseserklæring (Maskindirektiv 2006/42/EF, bilag II, del A)</p> <ol style="list-style-type: none"> <li>1. Firmaet</li> <li>2. Erklærer på eget ansvar, at maskinen: kompostkvern, hakning af grene/buske</li> <li>a) Type / Model</li> <li>c) Serienummer</li> <li>d) Motor: elektrisk</li> <li>3. Er i overensstemmelse med specifikationerne ifølge direktiverne:</li> <li>e) Certificeringsorgan:</li> <li>4. Henvising til harmoniserede standarder</li> <li>g) Målt lydeffektivité</li> <li>h) Garanteret lydeffektivité</li> <li>i) Klippebredde</li> <li>n) Person, der har bemyndigelse til at udarbejde det tekniske dossier:</li> <li>o) Sted og dato</li> </ol>   |
| <p><b>HU</b> (Eredeti használati utasítás fordítása)</p> <p>EK-megfelelőségi nyilatkozata (2006/42/EK gépirányelv, II. melléklet "A" rész)</p> <ol style="list-style-type: none"> <li>1. Alulírott Vállalat</li> <li>2. Felelőségének teljes tudatában kijelenti, hogy az alábbi gép: Elektromos kerti zúzógép</li> <li>a) Típus / Alaptípus</li> <li>c) Gyártási szám</li> <li>d) Motor: elektromos</li> <li>3. Megfelel az alábbi irányelvek előírásainak:</li> <li>e) Tanúsító szerv:</li> <li>4. Hivatkozás a harmonizált szabványokra</li> <li>g) Mért zajteljesítmény szint</li> <li>h) Garantált zajteljesítmény szint</li> <li>i) Vágási szélesség</li> <li>n) Műszaki Dosszié szerkesztésére felhatalmazott személy:</li> <li>o) Helye és ideje</li> </ol>              | <p><b>RU</b> (Перевод оригинальных инструкций)</p> <p>Декларация соответствия нормам ЕС (Директива о машинном оборудовании 2006/42/ЕС, Приложение II, часть А)</p> <ol style="list-style-type: none"> <li>1. Предприятие</li> <li>2. Заявляет под собственную ответственность, что машина: Электрическая садовая дробилка, измельчение веток /кустарников</li> <li>a) Тип / Базовая модель</li> <li>c) Двигатель</li> <li>d) Производитель: электрический</li> <li>3. Соответствует требованиям следующих директив:</li> <li>e) Серифицирующий орган:</li> <li>4. Ссылки на гармонизированные нормы</li> <li>g) Измеренный уровень звуковой мощности</li> <li>h) Гарантируемый уровень звуковой мощности</li> <li>i) Амплитуда кошения</li> <li>n) Лицо, уполномоченное на подготовку технической документации:</li> <li>o) Место и дата</li> </ol> | <p><b>HR</b> (Prijevod originalnih uputa)</p> <p>EK Izjava o sukladnosti (Direktiva 2006/42/EZ o strojevima, dodatak II, dio A)</p> <ol style="list-style-type: none"> <li>1. Tvrtka:</li> <li>2. pod vlastitom odgovornošću izjavljuje da je stroj: drobilica za grane, drobljenje grana/grmlja</li> <li>a) Vrsta / Osnovni model</li> <li>c) Matični broj</li> <li>d) Motor: električni</li> <li>3. sukladan s temeljnim zahtjevima direktiva:</li> <li>e) Certifikacijsko tijelo:</li> <li>4. Primjenjene su sljedeće harmonizirane norme:</li> <li>g) Izmjerena razina zvučne snage</li> <li>h) Zajamčena razina zvučne snage</li> <li>i) Širina rezanja</li> <li>n) Osoba ovlaštena za pravljenje Tehničke datoteke:</li> <li>o) Mjesto i datum</li> </ol>  |
| <p><b>FI</b> (Alkuperäisten ohjeiden käännös)</p> <p>EY-VAATIMUSTENMUKAISUUSVAKUUTUS (Konedirektiivi 2006/42/EY, Liite II, osa A)</p> <ol style="list-style-type: none"> <li>1. Yritys</li> <li>2. Vakuuttaa omalla vastuullaan, että kone: Sähkökäyttöinen puutarhasilppuri, oksien/ pensaiden murskaus</li> <li>a) Tyyppi / Perusmalli</li> <li>c) Sarjanumero</li> <li>d) Moottori : sähköinen</li> <li>3. On yhdenmukainen seuraavien direktiivien asettamien vaatimusten kanssa:</li> <li>e) Sertifiointiyritys:</li> <li>4. Viittaus harmonisoiituihin standardeihin</li> <li>g) Mitattu äänitehotaso</li> <li>h) Taattu äänitehotaso</li> <li>i) Leikkuleveys</li> <li>n) Teknisten asiakirjojen laatimiseen valittu henkilö:</li> <li>o) Paikka ja päivämäärä</li> </ol> | <p><b>CS</b> (Překlad původního návodu k používání)</p> <p>ES – Prohlášení o shodě (Směrnice o Strojních zařízeních 2006/42/ES, Příloha II, část A)</p> <ol style="list-style-type: none"> <li>1. Společnost</li> <li>2. Prohlašuje na vlastní odpovědnost, že stroj: zahradní drtič, drcení větví / keřů</li> <li>a) Typ / Základní model</li> <li>c) Výrobní číslo</li> <li>d) Motor: elektrický</li> <li>3. Je ve shodě s nařízenými směrnici:</li> <li>e) Certifikační orgán:</li> <li>4. Odkazy na Harmonizované normy</li> <li>g) Naměřená úroveň akustického výkonu</li> <li>h) Zaručená úroveň akustického výkonu</li> <li>i) Šířka řezání</li> <li>n) Osoba autorizovaná pro vytvoření Technického spisu:</li> <li>o) Místo a Datum</li> </ol>   | <p><b>PL</b> (Tłumaczenie instrukcji oryginalnej)</p> <p>Deklaracja zgodności WE (Dyrektywa maszynowa 2006/42/WE, Załącznik II, część A)</p> <ol style="list-style-type: none"> <li>1. Spółka</li> <li>2. Oświadczam na własną odpowiedzialność, że maszyna: Rębak ogrodowy rozdrabnianie gałęzi /krzewów</li> <li>a) Typ / Model podstawowy</li> <li>c) Numer seryjny</li> <li>d) Silnik: elektryczny</li> <li>3. Spełnia podstawowe wymogi następujących Dyrektyw:</li> <li>e) Jednostka certyfikująca:</li> <li>4. Odniesienie do Norm zharmonizowanych</li> <li>g) Zmierzony poziom mocy akustycznej</li> <li>h) Gwarantowany poziom mocy akustycznej</li> <li>i) Szerokość cięcia</li> <li>n) Osoba upoważniona do zredagowania Dokumentacji technicznej:</li> <li>o) Miejscowość i data</li> </ol> |

|  |   |  |
|--|---|--|
| <p><b>SL</b> (Prevod izvirnih navodil)</p> <p>ES izjava o skladnosti (Direktiva 2006/42/ES), priloga II, del A)</p> <ol style="list-style-type: none"> <li>1. Družba</li> <li>2. pod lastno odgovornostjo izjavlja, da je stroj: Kosilnica za stoječega delavca / košnja trave</li> </ol> <ol style="list-style-type: none"> <li>a) Tip / osnovni model</li> <li>c) Serijska številka</li> <li>d) Motor: električen</li> <li>3. Skladen je z določili direktiv :</li> <li>e) Ustanova, ki izda potrdilo:</li> <li>4. Sklicevanje na usklajene predpise</li> <li>g) Izmerjen nivo zvočne moči</li> <li>h) Zagotovljen nivo zvočne moči</li> <li>i) Obseg košnje</li> <li>n) Oseba, pooblaščen za sestavo tehnične knjižice:</li> <li>o) Kraj in datum</li> </ol>  | <p><b>BS</b> (Prijevod originalnih uputa)</p> <p>EZ izjava o skladnosti (Direktiva o mašinama 2006/42/EZ, Prilog II, deo A)</p> <ol style="list-style-type: none"> <li>1. Firma</li> <li>2. Daje izjavo pod vlastitom odgovornošću da je mašina: Baštenska sjeckalica, usitnjavanje granja/gmlja</li> </ol> <ol style="list-style-type: none"> <li>a) Tip / Osnovni model</li> <li>c) Serijski broj</li> <li>d) Motor: električno</li> <li>3. skladna s osnovnim zahtjevima direktive:</li> <li>e) Certifikaciono tijelo:</li> <li>4. Pozivanje na uskladene norme</li> <li>g) Izmjereni nivo zvučne snage</li> <li>h) Garantovani nivo zvučne snage</li> <li>i) Širina košenja</li> <li>n) Osoba ovlaštena za izradu tehničke brošure:</li> <li>o) Mjesto i datum</li> </ol>   | <p><b>SK</b> (Preklad pôvodného návodu na použitie)</p> <p>ES vyhlásenie o zhode (Smernica o Strojnych zariadeniach 2006/42/ES, Príloha II, časť A)</p> <ol style="list-style-type: none"> <li>1. Spoločnosť</li> <li>2. Vyhlásuje na vlastnú zodpovednosť, že stroj: záhradný drvič, drvenie konárov / krov</li> </ol> <ol style="list-style-type: none"> <li>a) Typ / Základný model</li> <li>c) Výrobné číslo</li> <li>d) Motor: elektrický</li> <li>3. Je v zhode s nariadeniami smerníc:</li> <li>e) Certifikačný orgán:</li> <li>4. Odkaz na Harmonizované normy</li> <li>g) Nameraná úroveň akustického výkonu</li> <li>h) Zaručená úroveň akustického výkonu</li> <li>i) Šírka kosenia</li> <li>n) Osoba autorizovaná na vytvorenie Technického spisu:</li> <li>o) Miesto a Dátum</li> </ol>   |
| <p><b>RO</b> (Traducerea manualului fabricantului)</p> <p>CE -Declaratie de Conformitate (Directiva Maşini 2006/42/CE, Anexa II, partea A)</p> <ol style="list-style-type: none"> <li>1. Societatea</li> <li>2. Declară pe propria răspundere că maşina: Tocător de grădină, tocare a crengilor/arbustilor</li> </ol> <ol style="list-style-type: none"> <li>a) Tip / Model de bază</li> <li>c) Număr de serie</li> <li>d) Motor: electric</li> <li>3. Este în conformitate cu specificaţiile directivelor:</li> <li>e) Organism de certificare:</li> <li>4. Referinţă la Standardele armonizate</li> <li>g) Nivel de putere sonoră măsurat</li> <li>h) Nivel de putere sonoră garantat</li> <li>i) Lăţimea de tăiere</li> <li>n) Persoană autorizată să întocmească Dosarul Tehnic</li> <li>o) Locul şi Data</li> </ol> | <p><b>LT</b> (Originalių instrukcijų vertimas)</p> <p>EB atitikties deklaracija (Mašinų direktyva 2006/42/CE, Priedas II, dalis A)</p> <ol style="list-style-type: none"> <li>1. Bendrovė</li> <li>2. Prisiima atsakomybę, kad įrenginys: sodo smulkintuvas, šakų/krūmyną smulkinimas</li> </ol> <ol style="list-style-type: none"> <li>a) Tipas / Bazinis Modelis</li> <li>c) Serijos numeris</li> <li>d) Varkklis: elektrinė</li> <li>3. Atitinka direktyvose pateiktas specifikacijas:</li> <li>e) Serifikavimo įstaiga:</li> <li>4. Nuoroda į suderintas Normas</li> <li>g) Išmatuotas garso galios lygis</li> <li>h) Užtikrinamas garso galios lygis</li> <li>i) Pjovimo plotis</li> <li>n) Autorizuotas asmuo sudaryti Techninę Dokumentaciją:</li> <li>o) Vieta ir Data</li> </ol>   | <p><b>LV</b> (Instrukciju tulkojums no oriģinālvalodas)</p> <p>EK atbilstības deklarācija (Direktīva 2006/42/EK par mašīnām, pielikums II, daļa A)</p> <ol style="list-style-type: none"> <li>1. Uzņēmums</li> <li>2. Uzņemasies par to pilnu atbildību, paziņo, ka mašīna: No elektrotīkla darbināms dārza smalcinātājs, zaru/krūmu smalcināšana</li> </ol> <ol style="list-style-type: none"> <li>a) Tips / Bāzes modelis</li> <li>c) Sērijas numurs</li> <li>d) Motors: elektriskais</li> <li>3. Atbilst šādu direktīvu prasībām:</li> <li>e) Serifikācijas iestāde:</li> <li>4. Atsauce uz harmonizētiem standartiem</li> <li>g) Izmērītājs skaņas intensitātes līmenis</li> <li>h) Garantētais skaņas intensitātes līmenis</li> <li>i) Pļaušanas platums</li> <li>n) Pilnvarotais darbinieks, kas sagatavoja tehnisko dokumentāciju:</li> <li>o) Vieta un datums</li> </ol> |
| <p><b>SR</b> (Prevod originalnih uputstval)</p> <p>EC deklaracija o usaglašenosti (Direktiva o mašinama 2006/42/EC, Prilog II, deo A)</p> <ol style="list-style-type: none"> <li>1. Preduzeće</li> <li>2. Daje izjavu pod vlastitom odgovornošću da je mašina: Baštenska seckalica, usitnjavanje granja/gmlja</li> </ol> <ol style="list-style-type: none"> <li>a) Tip / Osnovni model</li> <li>c) Serijski broj</li> <li>d) Motor: električni</li> <li>3. U skladu s osnovnim zahtjevima direktiva:</li> <li>e) Serifikaciono telo:</li> <li>4. Pozivanje na uskladene norme</li> <li>g) Izmereni nivo zvučne snage</li> <li>h) Garantovani nivo zvučne snage</li> <li>i) Širina košenja.....</li> <li>n) Osoba ovlašćena za sastavljanje tehničke brošure</li> <li>o) Mesto i datum</li> </ol>                         | <p><b>BG</b> (Превод на оригиналните инструкции)</p> <p>EO декларация за съответствие (Директива Машини 2006/42/EO, Приложение II, част А)</p> <ol style="list-style-type: none"> <li>1. Дружеството</li> <li>2. На собствена отговорност декларира, че машината: Градински електрически shredder, смилане на клони / храсти</li> </ol> <ol style="list-style-type: none"> <li>a) Вид / Базисен модел</li> <li>в) Серийен номер</li> <li>г) Motor: електрически</li> <li>3. E в съответствие със спецификата на директивите:</li> <li>д) Сертифициращ орган:</li> <li>4. Базирано на хармонизираните норми</li> <li>ж) Ниво на измерена акустична мощност</li> <li>и) Гарантирано ниво на акустична мощност</li> <li>й) Широчина на косене</li> <li>р) Лице, упълномощено да състави Техническата Документация:</li> <li>o) Място и дата</li> </ol> | <p><b>ET</b> (Algupärase kasutusjuhendi tõlge)</p> <p>EÜ vastavusdeklaratsioon (Masinadirektiiv 2006/42/EÜ, Lisa II, osa A)</p> <ol style="list-style-type: none"> <li>1. Firma</li> <li>2. Kinnitab omal vastutusel, et masin: aia oksapurustaja, oksade/põõsast purustamine</li> </ol> <ol style="list-style-type: none"> <li>a) Tüüp / Põhimudel</li> <li>c) Matriskel</li> <li>d) Motor: elektriline</li> <li>3. Vastab direktiivide nõuetele:</li> <li>e) Kinnitav asutus:</li> <li>4. Viide ühtlustatud standarditele</li> <li>g) Mõõdetud helivõimsuse tase</li> <li>h) Garanteeritud helivõimsuse tase</li> <li>i) Lõikelaius</li> <li>n) Tehnilise Lehe autoriseeritud koostaja:</li> <li>o) Koht ja Kuupäev</li> </ol>   |



**IT** • Il contenuto e le immagini del presente manuale d'uso sono stati realizzati per conto di ST. SpA e sono tutelati da diritto d'autore – È vietata ogni riproduzione o alterazione anche parziale non autorizzata del documento.

**BG** • Съдържанието и изображенията в настоящото ръководство са извършени за ST. SpA и са защитени с авторски права – Забранява се всяко неотризирано възпроизвеждане или промяна, дори и отчасти на документа.

**BS** • Sadržaj i slike iz ovog korisničkog priručnika napravljeni su isključivo za ST. SpA i zaštićeni su autorskim pravima – zabranjena je svaka neovlaštena reprodukcija ili izmjena dokumenta, djelomično ili u potpunosti.

**CS** • Obsah a obrázky v tomto návodu k použití byly zpracovány jménem společnosti ST. SpA a jsou chráněny autorským právem – Reprodukce či nepovolené pozměňování tohoto dokumentu, a to i částečně, je zakázáno.

**DA** • Indhold og illustrationer i denne vejledning er blevet skabt på vegne af ST. SpA og er beskyttet af ophavsret – Enhver gengivelse eller ændring, også delvis, af dokumentet uden autorisation hertil er forbudt.

**DE** • Inhalt und Bilder dieser Bedienungsanleitung wurden im Namen von ST. SpA erstellt und sind urheberrechtlich geschützt – Jede nicht genehmigte Vervielfältigung oder Veränderung, auch auszugsweise, dieses Dokuments ist verboten.

**EL** • Το περιεχόμενο και οι εικόνες στο παρόν εγχειρίδιο χρήσης δημιουργήθηκαν για λογαριασμό της εταιρείας ST. SpA και προστατεύονται από πνευματικά δικαιώματα – Απαγορεύεται οποιαδήποτε αναπαραγωγή ή τροποποίηση, έστω και μερική, του εγχειρίδιου χωρίς έγκριση.

**EN** • The content and images in this User Manual were produced expressly for ST. SpA and are protected by copyright – any unauthorised reproduction or modification to the document, either partially or in full, is prohibited.

**ES** • El contenido y las imágenes del presente manual de uso han sido creados por ST. SpA y están protegidos por los derechos de autor – Se prohíbe toda reproducción o modificación o modificación, incluso parcial, no autorizada del documento.

**ET** • Käesoleva kasutusjuhendi sisu ja kujutised on toodetud konkreetselt ettevõttele ST. SpA ja neile rakendud autorikaitseseadus – dokumenti igasugune osaline või täielik ilma loata reprodutseerimine või muutmine on keelatud.

**FI** • Tämän käyttöoppaan sisältö ja kuvat on valmistettu ST. SpA -yhtiön toimesta ja niitä suojaa tekijänoikeuslaki. – Asiakirjan kaikenlainen kopioiminen tai muuttaminen, osittainkin, on kielletty ilman erityistä lupaa.

**FR** • Le contenu et les images du présent manuel d'utilisation ont été réalisés pour le compte de ST. SpA et sont protégés par un droit d'auteur - Toute reproduction ou modification non autorisée, même partielle, du document, est interdite.

**HR** • Sadržaj i slike u ovom priručniku za uporabu izrađeni su za tvrtku ST. SpA te su obuhvaćeni autorskim pravima – Zabranjuje se neovlašteno umnožavanje ili prilagodba, djelomična ili u cijelosti, ovog dokumenta.

**HU** • Ennek a használati útmutatónak a tartalma és a benne szereplő képek kizárólag a ST. SpA számára készültek és szerzői joggal védettek – tilos a dokumentum bármely részének vagy egészének engedély nélküli sokszorosítása és módosítása.

**LT** • Šio naudotojo vadovo turinys ir paveikslėliai skirti tik „ST. SpA“ ir yra saugomi autorių teisėmis – dokumentą atgaminti ar modifikuoti, visiškai arba iš dalies, yra draudžiami.

**LV** • Šis lietotāja rokasgrāmatas saturs un attēli ir veidoti tikai ST. SpA un ir aizsargāti ar autortiesībām. Jebkāda dokumenta vai tā daļas prettiesiska kopēšana vai pārveide ir stingri aizliegta.

**MK** • Содржината и сликите во Упатството за корисникот се подготвени исклучиво за ST. SpA и се заштитени со авторски права – забрането е секое делумно или целосно неовластено репродуцирање или измена на документот.

**NL** • De inhoud en de afbeeldingen van deze gebruikshandleiding werden gerealiseerd voor rekening van ST. SpA en zijn beschermd door het auteursrecht – Elke niet-geautoriseerde reproductie of wijziging, ook gedeeltelijke, van het document is verboden.

**NO** • Innholdet og bildene i denne brukerveiledningen er utført på oppdrag fra ST. SpA og er beskyttet ved opphavsrett - Enhver gjengivelse eller endring, selv kun delvis, er forbudt.

**PL** • Treść oraz ilustracje zawarte w niniejszej instrukcji obsługi powstały na zlecenie spółki ST. SpA i są chronione prawami autorskimi – Zabrania się wszelkiego kopiowania bądź modyfikowania, także częściowego, niniejszego dokumentu bez uzyskania stosownej zgody.

**PT** • As imagens e os conteúdos contidos no presente Manual do Utilizador foram expressamente criados para uso exclusivo da ST. SpA, encontrando-se protegidos por direitos de autor. Qualquer tipo de reprodução ou alteração, parcial ou integral, não autorizadas deste Manual estão expressamente proibidas.

**RO** • Conținutul și imaginile din manualul de utilizare de față au fost realizate în numele ST. SpA și sunt protejate de drepturi de autor – Este interzisă orice reproducere sau modificare chiar și parțială neautorizată a documentului.

**RU** • Тесты и изображения, содержащиеся в настоящем руководстве, были созданы в интересах ST. SpA и защищены авторскими правами – Любое несанкционированное воспроизведение или изменение документа запрещено.

**SK** • Obsah a obrázky v tomto návode na používanie boli spracované menom spoločnosti ST. SpA a sú chránené autorským právom – Reprodukcie či nepovolené pozměňovanie tohto dokumentu, a to aj čiastočne, je zakázané.

**SL** • Vsebine in slike v tem uporabniškem priručniku so izdelane za podjetje ST. SpA in so zaščitene z avtorskimi pravicami – vsakršno nepooblaščenno razmnoževanje ali spreminjanje dokumenta, v celoti ali delno, je prepovedano.

**SR** • Sadržaj i slike ovog priručnika za upotrebu su napravljeni u ime ST. SpA i zaštićeni su autorskim pravima – Zabranjena je svaka potpuna ili delimična reprodukcija ili izmena dokumenta bez odobrenja.

**SV** • Innehållet och bilderna i denna användarhandbok har framställts för ST. SpA och skyddas av upphovsrätt – all form av reproduktion eller ändring, även partiell, som inte auktoriserats är förbjuden.

**TR** • Bu Kullanıcı Kilavuzundaki içerik ve resimler açığa ST. SpA için üretilmiştir ve telif hakkı ile korunmaktadır – dokümanın izinsiz olarak tamamen ya da kısmen herhangi bir şekilde çoğaltılması ya da değiştirilmesi yasaktır.



|                                 |   |
|---------------------------------|---|
| .....                           |  <b>LWA</b><br><br><b>dB</b> |
| Type: .....                     |   |
| Art.N .....<br>..... -s/n ..... |   |



**FR**

Cet appareil,  
ses accessoires,  
piles et cordons  
se recyclent

À DÉPOSER  
EN MAGASIN  
ou  
À DÉPOSER  
EN DÉCHÈTERIE

Points de collecte sur [www.quefairedemesdechets.fr](http://www.quefairedemesdechets.fr)  
Privilégiez la réparation ou le don de votre appareil !



**FR**

### ST. SpA

Via del Lavoro, 6  
31033 Castelfranco Veneto (TV) ITALY

### STIGA LTD (UK Importer)

Unit 8, Bluewater Estate Plympton,  
Devon, PL7 4JH, England