

# STIGA

G 300

G 600

G 1200

G 3600

FR Manuel d'utilisation



## SOMMAIRE

<b>1. MODÈLES ET DONNÉES TECHNIQUES</b>	<b>1</b>
1.1. MODÈLES .....	1
1.2. DONNÉES TECHNIQUES .....	2
<b>2. SÉCURITÉ</b>	<b>4</b>
2.1. INFORMATIONS SUR LA SÉCURITÉ .....	4
2.2. CONSIGNES DE SÉCURITÉ .....	6
2.2.1. TRAVAILLER EN TOUTE SÉCURITÉ.....	6
2.2.2. FONCTIONNEMENT .....	6
2.3. ARRÊTER ET ÉTEINDRE LE ROBOT TONDEUSE DANS DES CONDITIONS DE SÉCURITÉ .....	8
<b>3. INTRODUCTION</b>	<b>9</b>
3.1. INTRODUCTION GÉNÉRALE.....	9
3.1.1. OBJET DE CE MANUEL .....	9
3.1.2. INSTRUCTIONS POUR LA LECTURE SUR SMARTPHONE .....	9
3.2. PRÉSENTATION DU PRODUIT .....	10
3.2.1. DESCRIPTION GÉNÉRALE.....	10
3.2.2. PRINCIPAUX COMPOSANTS .....	11
3.3. DÉSEMBALLAGE .....	12
3.4. SYMBOLES ET PLAQUES.....	13
3.5. INSTRUCTIONS GÉNÉRALES POUR LA LECTURE DU MANUEL.....	15
<b>4. INSTALLATION</b>	<b>16</b>
4.1. INFORMATIONS GÉNÉRALES POUR L'INSTALLATION.....	16
4.2. COMPOSANTS POUR L'INSTALLATION.....	16
4.3. VÉRIFICATION DES EXIGENCES D'INSTALLATION.....	17
4.3.1. CONTRÔLE DU JARDIN : .....	17
4.3.2. CONTRÔLES POUR L'INSTALLATION DE LA STATION DE CHARGE ET DU BLOC D'ALIMENTATION ÉLECTRIQUE.....	17
4.3.3. PRINCIPALES VÉRIFICATIONS POUR L'INSTALLATION DU CÂBLE PÉRIPHÉRIQUE .....	19
4.4. CRITÈRES POUR L'INSTALLATION DU CÂBLE PÉRIPHÉRIQUE.....	21
4.4.1. POSITIONNEMENT DU CÂBLE PÉRIPHÉRIQUE .....	21
4.4.2. DÉLIMITATION DES OBSTACLES.....	24
4.4.3. PASSAGES ENTRE LES DIFFÉRENTES ZONES DU JARDIN .....	25
4.5.1. INSTALLATION DU CÂBLE PÉRIPHÉRIQUE .....	26
4.5. INSTALLATION DES COMPOSANTS.....	26
4.5.2. RACCORDEMENT DU CÂBLE PÉRIPHÉRIQUE. ....	28
4.5.3. INSTALLATION DE LA STATION DE CHARGE.....	29
4.5.4. INSTALLATION DE LA RÉSISTANCE POUR LES PETITS PÉRIMÈTRES .....	31
4.6. RECHARGER LE ROBOT TONDEUSE APRÈS L'INSTALLATION.....	32
4.7. PARAMÈTRES DU PRODUIT .....	33
<b>5. FONCTIONNEMENT</b>	<b>39</b>
5.1. VÉRIFICATION DES SÉCURITÉS POUR LE DÉMARRAGE DU ROBOT TONDEUSE.....	39
5.2. FONCTIONNEMENT MANUEL DU ROBOT TONDEUSE .....	40
5.3. DESCRIPTION DES COMMANDES PRÉSENTES SUR LE ROBOT TONDEUSE .....	41
5.3.1. ARRÊT SÉCURISÉ - BOUTON D'ARRÊT.....	41

5.3.2.	ARRÊT SÉCURISÉ - CLÉ DE SÉCURITÉ .....	42
5.3.3.	ALLUMAGE ET ARRÊT - BOUTON ON/OFF .....	42
5.3.4.	SÉLECTION PROGRAMME PLANIFIÉ / CYCLE DE TRAVAIL UNIQUE / RETOUR FORCÉ À LA STATION DE CHARGE - BOUTON DE SÉLECTION MODE.....	43
5.3.5.	AFFICHAGE DE L'ÉTAT DU BLUETOOTH® - BOUTON BLUETOOTH®.....	45
5.3.6.	AFFICHAGE DES ÉTATS D'ALARME - ICÔNE ALARMES .....	45
5.3.7.	AFFICHAGE DE LA CHARGE DE LA BATTERIE - ICÔNE DE LA BATTERIE.....	46
5.3.8.	DÉMARRAGE DU ROBOT TONDEUSE.....	46
5.4.	FONCTIONNEMENT DE LA STATION DE CHARGE .....	47
5.5.	CHARGE DE LA BATTERIE.....	47
5.6.	RÉGLAGE HAUTEUR DE COUPE.....	48
<b>6.</b>	<b>ENTRETIEN</b> .....	<b>50</b>
6.1.	ENTRETIEN PROGRAMMÉ .....	50
6.2.	NETTOYAGE DU PRODUIT.....	51
6.3.	REPLACEMENT DE LA LAME .....	53
6.4.	ENTRETIEN D'HIVER DE LA BATTERIE ET STOCKAGE.....	54
6.5.	REPLACEMENT BATTERIE.....	54
<b>7.</b>	<b>RÉSOLUTION DES PROBLÈMES</b> .....	<b>55</b>
<b>8.</b>	<b>TRANSPORT, ENTREPOSAGE ET ÉLIMINATION</b> .....	<b>57</b>
8.1.	TRANSPORT .....	57
8.2.	STOCKAGE .....	57
8.3.	ÉLIMINATION .....	57
<b>9.</b>	<b>ACCESSOIRES</b> .....	<b>58</b>
<b>10.</b>	<b>GARANTIE</b> .....	<b>59</b>
10.1.	COUVERTURE DE LA GARANTIE .....	59
<b>11.</b>	<b>MARQUES DÉPOSÉES ET LICENCES</b> .....	<b>59</b>
<b>12.</b>	<b>DÉCLARATION DE CONFORMITÉ CE</b> .....	<b>60</b>
<b>13.</b>	<b>ALIMENTATION</b> .....	<b>63</b>





## 1. MODÈLES ET DONNÉES TECHNIQUES

### 1.1. MODÈLES

Ce Manuel se rapporte aux modèles suivants :

G 300, G 600, G 1200 (TYPE : SRSW01)

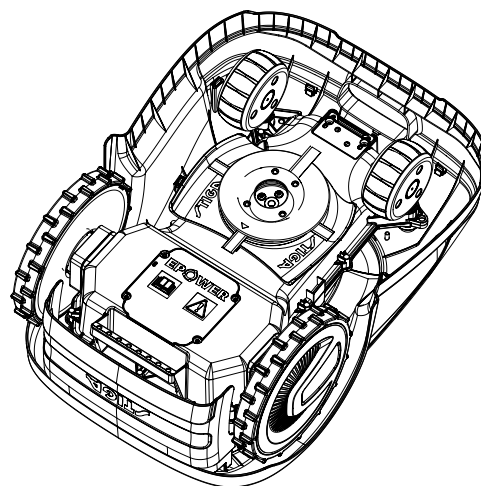
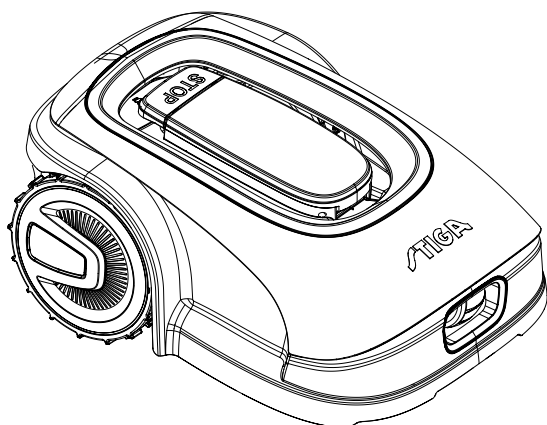

G 3600 (TYPE: SRBW01)

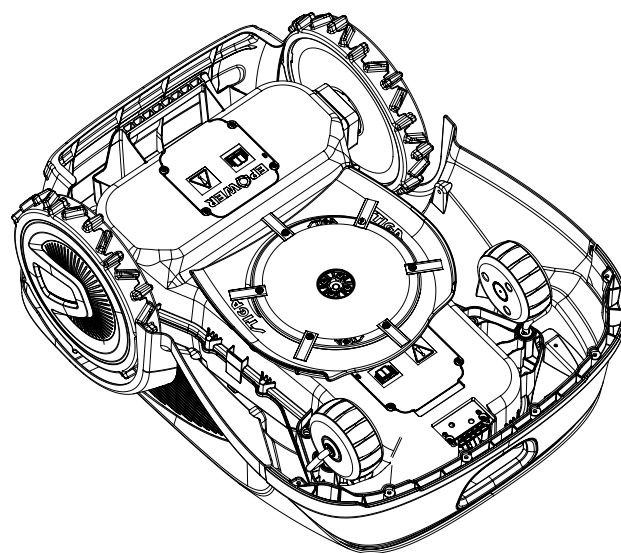
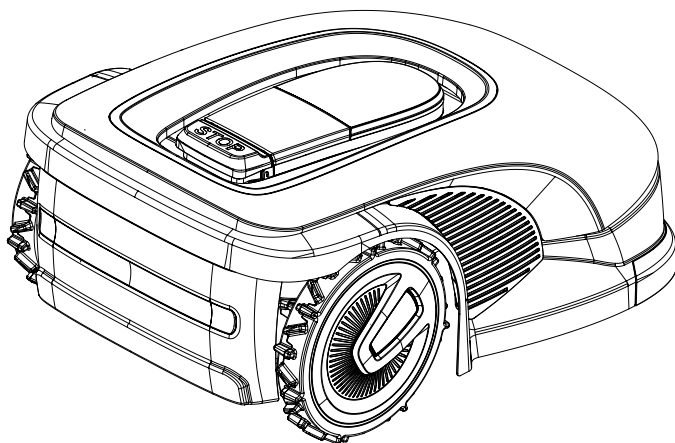

---

REMARQUE : les instructions de ce Manuel s'appliquent aux modèles de robots tondeuses à câbles guides. Les figures, sauf indication contraire, renvoient à la plateforme SRSW01.

---

## 1.2. DONNÉES TECHNIQUES

SPÉCIFICATIONS	STIGA G 300	STIGA G 600	STIGA G 1200	STIGA G 3600
Dimensions (Lxhxl)	413 x 252 x 560 [mm]			529 x 299 x 695 [mm]
Poids du robot tondeuse	7,9 +/-0,1 [kg]		8,2 +/-0,1 [kg]	13,5 +/-0,1 [kg]
Hauteur de coupe (Min-Max)	20-60 [mm]			20-65 [mm]
Diamètre lame	180 [mm]			260 [mm]
Vitesse de coupe	2850+/-50 [tr/min]			2400+/-50 [tr/min]
Vitesse d'avancement	22 [m/min]			24 [m/min]
Déclivité maximum	45 %			50 %
Déclivité maximum le long du périmètre	20 %			
Type du système de coupe	4 lames de coupe pivotantes			6 lames de coupe pivotantes
Code de l'organe de coupe	322104105/0			
Niveau de puissance acoustique relevé	57 [dB] (A)			56 [dB] (A)
Incertitude des émissions sonores, KWA	1.47 [dB] (A)			0,56 [dB] (A)
Niveau de puissance sonore garanti	59 [dB] (A)			57 [dB] (A)
Niveau de pression acoustique à l'oreille de l'opérateur	46,3 [dB] (A)			45,2 [dB] (A)
Classe IP du robot tondeuse	IPX5			
Classe IP station de charge	IPX1			
Classe IP bloc d'alimentation	IP67			
Température ambiante de fonctionnement du robot tondeuse [°C]	0 ÷ 50			
Température ambiante de fonctionnement de la station de charge [°C]	-10 ÷ 50			
Température ambiante de fonctionnement du bloc d'alimentation [°C]	-10 ÷ 50			
Capacité de travail	300 [m <sup>2</sup> ]	600 [m <sup>2</sup> ]	1200 [m <sup>2</sup> ]	3600 [m <sup>2</sup> ]
Alimentation	Entrée : 100-240 Vca, 1,2 A ; Sortie : 30 Vcc, 2 A Utiliser l'un des codes originaux ci-dessous ou les mises à jour ultérieures (consulter un revendeur agréé STIGA) 118204158/0 (UE) 118204161/0 (UK) 118204163/0 (CH)			Entrée : 200-240 Vca, 0,8 A ; Sortie : 30 Vcc, 4 A Utiliser l'un des codes originaux ci-dessous ou les mises à jour ultérieures (consulter un revendeur agréé STIGA) 118204159/0 (UE) 118204162/0 (UK) 118204164/0 (CH)
Câbles d'extension 30 Vcc admis	Utiliser l'un des codes originaux ci-dessous ou les mises à jour ultérieures (consulter un revendeur agréé STIGA) Code : 1127-0010-01, Longueur 5 m Code : 1127-0020-01, Longueur 15 m			
Modèle batterie	25,2 - 25,9 V 2 Ah	25,2 - 25,9 V 2,5 Ah	25,2 - 25,9 V 5 Ah	25,2V - 2x 5Ah

SPÉCIFICATIONS	STIGA G 300	STIGA G 600	STIGA G 1200	STIGA G 3600
Temps de recharge	60 [min]	80 [min]	150 [min]	150 [min]
Durée de travail	60 [min]	90 [min]	150 [min]	270 [min]
Connectivité	Bluetooth®			Bluetooth®, 4G, GNSS
Aide à la navigation	-			GNSS
Classe de puissance Modules RF	Bluetooth LE Puissance de sortie - 9 dBm			
	/			2G GSM / E-GSM - Classe 4 - 33 dBm 2G DCS / PCS - Classe 1 - 30 dBm 2G GSM / E-GSM - Classe E2 - 27 dBm 2G DCS / PCS - Classe E2 - 26 dBm 4G - Classe 3 - 23 dBm
Gamme de fréquence - Bluetooth®	Bluetooth LE - Intervalle de fréquence 2400 - 2483,5 MHz			
Gamme de fréquence - 2G	/			GSM 850 MHz E-GSM 900 MHz DCS 1800 MHz PCS 1900 MHz
Gamme de fréquence - 4G	/			Bande 1 (2100 MHz) Bande 2 (1900 MHz) Bande 3 (1800 MHz) Bande 4 (2100 MHz) Bande 5 (850 MHz) Bande 7 (2600 MHz) Bande 8 (900 MHz) Bande 12 (700 MHz) Bande 13 (750 MHz) Bande 17 (700 MHz) Bande 18 (850 MHz) Bande 19 (850 MHz) Bande 20 (800 MHz) Bande 26 (850 MHz) Bande 28 (800 MHz) Bande 34 (2000 MHz) Bande 38 (2500 MHz) Bande 39 (1900 MHz) Bande 40 (2300 MHz) Bande 41 (2500 MHz) Bande 66 (2100 MHz)
Câble périphérique et antenne de la station de charge	Bande de fréquence opérationnelle 500 - 50000 (Hz)			
	Puissance maximale d'émission radio < 70 µA/m @ 10m			

## 2. SÉCURITÉ

### 2.1. INFORMATIONS SUR LA SÉCURITÉ

Lors de la conception de cet équipement, une attention particulière a été accordée aux aspects pouvant entraîner des risques pour la sécurité et la santé des personnes. L'objectif de ces informations est de sensibiliser les utilisateurs à la nécessité de prévenir tout risque en évitant les comportements non conformes aux instructions.



**DANGER :**

**Avant d'utiliser le robot tondeuse, il est nécessaire de connaître toutes les informations contenues dans ce document.**



**DANGER :**

**Ce robot tondeuse n'est pas destiné à être utilisé par des enfants ou des personnes ayant des capacités physiques, sensorielles ou mentales réduites ou manquant d'expérience et de connaissances.**



**DANGER ÉLECTRIQUE :**

**Avant d'effectuer toute intervention de réglage ou d'entretien, débrancher l'alimentation électrique et actionner le dispositif de sécurité.**



**DANGER ÉLECTRIQUE :**

**Ne pas utiliser le robot tondeuse si le câble d'alimentation du transformateur est endommagé. Un câble endommagé peut provoquer des contacts avec des parties sous tension. Le câble doit être remplacé par le fabricant ou son service après-vente ou par une personne ayant une qualification appropriée afin de prévenir tout risque.**



**DANGER ÉLECTRIQUE :**

**Utiliser uniquement le chargeur de batterie et le bloc d'alimentation électrique fournis par le fabricant. L'utilisation d'un chargeur et d'un bloc d'alimentation électrique non appropriés peut provoquer un choc électrique et/ou une surchauffe.**



**AVERTISSEMENT :**

**En cas de fuite de liquide de la batterie, les composants concernés doivent être rincés à l'eau ou avec un produit neutralisant.**

**Éviter tout contact direct avec le liquide de la batterie.**

**En cas de contact avec les yeux, consulter un médecin.**



**AVERTISSEMENT :**

**Pendant le fonctionnement du robot tondeuse, vérifier qu'il n'y a personne, en particulier des enfants, et/ou des animaux domestiques dans la zone de travail. Le cas échéant, programmer le passage du robot tondeuse pendant les heures où il n'y a personne à proximité.**



**AVERTISSEMENT :**

**La zone d'activité doit être limitée par une clôture infranchissable.**

**Faire en sorte que la clôture soit adaptée ou surveiller le robot tondeuse pendant son fonctionnement.**



**AVERTISSEMENT :**

**Utiliser exclusivement des pièces détachées d'origine.**

**AVERTISSEMENT :**

Ne pas modifier, altérer, désactiver ou éliminer les dispositifs de sécurité installés.

**ATTENTION :**

Vérifier qu'il n'y a pas de jouets, d'outils, de branches, de vêtements ou d'autres objets sur la pelouse car ils pourraient endommager l'équipement.

**INTERDICTION :**

Ne pas s'asseoir sur le dessus du robot tondeuse.

**INTERDICTION :**

Ne jamais soulever le robot tondeuse pour inspecter la lame ou pour le transporter lorsqu'il est en marche. Ne pas mettre ses mains ou ses pieds sous l'équipement.

**INTERDICTION :**

Ne pas faire fonctionner le robot tondeuse lorsqu'un arroseur est en marche.

**INTERDICTION :**

Ne pas laver le robot tondeuse avec des nettoyeurs à haute pression et ne pas le plonger, partiellement ou complètement, dans l'eau.

**INTERDICTION :**

Ne pas utiliser le robot tondeuse s'il n'est pas parfaitement intact dans toutes ses parties. En cas de dommage, remplacer les parties concernées.

**INTERDICTION :**

Il est strictement interdit d'utiliser et de recharger le robot tondeuse dans des atmosphères explosives et inflammables.

**OBLIGATION :**

Inspecter visuellement le robot tondeuse à intervalles réguliers pour vérifier que les lames et le mécanisme de coupe ne sont pas usés ou endommagés. Vérifier que le robot tondeuse est en bon état de marche.

**OBLIGATION :**

Lire attentivement l'intégralité du manuel, en particulier l'ensemble des informations de sécurité, et vérifier de bien l'avoir assimilé. Suivre scrupuleusement les instructions d'utilisation, d'entretien et de réparation.

**OBLIGATION :**

Les opérateurs qui effectuent des travaux d'entretien et de réparation doivent connaître parfaitement les caractéristiques spécifiques et les règles de sécurité du robot tondeuse.

**PORT DE GANTS OBLIGATOIRE :**

Utiliser les équipements de protection individuelle fournis par le fabricant ; en particulier, lorsqu'on intervient sur le mécanisme de coupe, utiliser des gants de protection.

## 2.2. CONSIGNES DE SÉCURITÉ



### OBLIGATION :

Lire attentivement ce Manuel avant utilisation et le conserver pour toute référence future.

### 2.2.1. TRAVAILLER EN TOUTE SÉCURITÉ

#### Formation

- Lire attentivement les instructions, se familiariser avec les commandes et l'utilisation correcte de la machine.
- Ne jamais laisser les enfants, les personnes aux capacités physiques, sensorielles ou mentales réduites, ou manquant d'expérience et de connaissances, ou les personnes ne connaissant pas ces instructions, utiliser la machine. La réglementation locale pourrait limiter l'âge de l'utilisateur.
- L'opérateur, ou utilisateur, est responsable des accidents ou des dangers impliquant des tiers ou des équipements de tiers.

#### Préparation

- Vérifier que le système de clôture automatique du périmètre est correctement installé, conformément aux instructions.
- Inspecter périodiquement la zone où la machine est utilisée et enlever pierres, bâtons, câbles et autres corps étrangers qui pourraient gêner son fonctionnement.
- Effectuer périodiquement une inspection visuelle des lames, des boulons des lames et de l'organe de coupe pour vérifier qu'ils ne sont pas usés ou endommagés. Remplacer les lames et les boulons usés ou endommagés à deux afin de maintenir l'équilibre de la machine.
- Des panneaux d'avertissement doivent être placés autour de la zone de travail de la machine si elle est utilisée dans des zones publiques ou accessibles au public. Les panneaux doivent contenir le texte suivant : « Attention ! Tondeuse automatique ! Ne pas s'approcher de la machine ! Surveiller les enfants ! ».

### 2.2.2. FONCTIONNEMENT

#### Informations générales

- Ne pas démarrer la machine avec des protections défectueuses ou des dispositifs de sécurité manquants, par exemple sans protections.
- Ne pas mettre les mains ou les pieds à proximité ou sous les parties en rotation. Toujours se tenir à l'écart de l'ouverture d'éjection.
- Ne pas toucher les parties mobiles de la machine avant leur arrêt complet.
- Lors du fonctionnement de la machine, toujours porter des chaussures de travail solides et des pantalons longs.
- Ne jamais soulever ni transporter le robot lorsque le moteur est en marche.
- Retirer le dispositif de désactivation de l'unité :
  - Avant d'éliminer une obstruction ;
  - Avant toute opération de nettoyage, de vérification ou de réparation de la machine ;
  - En cas de choc avec un objet étranger, pour vérifier que la machine n'est pas endommagée ;
  - Si la machine commence à vibrer anormalement, pour vérifier les dommages éventuels avant de la remettre en marche.
- Ne pas laisser la machine en marche sans surveillance lorsque des animaux domestiques, des enfants ou d'autres personnes se trouvent à proximité.

#### Entretien et conservation

- Serrer tous les écrous, boulons et vis pour que la machine fonctionne en toute sécurité.
- Vérifier fréquemment l'usure ou la détérioration du robot tondeuse.
- Pour des raisons de sécurité, les parties usées ou endommagées doivent être remplacées.
- Veiller à ce que les lames soient remplacées uniquement par des pièces détachées d'origine.
- Vérifier que la batterie est rechargée à l'aide du chargeur préconisé par le producteur. Une utilisation incorrecte peut entraîner un choc électrique, une surchauffe ou une fuite de liquide corrosif de la batterie.

- f. En cas de fuite d'électrolyte, rincer avec de l'eau/un agent neutralisant et consulter un médecin en cas de contact avec les yeux, etc.
- g. L'entretien de la machine doit être effectué conformément aux instructions du producteur.

### Risques résiduels

- Bien que le produit soit conforme à toutes les exigences en matière de sécurité, des risques supplémentaires peuvent subsister en raison d'une installation incorrecte et/ou de situations imprévisibles.

Il est donc nécessaire de maintenir la zone sur laquelle le produit fonctionne exempte d'objets, de personnes et d'animaux, et d'informer toutes les personnes qui peuvent avoir accès, même occasionnellement, à la zone de travail, des dangers possibles.

- En cas d'orage avec risque de foudre et en général en prévision de mauvaises conditions météorologiques, il est recommandé de ne pas utiliser le produit et de débrancher le câble périphérique de la station de charge et tous les périphériques du réseau électrique. Pour utiliser le produit, rebrancher le câble périphérique et les périphériques au réseau conformément aux instructions fournies dans le Manuel.

### Batterie / chargeur de batterie



#### ATTENTION :

**Les batteries lithium-ion peuvent exploser ou provoquer un incendie si elles sont démontées, exposées à l'eau, au feu ou à des températures élevées, ou si elles sont court-circuitées. Manipuler la batterie avec précaution, ne pas démonter et éviter toute contrainte électrique ou mécanique. Éviter d'exposer la batterie à la lumière directe du soleil.**

---

REMARQUE : Il est recommandé d'utiliser uniquement et exclusivement des produits d'origine fournis par le fabricant. Les produits non conformes ou non appropriés peuvent causer des dommages au robot tondeuse ou des dangers pour les personnes, les animaux et les choses.

---

- a. La batterie ne doit être installée et/ou désinstallée du robot tondeuse que par le revendeur ou un centre d'assistance agréé.
- b. Conserver la batterie inutilisée en lieu sûr, à l'écart des sources de chaleur ou d'objets pouvant provoquer des courts-circuits (chevilles, vis, objets métalliques de divers types).
- c. Utiliser le chargeur de batterie loin des surfaces ou des substances inflammables et de préférence dans un endroit sec.
- d. Transporter la batterie et le chargeur dans leur emballage d'origine.

---

REMARQUE : La batterie du robot tondeuse est un élément périssable et sa capacité de charge diminue avec le temps, ce qui réduit l'autonomie de travail du robot tondeuse sans compromettre son fonctionnement.

---

### Protection de l'environnement

---

REMARQUE : La protection de l'environnement doit être un aspect important et prioritaire dans l'utilisation de la machine, au bénéfice de la coexistence civile et de l'environnement où nous vivons.

---

- a. Éliminer les emballages et les parties détériorées conformément à la réglementation locale du pays d'utilisation.
- b. Éliminer les équipements électriques (Robot Tondeuse, Batterie, Blocs d'alimentation électrique, etc.) conformément à la Directive Européenne 2012/19/UE et aux réglementations nationales. Pour des informations plus approfondies, contacter l'autorité compétente ou son revendeur pour l'élimination des déchets ménagers.
- c. Il est recommandé de faire un tri sélectif des produits et des emballages.



## 2.3. ARRÊTER ET ÉTEINDRE LE ROBOT TONDEUSE DANS DES CONDITIONS DE SÉCURITÉ



### OBLIGATION :

Avant toute opération de nettoyage, de transport ou d'entretien, toujours éteindre le robot tondeuse dans des conditions de sécurité.

### Exigences et obligations :

- Clé de sécurité.

### Procédure :

1. Appuyer sur le bouton « **ARRÊT** » (A) pour arrêter le robot tondeuse en toute sécurité et ouvrir la coque de protection (B).
2. Appuyer sur le bouton d'arrêt (E) quelques secondes et attendre que le voyant du bouton en question s'éteigne.
3. Seulement après que le voyant (E) se soit éteint, ôter la clé de sécurité (C) pour éteindre le robot tondeuse en toute sécurité.
4. Fermer la coque de protection (B).

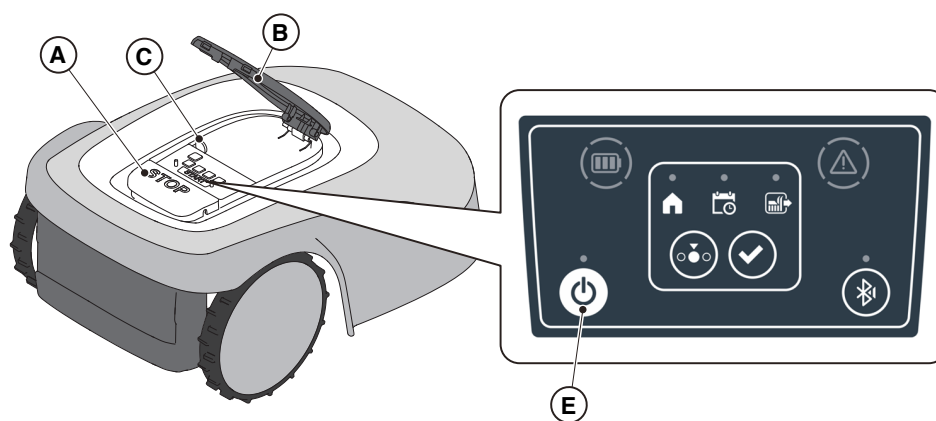



### 3. INTRODUCTION

#### 3.1. INTRODUCTION GÉNÉRALE

##### 3.1.1. OBJET DE CE MANUEL

Ce Manuel fait partie intégrante de l'équipement et vise à fournir les informations nécessaires à son utilisation. Conserver ce Manuel pendant toute la durée de vie de l'équipement afin qu'il soit toujours disponible en cas de besoin.

Ce Manuel est destiné à l'utilisateur de l'équipement, qui doit lire attentivement les informations qu'il contient et les appliquer strictement afin de protéger la sécurité des personnes et d'éviter tout dommage.

Les informations sont rédigées dans la langue d'origine du fabricant (l'italien) et traduites dans d'autres langues, si nécessaire, pour des raisons juridiques et/ou commerciales.

Les symboles suivants ont été utilisés pour mettre en évidence les textes importants :



**DANGER \ AVERTISSEMENT \ ATTENTION :**

Les pictogrammes contenus dans un triangle sur fond jaune et une ligne noire indiquent un danger/avertissement/attention.



**INTERDICTION :**

Les pictogrammes contenus dans un cercle barré sur fond blanc et une ligne rouge indiquent une interdiction.



**OBLIGATION :**

Les pictogrammes contenus dans un cercle sur fond bleu indiquent une obligation.

---

REMARQUE : Les textes figurant dans ce Manuel signalent des informations techniques d'une grande importance, qui ne doivent pas être négligées.

---

##### 3.1.2. INSTRUCTIONS POUR LA LECTURE SUR SMARTPHONE

Pour une meilleure lecture du Manuel d'utilisation, il est recommandé de maintenir le smartphone en position horizontale, comme indiqué sur la figure.

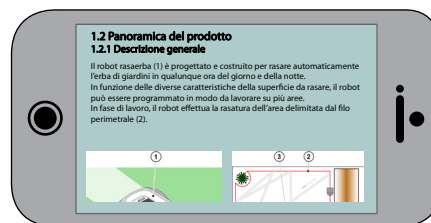

## 3.2. PRÉSENTATION DU PRODUIT

### 3.2.1. DESCRIPTION GÉNÉRALE

Ce robot tondeuse (A) est conçu et fabriqué pour tondre automatiquement le gazon de jardins à toute heure du jour ou de la nuit.

En fonction des différentes caractéristiques de la zone à tondre, le robot tondeuse peut être programmé pour travailler sur plusieurs zones délimitées par un câble périphérique.

Lors de son fonctionnement, le robot tondeuse tond la zone délimitée par le câble périphérique (B).

Lorsque le robot tondeuse détecte le câble périphérique (B) ou rencontre un obstacle (C), elle change de trajectoire de façon aléatoire.

En fonction du principe de fonctionnement random, le robot tondeuse effectue la tonte automatique et complète de la pelouse délimitée.

La plateforme TYPE : SRBW01 est équipée d'un module 3G/4G avec carte SIM et d'un module GNSS, qui permettent la commande à distance du robot tondeuse et des fonctions d'aide à la navigation.

---

REMARQUE : Pour la plateforme TYPE : SRBW01, la présence d'une connexion au réseau cellulaire sur le lieu d'installation est nécessaire pour définir les paramètres du robot tondeuse et pour le contrôle à distance. Vérifier à l'avance que la couverture du réseau cellulaire est suffisante sur stiga.com ou via APPLI. Le fournisseur de la connexion de réseau peut changer à tout moment en fonction des accords commerciaux.

---

Toute autre utilisation peut s'avérer dangereuse et causer des dommages aux personnes et/ou aux choses. L'utilisation inappropriée comprend (sans s'y limiter) : transport de personnes, enfants ou animaux sur la machine ; transport de l'utilisateur par la machine ; utilisation de la machine pour tirer ou pousser des charges ; utilisation de la machine pour couper des végétaux autres que l'herbe.

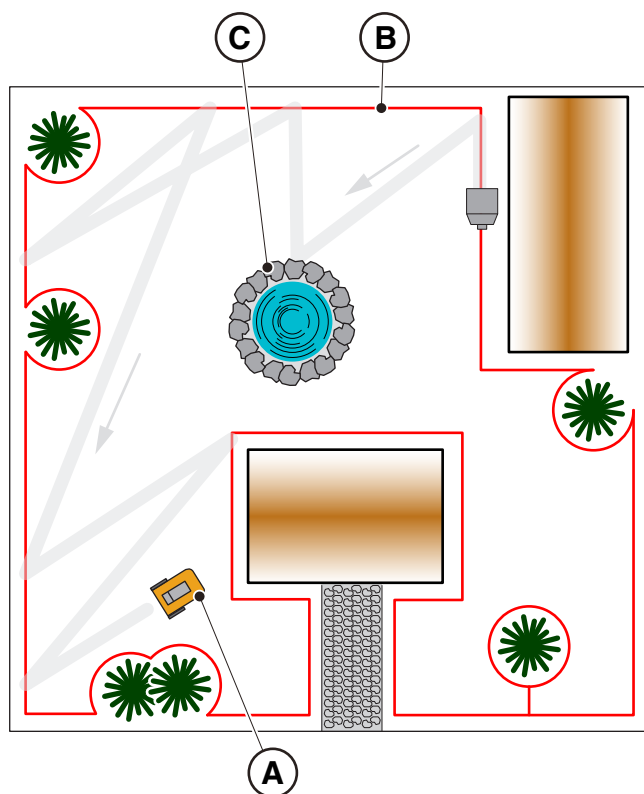
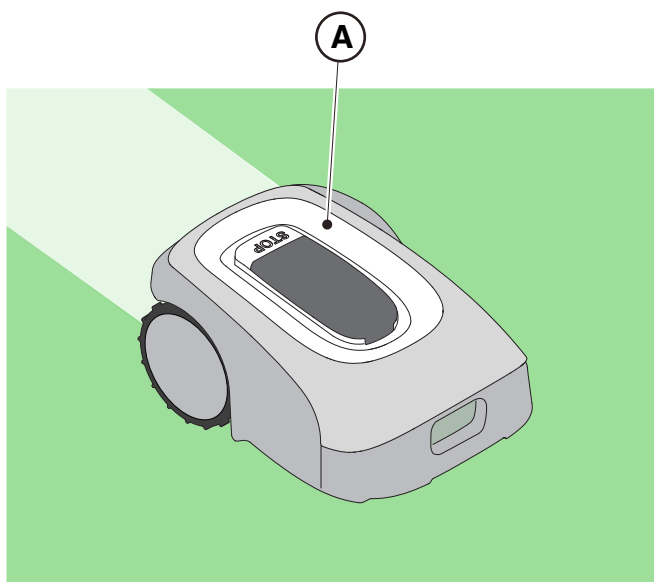

### 3.2.2. PRINCIPAUX COMPOSANTS

- (A) Robot tondeuse
- (B) Station de charge
- (C) Kit de démarrage
- (D) Batterie(s) (à l'intérieur du robot tondeuse)
- (E) Bloc d'alimentation électrique de la station de charge

- (C1) Manuel d'utilisation
- (C2) Vis de fixation de la station de charge
- (C3) Blister avec lames et vis de fixation
- (C4) Connecteurs pour la station de charge
- (C5) Étiquette App Lock
- (C6) Raccord pour câble périphérique
- (C7) Clé de sécurité

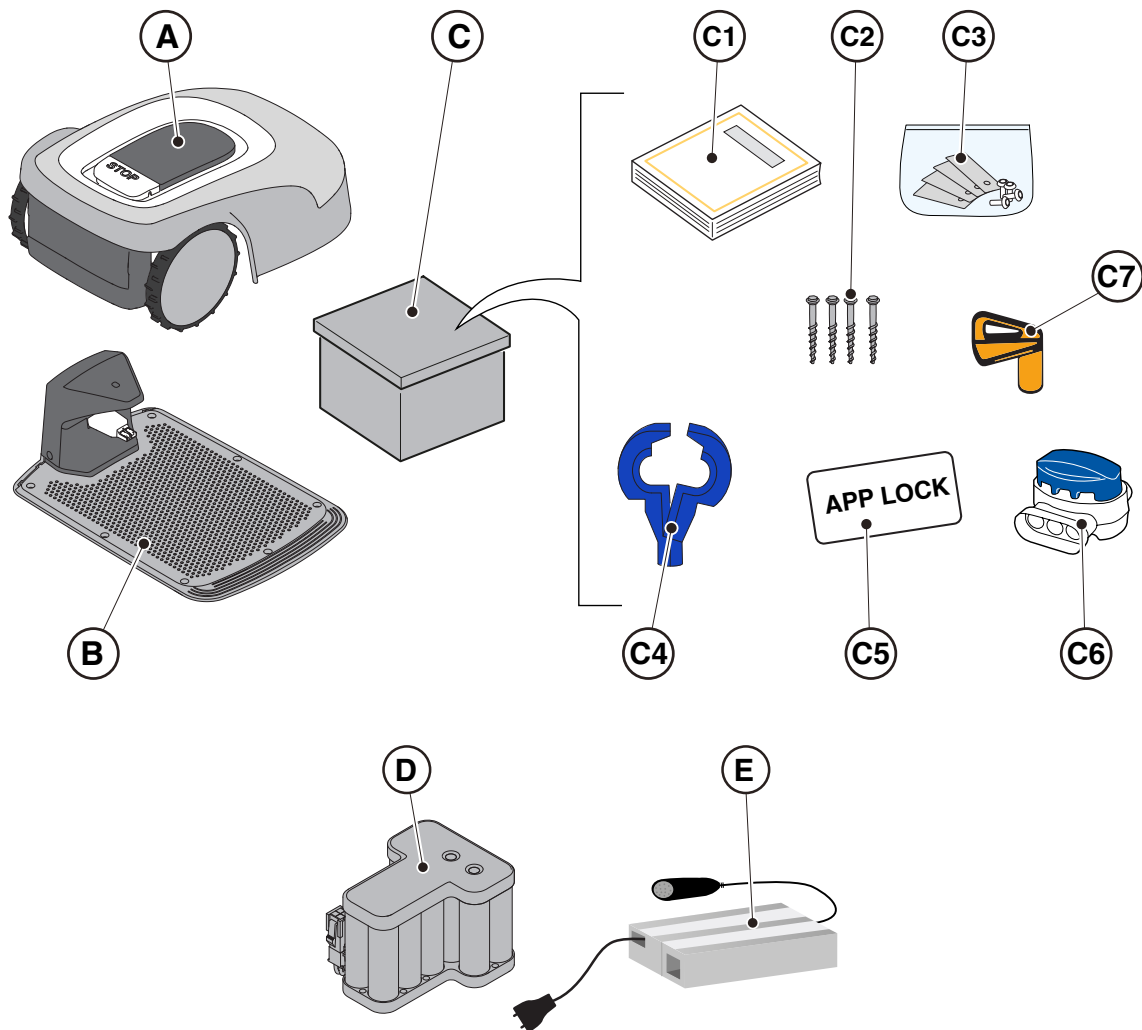

## • Kit d'installation (en option pour G 600, G1200 et G 3600)

(F) Câble périphérique

(G) Piquets de fixation du câble périphérique

(H) Raccord pour câble périphérique

(I) Connecteurs pour la station de charge

voir le chapitre 9 « Accessoires »

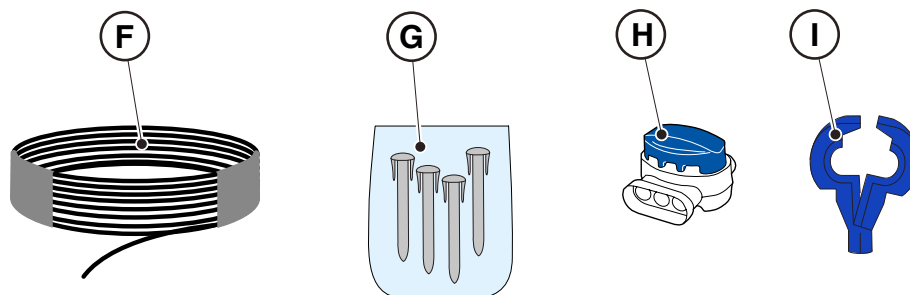

### 3.3. DÉSEMBALLAGE

Voici les étapes à suivre pour désemballer correctement l'équipement :

1. Ouvrir l'emballage du robot tondeuse ;
2. Extraire le « kit de démarrage » ;
3. Retirer le carton supérieur de calage ;
4. Retirer le robot tondeuse ;
5. Retirer la station de charge.



#### ATTENTION :

Veiller à retirer tous les matériaux d'emballage du robot tondeuse avant de l'utiliser.



#### ATTENTION :

Pour éviter toute blessure ou tout dommage, il faut faire preuve de prudence lors du déballage du robot tondeuse pour éviter tout contact avec les lames de coupe ou d'autres éléments dangereux.

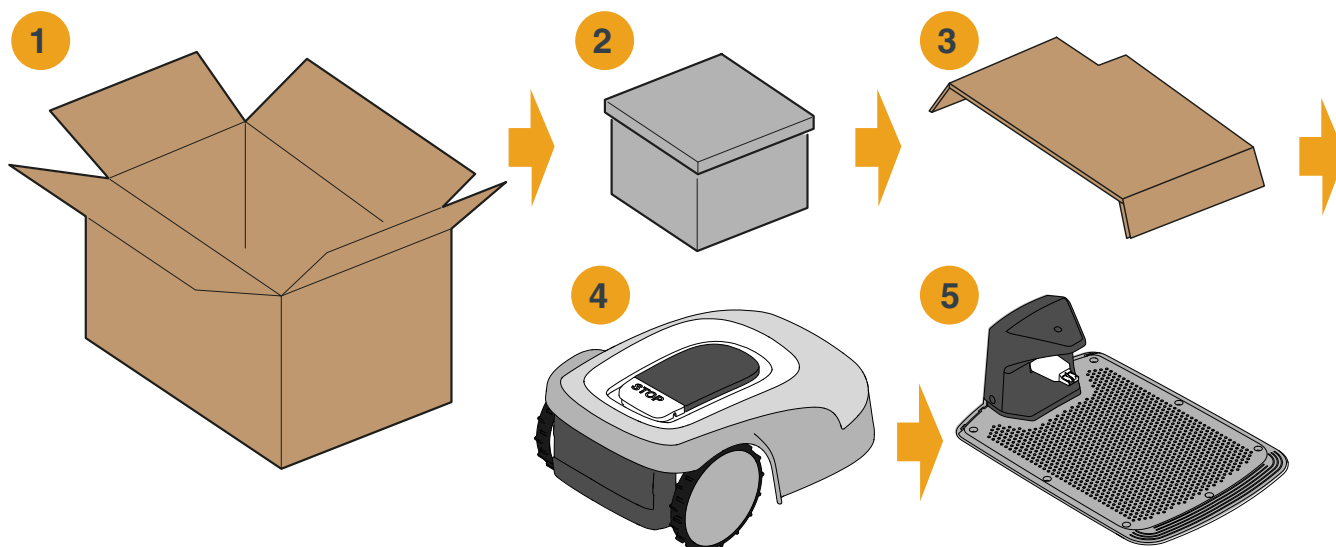

### 3.4. SYMBOLES ET PLAQUES

Ci-après tous les symboles présents sur le robot tondeuse :

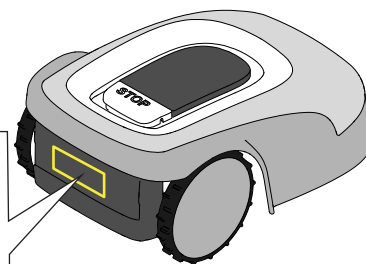

**ATTENTION :**

Lire le mode d'emploi avant de commencer à utiliser le produit.



**ATTENTION :**

Risque de projection d'objets contre soi.



Garder une distance de sécurité de la machine pendant son fonctionnement.



**ATTENTION :**

Ne pas introduire les mains et les pieds à l'intérieur du logement de l'organe de coupe.



Enlever le dispositif de désactivation avant de travailler sur la machine ou de la soulever.



**ATTENTION :**

Ne pas introduire les mains et les pieds à l'intérieur du logement de l'organe de coupe.



Ne pas monter sur la machine.



**INTERDICTION :**

Ne pas utiliser de nettoyeurs à haute pression sur la machine pour la nettoyer ou la laver.



**INTERDICTION :**

Veiller à ce qu'il n'y ait pas de personnes (en particulier des enfants, des personnes âgées ou en situation de handicap) et d'animaux domestiques dans la zone de travail pendant que la machine fonctionne.

Garder les enfants, les animaux domestiques et les autres personnes à une distance de sécurité par rapport à la machine lorsque celle-ci est en marche.

Symboles sur les étiquettes des modèles :



**Appareil de classe d'isolation III, alimenté par une batterie (Robot tondeuse) ou par un bloc d'alimentation électrique spécial (Station de charge et Station de référence).**



**Utiliser le bloc d'alimentation électrique d'origine présentant les caractéristiques indiquées sur la plaque signalétique.**



**Symbole d'alimentation en courant continu.**

**IPXX** Degré de protection contre la pénétration de solides et d'eau.



**Déchet d'équipements électriques et électroniques, qui doit être remis à des structures appropriées en vue de son recyclage et de son élimination.**



**Niveau de puissance sonore garanti**

Ci-après tous les symboles présents sur la batterie :



**ATTENTION :**  
Lire le mode d'emploi avant de commencer à utiliser le produit.



**Ne pas jeter la pile avec les déchets ménagers normaux.**  
La batterie doit être traitée dans un point de collecte agréé.



**Ne pas jeter la batterie dans le feu et ne pas l'exposer à des sources de chaleur.**



**Ne pas plonger la batterie dans l'eau et ne pas l'exposer à l'humidité.**

### 3.5. INSTRUCTIONS GÉNÉRALES POUR LA LECTURE DU MANUEL

Voici les critères choisis pour la rédaction de ce document.

1. Titre du sujet (A).
2. Exigences et outils pour l'exécution de cette procédure (B).
3. Description de la procédure (C).
4. Photos décrivant la procédure (D).
5. Titre de la section de l'appli (E).
6. Procédure de navigation sur l'appli (F).

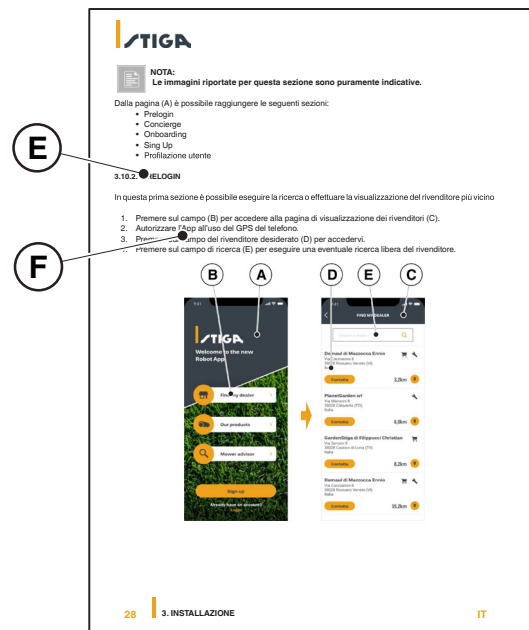
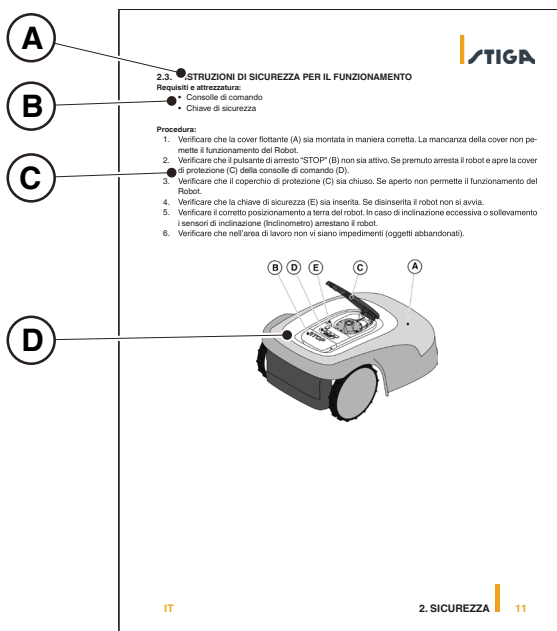

## 4. INSTALLATION

### 4.1. INFORMATIONS GÉNÉRALES POUR L'INSTALLATION



#### AVERTISSEMENT :

Ne pas modifier, altérer, désactiver ou éliminer les dispositifs de sécurité installés.

---

REMARQUE : Pour plus de précisions sur l'installation du produit, prière de contacter un revendeur STIGA.

---

### 4.2. COMPOSANTS POUR L'INSTALLATION

- (A) Station de charge
- (B) Bloc d'alimentation électrique
- (C) Câble périphérique (inclus dans le kit d'installation)
- (D) Piquets de fixation du câble périphérique (inclus dans le kit d'installation)
- (E) Vis de fixation de la station de charge
- (F) Raccord pour câble périphérique (inclus dans le kit d'installation)
- (G) Connecteurs de la station de charge (inclus dans le kit d'installation)

voir le chapitre 9 « Accessoires »

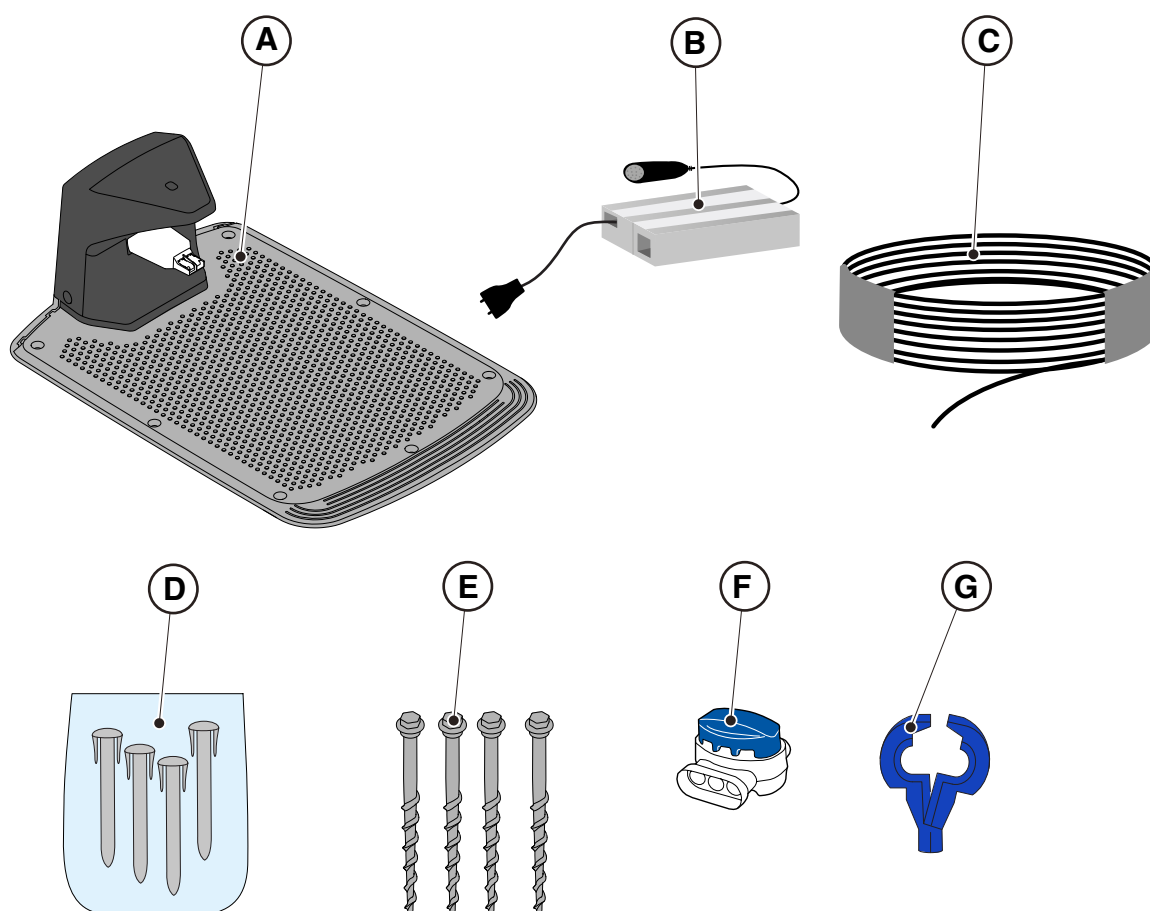



### 4.3. VÉRIFICATION DES EXIGENCES D'INSTALLATION

Ci-après la procédure pour vérifier que les exigences sont respectées et préparer le jardin avant de procéder à l'installation.



#### 4.3.1. CONTRÔLE DU JARDIN :

- Effectuer une inspection de l'ensemble de la zone afin de bien évaluer l'état du jardin, des obstacles et des zones à exclure.
- Vérifier que la pelouse à tondre est uniforme, exempte de trous, de pierres ou d'autres obstacles et, si nécessaire, effectuer les interventions correctives nécessaires.

REMARQUE : Nivelier le sol afin d'éviter la formation de flaques d'eau en cas de pluie.

REMARQUE : Lors de la première installation, la hauteur initiale du gazon doit se situer dans la fourchette de fonctionnement du robot tondeuse : 20-60 mm. Si nécessaire, préparer le jardin à l'aide d'une tondeuse classique.

#### 4.3.2. CONTRÔLES POUR L'INSTALLATION DE LA STATION DE CHARGE ET DU BLOC D'ALIMENTATION ÉLECTRIQUE

 <p><b>DANGER ÉLECTRIQUE :</b> Afin d'effectuer le branchement électrique, il est nécessaire qu'il y ait une prise de courant à proximité de la zone d'installation. Vérifier que le branchement au réseau d'alimentation soit conforme aux lois en vigueur en la matière dans le pays d'installation.</p>	 <p><b>DANGER ÉLECTRIQUE :</b> Ne pas brancher le bloc d'alimentation à une prise électrique si la fiche ou le câble sont endommagés. Ne pas connecter ni toucher un câble endommagé avant qu'il ne soit débranché de l'alimentation électrique. Un câble endommagé peut provoquer des contacts avec des parties sous tension.</p>
 <p><b>DANGER ÉLECTRIQUE :</b> Le circuit d'alimentation fourni doit être protégé par un dispositif différentiel résiduel (DDR) dont le courant d'activation ne dépasse pas 30 mA.</p>	

#### Procédure :

1. Préparer une zone plane au bord de la pelouse pour le positionnement de la station de charge (A), de préférence dans la zone la plus grande du jardin, et à proximité d'une prise électrique.
2. Vérifier qu'il y a suffisamment d'espace pour installer la station de charge sur une section droite du câble périphérique (B), de sorte que la distance de la station par rapport à toute courbe soit d'au moins  $X=200$  cm. Le sol doit être parfaitement plat et compact afin d'éviter la déformation de la surface de la station de charge.

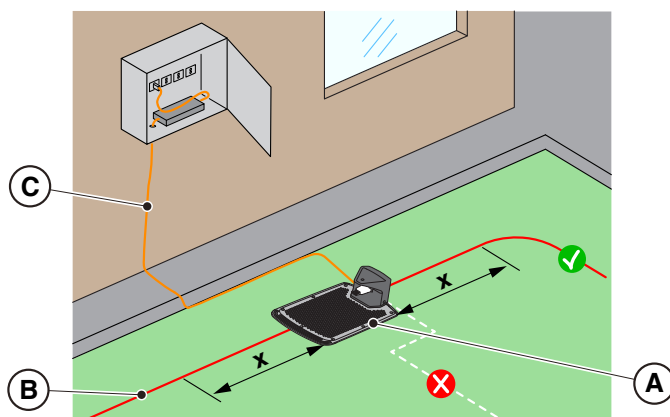



**ATTENTION :**

Le câble d'alimentation (C), le bloc d'alimentation électrique, la rallonge et tout autre câble électrique n'appartenant pas au produit doivent rester à l'extérieur de la zone de coupe afin de les éloigner des pièces dangereuses en mouvement et d'éviter tout dommage aux câbles pouvant entraîner un contact avec des pièces sous tension.

- Vérifier que la zone choisie pour l'installation de la station de charge (D) se trouve à au moins 400 cm de la station de charge (E) d'un éventuel deuxième robot tondeuse.

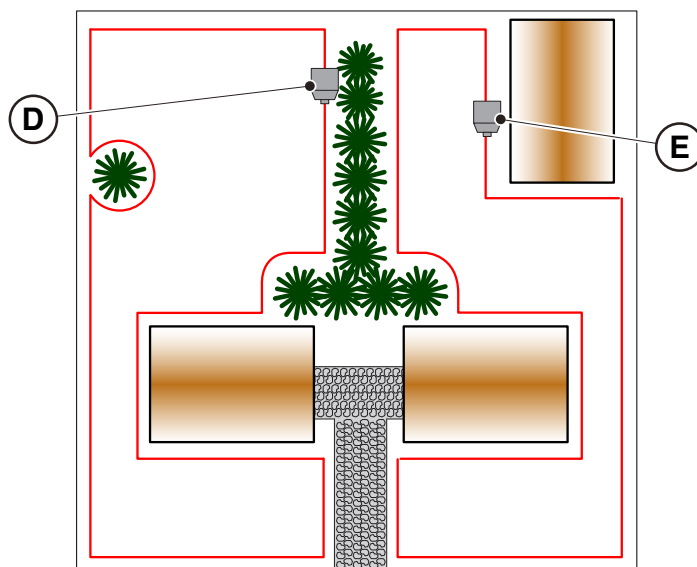

**ATTENTION :**

Une proximité excessive entre deux bases de chargement peut provoquer des interférences (voir le paragraphe 4.7.14).

- Préparer la zone d'installation du bloc d'alimentation électrique (B) de sorte qu'il soit protégé du rayonnement solaire et qu'il ne puisse pas être au contact de l'eau, quelles que soient les conditions météorologiques.

REMARQUE : Il est préférable et conseillé d'installer le bloc d'alimentation électrique (B) dans un boîtier fermé et protégé des agents atmosphériques, dans un endroit qui n'est pas facilement accessible aux personnes non autorisées telles que les enfants ( $X > 160$  cm).

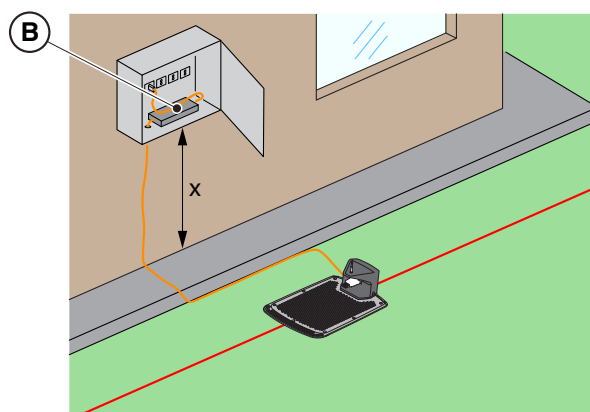

### 4.3.3. PRINCIPALES VÉRIFICATIONS POUR L'INSTALLATION DU CÂBLE PÉRIPHÉRIQUE

1. Vérifier que la déclivité maximale de la zone de travail est inférieure ou égale à 45% ou à 50% (E), selon le modèle (voir le paragraphe 1.2 DONNÉES TECHNIQUES) et respecter les règles reportées dans les images ci-dessous :
  - a) si la déclivité est de  $\leq 20\%$ , le câble périphérique peut y être installé comme sur la photo ;
  - b) si la déclivité est  $> 20\%$  et  $\leq 45\%$  (50%), l'installation doit inclure la zone en pente en respectant la distance indiquée sur la figure ;
  - c) si la déclivité est  $> 20\%$  et que la zone en pente ne fait pas partie de la section du jardin à tondre, respecter la distance indiquée sur la figure ;
  - d) si la déclivité est  $> 45\%$  (50%), exclure la zone en pente en respectant la distance indiquée sur la figure.

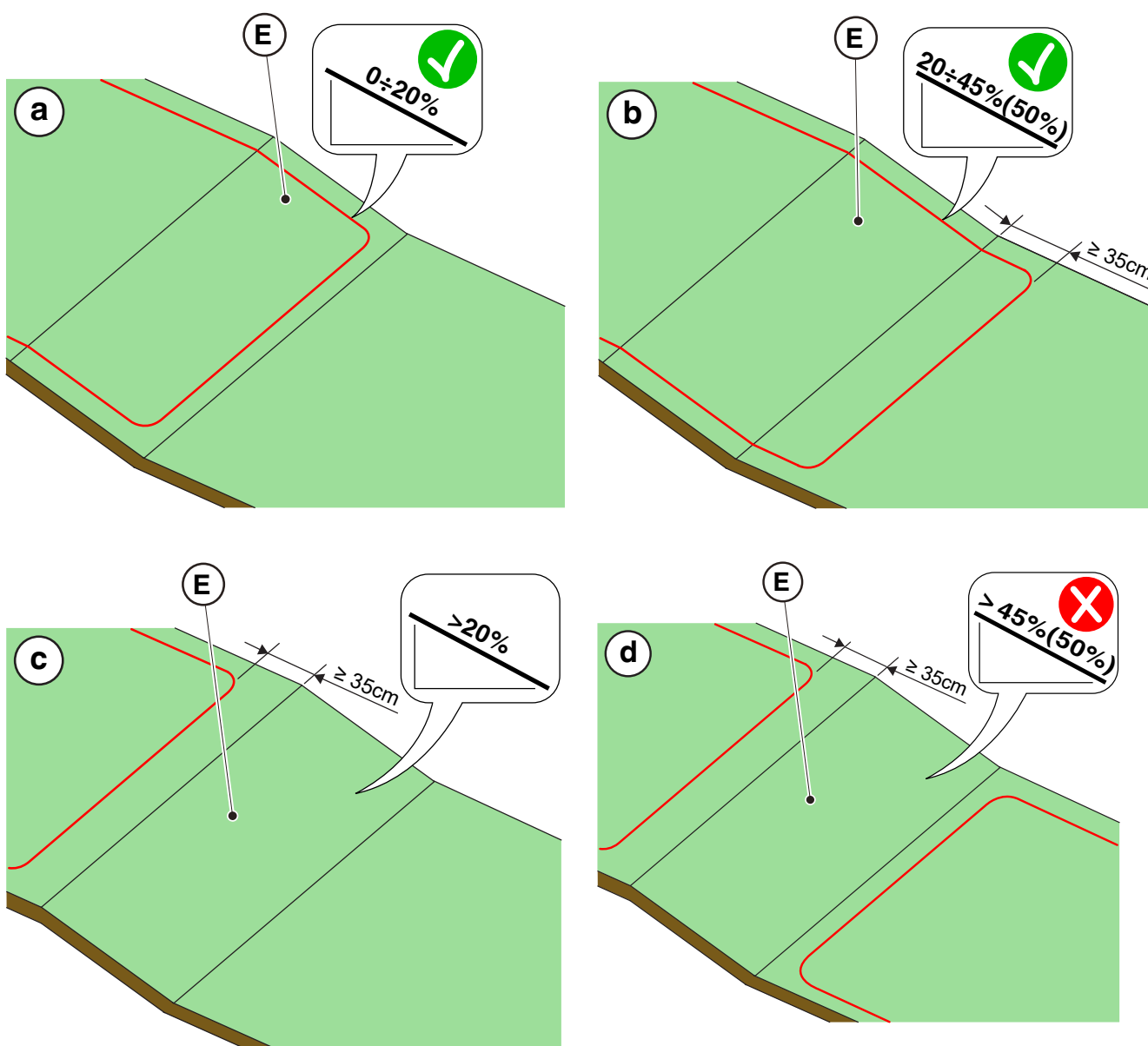



**ATTENTION :**

Le robot peut tondre des surfaces présentant une déclivité maximale de 45% ou 50% selon le modèle.

Si ces consignes ne sont pas respectées, le robot peut glisser et sortir de la zone de travail



**ATTENTION :**

Les zones dont la pente est supérieure à celle autorisée ne peuvent pas être tondues.

Positionner le câble périphérique avant la pente, en excluant cette zone de la tonte.

2. Contrôler l'ensemble de l'aire de travail : évaluer les obstacles et les zones à exclure de l'aire de travail (F), qui doivent être délimités par le câble périphérique (G).

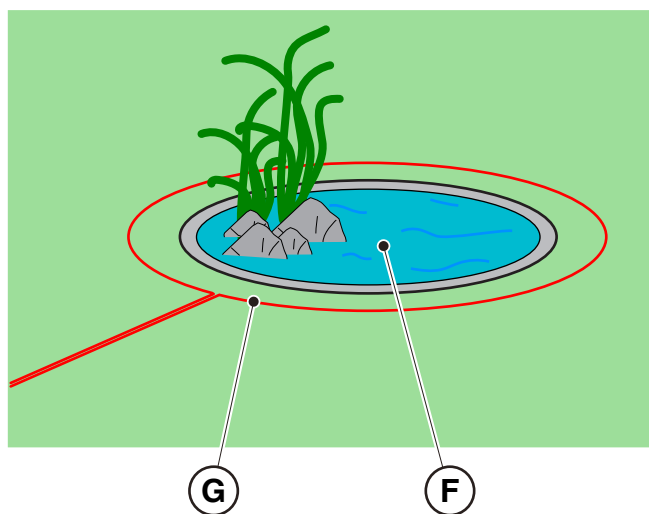

## 4.4. CRITÈRES POUR L'INSTALLATION DU CÂBLE PÉRIPHÉRIQUE

### 4.4.1. POSITIONNEMENT DU CÂBLE PÉRIPHÉRIQUE

#### Procédure :

Selon le modèle, disposer le câble périphérique aux distances minimales indiquées dans le tableau ci-dessous.

DISTANCES MINIMALES		
ÉLÉMENT STRUCTUREL	DISTANCE MINIMALE D'INSTALLATION DU CÂBLE PAR RAPPORT À L'ÉLÉMENT STRUCTUREL	
	SRSW01	SRBW01
TYPE	G 300, G 600, G 1200	G 3600
MODÈLE		
En présence d'un pavage ou d'une Allée (A) au même niveau que la pelouse, placer le câble périphérique (B) à une distance d'au moins X1	X1= 5 cm	
En présence d'un obstacle tel qu'un Fossé (D), une Paroi ou un Muret (E), placer le câble périphérique (F) à une distance d'au moins X3	X3= 35 cm	X3= 45 cm
En présence d'une plate-bande nivelée, d'une plaque d'égout métallique, d'une surface de douche ou de câbles électriques (C), d'une haie (G) ou d'un arbre à racines saillantes (H), placer le câble périphérique (C), (F) à une distance d'au moins X2, X4	X2, X4= 30 cm	X2, X4= 40 cm
En présence d'une piscine ou d'un petit lac à débordement (I) ou de voies publiques non protégées (L), placer le câble périphérique (F) à une distance d'au moins X5	X5= 90 cm	X5= 100 cm
En présence d'une piscine (M) ou d'une route (N) en bout de descente (O), placer le câble périphérique (P) à une distance d'au moins X6	X6= 150 cm	

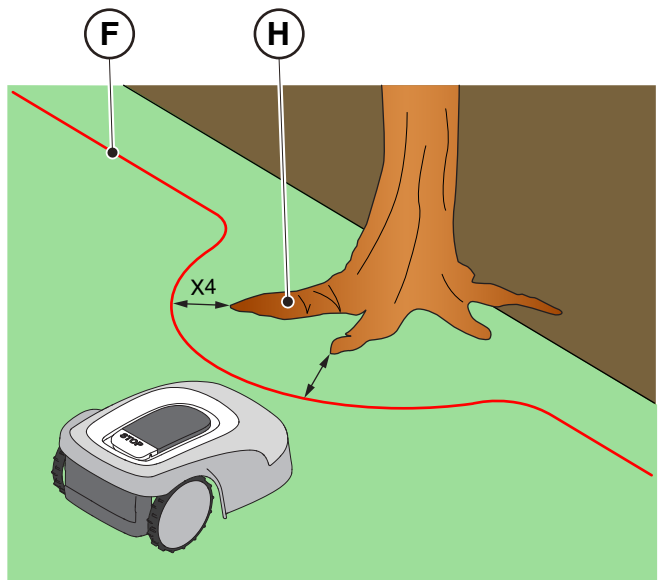
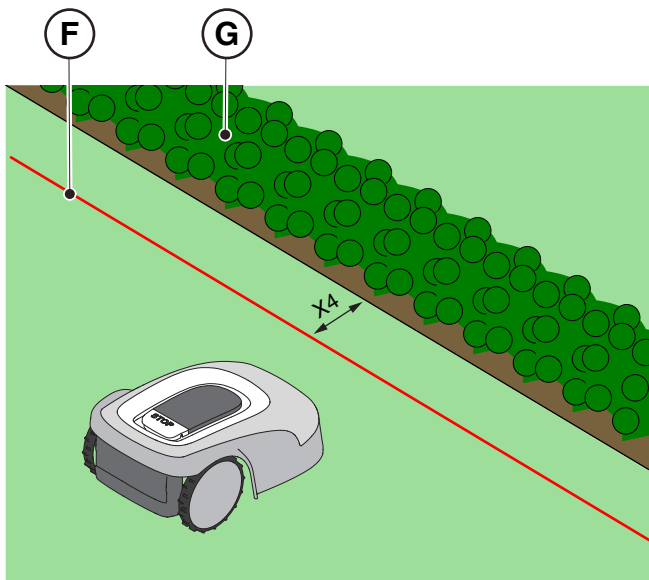
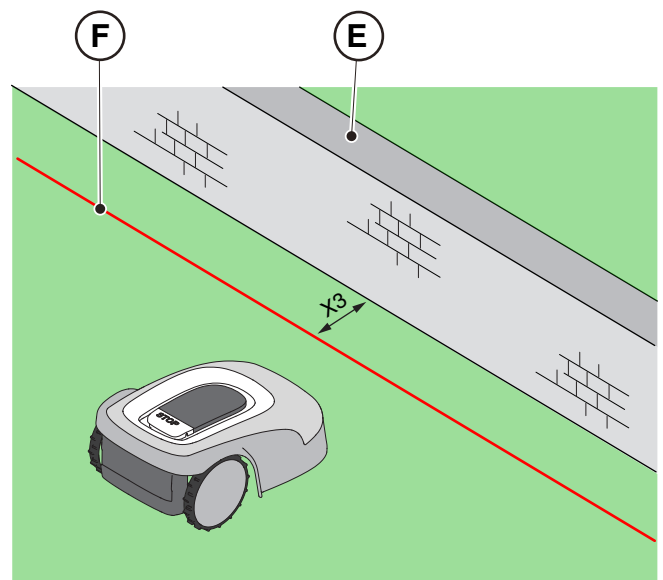
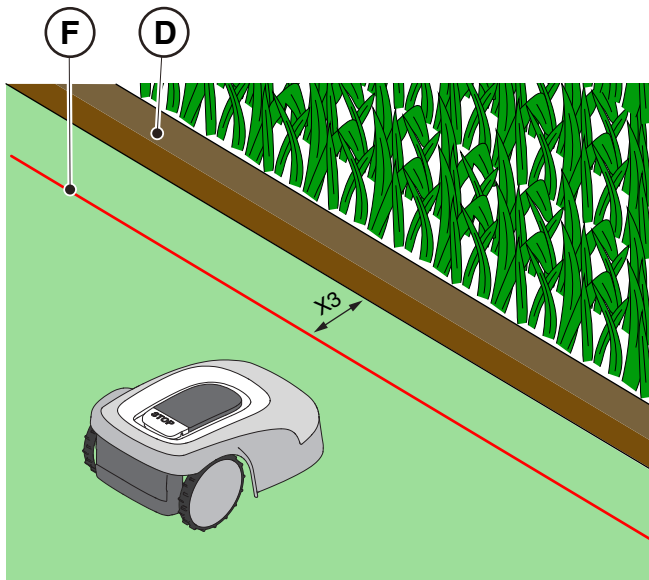
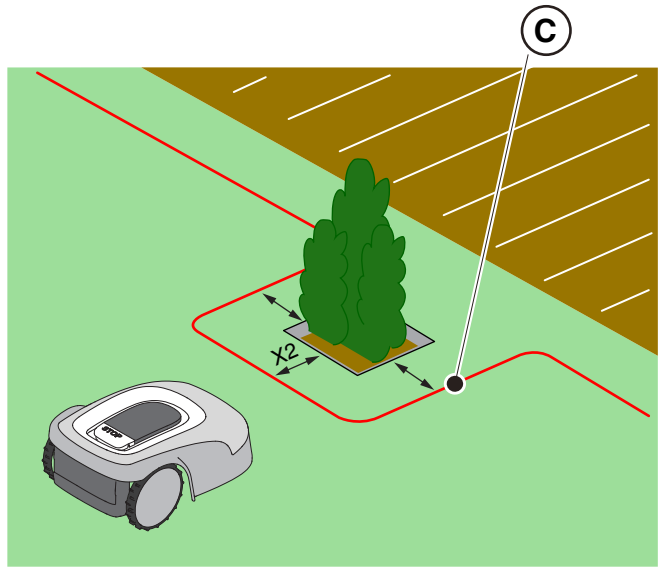
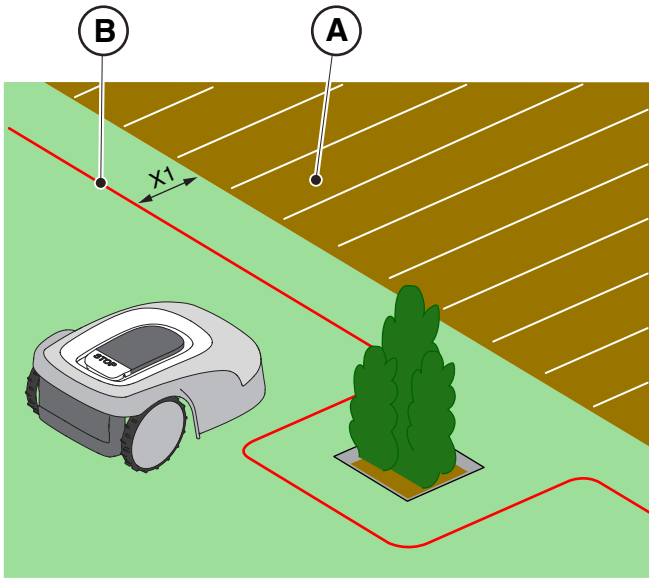

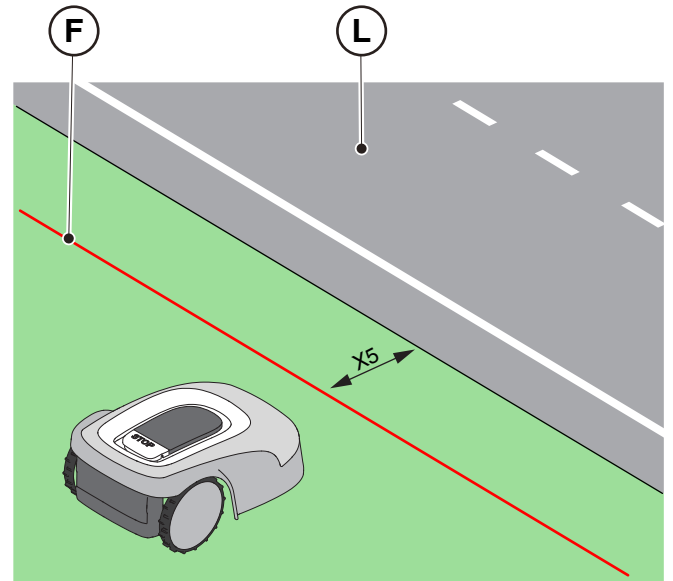
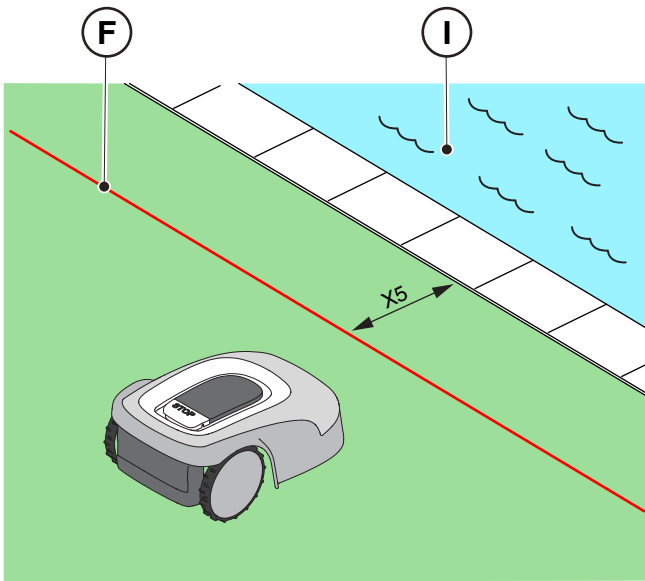

**ATTENTION :**

Si la déclivité est supérieure à 45% ou à 50%, selon le modèle, la zone en pente doit être exclue de la zone de travail (voir le paragraphe 4.3).

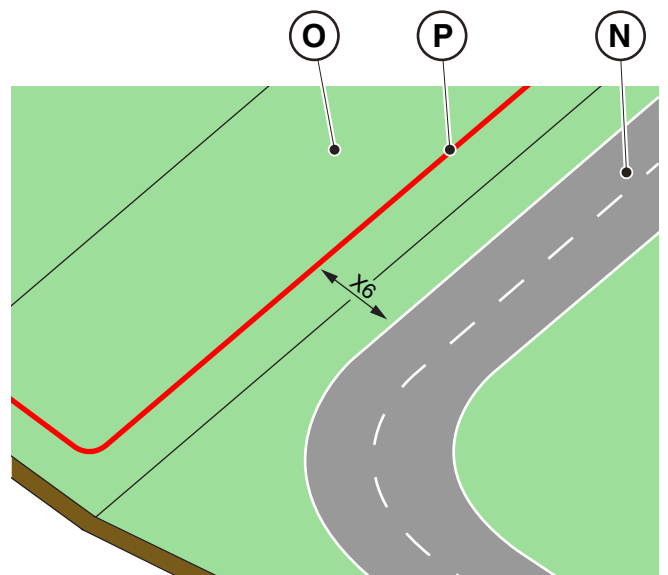
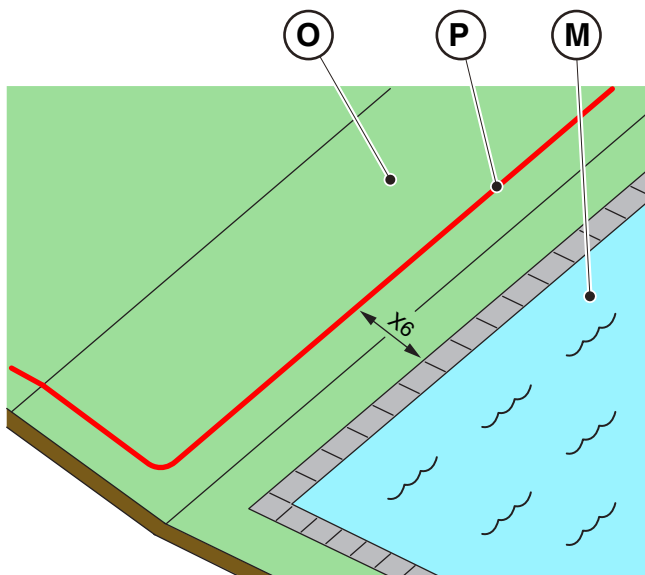

**AVERTISSEMENT :**

La zone d'opération et en général les zones où le robot tondeuse peut naviguer doivent être délimitées par une clôture infranchissable

## 4.4.2. DÉLIMITATION DES OBSTACLES

### Procédure :

Délimiter l'obstacle comme décrit dans le tableau ci-dessous en fonction du passage minimum entre deux sections différentes du câble périphérique (Q), qui varie selon le modèle.

TYPES DE DÉLIMITATION DES OBSTACLES		
PASSAGE X ENTRE DEUX SECTIONS DE CÂBLE PÉRIPHÉRIQUE DIFFÉRENTES		
SRSW01	SRBW01	TYPE
G 300, G 600, G 1200	G 3600	MODÈLE
$X \geq 70\text{cm}$ (Q)	$X \geq 90\text{cm}$ (Q)	L'obstacle (S) peut être délimité en superposant les sections de câble aller et retour sans les croiser (Q), (R).
$X < 70\text{cm}$ (T)	$X < 90\text{cm}$ (T)	L'obstacle peut être délimité en espaçant les deux sections du câble aller et retour d'au moins $Y = 30\text{cm}$ (T). Si l'obstacle est suffisamment robuste, il peut être laissé sans protection (U).

En général, il est conseillé de délimiter les obstacles, mais s'il existe des obstacles localisés qui résistent aux collisions, par exemple des arbres sans racines saillantes (V) ou des poteaux (Z), il est possible de ne pas les délimiter.

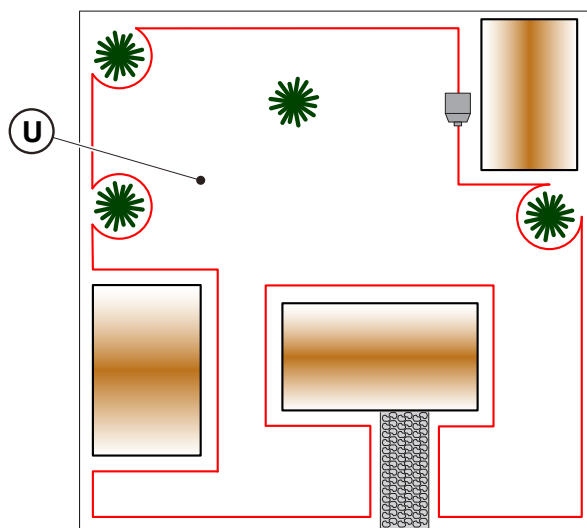
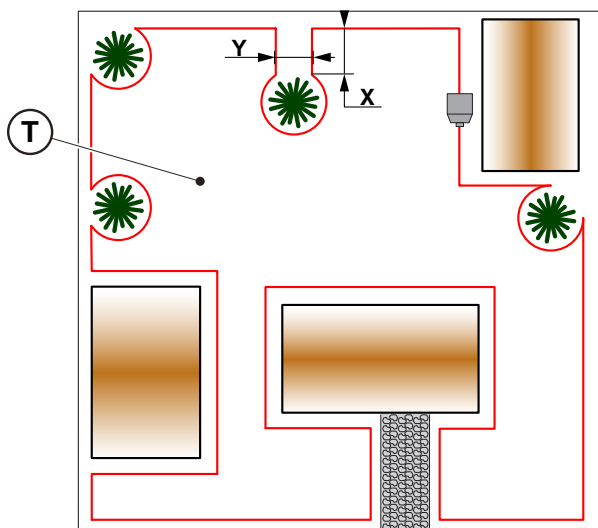
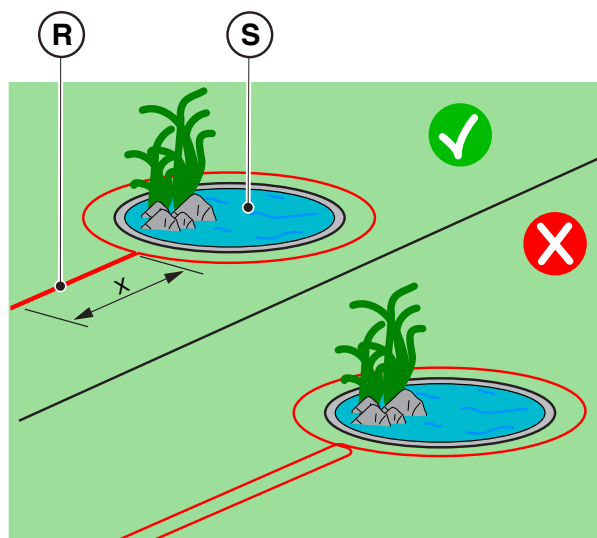
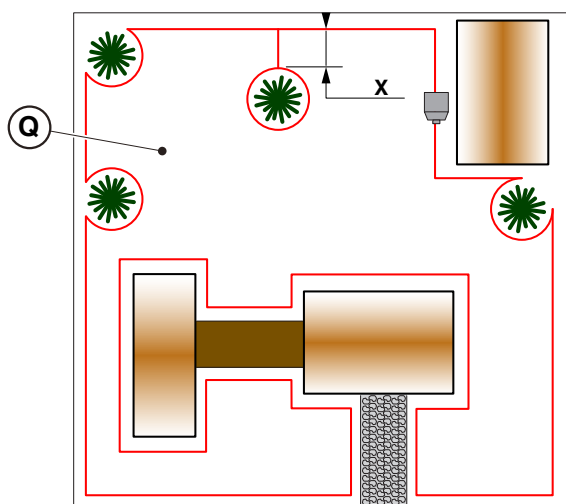



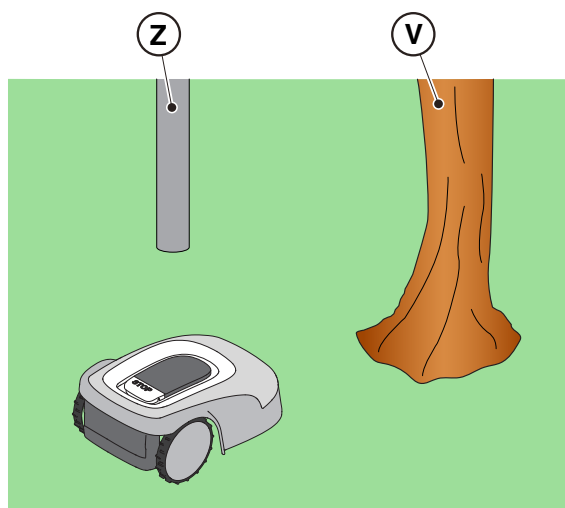

#### 4.4.3. PASSAGES ENTRE LES DIFFÉRENTES ZONES DU JARDIN

##### Procédure :



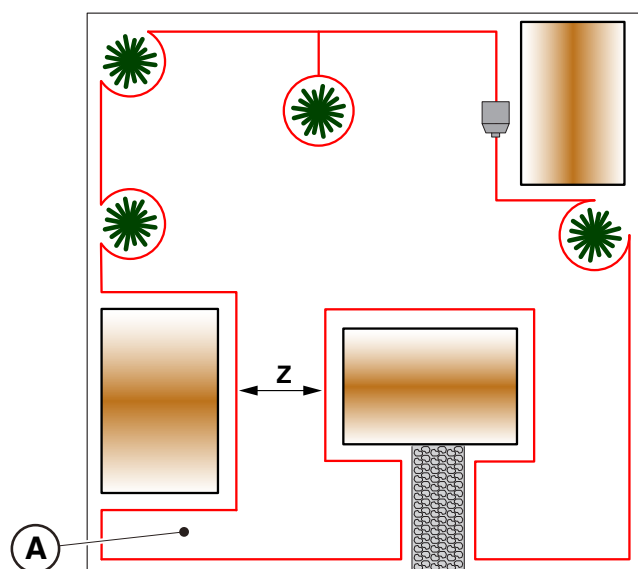

Dans le cas de couloirs, la distance entre deux sections différentes de câble périphérique doit être au moins égale à la distance indiquée dans le tableau ci-dessous, qui varie selon le modèle.

PASSAGES ENTRE LES DIFFÉRENTES ZONES DU JARDIN		
LARGEUR COULOIR Z		
SRSW01	SRBW01	TYPE
G 300, G 600, G 1200	G 3600	MODÈLE
Z >= 70 cm	Z >= 90 cm	La zone (A) peut être atteinte par le robot tondeuse de manière automatique.
Z < 70 cm	Z < 90 cm	La zone (A) ne peut pas être atteinte par le robot tondeuse et est considérée comme une « Zone Fermée ».



REMARQUE : Pour la programmation du robot tondeuse relative à la configuration du jardin en « Zone fermée », voir la procédure au paragraphe 4.7.5 « Closed Area ».

## 4.5. INSTALLATION DES COMPOSANTS

 <p><b>DANGER ÉLECTRIQUE :</b> Utiliser uniquement le chargeur de batterie et le bloc d'alimentation fournis par le fabricant. Toute utilisation non appropriée peut provoquer un choc électrique et/ou une surchauffe.</p>	 <p><b>AVERTISSEMENT :</b> Le circuit d'alimentation fourni doit être protégé par un dispositif différentiel résiduel (DDR) dont le courant d'activation ne dépasse pas 30 mA.</p>
 <p><b>DANGER ÉLECTRIQUE :</b> Afin d'effectuer le branchement électrique, il est nécessaire qu'il y ait une prise de courant à proximité de la zone d'installation. Vérifier que le branchement au réseau d'alimentation soit conforme aux lois en vigueur en la matière dans le pays d'installation.</p>	 <p><b>DANGER ÉLECTRIQUE :</b> Ne pas brancher l'alimentation électrique avant que tous les travaux d'installation soient terminés. Si nécessaire, couper l'alimentation électrique générale pendant l'installation.</p>

### 4.5.1. INSTALLATION DU CÂBLE PÉRIPHÉRIQUE



LONGUEUR TOTALE DU CÂBLE PÉRIPHÉRIQUE	CÂBLES STIGA COMPATIBLES AVEC L'INSTALLATION	
< 400 m	Code 1127-0000-01 Code 1127-0001-01 Code 1127-0002-01 Code 1127-0003-01	Bobine 150 m, Ø 2,7 mm Bobine 300 m, Ø 2,7 mm Bobine 500 m, Ø 3,4 mm Bobine 1000 m, Ø 3,4 mm
>= 400 m jusqu'à max. 1000 m	Code 1127-0002-01 Code 1127-0003-01	Bobine 500 m, Ø 3,4 mm Bobine 1000 m, Ø 3,4 mm

### POSITIONNEMENT AVEC DES PIQUETS

 <p><b>AVERTISSEMENT :</b> Risque de coupure des mains.</p>	 <p><b>AVERTISSEMENT :</b> Risque de poussière dans les yeux.</p>
--	--

#### Exigences et obligations :

- Herbe basse tout au long du parcours
- Câble périphérique
- Piquets de fixation
- Raccord pour câble périphérique
- Pince
- Marteau
- Gants
- Lunettes de protection
- Ciseaux d'électricien

 <p><b>PORT DE GANTS OBLIGATOIRE :</b> Porter des gants de protection pour éviter le risque de coupure des mains.</p>	 <p><b>LUNETTES DE PROTECTION OBLIGATOIRES :</b> Porter des lunettes de protection pour éviter d'avoir de la poussière dans les yeux.</p>
--	--

**Procédure :**

1. Positionner le câble périphérique (A) en partant de la zone d'installation de la station de charge.
2. Positionner le câble tout au long du parcours, en le fixant avec les piquets appropriés (B) espacés d'environ 100 cm, et en respectant les exigences d'installation indiquées (voir Par. 4.3 et 4.4).
3. Laisser 2 m de câble en abondance afin de pouvoir le couper plus tard lors de la phase finale de branchement.

REMARQUE : Dans les sections non droites, le câble (A) ne doit pas s'entortiller. Positionner le câble de manière à former une courbe régulière d'environ 20 cm de rayon.

REMARQUE : Le câble périphérique utilisé pour l'installation doit avoir une longueur minimale de 40 m. Si la longueur du câble est plus courte, il est nécessaire d'installer la résistance pour de petits périmètres. (voir le paragraphe 4.5.4. et le chapitre 9 « Accessoires »).

**ATTENTION :**

Vérifier que le câble est en contact avec le sol tout au long de son parcours pour éviter que le robot tondeuse ne l'endommage.

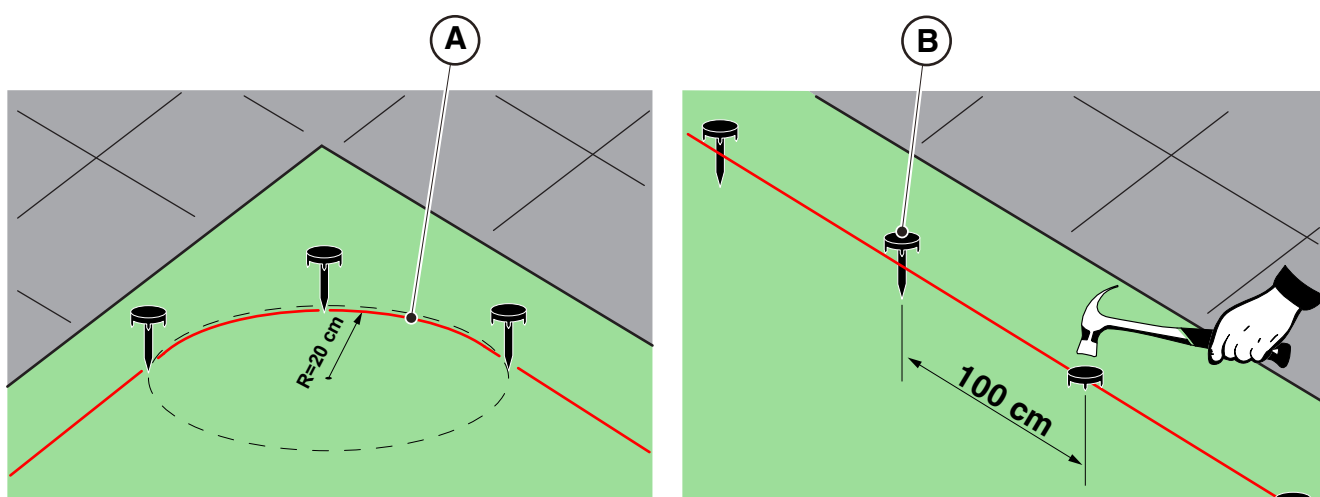
**POSITIONNEMENT PAR ENFOUISSEMENT**

**(NE PEUT ÊTRE EFFECTUÉE QUE PAR UN REVENDEUR AGRÉÉ)**

En en faisant la demande à un distributeur STIGA, le câble périphérique peut également être installé au moyen d'une machine d'enfouissement spécifique, sans utiliser de piquets.

## 4.5.2. RACCORDEMENT DU CÂBLE PÉRIPHÉRIQUE.



**AVERTISSEMENT :**  
Risque de coupure des mains.



**AVERTISSEMENT :**  
Risque de poussière dans les yeux.

### Exigences et obligations :

- Raccord pour câble périphérique
- Ciseaux d'électricien
- Pince
- Gants
- Lunettes de protection



**PORT DE GANTS OBLIGATOIRE :**  
Porter des gants de protection pour éviter le risque de coupure des mains.



**LUNETTES DE PROTECTION OBLIGATOIRES :**  
Porter des lunettes de protection pour éviter d'avoir de la poussière dans les yeux.

Des raccords peuvent être nécessaires lors de l'installation des câbles ou en cas de rupture accidentelle.

### Procédure :



1. Débrancher la station de charge de l'alimentation électrique.
2. Placer le câble périphérique selon la position (A).
3. Insérer les extrémités du câble dans le raccord selon la position (B).
4. Appuyer fermement sur le bouton situé sur le côté supérieur du raccord à l'aide d'une pince selon la position (C).
5. Le câble périphérique est correctement installé sur le raccord (D).

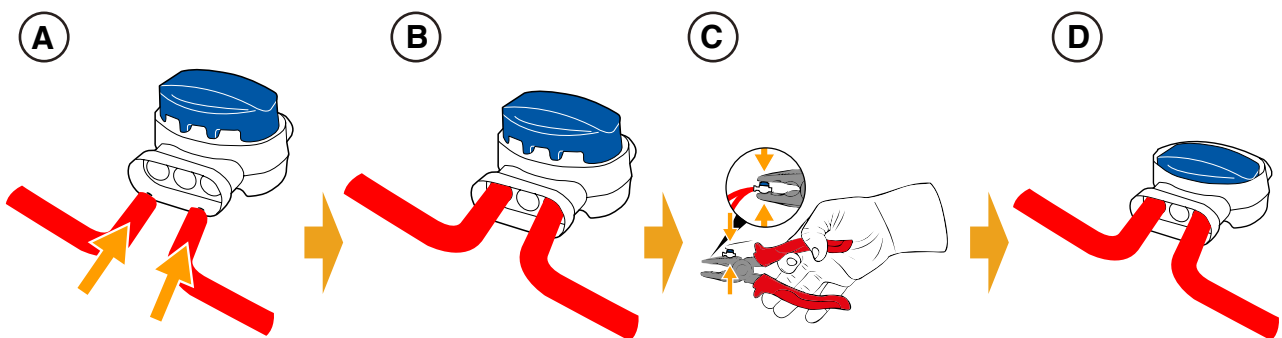

**INTERDICTION :**  
Ne pas utiliser de ruban isolant ou un autre type de jointures qui ne garantissent pas une isolation totale (cosses, bornes, etc.). L'humidité du sol provoquera l'oxydation et la rupture du câble périphérique.





### 4.5.3. INSTALLATION DE LA STATION DE CHARGE

 <p><b>AVERTISSEMENT :</b> Risque de coupure des mains.</p>	 <p><b>AVERTISSEMENT :</b> Risque de poussière dans les yeux.</p>
 <p><b>DANGER ÉLECTRIQUE :</b> Ne pas brancher l'alimentation électrique avant que tous les travaux d'installation soient terminés. Si nécessaire, couper l'alimentation électrique générale pendant l'installation.</p>	

#### Exigences et obligations :

- |   |  |
|---|--|
| <ul style="list-style-type: none"> <li>• Terrain plat</li> <li>• Station de charge</li> <li>• Bloc d'alimentation électrique</li> <li>• Tournevis</li> <li>• Ciseaux d'électricien</li> <li>• Lunettes de protection</li> </ul> | <ul style="list-style-type: none"> <li>• Terrain compact</li> <li>• Câble périphérique</li> <li>• Piquets de fixation</li> <li>• Marteau</li> <li>• Gants</li> </ul> |
|---|--|

 <p><b>PORT DE GANTS OBLIGATOIRE :</b> Porter des gants de protection pour éviter le risque de coupure des mains.</p>	 <p><b>LUNETTES DE PROTECTION OBLIGATOIRES :</b> Porter des lunettes de protection pour éviter d'avoir de la poussière dans les yeux.</p>
--	--

La station de charge doit être installée dans l'axe du câble périphérique de sorte que le robot puisse y accéder en navigant sur le câble périphérique dans le sens des aiguilles d'une montre.

#### Procédure :

1. Vérifier les conditions d'installation comme indiqué au paragraphe 4.3.
2. Si nécessaire, préparer le terrain de manière à ce que la surface de la station de charge (A) soit au même niveau que la pelouse (B), le sol doit être parfaitement plat et compact afin d'éviter toute déformation de la surface de la station de charge.
3. Ôter le couvercle (C).

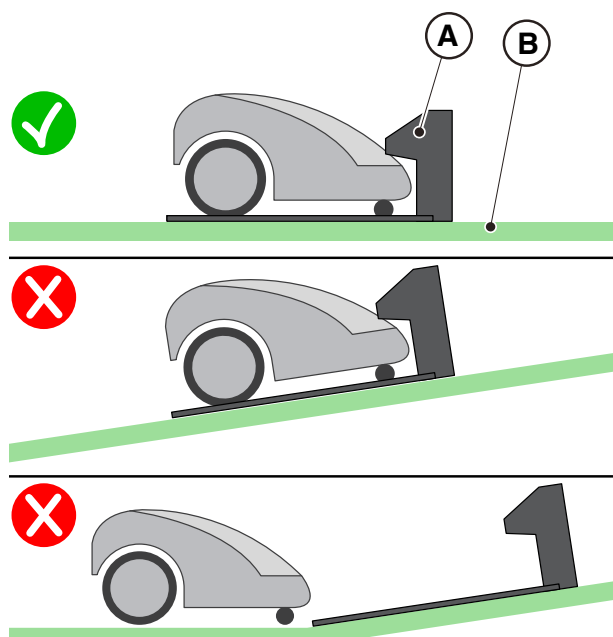

4. Positionner la station de charge dans l'axe du câble périphérique (D2) de sorte que le robot puisse y accéder en navigant sur le câble périphérique dans le sens des aiguilles d'une montre.
5. Insérer les deux extrémités du câble dans les passages appropriés (E2).

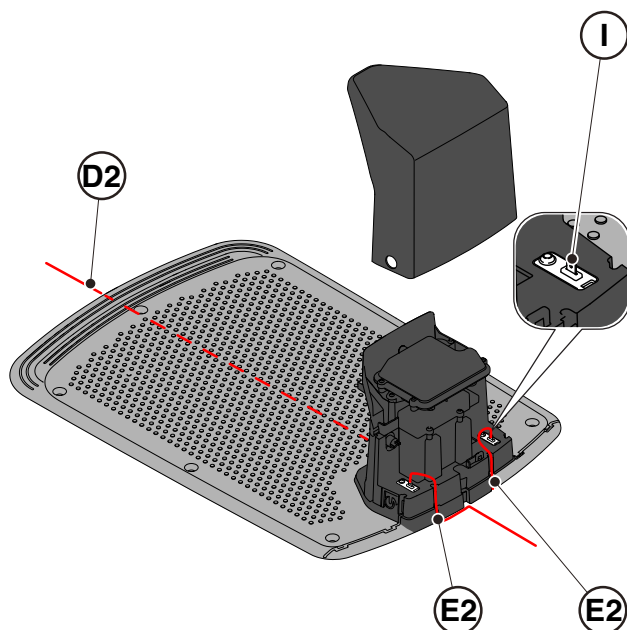

6. Couper les extrémités des câbles à la mesure exacte.
7. Appliquer les connecteurs auto-perforants sur le câble (F), (G), (H).

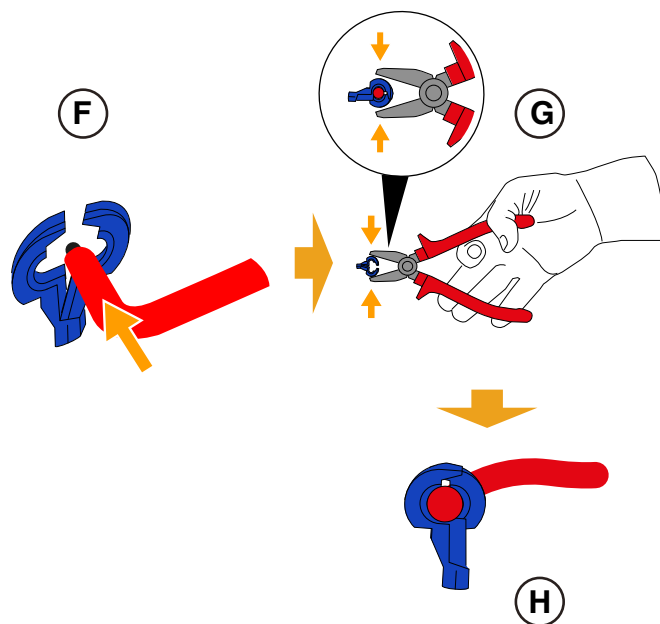

8. Brancher les connecteurs aux bornes (I).
9. Fixer la station de charge (L) au sol avec les vis de fixation (M).
10. Remettre le couvercle (C).
11. Brancher le connecteur du bloc d'alimentation électrique à la station de charge, puis brancher la fiche du bloc d'alimentation à la prise électrique.
12. Vérifier que lorsque le robot tondeuse n'est pas dans la station de charge, le voyant lumineux de charge (N) est éclairé d'une lumière fixe (voir le paragraphe 5.4).

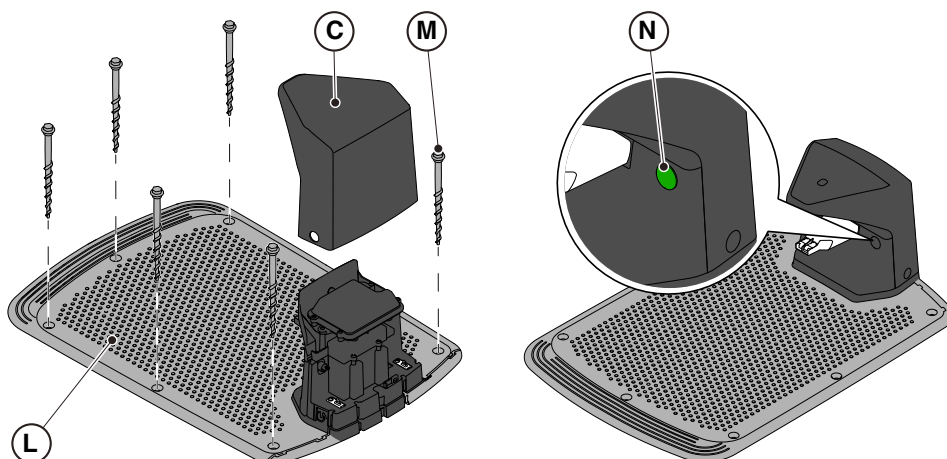
**ATTENTION :**

Le câble d'alimentation, le bloc d'alimentation électrique, la rallonge et tout autre câble électrique n'appartenant pas au produit doivent rester à l'extérieur de la zone de coupe afin de les garder loin des parties dangereuses en mouvement et d'éviter tout dommage aux câbles pouvant entraîner un contact avec des parties sous tension.

REMARQUE : Si nécessaire, le câble alimentant la station de charge peut être prolongé à l'aide des câbles d'extension. Il est permis d'utiliser au maximum deux câbles d'extension de 5 mètres ou un câble d'extension de 15 mètres. (voir le chapitre 9 « Accessoires »).

#### 4.5.4. INSTALLATION DE LA RÉSISTANCE POUR LES PETITS PÉRIMÈTRES

##### Exigences et obligations :

Le câble périphérique utilisé pour installer le robot tondeuse doit avoir une longueur minimale de 40 mètres. Si la longueur du câble est inférieure, il est nécessaire d'installer la résistance (voir le chapitre 9 « Accessoires ») en série avec le câble périphérique.

##### Procédure :

Après avoir correctement positionné et fixé la station de charge (voir le paragraphe 4.5.3), procéder comme suit :

1. Ôter le couvercle (C).
2. Couper les extrémités des câbles à la mesure exacte.
3. Appliquer les connecteurs auto-perforants sur le câble (F), (G), (H). (voir le paragraphe 4.5.3).
4. Connecter la résistance (O) à la borne (I) de la station de charge.
5. Connecter le câble périphérique correspondant à la résistance (O).
6. Connecter l'autre câble périphérique directement à l'autre borne de la station de charge.

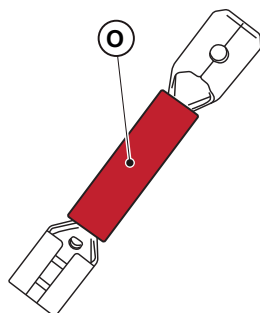

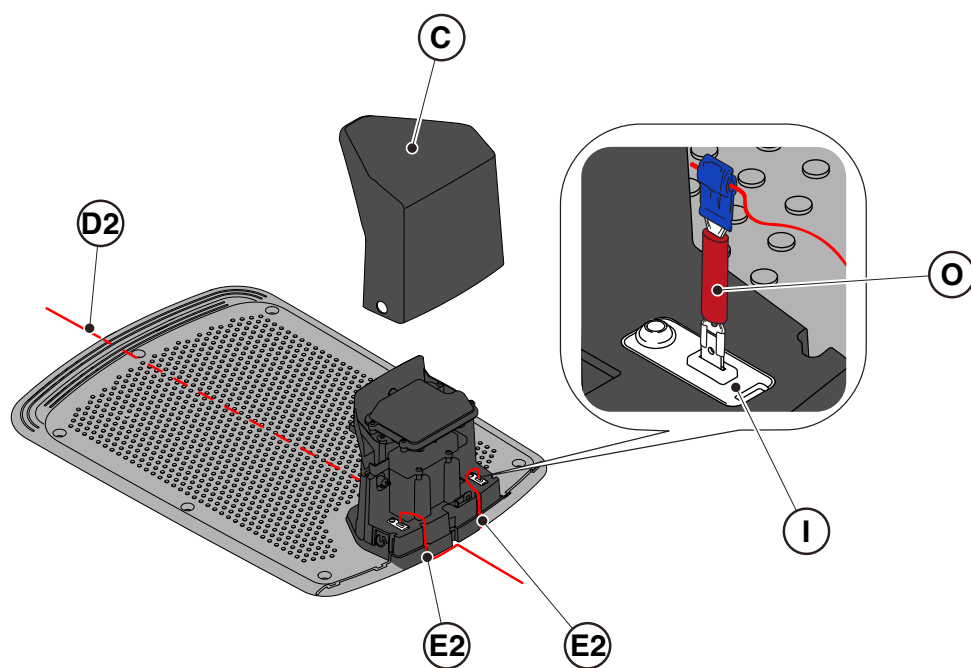

## 4.6. RECHARGER LE ROBOT TONDEUSE APRÈS L'INSTALLATION

### Exigences et obligations :

- Station de charge.

### Procédure :

1. Recharger le robot tondeuse (voir le paragraphe 5.5).

---

REMARQUE : Lors de la première charge, les batteries doivent rester branchées pendant au moins 2 heures.

---



## 4.7. PARAMÈTRES DU PRODUIT

### Exigences et obligations :

Le fonctionnement automatique du robot tondeuse nécessite un certain nombre de réglages qui peuvent être effectués via un appareil mobile (smartphone) iOS ou Android avec l'application « STIGA.GO » installée.

L'application iOS peut être téléchargée sur l'App Store iOS. L'application Android peut être téléchargée sur Google Play Store.

Les fonctions suivantes peuvent être réglées à partir de l'application. Consulter le tableau pour savoir quelles fonctions sont disponibles pour son propre modèle :

- Démarrer, arrêter et forcer le robot tondeuse à retourner à la station de charge.
- Sélectionner le mode pour travailler dans une « zone fermée » qui ne peut pas être atteinte indépendamment par le robot tondeuse.
- Sélectionner le mode travail programmé/cycle de tonte unique.
- Planifier les horaires de travail les jours de la semaine.
- Définir des points de départ de travail pour rendre la couverture du jardin uniforme.
- Fixer les jours de la semaine pour effectuer des coupes de la bordure.
- Activer le mode Eco, pour des économies d'énergie.
- Activer et régler la sensibilité du capteur pour la pluie.
- Permettre à plusieurs utilisateurs d'utiliser le robot tondeuse via une application.
- Choisir et contacter le revendeur.

## PARAMÉTRAGES DU PRODUIT

4.7.1. PRÉLOGIN .....	34
4.7.2. ENREGISTREMENT (SIGN UP) .....	34
4.7.3. APPAIRAGE (PAIRING) .....	34
4.7.4. CONNECTIVITÉ À DISTANCE ET ACTIVATION DE LA CARTE SIM (EN FONCTION DU MODÈLE) .....	34
4.7.5. PAGE PRODUIT (DEVICE PAGE).....	34
4.7.6. ZONE FERMÉE (CLOSED AREA).....	35
4.7.7. PARAMÈTRES (SETTINGS).....	35
4.7.8. COUPE UNIQUE / COUPE PROGRAMMÉE (SPOT CUT / SCHEDULED) .....	35
4.7.9. SESSIONS DE TONTE (MOWING SESSIONS) .....	35
4.7.10. POINTS DE TONTE.....	35
4.7.11. COUPE DE LA BORDURE DU JARDIN (BORDER CUT).....	36
4.7.12. ECO MODE.....	36
4.7.13. CAPTEUR DE PLUIE (RAIN SENSOR) (EN FONCTION DU MODÈLE).....	36
4.7.14. VERROUILLAGE DU CLAVIER (APP LOCK) .....	36
4.7.15. INTÉGRATION AVEC DES ASSISTANTS VOCAUX (AMAZON ALEXA) (EN FONCTION DU MODÈLE).....	37
4.7.16. ANTI-VOL (EN FONCTION DU MODÈLE) .....	37
4.7.17. CHANGEMENT DE SIGNAL PÉRIPHÉRIQUE	37
4.7.18. NAVIGATION PARALLÈLE AU CÂBLE (LE LONG DU FIL) (EN FONCTION DU MODÈLE).....	37
4.7.19 MISE À JOUR DU LOGICIEL (FIRMWARE UPDATE) .....	38
4.7.20. PROFIL / GESTION DES UTILISATEURS / CHOIX DU REVENDEUR PRÉFÉRÉ / MESSAGERIE .....	38

## 4.7.1. PREMIER ACCÈS

Lors du premier accès à l'application, il est possible de :

1. Accéder aux pages d'information concernant les revendeurs et les produits STIGA ;
2. Effectuer le premier enregistrement ;
3. Effectuer la connexion pour les utilisateurs déjà enregistrés.

## 4.7.2. ENREGISTREMENT (SIGN UP)

La section « Sign Up » permet l'enregistrement de l'utilisateur et donne accès à toutes les fonctions de l'application.

1. L'utilisateur peut se connecter via son compte Google, Facebook et Apple, ou créer un nouveau compte en remplissant les champs obligatoires.
2. La procédure d'enregistrement nécessite une vérification par courrier électronique.

## 4.7.3. APPAIRAGE (PAIRING)

La section « Pairing » permet d'associer son appareil mobile au robot tondeuse via une connexion bluetooth®.

1. Appuyer sur le bouton « ajouter » pour accéder aux pages d'appairage bluetooth®.
2. Suivre la procédure guidée pour associer l'appareil.
3. Une fois l'appairage terminé, la page principale du produit s'affiche.
4. Appuyer sur la touche « page produit » pour accéder à la page du produit.
5. Appuyer sur la touche « options » pour accéder à la page de menu d'où il est possible de renommer, de dissocier et de connecter le robot tondeuse, ou de télécharger le manuel d'utilisation.

---

REMARQUE : si le robot tondeuse n'est pas détecté par l'appareil mobile, vérifier que le robot tondeuse est allumé et se trouve à proximité de l'appareil mobile. Vérifier que le robot tondeuse n'est pas associé à un autre utilisateur.

---

## 4.7.4. CONNECTIVITÉ À DISTANCE ET ACTIVATION DE LA CARTE SIM (EN FONCTION DU MODÈLE)

Le robot tondeuse est équipé d'un module de connectivité 3G/4G avec carte SIM qui permet la connexion au cloud STIGA et le contrôle du robot tondeuse à distance. Après avoir apparié l'appareil au compte utilisateur, la carte SIM doit être activée.

### Procédure :

Suivre la procédure guidée de l'application.

---

REMARQUE : La carte SIM contenue dans le produit est propriétaire. Le produit ne peut se connecter au cloud STIGA que via la carte SIM fournie. Ne pas utiliser d'autres cartes SIM.

---

## 4.7.5. PAGE PRODUIT (DEVICE PAGE)

La section « Device Page » permet de vérifier l'état du robot tondeuse, de le mettre en marche ou de le forcer à retourner à la station de charge.

1. Appuyer sur la touche « start » pour démarrer le robot tondeuse.
2. Appuyer sur la touche « stop » pour arrêter le robot tondeuse.
3. Appuyer sur la touche « retour à la station » pour forcer le robot tondeuse à retourner à la station de charge.
4. Appuyer sur la touche « zone fermée » pour démarrer le robot tondeuse afin de travailler dans une zone qui ne peut être atteinte de manière autonome. (voir le paragraphe 4.7.5).

#### 4.7.6. ZONE FERMÉE (CLOSED AREA)

---

REMARQUE : Vérifier la disponibilité de cette fonction sur l'Appli STIGA.GO.

---

La section «Closed Area » permet de lancer le robot tondeuse dans une zone fermée normalement exclue de l'aire de travail parce qu'elle n'est pas accessible, mais délimitée par le câble périphérique. (voir le paragraphe 4.4.3).

1. Appuyer sur la touche dédiée pour sélectionner le mode « zone fermée ».
2. Placer le robot tondeuse dans la zone fermée et suivre la procédure guidée.

---

REMARQUE : L'utilisateur peut choisir de faire fonctionner le robot tondeuse pendant toute la durée de vie de la batterie ou pendant une durée inférieure qui sera réglée manuellement.

---

#### 4.7.7. PARAMÈTRES (SETTINGS)

La section « Settings » permet d'accéder à la page des paramètres du robot tondeuse.

1. Appuyer sur la touche « paramètres » pour entrer dans le mode Settings.
2. Sélectionner la fonction à régler.

#### 4.7.8. COUPE UNIQUE / COUPE PROGRAMMÉE (SPOT CUT / SCHEDULED)

La touche «Spot Cut/Scheduled» permet d'activer ou de désactiver le travail programmé.

Le nombre d'heures par semaine à prévoir est suggéré par l'application en fonction de la taille du jardin.

1. S'il est réglé sur « Scheduled », le robot tondeuse fonctionne en suivant le programme de travail planifié.
2. S'il est réglé sur « Spot Cut », le robot tondeuse suit un cycle de travail unique.

#### 4.7.9. SESSIONS DE TONTE (MOWING SESSIONS)

La section « Mowing sessions » permet de programmer les heures et les jours de travail du robot tondeuse.

Le nombre d'heures par semaine à prévoir est suggéré par l'application en fonction de la taille du jardin.

1. Appuyer sur la touche « coupe unique/programmée » pour accéder au menu de réglage des heures de travail et sélectionner un jour de la semaine.
2. Appuyer sur le bouton « ajouter un temps de coupe » pour ajouter un nouvel programme de travail.
3. Entrer les heures de début et de fin de travail et confirmer.
4. L'utilisateur a la possibilité d'appliquer le même horaire de travail à plusieurs jours de la semaine.
5. L'horaire de travail s'affichera à l'intérieur du jour de la semaine où il est programmé. En appuyant sur chaque horaire de travail, il est possible de le copier ou de le supprimer.

---

REMARQUE : L'horloge interne du robot tondeuse est automatiquement synchronisée avec l'heure présente sur le dispositif mobile toutes les fois que le robot est connecté à l'application via bluetooth®.

---

#### 4.7.10. POINTS DE TONTE

---

REMARQUE : Vérifier la disponibilité de cette fonction sur l'App STIGA.GO.

---

La section « Go-To Cut Points » (points de tonte) permet de définir un ou plusieurs points de travail pour le robot tondeuse afin d'améliorer la couverture dans différentes zones du jardin (voir le paragraphe 4.4). Le nombre de points de départ qui peuvent être définis dépend du modèle du robot tondeuse.

Les points de départ sont définis à l'aide des paramètres suivants :

- Distance du point de départ de la session de travail par rapport à la station de charge, mesurée le long du câble périphérique.

- Direction pour atteindre le point de départ de la session (sens des aiguilles d'une montre ou sens inverse).
- Temps d'atteinte du point de travail exprimée en % du temps de travail hebdomadaire total programmé.

#### 4.7.11. COUPE DE LA BORDURE DU JARDIN (BORDER CUT)

La section « Border cut » permet de programmer la tonte des bordures un jour particulier.

1. Choisir les jours de la semaine pour effectuer les coupes des bordures du jardin.
2. Appuyer sur la touche dédiée pour activer la fonction.

---

REMARQUE : La tonte de la bordure ne peut être activée que pour les jours de la semaine où le robot tondeuse a été programmé pour fonctionner.

---

#### 4.7.12. ECO MODE

---

REMARQUE : Vérifier la disponibilité de cette fonction sur l'App STIGA.GO.

---

La fonction « Eco mode » permet de définir un mode de faible consommation d'énergie en réduisant le temps de travail du robot tondeuse en pourcentage par rapport à la programmation effectuée par l'utilisateur.

---

REMARQUE : Il est conseillé d'utiliser cette fonction pendant les périodes de l'année où l'herbe pousse plus lentement.

---

#### 4.7.13. CAPTEUR DE PLUIE (RAIN SENSOR) (EN FONCTION DU MODÈLE)

La fonction « Capteur de pluie » permet d'activer ou de désactiver le capteur de pluie présent sur le robot tondeuse. Le capteur de pluie peut être réglé sur trois niveaux de sensibilité différents. À une sensibilité plus élevée correspond un maintien plus long dans la station en cas de pluie.

Sensibilité faible : 4 heures;

Sensibilité moyenne : 8 heures;

Haute sensibilité : 12 heures.

1. Appuyer sur la touche dédiée pour activer la fonction.
2. Choisir entre les trois niveaux de sensibilité des capteurs de pluie disponibles.

#### 4.7.14. VERROUILLAGE DU CLAVIER (APP LOCK)

Afin d'éviter que le robot tondeuse ne soit utilisé par des enfants ou des personnes non autorisées, le fonctionnement du clavier peut être verrouillé. De cette façon, le robot tondeuse ne peut être contrôlé que par l'application.

##### Procédure :

1. Activer ou désactiver la fonction de verrouillage du clavier/de l'application à partir du menu « paramètres » de l'application.

---

REMARQUE : Lorsque la fonction est active, le verrouillage du clavier reste actif même si le robot tondeuse est éteint.

---

#### 4.7.15. INTÉGRATION AVEC DES ASSISTANTS VOCAUX (AMAZON ALEXA) (EN FONCTION DU MODÈLE)

L'intégration avec un assistant vocal permet d'interagir avec le robot tondeuse selon les options disponibles dans l'application, par exemple :

- Commencer une séance de travail.
- Arrêter le robot tondeuse pendant la tonte du gazon et reprendre le travail.
- Forcer le robot tondeuse à rentrer dans la station de charge.
- Demander des informations sur le prochain horaire du début du travail programmé.

- Demander des informations sur l'état du robot tondeuse.

---

REMARQUE : l'intégration du robot tondeuse avec un assistant vocal ne se fait pas via l'application Stiga.GO, mais doit être configurée via l'application de l'assistant vocal lui-même.

---

#### 4.7.16. ANTI-VOL (EN FONCTION DU MODÈLE)

Cette fonction permet de recevoir une notification d'avertissement lorsque le robot tondeuse est loin de la zone de travail. Si la fonction est active, le robot tondeuse surveille en permanence sa distance par rapport au périmètre.

Lorsque le robot tondeuse est éloigné du périmètre :

- le robot envoie une notification à l'appareil mobile de l'utilisateur via l'application Stiga.GO.
- dans l'application, il est possible de visualiser la position réelle du robot et de suivre ses mouvements.
- il n'est pas possible de démarrer le robot tondeuse au travail tant qu'il est en dehors de son périmètre.

---

REMARQUE : La fonction Anti-vol reste active même si le robot tondeuse est éteint. Dans ce cas, la notification de vol et la localisation du robot tondeuse sont envoyées lorsque le robot est mis en marche.

---

#### Procédure :

1. Activer la fonction du menu « paramètres » de l'application. S'assurer que les notifications pour l'application Stiga.GO ont été activées sur l'appareil mobile.
2. Activer la notification « Anti-vol » dans la barre latérale de l'application Stiga.GO.

#### 4.7.17. CHANGEMENT DE SIGNAL PÉRIPHÉRIQUE

La fonction « changer de canal » permet de changer le canal du signal transmis par le câble périphérique. Cette opération est nécessaire si on constate des interférences entre deux ou plusieurs installations voisines.

---

REMARQUE : Le changement du canal périphérique doit être effectué lorsque le robot tondeuse se trouve dans la station de charge.

---

#### Procédure :

1. Accrocher le robot tondeuse à la station de charge.
2. Suivre la procédure guidée dans l'APPLI pour sélectionner l'un des 3 canaux disponibles.
3. Si le robot tondeuse continue de mal fonctionner en raison d'interférences avec d'autres installations voisines, sélectionner un autre canal.

#### 4.7.18. NAVIGATION PARALLÈLE AU CÂBLE (RUN BESIDE WIRE) (EN FONCTION DU MODÈLE)

La fonction « Run beside wire » permet de fixer la distance de navigation par rapport au câble périphérique lors du retour à la station et lorsqu'on atteint les points de départ de travail du point de tonte (go-to-cut point).

Le robot tondeuse naviguera à une distance du câble variable, en fonction de la valeur fixée, ce qui permettra de réduire les traces des roues sur la pelouse et de réduire le temps de retour à la station de charge.

Trois intervalles de distance différents peuvent être définis. La distance par rapport au câble est légèrement modifiée à chaque cycle de travail afin de réduire davantage la formation de traces sur la pelouse.

---

REMARQUE : S'il y a des allées ou des passages étroits dans le jardin (voir le par. 4.4.3), une fois la fonction « Run beside wire » activée, vérifier que le robot tondeuse est en mesure d'atteindre toutes les zones de coupe, de naviguer correctement dans ces zones et de revenir à la station de charge à partir de n'importe quel point du jardin. Si le robot tondeuse a du mal à atteindre certaines zones de coupe via les points de tonte (go-to-cut) ou à retourner à la station de charge, la distance définie doit être réduite ou la fonction « Run beside wire » doit être désactivée. .

---

---

REMARQUE : La distance à définir varie en fonction des obstacles éventuellement présents dans le jardin, en particulier s'ils sont situés à proximité du périmètre.

---

**Procédure :**

1. Activer ou désactiver la fonction « Run Beside Wire » du menu « paramètres » de l'appli.
2. Sélectionner la distance souhaitée parmi les 3 disponibles.

**4.7.19. MISE À JOUR DU LOGICIEL (FIRMWARE UPDATE)**

Si elles sont disponibles, les mises à jour du micrologiciel du produit sont notifiées sur la page d'affichage des produits dans « Garage ».

Les mises à jour disponibles sont effectuées en séquence dans l'ordre suivant : robot tondeuse, station de charge. Le téléphone doit être maintenu à proximité de l'appareil lors de sa mise à jour.

La mise à jour de chaque appareil prend entre 10 et 20 minutes.

L'utilisateur peut également accéder au menu de la page d'affichage du produit dans « Garage » pour vérifier la disponibilité de mises à jour et forcer la mise à jour du micrologiciel.

**4.7.20. PROFIL / GESTION DES UTILISATEURS / CHOIX DU REVENDEUR PRÉFÉRÉ / MESSAGERIE**

Dans la section « Profil », il est possible de modifier les données de son compte et changer son mot de passe. L'utilisateur principal qui a effectué le premier enregistrement peut inviter et gérer d'autres utilisateurs du robot tondeuse.

L'utilisateur invité doit télécharger l'appli sur son appareil mobile et doit s'enregistrer.

La section « Dealer » permet de choisir le centre d'assistance de référence.

La section « Messages » permet de visualiser les messages/informations.

## 5. FONCTIONNEMENT

### Exigences et obligations :

- Installation effectuée conformément aux instructions (voir le chapitre 4)
- Station de charge alimentée
- Batterie chargée (voir le paragraphe 5.5)
- Programmation du robot tondeuse selon les instructions (voir le paragraphe 4.7 pour le fonctionnement automatique)
- Hauteur initiale de l'herbe dans l'aire de travail du robot tondeuse : 20-60 mm
- Hauteur de coupe correctement réglée (voir le paragraphe 5.6).

### 5.1. VÉRIFICATION DES SÉCURITÉS POUR LE DÉMARRAGE DU ROBOT TONDEUSE

#### Exigences et obligations :

- Clé de sécurité.

#### Procédure :

1. Vérifier que la coque flottante (A) est correctement montée. L'absence de coque empêche le fonctionnement du robot tondeuse.
2. Vérifier que la clé de sécurité (E) est bien insérée. Si elle n'est pas insérée, le robot tondeuse ne démarrera pas.
3. Vérifier que le bouton d'arrêt « **ARRÊT** » (B) n'est pas actif. En appuyant dessus, il arrête le robot tondeuse et ouvre la coque de protection (C) de la console de commande (D).
4. Vérifier que le robot tondeuse est correctement positionnée au sol. En cas d'inclinaison excessive ( $\geq 45\%$  ou  $\geq 50\%$ ) ou de levage, les capteurs d'inclinaison (inclinomètre) arrêtent le robot tondeuse.

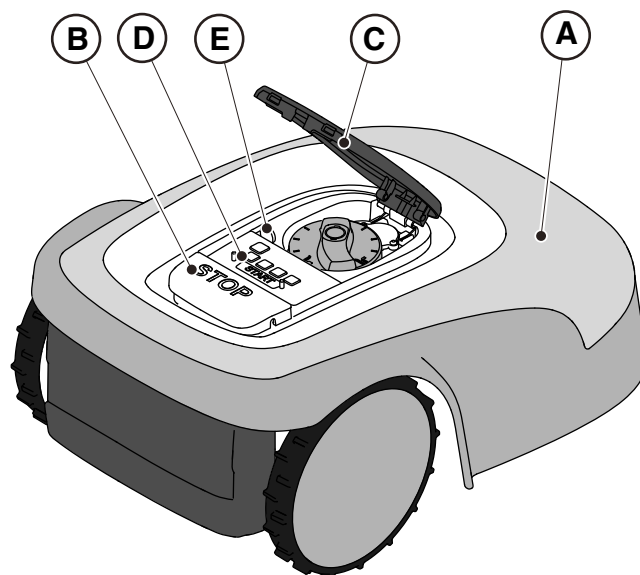

## 5.2. FONCTIONNEMENT MANUEL DU ROBOT TONDEUSE

Le robot tondeuse peut être utilisé sans effectuer la programmation décrite au paragraphe 4.7. Dans ce mode, le robot tondeuse effectue un cycle de travail, retourne à la station de charge et y reste jusqu'au démarrage manuel suivant.

### Procédure :

1. Placer le robot tondeuse sur la station de charge ou, en tout cas, dans le périmètre de l'installation.
2. Appuyer sur le bouton « **ARRÊT** » (A) pour ouvrir la coque (B) et accéder à la console de commande (C).
3. Appuyer sur le bouton « **ON/OFF** » (E) pendant 5 secondes pour mettre en marche le robot tondeuse.
4. Appuyer sur le bouton « **SÉLECTION MODE** » (F), jusqu'à ce que seule l'icône (L) clignote.
5. Appuyer sur le bouton « **CONFIRMER** » (G). L'icône (L) s'éclaire d'une lumière fixe pour confirmer l'opération.
6. Fermer la coque (B).
7. Le robot tondeuse commencera à travailler.

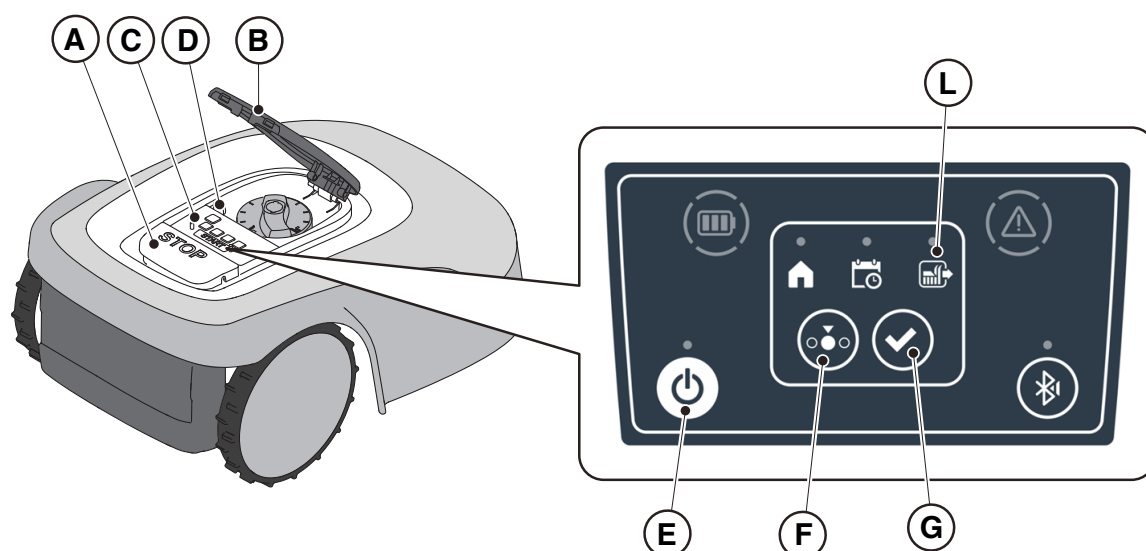

REMARQUE : Ce mode pourrait ne pas garantir une couverture totale du jardin, tant en termes de temps nécessaire que d'uniformité du résultat de la coupe, surtout si le jardin n'a pas une forme régulière. Pour obtenir une efficacité maximale du robot tondeuse, il est recommandé d'effectuer la programmation (voir le paragraphe 4.7).

REMARQUE : si, après avoir appuyé sur le bouton « **CONFIRMER** » (G), on appuie sur le bouton « **SÉLECTION MODE** » (F), les icônes relatives aux fonctions sélectionnées se remettent à clignoter, demandant la confirmation de la fonction qui vient d'être sélectionnée. Appuyer sur le bouton « **CONFIRMER** » (G). Les icônes s'éclaireront à nouveau d'une lumière fixe.

REMARQUE : Si la coque (B) est ouverte, aussi bien pendant le travail qu'avec le robot en station, les icônes relatives aux fonctions sélectionnées se mettent à clignoter, indiquant que l'opération doit être confirmée avant de refermer la coque. Si la coque est refermée sans appuyer sur le bouton « **CONFIRMER** » (G), le robot n'effectuera aucune opération jusqu'à ce que l'utilisateur donne une nouvelle commande.



### 5.3. DESCRIPTION DES COMMANDES PRÉSENTES SUR LE ROBOT TONDEUSE

Liste des commandes, des voyants et leur fonction :

- Bouton « **ARRÊT** » (A) : utilisé pour arrêter le robot tondeuse en toute sécurité.
- « **CLÉ DE SÉCURITÉ** » (D) : utilisée pour éteindre le robot en toute sécurité.
- Bouton « **ON/OFF** » (E) : utilisé pour allumer et éteindre le robot tondeuse et réinitialiser les alarmes.
- Bouton « **SÉLECTION MODE** » (F) : utilisé pour sélectionner le mode de fonctionnement du robot tondeuse et pour forcer le retour à la station de charge.
- Bouton « **CONFIRMER** » (G) : utilisé pour confirmer le mode de fonctionnement défini.
- Icône lumineuse « **PROGRAMME PLANIFIÉ** » (I) : utilisée pour afficher le paramètre du programme planifié.
- Icône lumineuse « **CYCLE DE TRAVAIL UNIQUE** » (L) : utilisée pour afficher le paramètre d'un cycle de travail unique.
- Icône lumineuse « **RETOUR À LA STATION** » (H) : utilisée pour afficher le paramètre du retour forcé à la station de charge du robot tondeuse.
- Le bouton « **BLUETOOTH®** » (M) est uniquement utilisé par le centre de service à des fins de diagnostic.
- Icône lumineuse « **ALARME** » (N) : utilisée pour visualiser l'état d'alarme.
- Icône lumineuse « **BATTERIE** » (O) : utilisée pour visualiser la charge de la batterie.

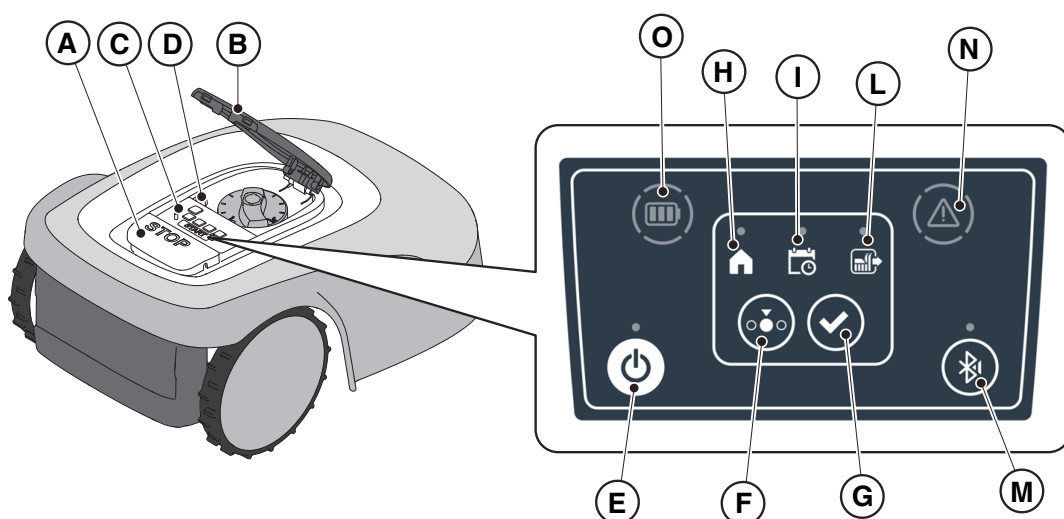

#### 5.3.1. ARRÊT SÉCURISÉ - BOUTON D'ARRÊT

Le bouton « **ARRÊT** » (A) permet d'arrêter le robot tondeuse en toute sécurité, quel que soit son état de fonctionnement.

**Procédure :**

1. Appuyer sur le bouton « **ARRÊT** » (A) lorsque le robot tondeuse est en mouvement ou déjà à l'arrêt.
2. En appuyant sur le bouton « **ARRÊT** » (A), le robot tondeuse s'arrête et la coque (B) s'ouvre pour permettre l'accès aux autres commandes du robot.

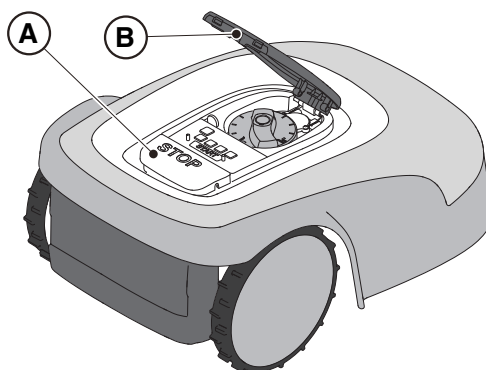

## 5.3.2. ARRÊT SÉCURISÉ - CLÉ DE SÉCURITÉ

La clé de sécurité (D), une fois ôtée, permet d'éteindre le robot tondeuse en toute sécurité.



### OBLIGATION :

**Retirer toujours la clé de sécurité avant toute opération de réglage de la hauteur de coupe, de nettoyage, de transport ou d'entretien**

### Procédure :

1. Appuyer sur le bouton « **ARRÊT** » (A) pour ouvrir la coque (B) et accéder à la console de commande (C).
2. Éteindre le robot tondeuse en conditions de sécurité (voir Par. 2.3).
3. Après avoir effectué les opérations d'entretien, insérer la clé de sécurité pour pouvoir allumer le robot tondeuse.

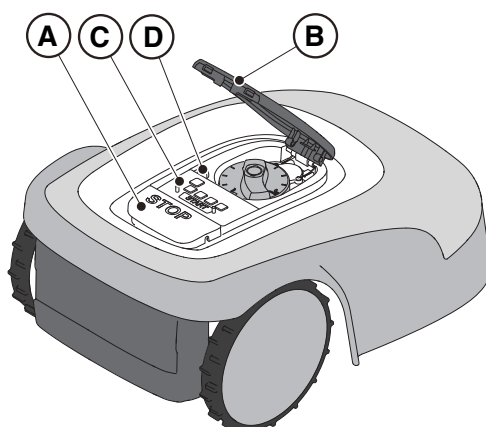

## 5.3.3. ALLUMAGE ET ARRÊT - BOUTON ON/OFF

L'interrupteur « **ON/OFF** » (E) est utilisé pour mettre en marche et arrêter manuellement le robot tondeuse.

### Procédure :

1. Appuyer sur le bouton « **ARRÊT** » (A) pour ouvrir la coque (B) et accéder à la console de commande (C).
2. Appuyer sur le bouton « **ON/OFF** » (E) pendant 5 secondes pour allumer ou éteindre le robot tondeuse.

---

REMARQUE : La clé de sécurité (D) doit être insérée pour démarrer le robot tondeuse.

---



---

REMARQUE : En cas d'alarmes actives, une double pression sur le bouton « **ON/OFF** » réinitialise les alarmes.

---

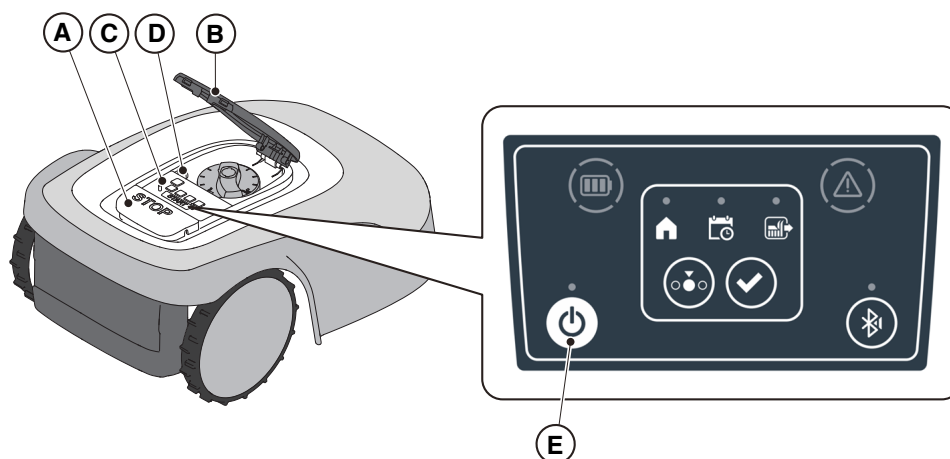

### 5.3.4. SÉLECTION PROGRAMME PLANIFIÉ / CYCLE DE TRAVAIL UNIQUE / RETOUR FORCÉ À LA STATION DE CHARGE – BOUTON DE SÉLECTION MODE

Le bouton « **SÉLECTION MODE** » permet d'activer ou de désactiver la programmation de travail définie via l'application et de sélectionner le retour forcé à la station de charge. Le robot tondeuse se comporte selon les sélections possibles décrites ci-dessous.

#### SÉLECTIONS DU CLAVIER ET FONCTIONNEMENT DU ROBOT

##### PROGRAMME PLANIFIÉ

Le robot tondeuse fonctionne selon la programmation définie via l'application.



##### RETOUR À LA STATION + PROGRAMME PLANIFIÉ

Le robot tondeuse retourne à la station de charge.  
Le robot tondeuse reprend le travail à partir de l'heure de départ programmée suivante.

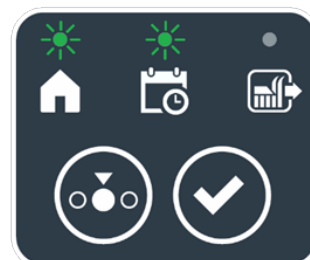

##### CYCLE DE TRAVAIL UNIQUE + PROGRAMME PLANIFIÉ

Le robot tondeuse effectue un seul cycle de travail forcé avant de retourner à la station de charge.  
Le robot tondeuse reprend le travail à partir de l'heure de départ programmée suivante.



##### CYCLE DE TRAVAIL UNIQUE

Le robot tondeuse effectue un seul cycle de travail forcé et retourne à la station de charge.  
Le robot tondeuse reste dans la station jusqu'à l'intervention manuelle de l'utilisateur.



##### RETOUR À LA STATION + CYCLE DE TRAVAIL UNIQUE

Le robot tondeuse retourne à la station de charge.  
Le robot tondeuse reste dans la station jusqu'à l'intervention manuelle de l'utilisateur.

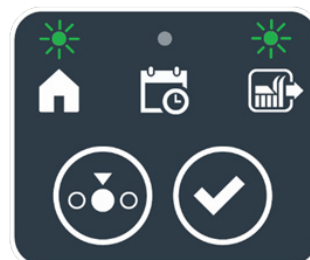

## Procédure :

1. Appuyer sur le bouton « **ARRÊT** » (A) pour ouvrir la coque (B) et accéder à la console de commande (C).
2. Appuyer sur le bouton « **SÉLECTION MODE** » (F) jusqu'à ce que les icônes relatives aux fonctions qu'on souhaite activer se mettent à clignoter. Les icônes relatives aux fonctions sélectionnées clignotent.
3. Appuyer sur le bouton « **CONFIRMER** » (G). Les icônes relatives aux fonctions sélectionnées s'éclairent d'une lumière fixe pour confirmer l'opération.
4. Fermer la coque (B).
5. Le robot tondeuse commencera à travailler selon le mode défini.

REMARQUE : si, après avoir appuyé sur le bouton « **CONFIRMER** » (G), on appuie sur le bouton « **SÉLECTION MODE** » (F), les icônes relatives aux fonctions sélectionnées se remettront à clignoter, demandant la confirmation de la fonction qui vient d'être sélectionnée. Appuyer sur le bouton « **CONFIRMER** » (G). Les icônes s'éclaireront à nouveau d'une lumière fixe.

REMARQUE : Si la coque (B) est ouverte, aussi bien pendant le travail qu'avec le robot en station, les icônes relatives aux fonctions sélectionnées se mettront à clignoter, indiquant que l'opération doit être confirmée avant de refermer la coque. Si la coque est refermée sans appuyer sur le bouton « **CONFIRMER** » (G), le robot n'effectue aucune opération jusqu'à ce que l'utilisateur donne une nouvelle commande.

REMARQUE : Si la batterie du robot est faible, l'icône de la batterie clignote d'une couleur rouge pour indiquer que l'action sélectionnée ne peut pas être effectuée.

REMARQUE : Le robot tondeuse ne démarre qu'après la fermeture de la coque (B).

REMARQUE : Le robot tondeuse atteint la station de charge avec l'organe de coupe éteint.

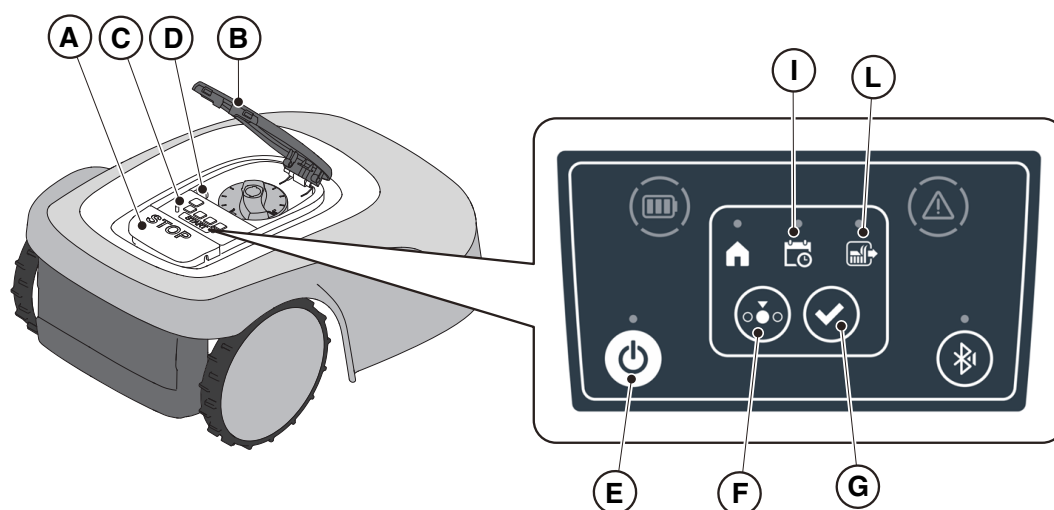

REMARQUE : le robot tondeuse peut être utilisé en mode « **CYCLE DE TRAVAIL UNIQUE** » même sans effectuer la programmation des heures de travail via l'appli. Ce mode pourrait ne pas garantir une couverture totale du jardin, tant en termes de temps nécessaire que d'uniformité du résultat de la coupe, surtout si le jardin n'a pas une forme régulière. Pour obtenir une efficacité maximale du robot tondeuse, il est recommandé d'effectuer la programmation (voir le paragraphe 4.7).

### 5.3.5. AFFICHAGE DE L'ÉTAT DU BLUETOOTH® - BOUTON BLUETOOTH®

Le robot tondeuse gère automatiquement la connexion Bluetooth® avec les appareils mobiles externes. La connexion Bluetooth® est disponible à tout moment lorsque le robot tondeuse est allumé. Un seul appareil mobile à la fois peut être connecté au robot tondeuse via Bluetooth®. Le robot tondeuse se déconnecte automatiquement de l'appareil lorsque l'application est refermée. Le bouton « BLUETOOTH® » (M) est uniquement utilisé par le centre de service à des fins de diagnostic.

---

REMARQUE : Pour l'appariement de l'appareil avec le robot tondeuse via Bluetooth®, (voir le paragraphe 4.7.3 Pairing - Appairage).

---

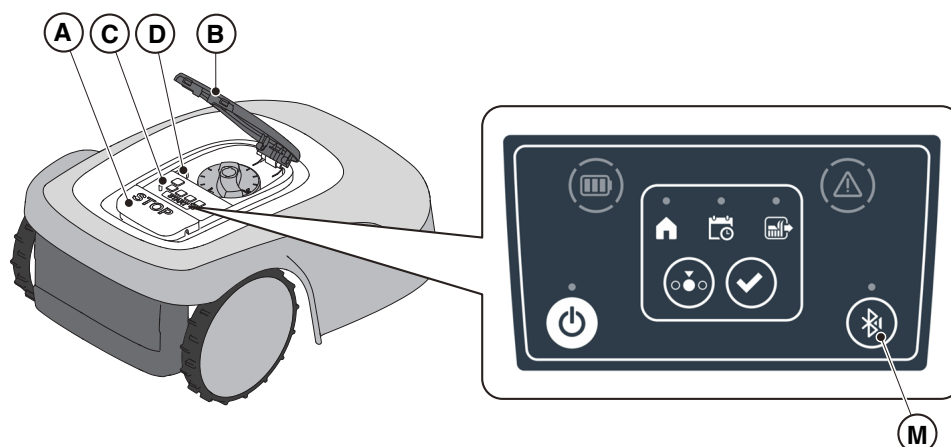

### 5.3.6. AFFICHAGE DES ÉTATS D'ALARME - ICÔNE ALARMES

L'icône lumineuse « ALARME » (N) indique un dysfonctionnement en cours.

**Procédure :**

1. Appuyer sur le bouton « ARRÊT » (A) pour ouvrir la coque (B) et accéder à la console de commande (C).
2. Vérifier l'état de l'alarme grâce à l'icône lumineuse rouge (N), qui peut être fixe ou clignotante.
3. Après avoir réglé le problème, appuyer deux fois en succession rapide sur le bouton « ON/OFF » (E) pour réinitialiser l'alarme. L'icône lumineuse (N) s'éteint et le robot tondeuse peut être redémarré. Si l'icône (N) ne s'éteint pas, éteindre le robot tondeuse à l'aide de la touche « ON/OFF » (E), attendre quelques secondes, puis rallumer le robot tondeuse à l'aide de la touche « ON/OFF » (E). Si le problème persiste, contacter un centre d'assistance.

---

REMARQUE : Les détails des anomalies peuvent être consultés via l'application.

---

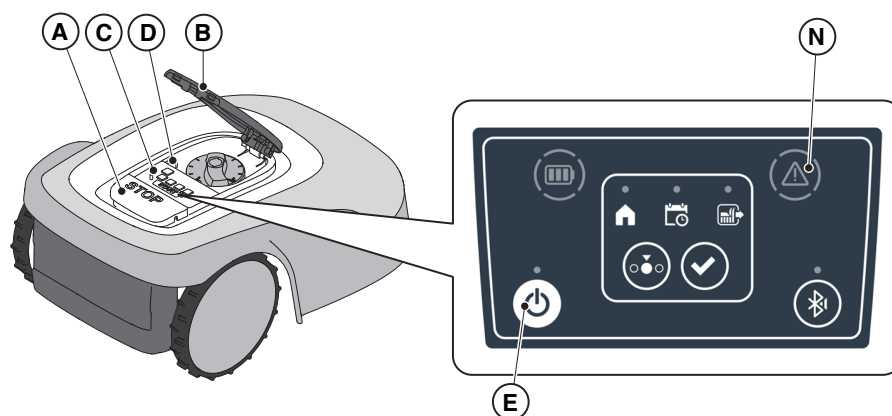

## 5.3.7. AFFICHAGE DE LA CHARGE DE LA BATTERIE - ICÔNE DE LA BATTERIE

L'icône lumineuse « **BATTERIE** » (O) permet de visualiser l'état de charge de la batterie.

### Procédure :

1. Appuyer sur le bouton « **ARRÊT** » (A) pour ouvrir la coque (B) et accéder à la console de commande (C).
2. Vérifier l'état de charge de la batterie à l'aide de l'icône lumineuse (O) :
  - Icône bleue : la batterie est chargée (niveau de charge >40%).
  - Icône rouge : la batterie est en charge (niveau de charge 15-40%).
  - Icône rouge clignotante : la batterie est faible (niveau de charge <15%).
3. Si le robot tondeuse est en cours de charge, l'icône lumineuse (O) de couleur bleue clignote.

---

**REMARQUE :** Si, en appuyant sur une commande, l'icône de la batterie (O) se met à clignoter rapidement d'une lumière rouge, l'opération ne peut pas être effectuée et il sera nécessaire de charger la batterie manuellement (voir le paragraphe 5.5).

---

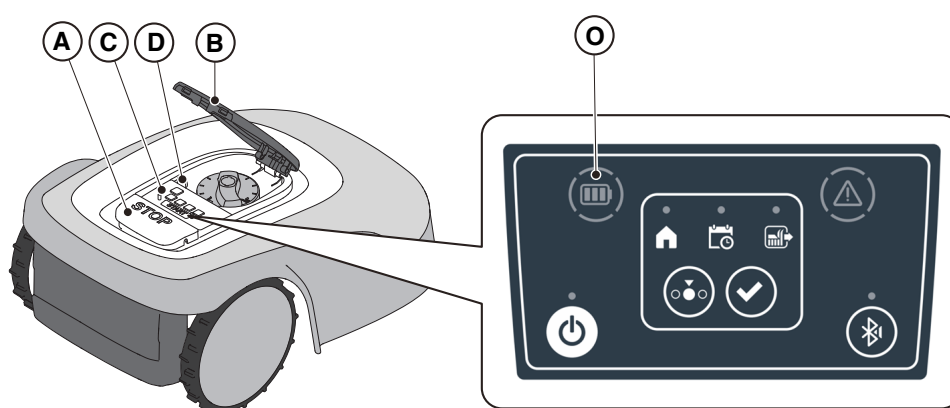

## 5.3.8. DÉMARRAGE DU ROBOT TONDEUSE

Pour démarrer le robot tondeuse, suivre la procédure décrite au paragraphe 5.3.4 « SÉLECTION PROGRAMME PLANIFIÉ / CYCLE DE TRAVAIL UNIQUE / RETOUR FORCÉ À LA STATION DE CHARGE – BOUTON DE SÉLECTION MODE »

## 5.4. FONCTIONNEMENT DE LA STATION DE CHARGE

La station de charge est dotée d'un voyant lumineux (N) qui s'éclaire de la façon suivante :

- Voyant éteint : la station de charge est hors tension ou le robot est dans la station ;
- Voyant fixe : le câble périphérique est correctement connecté au chargeur et le signal périphérique est correctement transmis ;
- Voyant clignotant lentement : le câble périphérique n'est pas connecté ou est interrompu (le contrôle d'intégrité du câble périphérique n'est pas continu, mais il est effectué toutes les 30 secondes, lorsque le robot quitte la station de charge ou lorsque la station est alimentée) ;
- Voyant avec clignotement rapide : le câble périphérique est trop court (voir le paragraphe 4.5.4) ou il y a une panne dans la station de charge.
- Double ou triple clignotement rapide : la station de charge a détecté un court-circuit sur les contacts de charge. (voir le chapitre 7).

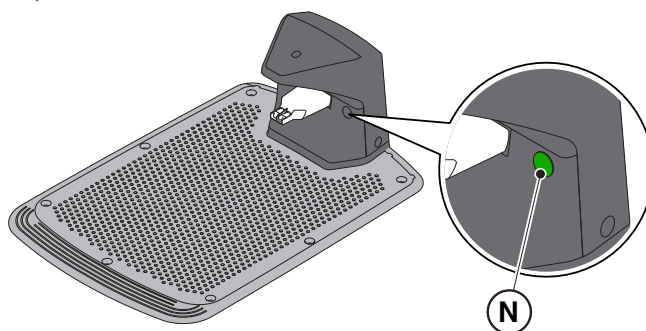

## 5.5. CHARGE DE LA BATTERIE

La procédure « **CHARGE DE LA BATTERIE** » permet de recharger le robot tondeuse manuellement.

### Exigences et obligations :

- Station de charge connectée au réseau électrique.

### Procédure :

1. Placer le robot tondeuse sur la station de charge (R).
2. Faire glisser le robot tondeuse sur la station de charge jusqu'à ce que le connecteur de charge (S) s'enclenche.
3. Appuyer sur le bouton « **ARRÊT** » (A) pour ouvrir la coque (B) et accéder à la console de commande (C).
4. Allumer le robot tondeuse à l'aide de l'interrupteur « **ON/OFF** » (E).
5. Au bout de quelques secondes, l'icône lumineuse « **BATTERIE** » (O) clignote d'une couleur bleue, le robot tondeuse est en cours de charge.
6. Fermer la coque (B).
7. Laisser le robot tondeuse en charge pendant une durée au moins égale à celle indiquée au paragraphe 4.6.

REMARQUE : La recharge de la batterie avant son stockage d'hiver doit être effectuée conformément aux instructions du paragraphe 6.4.

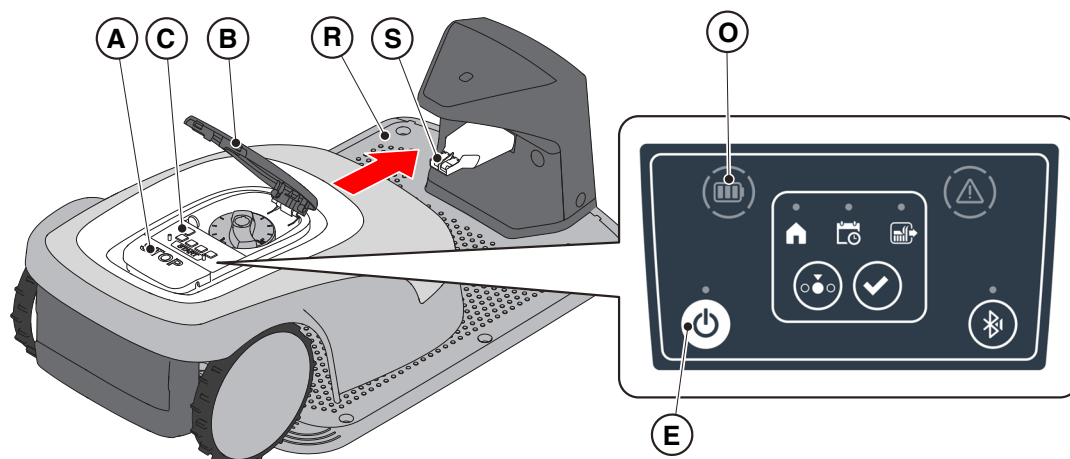



## 5.6. RÉGLAGE HAUTEUR DE COUPE

La procédure « **RÉGLAGE HAUTEUR DE COUPE** » explique comment régler la hauteur des lames de coupe.

- La longueur X du gazon coupé par le robot tondeuse ne doit pas dépasser 10 mm.
- La fourchette opérationnelle du robot tondeuse est de 20 à 60 mm (hauteur de coupe).
- La hauteur initiale du gazon Y doit donc être de 70 mm maximum.

Lors de la première installation ou au début de la saison de tonte, si nécessaire, préparer le jardin avec une tondeuse classique afin de ramener la hauteur initiale du gazon à une valeur moindre.

REMARQUE : Si on souhaite couper l'herbe de plus de 10 mm, régler la hauteur de coupe de manière à ce que la partie d'herbe coupée soit de 10 mm. Réduire davantage la hauteur de coupe uniquement après que le jardin a été uniformément tondu.

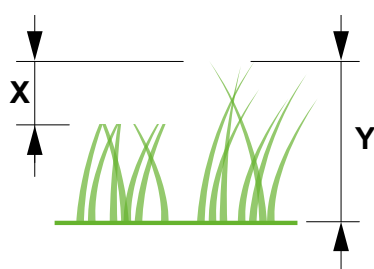

### Procédure (TYPE : SRSW01 - MODÈLE G 300, G 600, G 1200). RÉGLAGE MANUEL :

1. Appuyer sur le bouton « **ARRÊT** » (A) pour ouvrir la coque (B) et accéder à la console de commande (C).
2. Éteindre le robot tondeuse en conditions de sécurité (voir Par. 2.3).
3. Tourner le régulateur de hauteur (P) pour sélectionner la hauteur de coupe souhaitée, de sorte que l'herbe coupée ne dépasse pas 1 cm.
4. Remettre la clé de sécurité (D).

REMARQUE : La manette comporte une échelle graduée de 1 à 10 (Q) qui doit servir de référence.

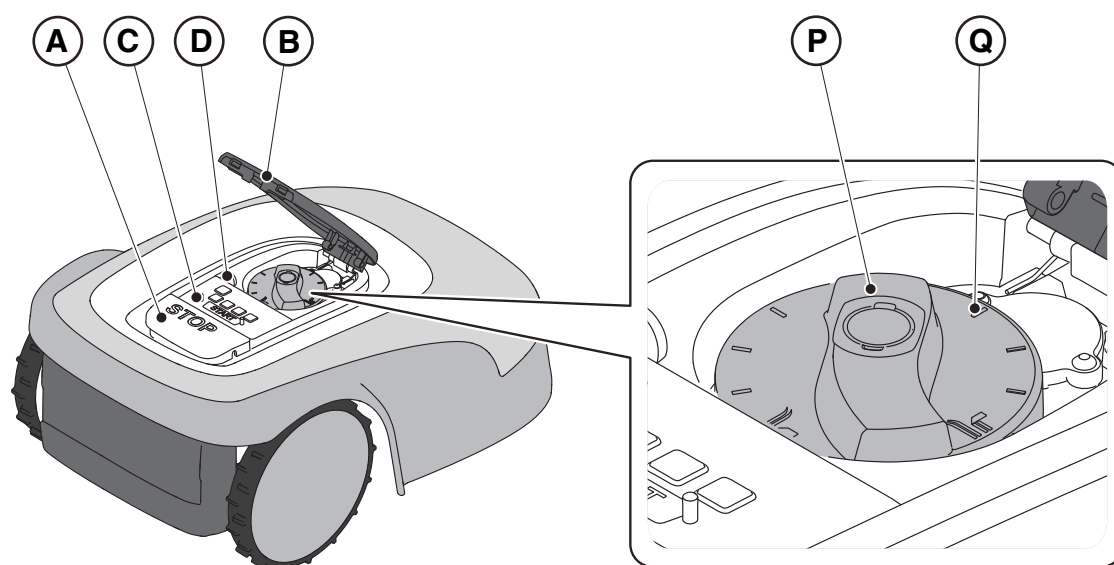



**Procédure (TYPE SRBW01 - MODÈLE G 3600). RÉGLAGE ÉLECTRIQUE**

1. Pour régler la hauteur de coupe, suivre la procédure guidée dans l'APPLI.

---

REMARQUE : Le système de réglage de la hauteur de la lame nécessite un calibrage initial et des calibrages périodiques qui s'effectuent automatiquement. Le calibrage peut également être effectué manuellement à partir du menu dédié de l'application.

---

**AVERTISSEMENT :**

**Ne pas toucher l'organe de coupe lors du réglage de la hauteur de coupe.**

**ATTENTION :**

**Afin de garantir le bon fonctionnement du système de réglage de la hauteur de lame de coupe, s'assurer qu'aucun résidu d'herbe ou de saleté ne s'accumule à proximité des lames et du soufflet de protection du moteur de coupe.**

## 6. ENTRETIEN

### 6.1. ENTRETIEN PROGRAMMÉ

	<b>AVERTISSEMENT :</b> <b>Utiliser exclusivement des pièces détachées d'origine.</b>		<b>AVERTISSEMENT :</b> <b>Ne pas modifier, altérer, désactiver ou éliminer les dispositifs de sécurité installés.</b>
---	---	---	--

Pour un meilleur fonctionnement et une plus longue durée de vie, nettoyer régulièrement le produit et remplacer les parties usées.

Effectuer les opérations selon la fréquence indiquée dans le tableau ci-dessous.

FRÉQUENCE	COMPOSANT	TYPE D'INTERVENTION	RÉFÉRENCE
Hebdomadaire ou toutes les 50 heures de tonte	Lame	Nettoyer la lame et vérifier son état de fonctionnement.	(voir le paragraphe 6.2)
		Si la lame est pliée à cause d'une collision ou si elle est très usée, la remplacer.	(voir le paragraphe 6.3)
	Points de contact du chargeur	Nettoyer et éliminer toute oxydation.	(voir le paragraphe 6.2)
Mensuel ou toutes les 100 heures de tonte	Robot tondeuse	Procéder à son nettoyage.	(voir le paragraphe 6.2)
	Station de charge et câbles d'alimentation	Vérifier l'usure ou la détérioration et les remplacer si nécessaire.	(Contacter un centre d'assistance agréé)
À la fin de la saison de tonte ou tous les six mois si le robot tondeuse n'est pas utilisé.	Batterie	Faire une recharge avant le stockage de la batterie.	(voir le paragraphe 6.4)
Annuel ou à la fin de la saison de tonte	Robot tondeuse	Effectuer le contrôle technique dans un centre d'assistance agréé.	(voir le paragraphe 6.1)

Il est nécessaire d'effectuer chaque année un contrôle technique d'entretien dans un centre d'assistance agréé pour maintenir le robot tondeuse dans de bonnes conditions de fonctionnement.

Ce service implique une série de contrôles, et notamment :

- nettoyage de l'intérieur et de l'extérieur du robot tondeuse ;
- vérification générale de l'état du robot tondeuse ;
- remplacement des parties usées ;
- contrôle de l'état de la batterie ;
- vérification des couples de serrage ;
- vérification et remplacement éventuel des mécanismes cinématiques de collision et de levage et de leurs soufflets de protection ;
- vérification et, si nécessaire, remplacement du soufflet en caoutchouc de protection du moteur de la lame, afin de maintenir les spécifications de protection contre les infiltrations d'eau ;
- remplacement des joints d'isolation de la carrosserie et du compartiment des batteries afin de maintenir les spécifications de protection contre les infiltrations d'eau.

---

REMARQUE : En cas de non-exécution de l'entretien annuel, les pannes ne seront pas couvertes par la garantie.

---

## 6.2. NETTOYAGE DU PRODUIT

 <p><b>AVERTISSEMENT :</b> Risque de coupure des mains.</p>	 <p><b>AVERTISSEMENT :</b> Risque de poussière dans les yeux.</p>
--	--

### Exigences et obligations :

- |   |  |
|---|--|
| <ul style="list-style-type: none"> <li>• Éponge</li> <li>• Savon neutre</li> <li>• Brosse</li> <li>• Eau</li> </ul> | <ul style="list-style-type: none"> <li>• Chiffon sec</li> <li>• Gants</li> <li>• Lunettes de protection</li> </ul> |
|---|--|

 <p><b>PORT DE GANTS OBLIGATOIRE :</b> Porter des gants de protection pour éviter le risque de coupure des mains.</p>	 <p><b>LUNETTES DE PROTECTION OBLIGATOIRES :</b> Porter des lunettes de protection pour éviter d'avoir de la poussière dans les yeux.</p>
--	--

### Procédure :

1. Appuyer sur le bouton « **ARRÊT** » (A) pour arrêter le robot tondeuse et ouvrir la coque de protection (B).
2. Éteindre le robot tondeuse en conditions de sécurité (voir Par. 2.3).
3. Enlever la coque flottante (D) pour faciliter le nettoyage.
4. Nettoyer toutes les surfaces extérieures du robot tondeuse avec une éponge humidifiée à l'eau tiède et du savon neutre.

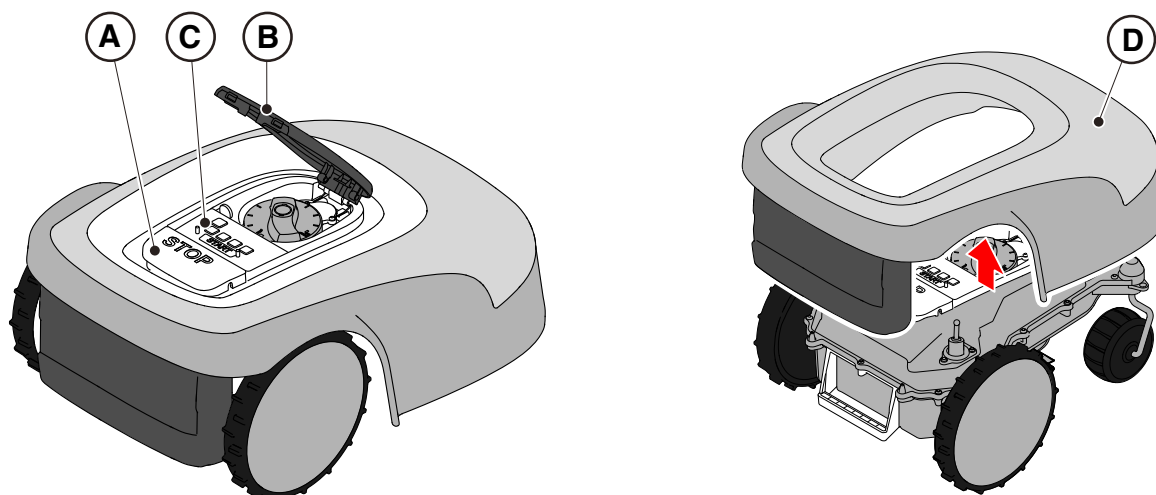

 **ATTENTION :**  
L'emploi excessif d'eau peut provoquer des infiltrations et endommager les composants électriques.

 **ATTENTION :**  
Ne pas modifier, altérer, désactiver ou éliminer les dispositifs de sécurité installés.

 **INTERDICTION :**  
Ne pas utiliser de jets d'eau sous pression.



**INTERDICTION :**

Afin d'éviter des dommages irréversibles aux composants électriques et électroniques, ne pas immerger le robot tondeuse, que ce soit partiellement ou complètement, dans l'eau.



**INTERDICTION :**

Ne pas laver les parties internes du robot tondeuse, car ceci pourrait endommager les composants électriques et électroniques.



**INTERDICTION :**

Ne pas utiliser de solvants ni d'essence pour éviter d'endommager les surfaces peintes et les composants en plastique.

5. Enlever la boue et la saleté des roues motrices (F).
6. Nettoyer le dessous (E) du robot tondeuse (zone de la lame de coupe, roues avant et arrière). Utiliser une brosse appropriée pour enlever les dépôts et/ou les débris qui pourraient empêcher le robot tondeuse de fonctionner correctement. Nettoyage complet à l'aide d'une éponge humide.
7. Remettre en place la coque flottante (D) en veillant à ce qu'elle soit correctement engagée dans les supports.
8. Nettoyer le connecteur de charge de la batterie (G).
9. Nettoyer la station de charge (H) et le connecteur de contact (I) pour éliminer les résidus accumulés.

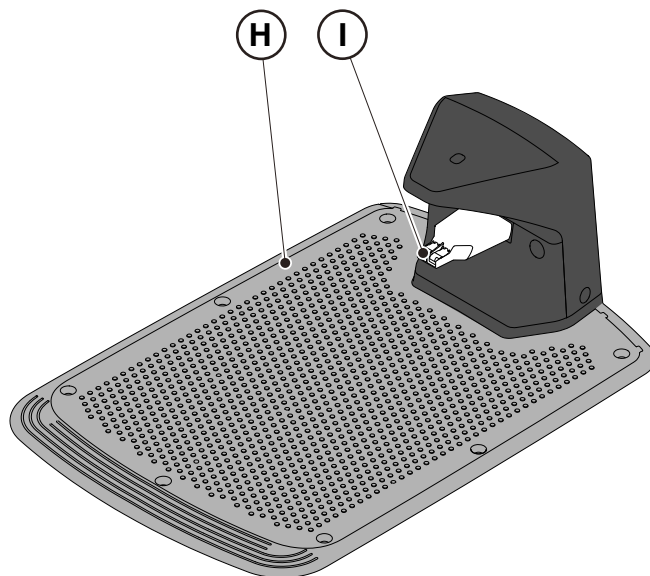
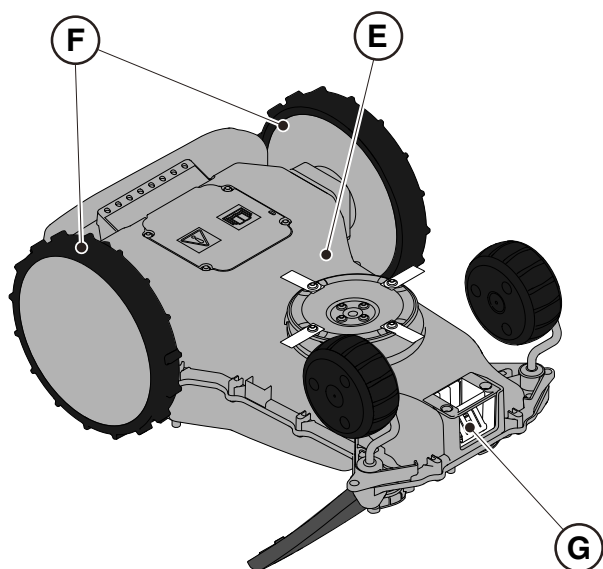

### 6.3. REMPLACEMENT DE LA LAME



**AVERTISSEMENT :**  
Risque de coupure des mains.

#### Exigences et obligations :

- Clé de sécurité
- Lames de coupe
- Clé
- Gants



**PORT DE GANTS OBLIGATOIRE :**  
Porter des gants de protection pour éviter le risque de coupure des mains.

#### Procédure :

1. Appuyer sur le bouton « **ARRÊT** » (A) pour arrêter le robot tondeuse et ouvrir la coque de protection (B).
2. Éteindre le robot tondeuse en conditions de sécurité (voir Par. 2.3).

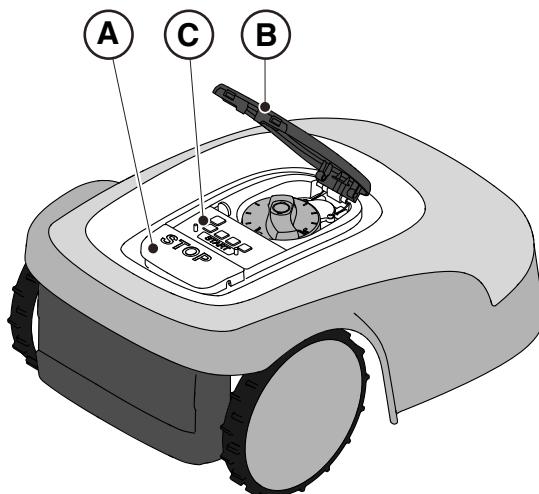

3. Retourner le robot tondeuse, en prenant soin de ne pas endommager la coque flottante de couverture.
4. Dévisser les vis de fixation (E).
5. Remplacement de la lame (D).
6. Visser les vis de fixation (E).

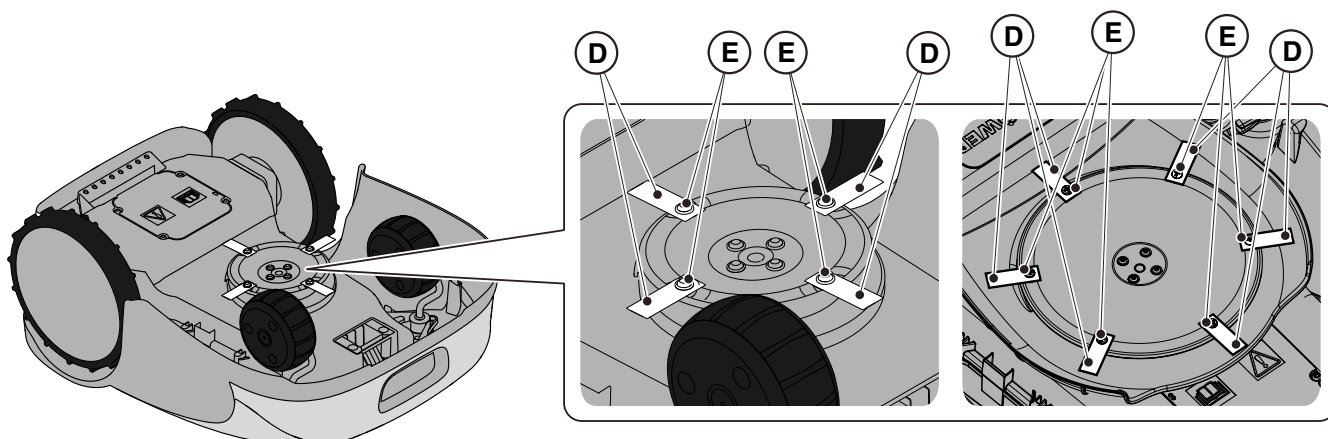

G 300, G 600, G 1200  
(TYPE SRSW01)

G 3600  
(TYPE SRBW01)

## 6.4. ENTRETIEN D'HIVER DE LA BATTERIE ET STOCKAGE

### Procédure :

1. Charger la batterie en suivant la procédure guidée de l'application, accessible depuis la page « Paramètres ».
2. Nettoyer le robot tondeuse (voir le paragraphe 6.2).
3. Ranger le robot tondeuse en position horizontale, dans un endroit sec, à l'abri du gel, en vérifiant qu'il est bien éteint.
4. Débrancher la station de charge du secteur.

---

REMARQUE : La procédure guidée enregistre dans le cloud la confirmation de la recharge réussie de la batterie et se conclut au moment où la date de recharge de pré-stockage d'hiver est mise à jour.

---

REMARQUE : L'enregistrement de la recharge via la procédure de l'application est nécessaire pour que la garantie de la batterie reste valable.

---

REMARQUE : La batterie doit être rechargée tous les 6 mois et toujours avant le stockage d'hiver.

---

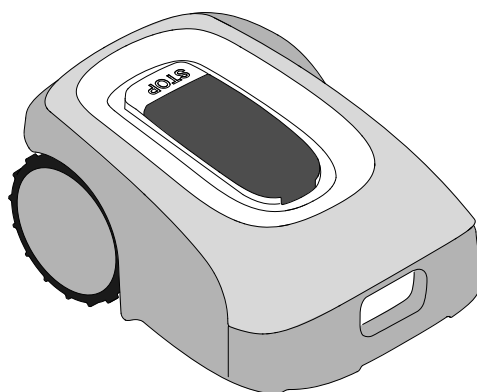

## 6.5. REMPLACEMENT BATTERIE

Le remplacement de la batterie relève exclusivement de la responsabilité du PERSONNEL D'ASSISTANCE TECHNIQUE DE STIGA.

S'il est nécessaire de remplacer la batterie, contacter un centre d'assistance ou son propre revendeur.

## 7. RÉOLUTION DES PROBLÈMES



### AVERTISSEMENT :

Arrêter le robot tondeuse et le remettre en conditions de sécurité (voir le paragraphe 5.3.2).

Ci-après une liste des pannes possibles qui peuvent survenir au cours des cycles de travail.

PROBLÈME	CAUSES	SOLUTIONS
Vibrations anormales. Le robot tondeuse est bruyant.	Disque ou lames de coupe endommagés	Remplacer les composants endommagés (voir le paragraphe 6.3).
	Organe de coupe coincé par des résidus (rubans, cordes, bouts de plastique, etc.).	Éteindre le robot tondeuse en conditions de sécurité (voir le paragraphe 2.3). Débloquer la lame de coupe.
	Le démarrage du robot tondeuse a eu lieu en présence d'obstacles inattendus (branches tombées, objets oubliés, etc.).	Éteindre le robot tondeuse en conditions de sécurité (voir le paragraphe 2.3). Enlever les obstacles et redémarrer le robot tondeuse (voir le paragraphe 5.3.9).
	Moteur électrique en panne.	Remplacer le moteur, contacter le centre d'assistance agréé le plus proche.
	Herbe trop haute.	Augmenter la hauteur de coupe (voir le paragraphe 5.6). Effectuer une tonte préliminaire de la zone à l'aide d'une tondeuse classique (voir le paragraphe 5.6).
Le robot tondeuse ne se positionne pas correctement à l'intérieur de la station de charge.	Mauvais positionnement du câble périphérique.	Vérifier le branchement de la station de charge (voir le paragraphe 4.5.3).
	Affaissement du terrain à proximité de la station de charge.	Rétablir le positionnement correct de la station de charge. (voir le paragraphe 4.5.3).
Le robot tondeuse se comporte anormalement autour des obstacles du périmètre.	Câble périphérique mal posé.	Repositionner correctement le câble périphérique (dans le sens des aiguilles d'une montre) (voir le paragraphe 4.5.1).
Le robot tondeuse se met en marche à des horaires non programmés.	Horaire de travail mal configuré.	Redéfinir l'horaire de travail (voir le paragraphe 4.7.8).

PROBLÈME	CAUSES	SOLUTIONS
La zone de travail n'est pas entièrement tondue.	Heures de travail insuffisantes.	Prolonger l'horaire de travail (voir le paragraphe 4.7.8).
	Lame de coupe avec incrustations et/ou résidus.	Éteindre le robot tondeuse en conditions de sécurité (voir le paragraphe 2.3). Nettoyer l'organe de coupe.
	Lames de coupe pivotantes bloquées par des incrustations ou des débris.	Éteindre le robot tondeuse en conditions de sécurité (voir le paragraphe 2.3). Remplacement des lames.
	Aire de la zone de travail trop grande par rapport à la capacité effective du robot tondeuse.	Réduire la zone de travail (voir Données Techniques au paragraphe 1.2).
	Le cycle de vie des batteries est en train de s'épuiser	Remplacer les batteries par des pièces détachées d'origine (voir le paragraphe 6.5).
	Les batteries n'ont pas été entièrement rechargées.	Nettoyer et éliminer toute oxydation des points de contact (voir le paragraphe 6.2). Recharger les batteries.
Des parties du jardin ne sont pas complètement tondues.	Programmation Cut Point incorrecte.	Programmer correctement les points de tonte secondaires (voir le paragraphe 4.7.9).
Le voyant de la station de charge ne s'éclaire pas lorsque le robot est hors de la station de charge.	Il n'y a pas d'alimentation électrique ou il y a un défaut sur la station de charge	Vérifier le branchement correct à la prise de courant du bloc d'alimentation électrique. Vérifie le bon état du câble de connexion du bloc d'alimentation électrique.
Le voyant de la station de charge est allumé et clignote lentement.	Le câble périphérique n'est pas connecté ou est interrompu.	Vérifier l'installation et réparer la rupture (voir le paragraphe 4.5.2).
Le voyant de la station de charge est allumé et clignote rapidement.	Le câble périphérique est trop court ou il y a une panne de la station de charge.	Vérifier que la longueur du câble périphérique est supérieure à celle indiquée au paragraphe 4.5.1. Si nécessaire, installer la résistance (voir le paragraphe 4.5.4). Si le problème persiste, contacter le centre d'assistance.
Le voyant de la station de charge s'allume avec un double ou triple clignotement rapide.	La station de charge a détecté un court-circuit sur les contacts de charge.	Débrancher la station de charge du secteur, éliminer tout court-circuit et nettoyer les contacts de chargement de la station et du robot. Rebrancher la station de charge au secteur. Si le problème persiste, contacter le centre d'assistance.
Le voyant de la station de charge s'allume avec un double ou triple clignotement rapide.	La station de charge a détecté un court-circuit sur les contacts de charge.	Débrancher la station de charge du secteur, éliminer tout court-circuit et nettoyer les contacts de chargement de la station et du robot. Rebrancher la station de charge au secteur. Si le problème persiste, contacter le centre d'assistance.
L'icône d'avertissement est allumée sur le clavier.	Signale une anomalie/une panne.	Consulter l'application pour plus d'informations ou contacter un centre d'assistance.



## 8. TRANSPORT, ENTREPOSAGE ET ÉLIMINATION

### 8.1. TRANSPORT

**Procédure :**

REMARQUE : Il est conseillé d'utiliser l'emballage d'origine pour un transport sur de longues distances.

1. Appuyer sur le bouton « **ARRÊT** » (A) pour arrêter le robot tondeuse et ouvrir la coque de protection (B).
2. Éteindre le robot tondeuse en conditions de sécurité (voir Par. 2.3).
3. Nettoyer le robot tondeuse comme indiqué au paragraphe 6.2 « NETTOYAGE DU PRODUIT ».
4. Soulever le robot tondeuse par la poignée (D) et le transporter en prenant soin de garder la lame de coupe loin du corps.
5. Remettre le robot tondeuse dans son emballage d'origine.

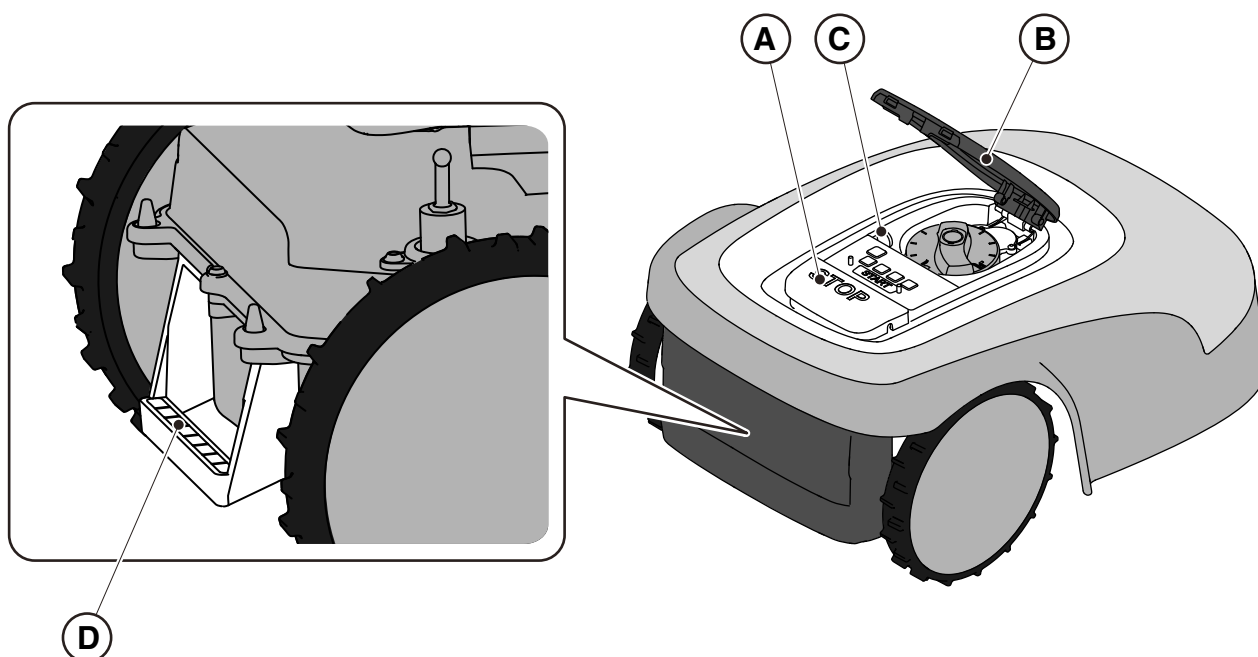

### 8.2. STOCKAGE

Le robot tondeuse doit être stocké en position horizontale, dans un endroit sec et à l'abri du gel après le nettoyage et la recharge hivernale de la batterie (voir le chapitre 6). Pendant de longues périodes d'inactivité, débrancher la station de charge du secteur.

### 8.3. ÉLIMINATION



**ATTENTION :**

**Contactez un centre d'assistance agréé avant d'enlever la batterie du robot tondeuse.**

**Procédure :**

1. Éliminer l'emballage du produit de manière durable dans les conteneurs de collecte prévus à cet effet ou dans des points de collecte agréés.
2. Éliminer le robot tondeuse conformément aux réglementations locales en vigueur.
3. Contacter les centres de recyclage et d'élimination compétents, car le robot tondeuse est un déchet classé DEEE (Déchets d'équipements électriques et électroniques).
4. Éliminer les batteries usagées ou épuisées de manière durable dans les conteneurs de collecte prévus à cet effet ou dans des points de collecte agréés.

## 9. ACCESSOIRES

N° Article	Description	Spécifications
1127-0009-01	Lames de coupe	12 pcs
1127-0011-01	Coque de la station de charge - pour le modèle TYPE : SRSW01	Pour une protection supplémentaire contre la pluie et le rayonnement solaire
1127-0024-01	Coque de la station de charge - pour le modèle TYPE : SRBW01	Pour une protection supplémentaire contre la pluie et le rayonnement solaire.
1127-0010-01	Câble d'extension pour bloc d'alimentation électrique	Câble pour l'extension de la connexion entre le bloc d'alimentation électrique et la station de charge - L = 5 m
1127-0020-01	Câble d'extension pour bloc d'alimentation électrique	Câble pour l'extension de la connexion entre le bloc d'alimentation électrique et la station de charge - L = 15 m
1127-0012-01	KIT d'installation petit	Câble périphérique Ø 2,7 mm - L = 150 m + 200 clous de fixation + 5 connecteurs de câble + 5 connecteurs du câble de la station de charge
1127-0013-01	KIT d'installation moyen	Câble périphérique Ø 2,7 mm - L = 300 m + 400 clous de fixation + 5 connecteurs de câble + 5 connecteurs du câble de la station de charge
1127-0000-01	Bobine de câble 150 m	Câble périphérique Ø 2,7 mm - L=150 m
1127-0001-01	Bobine de câble 300 m	Câble périphérique Ø 2,7 mm - L=300 m
1127-0002-01	Bobine de câble 500 m	Câble périphérique Ø 3,4 mm - L=500 m
1127-0003-01	Bobine de câble 1000 m	Câble périphérique Ø 3,4 mm - L=1000 m
1127-0006-01	Piquets de fixation (100 pcs)	Piquets pour fixer le câble périphérique - 100 pcs
1127-0008-01	Vis de fixation pour station de charge	8 pcs
1127-0004-01	Connecteurs de câble	Joints de réparation du câble périphérique - 5 pcs
1127-0005-01	Connecteurs du câble de la station de charge	Connecteurs pour connecter le câble périphérique à la station de charge - 5 pcs
122063053/0	Résistance pour petits périmètres	Résistance pour les installations avec moins de 40 m de câble périphérique
1127-0023-01	Kit de roues à forte adhérence - pour le modèle TYPE : SRSW01	Pour plus de traction sur les terrains glissants ou inégaux.
1127-0026-01	Kit de disque anti-frottement de lame - pour plateforme TYPE : SRBW01	Réduit le frottement que l'herbe exerce sur le disque de coupe, améliorant ainsi son efficacité

## **10. GARANTIE**

### **10.1. COUVERTURE DE LA GARANTIE**

Les conditions de garantie s'adressent uniquement aux consommateurs, c'est-à-dire aux utilisateurs non professionnels.

La garantie couvre tous les défauts de qualité des matériaux et de fabrication, qui seront vérifiés, pendant toute la période de validité de la garantie, par son Revendeur ou un Centre spécialisé.

L'application de la garantie se limite à la réparation ou à la substitution du composant défectueux.

Il est recommandé de confier la machine une fois par an à un atelier d'assistance agréé pour l'entretien, l'assistance et le contrôle des dispositifs de sécurité.

L'application de la garantie est soumise à un entretien régulier de la machine.

La garantie ne couvre pas les dommages dus à :

- Manque de connaissance des documents joints (Manuel d'utilisation).
- Utilisation professionnelle.
- Inattention, négligence.
- Causes externes (éclaircs, collisions, présence de corps étrangers à l'intérieur de la machine) ou accident.
- Emploi et montage impropres ou non autorisés par le fabricant.
- Mauvais entretien.
- Modification de la machine.
- Emploi de pièces détachées non conformes (pièces adaptables).
- Emploi d'accessoires non fournis ou non approuvés par le fabricant (par exemple, l'organe de coupe).

La garantie ne couvre pas non plus :

- Les opérations d'entretien (décrites dans le Manuel d'utilisation).
- L'usure normale des consommables comme l'organe de coupe et les roues.
- L'usure normale.
- Détérioration esthétique de la machine due à son utilisation.
- Les supports des organes de coupe.
- Dommages résultant d'une installation non conforme au Manuel d'utilisation.
- Corrosion ou dommage éventuel du câble périphérique.
- Dommages causés par l'infiltration d'eau due à l'utilisation d'un dispositif de lavage à haute pression ou par l'immersion dans l'eau, par exemple lorsque des flaques d'eau se forment à la suite de fortes pluies.
- Dommages causés par une conservation incorrecte ou une mauvaise utilisation de la batterie.
- Dommages causés par l'utilisation de batteries non conformes.
- Tous les frais supplémentaires associés à la réparation sous garantie, tels que le déplacement de la machine jusqu'au lieu où se trouve l'utilisateur, le transport de la machine jusqu'au Revendeur, la location de matériel ou le recours à des entreprises extérieures pour tous les travaux d'entretien du jardin pendant que la machine est à l'arrêt.

L'utilisateur est protégé par les lois en vigueur sur le territoire national. Les droits de l'utilisateur prévus par ses propres lois nationales ne sont aucunement limités par la présente garantie.

## **11. MARQUES DÉPOSÉES ET LICENCES**

La marque verbale et le logo Bluetooth® sont des marques déposées détenues par Bluetooth SIG, inc. et toute utilisation de ces marques par STIGA doit faire l'objet d'une licence.

## 12. DÉCLARATION DE CONFORMITÉ CE

### DICHIARAZIONE CE DI CONFORMITÀ (Istruzioni Originali) (Direttiva Macchine 2006/42/CE, Allegato II, parte A)

1. La Società: ST. S.p.A. – Via del Lavoro, 6 – 31033 Castelfranco Veneto (TV) – Italy

2. Dichiaro sotto la propria responsabilità, che la macchina:

Robot rasaerba

a) Tipo / Modello Base:	SRSW01
c) Numero di Serie:	22A••RMO000001 ÷ 99L••RMO999999
d) Motore:	a batteria

3. È conforme alle specifiche delle direttive:

- MD: 2006/42/EC
- EMCD: 2014/30/EU
- RoHS II: 2011/65/EU - 2015/863/EU
- RED: 2014/53/EU

4. Riferimento alle norme armonizzate e/o a norme tecniche:

EN 60335-1:2012 / AC:2014 / A11:2014 / A13:2017 /  
A1:2019 / A2:2019 / A14:2019  
EN 50636-2-107:2015 / A1:2018 / A2:2020 / A3:2021  
ETSI EN 300 328 V2.2.2  
ETSI EN 301 489-1 (V1.9.2)  
ETSI EN 301 489-1 V2.2.3  
ETSI EN 301 489-17 V3.2.4  
ETSI EN 301 489-19 V2.1.1  
ETSI EN 301 489-52 V1.1.2  
ETSI EN 301 908-1 V15.1.1  
ETSI EN 301 908-13 V13.1.1  
ETSI EN 303 413 V1.1.1

EN 61000-3-2:2014  
EN IEC 61000-3-2:2019 / A1:2021  
EN 61000-3-3:2013 / A1:2019  
EN 55014-1:2017 / A11:2020  
EN IEC 55014-1:2021  
EN 55014-2:1997 / A1:2001 / A2:2008 / AC:1997  
EN IEC 55014-2:2021  
EN 62233:2008  
EN 62311:2008

i) Ampiezza di taglio: 18 cm

n) Persona autorizzata a costituire il Fascicolo  
Tecnico:

ST. S.p.A.  
Via del Lavoro, 6  
31033 Castelfranco Veneto (TV) - Italia

o) Castelfranco Veneto, 10/02/2024

CEO Stiga Group  
Sean Robinson

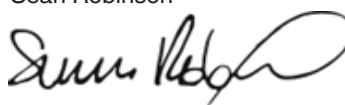

**DICHIARAZIONE CE DI CONFORMITÀ** (Istruzioni Originali)  
(Direttiva Macchine 2006/42/CE, Allegato II, parte A)

1. La Società: ST. S.p.A. – Via del Lavoro, 6 – 31033 Castelfranco Veneto (TV) – Italy
2. Dichiara sotto la propria responsabilità, che la macchina:

Robot rasaerba

a) Tipo / Modello Base:	SRBW01
c) Numero di Serie:	23A••RMO000001 ÷ 99L••RMO999999
d) Motore:	a batteria

3. È conforme alle specifiche delle direttive:

- MD: 2006/42/EC
- EMCD: 2014/30/EU
- RoHS II: 2011/65/EU - 2015/863/EU
- RED: 2014/53/EU

4. Riferimento alle norme armonizzate e/o a norme tecniche::

EN 60335-1:2012 / AC:2014 / A11:2014 / A13:2017 /  
A1:2019 / A2:2019 / A14:2019  
EN 50636-2-107:2015 / A1:2018 / A2:2020 / A3:2021  
ETSI EN 300 328 V2.2.2  
ETSI EN 301 489-1 (V1.9.2)  
ETSI EN 301 489-1 V2.2.3  
ETSI EN 301 489-17 V3.2.4  
ETSI EN 301 489-19 V2.1.1  
ETSI EN 301 489-52 V1.1.2  
ETSI EN 301 908-1 V15.1.1  
ETSI EN 301 908-13 V13.1.1  
ETSI EN 303 413 V1.1.1

EN 61000-3-2:2014  
EN IEC 61000-3-2:2019 / A1:2021  
EN 61000-3-3:2013 / A1:2019  
EN 55014-1:2017 / A11:2020  
EN IEC 55014-1:2021  
EN 55014-2:1997 / A1:2001 / A2:2008 / AC:1997  
EN IEC 55014-2:2021  
EN 62233:2008  
EN 62311:2008

i) Ampiezza di taglio: 26 cm

n) Persona autorizzata a costituire il Fascicolo  
Technico:

ST. S.p.A.  
Via del Lavoro, 6  
31033 Castelfranco Veneto (TV) - Italia

o) Castelfranco Veneto, 10/02/2024

CEO Stiga Group  
Sean Robinson



**FR** (Traduction de la notice originale)

**Déclaration CE de Conformité**  
(Directive Machines 2006/42/CE, Annexe II, partie A)

**1. La Société**

**2. Déclare sous sa propre responsabilité que la machine: Robot-tondeuse**

**a) Type / Modèle de Base**

**c) Série**

**d) Moteur: batterie**

**3. Est conforme aux prescriptions des directives :**

**4. Renvoi aux Normes harmonisées et/ou à des normes techniques :**

**i) Largeur de coupe**

**n) Personne habilitée à établir le Dossier Technique :**

**o) Lieu et Date**

# 13. ALIMENTATION



## Manuel d'instructions OWA-60E-30STG

**0. Modèles : OWA-60E-30STG**  
**Nom du modèle de certificat : OWA-60E-30**



### 1. Caractéristiques :

- Entrée CA universelle 100-240VCA
- Alimentation à commutation
- IP67 (pour le corps de la batterie uniquement)
- Unité de puissance de classe II , sans mise à la terre fonctionnelle
- La température ambiante maximale est de 50°C (Tmra).

Sécurité CEI/EN61558-1-2-16  
 CEI/EN60335-1

### 2. Évaluation électrique comme indiqué ci-après :

Modèle	Entrée (ca)			Sortie (cd)	
	Vca	A	Hz	Vcd	A
OWA-60E-30STG	100-240	1,2	50/60	+29,2	2A

### 3. Diagramme en blocs

PWM fosc : 25-67KHz

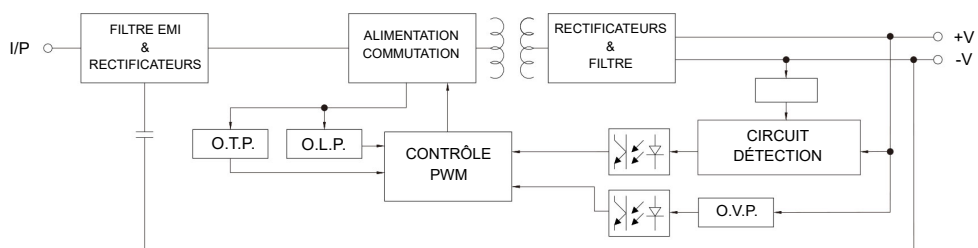

## 4. INSTRUCTIONS IMPORTANTES EN MATIÈRE DE SÉCURITÉ

- 4.1 N'installer que sur une prise électrique couverte et équipée d'un boîtier résistant aux intempéries, avec le capuchon de fixation inséré ou retiré.
- 4.2 Ne pas utiliser avec des prises électriques qui ne sont résistantes aux intempéries que lorsque la prise est couverte (capuchon de la fiche non inséré et couvercle de la prise électrique fermé).
- 4.3 La prise de courant doit être facile d'accès.
- 4.4 Lorsque le dispositif est installé au mur ou au plafond, il est recommandé d'utiliser des vis M3x8 pour le fixer. Position fixe comme indiqué ci-après :

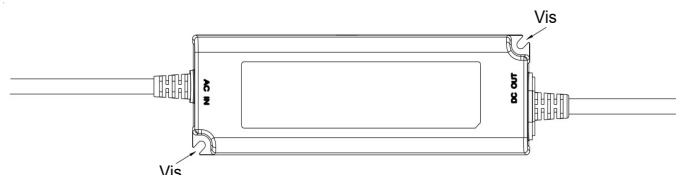

- 4.5 Cet appareil n'est pas destiné à être utilisé par des personnes (y compris les enfants) ayant des capacités physiques, sensorielles ou mentales réduites, ou manquant d'expérience et de connaissance, à moins qu'elles soient surveillées ou qu'elles aient reçu des instructions sur l'utilisation de l'appareil par une personne responsable de leur sécurité concernant le produit final.
  - 4.6 Les enfants doivent être surveillés pour éviter qu'ils ne jouent avec l'appareil.
  - 4.7 Le câble d'alimentation ne peut pas être remplacé. Si le câble est endommagé, l'appareil doit être mis au rebut.
-  :
- 4.8 **—** : Protection de l'environnement. Ce symbole appliqué sur le produit indique qu'il s'agit d'un dispositif dont l'élimination est soumise à la directive relative aux déchets d'équipements électriques et électroniques (DEEE). Ce dispositif ne peut en aucun cas être traité comme un déchet ménager et doit être soumis à un type d'élimination spécifique à cette catégorie de déchets. Des systèmes de recyclage et de récupération sont disponibles dans votre région (élimination des déchets) et auprès des distributeurs. En confiant votre dispositif en fin de vie à un centre de recyclage, vous contribuerez à la protection de l'environnement et éviterez de nuire à votre santé.





## Manuel d'instructions OWA-120E-30STG

**0. Modèles : OWA-120E-30STG**  
**Nom du modèle de certificat : OWA-120E-30**



### 1. Caractéristiques :

- Entrée CA universelle 200~240VCA
- Alimentation à commutation
- IP67 (pour le corps de la batterie uniquement)
- Unité de puissance de classe II, sans mise à la terre fonctionnelle
- La température ambiante maximale est de 40°C (T<sub>ma</sub>).

Sécurité CEI/EN61558-1-2-16  
 CEI/EN60335-1

### 2. Évaluation électrique comme indiqué ci-après :

Modèle	Entrée (ca)			Sortie (cd)	
	Vca	A	Hz	Vcd	A
OWA-120E-30STG	200-240	0,8	50/60	+29,2	4A

### 3. Diagramme en blocs

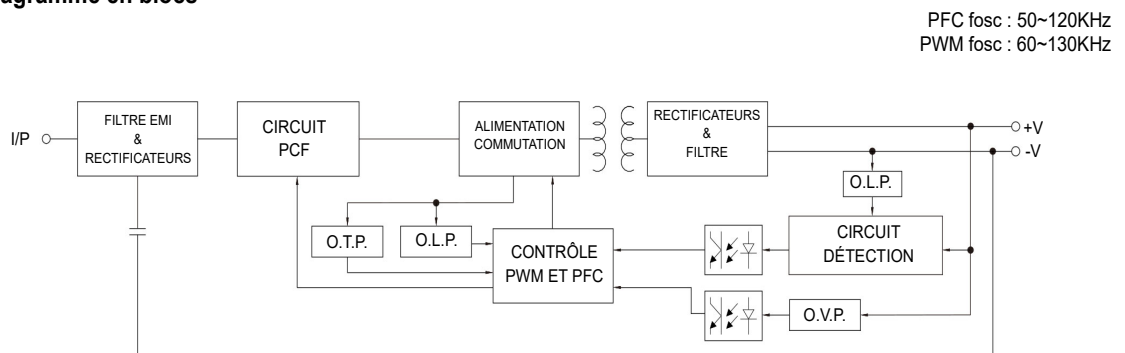

#### 4. INSTRUCTIONS IMPORTANTES EN MATIÈRE DE SÉCURITÉ

- 4.1 N'installer que sur une prise électrique couverte et équipée d'un boîtier résistant aux intempéries, avec le capuchon de fixation inséré ou retiré.
- 4.2 Ne pas utiliser avec des prises électriques qui ne sont résistantes aux intempéries que lorsque la prise est couverte (capuchon de la fiche non inséré et couvercle de la prise électrique fermé).
- 4.3 La prise de courant doit être facile d'accès.
- 4.4 Lorsque le dispositif est installé au mur ou au plafond, il est recommandé d'utiliser des vis M3x8 pour le fixer. Position fixe comme indiqué ci-après :

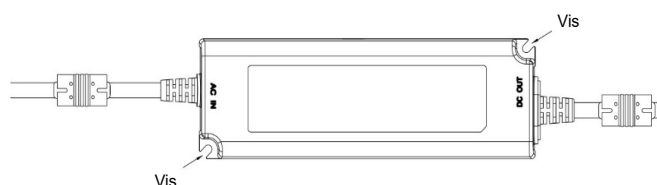

- 4.5 Cet appareil n'est pas destiné à être utilisé par des personnes (y compris les enfants) ayant des capacités physiques, sensorielles ou mentales réduites, ou manquant d'expérience et de connaissance, à moins qu'elles soient surveillées ou qu'elles aient reçu des instructions sur l'utilisation de l'appareil par une personne responsable de leur sécurité concernant le produit final.
- 4.6 Les enfants doivent être surveillés pour éviter qu'ils ne jouent avec l'appareil.
- 4.7 Le câble d'alimentation ne peut pas être remplacé. Si le câble est endommagé, l'appareil doit être mis au rebut.



- 4.8  : Protection de l'environnement. Ce symbole appliqué sur le produit indique qu'il s'agit d'un dispositif dont l'élimination est soumise à la directive relative aux déchets d'équipements électriques et électroniques (DEEE). Ce dispositif ne peut en aucun cas être traité comme un déchet ménager et doit être soumis à un type d'élimination spécifique à cette catégorie de déchets. Des systèmes de recyclage et de récupération sont disponibles dans votre région (élimination des déchets) et auprès des distributeurs. En confiant votre dispositif en fin de vie à un centre de recyclage, vous contribuerez à la protection de l'environnement et éviterez de nuire à votre santé.



# STIGA

**STIGA S.p.A.**  
Via del lavoro, 6  
31033 Castelfranco Veneto (TV)  
Italy



Points de collecte sur [www.quefairedemesdechets.fr](http://www.quefairedemesdechets.fr)  
Privilégiez la réparation ou le don de votre appareil !

**STIGA S.p.A.**

