

Nr.	Part No.
1	32.1030.000
2	32.1030.010
3	84.3901.050
4	85.1487.000

Häufelpflug - Rincalzatore - Ridging plough - Buttoir

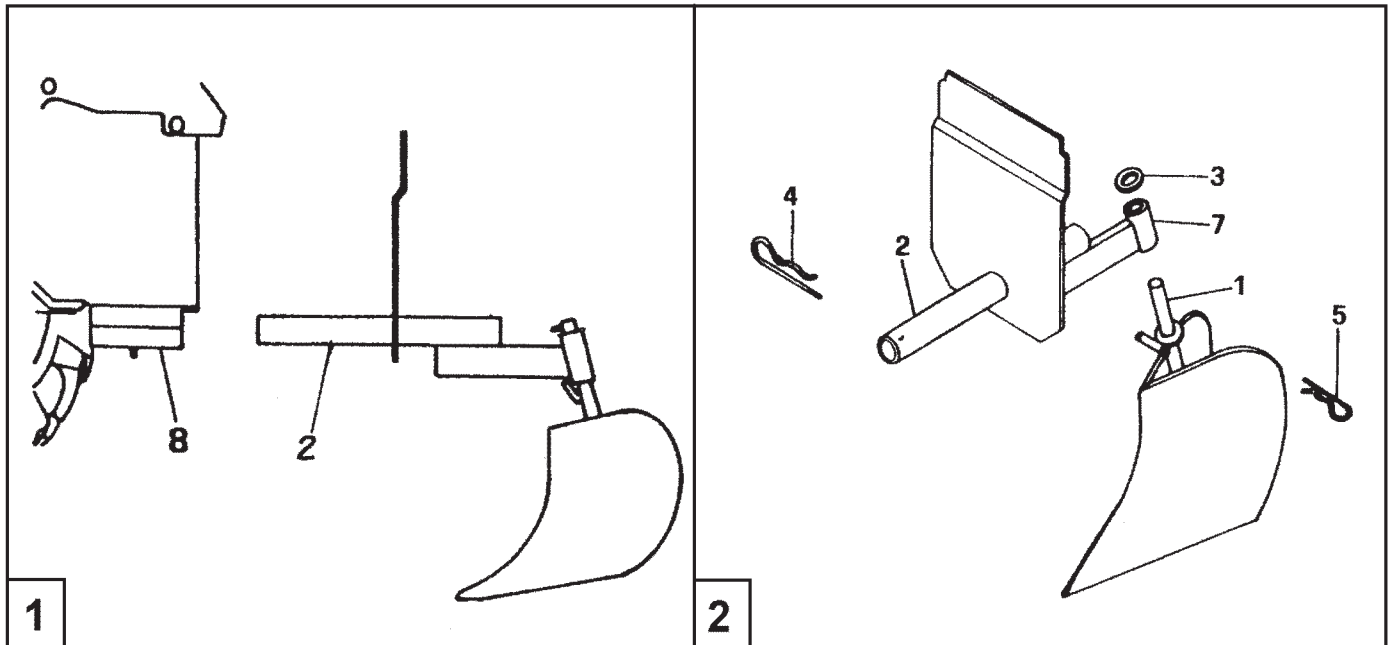

· **ACHTUNG:** Diese Anbauanleitung muss vor Gebrauch der Maschine unbedingt gelesen werden. Die Anwendungsbestimmungen der Betriebsanleitung sind zu beachten.

· **MONTAGE HÄUFELPFLUG:** BILD 1 - Die Häufelhalterung (2) ins Tragrohr (8) einschieben. BILD 2 - Dann mit Federstecker "R" (4) befestigen. Anschließend wird der Häufelpflug (1) in die Aufnahmebüchse (7) eingeführt. Danach wird die Distanzscheibe (3) montiert. Zum Abschluß wird der Federstecker "R" (5) ins vorgesehene Loch am Häufelkörper eingesteckt.

· **ATTENZIONE:** La presente nota di utilizzo deve essere integrata dalla lettura e dall'osservanza delle norme prescritte nel manuale uso e manutenzione della macchina.

· **MONTAGGIO DEL RINCALZATORE:** FIG. 1 - Innestare il perno d'attacco (2) nell'apposita boccia porta accessorio (8) della macchina. FIG. 2 - Bloccare il tutto con la copiglia a "R" (4) infilandola nel foro del perno (2). Innestare il perno (1) dell'assolcatore nella boccia (7), inserire la rondella (3) e bloccare il tutto con la copiglia a "R" (5) infilandola nel foro del perno (1).

· **WARNING !** the present utilization note should be supplemented with the reading and in the compliance with the regulations described in the machine instructions and service booklet.

· **ASSEMBLING OF THE PLOUGH:** FIG. 1 - Connect the joining pivot (2) in the proper equipments bushing (8) of the machine. FIG. 2 - Block with the "R" pin (4) inserting it in the hole of the joining pivot (2). Connect the joining pivot (1) of the lister in the bushing (7), insert the washer (3) and block all with the "R" pin (5) inserting it in the hole of the pivot (1).

· **ATTENTION:** Cette notice de utilisation doit être complétée par le lecture et par l'observation des écrites dans le notice d'entretien.

· **MONTAGE DU BUTTOIR:** FIG. 1 - Insérer le goujon d'attelage (2) dans l'alesage porte-accessoire de la machine. FIG. 2 - Bloquer le tout par la goupille a "R" (4) en l'insérant dans le trou du goujon (2). Embrayer le goujon (1) du buttoir dans la coquille (7), enfile la rondelle (3) et bloquer le tout par la goupille a "R" (5) en l'insérant dans le trou du goujon (1).