

MP1 504 Series

MP1 554 Series



- IT** Tosaerba con conducente a piedi - MANUALE DI ISTRUZIONI
ATTENZIONE: prima di usare la macchina, leggere attentamente il presente libretto.
- BG** Косачка с изправен водач - УПЪТВАНЕ ЗА УПОТРЕБА
ВНИМАНИЕ: преди да използвате машината прочетете внимателно настоящата книжка.
- BS** Kosilica na guranje - UPUTSTVO ZA UPOTREBU
PAŽNJA: prije nego što koristite ovu mašinu, pažljivo pročitajte priručnik s uputama.
- CS** Sekačka se stojící obsluhou - NÁVOD K POUŽITÍ
UPOZORNĚNÍ: před použitím stroje si pozorně přečtěte tento návod k použití.
- DA** Plæneklipper betjent af gående personer - BRUGSANVISNING
ADVARSEL: læs instruktionsbogen omhyggeligt igennem, før du tager denne maskine i brug.
- DE** Handgeführter Rasenmäher - GEBRAUCHSANWEISUNG
ACHTUNG: vor inbetriebnahme des geräts die gebrauchsanleitung aufmerksam lesen.
- EL** Χλοοκοπτική μηχανή με όρθιο χειριστή - ΟΔΗΓΙΕΣ ΧΡΗΣΗΣ
ΠΡΟΣΟΧΗ: πριν χρησιμοποιήσετε το μηχάνημα, διαβάστε προσεκτικά το παρόν εγχειρίδιο.
- EN** Pedestrian controlled lawnmower - OPERATOR'S MANUAL
WARNING: read thoroughly the instruction booklet before using the machine.
- ES** Cortadora de pasto con operador de pie - MANUAL DE INSTRUCCIONES
ATENCIÓN: antes de utilizar la máquina, leer atentamente el presente manual.
- ET** Seisva juhiga muruniitja - KASUTUSJUHEND
TÄHELEPANU: enne masina kasutamist lugeda tähelepanelikult antud kasutusjuhendit.
- FI** Kävelen ohjattava ruohonleikkuri - KÄYTTÖOHJEET
VAROITUS: lue käyttöoppas huolellisesti ennen koneen käyttöä.
- FR** Tondeuse à gazon à conducteur à pied - MANUEL D'UTILISATION
ATTENTION: lire attentivement le manuel avant d'utiliser cette machine.
- HR** Ručno upravljana kosilica trave - PRIRUČNIK ZA UPORABU
POZOR: prije uporabe stroja, pažljivo pročitajte ovaj priručnik.
- HU** Gyalogvezetésű fűnyírógép - HASZNÁLATI UTASÍTÁS
FIGYELEM! a gép használata előtt olvassa el figyelmesen a jelen kézikönyvet.
- LT** Pėsčio operatoriaus valdoma veļapjovė - NAUDOJIMO INSTRUKCIJOS
DĖMESIO: prieš naudojant įrenginį, atidžiai perskaityti šį naudojimo vadovą.
- LV** No aizmugures ejot vadāma zāliena pļaujmašina
LIETOŠANAS INSTRUKCIJA - UZMANĪBU: pirms aparāta lietošanai rūpīgi izlasiet doto instrukciju.
- MK** Тревокосачка со оператор на носе - УПАТСТВА ЗА УПОТРЕБА
ВНИМАНИЕ: прочитайте го внимателно ова упатство пред да ја користите машината.
- NL** Lopend bediende grasmaaier - GEBRUIKERSHANDLEIDING
LET OP: vooraleer de machine te gebruiken, dient men deze handleiding aandachtig te lezen.
- NO** Håndført gressklipper - INSTRUKSJONSBOK
ADVARSEL: les denne bruksanvisningen nøye før du bruker maskinen.
- PL** Kosiarka prowadzona przez operatora pieszego
INSTRUKCJE OBSŁUGI - OSTRZEŻENIE: przed użyciem maszyny, należy uważnie przeczytać niniejszą instrukcję.
- PT** Corta-relvas para operador apegado - MANUAL DE INSTRUÇÕES
ATENÇÃO: antes de usar a máquina, leia atentamente o presente manual.
- RO** Maşină de tuns iarba cu conducător pedestru
MANUAL DE INSTRUCȚIUNI - ATENȚIE: înainte de a utiliza maşina, citiți cu atenție manualul de față.
- RU** Газонокосилка с пешеходным управлением
РУКОВОДСТВО ПО ЭКСПЛУАТАЦИИ - ВНИМАНИЕ: прежде чем пользоваться оборудованием, внимательно прочтите это руководство по эксплуатации.
- SK** Kosačka so stojacou obsluhou - NÁVOD NA POUŽITIE
UPOZORNENIE: pred použitím stroja si pozorne prečítajte tento návod.
- SL** Kosilnica za stoječega delavca - PRIROČNIK ZA UPORABO
POZOR: preden uporabite stroj, pazljivo preberite priručnik z navodili.
- SR** Kosačica na guranje - PRIRUČNIK SA UPUTSTVIMA
PAŽNJA: pre korišćenja mašine pažljivo pročitati ovaj priručnik.
- SV** Förrledd gräsklippare - BRUKSANVISNING
VARNING: läs igenom hela detta häfte innan du använder maskinen.
- TR** Ayak kumandalı çim biçme makinesi - KULLANIM KILAVUZU
DİKKAT: makineyi kullanmadan önce talimatlar içeren kilavuzu dikkatle okuyun.

ITALIANO - Istruzioni Originali	IT
БЪЛГАРСКИ - Инструкция за експлоатация	BG
BOSANSKI - Prijevod originalnih uputa	BS
ČESKY - Překlad původního návodu k používání	CS
DANSK - Oversættelse af den originale brugsanvisning	DA
DEUTSCH - Übersetzung der Originalbetriebsanleitung	DE
ΕΛΛΗΝΙΚΑ - Μετάφραση των πρωτοτύπων οδηγιών	EL
ENGLISH - Translation of the original instruction	EN
ESPAÑOL - Traducción del Manual Original	ES
EESTI - Algupärase kasutusjuhendi tõlge	ET
SUOMI - Alkuperäisten ohjeiden käännös	FI
FRANÇAIS - Traduction de la notice originale	FR
HRVATSKI - Prijevod originalnih uputa	HR
MAGYAR - Eredeti használati utasítás fordítása	HU
LIETUVIŠKAI - Originalių instrukcijų vertimas	LT
LATVIEŠU - Instrukciju tulkojums no oriģināl valodas	LV
МАКЕДОНСКИ - Превод на оригиналните упатства	MK
NEDERLANDS - Vertaling van de oorspronkelijke gebruiksaanwijzing	NL
NORSK - Oversettelse av den originale bruksanvisningen	NO
POLSKI - Tłumaczenie instrukcji oryginalnej	PL
PORTUGUÊS - Tradução do manual original	PT
ROMÂN - Traducerea manualului fabricantului	RO
РУССКИЙ - Перевод оригинальных инструкций	RU
SLOVENSKY - Preklad pôvodného návodu na použitie	SK
SLOVENŠČINA - Prevod izvirnih navodil	SL
SRPSKI - Prevod originalnih uputstva	SR
SVENSKA - Översättning av bruksanvisning i original	SV
TÜRKÇE - Orijinal Talimatların Tercümesi	TR

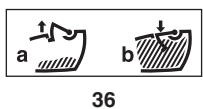
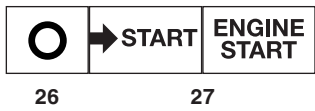
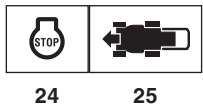
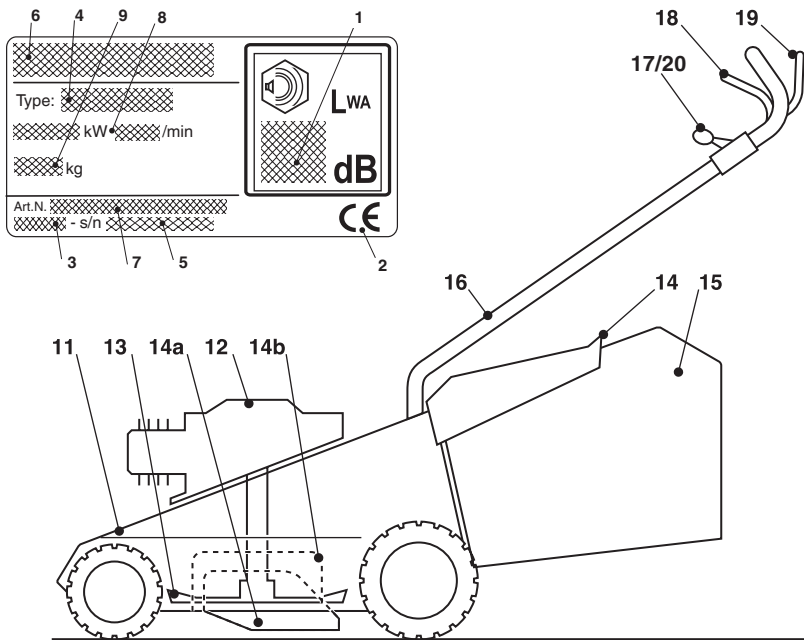

1.1a

I

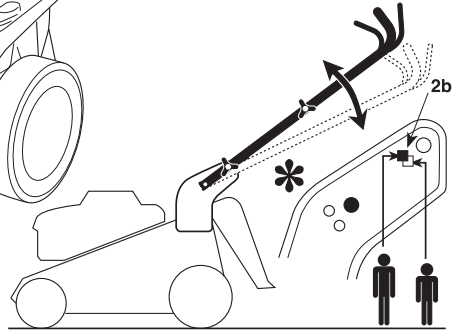
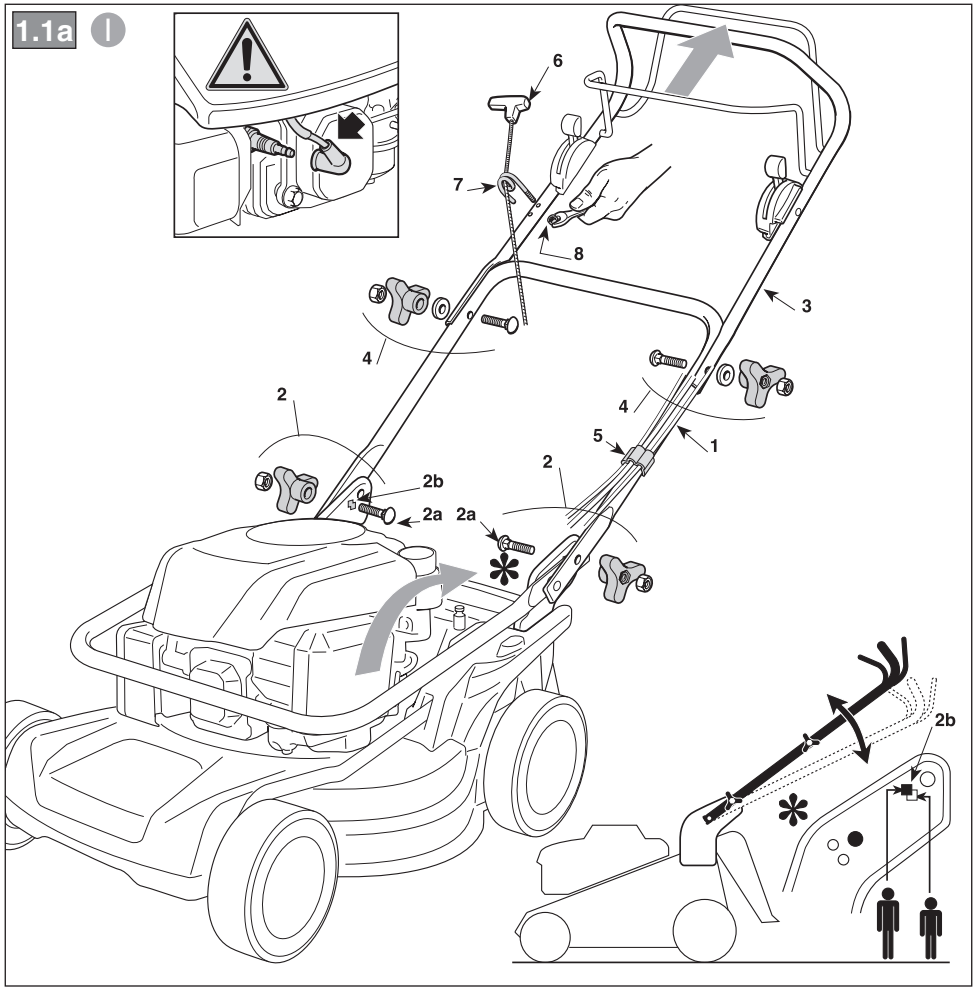
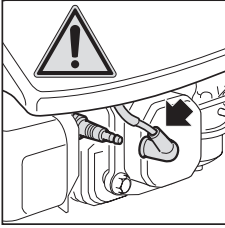

1.1b

II

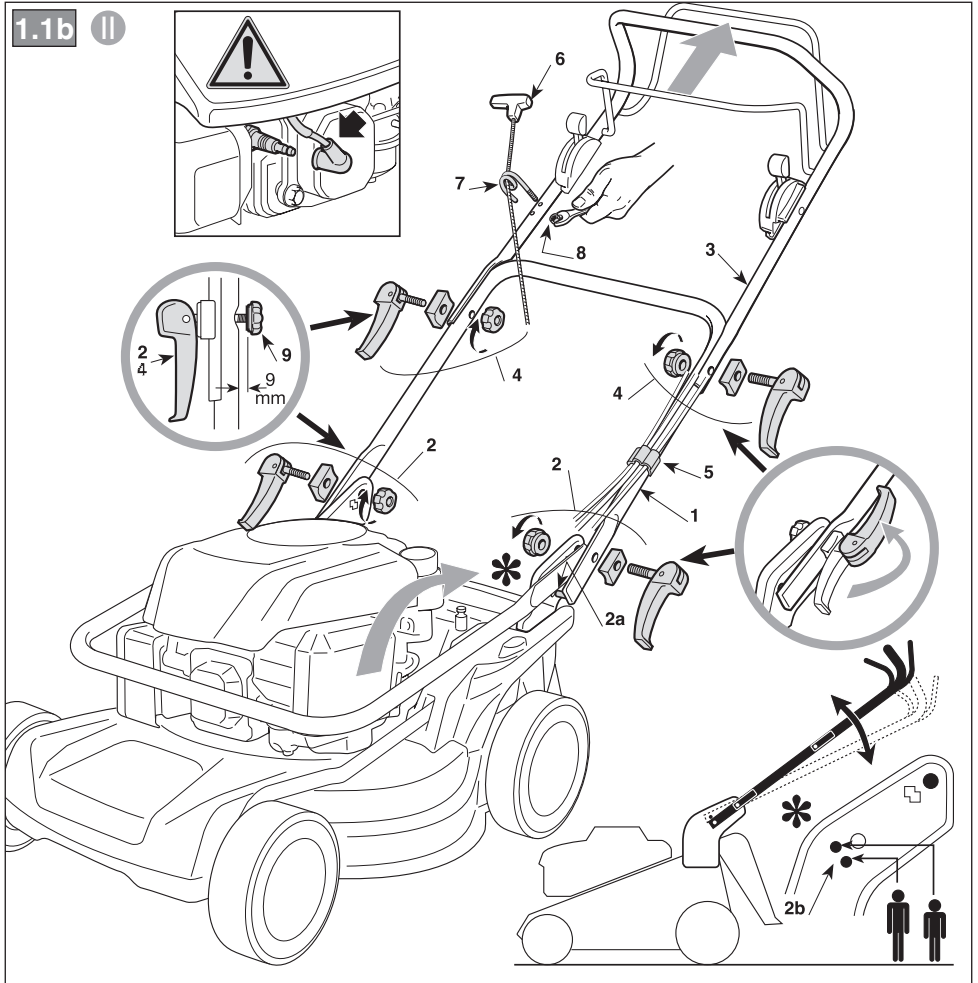
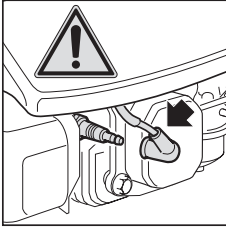

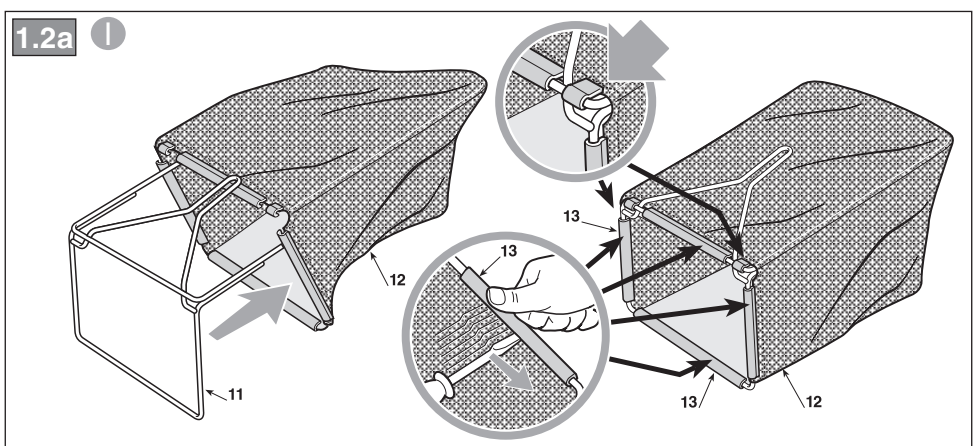
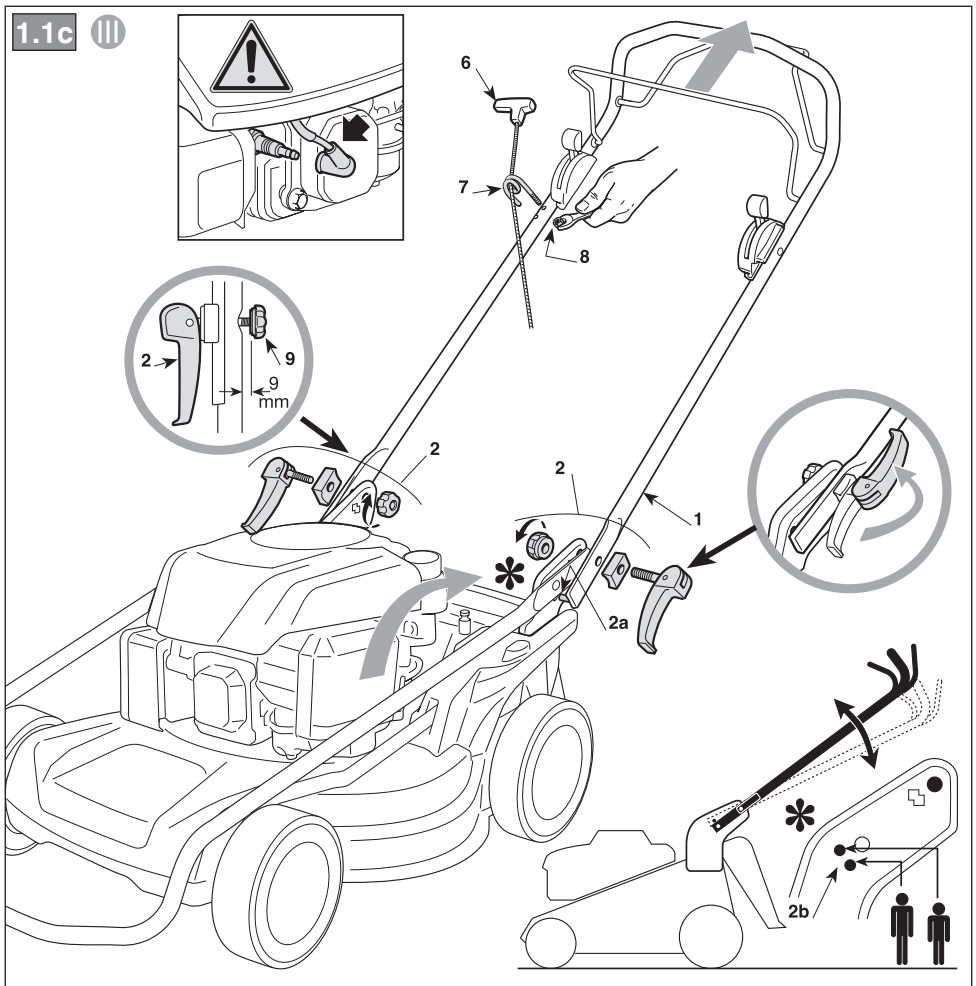

1.2b

II

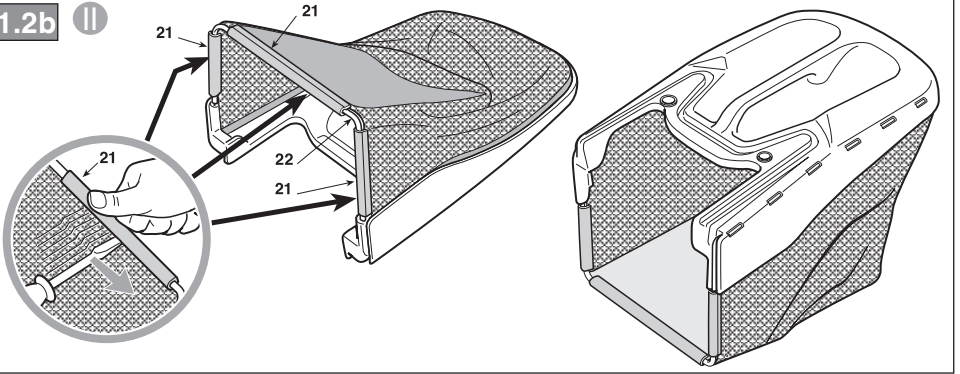

1.3

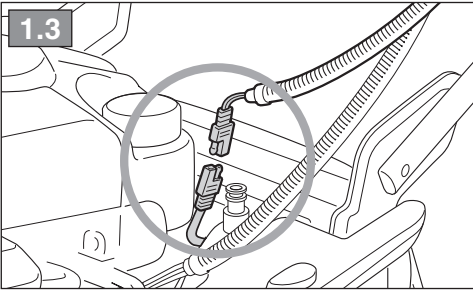

2.1

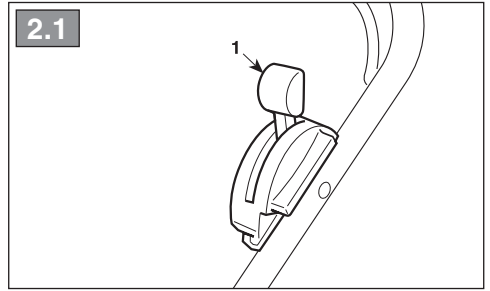

2.2

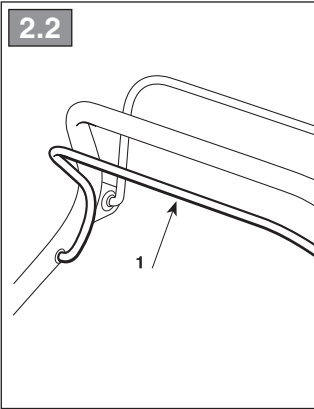

2.3

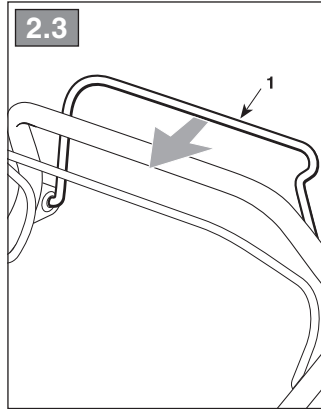

2.4

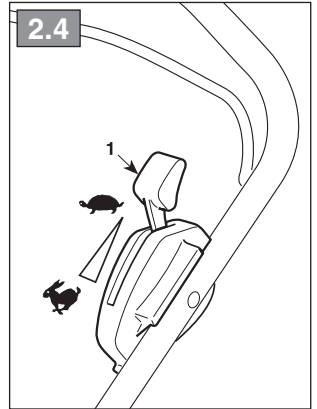

2.5

I

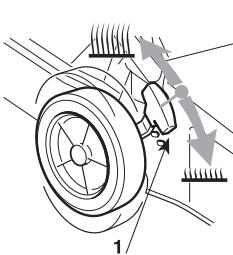

II

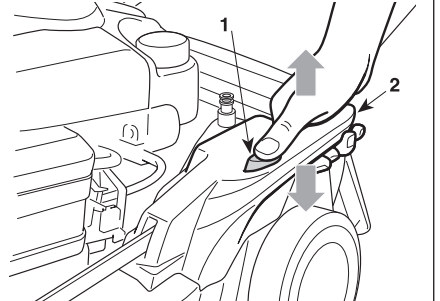

3.1a

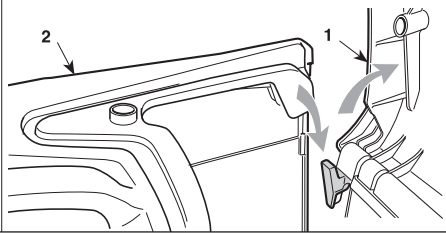
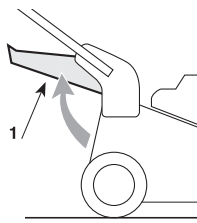

3.1b

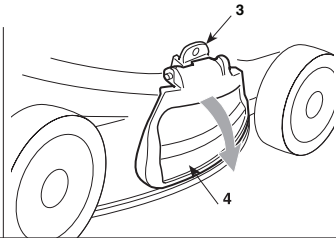
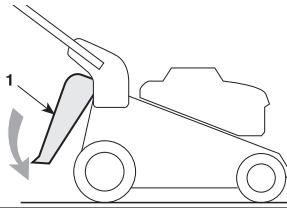

3.1c

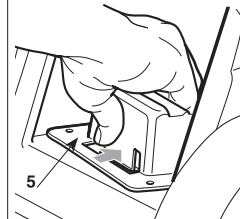
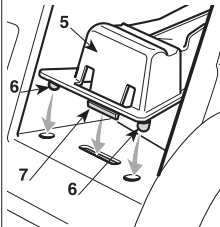
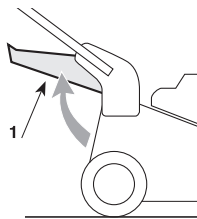

3.1d

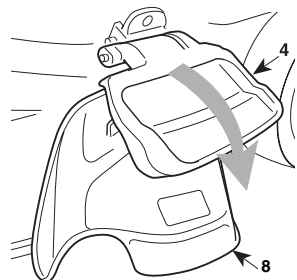
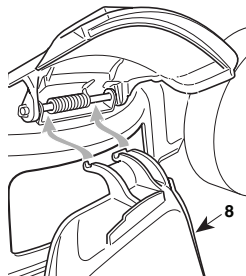
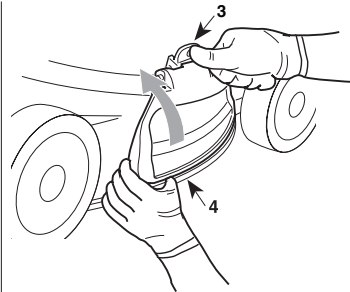
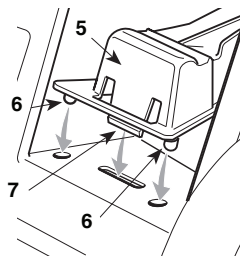

3.2a

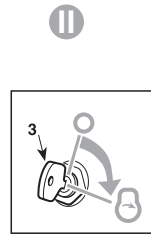
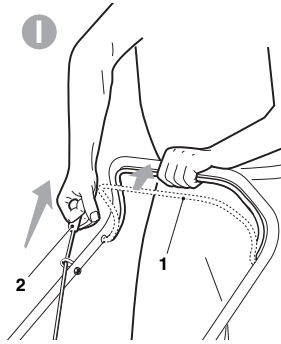

3.2b

III

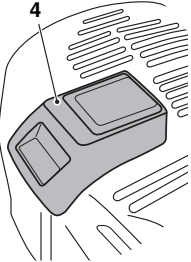

IV

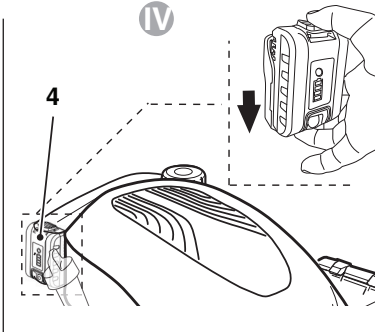

V

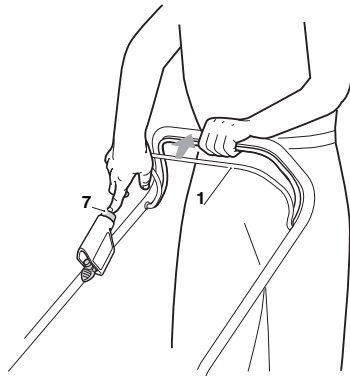
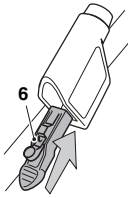
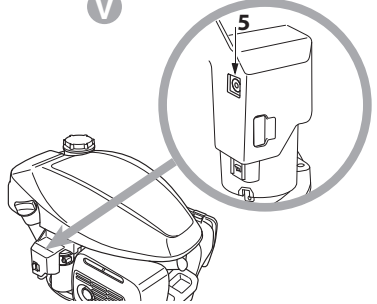

3.3

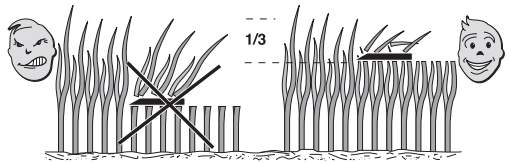
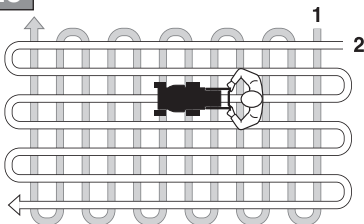

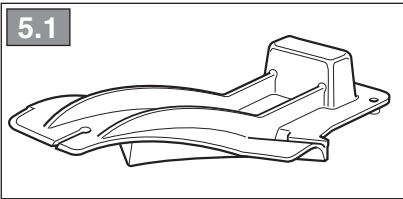
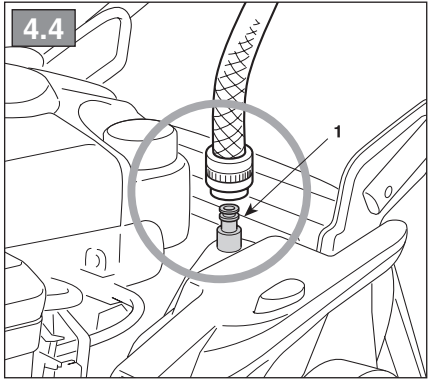
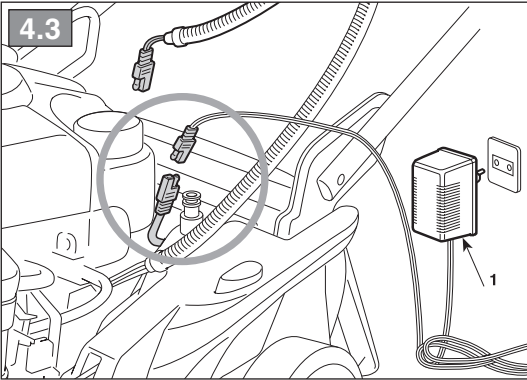
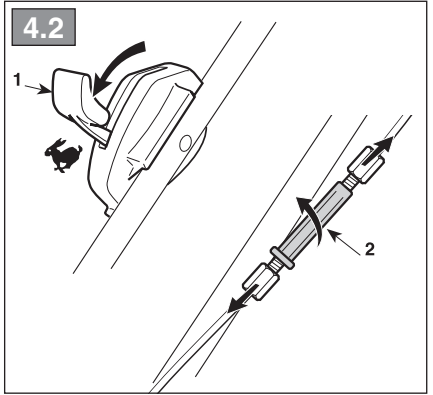
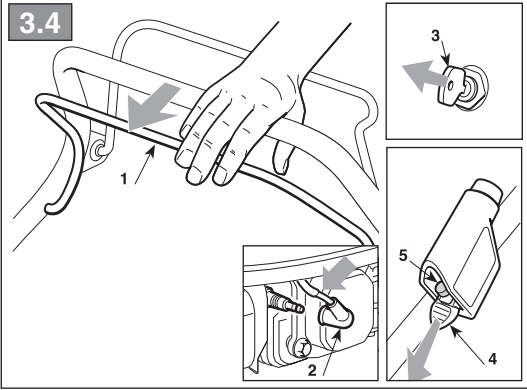

[1]	DATI TECNICI		MP1 504 Series	MP1 554 Series
[2]	Potenza nominale *	kW	1,97 ÷ 3,3	2,27 ÷ 3,82
[3]	Velocità mass. di funzionamento motore *	min ⁻¹	2800 ± 100 ÷ 2900 ± 100	2800 ± 100 ÷ 2900 ± 100
[4]	Peso macchina *	kg	34 ÷ 41	35 ÷ 43
[5]	Ampiezza di taglio	cm	48	53
[6]	Livello di pressione acustica	dB(A)	84	87
[7]	Incertezza di misura	dB(A)	1,31	0,45
[8]	Livello di potenza acustica misurato	dB(A)	96	98
[7]	Incertezza di misura	dB(A)	0,84	0,63
[9]	Livello di potenza acustica garantito	dB(A)	96	98
[10]	Livello di vibrazioni	m/s ²	7,9	9,0
[7]	Incertezza di misura	m/s ²	2,49	2,41
[11]	Dimensioni: - lunghezza - larghezza - altezza	mm	1717 568 1190	1762 568 1190
[12]	Codice dispositivo di taglio		181004366/2	181004464/0
[13]	Accessori		-	-
[14]	Kit "Mulching"		✓	✓

* Per il dato specifico, fare riferimento a quanto indicato nell'etichetta di identificazione della macchina.

<p>[1] BG - ТЕХНИЧЕСКИ ДАННИ</p> <p>[2] Номинална мощност *</p> <p>[3] Максимална скорост на функциониране на двигателя *</p> <p>[4] Тегло на машината *</p> <p>[5] Широчина на косене</p> <p>[6] Ниво на звуково налягане</p> <p>[7] Несигурност на измерване</p> <p>[8] Измерено ниво на акустична мощност</p> <p>[9] Гарантирано ниво на акустична мощност</p> <p>[10] Ниво на вибрации</p> <p>[11] Размери (дължина/ширина/височина)</p> <p>[12] Код на инструмента за рязане</p> <p>[13] Аксесоари</p> <p>[14] Набор за "Mulching"</p> <p>• За специфични данни, вижте посоченото на идентификационния етикет на машината.</p>	<p>[1] BS - TEHNIČKI PODACI</p> <p>[2] Nazivna snaga *</p> <p>[3] Maks. brzina rada motora *</p> <p>[4] Težina mašine *</p> <p>[5] Širina košenja</p> <p>[6] Razina zvučnog pritiska</p> <p>[7] Mjerna nesigurnost</p> <p>[8] Izmjerena razina zvučne snage</p> <p>[9] Garantovana razina zvučne snage</p> <p>[10] Razina vibracija</p> <p>[11] Dimenzije (dužina/širina/visina)</p> <p>[12] Šifra rezne glave</p> <p>[13] Dodatna oprema</p> <p>[14] Pribor za mulčiranje</p> <p>• Za specifični podatak, pogledajte što je navedeno na identifikacijskoj naljepnici mašine.</p>	<p>[1] CS - TECHNICKÉ PARAMETRY</p> <p>[2] Jmenovitý výkon *</p> <p>[3] Maximální rychlost činnosti motoru *</p> <p>[4] Hmotnost stroje *</p> <p>[5] Šířka sečení</p> <p>[6] Úroveň akustického tlaku</p> <p>[7] Nepřesnost měření</p> <p>[8] Naměřená úroveň akustického výkonu</p> <p>[9] Úroveň zaručeného akustického výkonu</p> <p>[10] Úroveň vibrací</p> <p>[11] Rozměry (délka/šířka/výška)</p> <p>[12] Kód sekacího zařízení</p> <p>[13] Příslušenství</p> <p>[14] Sada pro Mulčování</p> <p>• Ohledně uvedeného údaje vycházejte z hodnoty uvedené na identifikačním štítku stroje.</p>
<p>[1] DA - TEKNISKE DATA</p> <p>[2] Nominel effekt *</p> <p>[3] Motorens maks. driftshastighed *</p> <p>[4] Maskinens vægt *</p> <p>[5] Klippebredde</p> <p>[6] Lydtryksniveau</p> <p>[7] Måleusikkerhed</p> <p>[8] Målt lydeffektniveau</p> <p>[9] Garanteret lydeffektniveau</p> <p>[10] Vibrationsniveau</p> <p>[11] Mål (længde/bredde/højde)</p> <p>[12] Skæreegningsvarenr</p> <p>[13] Tilbehør</p> <p>[14] Sæt til "mulching"</p> <p>• For disse data henvises til hvad der er angivet på maskinens identifikationsmærkat.</p>	<p>[1] DE - TECHNISCHE DATEN</p> <p>[2] Nennleistung *</p> <p>[3] Max. Betriebsgeschwindigkeit des Motors *</p> <p>[4] Maschinengewicht *</p> <p>[5] Schnittbreite</p> <p>[6] Schalldruckpegel</p> <p>[7] Messungenauigkeit</p> <p>[8] Gemessener Schalleistungspegel</p> <p>[9] Garantierter Schalleistungspegel</p> <p>[10] Vibrationspegel</p> <p>[11] Abmessungen (Länge/Breite/Höhe)</p> <p>[12] Nummer Schneidwerkzeug</p> <p>[13] Zubehör</p> <p>[14] "Mulching-Kit"</p> <p>• Für die genaue Angabe nehmen Sie bitte auf das Typenschild der Maschine Bezug.</p>	<p>[1] EL - ΤΕΧΝΙΚΑ ΧΑΡΑΚΤΗΡΙΣΤΙΚΑ</p> <p>[2] Ονομαστική ισχύς *</p> <p>[3] Μέγ. ταχύτητα λειτουργίας κινητήρα *</p> <p>[4] Βάρος μηχανήματος *</p> <p>[5] Πλάτος κοπής</p> <p>[6] Στάθμη ακουστικής πίεσης</p> <p>[7] Αβεβαιότητα μέτρησης</p> <p>[8] Μετρημένη στάθμη ακουστικής ισχύος</p> <p>[9] Εγγυημένη στάθμη ακουστικής ισχύος</p> <p>[10] Επίπεδο κραδασμών</p> <p>[11] Διαστάσεις (μήκος/πλάτος/ύψος)</p> <p>[12] Κωδικός συστήματος κοπής</p> <p>[13] Εξαρτήματα</p> <p>[14] Σετ "Mulching" (ψιλοτεμαχισμού)</p> <p>• Για το συγκεκριμένο στοιχείο, ελέγξτε τα όσα αναγράφονται στην ετικέτα προσδιορισμού του μηχανήματος.</p>
<p>[1] EN - TECHNICAL DATA</p> <p>[2] Rated voltage*</p> <p>[3] Max. motor operating speed *</p> <p>[4] Machine weight *</p> <p>[5] Cutting width</p> <p>[6] Acoustic pressure level</p> <p>[7] Measurement uncertainty</p> <p>[8] Measured acoustic power level</p> <p>[9] Guaranteed acoustic power level</p> <p>[10] Vibration level</p> <p>[11] Dimensions (length/width/height)</p> <p>[12] Cutting means code</p> <p>[13] Attachments</p> <p>[14] Mulching kit</p> <p>• Please refer to the data indicated on the machine's identification label for the exact figure.</p>	<p>[1] ES - DATOS TÉCNICOS</p> <p>[2] Potencia nominal *</p> <p>[3] Velocidad máx. de funcionamiento motor *</p> <p>[4] Peso máquina *</p> <p>[5] Amplitud de corte</p> <p>[6] Nivel de presión acústica</p> <p>[7] Incertidumbre de medida</p> <p>[8] Nivel de potencia acústica medido</p> <p>[9] Nivel de potencia acústica garantizado</p> <p>[10] Nivel de vibraciones</p> <p>[11] Dimensiones (longitud/anchura/altura)</p> <p>[12] Código dispositivo de corte</p> <p>[13] Accesorios</p> <p>[14] Kit para "Mulching"</p> <p>• Para el dato específico, hacer referencia a lo indicado en la etiqueta de identificación de la máquina.</p>	<p>[1] ET - TEHNILISED ANDMED</p> <p>[2] Nominaalvõimsus *</p> <p>[3] Mootori töötamise maks. kiirus *</p> <p>[4] Masina kaal *</p> <p>[5] Lõikelaius</p> <p>[6] Helirõhu tase</p> <p>[7] Mõõtemääramatus</p> <p>[8] Mõõdetud müravõimsuse tase</p> <p>[9] Garanteeritud müravõimsuse tase</p> <p>[10] Vibratsioonide tase</p> <p>[11] Mõõtmed (pikkus/laius/kõrgus)</p> <p>[12] Lõikeseadme kood</p> <p>[13] Lisaseadmed</p> <p>[14] "Multsimis" komplekt</p> <p>• Konkreetse info jaoks viidata masina identifitseerimisetiketil märgitule.</p>

<p>[1] FI - TEKNISET TIEDOT</p> <p>[2] Nimellisteho *</p> <p>[3] Moottorin maksimaalinen toimintanopeus *</p> <p>[4] Laitteen paino *</p> <p>[5] Leikkuuleveys</p> <p>[6] Akustisen paineen taso</p> <p>[7] Mittauksen epävarmuus</p> <p>[8] Mitattu äänitehotaso</p> <p>[9] Taattu äänitehotaso</p> <p>[10] Tärinätaso</p> <p>[11] Koko (pituus/leveys/korkeus)</p> <p>[12] Leikkuuvälineen koodi</p> <p>[13] Lisävarusteet</p> <p>[14] Silppuamisvarusteet</p> <p>• Määrittäytyä arvoa varten, viittaa laitteen tunnustaatassa annettuihin tietoihin.</p>	<p>[1] FR - CARACTÉRISTIQUES TECHNIQUES</p> <p>[2] Puissance nominale*</p> <p>[3] Vitesse max. de fonctionnement du moteur*</p> <p>[4] Poids machine*</p> <p>[5] Largeur de coupe</p> <p>[6] Niveau de pression acoustique</p> <p>[7] Incertitude de la mesure</p> <p>[8] Niveau de puissance acoustique mesuré</p> <p>[9] Niveau de puissance acoustique garanti</p> <p>[10] Niveau de vibrations</p> <p>[11] Dimensions (longueur / largeur / hauteur)</p> <p>[12] Code organe de coupe</p> <p>[13] Équipements</p> <p>[14] Kit "Mulching"</p> <p>• Pour la valeur spécifique, se référer à ce qui est indiqué sur la plaque d'identification de la machine.</p>	<p>[1] HR - TEHNIČKI PODACI</p> <p>[2] Nazivna snaga*</p> <p>[3] Maks. brzina rada motora*</p> <p>[4] Težina stroja*</p> <p>[5] Širina košnje</p> <p>[6] Razina zvučnog tlaka</p> <p>[7] Mjerna nesigurnost</p> <p>[8] Izmjerena razina zvučne snage</p> <p>[9] Zajamčena razina zvučne snage</p> <p>[10] Razina vibracija</p> <p>[11] Dimenzije (dužina/širina/visina)</p> <p>[12] Šifra noža</p> <p>[13] Dodatna oprema</p> <p>[14] Komplet za "malčiranje"</p> <p>• Specifični podatak pogledajte na identifikacijskoj etiketi stroja.</p>
<p>[1] HU - MŰSZAKI ADATOK</p> <p>[2] Névleges teljesítmény *</p> <p>[3] A motor max. üzemi sebessége *</p> <p>[4] A gép tömege *</p> <p>[5] Munkaszélesség</p> <p>[6] Hangnyomásszint</p> <p>[7] Mérési bizonytalanság</p> <p>[8] Mért zajteljesítmény szint</p> <p>[9] Garantált zajteljesítmény szint</p> <p>[10] Vibrációs szint</p> <p>[11] Méretek (hosszúság/szélesség/magasság)</p> <p>[12] Vágóegység kódszáma</p> <p>[13] Tartozékok</p> <p>[14] Mulcsozó" készlet"</p> <p>• A pontos adatot lásd a gép azonosító adattábláján.</p>	<p>[1] LT - TECHNINIAI DUOMENYS</p> <p>[2] Vardinė galia *</p> <p>[3] Maksimalus variklio veikimo greitis *</p> <p>[4] Įrenginio svoris*</p> <p>[5] Pjovimo plotis</p> <p>[6] Garso slėgio lygis</p> <p>[7] Matavimo paklaida</p> <p>[8] Išmatuotas garso galios lygis</p> <p>[9] Garantuojamas garso galios lygis</p> <p>[10] Vibracijų lygis</p> <p>[11] Išmatavimai (ilgis/plotis/aukštis)</p> <p>[12] Pjovimo įtaiso kodas</p> <p>[13] Priedai</p> <p>[14] „Mulčiavimo" rinkinys</p> <p>• Konkretūs specifiniai duomenys yra pateikti įrenginio identifikavimo etiketėje.</p>	<p>[1] LV - TEHNISKE DATI</p> <p>[2] Nominālā jauda *</p> <p>[3] Maks. dzinēja griešanās ātrums *</p> <p>[4] Mašīnas svars *</p> <p>[5] Pļaušanas platums</p> <p>[6] Skaņas spiediena līmenis</p> <p>[7] Mērījumu kļūda</p> <p>[8] Izmērītais skaņas intensitātes līmenis</p> <p>[9] Garantētais skaņas intensitātes līmenis</p> <p>[10] Vibrāciju līmenis</p> <p>[11] Izmēri (garums/platums/augstums)</p> <p>[12] Griezējierīces kods</p> <p>[13] Piederumi</p> <p>[14] Mulčēšanas" komplekts</p> <p>• Precīza vērtība ir norādīta mašīnas identifikācijas datu plāksnītē</p>
<p>[1] МК - ТЕХНИЧНИ ПОДАТОЦИ</p> <p>[2] Номинална моќност *</p> <p>[3] Максимална брзина при работа на моторот *</p> <p>[4] Тежина на машината *</p> <p>[5] Обем на косење</p> <p>[6] Ниво на акустичен притисок</p> <p>[7] Отстапување од мерењата</p> <p>[8] Измерено ниво на акустична моќност</p> <p>[9] Гарантирано ниво на акустична моќност</p> <p>[10] Ниво на вибрации</p> <p>[11] Димензии (должина/ширина/висина)</p> <p>[12] Код на уредот за сечење</p> <p>[13] Дополнителна опрема</p> <p>[14] Комплет за „мелeње"</p> <p>• За одреден податок, проверете дали истиот е посочен на етикетата за идентификација на машината</p>	<p>[1] NL - TECHNISCHE GEGEVENS</p> <p>[2] Nominaal vermogen *</p> <p>[3] Maximale snelheid voor de werking van de motor *</p> <p>[4] Gewicht machine *</p> <p>[5] Maaibreedte</p> <p>[6] Niveau geluidsdruk</p> <p>[7] Meetonzekerheid</p> <p>[8] Gemeten akoestisch vermogen</p> <p>[9] Gewaarborgd akoestisch vermogen</p> <p>[10] Niveau trillingen</p> <p>[11] Afmetingen (lengte/breedte/hoogte)</p> <p>[12] Code snij-inrichting</p> <p>[13] Toebehoren</p> <p>[14] Kit "Mulching"</p> <p>• Voor het specifiek gegeven, verwijst men naar wat aangegeven is op het identificatielabel van de machine.</p>	<p>[1] NO - TEKNISKE DATA</p> <p>[2] Nominell effekt *</p> <p>[3] Motorens maks driftshastighet *</p> <p>[4] Maskinvekt *</p> <p>[5] Klippebredde</p> <p>[6] Lydtrykknivå</p> <p>[7] Måleusikkerhet</p> <p>[8] Målt lydeffektivit�t</p> <p>[9] Garantert lydeffektivit�t</p> <p>[10] Vibrasjonsniv�</p> <p>[11] M�l (lengde/bredde/h�yde)</p> <p>[12] Artikkelnummer for klippeinretning</p> <p>[13] Tilbeh�r</p> <p>[14] Mulching-sett</p> <p>• For spesifikk informasjon, se referansen p� maskinens identifikasjonsetkett.</p>

<p>[1] PL - DANE TECHNICZNE</p> <p>[2] Moc znamionowa *</p> <p>[3] Maks. prędkość obrotowa silnika *</p> <p>[4] Masa maszyny *</p> <p>[5] Szerokość koszenia</p> <p>[6] Poziom ciśnienia akustycznego</p> <p>[7] Błąd pomiaru</p> <p>[8] Poziom mocy akustycznej zmierzony</p> <p>[9] Gwarantowany poziom mocy akustycznej</p> <p>[10] Poziom vibracji</p> <p>[11] Wymiary (długość/szerokość/wysokość)</p> <p>[12] Kod agregatu tnącego</p> <p>[13] Akcesoria</p> <p>[14] Zestaw mulczujący</p> <p>• W celu uzyskania konkretnych danych, należy się odnieść do wskazań zamieszczonych na tabliczce identyfikacyjnej maszyny.</p>	<p>[1] PT - DADOS TÉCNICOS</p> <p>[2] Potência nominal *</p> <p>[3] Velocidade máx. de funcionamento motor *</p> <p>[4] Peso da máquina *</p> <p>[5] Amplitude de corte</p> <p>[6] Nivel de pressão acústica</p> <p>[7] Incerteza de medição</p> <p>[8] Nivel de potência acústica medido</p> <p>[9] Nivel de potência acústica garantido</p> <p>[10] Nivel de vibrações</p> <p>[11] Dimensões (comprimento/largura/altura)</p> <p>[12] Código dispositivo de corte</p> <p>[13] Acessórios</p> <p>[14] Kit "Mulching"</p> <p>• Para o dado específico, consultar a etiqueta de identificação da máquina.</p>	<p>[1] RO - DATE TEHNICE</p> <p>[2] Putere nominală *</p> <p>[3] Viteza max. de funcționare a motorului *</p> <p>[4] Greutatea mașinii *</p> <p>[5] Lățimea de tăiere</p> <p>[6] Nivel de presiune acustică</p> <p>[7] Nesiguranță în măsurare</p> <p>[8] Nivel de putere acustică măsurat.</p> <p>[9] Nivel de putere acustică garantat</p> <p>[10] Nivel de vibrații</p> <p>[11] Dimensiuni (lungime/lățime/înălțime)</p> <p>[12] Codul dispozitivului de tăiere</p> <p>[13] Accesorii</p> <p>[14] Kit de măsurare „Mulching”</p> <p>• Pentru informația specifică, consultați datele de pe eticheta de identificare a mașinii.</p>
<p>[1] RU - ТЕХНИЧЕСКИЕ ХАРАКТЕРИСТИКИ</p> <p>[2] Номинальная мощность *</p> <p>[3] Макс. число оборотов двигателя *</p> <p>[4] Вес машины *</p> <p>[5] Ширина скашивания</p> <p>[6] Уровень звукового давления</p> <p>[7] Погрешность измерения</p> <p>[8] Измеренный уровень звуковой мощности</p> <p>[9] Гарантируемый уровень звуковой мощности</p> <p>[10] Уровень вибрации</p> <p>[11] Габариты (длина/ширина/высота)</p> <p>[12] Код режущего приспособления</p> <p>[13] Дополнительное оборудование</p> <p>[14] Комплект "Мульчирование"</p> <p>• Точное значение см. на идентификационном ярлыке машины.</p>	<p>[1] SK - TECHNICKÉ PARAMETRE</p> <p>[2] Menovitý výkon *</p> <p>[3] Maximálna rýchlosť činnosti motora *</p> <p>[4] Hmotnosť stroja *</p> <p>[5] Šírka kosenia</p> <p>[6] Úroveň akustického tlaku</p> <p>[7] Nepresnosť merania</p> <p>[8] Úroveň nameraného akustického výkonu</p> <p>[9] Úroveň zaručeného akustického výkonu</p> <p>[10] Úroveň vibrácií</p> <p>[11] Rozmery (dĺžka/šírka/výška)</p> <p>[12] Kód kosacieho zariadenia</p> <p>[13] Príslušenstvo</p> <p>[14] Súprava pre Mulčovanie</p> <p>• Ohľadne uvedeného parametra vychádzajte z hodnoty uvedenej na identifikačnom štítku stroja.</p>	<p>[1] SL - TEHNIČNI PODATKI</p> <p>[2] Nazivna moč *</p> <p>[3] Najvišja hitrost delovanja motorja *</p> <p>[4] Teža stroja *</p> <p>[5] Širina reza</p> <p>[6] Raven zvočnega tlaka</p> <p>[7] Merilna negotovost</p> <p>[8] Izmerjena raven zvočne moči</p> <p>[9] Zajamčena raven zvočne moči</p> <p>[10] Nivo vibracij</p> <p>[11] Dimenzije (dolžina/širina/višina)</p> <p>[12] Šifra rezalne naprave</p> <p>[13] Dodatna oprema</p> <p>[14] Komplet za mulčenje</p> <p>• Za specifični podatek glej identifikacijsko nalepko stroja.</p>
<p>[1] SR - TEHNIČKI PODACI</p> <p>[2] Nazivna snaga *</p> <p>[3] Maks. radna brzina motora *</p> <p>[4] Težina mašine *</p> <p>[5] Širina košenja</p> <p>[6] Nivo zvučnog pritiska</p> <p>[7] Merna nesigurnost</p> <p>[8] Izmereni nivo zvučne snage</p> <p>[9] Garantovani nivo zvučne snage</p> <p>[10] Nivo vibracija</p> <p>[11] Dimenzije (dužina/širina/visina)</p> <p>[12] Šifra rezne glave</p> <p>[13] Dodatna oprema</p> <p>[14] Komplet za malčiranje</p> <p>• Za specifični podatak, pogledajte podatke navedene na identifikacijskoj nalepnici mašine.</p>	<p>[1] SV - TEKNISKA SPECIFIKATIONER</p> <p>[2] Nominell effekt *</p> <p>[3] Motorns maximala funktionshastighet *</p> <p>[4] Maskinvikt *</p> <p>[5] Skärbredd</p> <p>[6] Ljudtrycksnivå</p> <p>[7] Tvivel med mått</p> <p>[8] Uppmätt ljudeffektivité</p> <p>[9] Garanterad ljudeffektivité</p> <p>[10] Vibrationsnivå</p> <p>[11] Dimensioner (längd/bredd/höjd)</p> <p>[12] Skärehetens kod</p> <p>[13] Tillbehör</p> <p>[14] Sats för "Mulching"</p> <p>• För specifik information, se uppgifterna på maskinens märklåt.</p>	<p>[1] TR - TEKNİK VERİLER</p> <p>[2] Nominal güç *</p> <p>[3] Motorun maksimum çalışma hızı *</p> <p>[4] Makine ağırlığı *</p> <p>[5] Kesim genişliği</p> <p>[6] Ses basınç seviyesi</p> <p>[7] Ölçü belirsizliği</p> <p>[8] Ölçülen ses gücü seviyesi</p> <p>[9] Garanti edilen ses gücü seviyesi</p> <p>[10] Titreşim seviyesi</p> <p>[11] Ebatlar (uzunluk/genişlik/yükseklik)</p> <p>[12] Kesim düzeni kodu</p> <p>[13] Aksesuarlar</p> <p>[14] Malçlama" kiti</p> <p>• Spesifik değer için, makine belirleme etiketinde gösterilenleri referans alın.</p>



SIKKERHETSBESTEMMELSER

Må følges nøye

A) OPPLÆRING

- 1) ADVARSEL! Les bruksanvisningen nøye før maskinen tas i bruk. Bli kjent med kontrollene og en riktig bruk av maskinen. Lær å slå av motoren raskt. Manglende overhold av advarslene og instruksjonene kan forårsake brann og/eller alvorlige skader. Ta vare på alle merknadene og instruksjonene for senere konsultasjon.
- 2) La aldri barn eller andre som ikke kjenner til disse bestemmelsene bruke maskinen. Kommunale bestemmelser kan angi en tillatt minstealder for bruk.
- 3) Bruk aldri gressklipperen når personer, spesielt barn, eller dyr er i nærheten.
- 4) Maskinen må aldri brukes hvis brukeren er trøtt eller ikke føler seg vel, eller har inntatt medisiner, narkotika, alkohol eller andre stoffer som nedsetter refleksene eller oppmerksomheten.
- 5) Husk at føreren eller brukeren er ansvarlig for ulykker som påføres tredjepersoner eller deres eiendom. Det er brukeren som er ansvarlig for å vurdere potensielle farer på underlaget hvor arbeidet skal utføres, og som må ta alle forholdsregler for å garantere egen og andres sikkerhet. Dette gjelder spesielt i skråninger, og på ujevne, glatte eller ustabile underlag.
- 6) Dersom maskinen skal overdras eller lånes ut til andre, må brukeren ha lest og forstått bruksanvisningen.

B) KLARGJØRING

- 1) Bruk alltid kraftige arbeidssko med antiglisåle og lange benklær ved bruk av maskinen. Bruk aldri maskinen barfotet eller med sandaler. Unngå å bruke smykker, armbånd, vide klær eller klær med stropper, eller slips. Sett opp langt hår. Bruk alltid hørselvern.
- 2) Undersøk grundig hele arbeidsområdet, og fjern alt som kan slynges ut av maskinen eller skade klippeinnretningen og motoren (steiner, greiner, ståltråder, bein, osv.).
- 3) ADVARSEL: FARE! Bensin er meget brannfarlig.
 - Oppbevar drivstoffet i egnede beholdere.
 - Drivstoff skal kun etterfylles utendørs og med bruk av en trakt. Ikke røyk mens arbeidet pågår eller ved håndtering av drivstoff.
 - Fyll på før motoren startes; ikke fyll på bensin eller fjern tanklokket når motoren er i gang eller er varm.
 - Ved bensinlekkasje må ikke motoren startes, men flytt maskinen unna området for å unngå brannfare, helt til drivstoffet er dunstet bort og bensingassene har løst seg opp.
 - Sett alltid lokkene på tanken og bensingassen igjen og skru dem skikkelig fast.
- 4) Skift ut ødelagte lydpotter.
- 5) Foreta en generell kontroll av maskinen før bruk, og kontroller spesielt følgende:
 - Klippeinnretningens ytre form, og skruene og klippeinnretningen må ikke være slitte eller ødelagte. Bytt ut ødelagt eller slitt klippeinnretning og skruer gruppevis for å opprettholde likevekten. Eventuelle reparasjoner skal foretas ved spesialverksteder.
 - Sikkerhetsspaken må kunne beveges fritt og utvun-

gent, og når den slippes må den hurtig og automatisk vende tilbake til nøytral posisjon, slik at klippeinnretningen stopper.

- 6) Kontroller batteriets tilstand jevnlig (hvis finnes). Skift det ut hvis emballasjen, dekslet eller klemmene er ødelagt.
- 7) Monter vernene ved utkastet (opsamlar, vern for sideutkast eller vern for utkast bak) før arbeidet starter.

C) UNDER BRUK

- 1) Ikke start motoren i lukkede områder hvor det kan oppstå farlige ansamlinger av karbonmonoksidgasser. Motoren må alltid startes utendørs eller på et godt ventilert sted. Husk alltid at dagsogassen fra motoren er giftig!
- 2) Arbeid bare i dagslys eller i godt kunstig lys, og med gode siktforhold. Hold personer, spesielt barn, og dyr unna arbeidsområdet.
- 3) Hvis mulig, unngå å klippe vått gress. Unngå å arbeide når det regner og ved fare for tordenvær. Ikke bruk maskinen i dårlig vær, spesielt hvis det er mulighet for lyn.
- 4) Sørg alltid for godt fotfeste når du klipper i skråninger.
- 5) Aldri løp, men gå rolig. Unngå å bli trukket av gressklipperen.
- 6) Vær spesielt oppmerksom når du nærmer deg hindringer som kan begrense sikten.
- 7) Klipp på tvers i skråninger, og aldri rett oppover eller nedover. Vær veldig forsiktig når du svinger, og pass på at hjulene ikke støter på hindringer (steiner, greiner, røtter, osv.) som kan føre til at maskinen glir sidelengs, eller at du mister kontrollen over maskinen.
- 8) Maskinen må ikke brukes i skråninger brattere enn 20°, uansett kjøretretning.
- 9) Vær uhyre oppmerksom når du drar gressklipperen mot deg. Se bak deg før og mens du beveger deg bakover for å passe på at det ikke finnes hindringer.
- 10) Stopp klippeinnretningen hvis gressklipperen må stilles på skrå for transporten, for å krysse områder med annet enn gressdekke, og når gressklipperen transporteres til og fra området som skal klippes.
- 11) Vær oppmerksom på trafikken når maskinen brukes i nærheten av vei.
- 12) Maskinen må aldri brukes hvis vernene er ødelagte, eller uten opsamleren, vernet for sideutkast eller vernet for utkast bak.
- 13) Vær meget forsiktig i nærheten av grofter, skrenter eller volder.
- 14) Start motoren forsiktig og i henhold til instruksjonene, og pass på at du holder føttene på god avstand fra klippeinnretningen.
- 15) Gressklipperen skal ikke stilles på skrå når den skal startes. Start den på et jevnt underlag uten hindringer eller høyt gress.
- 16) Ikke hold hendene eller føttene i nærheten av eller under roterende deler. Hold alltid god avstand fra utkasteråpningen.
- 17) Gressklipperen skal ikke løftes eller transporteres mens motoren er i gang.
- 18) Sikkerhetssystemene må ikke tukles med eller deaktiveres.
- 19) Ikke endre innstillingene av motoren, og ikke la motoren nå et for høyt turtall.
- 20) Ikke berør motorens deler, fordi de blir varme under bruk. Risiko for forbrenning.

- 21) Koble fra transmisjonen til hjulene før du starter motoren på modeller med trekraft.
- 22) Bruk kun utstyr godkjent av maskinprodusenten.
- 23) Ikke bruk maskinen hvis ikke tilbehør/redskaper er montert i de angitte punktene.
- 24) Koble ut klippeinnretningen, slå av motoren og trekk ut tennpluggledningen (pass på at alle deler i bevegelse har stoppet helt):
 - under transport av maskinen,
 - hver gang maskinen står uten tilsyn. På modellene med elektrisk oppstart må også nøkkelen tas ut:
 - før du fjerner årsaken til tilstopping eller rensker opp i utkasteren,
 - før kontroll, rengjøring eller arbeid på maskinen,
 - etter å ha kjørt på et fremmedlegeme. Kontroller eventuelle skader, og reparer maskinen (om nødvendig) før den tas i bruk igjen.
- 25) Koble ut klippeinnretningen og slå av motoren:
 - før etterfylling av drivstoff,
 - hver gang oppsamleren skal tas av eller settes tilbake på plass;
 - hver gang deflektoren for sideutkast skal tas av eller settes tilbake på plass,
 - før klippehøyden justeres hvis det ikke kan utføres fra betjeningsplassen.
- 26) Hold alltid sikkerhetsavstand (dvs. styrets lengde) fra klippeinnretningen under arbeidet.
- 27) Reduser motorhastigheten for motoren slås av. Steng drivstofftilførselen når arbeidet er ferdig som forklart i bruksanvisningen.
- 28) ADVARSEL – Ved skader eller ulykker under arbeidet skal motoren slås av øyeblikkelig og maskinen fjernes fra stedet for å unngå flere skader. Ved ulykker med personskader eller skader på tredjepersoner må du umiddelbart praktisere førstehjelp og henvende deg til legevakten for nødvendig behandling. Fjern nøye eventuelle rester som ellers kan forårsake skader på gjenstander, personer eller dyr.
- 29) ADVARSEL – Støy- og vibrasjonsnivået oppgitt i bruksanvisningen er maskinens maks verdier. Bruk av en dårlig innstilt klippeinnretning, for høy hastighet og manglende vedlikehold, påvirker støy- og vibrasjonsutslippene betydelig. Ta derfor nødvendige tiltak for å redusere mulige skader fra høyt støynivå og vibrasjonsbelastninger: Vedlikehold maskinen, bruk hørselsvern og ta pauser under arbeidet.

D) VEDLIKEHOLD OG OPPBEVARING

- 1) ADVARSEL! – Koble fra tennpluggledningen og les instruksjonene før rengjøring eller vedlikehold. Bruk egnede klær og arbeidshansker i alle situasjoner hvor hendene utsettes for risiko.
- 2) ADVARSEL! – Maskinen må aldri brukes med slitte eller ødelagte deler. Defekte eller slitte deler skal skiftes ut og aldri repareres. Bruk kun originale reservedeler. Bruk av uoriginale og/eller feil monterte reservedeler setter maskinens sikkerhet i fare, kan forårsake ulykker eller personskader, og hever produsenten for enhver forpliktelse og ethvert ansvar.
- 3) Vedlikeholds- og justeringsoppgaver som ikke er beskrevet i bruksanvisningen, må foretas hos forhandleren eller ved spesialverksted som har den kompetansen og det utstyret som kreves for arbeidet. På denne måten opprettholdes maskinens opprinnelige sikkerhetsnivå. Inngrep utført ved uegnede verksteder eller av ukvalifiserte personer, fører til bortfall av garantien og hever produsenten for enhver forpliktelse og ethvert ansvar.

- 4) Etter hver bruk må tennpluggledningen kobles fra og maskinen kontrolleres for eventuelle skader.
- 5) Hold mutrer og skruer godt strammet, slik at maskinen alltid er driftssikker. Et regelmessig vedlikehold er viktig for sikkerheten og for å opprettholde ytelsesnivået.
- 6) Kontroller jevnlig at klippeinnretningens skruer er godt strammet.
- 7) Bruk arbeidshansker ved demontering og gjenmontering av klippeinnretningen.
- 8) Sørg for at klippeinnretningen balanseres når den slipes. Alle oppgaver med klippeinnretningen (demontering, sliping, balansering, gjenmontering og/eller utskifting) er krevende arbeid som forutsetter spesialkompetanse, foruten bruk av særskilt utstyr. Av sikkerhetsmessige årsaker skal derfor disse alltid utføres ved et spesialverksted.
- 9) Under justering av maskinen må du passe på og unngå å klemme fingrene mellom klippeinnretningen i bevegelse og maskinens faste deler.
- 10) Ikke ta på klippeinnretningen før tennpluggledningen er koblet fra og klippeinnretningen har stoppet helt. Under inngrep på klippeinnretningen må du passe på at den ikke beveger seg, selv om tennpluggledningen er koblet fra.
- 11) Kontroller ofte vernet for sideutkast eller vernet for utkast bak, og oppsamleren. Skift dem ut hvis de er ødelagte.
- 12) Ødelagte klistremerker må skiftes ut.
- 13) Oppbevar maskinen på et sted utilgjengelig for barn.
- 14) Maskinen må ikke oppbevares med bensin i tanken i et rom hvor bensingassene kan nås av åpne flammer, gnister eller kraftige varmekilder.
- 15) Kjøl ned motoren før maskinen settes bort til oppbevaring.
- 16) For å redusere brannfaren må motoren, lydporten, batterirommet og området rundt bensintanken holdes frie for rester av gress, løv eller overflødig fett. Tøm alltid oppsamleren. Beholdere med klippeavfallet må ikke oppbevares innendørs.
- 17) For å redusere brannfaren, kontroller jevnlig at det ikke finnes lekkasjer av olje og/eller drivstoff.
- 18) Hvis tanken må tømmes, må det gjøres utendørs og med kaldt moter.

E) TRANSPORT OG FLYTTING

- 1) Gjør følgende hver gang maskinen skal flyttes, løftes, transporteres eller stilles på skrå:
 - Bruk kraftige arbeidshansker.
 - Grip fast i maskinen i punkter som gir et sikkert grep. Vær oppmerksom på vekten og vektfordelingen.
 - Vurder hvor mange personer som må delta i arbeidet ut fra maskinens vekt, og egenskapene til transportmidlet eller stedet hvor maskinen skal plasseres eller hentes.
 - Forsikre deg om at bruk av maskinen ikke medfører bensinlekkasjer eller skader på gjenstander og personer.
- 2) Fest maskinen skikkelig med tau eller kjetting under transporten.

F) MILJØVERN

- 1) Miljøvern må være førsteprioritet ved bruk av maskinen, til fordel for samholdet og miljøet der vi bor. Unngå å forstyrre nabolaget.
- 2) Følg nøye de kommunale bestemmelsene for kasting av emballasje, oljer, bensin, filter, forringede deler eller deler som er sterkt forurensende. Dette avfallet må ikke kastes med husholdningsavfallet, men kildesorteres og kastes i konteinerne for resirkulering.
- 3) Følg nøye de kommunale bestemmelsene for kasting av

klippeavfallet.

4) Når maskinen ikke skal brukes lenger, må den ikke kastes i naturen, men leveres inn til et innsamlingscenter i henhold til gjeldende kommunale bestemmelser.

BLI KJENT MED MASKINEN

BESKRIVELSE AV MASKINEN OG BRUKSOMRÅDET

Denne maskinen er et hageutstyr og nærmere bestemt en håndført gressklipper.

Maskinen består hovedsakelig av en motor som driver en klippeinnretning under et deksel. Maskinen er utstyrt med hjul og et styre.

Brukeren kan føre maskinen og bruke hovedkontrollene mens han/hun hele tiden står bak styret og dermed på en sikker avstand fra klippeinnretningen. Når brukeren forlater maskinen, stanser motoren og klippeinnretningen innen et par sekunder.

Tiltenkt bruk

Denne maskinen er designet og bygd for å klippe (og samle opp) gress i hager og parker med en størrelse som er tilpasset klippekapasiteten. Maskinen er selvgående.

Hvis maskinen er utstyrt med mulching-tilbehør eller spesifikke anordninger, kan det klippede gresset finsnittes og anbringes på gressplenen, slik at oppsamling ikke er nødvendig.

Denne maskinen kan:

- klippe gresset og samle det i oppsamleren
- Nklippe gresset og kaste det ut bak
- klippe gresset, male det opp og legge det på bakken ("mulching"-effekt)
- klippe gresset og kaste det ut fra siden (for maskiner med dette utstyret).

Feil bruk

Enhver annen bruk enn oppgitt ovenfor kan være farlig og forårsake skader på personer og/eller gjenstander. Feil bruk omfatter, men er ikke begrenset til, følgende:

- transportere andre personer, barn eller dyr på maskinen,
- bli fraktet av maskinen,
- bruk av maskinen til å slepe eller skyve last,
- bruk av maskinen til oppsamling av løv eller avfall,
- bruk av maskinen til klipping av hekker eller vegetasjon som ikke er gress,
- bruk av maskinen sammen med flere personer;
- bruk av klippeinnretningen på gressfrie strekninger.

Bruker

Maskinen er beregnet for ikke profesjonelle brukere. Maskinen er ment til hobbybruk.

IDENTIFIKASJONSETIKETT OG MASKINDELER (se figurene på s. ii)

1. Lydeffektnivå
2. CE-merke
3. Produksjonsår

4. Type gressklipper
5. Serienummer
6. Produsentens navn og adresse
7. Artikkelnnummer
8. Motorens nominelle effekt og maks driftshastighet
9. Vekt i kg

11. Chassis
12. Motor
13. Klippeinnretning
14. Vern for utkast bak
- 14a. Deflektor for sideutkast (hvis finnes)
- 14b. Vern for sideutkast (hvis finnes)
15. Gressoppsamler
16. Håndtak
17. Gasspak (hvis finnes)
18. Bremsespak for motor/klippeinnretning
19. Spak for innkobling av trekraft (hvis finnes)
20. Hastighetsvelger (hvis finnes)

Rett etter innkjøp av maskinen må identifikasjonsnummere (3 - 4 - 5) noteres ned på siste side i bruksanvisningen.

Eksempelet på samsvarserklæringen finnes på nest siste side i bruksanvisningen.

BESKRIVELSE AV SYMBOLENE PÅ KONTROLLENE (hvor disse finnes)

21. Langsom
22. Hurtig
23. Starter
24. Stans av motoren
25. Trekraft innkoblet
26. Hvilestilling
27. Oppstart av motoren
36. Nivåindikator for oppsamleren:
oppe (a) = tom/nede (b) = full

SIKKERHETSBESTEMMELSER - Gressklippe-ren må brukes med varsomhet. På maskinen finnes noen plater som viser symboler for de viktigste forholdsreglene ved bruk. Symbolene er forklart nedenfor. Vi anbefaler dessuten å nøye lese sikkerhetsbestemmelsene som er angitt i et eget kapittel i bruksanvisningen. Bytt ut ødelagte eller uleselige etiketter.

41. Advarsel: Les bruksanvisningen før maskinen tas i bruk.
42. Fare for utsløyging. Hold personer utenfor arbeidsområdet ved bruk.
43. Fare for å bli kuttet. Klippeinnretning i bevegelse. Før aldri hender eller føtter inn i klippeinnretningens kasse. Koble fra tennpluggghetten og les instruksjonene før vedlikehold eller reparasjon.
44. Fare for å bli kuttet. Klippeinnretning. Før aldri hender eller føtter inn i klippeinnretningens kasse.

BRUKSREGLER

Les bruksanvisningene til motoren og batteriet (hvis finnes).

MERK - Samsvaret mellom referansene som finnes i teksten og de ulike figurene (fra side iii og utover) er vist av nummeret foran hvert avsnitt.

1. FULLFØRING AV MONTERINGEN

MERK Maskinen kan leveres med noen monterte deler.

⚠ ADVARSEL! *Utpakking og fullføring av monteringen må foretas på en jevn og solid overflate, med god nok plass til å flytte maskinen og emballasjen. Bruk all-tid egnet utstyr. Emballasjen må kastes i samsvar med gjeldende kommunale bestemmelser.*

1.1a Montering av styret (type "I")

Sett den nederste delen av styret (1) i arbeidsposisjon og fest den til chassisets sidestøtter (som vist på figuren) med knottene (2) og skruene og mutrene som følger med.

Styrets (1) høyde kan reguleres i to ulike posisjoner ved å sette skruene (2a) inn i ett av de to firkantede åpningene (2b) på støttene.

Monter den øverste delen (3) med knottene (4) og skruene og mutrene som følger med.

Fest kontrollenes kabler med kabelklemmen (5).

- **Modeller med manuell start**
- **Modeller med elektrisk nøkkelstart**

Sett startsnoren (6) inn i spolen (7) og stram til mutteren (8).

1.1b Montering av styret (type "II")

Sett den nederste delen av styret (1) i arbeidsposisjon og fest den til chassisets sidestøtter (som vist på figuren) med håndtakene (2) og skruene og mutrene som følger med.

Pass på at stiftene (2a) settes inn i ett av de to hullene (2b) på chassisets sidestøtter for en riktig høyde på styret.

Monter den øverste delen (3) med håndtakene (4) og skruene og mutrene som følger med, og som på forhånd er trukket ut av hullene.

Ringene (9) på håndtakene (2) og (4) må strammes slik at det oppnås en avstand på ca. 9 mm fra styret (når håndtakene er sluppet) for et stabilt feste uten å måtte stramme eller løsne håndtakene for mye.

Fest kontrollenes kabler med kabelklemmen (5).

- **Modeller med manuell start**
- **Modeller med elektrisk nøkkelstart**

Sett startsnoren (6) inn i spolen (7) og stram til mutteren (8).

1.1c Montering av styret (type "III")

Sett styret (1) i arbeidsposisjon og fest den til chassisets sidestøtter (som vist på figuren) med håndtakene (2) og skruene og mutrene som følger med.

Pass på at stiftene (2a) settes inn i ett av de to hullene (2b) på chassisets sidestøtter for en riktig høyde på styret.

Ringene (9) på håndtakene (2) må strammes slik at det oppnås en avstand på ca. 9 mm fra styret (når håndtakene er sluppet) for et stabilt feste uten å måtte stramme eller løsne håndtakene for mye.

- **Modeller med manuell start**
- **Modeller med elektrisk nøkkelstart**

Sett startsnoren (6) inn i spolen (7) og stram til mutteren (8).

1.2a Montering av oppsamleren (type "I")

Før rammen (11) inn i oppsamleren (12) og fest alle plastprofiler (13) med et skrujern, som vist på figuren.

1.2b Montering av oppsamleren (type "II")

Hold oppsamleren opp ned og fest alle plastprofiler (21) til rammen (22) med et skrujern, som vist på figuren.

1.3 Tilkobling av batteriet

- **Modeller med elektrisk start med nøkkel**

Koble batteriledningen til kontakten på gressklipperens hovedkabling.

- **Modeller med elektrisk start med knapp**

Koble til nbatteriet som finnes i et eget rom ved motoren (avsn. 3.2b, "III - "IV").

Ved enkelte modeller er det forutsett en motor med innebygget batteri som ikke kan fjernes (avsn. 3.2b, "V").

Se motorens bruksanvisning for videre informasjon om motoren.

2. BESKRIVELSE AV KONTROLLENE

MERK Betydningen av symbolene gjengitt på kontrollene, er forklart på foregående sider.

2.1 Gasspak (hvis finnes)

Gasskontrollen endrer motorens turtall og klippeanordningens hastighet.

Gassen er styrt av spaken (1).

Spakens posisjoner er angitt på merkeskiltet.

Noen modeller er utstyrte med motor uten gasspak.

2.2 Bremsespak for motor / klippe- innretning

Klippeinnretningens bremses styres av spaken (1), som må holdes mot styret ved oppstart og mens gressklipperen brukes.

Motoren stanser når spaken slippes.

2.3 Spak for innkobling av trekkraft (hvis finnes)

På modellene med trekkraft, skyves spaken (1) mot styret for å få fremdrift.

Gressklipperen slutter å gå fremover når spaken slippes.

Trekkraften må være utkoblet når motoren startes.

⚠ ADVARSEL! *For å unngå å skade transmisjonen må ikke maskinen skyves bakover med innkoblet transmisjon.*



2.4 Hastighetsvelger (hvis finnes)

For modellene med trekkraft reguleres fremdriftshastigheten med hastighetsvelgeren (hvis finnes).

Hastigheten reguleres ved å flytte spaken (1) som angitt i nærheten av spaken.

VIKTIG *Motoren må være slått på og trekkraften innkoblet når hastigheten reguleres.*

Berør ikke kontrollen til variatoren når motoren er av. Denne operasjonen vil kunne skade variatoren.

MERK *Hvis maskinen ikke beveger seg fremover når hastighetsvelgeren er i posisjon «» flytt kontrollspaken til «» og like etterpå til posisjon «».*

2.5 Regulering av klippehøyden

- **Type "I"**

Klippehøyden justeres med spaken (1).

UTFØR OPPGAVEN MENS KLIPPEINNRETNINGEN STÅR I RO.

- **Type "II"**

Klippehøyden reguleres ved å trykke på knappen (1) og løfte eller senke chassiset med håndtaket (2) til ønsket posisjon.

UTFØR OPPGAVEN MENS KLIPPEINNETNINGEN STÅR I RO.

3. KLIPPING AV GRESS

MERK Denne maskinen kan klippe gresset på ulike måter. Før arbeidet starter må maskinen klargjøres i henhold til klippingen som skal utføres.

UTFØR OPPGAVEN MED AVSLÅTT MOTOR.

3.1a Klargjøring for klipping og oppsamling av gresset i oppsamleren:

- Løft opp vernet for utkast bak (1) og hekt oppsamleren (2) korrekt på som vist på figuren.

3.1b Klargjøring for klipping og utkast av gresset bak:

- Ta ut oppsamleren, og pass på at vernet for utkast bak (1) forblir senket.
- På modellene med mulighet for sideutkast skal du forvise deg om at vernet for sideutkast (4) er senket og låst med sikkerhetsspaken (3).

3.1c Klargjøring for klipping og oppmaling av gresset (mulching-funksjon - hvis finnes):

- På modellene med mulighet for sideutkast skal du forvise deg om at vernet for sideutkast (4) er senket og låst med sikkerhetsspaken (3).
- Løft opp vernet for utkast bak (1). Hold deflektorlokket (5) litt hellet mot høyre og sett det inn i utkasteråpningen. Fest det deretter ved å føre de to pluggene (6) inn i hullene, helt til festemekanismen (7) utløses.
- Løft opp vernet for utkast bak (1), trykk på midten for å utløse tannen (7), og ta av deflektorlokket (5).

3.1d Klargjøring for klipping og sideutkast (hvis finnes)

- Løft opp vernet for utkast bak (1). Hold deflektorlokket (5) litt hellet mot høyre og sett det inn i utkasteråpningen. Fest det deretter ved å føre de to pluggene (6) inn i hullene, helt til festemekanismen (7) utløses.
- Skyv lett på sikkerhetsspaken (3) og løft vernet for sideutkast (4).
- Sett inn deflektoren for sideutkast (8) som vist på figuren.
- Lukk vernet for sideutkast (4) slik at deflektoren for sideutkast (8) er låst.

For å fjerne deflektoren for sideutkast:

- Skyv lett på sikkerhetsspaken (3) og løft vernet for sideutkast (4).
 - Hekt av deflektoren for sideutkast (8).
- For å fjerne deflektorkorken:
- Løft opp sikringen ved det bakre utkastet (1).
 - Trykk på midten for å utløse tannen (7).

3.2 Start av motoren

• Modeller med gasskontroll

Flytt gasspaken til "Starter" (23) for å starte motoren. Flytt gasspaken til "Hurtig" (22) etter start.

3.2a

• Modeller med manuell start ("1")

Dra klippeinnretningens bremsespak (1) mot styret, og rykk i startsnorens håndtak (2).

• Modeller med elektrisk start med nøkkel

Dra klippeinnretningens bremsespak (1) mot styret, og vri om kontaktnøkkelen (3).

3.2b

• Modeller med elektrisk start med knapp ("III - "IV" - "V")

- Koble til nbatteriet som finnes i et eget rom ved motoren (4, "III - "IV"); (følg anvisningene i motorens bruksanvisning).
Ved enkelte modeller er det forutsett en motor med innebygget batteri som ikke kan fjernes ("V").
- Sett inn sikkerhetsnøkkelen (hvis finnes) (6).
- Drabremsespak for motor / klippeinnretning mot styret (1).

Ved "V" motorene, vil indikatoren for batteriets lade-status (5) tennes eller blinke i 5 sekunder for å indikere:

- Tent indikator = batteriet er nokså oppladet
- Blinkende indikator = batteriet er nesten utladet
- Slukket indikator = batteriet er helt utladet. Følg instruksjonene som finnes i motorens brukerhåndbok for nød opplading ved bruk av den eksterne USB ladeenheten (følger ikke med maskinen).

MERK Håndbremsen for motor/klippeinnretningen må holdes inne hele tiden for å unngå at motoren stopper.

- Trykk på startknappen og hold den inne til motoren starter (7).

Ved "V" motorene vil indikatoren for batteriets lade-status (5) slukkes.

Se motorens bruksanvisning for videre informasjon om motoren.

3.3 Klipping av gress

Plenen vil se finere ut hvis den alltid klippes i samme høyde og vekselvis i de to retningene.

Når oppsamleren er overfylt, er ikke oppsamlingen av gresset effektiv, og gressklipperen lager en unormal lyd.

For å ta ut og tømme oppsamleren:

- Stans motoren og vent til klippeinnretningen stopper.
- Løft opp vernet for utkast bak, ta tak i håndtaket og ta oppsamleren loddrett ut.

• **Unngå å fjerne store gressmengder i mulching-funksjon eller utkast bak.** Klipp aldri mer enn en tredjedel av gressets totale høyde på en gang! Tilpass fremdriftshastigheten til plenens tilstand og mengden klippet gress.

• **Ved sideutkast (hvis finnes)** anbefales det å bevege maskinen slik at det klipte gresset ikke kastes ut på den siden av plenen som ennå ikke er klippet.

• **Med oppsamler med nivåindikator (hvis finnes):** Under arbeidet, mens klippeinnretningen er i bevegelse, blir indikatoren værende oppe så lenge det er plass til det klipte gresset i oppsamleren. Når indikatoren synker, er oppsamleren full og må tømmes.

Råd for stell av plenen

Hver gresstype har forskjellige egenskaper, og kan derfor kreve forskjellige måter for stell av plenen. Les alltid anvisningene på frøpakken for riktig klippehøyde i forhold til vekstbetingelsene på stedet.

Det er nødvendig å huske på at de fleste gressstyper består av én stilk og ett eller flere blader. Hvis bladene klippes helt, blir plenen skadet og vil ha problemer med å vokse igjen.

Generelt kan følgende retningslinjer gjelde:

- for lav klipping fører til opprivning og tynning av gressteppet, og gir et "flekkevis" utseende,
- om sommeren må klippehøyden være høyere for å unngå uttørring av bakken,
- ikke klipp gresset når det er vått. Det kan redusere klippeinnretningens effekt, fordi gresset fester seg og fører til at gressteppet rives opp,
- dersom gresset er veldig høyt, bør det først klippes ved maks tillatt høyde og deretter igjen to eller tre dager senere.

3.4 Ved arbeidets slutt

Når arbeidet er ferdig, slipp opp bremsespaken (1) og koble fra tennpluggen (2).

• Modeller med elektrisk start med nøkkel

Ta ut kontaktnøkkelen (3).

• Modeller med elektrisk start med knapp

Trykk på utløseren (5) og ta ut kontaktnøkkelen (4).

VENT TIL KLIPPEINNRETNINGEN STOPPER før inngrep.

4. ORDINÆRT VEDLIKEHOLD

Oppbevar gressklipperen på et tørt sted.

VIKTIG *Et jevnt og nøye vedlikehold (minst en gang i året) er grunnleggende for å opprettholde maskinens sikkerhetsnivå og ytelse.*

Alle justerings- og vedlikeholdsoppgaver skal utføres med avslått motor og frakoblet tennpluggledning.

- 1) Bruk kraftige arbeidshansker ved rengjøring, vedlikehold eller innstilling av maskinen.
- 2) Vask maskinen grundig med vann etter hver bruk. Fjern gressrester og søle som har samlet seg på innsiden av chassiset for å unngå at disse tørker og gjør det vanskelig å starte opp igjen neste gang.
- 3) Lakken på innsiden av chassiset kan med tiden løse på grunn av slipeeffekten til det klypte gresset. Legg umiddelbart et nytt strøk med rustfri lakk for å hindre rustdannelse som kan korrodere metallet.
- 4) Dersom det er nødvendig med tilgang til undersiden, hell maskinen kun mot den siden som er angitt i motorens bruksanvisning, og følg anvisningene. Pass på at maskinen står stabilt før det utføres et inngrep. På modeller hvor sideutkast er mulig, er det nødvendig å fjerne deflektoren for utkast (hvis montert - se 3.1.d).
- 5) Unngå å helle bensin på motorens eller maskinens plastdeler for å unngå å skade disse, og tørk umiddelbart opp sølt drivstoff. Garantien dekker ikke skader på plastdelene som er forårsaket av bensin.
- 6) Jevnlig utskifting av motorolje som oppgitt i motorens bruksanvisning er avgjørende for maskinens varighet og riktige funksjon. Oljen må tappes ved spesialverksteder eller suges ut gjennom påfyllingsåpningen med en sprøyte. Vær oppmerksom på at kan være nødvendig å utføre denne operasjonen flere ganger for å tømme bunnplassen helt. **Husk på å fylle på olje før maskinen brukes igjen på ny.**

4.1 Vedlikehold av klippeinnretningen

Ethvert inngrep på klippeinnretningen må utføres ved et

spesialverksted som har egnet verktøy til disposisjon.

I denne maskinen brukes en klippeinnretning med artikkelnummeret oppgitt i tabellen på s. ix.

På grunn av produktutvikling kan ovennevnte klippeinnretning med tiden bli erstattet av en annen med tilsvarende egenskaper for kompatibilitet og sikker funksjon.

4.2 Regulering av hastighetsvelgerens kabel (hvis finnes)

Denne reguleringen må utføres når spaken (1) ikke lenger blir værende i posisjon «».

Hold spaken (1) i posisjon «» , og drei kabelens regulator (2) i pilretningen, helt til spaken holdes i posisjon.

VIKTIG *Reguleringen må utføres med avslått motor.*

4.3 Opplading av batteriet (hvis finnes)

• Modeller med elektrisk start med nøkkel

For å lade opp et utladet batteri må batteriladeren (1) tilkobles i samsvar med anvisningene i batteriets vedlikeholdsanvisning.

Ikke koble batteriladeren direkte til motorens klemme. Det er ikke mulig å starte motoren med batteriladeren som strømkilde, fordi denne kan skades.

Hvis gressklipperen ikke skal brukes på lang tid, må batteriet kobles fra motorens kabling, slik at et godt lade-nivå garanteres.

• Modeller med elektrisk start med knapp

For instruksjonene som angår batteriets levetid, lading, fjerning og vedlikehold av batteriet, må man følge instruksjonene i motorhåndboken.

Ved motorene (3.2.b - V) har ikke batteriet behov for lading. Kun i nødsfall kan det lades opp ved bruk av en ekstern USB ladeenhet (følger ikke med maskinen). Følg anvisningene i motorens bruksanvisning

4.4 Innvendig rengjøring

For å rengjøre gressklipperen innvendig:

- koble vannslangen til koblingen (1);
- sett klippehøyden i helt senket stilling;
- stå alltid bak gressklipperens styre.
- start motoren.

5. TILBEHØR

⚠ ADVARSEL! *For din sikkerhet er det strengt forbudt å montere et hvilket som helst annet ekstrautstyr enn det som er oppgitt på listen nedenfor, spesielt utviklet for maskinmodellen og maskintypen.*

5.1 Mulching-sett

(hvis det ikke er levert som standardutstyr)

Finmaler det klypte gresset og lar det ligge på plenen i stedet for å bruke oppsamleren.

6. FEILSØKING

Hva gjør jeg hvis...	
Årsaken til problemet	Korrigerende tiltak
1. Den bensindrevne gressklipperen fungerer ikke.	

Det mangler olje eller bensin i motoren	Kontroller olje- og bensinnivået
Tennpluggen og filteret er ikke i god stand	Tennpluggen og filteret er ikke i god stand. Rengjør tennpluggen og filteret (hvis de er skitne) eller skift dem ut
Gressklipperen ble ikke tømt for bensin på slutten av forrige sesong	Flottøren kan være blokkert. Skråstill gressklipperen på siden med forgasseren
2. Det klypte gresset samles ikke lenger i oppsamleren	
Klippeinnretningen har fått et støt	Slip klippeinnretningen eller skift den ut. Kontroller at ribbene retter gresset mot oppsamleren
Chassiset er skittent innvendig	Rengjør chassiset innvendig for å forenkle transporten av gresset mot oppsamleren
3. Gresset er vanskelig å klippe	
Klippeinnretningen er ikke i god stand	Slip klippeinnretningen eller skift den ut
4. Maskinen begynner å vibrere unormalt	
Deler er ødelagte eller har løsnet	Stopp maskinen og trekk ut tennpluggledningen. Kontroller om det finnes skader. Kontroller om det finnes deler som har løsnet, og stram dem godt. Kontrollene, utskiftingene eller reparasjonene må utføres ved et spesialverksted

Kontakt nærmeste servicesenter eller din forhandler ved tvil eller problemer.

DICHIARAZIONE CE DI CONFORMITÀ (Istruzioni Originali)
(Direttiva Macchine 2006/42/CE, Allegato II, parte A)

1. **La Società:** ST. S.p.A. – Via del Lavoro, 6 – 31033 Castelfranco Veneto (TV) – Italy
2. Dichiaro sotto la propria responsabilità, che la macchina: Tosaerba con conducente a piedi / taglio erba

- a) Tipo / Modello Base
b) Mese/Anno di costruzione
c) Matricola

MP1 504

- d) Motore a scoppio

3. È conforme alle specifiche delle direttive:

- MD: 2006/42/EC
- e) Ente Certificatore: /
- f) Esame CE del tipo: /

- OND: 2000/14/EC, ANNEX VI - 2005/88/EC
D. Lgs. 262/2002, ANNEX VI, proc. 1 (Italy)
e) Ente Certificatore: N°0197 – TÜV Rheinland LGA Products GmbH
Tillystrasse 2, 90431 Nürnberg – Germany

- EMCD: 2014/30/EU
- RoHS II: 2011/65/EU - 2015/863/EU

4. Riferimento alle Norme armonizzate:

EN ISO 5395-1:2013+A1:2018 EN 55012:2007+A1:2009
EN ISO 5395-2:2013+A1:2016+A2:2017 EN ISO 14982:2009
EN 50581:2012

- g) Livello di potenza sonora misurato 96 dB(A)
h) Livello di potenza sonora garantito 96 dB(A)
i) Ampiezza di taglio 48 cm

- n) Persona autorizzata a costituire il Fascicolo Tecnico:

ST. S.p.A.
Via del Lavoro, 6
31033 Castelfranco Veneto (TV) - Italia

- o) Castelfranco V.to, 01.09.2019

CEO Stiga Group
Sean Robinson



DICHIARAZIONE CE DI CONFORMITÀ (Istruzioni Originali)
(Direttiva Macchine 2006/42/CE, Allegato II, parte A)

1. **La Società:** ST. S.p.A. – Via del Lavoro, 6 – 31033 Castelfranco Veneto (TV) – Italy
2. Dichiaro sotto la propria responsabilità, che la macchina: Tosaerba con conducente a piedi / taglio erba

- a) Tipo / Modello Base
b) Mese/Anno di costruzione
c) Matricola

MP1 554

- d) Motore a scoppio

3. È conforme alle specifiche delle direttive:

- MD: 2006/42/EC
e) Ente Certificatore: /
f) Esame CE del tipo: /
- OND: 2000/14/EC, ANNEX VI - 2005/88/EC
D. Lgs. 262/2002, ANNEX VI, proc. 1 (Italy)
e) Ente Certificatore: N°0197 – TÜV Rheinland LGA Products GmbH
Tillystrasse 2, 90431 Nürnberg – Germany
- EMCD: 2014/30/EU
- RoHS II: 2011/65/EU - 2015/863/EU

4. Riferimento alle Norme armonizzate:

EN ISO 5395-1:2013+A1:2018 EN 55012:2007+A1:2009
EN ISO 5395-2:2013+A1:2016+A2:2017 EN ISO 14982:2009
EN 50581:2012

- g) Livello di potenza sonora misurato 98 dB(A)
h) Livello di potenza sonora garantito 98 dB(A)
i) Ampiezza di taglio 53 cm

- n) Persona autorizzata a costituire il Fascicolo Tecnico:

ST. S.p.A.
Via del Lavoro, 6
31033 Castelfranco Veneto (TV) - Italia

- o) Castelfranco V.to, 01.09.2019

CEO Stiga Group
Sean Robinson



FR (Traduction de la notice originale)	EN (Translation of the original instruction)	NO (Oversettelse av original brukerveiledning)	SV (Översättning av bruksanvisning (original))	DA (Oversættelse af den originale brugsvejledning)
<p>Declaration CE de Conformité Directive Machine 2006/42/CE, Annex I, partie A)</p> <p>1. La Société 2. Declares sous sa propre responsabilité que la machine: Fonctionne en sécurité et conformément à pleines exigences de la norme a) Type / Modello de Base b) Mots / Annonciation de Base c) Motor / moteur assaini assaini 3. Est conforme aux prescriptions des directives 4. Origine de la norme harmonisée 5. Examen CE de Type 6. Niveau de puissance sonore mesuré 7. Niveau de puissance sonore déclaré 8. Niveau de puissance sonore garanti 9. Niveau de puissance sonore garanti 10. Personne habilitée à signer le document Technique 11. Lieu et Date</p>	<p>EC Declaration of Conformity Directive Machine 2006/42/CE, Annex I, part A)</p> <p>1. The Company 2. Declares under its own responsibility that the machine: Operates safely and in accordance with the requirements of the standard a) Type / Modello Base b) Name / Branding of the base c) Serial number d) Motor: power 3. Conforms to the directives specifications of: a) Carrying body b) Sound power level measured c) Sound power level guaranteed d) Person authorized to create the Technical File e) Place and date</p>	<p>EU-Declarationskonformitetserklæring Maskinedirektiv 2006/42/EF, Vedlegg 1, del A)</p> <p>1. Firmaet 2. Erklærer på eget ansvar at maskinen: Fungerer trykkløst og i samsvar med kravene i standarden a) Type / Modello Base b) Mærke / Byggeskilt c) Serienummer d) Motor: forbruksstyrket e) Oppføringsnavn / Identifikasjonsnummer 3. Oppfylles kravene i direktivene: a) Bærestruktur b) Lydtrykknivå målt c) Lydtrykknivå garantert d) Ansvarlig for utarbeidelse av teknisk dokumentasjon e) Sted og dato</p>	<p>EU-Declarationskonformitetserklæring Maskinedirektiv 2006/42/EF, Bilaga 1, del A)</p> <p>1. Firmaet 2. Erklærer på eget ansvar at maskinen: Fungerer trykkløst og i samsvar med kravene i standarden a) Type / Modello Base b) Mærke / Byggeskilt c) Serienummer d) Motor: forbruksstyrket e) Oppføringsnavn / Identifikasjonsnummer 3. Oppfylles kravene i direktivene: a) Bærestruktur b) Lydtrykknivå målt c) Lydtrykknivå garantert d) Ansvarlig for utarbeidelse av teknisk dokumentasjon e) Sted og dato</p>	<p>EU-Declarationskonformitetserklæring Maskinedirektiv 2006/42/EF, Bilaga 1, del A)</p> <p>1. Firmaet 2. Erklærer på eget ansvar at maskinen: Fungerer trykkløst og i samsvar med kravene i standarden a) Type / Modello Base b) Mærke / Byggeskilt c) Serienummer d) Motor: forbruksstyrket e) Oppføringsnavn / Identifikasjonsnummer 3. Oppfylles kravene i direktivene: a) Bærestruktur b) Lydtrykknivå målt c) Lydtrykknivå garantert d) Ansvarlig for utarbeidelse av teknisk dokumentasjon e) Sted og dato</p>

EN (Vertaling av originalbruksanvisning)	ES (Traducción del Manual Original)	PT (Tradução do manual original)	EY (Akkordierung (Original-Handbuch))	CS (Překlad (původního návodu k používání))	PL (Tłumaczenie (oryginalny) (oryginalny))
<p>EU-Vertaling van overeenstemming (Richtlijn Machines 2006/42/CE, Bijlage II, deel A)</p> <p>1. Het bedrijf 2. Verklaart onder zijn eigen verantwoordelijkheid dat de machine: Leegde veilig en conform de eisen van de norm a) Type / Modello Base b) Mærke / Byggeskilt c) Serienummer d) Motor: forbruksstyrket 3. Volgt aan de specificaties van de richtlijn 4. CE-identificatie-instituut 5. Oorsprong van de norm 6. Verwijzing naar de geharmoniseerde normen 7. Gemiddeld niveau van geluidvermogen 8. Gegarandeerd niveau van geluidvermogen 9. Verklaring van de persoon die het document Technisch dossier 10. Plaats en Datum</p>	<p>Declaración de Conformidad CE (Directiva Máquinas 2006/42/CE, Anexo I, parte A)</p> <p>1. La Empresa 2. Declara bajo su propia responsabilidad que la máquina: Corresponde de pleno con operador de la clase a) Tipo / Modelo Base b) Marca / Identificación de Base c) Número de serie d) Motor: motor de potencia 3. Cumple con las especificaciones de las directivas 4. Ente certificador 5. Examen CE del Tipo 6. Referencia a las Normas armonizadas 7. Nivel de potencia sonora medida 8. Nivel de potencia sonora garantado 9. Anfitrión de copia 10. Persona habilitada a realizar el Manual Técnico 11. Lugar y Fecha</p>	<p>Declaração CE de Conformidade (Diretiva de Máquinas 2006/42/CE, Anexo I, parte A)</p> <p>1. A Empresa 2. Declara sob a sua própria responsabilidade que a máquina: Corresponde aos parâmetros de projeto a) Tipo / Modelo Base b) Marca / Identificação de Base c) Número de série d) Motor: motor de potência 3. Cumpre com as especificações das diretivas 4. Entidade certificadora 5. Exame CE do Tipo 6. Referência às Normas harmonizadas 7. Nível medido de potência sonora 8. Nível garantido de potência sonora 9. Anfitrião de cópia 10. Pessoa autorizada a elaborar o Caderno Técnico 11. Local e Data</p>	<p>EY-VÄÄLTIYTTÖSUUNNITTELU (Konepuheen 2006/42/EY, Liite A, osasto A)</p> <p>1. Yritys 2. Vakuuttaa omalla vastuullaan, että kone: Täyttää kaikki normissa 2006/42/EY, liitteessä A, määrittämät vaatimukset a) Tyypin / Mallin perustiedot b) Suunnittelun / Valmistuksen tunnus c) Sarjanumero 3. On yhdenmukainen direktiivien vaatimusten kanssa: a) Kärryrunko b) Kärryrunko c) Kärryrunko d) Kärryrunko e) Kärryrunko 4. Kärryrunko 5. Kärryrunko 6. Kärryrunko 7. Kärryrunko 8. Kärryrunko 9. Kärryrunko 10. Kärryrunko 11. Kärryrunko 12. Kärryrunko 13. Kärryrunko 14. Kärryrunko 15. Kärryrunko 16. Kärryrunko 17. Kärryrunko 18. Kärryrunko 19. Kärryrunko 20. Kärryrunko 21. Kärryrunko 22. Kärryrunko 23. Kärryrunko 24. Kärryrunko 25. Kärryrunko 26. Kärryrunko 27. Kärryrunko 28. Kärryrunko 29. Kärryrunko 30. Kärryrunko 31. Kärryrunko 32. Kärryrunko 33. Kärryrunko 34. Kärryrunko 35. Kärryrunko 36. Kärryrunko 37. Kärryrunko 38. Kärryrunko 39. Kärryrunko 40. Kärryrunko 41. Kärryrunko 42. Kärryrunko 43. Kärryrunko 44. Kärryrunko 45. Kärryrunko 46. Kärryrunko 47. Kärryrunko 48. Kärryrunko 49. Kärryrunko 50. Kärryrunko 51. Kärryrunko 52. Kärryrunko 53. Kärryrunko 54. Kärryrunko 55. Kärryrunko 56. Kärryrunko 57. Kärryrunko 58. Kärryrunko 59. Kärryrunko 60. Kärryrunko 61. Kärryrunko 62. Kärryrunko 63. Kärryrunko 64. Kärryrunko 65. Kärryrunko 66. Kärryrunko 67. Kärryrunko 68. Kärryrunko 69. Kärryrunko 70. Kärryrunko 71. Kärryrunko 72. Kärryrunko 73. Kärryrunko 74. Kärryrunko 75. Kärryrunko 76. Kärryrunko 77. Kärryrunko 78. Kärryrunko 79. Kärryrunko 80. Kärryrunko 81. Kärryrunko 82. Kärryrunko 83. Kärryrunko 84. Kärryrunko 85. Kärryrunko 86. Kärryrunko 87. Kärryrunko 88. Kärryrunko 89. Kärryrunko 90. Kärryrunko 91. Kärryrunko 92. Kärryrunko 93. Kärryrunko 94. Kärryrunko 95. Kärryrunko 96. Kärryrunko 97. Kärryrunko 98. Kärryrunko 99. Kärryrunko 100. Kärryrunko 101. Kärryrunko 102. Kärryrunko 103. Kärryrunko 104. Kärryrunko 105. Kärryrunko 106. Kärryrunko 107. Kärryrunko 108. Kärryrunko 109. Kärryrunko 110. Kärryrunko 111. Kärryrunko 112. Kärryrunko 113. Kärryrunko 114. Kärryrunko 115. Kärryrunko 116. Kärryrunko 117. Kärryrunko 118. Kärryrunko 119. Kärryrunko 120. Kärryrunko 121. Kärryrunko 122. Kärryrunko 123. Kärryrunko 124. Kärryrunko 125. Kärryrunko 126. Kärryrunko 127. Kärryrunko 128. Kärryrunko 129. Kärryrunko 130. Kärryrunko 131. Kärryrunko 132. Kärryrunko 133. Kärryrunko 134. Kärryrunko 135. Kärryrunko 136. Kärryrunko 137. Kärryrunko 138. Kärryrunko 139. Kärryrunko 140. Kärryrunko 141. Kärryrunko 142. Kärryrunko 143. Kärryrunko 144. Kärryrunko 145. Kärryrunko 146. Kärryrunko 147. Kärryrunko 148. Kärryrunko 149. Kärryrunko 150. Kärryrunko 151. Kärryrunko 152. Kärryrunko 153. Kärryrunko 154. Kärryrunko 155. Kärryrunko 156. Kärryrunko 157. Kärryrunko 158. Kärryrunko 159. Kärryrunko 160. Kärryrunko 161. Kärryrunko 162. Kärryrunko 163. Kärryrunko 164. Kärryrunko 165. Kärryrunko 166. Kärryrunko 167. Kärryrunko 168. Kärryrunko 169. Kärryrunko 170. Kärryrunko 171. Kärryrunko 172. Kärryrunko 173. Kärryrunko 174. Kärryrunko 175. Kärryrunko 176. Kärryrunko 177. Kärryrunko 178. Kärryrunko 179. Kärryrunko 180. Kärryrunko 181. Kärryrunko 182. Kärryrunko 183. Kärryrunko 184. Kärryrunko 185. Kärryrunko 186. Kärryrunko 187. Kärryrunko 188. Kärryrunko 189. Kärryrunko 190. Kärryrunko 191. Kärryrunko 192. Kärryrunko 193. Kärryrunko 194. Kärryrunko 195. Kärryrunko 196. Kärryrunko 197. Kärryrunko 198. Kärryrunko 199. Kärryrunko 200. Kärryrunko 201. Kärryrunko 202. Kärryrunko 203. Kärryrunko 204. Kärryrunko 205. Kärryrunko 206. Kärryrunko 207. Kärryrunko 208. Kärryrunko 209. Kärryrunko 210. Kärryrunko 211. Kärryrunko 212. Kärryrunko 213. Kärryrunko 214. Kärryrunko 215. Kärryrunko 216. Kärryrunko 217. Kärryrunko 218. Kärryrunko 219. Kärryrunko 220. Kärryrunko 221. Kärryrunko 222. Kärryrunko 223. Kärryrunko 224. Kärryrunko 225. Kärryrunko 226. Kärryrunko 227. Kärryrunko 228. Kärryrunko 229. Kärryrunko 230. Kärryrunko 231. Kärryrunko 232. Kärryrunko 233. Kärryrunko 234. Kärryrunko 235. Kärryrunko 236. Kärryrunko 237. Kärryrunko 238. Kärryrunko 239. Kärryrunko 240. Kärryrunko 241. Kärryrunko 242. Kärryrunko 243. Kärryrunko 244. Kärryrunko 245. Kärryrunko 246. Kärryrunko 247. Kärryrunko 248. Kärryrunko 249. Kärryrunko 250. Kärryrunko 251. Kärryrunko 252. Kärryrunko 253. Kärryrunko 254. Kärryrunko 255. Kärryrunko 256. Kärryrunko 257. Kärryrunko 258. Kärryrunko 259. Kärryrunko 260. Kärryrunko 261. Kärryrunko 262. Kärryrunko 263. Kärryrunko 264. Kärryrunko 265. Kärryrunko 266. Kärryrunko 267. Kärryrunko 268. Kärryrunko 269. Kärryrunko 270. Kärryrunko 271. Kärryrunko 272. Kärryrunko 273. Kärryrunko 274. Kärryrunko 275. Kärryrunko 276. Kärryrunko 277. Kärryrunko 278. Kärryrunko 279. Kärryrunko 280. Kärryrunko 281. Kärryrunko 282. Kärryrunko 283. Kärryrunko 284. Kärryrunko 285. Kärryrunko 286. Kärryrunko 287. Kärryrunko 288. Kärryrunko 289. Kärryrunko 290. Kärryrunko 291. Kärryrunko 292. Kärryrunko 293. Kärryrunko 294. Kärryrunko 295. Kärryrunko 296. Kärryrunko 297. Kärryrunko 298. Kärryrunko 299. Kärryrunko 300. Kärryrunko 301. Kärryrunko 302. Kärryrunko 303. Kärryrunko 304. Kärryrunko 305. Kärryrunko 306. Kärryrunko 307. Kärryrunko 308. Kärryrunko 309. Kärryrunko 310. Kärryrunko 311. Kärryrunko 312. Kärryrunko 313. Kärryrunko 314. Kärryrunko 315. Kärryrunko 316. Kärryrunko 317. Kärryrunko 318. Kärryrunko 319. Kärryrunko 320. Kärryrunko 321. Kärryrunko 322. Kärryrunko 323. Kärryrunko 324. Kärryrunko 325. Kärryrunko 326. Kärryrunko 327. Kärryrunko 328. Kärryrunko 329. Kärryrunko 330. Kärryrunko 331. Kärryrunko 332. Kärryrunko 333. Kärryrunko 334. Kärryrunko 335. Kärryrunko 336. Kärryrunko 337. Kärryrunko 338. Kärryrunko 339. Kärryrunko 340. Kärryrunko 341. Kärryrunko 342. Kärryrunko 343. Kärryrunko 344. Kärryrunko 345. Kärryrunko 346. Kärryrunko 347. Kärryrunko 348. Kärryrunko 349. Kärryrunko 350. Kärryrunko 351. Kärryrunko 352. Kärryrunko 353. Kärryrunko 354. Kärryrunko 355. Kärryrunko 356. Kärryrunko 357. Kärryrunko 358. Kärryrunko 359. Kärryrunko 360. Kärryrunko 361. Kärryrunko 362. Kärryrunko 363. Kärryrunko 364. Kärryrunko 365. Kärryrunko 366. Kärryrunko 367. Kärryrunko 368. Kärryrunko 369. Kärryrunko 370. Kärryrunko 371. Kärryrunko 372. Kärryrunko 373. Kärryrunko 374. Kärryrunko 375. Kärryrunko 376. Kärryrunko 377. Kärryrunko 378. Kärryrunko 379. Kärryrunko 380. Kärryrunko 381. Kärryrunko 382. Kärryrunko 383. Kärryrunko 384. Kärryrunko 385. Kärryrunko 386. Kärryrunko 387. Kärryrunko 388. Kärryrunko 389. Kärryrunko 390. Kärryrunko 391. Kärryrunko 392. Kärryrunko 393. Kärryrunko 394. Kärryrunko 395. Kärryrunko 396. Kärryrunko 397. Kärryrunko 398. Kärryrunko 399. Kärryrunko 400. Kärryrunko 401. Kärryrunko 402. Kärryrunko 403. Kärryrunko 404. Kärryrunko 405. Kärryrunko 406. Kärryrunko 407. Kärryrunko 408. Kärryrunko 409. Kärryrunko 410. Kärryrunko 411. Kärryrunko 412. Kärryrunko 413. Kärryrunko 414. Kärryrunko 415. Kärryrunko 416. Kärryrunko 417. Kärryrunko 418. Kärryrunko 419. Kärryrunko 420. Kärryrunko 421. Kärryrunko 422. Kärryrunko 423. Kärryrunko 424. Kärryrunko 425. Kärryrunko 426. Kärryrunko 427. Kärryrunko 428. Kärryrunko 429. Kärryrunko 430. Kärryrunko 431. Kärryrunko 432. Kärryrunko 433. Kärryrunko 434. Kärryrunko 435. Kärryrunko 436. Kärryrunko 437. Kärryrunko 438. Kärryrunko 439. Kärryrunko 440. Kärryrunko 441. Kärryrunko 442. Kärryrunko 443. Kärryrunko 444. Kärryrunko 445. Kärryrunko 446. Kärryrunko 447. Kärryrunko 448. Kärryrunko 449. Kärryrunko 450. Kärryrunko 451. Kärryrunko 452. Kärryrunko 453. Kärryrunko 454. Kärryrunko 455. Kärryrunko 456. Kärryrunko 457. Kärryrunko 458. Kärryrunko 459. Kärryrunko 460. Kärryrunko 461. Kärryrunko 462. Kärryrunko 463. Kärryrunko 464. Kärryrunko 465. Kärryrunko 466. Kärryrunko 467. Kärryrunko 468. Kärryrunko 469. Kärryrunko 470. Kärryrunko 471. Kärryrunko 472. Kärryrunko 473. Kärryrunko 474. Kärryrunko 475. Kärryrunko 476. Kärryrunko 477. Kärryrunko 478. Kärryrunko 479. Kärryrunko 480. Kärryrunko 481. Kärryrunko 482. Kärryrunko 483. Kärryrunko 484. Kärryrunko 485. Kärryrunko 486. Kärryrunko 487. Kärryrunko 488. Kärryrunko 489. Kärryrunko 490. Kärryrunko 491. Kärryrunko 492. Kärryrunko 493. Kärryrunko 494. Kärryrunko 495. Kärryrunko 496. Kärryrunko 497. Kärryrunko 498. Kärryrunko 499. Kärryrunko 500. Kärryrunko 501. Kärryrunko 502. Kärryrunko 503. Kärryrunko 504. Kärryrunko 505. Kärryrunko 506. Kärryrunko 507. Kärryrunko 508. Kärryrunko 509. Kärryrunko 510. Kärryrunko 511. Kärryrunko 512. Kärryrunko 513. Kärryrunko 514. Kärryrunko 515. Kärryrunko 516. Kärryrunko 517. Kärryrunko 518. Kärryrunko 519. Kärryrunko 520. Kärryrunko 521. Kärryrunko 522. Kärryrunko 523. Kärryrunko 524. Kärryrunko 525. Kärryrunko 526. Kärryrunko 527. Kärryrunko 528. Kärryrunko 529. Kärryrunko 530. Kärryrunko 531. Kärryrunko 532. Kärryrunko 533. Kärryrunko 534. Kärryrunko 535. Kärryrunko 536. Kärryrunko 537. Kärryrunko 538. Kärryrunko 539. Kärryrunko 540. Kärryrunko 541. Kärryrunko 542. Kärryrunko 543. Kärryrunko 544. Kärryrunko 545. Kärryrunko 546. Kärryrunko 547. Kärryrunko 548. Kärryrunko 549. Kärryrunko 550. Kärryrunko 551. Kärryrunko 552. Kärryrunko 553. Kärryrunko 554. Kärryrunko 555. Kärryrunko 556. Kärryrunko 557. Kärryrunko 558. Kärryrunko 559. Kärryrunko 560. Kärryrunko 561. Kärryrunko 562. Kärryrunko 563. Kärryrunko 564. Kärryrunko 565. Kärryrunko 566. Kärryrunko 567. Kärryrunko 568. Kärryrunko 569. Kärryrunko 570. Kärryrunko 571. Kärryrunko 572. Kärryrunko 573. Kärryrunko 574. Kärryrunko 575. Kärryrunko 576. Kärryrunko 577. Kärryrunko 578. Kärryrunko 579. Kärryrunko 580. Kärryrunko 581. Kärryrunko 582. Kärryrunko 583. Kärryrunko 584. Kärryrunko 585. Kärryrunko 586. Kärryrunko 587. Kärryrunko 588. Kärryrunko 589. Kärryrunko 590. Kärryrunko 591. Kärryrunko 592. Kärryrunko 593. Kärryrunko 594. Kärryrunko 595. Kärryrunko 596. Kärryrunko 597. Kärryrunko 598. Kärryrunko 599. Kärryrunko 600. Kärryrunko 601. Kärryrunko 602. Kärryrunko 603. Kärryrunko 604. Kärryrunko 605. Kärryrunko 606. Kärryrunko 607. Kärryrunko 608. Kärryrunko 609. Kärryrunko 610. Kärryrunko 611. Kärryrunko 612. Kärryrunko 613. Kärryrunko 614. Kärryrunko 615. Kärryrunko 616. Kärryrunko 617. Kärryrunko 618. Kärryrunko 619. Kärryrunko 620. Kärryrunko 621. Kärryrunko 622. Kärryrunko 623. Kärryrunko 624. Kärryrunko 625. Kärryrunko 626. Kärryrunko 627. Kärryrunko 628. Kärryrunko 629. Kärryrunko 630. Kärryrunko 631. Kärryrunko 632. Kärryrunko 633. Kärryrunko 634. Kärryrunko 635. Kärryrunko 636. Kärryrunko 637. Kärryrunko 638. Kärryrunko 639. Kärryrunko 640. Kärryrunko 641. Kärryrunko 642. Kärryrunko 643. Kärryrunko 644. Kärryrunko 645. Kärryrunko 646. Kärryrunko 647. Kärryrunko 648. Kärryrunko 649. Kärryrunko 650. Kärryrunko 651. Kärryrunko 652. Kärryrunko 653. Kärryrunko 654. Kärryrunko 655. Kärryrunko 656. Kärryrunko 657. Kärryrunko 658. Kärryrunko 659. Kärryrunko 660. Kärryrunko 661. Kärryrunko 662. Kärryrunko 663. Kärryrunko 664. Kärryrunko 665. Kärryrunko 666. Kärryrunko 667. Kärryrunko 668. Kärryrunko 669. Kärryrunko 670. Kärryrunko 671. Kärryrunko 672. Kärryrunko 673. Kärryrunko 674. Kärryrunko 675. Kärryrunko 676. Kärryrunko 677. Kärryrunko 678. Kärryrunko 679. Kärryrunko 680. Kärryrunko 681. Kärryrunko 682. Kärryrunko 683. Kärryrunko 684. Kärryrunko 685. Kärryrunko 686. Kärryrunko 687. Kärryrunko 688. Kärryrunko 689. Kärryrunko 690. Kärryrunko 691. Kärryrunko 692. Kärryrunko 693. Kärryrunko 694. Kärryrunko 695. Kärryrunko 696. Kärryrunko 697. Kärryrunko 698. Kärryrunko 699. Kärryrunko 700. Kärryrunko 701. Kärryrunko 702. Kärryrunko 703. Kärryrunko 704. Kärryrunko 705. Kärryrunko 706. Kärryrunko 707. Kärryrunko 708. Kärryrunko 709. Kärryrunko 710. Kärryrunko 711. Kärryrunko 712. Kärryrunko 713. Kärryrunko 714. Kärryrunko 715. Kärryrunko 716. Kärryrunko 717. Kärryrunko 718. Kärryrunko 719. Kärryrunko 720. Kärryrunko 721. Kärryrunko 722. Kärryrunko 723. Kärryrunko 724. Kärryrunko 725. Kärryrunko 726. Kärryrunko 727. Kärryrunko 728. Kärryrunko 729. Kärryrunko 730. Kärryrunko 731. Kärryrunko 732. Kärryrunko 733. Kärryrunko 734. Kärryrunko 735. Kärryrunko 736. Kärryrunko 737. Kärryrunko 738. Kärryrunko 739. Kärryrunko 740. Kärryrunko 741. Kärryrunko 742. Kärryrunko 743. Kärryrunko 744. Kärryrunko 745. Kärryrunko 746. Kärryrunko 747. Kärryrunko 748. Kärryrunko 749. Kärryrunko 750. Kärryrunko 751. Kärryrunko 752. Kärryrunko 753. Kärryrunko 754. Kärryrunko 755. Kärryrunko 756. Kärryrunko 757. Kärryrunko 758. Kärryrunko 759. Kärryrunko 760. Kärryrunko 761. Kärryrunko 762. Kärryrunko 763. Kärryrunko 764. Kärryrunko 765. Kärryrunko 766. Kärryrunko 767. Kärryrunko 768. Kärryrunko 769. Kärryrunko 770. Kärryrunko 771. Kärryrunko 772. Kärryrunko 773. Kärryrunko 774. Kärryrunko 775. Kärryrunko 776. Kärryrunko 777. Kärryrunko 778. Kärryrunko 779. Kärryrunko 780. Kärryrunko 781. Kärryrunko 782. Kärryrunko 783. Kärryrunko 784. Kärryrunko 785. Kärryrunko 786. Kärryrunko 787. Kärryrunko 788. Kärryrunko 789. Kärryrunko 790. Kärryrunko 791. Kärryrunko 792. Kärryrunko 793. Kärryrunko 794. Kärryrunko 795. Kärryrunko 796. Kärryrunko 797. Kärryrunko 798. Kärryrunko 799. Kärryrunko 800. Kärryrunko 801. Kärryrunko 802. Kärryrunko 803. Kärryrunko 804. Kärryrunko 805. Kärryrunko 806. Kärryrunko 807. Kärryrunko 808. Kärryrunko 809. Kärryrunko 810. Kärryrunko 811. Kärryrunko 812. Kärryrunko 813. Kärryrunko 814. Kärryrunko 815. Kärryrunko 816. Kärryrunko 817. Kärryrunko 818. Kärryrunko 819. Kärryrunko 820. Kärryrunko 821. Kärryrunko 822. Kärryrunko 823. Kärryrunko 824. Kärryrunko 825. Kärryrunko 826. Kärryrunko 827. Kärryrunko 828. Kärryrunko 829. Kärryrunko 830. Kärryrunko 831. Kärryrunko 832. Kärryrunko 833. Kärryrunko 834. Kärryrunko 835. Kärryrunko 836. Kärryrunko 837. Kärryrunko 838. Kärryrunko 839. Kärryrunko 840. Kärryrunko 841. Kärryrunko 842. Kärryrunko 843. Kärryrunko 844. Kärryrunko 845. Kärryrunko 846. Kärryrunko 847. Kärryrunko 848. Kärryrunko 849. Kärryrunko 850. Kärryrunko 851. Kärryrunko 852. Kärryrunko 853. Kärryrunko 854. Kärryrunko 855. Kärryrunko 856. Kärryrunko 857. Kärryrunko 858. Kärryrunko 859. Kärryrunko 860. Kärryrunko 861. Kärryrunko 862. Kärryrunko 863. Kärryrunko 864. Kärryrunko 865. Kärryrunko 866. Kärryrunko 867. Kärryrunko 868. Kärryrunko 869. Kärryrunko 870. Kärryrunko 871. Kärryrunko 872. Kärryrunko 873. Kärryrunko 874. Kärryrunko 875. Kärryrunko 876. Kärryrunko 877. Kärryrunko 878. Kärryrunko 879. Kärryrunko 880. Kärryrunko 881. Kärryrunko 882. Kärryrunko 883. Kärryrunko 884. Kärryrunko 885. Kärryrunko 886. Kärryrunko 887. Kärryrunko 888. Kärryrunko 889. Kärryrunko 890. Kärryrunko 891. Kärryrunko 892. Kärryrunko 893. Kärryrunko 894. Kärryrunko 895. Kärryrunko 896. Kärryrunko 897. Kärryrunko 898. Kärryrunko 899. Kärryrunko 900. Kärryrunko 901. Kärryrunko 902. Kärryrunko 903. Kärryrunko 904. Kärryrunko 905. Kärryrunko 906. Kärryrunko 907. Kärryrunko 908. Kärryrunko 909. Kärryrunko 910. Kärryrunko 911. Kärryrunko 912. Kärryrunko 913. Kärryrunko 914. Kärryrunko 915. Kärryrunko 916. Kärryrunko 917. Kärryrunko 918. Kärryrunko 919. Kärryrunko 920. Kärryrunko 921. Kärryrunko 922. Kärryrunko 923. Kärryrunko 924. Kärryrunko 925. Kärryrunko 926. Kärryrunko 927. Kärryrunko 928. Kärryrunko 929. Kärryrunko 930. Kärryrunko 931. Kärryrunko 932. Kärryrunko 933. Kärryrunko 934. Kärryrunko 935. Kärryrunko 936. Kärryrunko 937. Kärryrunko 938. Kärryrunko 939. Kärryrunko 940. Kärryrunko 941.</p>		

IT • Il contenuto e le immagini del presente manuale d'uso sono stati realizzati per conto di ST. S.p.A. e sono tutelati da diritto d'autore – È vietata ogni riproduzione o alterazione anche parziale non autorizzata del documento.

BG • Съдържанието и изображенията в настоящото ръководство са извършени за ST. S.p.A. и са защитени с авторски права – Забранява се всяко неотторизирано възпроизвеждане или промяна, дори и отчасти на документа.

BS • Sadržaj i slike iz ovog korisničkog priručnika napravljeni su isključivo za ST. S.p.A. i zaštićeni su autorskim pravima – zabranjena je svaka neovlaštena reprodukcija ili izmjena dokumenta, djelomično ili u potpunosti.

CS • Obsah a obrázky v tomto návodu k použití byly zpracovány jménem společnosti ST. S.p.A. a jsou chráněny autorským právem – Reprodukce či nepovolené pozměňování tohoto dokumentu, a to i částečné, je zakázáno.

DA • Indhold og illustrationer i denne vejledning er blevet skabt på vegne af ST. S.p.A. og er beskyttet af ophavsret – Enhver gengivelse eller ændring, også delvis, af dokumentet uden autorisation hertil er forbudt.

DE • Inhalt und Bilder dieser Bedienungsanleitung wurden im Namen von ST. S.p.A. erstellt und sind urheberrechtlich geschützt – Jede nicht genehmigte Vervielfältigung oder Veränderung, auch auszugsweise, dieses Dokuments ist verboten.

EL • Το περιεχόμενο και οι εικόνες στο παρόν εγχειρίδιο χρήσης δημιουργήθηκαν για λογαριασμό της εταιρείας ST. S.p.A. και προστατεύονται από πνευματικά δικαιώματα – Απαγορεύεται οποιαδήποτε αναπαραγωγή ή τροποποίηση, έστω και μερική, του εγχειρίδιου χωρίς έγκριση.

EN • The content and images in this User Manual were produced expressly for ST. S.p.A. and are protected by copyright – any unauthorised reproduction or modification to the document, either partially or in full, is prohibited.

ES • El contenido y las imágenes del presente manual de uso han sido creados por ST. S.p.A. y están protegidos por los derechos de autor – Se prohíbe toda reproducción o modificación, incluso parcial, no autorizada del documento.

ET • Käesoleva kasutusjuhendi sisu ja kujutised on toodetud konkreetselt ettevõttele ST. S.p.A. ja neile rakendub autoriõigusseseadus – dokumendi igasugune osaline või täielik ilma loata reprodutseerimine või muutmine on keelatud.

FI • Tämän käyttöoppaan sisältö ja kuvat on valmistettu ST. S.p.A. -yhtiön toimesta ja niitä suojaa tekijänoikeuslaki. – Asiakirjan kaikenlainen kopioiminen tai muuttaminen, osittainkin, on kielletty ilman erityistä lupaa.

FR • Le contenu et les images du présent manuel d'utilisation ont été réalisés pour le compte de ST. S.p.A. et sont protégés par un droit d'auteur - Toute reproduction ou modification non autorisée, même partielle, du document, est interdite.

HR • Sadržaj i slike u ovom priručniku za uporabu izrađeni su za tvrtku ST. S.p.A. te su obuhvaćeni autorskim pravima – Zabranjuje se neovlašteno umnožavanje ili prilagodba, djelomična ili u cijelosti, ovog dokumenta.

HU • Ennek a használati útmutatónak a tartalma és a benne szereplő képek kizárólag a ST. S.p.A. számára készültek és szerzői joggal védettek – tilos a dokumentum bármely részének vagy egészének engedély nélküli sokszorosítása és módosítása.

LT • Šio naudotojų vadovo turinys ir paveikslėliai skirti tik „ST. S.p.A.“ ir yra saugomi autorių teisėmis – dokumentą atgaminti ar modifikuoti, visiškai arba iš dalies, yra draudžiami.

LV • Šis lietotāja rokasgrāmatas saturs un attēli ir veidoti tikai ST. S.p.A. un ir aizsargāti ar autortiesībām. Jebkāda dokumenta vai tā daļas prettiesiska kopēšana vai pārveide ir stingri aizliegta.

MK • Содржината и сликите во Упатството за корисникот се подготвени исклучиво за ST. S.p.A. и се заштитени со авторски права – забрането е секое делумно или целосно неовластено репродуцирање или измена на документот.

NL • De inhoud en de afbeeldingen van deze gebruikshandleiding werden gerealiseerd voor rekening van ST. S.p.A. en zijn beschermd door het auteursrecht – Elke niet-geautoriseerde reproductie of wijziging, ook gedeeltelijke, van het document is verboden.

NO • Innholdet og bildene i denne brukerveiledningen er utført på oppdrag fra ST. S.p.A. og er beskyttet ved opphavsrett - Enhver gjengivelse eller endring, selv kun delvis, er forbudt.

PL • Treść oraz ilustracje zawarte w niniejszej instrukcji obsługi powstały na zlecenie spółki ST. S.p.A. i są chronione prawami autorskimi – Zabrania się wszelkiego kopiowania bądź modyfikowania, także częściowego, niniejszego dokumentu bez uzyskania stosownej zgody.

PT • As imagens e os conteúdos contidos no presente Manual do Utilizador foram expressamente criados para uso exclusivo da ST. S.p.A., encontrando-se protegidos por direitos de autor. Qualquer tipo de reprodução ou alteração, parcial ou integral, não autorizadas deste Manual estão expressamente proibidas.

RO • Conținutul și imaginile din manualul de utilizare de față au fost realizate în numele ST. S.p.A. și sunt protejate de drepturi de autor – Este interzisă orice reproducere sau modificare chiar și parțială neautorizată a documentului.

RU • Тесты и изображения, содержащиеся в настоящем руководстве, были созданы в интересах ST. S.p.A. и защищены авторскими правами – Любое несанкционированное воспроизведение или изменение документа запрещено.

SK • Obsah a obrázky v tomto návode na používanie boli spracované menom spoločnosti ST. S.p.A. a sú chránené autorským právom – Reprodukcie či nepovolené pozměňovanie tohto dokumentu, a to aj čiastočné, je zakázané.

SL • Vsebine in slike v tem uporabniškem priručniku so izdelane za podjetje ST. S.p.A. in so zaščitene z avtorskimi pravicami – vsakršno nepooblaščenno razmnoževanje ali spreminjanje dokumenta, v celoti ali delno, je prepovedano.

SR • Sadržaj i slike ovog priručnika za upotrebu su napravljeni u ime ST. S.p.A. i zaštićeni su autorskim pravima – Zabranjena je svaka potpuna ili delimična reprodukcija ili izmena dokumenta bez odobrenja.

SV • Innehållet och bilderna i denna användarhandbok har framställts för ST. S.p.A. och skyddas av upphovsrätt – all form av reproduktion eller ändring, även partiell, som inte auktoriserats är förbjuden.

TR • Bu Kullanıcı Kilavuzundaki içerik ve resimler açığa ST. S.p.A. için üretilmiştir ve telif hakkı ile korunmaktadır – dokümanın izinsiz olarak tamamen ya da kısmen herhangi bir şekilde çoğaltılması ya da dağıtılması yasaktır.



	LWA
Type:	dB
Art.N -s/n	
CE	

ST. S.p.A.

Via del Lavoro, 6

31033 Castelfranco Veneto (TV) ITALY