

# tielbürger®

## Sneeuwschuiver ts125

NL

AE-015-001GI

### Bediening en montage-instructies

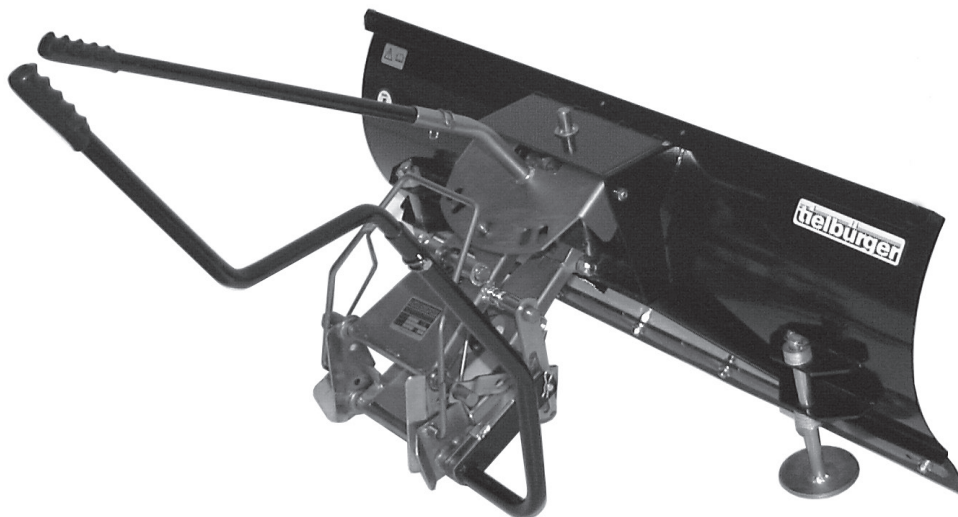

171506095/0NL

NL-Vertaling van de originele handleiding

Dette dokumentet er en publikasjon av Julius Tielbürger GmbH & Co KG, Postdamm 12, D-32351 Stemwede-Oppenwehe ([www.tielbuenger.de](http://www.tielbuenger.de)).

Dette dokumentet tilsvarer den tekniske status på tidspunktet for trykking. Endringer i teknologi og utstyr. Vist tegninger og illustrasjoner kan avvike fra originalen.

Alle rettigheter, inkludert oversettelse. Reproduksjon av noen metode, for eksempel fotokopiering, mikrofilming eller lagring i elektroniske databehandlingsutstyr, uten skriftlig tillatelse fra utgiveren. Reproduksjon, selv delvis, er forbudt.

Alle varemerker, registrerte varemerker, varenavn og merkenavn tilhører sine rettmessige eiere, og er anerkjent av oss.

**Copyright © 2016 av Julius Tielbürger GmbH & Co KG**

# Inhoud

<b>1 Gebruiksaanwijzing en montagehandleiding</b> .....	<b>4</b>
1.1 Algemeen.....	4
1.2 Waarschuwingen en symbolen .....	5
<b>2 Belangrijke veiligheidsinstructies</b> .....	<b>6</b>
2.1 Een juist gebruik.....	6
2.2 Organisatorische maatregelen .....	6
2.3 Selectie en opleiding van personeel, belangrijkste plichten.....	7
<b>3 Aard van de levering en te ontvangen onderdelen</b> .....	<b>8</b>
<b>4 Afbeelding van het werktuig met gevarenzone, overzicht van de onderdelen, positie van de veiligheidsstickers en identificatie</b> .....	<b>9</b>
<b>5 Componenten van het Tielbürger snelkoppelsysteem</b> .....	<b>10</b>
5.1 Aanbouwsets voor zitmaaiers .....	10
5.2 Componenten van het snelkoppelsysteem.....	10
5.3 Accessoires .....	10
<b>6 Montage</b> .....	<b>11</b>
<b>7 Inbedrijfstelling</b> .....	<b>13</b>
7.1 Belangrijke veiligheidsinstructies voor normaal gebruik.....	13
7.2 Sneeuwschuiver aan- en afkoppelen .....	14
7.3 Sneeuwschuiver heffen en neerlaten .....	15
7.4 Sneeuwschuiver zijdelings verstellen.....	16
7.5 Hoogte-instelling van de ijzers.....	17
7.6 Wielen monteren (optie).....	18
7.7 Veiligheidsklapmechanisme .....	19
<b>8 Onderhoud</b> .....	<b>20</b>
8.1 Belangrijke veiligheidsinstructies .....	20
8.2 Onderhoudsschema .....	21
<b>9 Mogelijke storingen en het verhelpen ervan</b> .....	<b>21</b>
<b>10 Garantievoorwaarden</b> .....	<b>21</b>
<b>11 Explosie tekeningen en stuklijsten</b> .....	<b>22</b>
<b>12 Verklaring van de fabrikant</b> .....	<b>24</b>

## 1 Gebruiksaanwijzing en montagehandleiding

### 1.1 Algemeen

Deze gebruiksaanwijzing/montagehandleiding helpt u de machine te leren kennen en op de juiste wijze overeenkomstig de voorschriften te gebruiken.

De gebruiksaanwijzing/montagehandleiding bevat belangrijke informatie om veilig, vakkundig en economisch met de machine te kunnen werken. U dient zelf gevaarlijke situaties te voorkomen, reparatiekosten en uitvaltijden te beperken en de betrouwbaarheid en de levensduur van de machine te verhogen.

De gebruiksaanwijzing/montagehandleiding dient in de omgeving van de machine te worden bewaard.

De gebruiksaanwijzing/montagehandleiding dient te worden gelezen door iedereen die met of aan de machine gaat werken, bijvoorbeeld

tijdens bediening, inclusief instellen, verhelpen van storingen

tijdens gebruik, het verwijderen van afval, onderhoud en afvoeren van bedrijfs- en hulpstoffen bij reparatie (onderhoud, inspectie, herstellen) en/of

bij transport.

Behalve de aanwijzingen en instructies in de gebruiksaanwijzing/montagehandleiding zijn ook de ter plaatse geldende voorschriften ter voorkoming van ongevallen en de erkende vaktechnische regels voor veilig en vakkundig werken van toepassing.

## 1.2 Waarschuwingen en symbolen



Gebruiksaanwijzing lezen

**GEVAAR!**

Verwijst naar een direct gevaar. Het negeren van deze instructie kan zeer ernstig letsel of zelfs de dood tot gevolg hebben.

**WAARSCHUWING!**

Verwijst naar een mogelijk gevaarlijke situatie. Het negeren van deze instructie kan zeer ernstig letsel of zelfs de dood tot gevolg hebben.

**VOORZICHTIG!**

Verwijst naar een mogelijk gevaarlijke situatie. Het negeren van deze instructie kan licht letsel tot gevolg hebben.

**BELANGRIJK!**

Verwijst naar gebruikerstips en andere nuttige informatie.

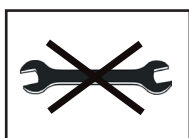

Geen gereedschap gebruiken



Op de werkbank werken

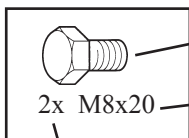

Symbol

Type

Aantal

2x M8x20

symbool	type/ voorbeeld:	verklaring
schroef	M8 x 16	M = metrisch 8 = diameter in mm 16 = lengte in mm
ring	8,4 - 58 - 5	8,4 = binnendiameter in mm 58 = buitendiameter in mm 5 = materiaaldikte in mm
moer	M8 (S)	M = metrisch 8 = binnendiameter in mm (S) = borgmoer
steeksleutel zeskantschroevendraaier schroevendraaier	8	8 = afmetingen in mm
kruiskopschroevendraaier	PZ 2 PH 2	PZ 2 = Pozidrive grootte 2 PH 2 = Philips grootte 2

## 2 Belangrijke veiligheidsinstructies

### 2.1 Een juist gebruik

Het product is gebouwd in overeenstemming met de modernste techniek en de erkende veiligheidsregels. Toch kan het gebruik van deze zitmaaier leiden tot gevaar voor lichaam en ledematen van de gebruiker en derden of schade aan het product of andere voorwerpen veroorzaken.

Monteer het product uitsluitend als dit in technisch perfecte staat is. Houd u bij het monteren aan de montage- en veiligheidsvoorschriften en wees u bewust van de gevaren! Storingen die de veiligheid nadelig kunnen beïnvloeden, dienen direct te worden verholpen (eventueel laten doen)!

Het product is uitsluitend bestemd voor montage aan de

door de fabrikant goedgekeurde machines. Aan het product zelf mogen uitsluitend door de fabrikant goedgekeurde accessoires worden gemonteerd. Gebruik dat hiervan afwijkt, zoals het monteren van zelfgebouwde accessoires, is in strijd met de gebruiksvoorschriften. De fabrikant/leverancier is niet aansprakelijk voor hieruit voortvloeiende schade. Dit risico ligt uitsluitend bij de gebruiker.

Een juist gebruik omvat ook het opvolgen van de instructies in de gebruiksaanwijzing/montagehandleiding en het voldoen aan de inspectie- en onderhoudsvoorwaarden.

### 2.2 Organisatorische maatregelen

Bewaar de gebruiksaanwijzing/montagehandleiding binnen handbereik bij de machine.

Behalve de instructies in de gebruiksaanwijzing/montagehandleiding dient u ook de algemene wettelijke en andere verplichte regels ter voorkoming van ongevallen en bescherming van het milieu op te volgen en aan de bestuurder van de zitmaaier bekend te maken! Deze verplichte regels kunnen bijvoorbeeld ook betrekking hebben op het omgaan met gevaarlijke stoffen, het ter beschikking stellen van persoonlijke veiligheidsuitrustingen of de verkeersregels.

Vul de gebruiksaanwijzing/montagehandleiding aan met instructies inzake het houden van toezicht en melden van bijzonderheden, zoals met betrekking tot werkorganisatie, werkprocessen, ingezet personeel enzovoort.

De met de werkzaamheden aan de machines belaste personen dienen voordat zij met hun werkzaamheden beginnen de gebruiksaanwijzing te lezen. Dit geldt vooral voor het hoofdstuk Veiligheidsinstructies. Tijdens de werkzaamheden is het te laat. Dit is met name van toepassing op personeel dat slechts af en toe, bijvoorbeeld tijdens het instellen of onderhouden, met de machine werkt.

Controleer incidenteel aan de hand van de gebruiksaanwijzing of het personeel zich bewust is van de veiligheidsinstructies en mogelijke gevaren!

Het personeel mag geen loshangend lang haar, losse

kleding of sieraden (dit geldt ook voor ringen) dragen. Dit kan vastraken of naar binnen worden getrokken en daardoor letsel veroorzaken.

Draag altijd de persoonlijke veiligheidsuitrustingen indien dit nodig of voorgeschreven is!

Houd u aan alle op de machine aangegeven veiligheids- en gevareninstructies!

Zorg dat alle veiligheids- en gevareninstructies aan/op de machine te allen tijde goed leesbaar zijn!

Wanneer er veranderingen in de machine of de werking van de machine optreden die betrekking hebben op de veiligheid dient u de machine direct uit te schakelen en de storing door te geven aan uw leverancier!

Het modificeren, aan- en ombouwen van de machine zonder toestemming van de fabrikant is niet toegestaan wanneer deze wijzigingen de veiligheid nadelig kunnen beïnvloeden! Dit geldt ook voor de inbouw en instelling van veiligheidsvoorzieningen en -ventielen alsmede het lassen aan dragende delen.

Gebruik uitsluitend originele onderdelen van de fabrikant. Deze onderdelen voldoen aan de technische eisen en geven u recht op garantie. Houd u aan de voorgeschreven of in de gebruiksaanwijzing/montagehandleiding genoemde termijnen voor de periodieke controles/inspecties!

Om de onderhoudswerkzaamheden te kunnen uitvoeren, dient uw werkplaats beslist te beschikken over passend gereedschap.

Breng uw personeel op de hoogte van de locatie en werking van brandblussers!

Zorg dat iedereen bekend is met de brandmeldings- en brandbestrijdingsmogelijkheden!

### 2.3 Selectie en opleiding van personeel, belangrijkste plichten

Werkzaamheden aan of met deze machine mogen uitsluitend worden uitgevoerd door betrouwbaar personeel. Houd daarbij rekening met de wettelijk vereiste minimumleeftijd!

Zet uitsluitend opgeleid of getraind personeel in. Leg de verantwoordelijkheden van het personeel met betrekking tot het bedienen, instellen, onderhouden en herstellen duidelijk vast!

Overtuig u ervan dat alleen degenen die daartoe opdracht hebben gekregen aan of met deze machine werken!

Op te leiden, te trainen, te instrueren of in het kader van algemeen vormend onderwijs aanwezige medewerkers mogen uitsluitend onder constant toezicht van een ervaren persoon aan of met deze machine werken!

Werkzaamheden aan elektrische onderdelen van deze

machine mogen uitsluitend worden uitgevoerd door een elektromonteur of door opgeleide personen onder leiding en toezicht van een elektromonteur, overeenkomstig de elektrotechnische regels.

Laat werkzaamheden aan onderstellen, rem- en stuursystemen uitsluitend uitvoeren door daartoe opgeleid personeel!

Werkzaamheden aan hydraulische systemen mogen uitsluitend worden uitgevoerd door personeel met bijzondere kennis en ervaring op het gebied van de hydraulica!

Het toestel regelmatig reinigen, vooral in het uitlaat- en motorbereik. Anders bestaat er verhoogd brandgevaar!

### 3 Aard van de levering en te ontvangen onderdelen



Controle van de originele verpakking  
(sneeuwschuiver)

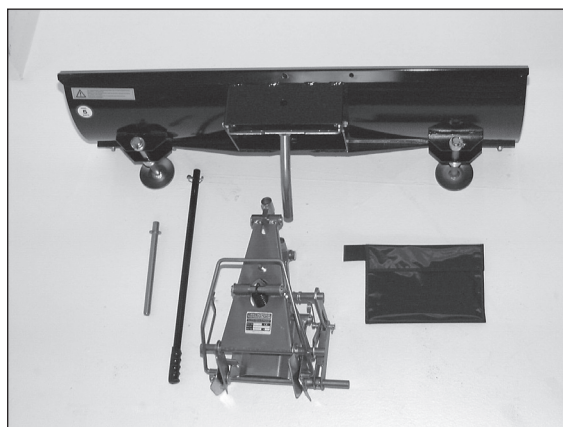

Verpakkingsinhoud sneeuwschuiver

#### **Verpakkingsinhoud:**

1 x documentenmap met gebruiksaanwijzing

1 x bevestigingsbout

1 x zwenkstang

1 x frame

1 x sneeuwschuiver

De transportverpakking kan bij het oude papier.

#### **Te ontvangen onderdelen**

Controleer of u alle onderdelen van de sneeuwschuiver heeft ontvangen.

De transportverpakking kan bij het oude papier.

4 Afbeelding van het werktuig met gevarenzone, overzicht van de onderdelen, positie van de veiligheidsstickers en identificatie

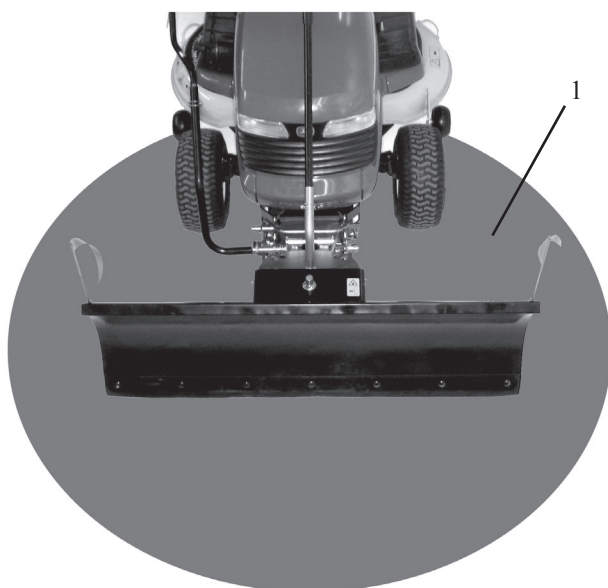

Ø = 10 m

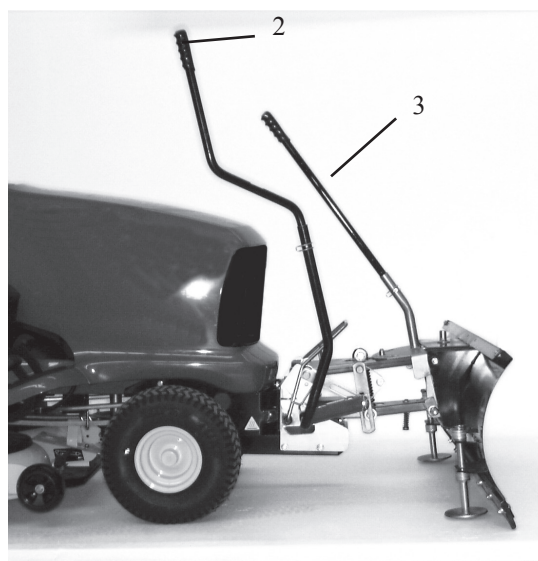

Blijf uit de buurt van een omhooggeheven last die niet beveiligd is.

Lees voor ingebruikneming de gebruiksaanwijzing en de veiligheidsinstructies en houd u hieraan.



Maximumsnelheid 5 km/uur

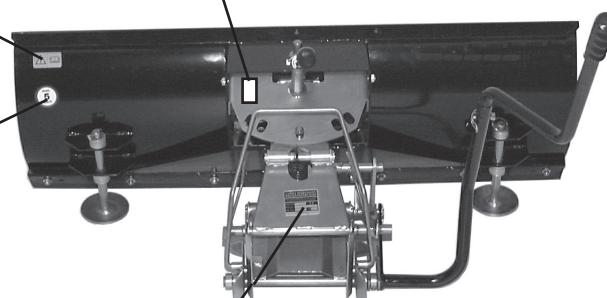

5



1. gevarenzone
2. hefstang voor het heffen en neerlaten van de sneeuwschuiver
3. zwenkstang voor zijdelingse verstelling
4. naam van de fabrikant
5. CE-markering
6. serienummer
7. machinetype
8. gewicht
9. bouwjaar
10. Motorfabrikant
11. Adres van de fabrikant
12. Motorvermogen
13. Artikelnummer

## 5 Componenten van het Tielbürger snelkoppelsysteem

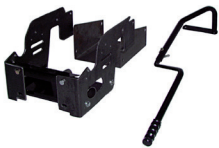

### 5.1 Aanbouwsets voor zitmaaiers

Aanbouwdelen en snelkoppelingen met en zonder aandrijving worden specifiek voor ieder type zitmaaier geproduceerd. Informeer hiernaar bij uw leverancier.

### 5.2 Componenten van het snelkoppelsysteem

<p>Aanbouwdelen</p>  <p>1</p>	<p>Snelkoppeling met aandrijving</p>  <p>2</p>
--	---

### 5.3 Accessoires

<p>Sneeuwschuiver</p> 	<p>Greenkeeper 110</p> 
<p>minimaal benodigd 1 + 2</p>	<p>minimaal benodigd 1 + 2</p>

## 6 Montage

**BELANGRIJK!**

Houd u aan de veiligheidsinstructies.

Vorm uzelf voordat u begint een goed beeld van de montageprocedure en van de onderdelen en gereedschappen die u daarbij nodig heeft.

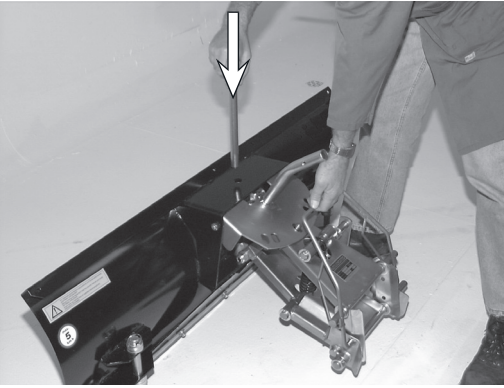
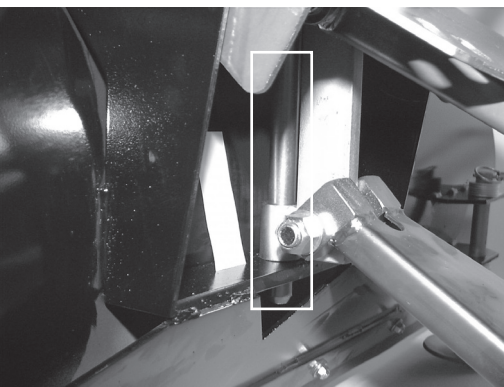
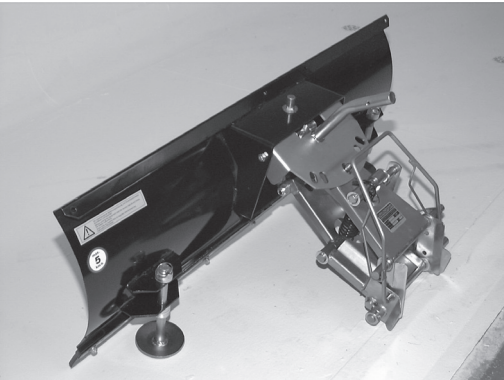
		Bevestigingsbout
		Het frame wordt met de bevestigingsbout aan de sneeuwschuiver bevestigd.
		Correcte positie van de bevestigingsbout
		Gemonteerd frame aan de sneeuwschuiver ts125



Aanwijzing: de hefstang maakt deel uit van het aanbouwframe.

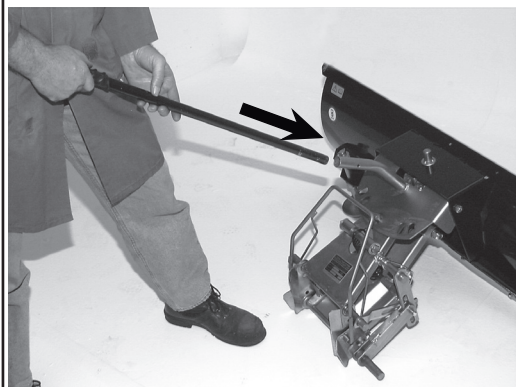

Schuif de zwenkstang in de daarvoor bestemde buis op de stelplaat.

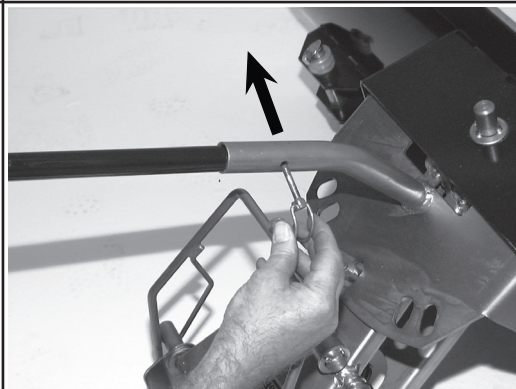

Zet de stang met een borgklem vast.

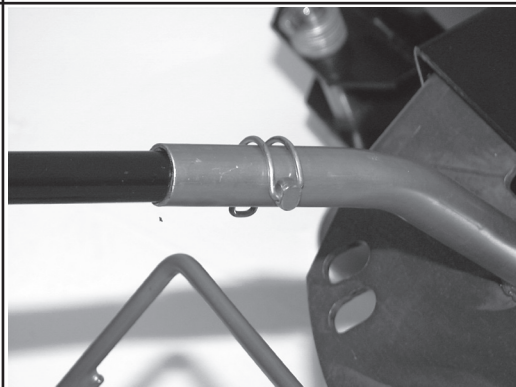

Gemonteerde stang met borgklem.

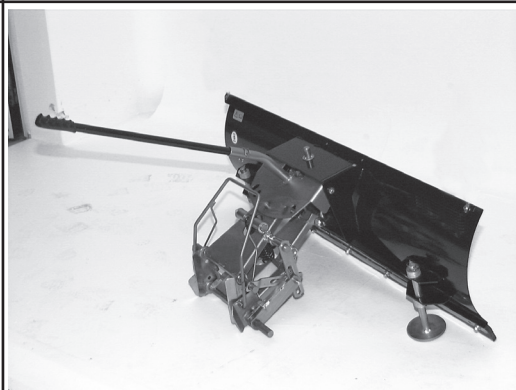

Sneeuwschuiver met gemonteerde stang

## 7 Inbedrijfstelling

### 7.1 Belangrijke veiligheidsinstructies voor normaal gebruik

Werkwijzen die afbreuk kunnen doen aan de veiligheid zijn niet toegestaan!

Neem de werkomgeving goed in u op voordat u met de werkzaamheden begint. Tot deze werkomgeving behoren bijvoorbeeld werk- en verkeersobstakels, de draagkracht van de bodem en de noodzakelijke afzettingen die het werkterrein afschermen van het openbare verkeer.

Tref maatregelen om er zeker van te zijn dat de machine uitsluitend in veilige en operationele toestand wordt ingezet!

Zet de machine uitsluitend in wanneer alle veiligheidsvoorzieningen en alle voorzieningen die verband houden met de veiligheid, zoals demonteerbare veiligheidsvoorzieningen, geluiddempers en afzuigsystemen aanwezig en operationeel zijn!

Elke keer voordat u de machine gaat gebruiken, dient u deze te controleren op zichtbare schade en gebreken! Geef eventuele veranderingen (ook in het gedrag van de machine) direct door aan uw leverancier! Schakel de machine direct uit en zorg ervoor dat niemand de machine kan starten!

Schakel de machine bij storingen direct uit en zorg dat niemand de machine kan starten! Laat storingen direct verhelpen!

Start de machine uitsluitend vanaf de bestuurdersplaats!

Raadpleeg de gebruiksaanwijzing/montagehandleiding voor het in- en uitschakelen van de machine en de betekenis van de controlelampjes!

Zorg voordat u de machine start en ermee gaat rijden dat niemand door de machine in gevaar kan worden gebracht!

Controleer voordat u gaat rijden/werken of remmen, besturing, lampjes en verlichting goed functioneren!

Controleer voordat u gaat rijden of de accessoires veilig zijn opgeborgen!

Neem bij het rijden op straten, wegen en pleinen de geldende verkeersregels in acht en breng de machine zo nodig vooraf in een zodanige staat dat aan de voorschriften voor het gebruik van de openbare weg wordt voldaan!

Bij slecht zicht en in het donker dient u altijd voor voldoende verlichting te zorgen!

Houd voldoende afstand van randen van putten en hellingen!

Werkwijzen die de stabiliteit van de machine kunnen aantasten zijn niet toegestaan!

Rijd niet schuin een helling op; houd werkuitrusting en lading zo laag mogelijk, vooral wanneer u heuvelafwaarts rijdt!

Pas de rijsnelheid op hellingen altijd aan de omstandigheden aan! Schakel nooit óp de helling, maar altijd vóór de helling in een lagere versnelling!

Wanneer u de machine verlaat, dient u deze tegen wegrollen en onbevoegd gebruik te beveiligen!



#### WAARSCHUWING!

Houd u aan de toegestane maximumsnelheid van 5 km/uur!

## 7.2 Sneeuwschuiver aan- en afkoppelen



**GEVAAR!**  
Schakel de motor uit. Zorg ervoor dat de zitmaaier niet per ongeluk gestart kan worden en niet kan weggrollen.



Lees de gebruiksaanwijzing van de fabrikant van de zitmaaier.



**WAARSCHUWING!**  
Als de aandrijving niet wordt gebruikt, moet de beschermplaat van de snelkoppeling met aandrijving worden bevestigd met behulp van de platte ronde schroef.

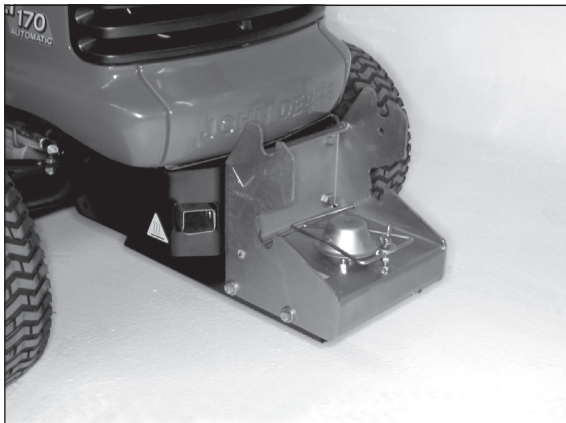

1) De beschermplaat van de snelkoppeling moet gesloten zijn.

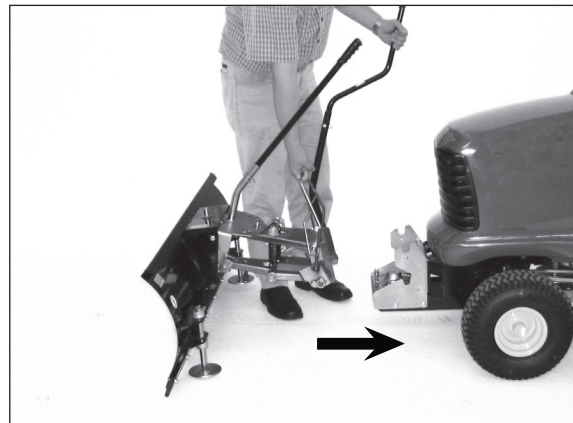

2) Houd met uw linkerhand de hefstang vast.  
Trek de sneeuwschuiver naar de zitmaaier toe.

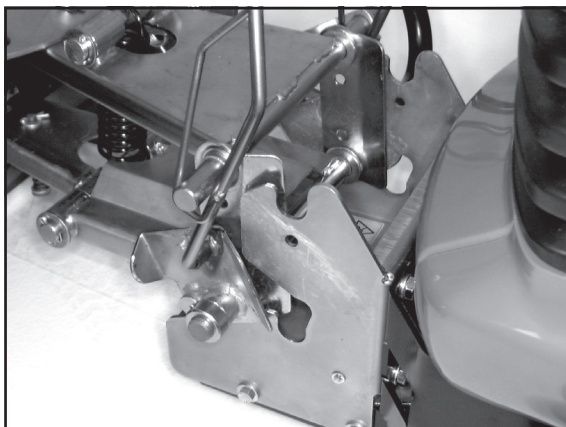

3) Positionering voor bevestiging. Til het frame nu op en klik het in de koppeling.

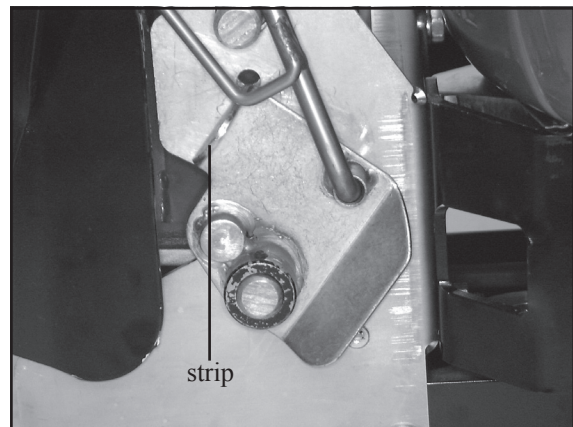

4) Strip voor het vergrendelen. Frame vastgeklikt

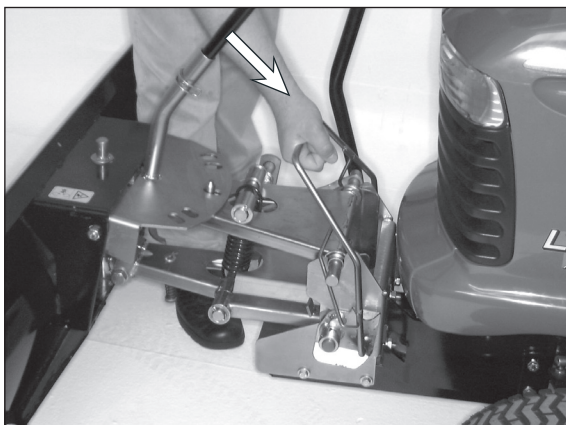

5) Druk de koppelingsbeugel schuin omlaag.

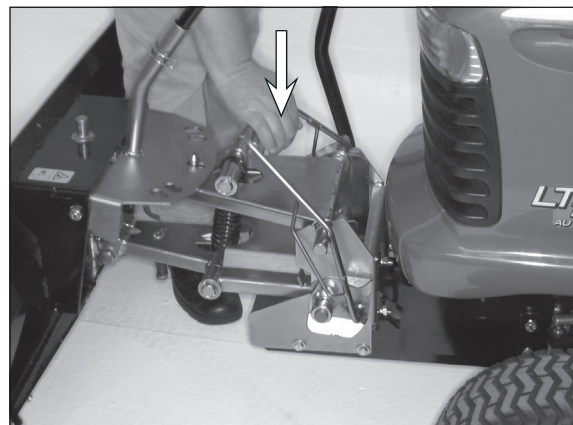

6) Vergrendeling van de sneeuwschuiver

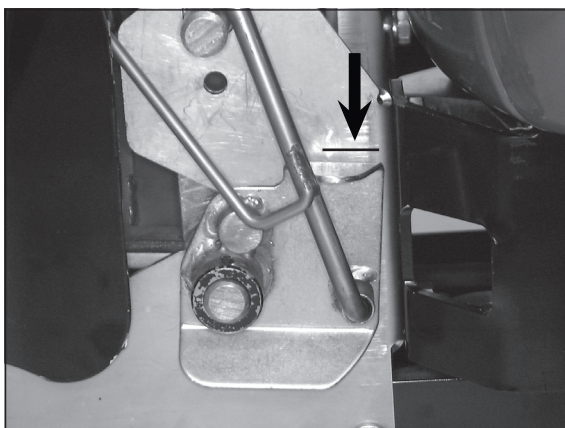

7) De schuiver is correct vergrendeld. De strip moet tot de horizontale markering geschoven zijn.



**WAARSCHUWING!**  
Voordat u de schuiver gaat gebruiken, moet u zich ervan overtuigen dat de snelkoppeling goed vergrendeld is.

**Ga in omgekeerde volgorde te werk om de sneeuwschuiver af te koppelen.  
Houd de sneeuwschuiver tijdens het afkoppelen vast aan de hefstang, zodat de schuiver niet vooroverkantelt.**

### 7.3 Sneeuwschuiver heffen en neerlaten

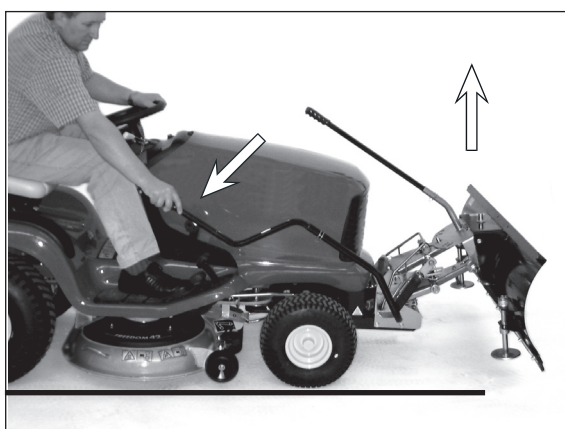

1) Druk de hefstang omlaag om de sneeuwschuiver te heffen.

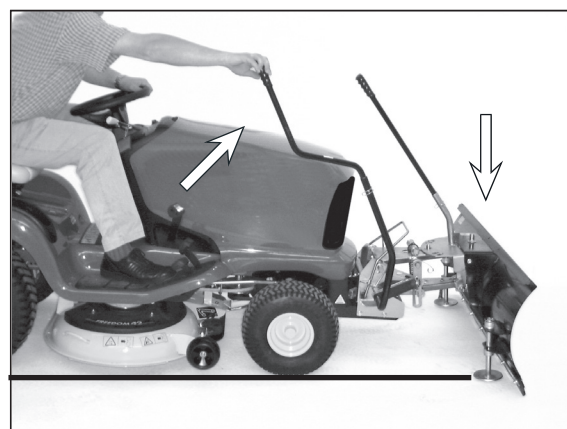

2) Beweeg de hefstang omhoog om de sneeuwschuiver neer te laten.



**WAARSCHUWING!**  
Let erop dat er zich geen personen of objecten in de gevarenszone bevinden. Er zou persoonlijk letsel of materiële schade kunnen ontstaan.



**WAARSCHUWING!**  
Blijf uit de buurt van de omhooggeheven, onbeveiligde sneeuwschuiver. Als de sneeuwschuiver niet wordt gebruikt, moet hij worden neergelaten.

## 7.4 Sneeuwschuiver zijdelings verstellen



### WAARSCHUWING!

Let erop dat er zich geen personen of objecten in de gevarezone bevinden. Er zou persoonlijk letsel of materiële schade kunnen ontstaan.

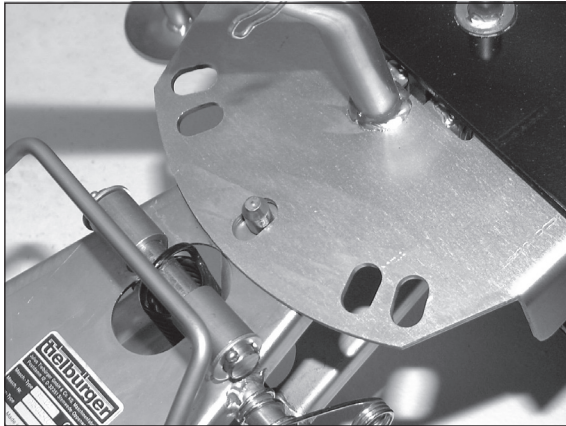

1) Basisinstelling. De sneeuwschuiver staat recht. Het tapeind houdt de sneeuwschuiver in de ingestelde stand.

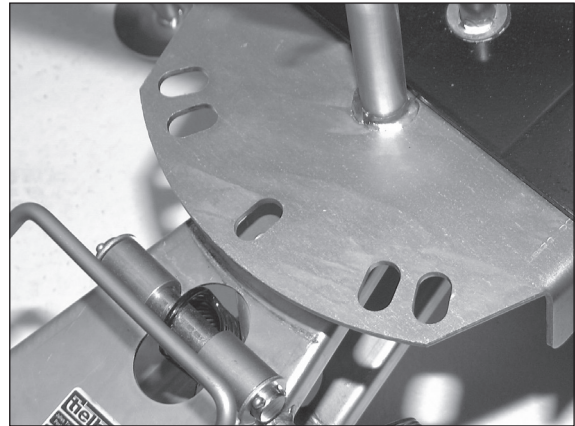

2) Stelplaat met de 5 standen. Om de sneeuwschuiver te verstellen, moet de bedieningsstang worden opgetild.



3) Trek de bedieningsstang omhoog en draai de sneeuwschuiver in de gewenste richting.



4) Deze instelling wordt aanbevolen om bijeen te schuiven.



5) De instellingen naar links en rechts worden aanbevolen om te ruimen. Hier: ruimrichting rechts



### WAARSCHUWING!

Blijf uit de buurt van de omhooggeheven, onbeveiligde sneeuwschuiver. Als de sneeuwschuiver niet wordt gebruikt, moet hij worden neergelaten.

## 7.5 Hoogte-instelling van de ijzers

**GEVAAR!**

Schakel de motor uit. Zorg ervoor dat de zitmaaier niet per ongeluk gestart kan worden en niet kan weggrollen.



Lees de gebruiksaanwijzing van de fabrikant van de zitmaaier.



1) Hef de sneeuwschuiver omhoog en leg twee stukken hout onder de schuiver.

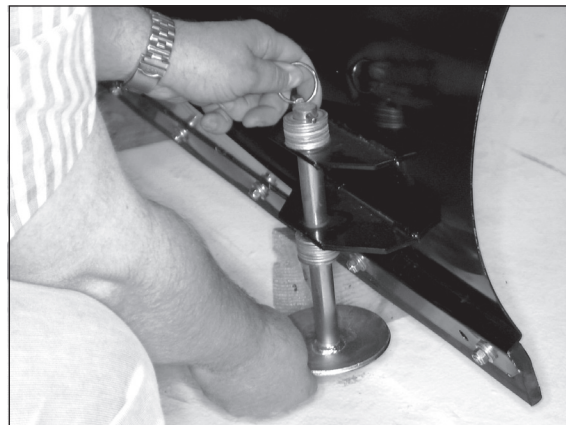

2) Verwijder de borgklem.



3) Trek het rechterijzer uit de schuiver.

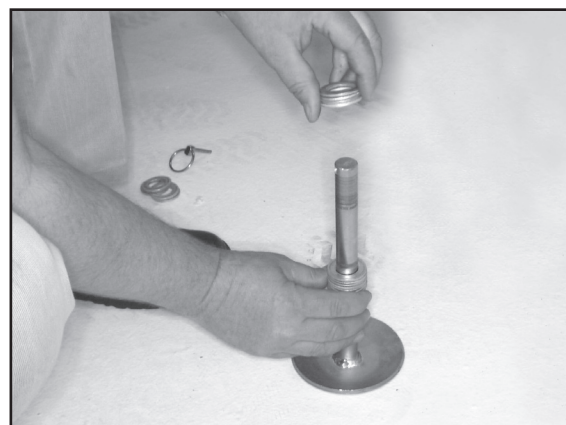

4) De hoogte wordt ingesteld met behulp van de ringen.

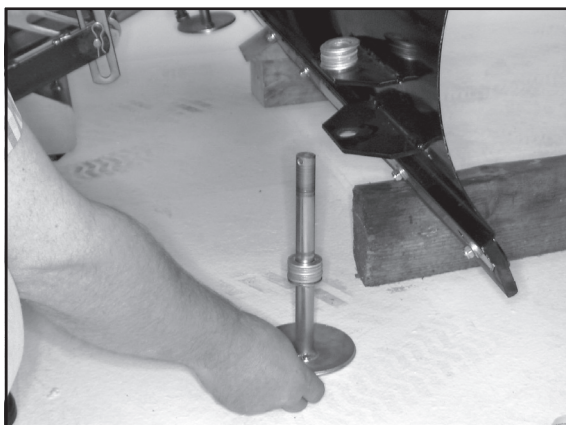

5) Nadat de hoogte is versteld, wordt het ijzer door de geleidingen omhooggeschoven en met de borgklem vastgezet. Ga aan de linkerkant op dezelfde manier te werk.

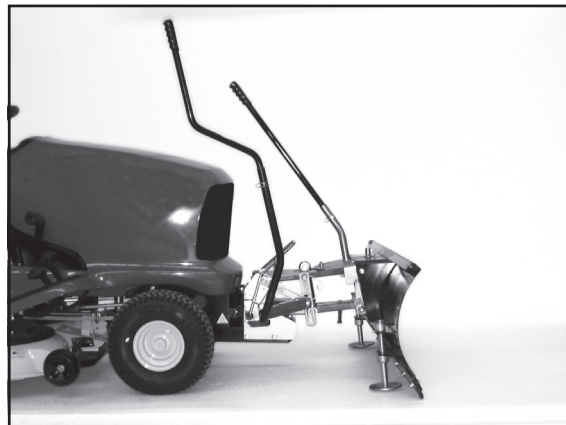

6) Hef de sneeuwschuiver omhoog en verwijder de stukken hout. De afstand tussen de grond en de rubberstrip moet 2-3 mm bedragen.

**WAARSCHUWING!**

Blijf uit de buurt van de omhooggeheven, onbeveiligde sneeuwschuiver. Als de sneeuwschuiver niet wordt gebruikt, moet hij worden neergelaten.

## 7.6 Wielen monteren (optie)



### GEVAAR!

Schakel de motor uit. Zorg ervoor dat de zitmaaier niet per ongeluk gestart kan worden en niet kan weggrollen.



Lees de gebruiksaanwijzing van de fabrikant van de zitmaaier.

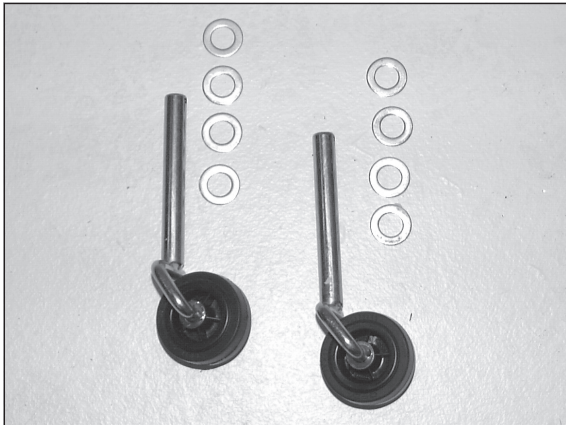

1) Wielen met ringen

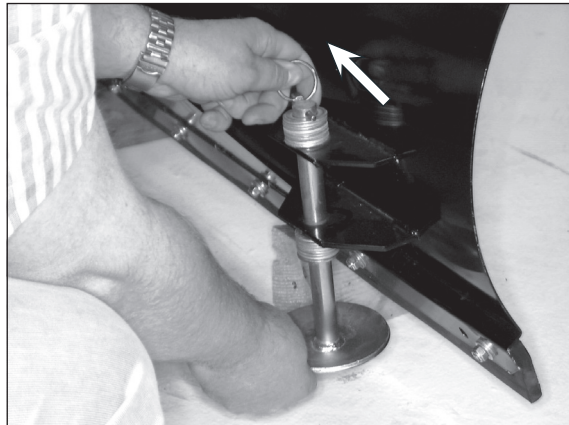

2) Hef de sneeuwschuiver omhoog. Verwijder de borgklem.



3) Trek het rechterijzer uit de schuiver.

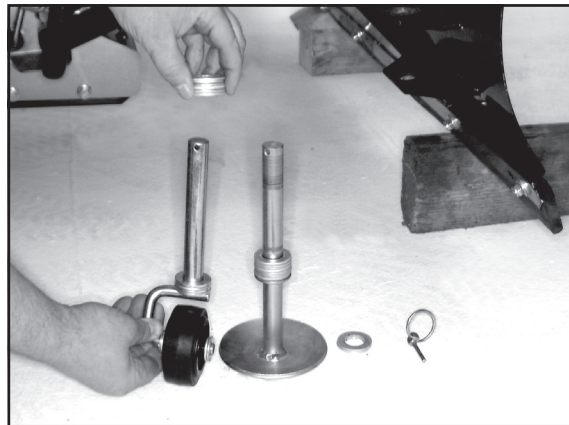

4) Haal de ringen van het ijzer af en schuif ze op het wiel.

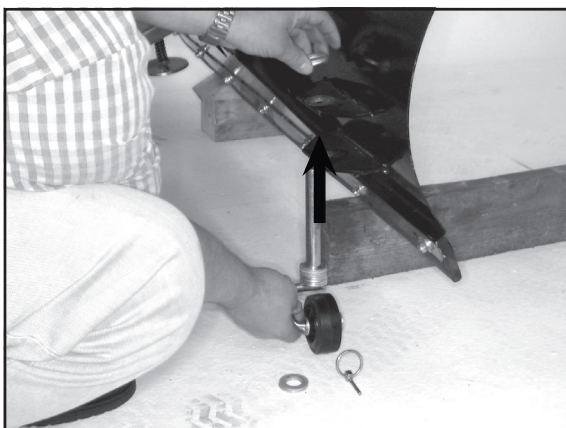

5) Schuif het wiel door de geleidingen omhoog. Ga aan de linkerkant op dezelfde manier te werk.

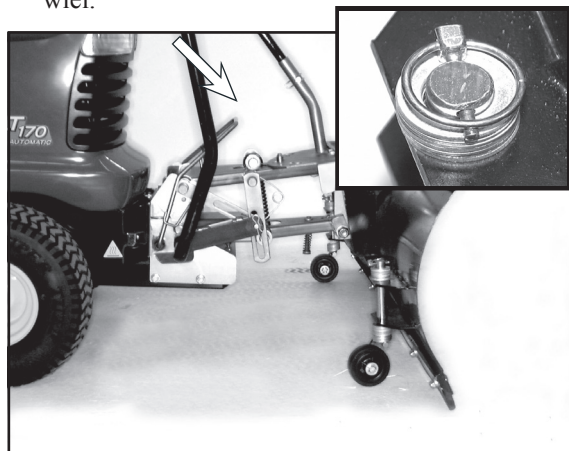

6) Zet het wiel met de borgklem vast. De afstand tussen de grond en de rubberstrip moet 2-3 mm bedragen.



### WAARSCHUWING!

Blijf uit de buurt van de omhooggeheven, onbeveiligde sneeuwschuiver. Als de sneeuwschuiver niet wordt gebruikt, moet hij worden neergelaten.

## 7.7 Veiligheidsklapmechanisme



### WAARSCHUWING!

Het veiligheidsklapmechanisme werkt alleen bij een obstakelhoogte van max. 7 cm. Houd u aan de toegestane maximumsnelheid van 5 km/uur.

De sneeuwschuiver is voorzien van een veiligheidsklapmechanisme. Als de schuiver een obstakel raakt, moet dit mechanisme letsel van de bestuurder en schade aan de zitmaaier voorkomen. Dit veiligheidsmechanisme oefent veel minder kracht uit op de bestuurder en de zitmaaier dan de andere veiligheidsvoorzieningen van de maaier. Houd er rekening mee dat het klapmechanisme een inrichting is voor noodsituaties. Rijd daarom niet lichtzinnig, maar anticiperend en wees voortdurend bedacht op obstakels zoals putdeksels, grensstenen, boomstompen enz.



### GEVAAR!

Als de sneeuwschuiver na een botsing niet terugkeert in de uitgangspositie, probeer de schuiver dan met de hefstang omhoog te heffen. Grijp nooit in het veiligheidsklapmechanisme, omdat het gevaar bestaat dat u bekneld raakt.

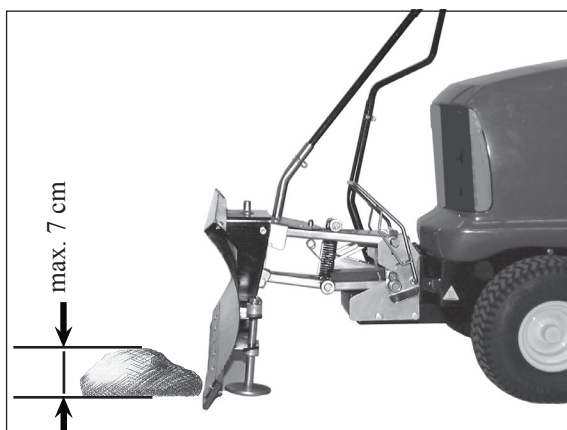

1) De sneeuwschuiver raakt een obstakel.



2) De onderkant van de sneeuwschuiver klapt terug. Het veiligheidsklapmechanisme wordt geactiveerd.

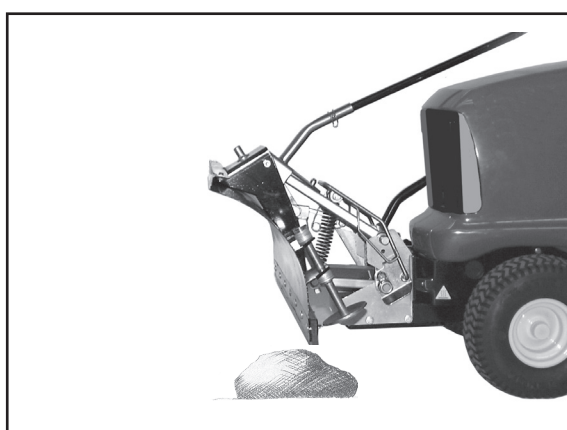

3) Daarnaast komt de schuiver los van de grond.



4) De zwenkinrichting komt vrij. De sneeuwschuiver ontwijkt het obstakel.

## 8 Onderhoud

### 8.1 Belangrijke veiligheidsinstructies

Houd u aan de in de gebruiksaanwijzing voorgescreven instel-, onderhouds- en controlewerkzaamheden en -tijdstippen alsmede de instructies voor het vervangen van onderdelen/delen van de uitrusting! Deze werkzaamheden mogen uitsluitend door deskundig personeel worden uitgevoerd. Zie het onderhoudsschema.

Breng het bedienend personeel voordat met de speciale werkzaamheden en herstelwerkzaamheden wordt begonnen op de hoogte! Benoem een opzichter!

Bij alle werkzaamheden met betrekking tot de werking, productaanpassing, ombouw of instelling van de machine en de veiligheidsvoorzieningen alsmede controle, onderhoud en reparatie dienen de in- en uitschakelprocedures in de gebruiksaanwijzing alsmede de onderhoudsinstructies zorgvuldig te worden opgevolgd! Zet de werkplek over een groot gebied af voor zover dit nodig is!

Als de machine tijdens de onderhouds- en reparatiewerkzaamheden volledig is uitgeschakeld, dient u te zorgen dat de machine niet per ongeluk kan worden ingeschakeld:

- verwijder de sleutel

- plaats een waarschuwbordje bij de startinrichting. Voer de onderhouds- en reparatiewerkzaamheden uitsluitend uit wanneer de machine op een vlakke en stevige ondergrond staat en bovendien niet kan weggrollen of doorknikken!

Losse onderdelen en grotere onderdelen dienen tijdens het vervangen zorgvuldig aan een hijstakel te worden bevestigd en te worden geborgd, zodat zij geen gevaar kunnen vormen. Gebruik uitsluitend daartoe geschikte en in technisch goede staat verkerende hijstakels en kabels met voldoende draagvermogen! Het onder een opgeheven lading staan of werken is niet toegestaan!

Gebruik onderdelen van de machine niet als opstapje!

Houd alle handgrepen en opstapjes vrij van vuil, sneeuw en ijs!

Verwijder alle olie, brandstof of reinigingsmiddelen van de machine (vooral de aansluitingen en schroefverbindingen) voordat u met het onderhoud/de reparatie begint! Gebruik geen agressieve reinigingsmiddelen! Gebruik vezelvrije poetsdoeken!

Dek alle openingen waarin om veiligheidsredenen of operationele redenen geen water/damp/reinigingsmiddel mag binnendringen af of plak ze dicht voordat u de machine met water, een hogedrukreiniger of andere reinigingsmiddelen gaat reinigen. Elektrische motoren en andere spanningsvoerende onderdelen zijn bijzonder kwetsbaar. Na het reinigen dient u de afdekkingen/het afplaktape volledig te verwijderen!

Na het reinigen dient u alle brandstof- en olieleidingen op lekkage, losse verbindingen, schaafplekken en schade te controleren! Verhelp eventuele gebreken direct!

Bij onderhouds- en reparatiewerkzaamheden losgekomen schroefverbindingen altijd opnieuw aandraaien!

Wanneer het bij het instellen, onderhouden of repareren nodig is om veiligheidsvoorzieningen te demonteren, dient u ze na deze werkzaamheden opnieuw te monteren en te controleren.

Bedrijfsstoffen, hulpstoffen en vervangingsdelen dienen op veilige en milieuvriendelijke wijze te worden afgevoerd!

De elektrische installatie van een machine dient regelmatig te worden nagekeken/gecontroleerd. Eventuele gebreken, zoals losse verbindingen of gesmolten kabels, dienen direct te worden verholpen.

Bij werkzaamheden aan onder hoge spanning staande onderdelen dient u de voedingskabel na het verbreken van de spanning op massa aan te sluiten en de onderdelen, bijvoorbeeld condensatoren, kort te sluiten met een aardingsstaaf!

Laat verbrandingsmotoren nooit draaien in afgesloten of kleine ruimten. De uitlaatgassen bevatten giftig koolmonoxidegas.

Houd u aan de ter plaatse geldende voorschriften!

Voer las- en slijpwerkzaamheden aan de machine uitsluitend uit wanneer dit uitdrukkelijk is toegestaan. Er kan bijv. brand- en explosiegevaar bestaan!

Verwijder alle stof en brandbare stoffen van de machine en uit de omgeving en zorg voor voldoende ventilatie voordat u las- en slijpwerkzaamheden aan de machine uitvoert (explosiegevaar)!

Controleer alle leidingen, slangen en verbindingen regelmatig op lekkage en uitwendige schade! Verhelp eventuele beschadigingen direct! Naar buiten spuitende olie kan letsel en brand veroorzaken.

De geluiddempende voorzieningen van de machine dienen tijdens gebruik in de veiligheidsstand te staan.

Draag de verplichte persoonlijke oorbeschermers! Houd u bij het omgaan met olie, vet en andere chemische stoffen aan de voor het product geldende veiligheidsvoorschriften!

Wees voorzichtig met hete bedrijfs- en hulpstoffen (brand- resp. verbrandingsgevaar)!



#### **BELANGRIJK!**

Controleer op

- lekkage van brandstof en olie, eventueel verhelpen
- een goede bevestiging van schroeven en moeren, eventueel aandraaien
- een soepele werking van alle bewegende onderdelen, eventueel smeren

## 8.2 Onderhoudsschema

	Telkens voor gebruik	Telkens na .. gebruiksuren					Uiterl. na 3 mndn	Minimaal 1 x p.j.	Telkens na reiniging
		5	10	25	50	100			
Schroeven bouten en moeren controleren			K						
Luchtfilter van de motor controleren en zo nodig reinigen	K								
F = onderhoud in werkplaats K = controle door persoon die met de machine werkt W = onderhoud door persoon die met de machine werkt									



**BELANGRIJK!**  
Volg de onderhoudsinstructies voor de zitmaaier op.

## 9 Mogelijke storingen en het verhelpen ervan



**BELANGRIJK!**  
Neem contact op met uw leverancier als er een storing optreedt die niet in de tabel wordt vermeld. Neem ook contact op met uw leverancier wanneer u met de hier genoemde maatregelen de storing niet heeft kunnen oplossen.



**BELANGRIJK!**  
Gebruik uitsluitend originele reservedelen van de fabrikant. U kunt deze onderdelen aanschaffen bij uw leverancier. Hierdoor bent u verzekerd van een goede werking van de machine.

Storing	Oplossing
Banden draaien door	Zet de schuiver schuiner. Breng sneeuwkettingen aan.
Schuiver laat te veel sneeuw liggen	Corrigeer de hoogte-instelling van de ijzers.

## 10 Garantievoorwaarden

Voor het gebied van de Bondsrepubliek Duitsland gelden de garantievoorwaarden van de producent. Deze garantie geldt voor een foutloos gebruik van het apparaat conform het gebruiksdoel bij deskundige behandeling en met inachtneming van de instructies in de gebruiksaanwijzing. Deze garantie geldt niet voor schade die ontstaat door normale slijtage aan slijtageonderdelen zoals filterelementen, bougies, banden, gloeilampen, fric-

tiebekledingen, V-riemen, messen, ondeskundige behandeling, nalatig gebruik, inbouw van niet-originele vervangingsonderdelen, onvoldoende verzorging en/of onderhoud of door het niet in acht nemen van de gebruiksaanwijzing.

Buiten de Bondsrepubliek Duitsland gelden de door ons verantwoordelijke filiaal in het betreffende land uitgegeven garantievoorwaarden.

## 11 Explosie tekeningen en stuklijsten



### BELANGRIJK

De kolom „Opmerkingen“ helpt je onderdelen te identificeren.

Gebruik alleen originele onderdelen van de fabrikant. Zo wordt de veilige werking van het instrument gewaarborgd.

Slijtageonderdelen staan tussen haakjes.

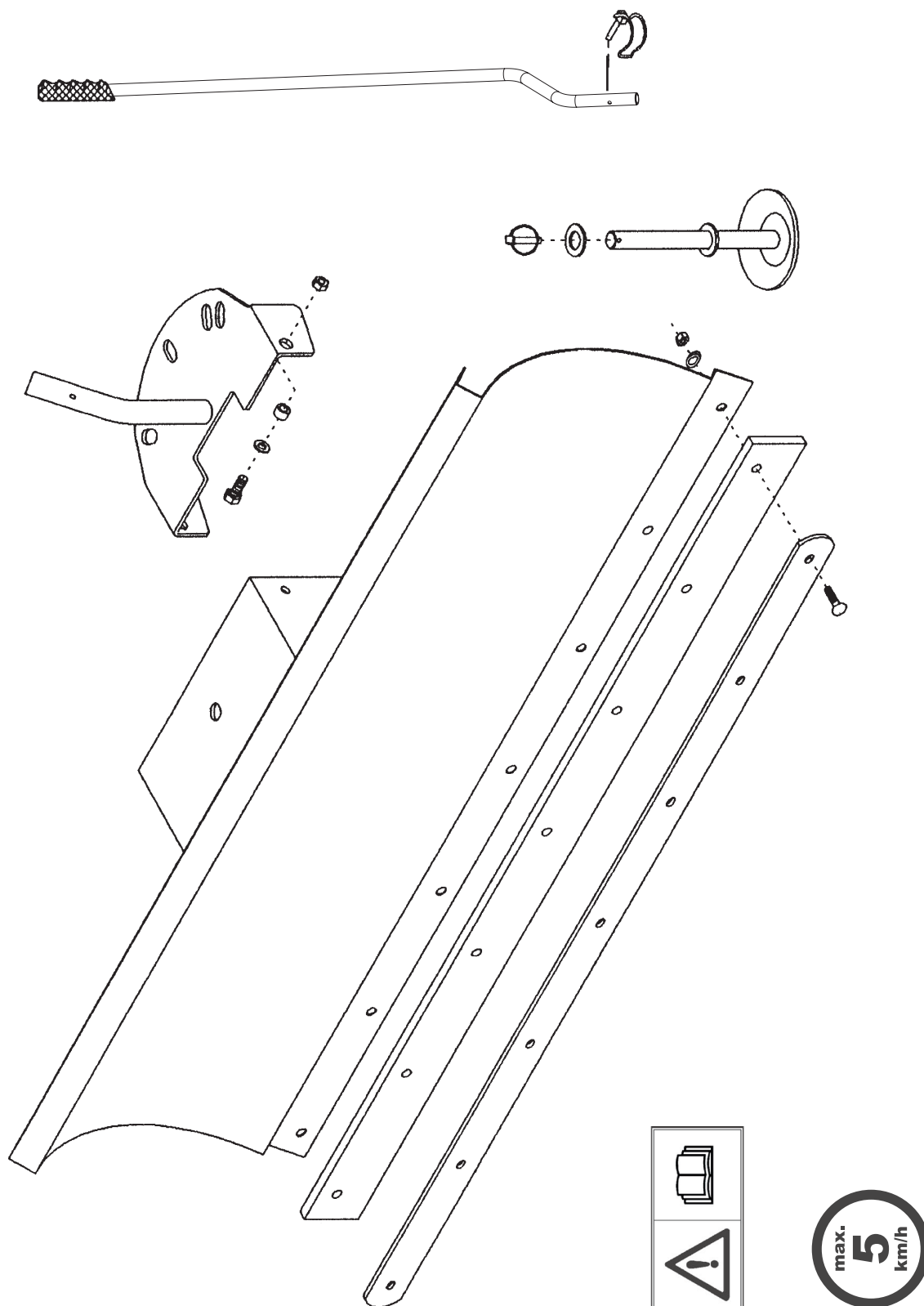

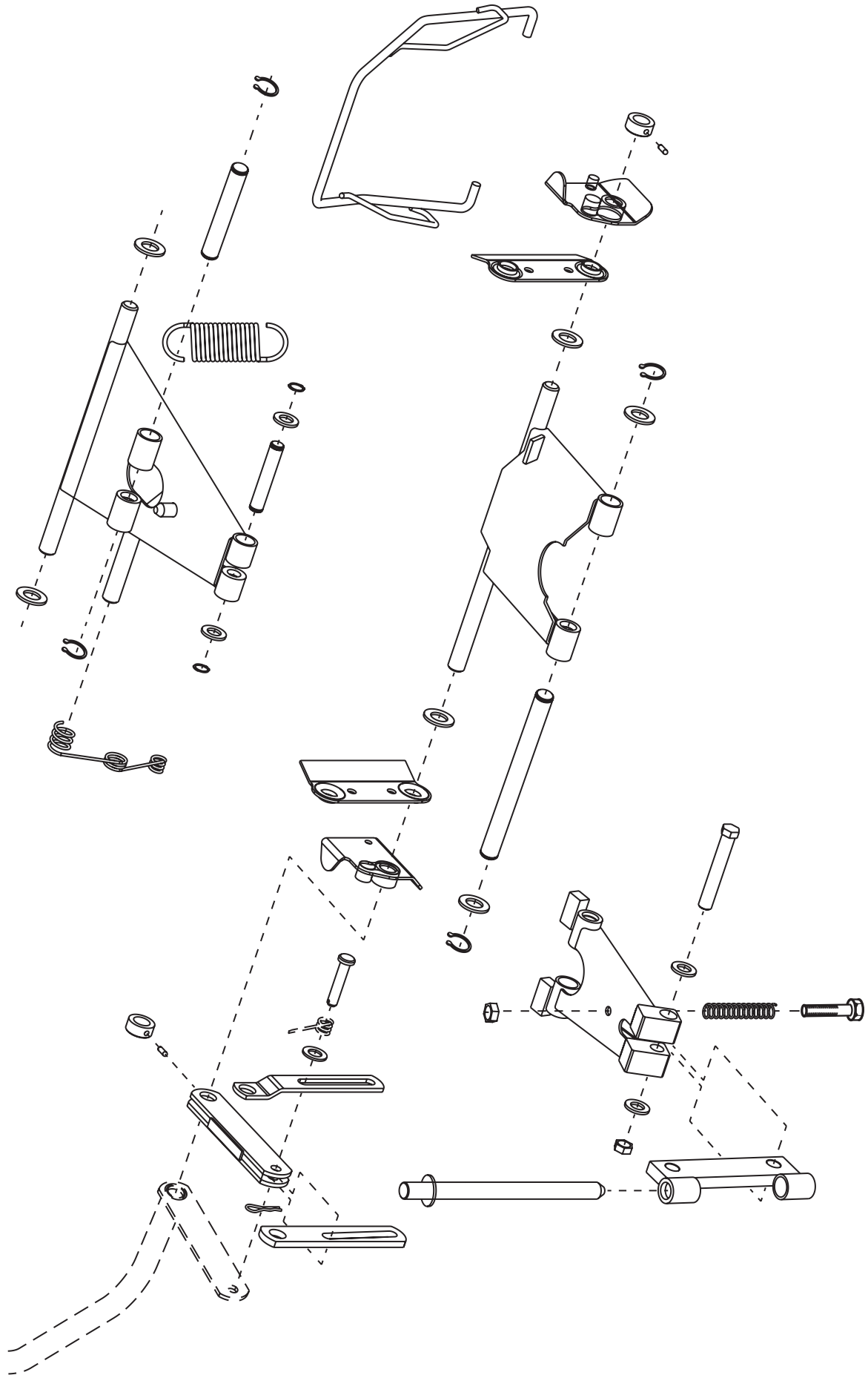

## 12 Verklaring van de fabrikant

Fabrikant: **Julius Tielbürger GmbH & Co.KG**  
**Maschinenfabrik**  
**Postdamm 12**  
**D-32351 Stemwede-Oppenwehe**

**Opmerking:**

**Het apparaat dat wordt beschreven in deze gebruiksaanwijzing, in combinatie met het Tielbürger-systeem, komt overeen met de verwisselbare uitrusting conform EG-machinerichtlijn 2006/42/EG.**

**Het apparaat mag uitsluitend worden gebruikt zoals wordt beschreven in deze gebruiksaanwijzing.**

**Een ander gebruik van dit apparaat is niet toegestaan!**

**De conformiteitsverklaring is gedocumenteerd in de gebruiksaanwijzing van het bijbehorende Tielbürger-systeem.**

KR-396-002GI