

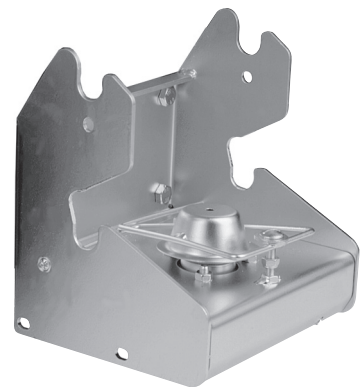

Aanbouwframe AN-156-001GI

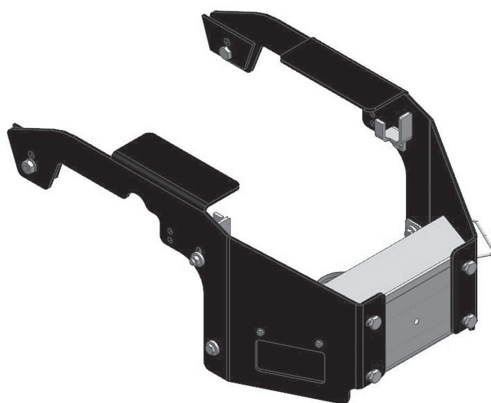

Bedienings- en montagehandleiding



171506097/0NL

NL – Origineel

Dit document is een publicatie van Julius Tielbürger GmbH & Co. KG, Postdamm 12, D-32351 Stemwede-Oppenwehe (www.tielbuenger.de).

Dit document geeft een juiste weergave van de technische stand van zaken ten tijde van de publicatie. Wijzigingen in de techniek en uitrusting voorbehouden. Tekeningen en afbeeldingen kunnen afwijken van het origineel.

Alle rechten, met inbegrip van de vertaling, voorbehouden. Reproductie door fotokopiëren, microfilmen, vastlegging in elektronische gegevensverwerkingssystemen of op welke andere wijze dan ook vereist schriftelijke toestemming van de uitgever. Nadruk, ook van uittreksels, verboden.

Alle handelsmerken, geregistreerde handelsmerken, handelsnamen en merknamen zijn eigendom van de betreffende rechtmatige eigenaar of eigenaren en worden door ons erkend.

© Copyright 2016 by Julius Tielbürger GmbH & Co. KG

Inhoud

1 De bedienings- en montagehandleiding	4
1.1 Inleiding.....	4
1.2 Waarschuwingen en symbolen	5
2 Belangrijke veiligheidsinstructies.....	6
2.1 Beoogd gebruik	6
2.2 Organisatorische maatregelen	6
2.3 Selectie en bekwaamheid van personeel, primaire verantwoordelijkheden.....	7
2.4 Positie van veiligheidsstickers en typeplaatje	7
3 Staat en omvang van levering	8
4 Onderdelen van Tielbürger-snelwisselsysteem.....	9
4.1 Aanbouwssets voor zitmaaiers	9
4.2 Onderdelen van Tielbürger-snelwisselsysteem	9
4.3 Accessoires	9
5 Montage	10
5.1 Voorbereidende maatregelen vóór montage	10
5.2 Montage.....	11
5.3 Montage van aanbouwframe	12
6 Ingebruikname	23
6.1 Belangrijke veiligheidsinstructies voor normaal gebruik.....	23
7 Onderhoud.....	24
7.1 Belangrijke veiligheidsinstructies	24
8 Transport	25
9 Verhelpen van defecten.....	25
10 Explosietekeningen	26
11 EU-conformiteitsverklaring	28

1 De bedienings- en montagehandleiding

1.1 Inleiding

Deze bedienings- en montagehandleiding maakt u vertrouwd met de machine en de bijbehorende beoogde toepassingen.

De handleiding bevat belangrijke instructies voor een veilig, correct en efficiënt gebruik van de machine. Als u deze instructies in acht neemt, voorkomt u gevaarlijke situaties, nemen de reparatiekosten en de stilstandtijd af en de betrouwbaarheid en levensduur van de machine toe.

De handleiding moet te allen tijde op de gebruikslocatie van de machine beschikbaar zijn.

Ze moet gelezen en gebruikt worden door iedereen die met of aan de machine werkt. Hierbij gaat het onder meer om personen die zich bezighouden met:

- bediening, waaronder het gereedmaken van de machine, het tijdens gebruik verhelpen van defecten, het opruimen van productieafval, verzorging en het verwijderen van brandstof en additieven;
- service (onderhoud, inspectie en reparatie);
- transport.

Behalve de bedienings- en montagehandleiding en de in de praktijk en op de gebruikslocatie geldende bindende voorschriften ter voorkoming van ongevallen moeten ook de algemeen aanvaarde vaktechnische regels voor veilig en vakkundig werken nageleefd worden.

1.2 Waarschuwingen en symbolen



Lees de bedienings- en montagehandleiding.



GEVAAR!
betekent een onmiddellijk dreigend gevaar. Bij niet-inachtneming van deze instructie dreigt de dood of ernstig letsel.



WAARSCHUWING!
betekent een mogelijk gevaarlijke situatie. Niet-inachtneming van deze instructie kan de dood of ernstig letsel tot gevolg hebben.



VOORZICHTIG!
betekent een mogelijk gevaarlijke situatie. Niet-inachtneming van deze instructie kan licht letsel tot gevolg hebben.



BELANGRIJK!
betekent gebruikstips en andere nuttige informatie.

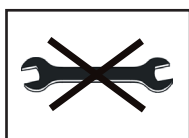

Gebruik geen gereedschap.



Werk aan een werkbank.

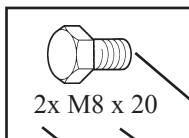

2x M8 x 20

Symbool
Type
Aantal

Symbool	Type Voorbeelden:	Toelichting
Bout	M8 x 16	M = metrisch S = diameter in mm 16 = lengte in mm
Ring	8,1 - 58 - 5	8,1 = binnendiameter 58 = buitendiameter 5 = dikte in mm
Moer	M8 (S)	M = metrisch 8 = binnendiameter in mm (S) = borgmoer
Ring-steeksleutel Zeskantschroevendraaier Schroevendraaier	8	8 = maat in mm
Kruiskopschroevendraaier	PZ 2 PH 2	PZ 2 = Pozidriv, maat 2 PH 2 = Phillips, maat 2

2 Belangrijke veiligheidsinstructies

2.1 Beoogd gebruik

Het product is vervaardigd volgens de laatste stand van de techniek en de algemeen aanvaarde veiligheidstechnische regels. Desondanks kan er bij het gebruik gevaar voor lijf en leven van de gebruiker of derden of schade aan het product en andere voorwerpen ontstaan.

Monteer het product uitsluitend als het in technisch perfecte staat verkeert en voor een beoogde toepassing gebruikt wordt. Wees u bewust van uw veiligheid en mogelijke gevaren en neemt de bedienings- en montagehandleiding in acht. Met name defecten die afbreuk kunnen doen aan de veiligheid, moeten onmiddellijk verholpen worden.

Het product mag uitsluitend gemonteerd worden op door de fabrikant goedgekeurde machines en is uitsluitend bedoeld voor door de fabrikant goedgekeurde accessoires. Gebruik van het product voor andere of verdergaande doeleinden – bijvoorbeeld in combinatie met zelfgemaakte accessoires – geldt als niet-beoogd. De fabrikant en leverancier zijn niet aansprakelijk voor hieruit voortvloeiende schade. Uitsluitend de gebruiker draagt hiervoor het risico.

2.2 Organisatorische maatregelen

De bedienings- en montagehandleiding moet te allen tijde op de gebruikslocatie van de machine binnen handbereik bewaard worden.

Naast de bedienings- en montagehandleiding moeten algemeen geldende wettelijke en overige bindende voorschriften ter voorkoming van ongevallen en ter bescherming van het milieu in acht genomen en toegepast worden.

Dergelijke verplichtingen kunnen bijvoorbeeld ook de omgang met gevaarlijke stoffen, het beschikbaar stellen of dragen van persoonlijke beschermingsmiddelen of het naleven van de verkeersregels betreffen.

Neem naast de bedienings- en montagehandleiding voorschriften voor onder meer organisatie van de werkzaamheden, werkprocessen en personeelsinzet in acht. Hiertoe behoren ook verplicht toezicht op en verplichte melding van speciale gebruiksomstandigheden.

Personeel dat met of aan de machine werkt, moet vóór het begin van de werkzaamheden de bedienings- en montagehandleiding, en in het bijzonder de veiligheidsinstructies, gelezen hebben. Het is te laat als dit tijdens de werkzaamheden gebeurt. Dit geldt met name voor personeel dat slechts af en toe met of aan de machine werkt. Denk hierbij bijvoorbeeld aan het gereedmaken of onderhouden van de machine.

Controleer ten minste bij gelegenheid of het personeel veilig, risicobewust en volgens de bedienings- en montagehandleiding werkt.

Het personeel mag lang haar niet los dragen en geen ruimvallende kleding en sieraden (waaronder ringen) dragen. Er bestaat dan risico op letsel omdat men bijvoorbeeld ergens achter blijft haken of door bewegende delen gegrepen wordt.

Bij het gebruik van aanbouwwerktuigen moet de maaier uitgeschakeld zijn.

Maai niet op hellingen van meer dan 10° (17%). Denk eraan dat geen enkele helling veilig is. Rijd op een helling altijd heel voorzichtig om omkantelen te voorkomen.

Beoogd gebruik houdt tevens in dat de bedienings- en montagehandleiding en de inspectie- en onderhoudsvoorwaarden in acht genomen worden.

Voor zover dat door voorschriften of om enige andere reden vereist is, moeten persoonlijke beschermingsmiddelen gebruikt worden.

Neem alle veiligheidsvoorschriften en waarschuwingen op de machine in acht.

Zorg ervoor dat alle veiligheidsvoorschriften en waarschuwingen op de machine duidelijk leesbaar blijven. Schakel de machine meteen uit in geval van wijzigingen die van invloed zijn op de veiligheid van de machine of de werking ervan. Meld een defect aan uw dealer.

Zonder toestemming van de fabrikant mag de machine niet aangepast worden en mag er aan de machine niets aan- of omgebouwd worden. Dit geldt ook voor de inbouw en de instelling van veiligheidsvoorzieningen en -kleppen en het lassen aan dragende delen.

Er mogen uitsluitend originele vervangingsonderdelen van de fabrikant gebruikt worden. Deze voldoen aan de technische eisen en vallen onder de garantie. Neem voorgeschreven of in de bedienings- en montagehandleiding aangegeven termijnen voor periodieke controles en inspecties in acht.

Onderhoudswerkzaamheden moeten uitgevoerd worden in een werkplaats die voorzien is van een hiervoor geschikte uitrusting.

Geef aan waar de brandblussers zich bevinden en hoe ze werken.

Neem de instructies voor brandmelding en -bestrijding in acht.

2.3 Selectie en bekwaamheid van personeel, primaire verantwoordelijkheden

Uitsluitend betrouwbaar personeel mag met of aan het product werken. Neem de wettelijke minimumleeftijd in acht!

Zet uitsluitend gekwalificeerd of getraind personeel in en leg de competenties van het personeel voor het bedienen, gereedmaken, onderhouden en repareren expliciet vast.

Zorg ervoor dat er uitsluitend bevoegd personeel met of aan het product werkt.

Laat personeel dat onderwezen, getraind of geïnstrueerd wordt of een algemene opleiding volgt, uitsluitend onder permanent toezicht van een ervaren persoon met of aan het product werken.

Uitsluitend een elektricien of geïnstrueerde personen die onder leiding en toezicht van een elektricien staan, mogen volgens de elektrotechnische voorschriften aan de elektrische uitrusting van het product werken.

Uitsluitend hiertoe opgeleid vakpersoneel mag aan het onderstel, het remsysteem en de stuurinrichting werken.

Uitsluitend personeel met de vereiste kennis en ervaring van de hydrauliek mag aan de hydraulische systemen werken.

Reinig het werktuig regelmatig, met name de uitlaat en de motor. Als dat niet gebeurt, bestaat er een verhoogd risico op brand.

2.4 Positie van veiligheidsstickers en typeplaatje



Open de beschermkap niet



Voorzichtig!
Warm oppervlak

3 Staat en omvang van levering

Productverpakking



Aanbouwframe AN-156-001GI

Controle van originele verpakking

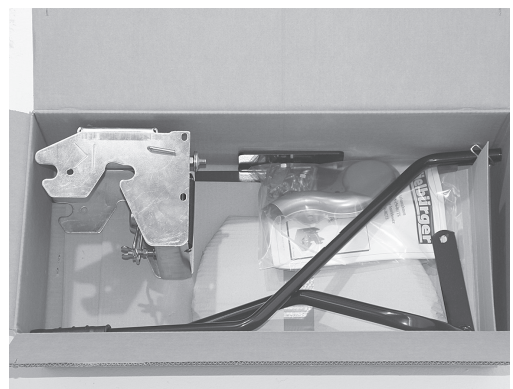

Leveringsomvang

Controleer of de geleverde aanbouwsets kloppen.
Zorg ervoor dat de transportverpakking gerecycled wordt.

4 Onderdelen van Tielbürger-snelwisselsysteem

4.1 Aanbouwsets voor zitmaaiers

Voor aanbouwwerktuigen:

Met aandrijving: Aanbouwframe AN-156-001GI

Snelwisselaar met aandrijving AN-001-003TS

4.2 Onderdelen van Tielbürger-snelwisselsysteem

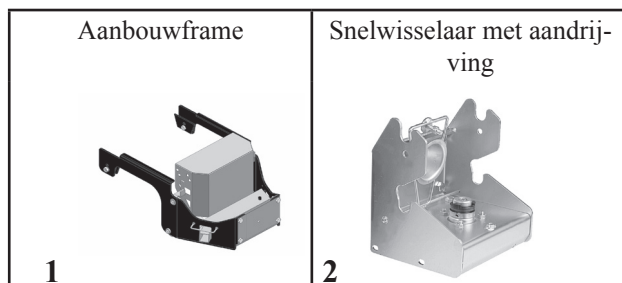

4.3 Accessoires

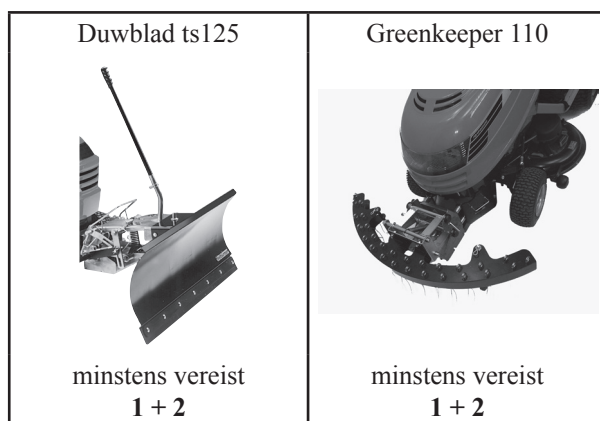

Neem voor informatie over de actuele aanbouwwerktuigen contact op met uw erkende Tielbürger-dealer.
Meer informatie vindt u ook op onze website: www.tielbuenger.de.

5 Montage

5.1 Voorbereidende maatregelen vóór montage



GEVAAR!

In de buurt van in bedrijf zijnde aandrijvingen bestaat een verhoogd risico op letsel. Neem de veiligheidstechnische instructies in acht.



WAARSCHUWING!

Schakel de motor uit en laat hem afkoelen. De machine moet beveiligd zijn tegen onbedoeld starten. Haal de contactsleutel uit het contact en trek de handrem aan.



BELANGRIJK!

Controleer aan de hand van de lijst met vervangingsonderdelen bij deze handleiding of de geleverde bouwpakketten compleet zijn.

Het snelwisselsysteem mag uitsluitend gemonteerd worden door een dealer van werktuigen met motoraandrijving.

Bekijk voordat u begint, hoe de montage uitgevoerd moet worden en welke onderdelen en gereedschappen u nodig hebt.

De machine moet in technisch perfecte en schone staat verkeren.



Neem de veiligheidstechnische instructies en de bedienings- en montagehandleiding van de fabrikant van de zitmaaier in acht.

De montage volgens de onderstaande instructies moet op een in de hoogte verstelbaar werkplatform plaatsvinden.

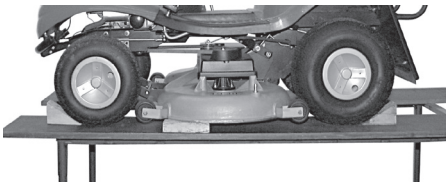

BELANGRIJK!

Neem de veiligheidsvoorschriften van het werkplatform in acht.

 <p>2x</p> <p>1x</p>		<p>Laat de maaier op kanthout zakken. Zet de zitmaaier vast met wielkeggen.</p> <p> BELANGRIJK! Neem hierbij de bedieningshandleiding van de fabrikant in acht.</p>
---	---	---

5.2 Montage

Geachte klant,

Fabrikanten van zitmaaiers en werktuigen passen de technische eigenschappen van hun modellen voortdurend aan. Hierdoor kunnen beschrijvingen of afbeeldingen in deze handleiding afwijken van de werkelijke specificaties van de zitmaaier.

Selecteer op basis van uw aanbouwframe een van de onderstaande kolommen.

Kolom _A	=	<u>aanbouwframe zonder snelwisselaar,</u> voor niet-afneembaar (vast) toebehoren
Kolom _B	=	<u>aanbouwframe met snelwisselaar,</u> voor werktuigen zonder aandrijving (bijv. duwblad)
Kolom _C	=	<u>aanbouwframe met snelwisselaar met aandrijving,</u> voor werktuigen met aandrijving (bijv. veegmachine) en voor werktuigen zonder aandrijving

- 1) Bij de montage moeten uitsluitend de stappen uitgevoerd worden waarbij in de betreffende kolom een stip (●) staat. Markeer de betreffende kolom met een markeerstift.
- 2) **Er mag absoluut niet afgeweken worden van de aangegeven volgorde van de montage-instructies.**











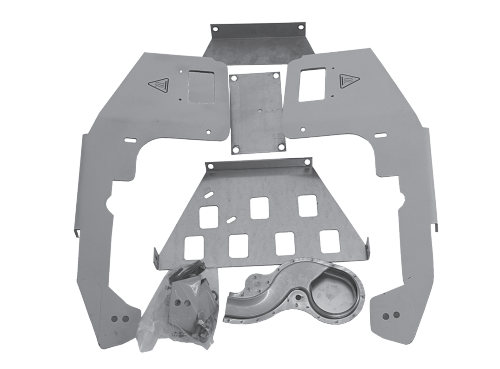
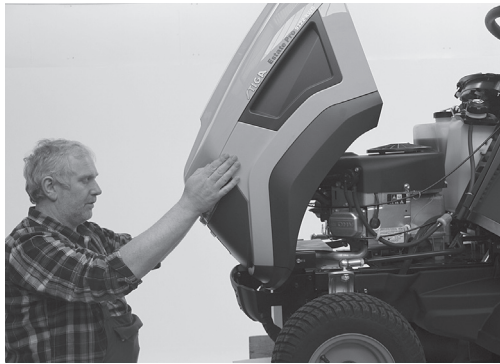

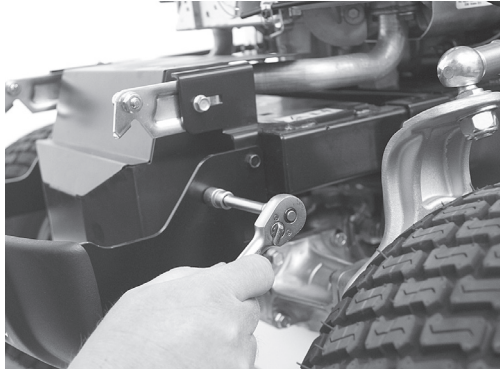
GEVAAR!
Bij de montage van het aanbouwframe moeten beschermkappen verwijderd worden. Controleer daarom na afloop van de montage of deze kappen weer bevestigd zijn. Voer dan ook alle onderstaande stappen uit.



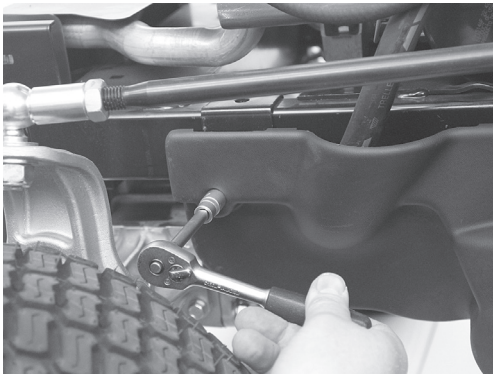



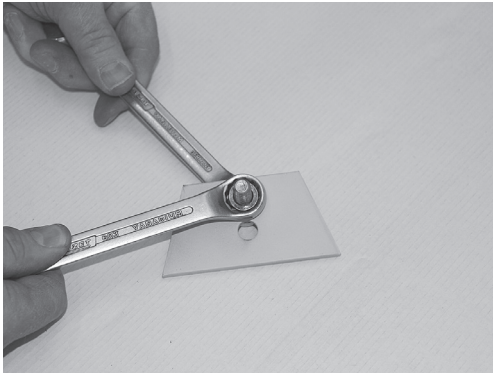
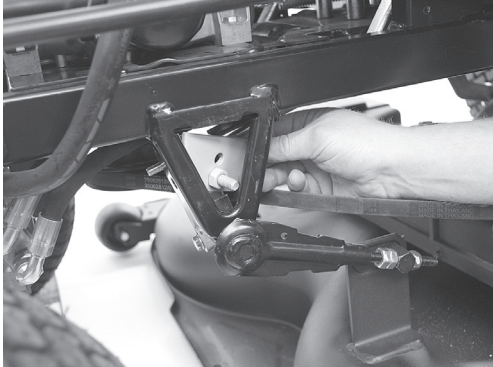
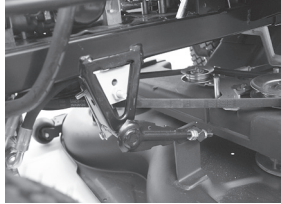

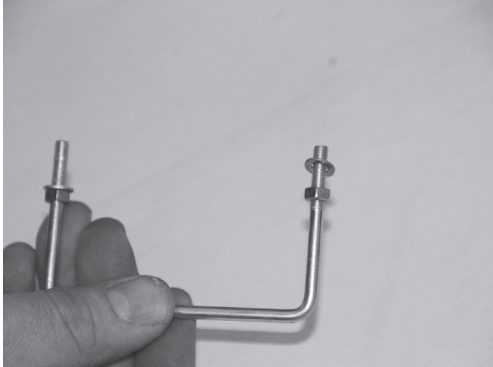
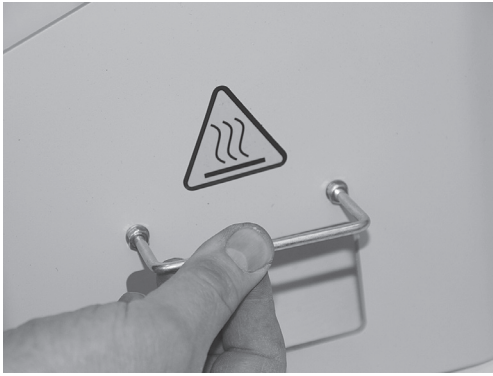
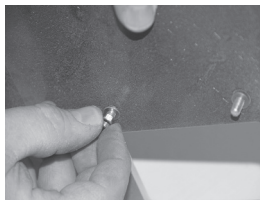
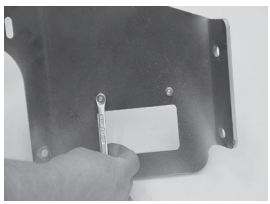



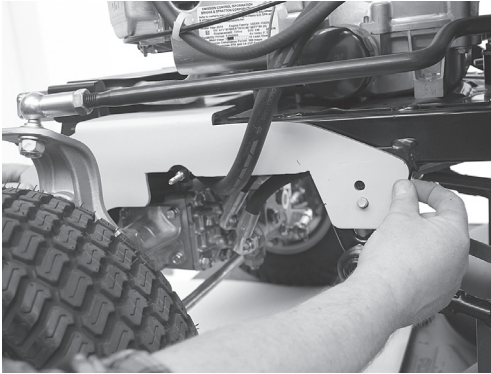



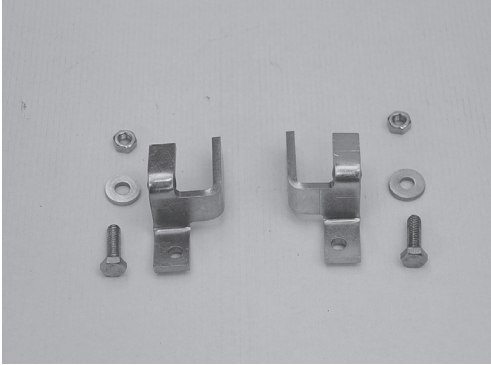

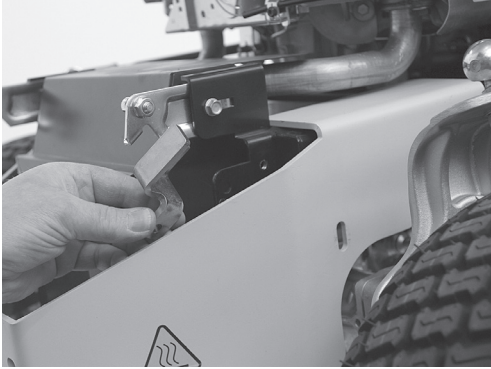



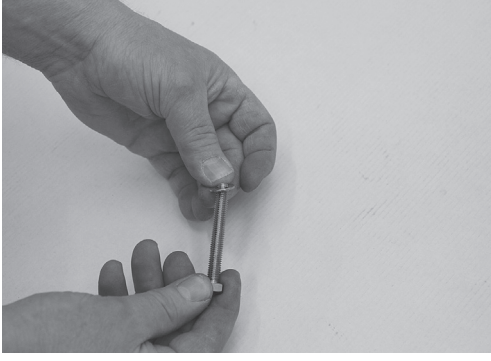
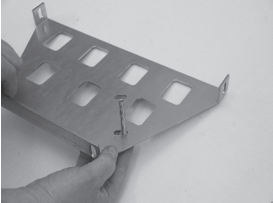

GEVAAR!
Uitsluitend de dealer mag onderstaande montagewerkzaamheden uitvoeren.

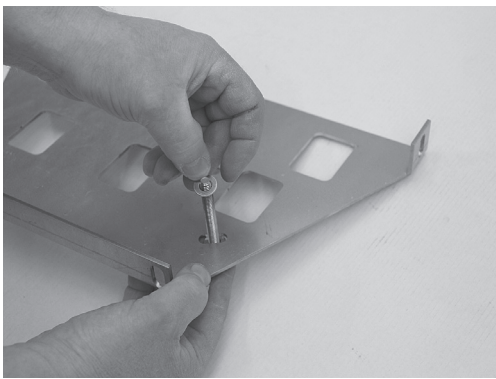

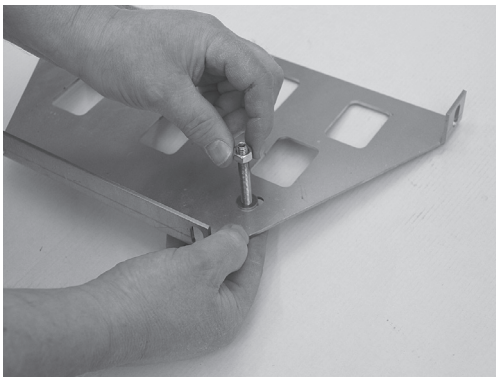

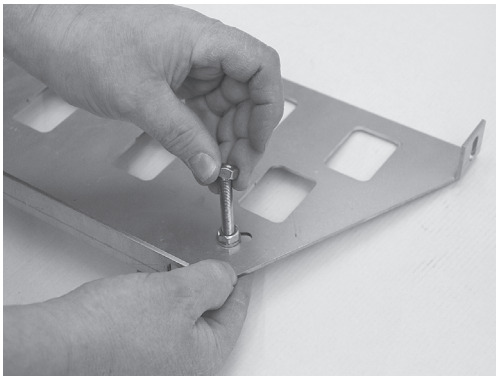

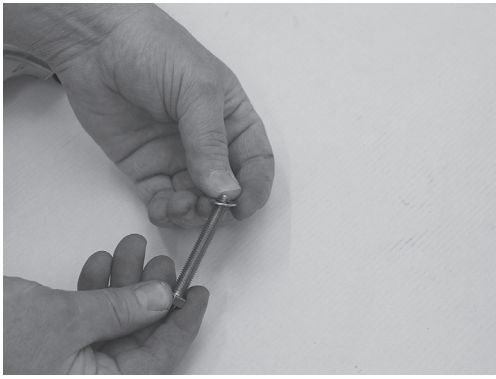

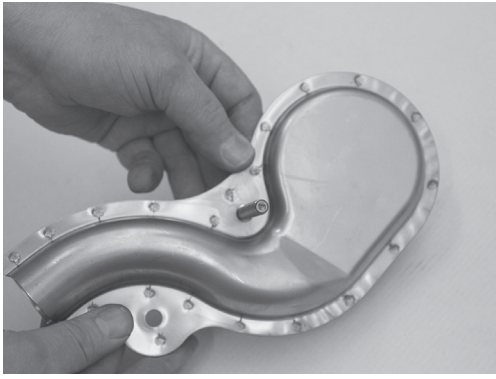
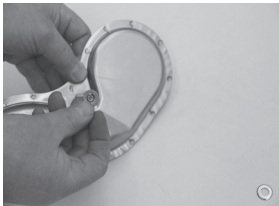

5.3 Montage van aanbouwframe



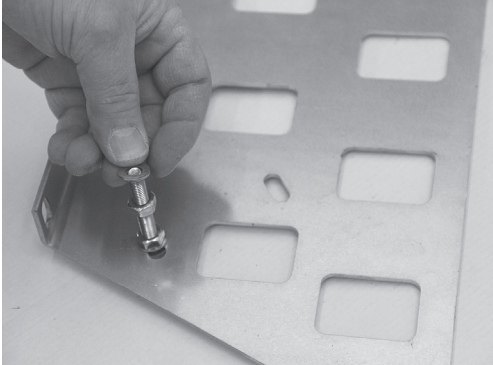



		A	B	C
	<p>Lees de gebruikershandleiding van de fabrikant van de zitmaaier.</p>	●	●	●
	<p>Set aanbouwframe compleet.</p>	●	●	●
	<p>Open de motorkap.</p>  <p>Maak de stekker van de lampen los.</p>	●	●	●
	<p>Verwijder de motorkap.</p>	●	●	●
	<p>Demonteer de beschermplaat.</p>  <p>Demonteer onderdelen die wel en niet opnieuw gebruikt moeten worden.</p>	●	●	●

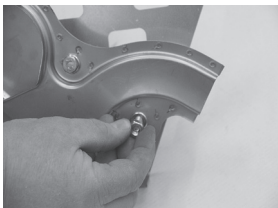



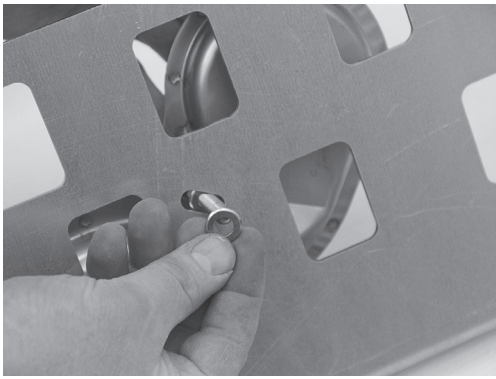

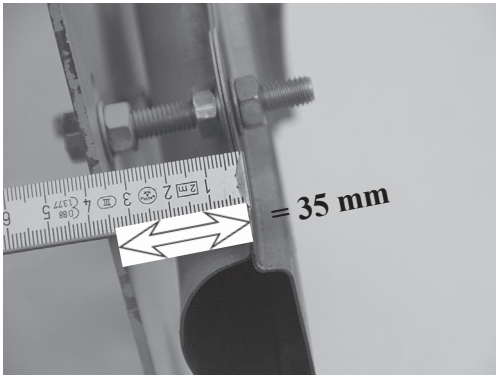
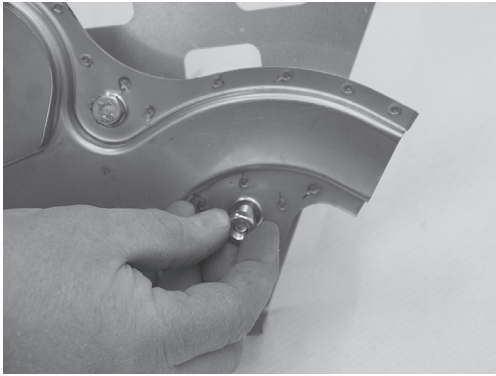

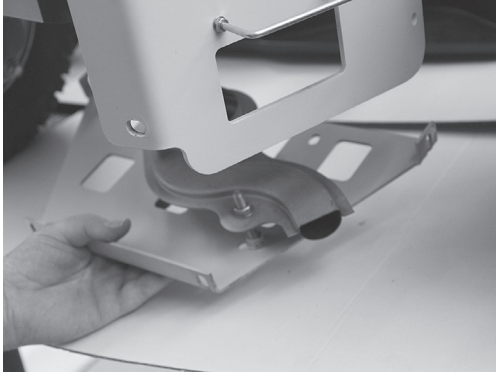

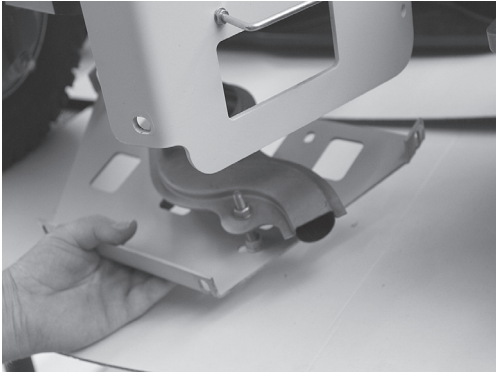
		A	B	C			
		<p>Demonteer de beschermplaat.</p>  <p>Demonteer onderdelen die opnieuw gebruikt moeten worden.</p>			●	●	●
 <p>1x M10 x 30</p>  <p>1x M10</p>		<p>Bevestig eerst de bout en moer op het passtuk.</p>			●	●	●
		<p>Plaats het passtuk.</p> 			●	●	●
 <p>1x M10 x 30</p>  <p>4x 5,3-10-1</p>		<p>Bevestig eerst de moer en sluitring op de beugel.</p>			●	●	●
		<p>Monteer de beugel op de drager. Draai de moer met de sluitring op de bout.</p>  			●	●	●







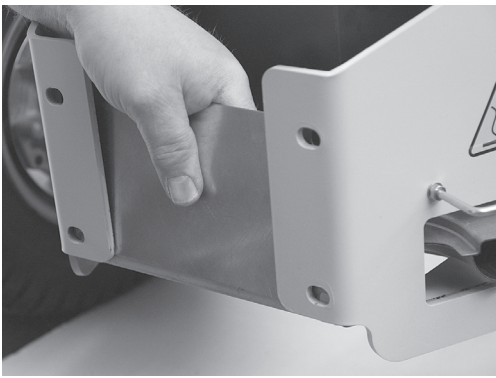



		A	B	C	
 1x 10,5-20-2  1x M10		Plaats de drager.  Draai de moer met de sluitring op de bout. Doe hetzelfde aan de andere kant.	●	●	●
 1x M8 x 25  1x 8,4-21-4		Steek de bout met de sluitring in het gat.	●	●	●
		Steunbeugel rechterkant/steunbeugel linkerkant compleet.	●	●	●
 1x M8		Plaats de steunbeugels.  Draai de moer op de bout.	●	●	●
 1x M8 x 60  1x 8,4-16-1,6		Steek de bout met de sluitring in het sleufgat. 	●	●	●

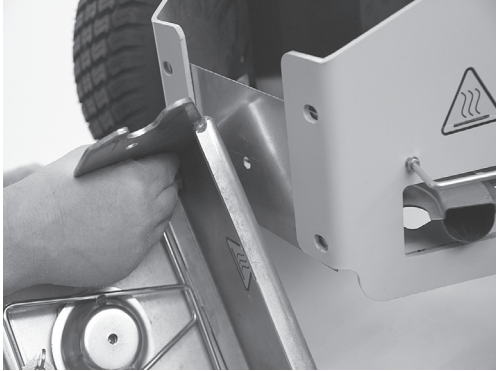
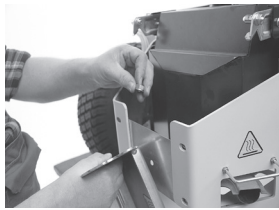
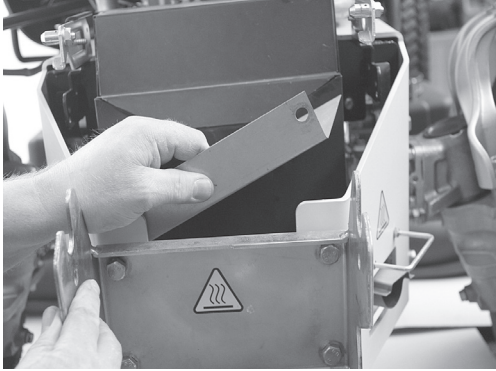

		A	B	C
 1x 8,4-16-1,6		Schuif de sluitring op de bout.		● ● ●
 1x M8		Draai de moer op de bout.		● ● ●
 1x M8		Draai de tweede moer op de bout.		● ● ●
 1x 8,4-16-1,6		Schuif de sluitring op de bout.		● ● ●
 1x 8,4-16-1,6  1x M8 x 60	 	Steek de bout met de sluitring in het gat.		● ● ●









			A	B	C
 1x M8		Draai de moer op de bout stevig aan.	●	●	●
 1x M8		Draai de tweede moer op de bout.	●	●	●
 1x 8,4-16-1,6		Schuif de sluitring op de bout.	●	●	●
 1x 8,4-16-1,6		Schuif de sluitring op de bout van het uitlaatgas-kanaal en steek gelijktijdig de bout in het sleufgat op de beschermplaat.	●	●	●
 1x 8,4-16-1,6  1x M8	 	Schuif de sluitring op de bout.	●	●	●

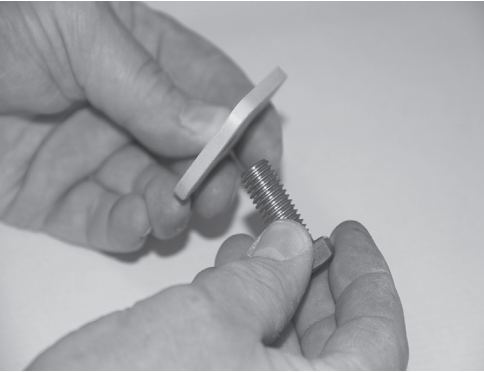

		A	B	C	
 1x 8,4-16-1,6  1x M8	 	Schuif de sluitring op de bout. Draai de moer op de bout.	●	●	●
		Stel de hoogte van het uitlaatgaskanaal in op 35 mm.	●	●	●
		Draai de moeren stevig aan.	●	●	●
		Montage van het uitlaatgaskanaal met de beschermplaat op de drager.	●	●	●
		Plaats het uitlaatgaskanaal met de beschermplaat.	●	●	●

			A	B	C
		 <div style="border: 1px solid black; padding: 5px; display: inline-block;"> <p>BELANGRIJK! Schuif de opening van het uitlaatgaskanaal op de deflector van de zitmaaier.</p> </div>	●	●	●
 2x M8 x 25  2x 8,4-21-4		<p>Steek de bout met de sluitring in het sleufgat op de drager en de beschermplaat.</p>	●	●	●
 2x M8  2x 8,4-21-4		<p>Bevestig de beschermplaat met de moer en sluitring los (niet vast) op de drager. Op de foto is de rijrichting links. Doe hetzelfde aan de andere kant.</p>	●	●	●
		<p>Plaats de beschermplaat.</p>	●	●	●
		 <div style="border: 1px solid black; padding: 5px; display: inline-block;"> <p>WAARSCHUWING! Let er bij de montage van de snelwisselaar op dat het uitlaatgaskanaal en de uitlaatpijp precies tegen elkaar aan zitten. Anders bestaat er risico op oververhitting.</p> </div>	●	●	●

		A	B	C
		Plaats de snelwisselaar.		● ● ●
 2x M10 x 25  2x M10  2x 10,5-20-2	 	Bevestig de snelwisselaar met de sluitring, bout en moer.		● ● ●
		Plaats de afdekplaat.		● ● ●
 2x M10 x 25  2x M10  2x 10,5-20-2		Bevestig de afdekplaat met de sluitring, bout en moer.		● ● ●
	 	Draai alle bouten stevig aan.		● ● ●

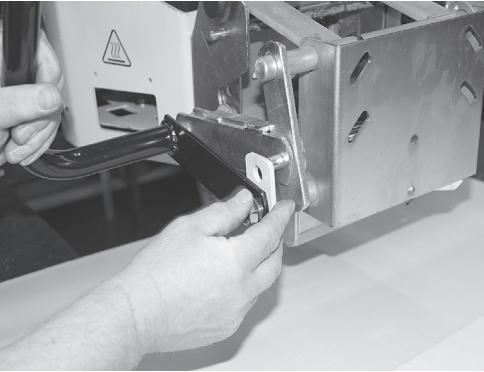
		Correcte bevestiging van de snelwisselaar.	A	B	C
			●	●	●
	 <div data-bbox="352 987 1283 1084" style="border: 1px solid black; padding: 5px;"> <p>GEVAAR! Controleer of alle beschermkappen stevig bevestigd zijn.</p> </div>		●	●	●
			●	●	●
			●	●	●

		A	B	C
		●	●	●
 1x M12 x 30	 	●	●	●
 1x 13-24-2  1x M12		●	●	●
		●	●	●
		●	●	●

		Zet de stang vast met de splitpen.	A	B	C
			●	●	●
		Draai alle bouten stevig aan.	●	●	●
			●	●	●
			●	●	●

6 Ingebruikname

6.1 Belangrijke veiligheidsinstructies voor normaal gebruik

Laat elk handelwijze achterwege die de veiligheid in gevaar kan brengen.

Maak u vóór het begin van de werkzaamheden vertrouwd met de werkomgeving op de werklocatie. Tot de werkomgeving behoren onder meer obstakels in het werk- en verkeersgebied, het draagvermogen van de bodem en hulpmiddelen die nodig zijn om het openbare verkeersgebied af te schermen van de werklocatie.

Neem zodanige maatregelen dat de machine uitsluitend in veilige en goed functionerende staat gebruikt wordt. Gebruik de machine uitsluitend als alle beschermkappen en veiligheidsgerelateerde voorzieningen, zoals afneembare afdekplaten, geluiddempers en afzuigvoorzieningen, aanwezig zijn en goed functioneren. Controleer de machine vóór elk gebruik op zichtbare beschadigingen en defecten. Meld geconstateerde veranderingen (waaronder van de werking) meteen aan de dealer. Zet de machine indien nodig onmiddellijk stil en zorg ervoor dat hij tot nader order niet gebruikt kan worden.

Zet de machine in geval van een defect onmiddellijk stil en zorg ervoor dat hij tot nader order niet gebruikt kan worden. Laat defecten meteen verhelpen.

Start machines uitsluitend vanaf de bestuurdersplaats. Neem de in- en uitschakelinstructies en de controlelampjes in acht overeenkomstig de bedienings- en montagehandleiding.

Controleer vóór het inschakelen of starten van de machine dat hierdoor niemand gevaar loopt.

Controleer vóór het wegrijden of werken met de machine dat de remmen, de stuurinrichting, de controlelampjes en verlichtingsinstallatie goed werken.

Controleer vóór het verrijden van de machine altijd of het toebehoren stevig vastzit of veilig opgeborgen is. Neem bij het rijden op de openbare weg de toepasselijke verkeersregels in acht en zorg er indien nodig van tevoren voor dat de machine in een dusdanige staat verkeert dat ze aan het verkeer deel mag nemen. Zorg bij slecht zicht en in het donker altijd voor toereikende verlichting.

Houd altijd voldoende afstand tot bouwputten, bermen en taluds.

Laat elke handelwijze achterwege die de stabiliteit van de machine vermindert.

Gebruik de machine niet op hellingen van meer dan 10° (17%).

Rijd niet dwars over een helling. Houd de werkuitrusting en de lading altijd zo dicht mogelijk bij de grond, met name bij hellingafwaarts rijden.

Stem op hellingen uw rijsnelheid altijd af op de omstandigheden. Schakel nooit op maar altijd vóór de helling naar een lagere rijstand.

Zorg er bij het verlaten van de machine altijd voor dat ze niet onbedoeld in beweging kan komen en dat ze beveiligd is tegen onbevoegd gebruik.



WAARSCHUWING!

Plaats vóór gebruik van de zitmaaier zonder aanbouwwerktuig de beschermklep over de klauwkoppeling op de snelkoppeling en zet hem vast met de bout:

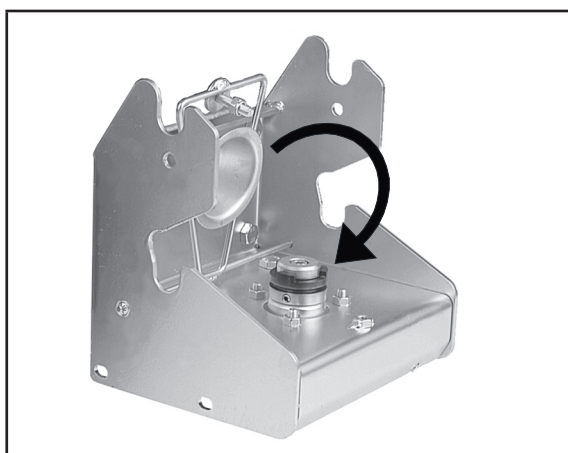

1) Sluit de beschermklep.

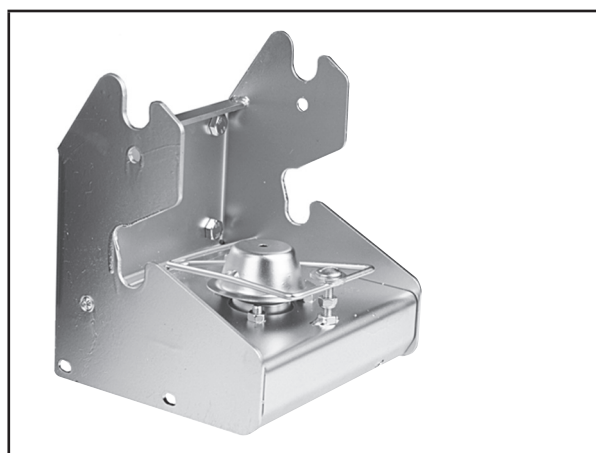

2) Zet de beschermklep vast met de bout.

7 Onderhoud

7.1 Belangrijke veiligheidsinstructies



GEVAAR!

Reinig het werktuig regelmatig, met name de uitlaat en de motor. Als dat niet gebeurt, bestaat er een verhoogd risico op brand.

Neem de in de bedienings- en montagehandleiding aangegeven instructies voor de werkzaamheden en termijnen ten aanzien van de instelling, het onderhoud en de inspectie van de machine in acht. Hiertoe behoort ook de vervanging van onderdelen en apparatuur. Uitsluitend vakpersoneel mag deze werkzaamheden uitvoeren. Zie het onderhoudsschema.

Stel gebruikers van de machine vooraf op de hoogte van speciale en onderhoudswerkzaamheden. Wijs toezichthouders aan.

Neem bij alle werkzaamheden die het gebruik, de productieverandering, de aanpassing of de instelling van de machine en de bijbehorende veiligheidsgerelateerde voorzieningen, de inspectie, het onderhoud en de reparatie betreffen, de in- en uitschakelinstructies uit de gebruikershandleiding en de instructies voor onderhoudswerkzaamheden in acht. Scherm het onderhoudsgebied voor zover nodig af.

Als de machine bij onderhouds- en reparatiewerkzaamheden helemaal uitgeschakeld is, moet ze beveiligd worden tegen onbedoeld inschakelen:

- Haal de contactsleutel uit het contact.

- Plaats een waarschuwbord op het startsysteem.

Onderhouds- en servicewerkzaamheden mogen uitsluitend uitgevoerd worden wanneer de machine op een vlakke en stevige ondergrond staat, niet onbedoeld in beweging kan komen en beveiligd is tegen knikken.

Afzonderlijke onderdelen en grotere units moeten bij vervanging zorgvuldig en stevig aan hefwerktuigen bevestigd worden, zodat ze geen gevaar op kunnen leveren. Gebruik uitsluitend hefwerktuigen die geschikt zijn, in technisch perfecte staat verkeren en voldoende draagvermogen hebben. Bevind u of werk niet onder zwevende lasten.

Gebruik machinedelen niet als opstapje.

Zorg ervoor dat alle grepen en treden schoon zijn en dat er geen sneeuw of ijs op ligt.

Reinig de machine, en met name aansluitingen en schroefverbindingen, voorafgaande aan het onderhoud of de reparatie eerst met olie, brandstof of reinigingsmiddelen. Gebruik geen agressieve reinigingsmiddelen. Gebruik vezelvrije poetsdoeken.

Dek of plak vóór reiniging met water, de hogedrukreiniger of andere reinigingsmiddelen alle openingen van de machine af waar omwille van de veiligheid en/of werking geen water, damp of reinigingsmiddel binnen mag dringen. Met name elektromotoren en andere onderdelen die onder spanning staan, lopen gevaar.

Verwijder na het reinigen elke afdekking en afplakking

in haar geheel.

Controleer na het reinigen alle brandstof- en olieleidingen op lekkages, losse verbindingen, schuurplekken en beschadigingen. Verhelp geconstateerde defecten meteen.

Draai bouten die als gevolg van onderhouds- of servicewerkzaamheden los zijn komen te zitten, altijd vast.

Als bij het gereedmaken, onderhouden of repareren van de machine demontage van veiligheidsvoorzieningen noodzakelijk is, moeten deze na afloop van de onderhouds- of servicewerkzaamheden onmiddellijk weer gemonteerd en gecontroleerd worden.

Zorg ervoor dat brandstof en additieven op een veilige en milieuvriendelijke wijze verwijderd worden.

Inspecteer of controleer periodiek de elektrische uitrusting van de machine. Defecten, zoals losse verbindingen of gesmoorde kabels, moeten onmiddellijk verholpen worden.

Sluit bij werkzaamheden aan hoogspanningscomponenten na het inschakelen van de spanning de voedingskabel aan op de massa en sluit de onderdelen (bijv. condensatoren) kort met een aardelektrode.

Laat verbrandingsmotoren nooit in een gesloten of besloten ruimte draaien. De uitlaatgassen bevatten giftig koolmonoxide.

Neem de voor de betreffende werklocatie geldende voorschriften in acht.

Voer las-, slijp- en schuurwerkzaamheden aan de machine uitsluitend uit als dit uitdrukkelijk goedgekeurd is. Er kan namelijk brand- of explosiegevaar bestaan.

Ontdoe vóór het lassen, slijpen of schuren de machine en de directe omgeving van stof en brandbare materialen en zorg voor voldoende ventilatie (explosiegevaar).

Controleer alle leidingen, slangen en schroefverbindingen periodiek op lekkages en zichtbare beschadigingen. Verhelp beschadigingen onmiddellijk. Wegspuitende olie kan letsel en brand veroorzaken.

Geluidswerende voorzieningen op de machine moeten tijdens het gebruik actief zijn.

Draag de verplichte gehoorbescherming.

Neem bij het gebruik van oliën, vetten en andere chemische stoffen de voor het betreffende product geldende veiligheidsvoorschriften in acht.

Wees voorzichtig met warme brandstof en additieven (risico op brandwonden).



BELANGRIJK!

Let op:

- vrijkomende brandstof en olie (indien nodig verwijderen);
- bevestiging van bouten en moeren (indien nodig vastdraaien);
- werking van alle bewegende delen (indien nodig smeren).

8 Transport



GEVAAR!

Als de machine op een vracht- of aanhangwagen vervoerd moet worden, moeten er oprijplaten met een geschikte draagkracht, breedte en lengte gebruikt worden. De machine mag uitsluitend geladen worden met uitgeschakelde motor, zonder chauffeur en door haar er met een toereikend aantal personen op te duwen. Sluit tijdens het transport de benzinekraan (indien aanwezig), laat het maaibord zakken, trek de handrem aan en zet de machine met kabels of kettingen stevig vast op het vervoersmiddel.

9 Verhelpen van defecten



BELANGRIJK!

Neem contact op met de dealer als er een defect optreedt dat niet in deze tabel voorkomt. Doe dit ook als alle hieronder beschreven oplossingen het defect niet verhelpen.

Defect	Oorzaak	Oplossing
V-snaar werkt niet correct	V-snaarpoelie niet correct gemonteerd	Controleer of V-snaarpoelie correct gecentreerd is; raakvlakken moeten schoon en braamvrij zijn
Schurende geluiden	V-snaar loopt niet over V-snaarspanrol	Bevestig V-snaar en bijbehorende spanrol overeenkomstig montage-instructies
Voortijdige slijtage van V-snaar	Zijkant van V-snaar en bijbehorende spanrol raken elkaar	Lijn V-snaarspanrol opnieuw uit overeenkomstig montage-instructies



BELANGRIJK!

Gebruik uitsluitend originele vervangingsonderdelen van de fabrikant. Deze zijn verkrijgbaar bij uw dealer. Dit garandeert een betrouwbare werking van het werktuig.

10 Explosietekeningen



BELANGRIJK!

De kolom 'Opmerking' vergemakelijkt het herkennen van onderdelen.
Gebruik uitsluitend originele vervangingsonderdelen van de fabrikant. Dit garandeert een betrouwbare werking van het werktuig.
De positie nummers tussen haakjes zijn slijtgedelen.

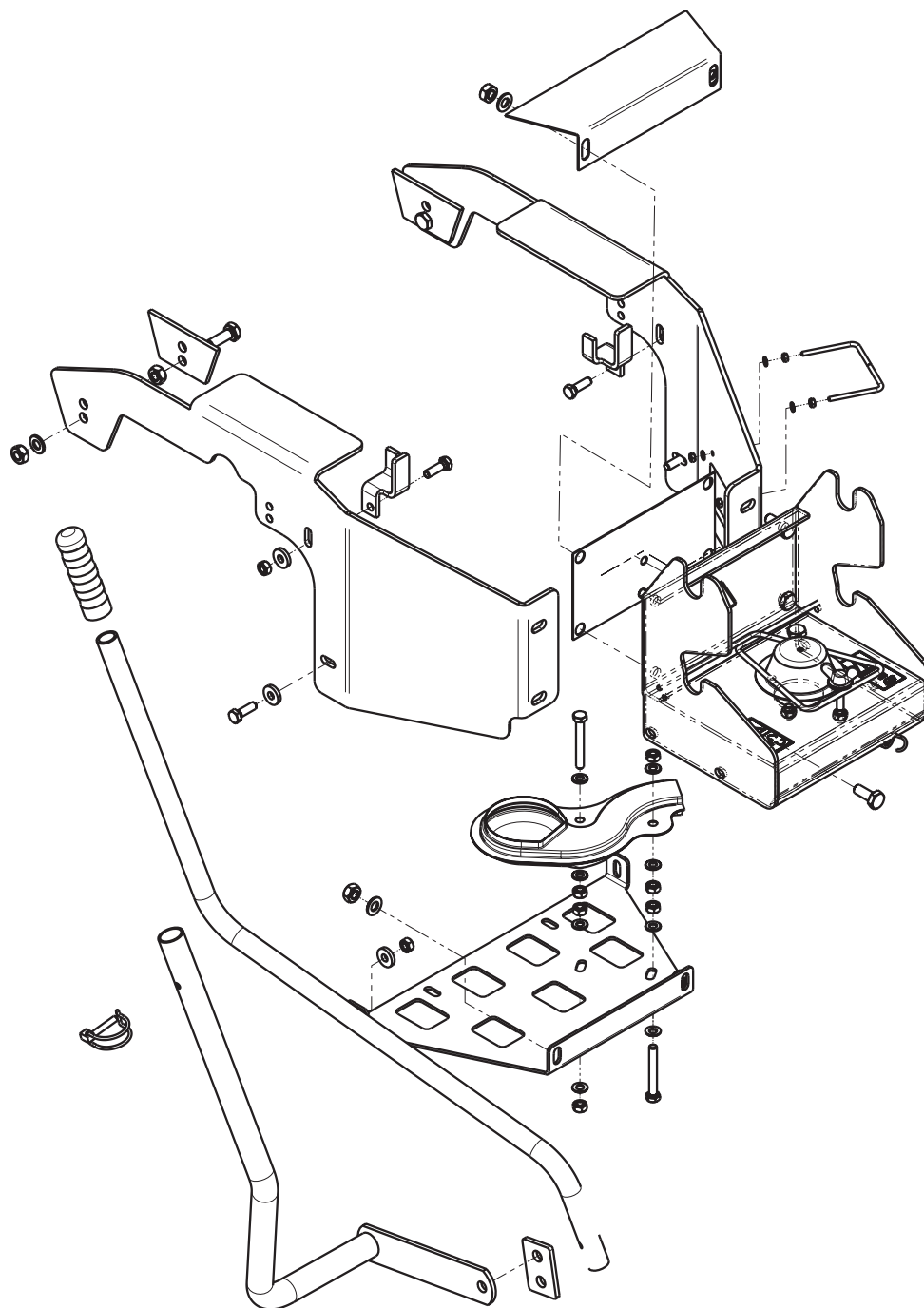

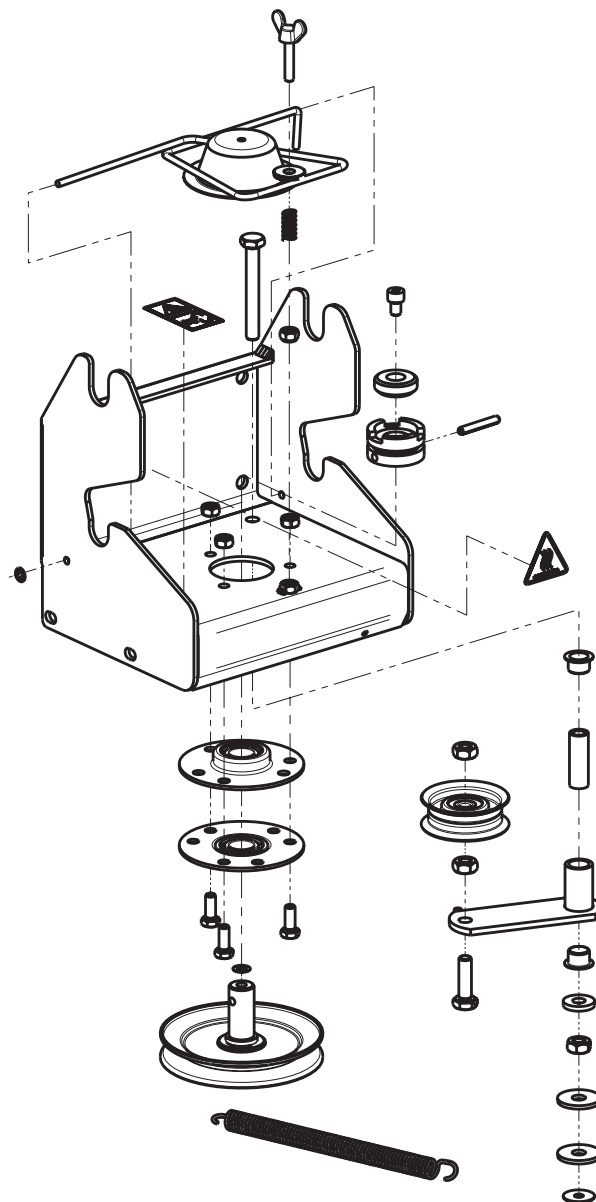

EU-conformiteitsverklaring (conform Machinerichtlijn 2006/42/EG)

Fabrikant: **Julius Tielbürger GmbH & Co. KG**
Maschinenfabrik
Postdamm 12
D-32351 Stemwede-Oppenwehe

Gevolmachtigde voor de technische documentatie:
De heer Jörg Tielbürger
Julius Tielbürger GmbH & Co. KG
Maschinenfabrik
Postdamm 12
D-32351 Stemwede-Oppenwehe

Hierbij verklaren wij dat het **Tielbürger-systeem**:

Aanbouwframe	serienr.: AN-156-001GI
in combinatie met:	
Veegmachine	serienr.: AD-200-001GI
Duwblad	serienr.: AE-015-001GI
Sneeuwketting	serienr.: KC-002-008
Greenkeeper	serienr.: AI-200-001GI

als verwisselbare uitrusting voor montage op de zitmaaier:

TWIN CUT HIGH-END mod. TH(4)x 102 SERIES
TWIN CUT HIGH-END mod. TH(4)x 122 SERIES
TWIN CUT HIGH-END mod. TH(4)x 118 SERIES

voor het reinigen van terreinen

in overeenstemming is met alle toepasselijke bepalingen van Machinerichtlijn 2006/42/EG.

Stemwede, 12 oktober 2016

Julius Tielbürger
GmbH & Co. KG

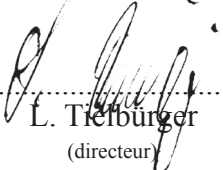
.....
L. Tielbürger
(directeur)

KR-366-215GI