

MPST 84 Li 48 V1 / V2
MPS 84 Li 48 V1 / V2
MPNS 84 Li 48 V1 / V2
MP 84 Li 48 V1 / V2
MPX 84 Li 48 V1

SDST 98 Li 48 V1 / V2
SDS 98 Li 48 V1 / V2
SDNS 98 Li 48 V1 / V2
SD 98 Li 48 V1 / V2
SDX 98 Li 48 V1

MPST 98 Li 48 V3
MPS 98 Li 48 V3
MPNS 98 Li 48 V3
MP 98 Li 48 V3
MPX 98 Li 48 V3

SDST 108 Li 48 V3
SDS 108 Li 48 V3
SDNS 108 Li 48 V3
SD 108 Li 48 V3
SDX 108 Li 48 V3

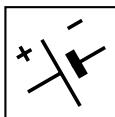
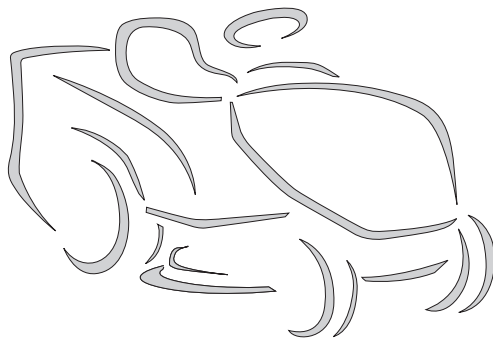

IT Tosaerba con conducente a bordo seduto, alimentato a batteria
MANUALE DI ISTRUZIONI

ATTENZIONE: prima di usare la macchina, leggere attentamente il presente libretto.

DE Aufsitzmäher (Rasenmäher mit sitzendem Bediener, batterie betrieben)
GEBRAUCHSANWEISUNG

ACHTUNG: vor inbetriebnahme des Geräts die Gebrauchsanleitung aufmerksam lesen.

EN Ride-on lawnmower with seated operator, battery-operated
OPERATOR'S MANUAL

WARNING: read thoroughly the instruction booklet before using the machine.

FR Tondeuse à gazon à conducteur assis, alimentation par batterie
MANUEL D'UTILISATION

ATTENTION: lire attentivement le manuel avant d'utiliser cette machine.

NL Grasmaaier met zittende bediener, voeding met accu
GEBRUIKERSHANDLEIDING

LET OP: vooraleer de machine te gebruiken, dient men deze handleiding aandachtig te lezen.

ITALIANO - Istruzioni Originali	IT
БЪЛГАРСКИ - Инструкция за експлоатация	BG
BOSANSKI - Prijevod originalnih uputa	BS
ČESKY - Překlad původního návodu k používání	CS
DANSK - Oversættelse af den originale brugsanvisning	DA
DEUTSCH - Übersetzung der Originalbetriebsanleitung	DE
ΕΛΛΗΝΙΚΑ - Μετάφραση των πρωτοτύπων οδηγιών	EL
ENGLISH - Translation of the original instruction	EN
ESPAÑOL - Traducción del Manual Original	ES
EESTI - Algupärase kasutusjuhendi tõlge	ET
SUOMI - Alkuperäisten ohjeiden käännös	FI
FRANÇAIS - Traduction de la notice originale	FR
HRVATSKI - Prijevod originalnih uputa	HR
MAGYAR - Eredeti használati utasítás fordítása	HU
LIETUVIŠKAI - Originalių instrukcijų vertimas	LT
LATVIEŠU - Instrukciju tulkojums no oriģināl valodas	LV
МАКЕДОНСКИ - Превод на оригиналните упатства	MK
NEDERLANDS - Vertaling van de oorspronkelijke gebruiksaanwijzing	NL
NORSK - Oversettelse av den originale bruksanvisningen	NO
POLSKI - Tłumaczenie instrukcji oryginalnej	PL
PORTUGUÊS - Tradução do manual original	PT
ROMÂN - Traducerea manualului fabricantului	RO
РУССКИЙ - Перевод оригинальных инструкций	RU
SLOVENSKY - Preklad pôvodného návodu na použitie	SK
SLOVENŠČINA - Prevod izvornih navodil	SL
SRPSKI - Prevod originalnih uputstva	SR
SVENSKA - Översättning av bruksanvisning i original	SV
TÜRKÇE - Orijinal Talimatların Tercümesi	TR

3

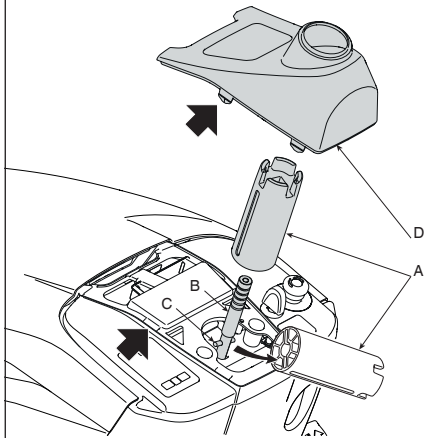

I

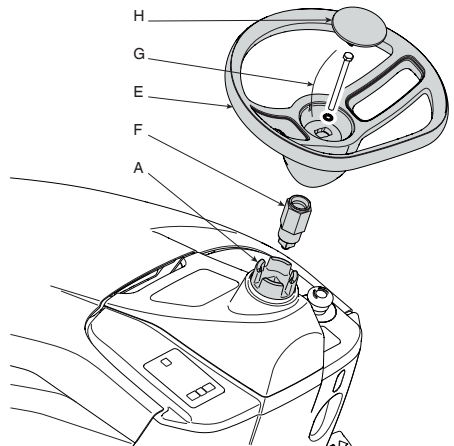

II

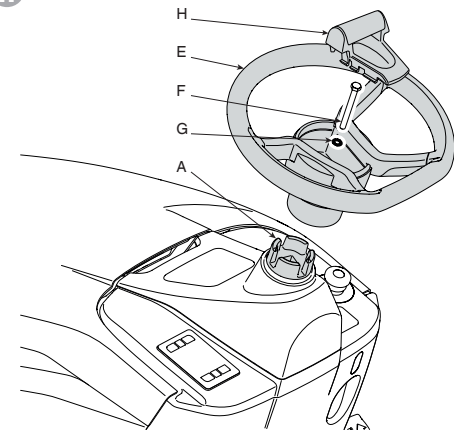
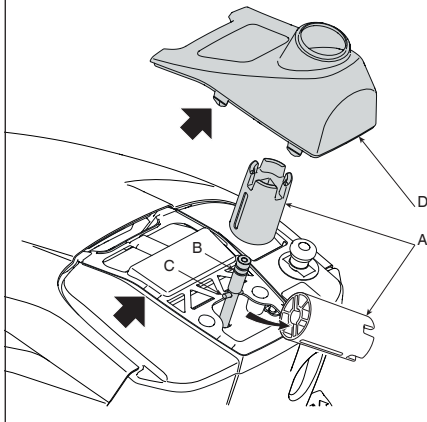

4

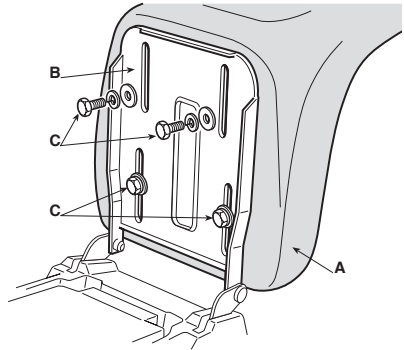

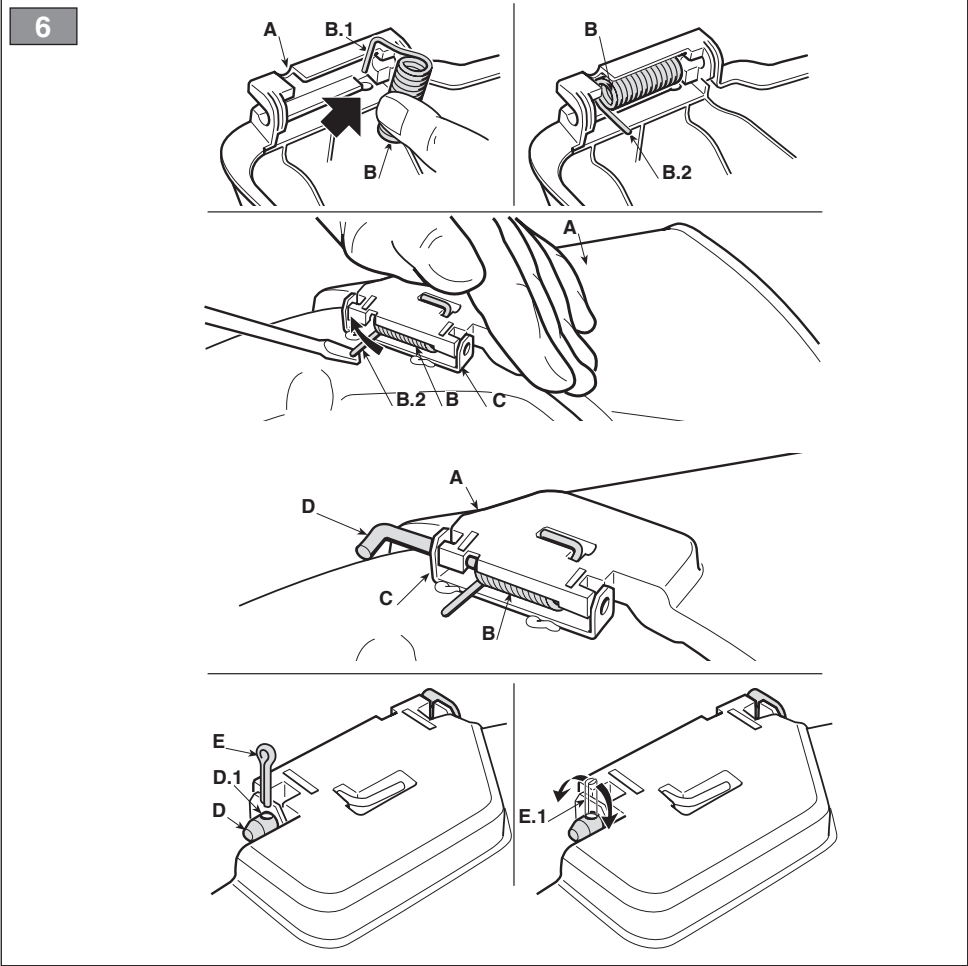
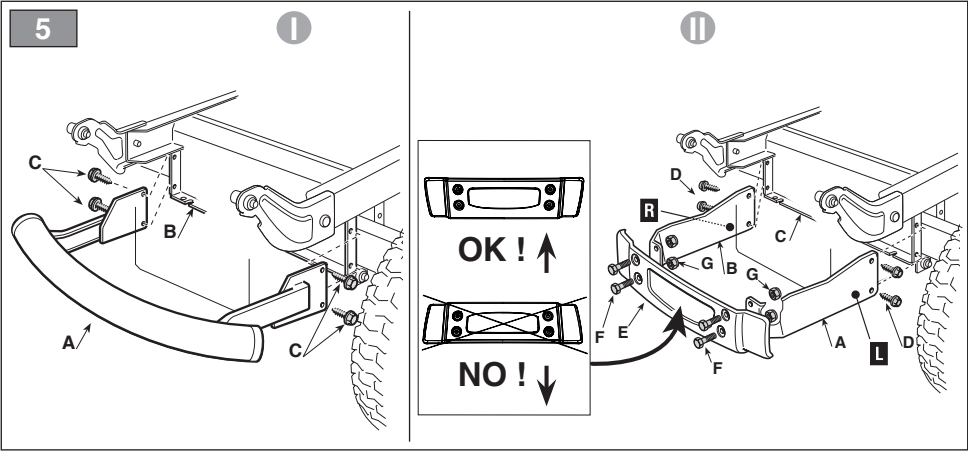

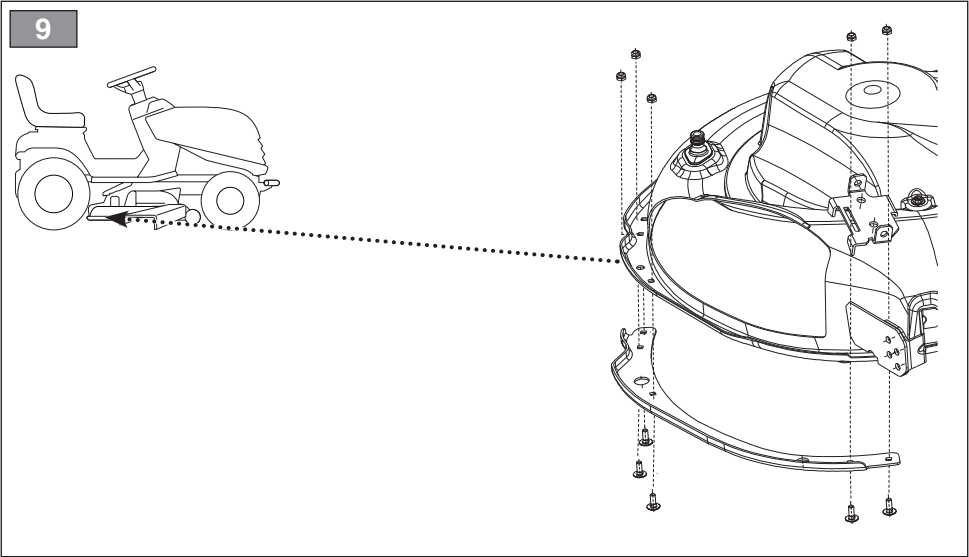
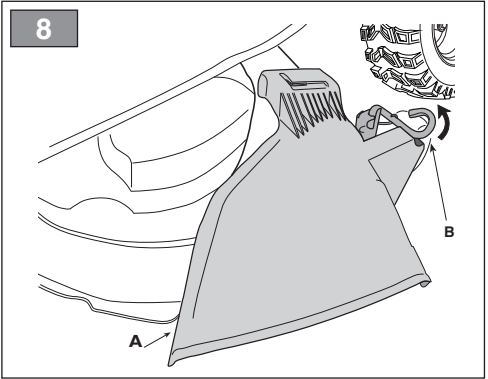
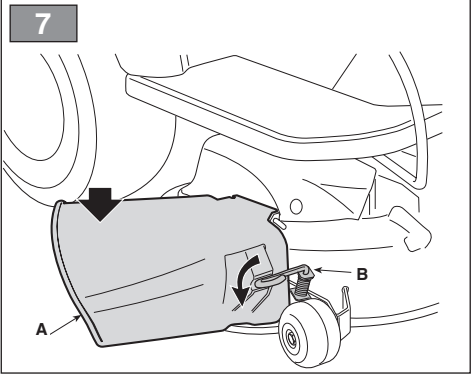

10

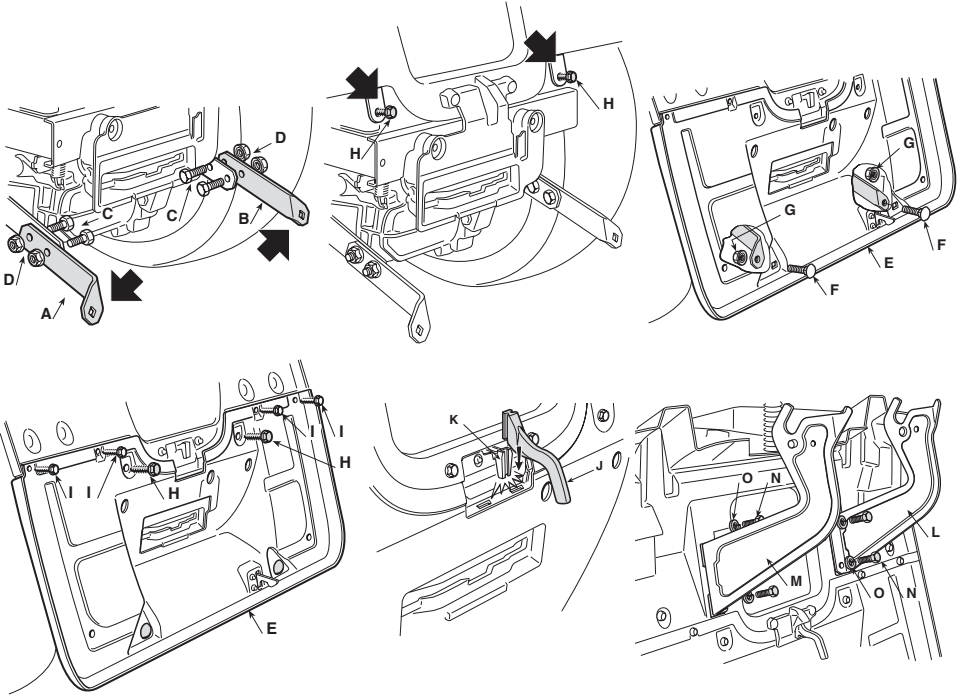
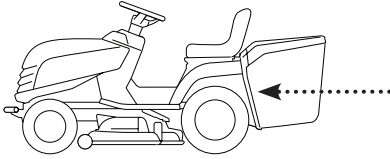

11

III

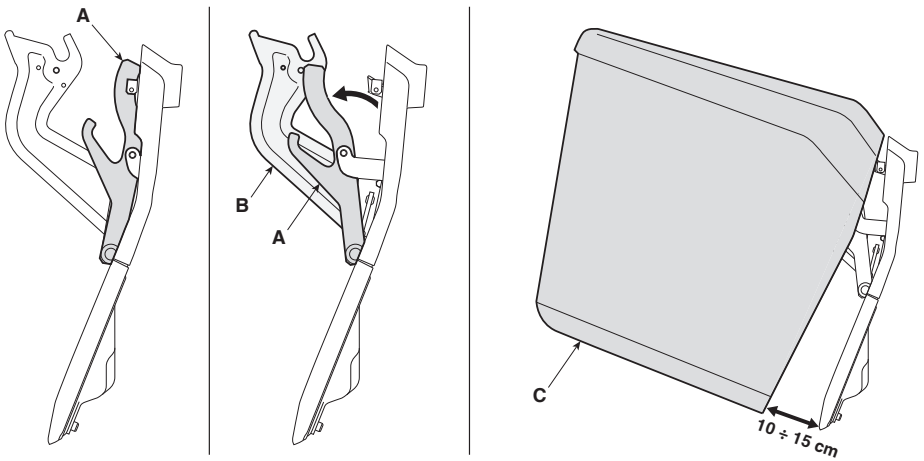

12

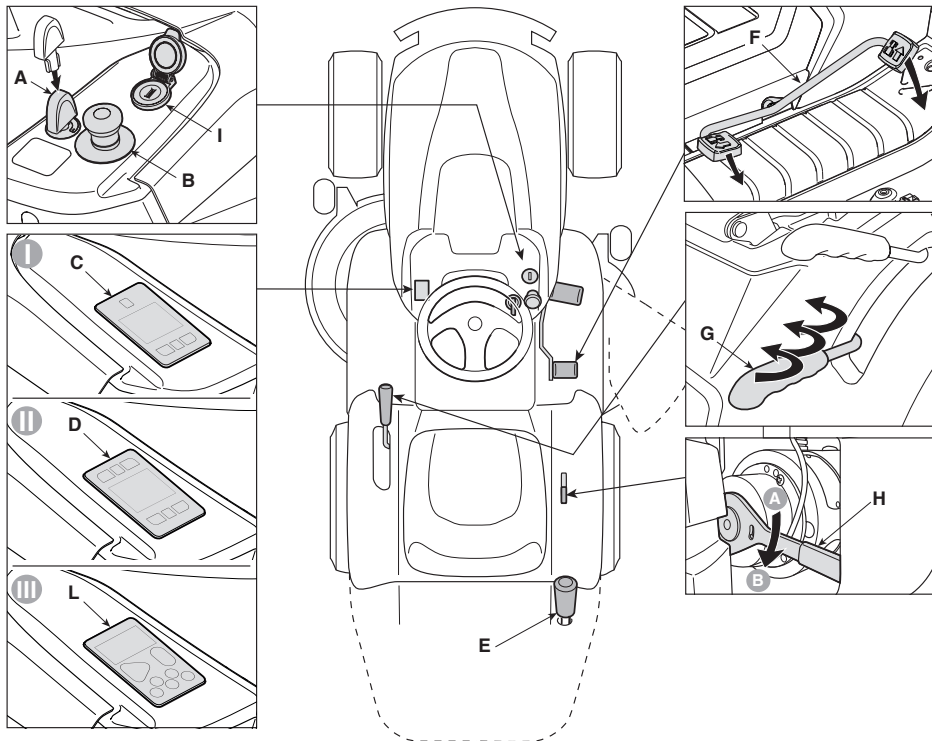

13

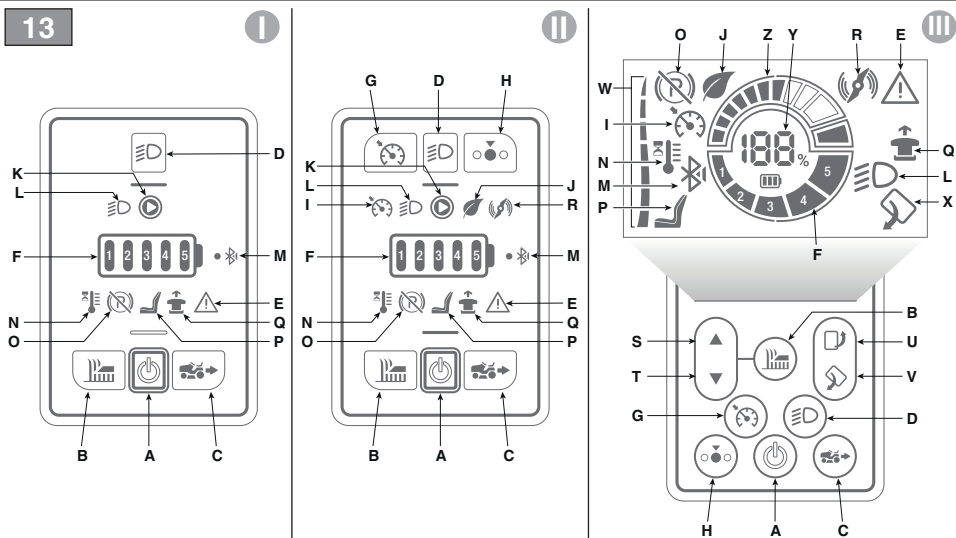

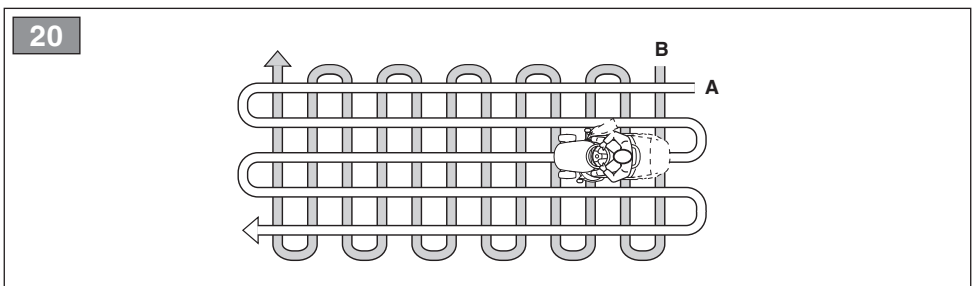
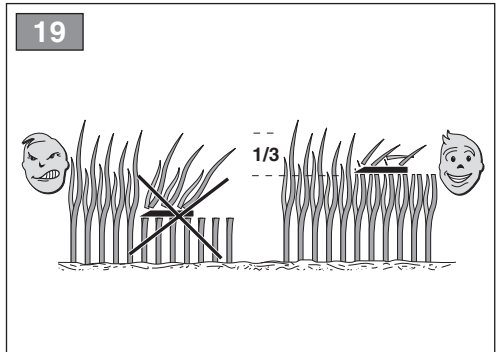
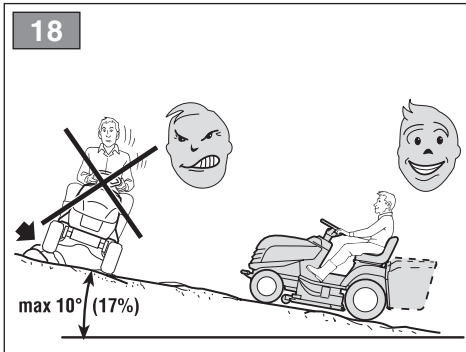
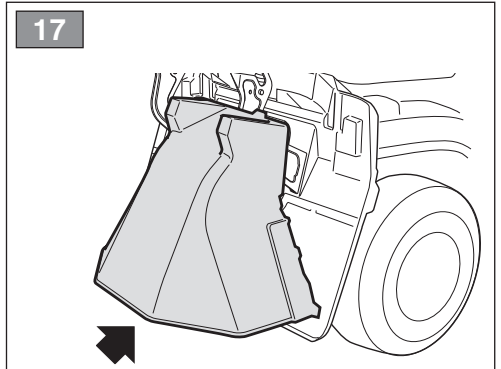
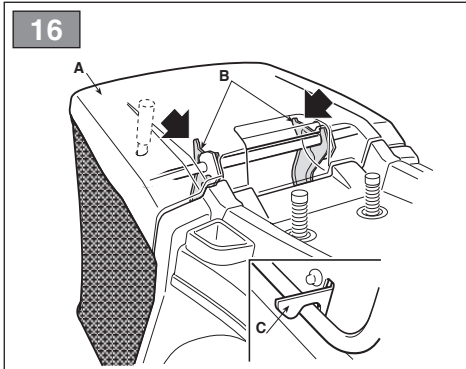
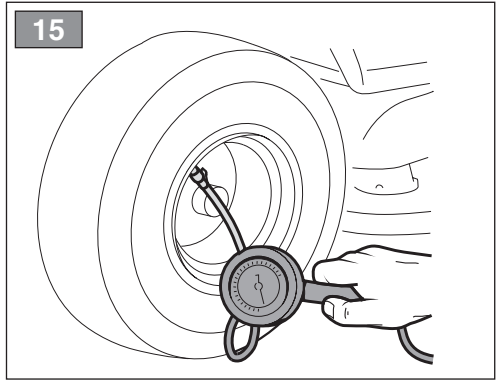
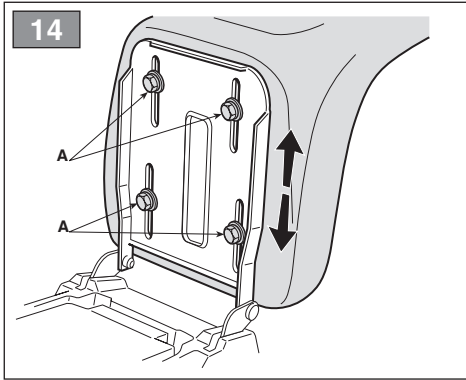

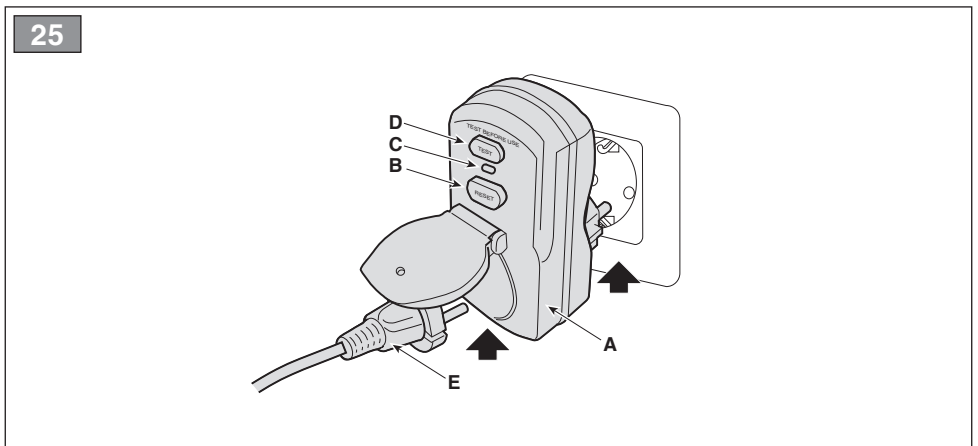
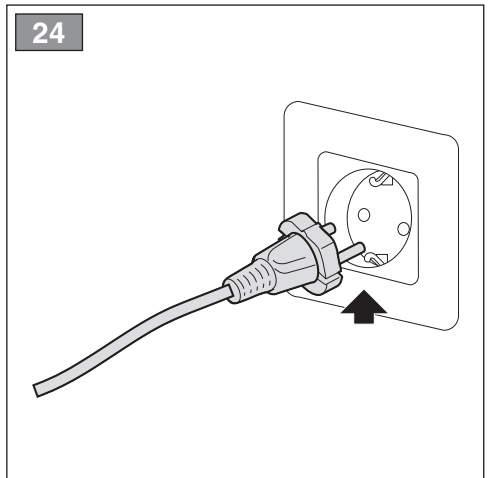
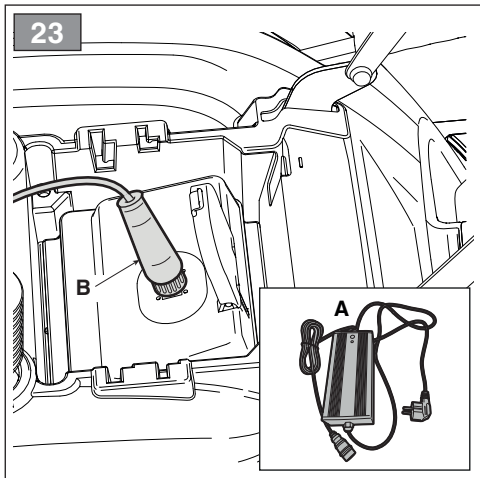
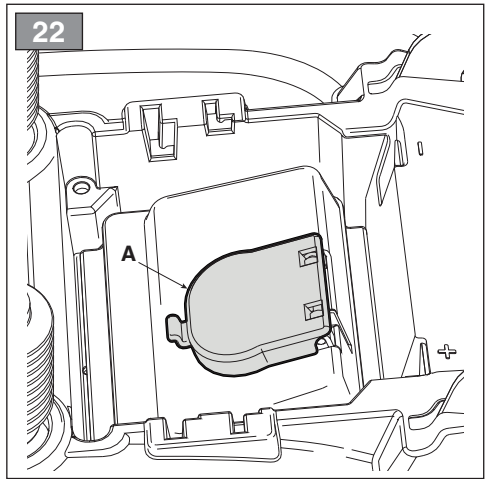
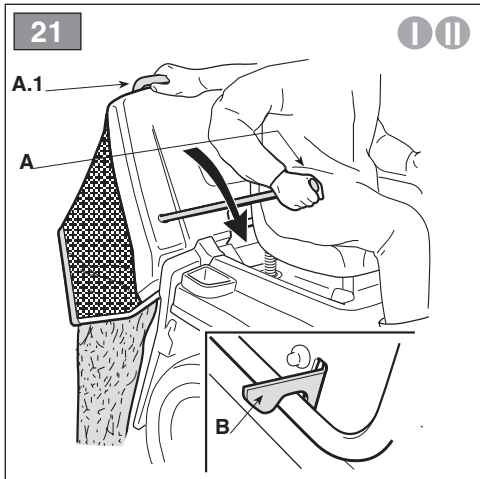

26

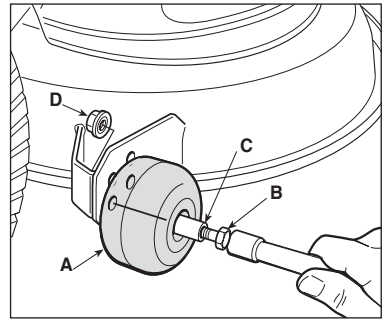
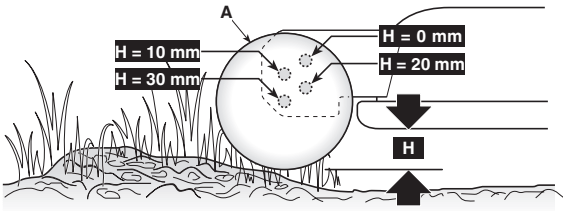

27

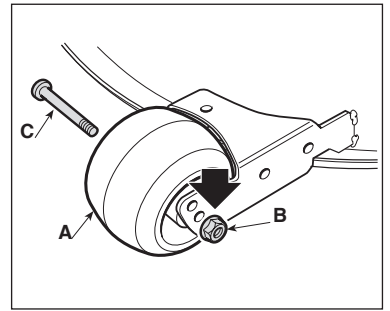
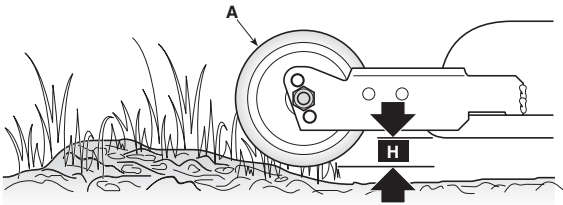

28

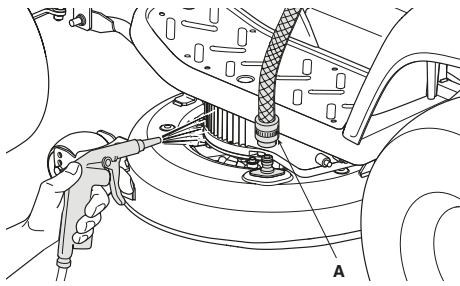

29

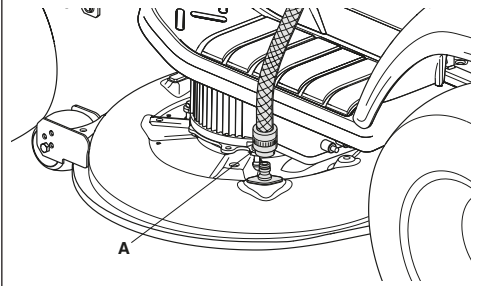

30

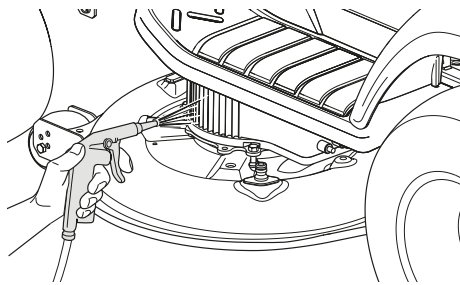

31

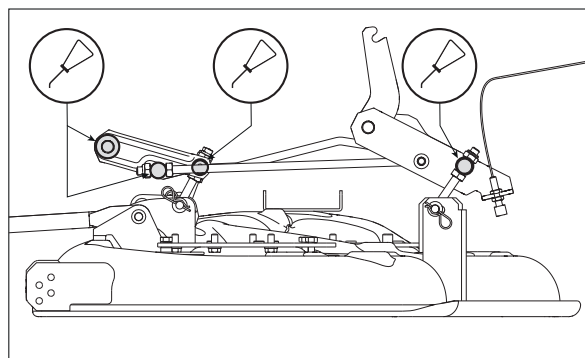
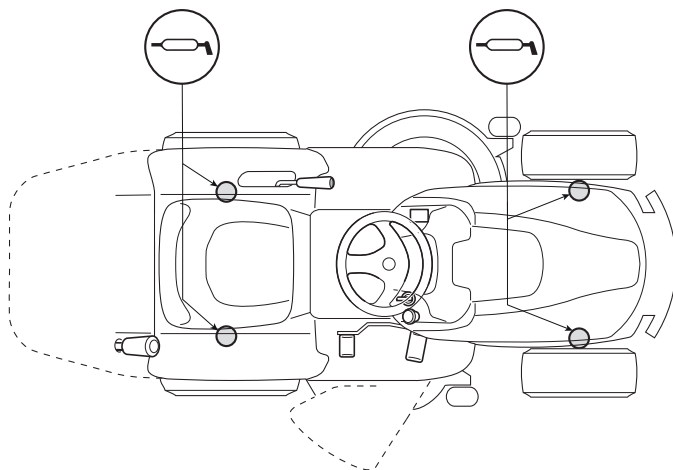

32

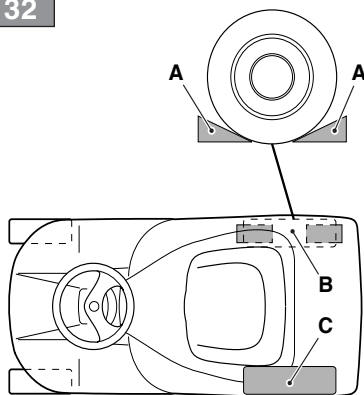

33

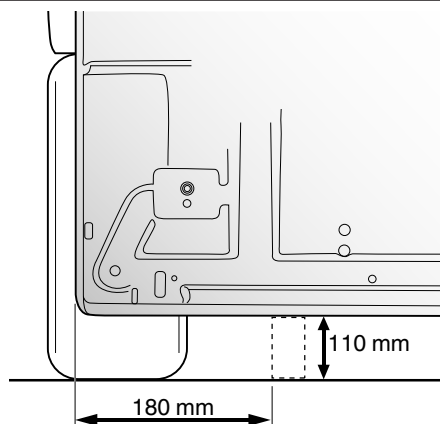

34

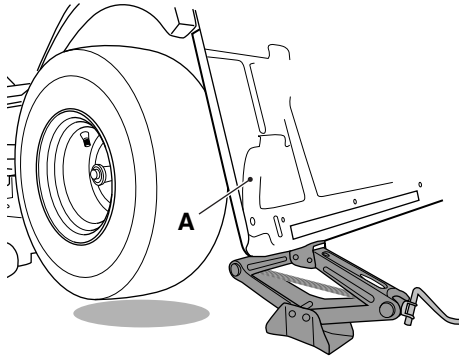

35

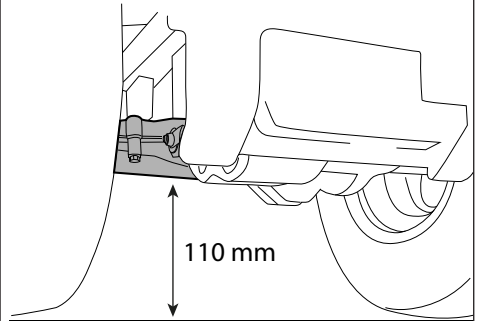

36

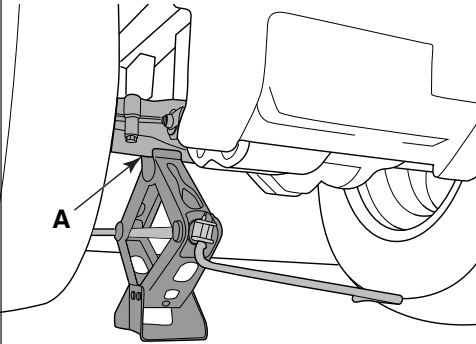

37

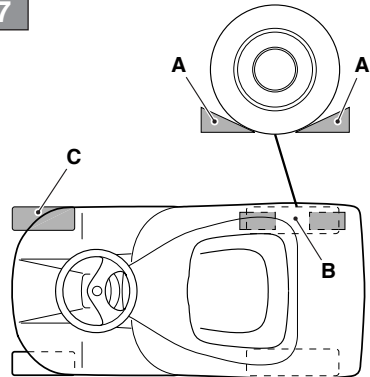

38

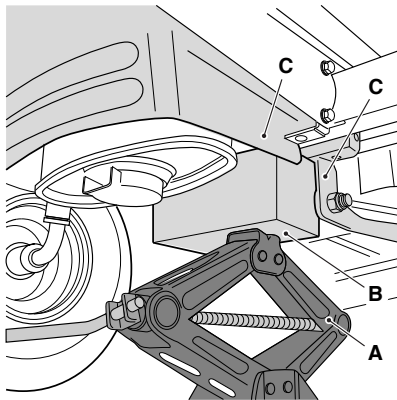

39

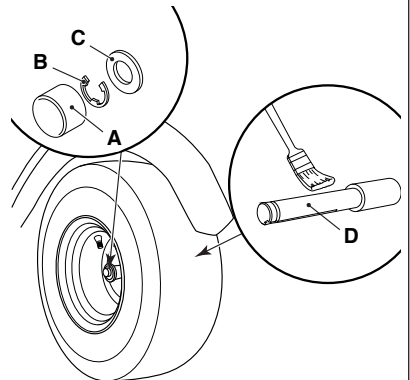

40

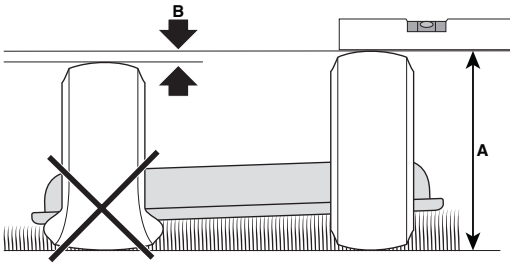

41

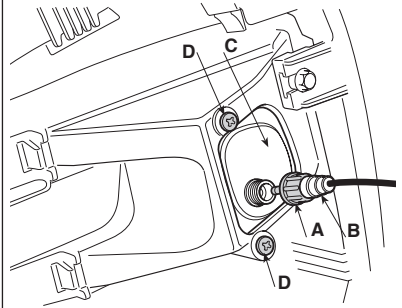

42

II

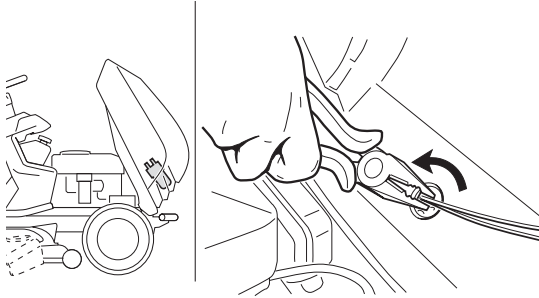

43

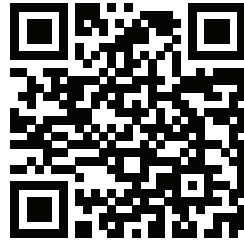

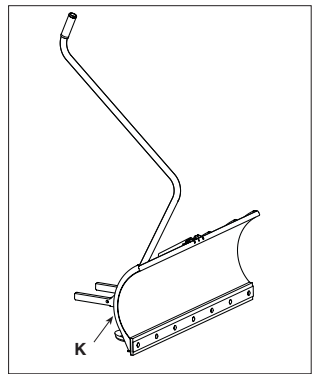
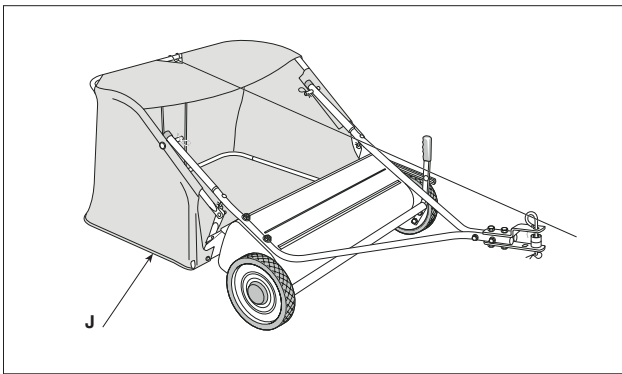
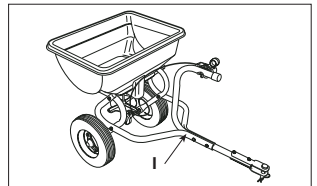
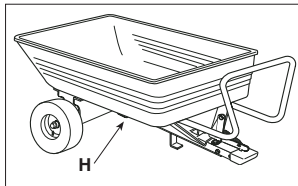
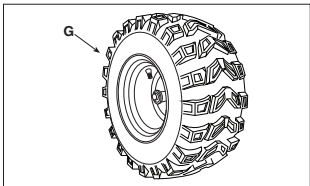
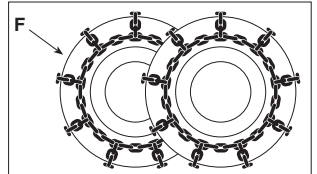
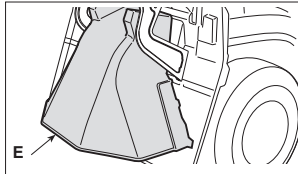
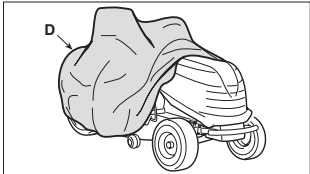
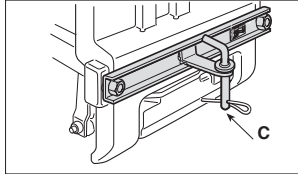
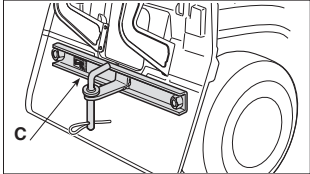
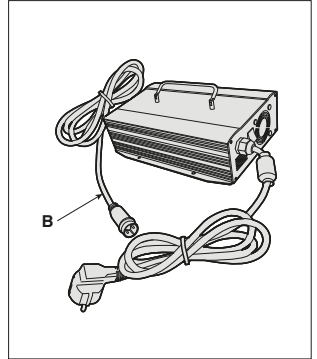
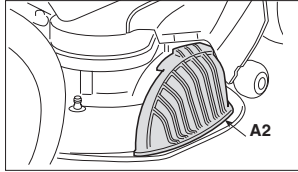
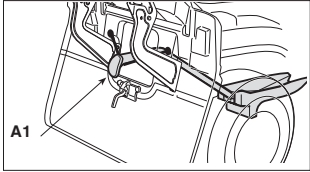

[1]	DATI TECNICI		MPST 84 Li 48 V1 MPS 84 Li 48 V1 MPNS 84 Li 48 V1 MP 84 Li 48 V1 MPX 84 Li 48 V1	MPST 84 Li 48 V2 MPS 84 Li 48 V2 MPNS 84 Li 48 V2 MP 84 Li 48 V2	MPST 98 Li 48 V3 MPS 98 Li 48 V3 MPNS 98 Li 48 V3 MP 98 Li 48 V3 MPX 98 Li 48 V3
[2]	Tensione di alimentazione MAX	V / d.c.	58,8	58,8	58,8
[3]	Tensione di alimentazione NOMINAL	V / d.c.	50,4	50,4	50,4
[4]	Velocità mass. di funzionamento motore	min ⁻¹	3000	3200	3000
[5]	Batteria		[5.A] Agli ioni di Litio (Li-on)	[5.A] Agli ioni di Litio (Li-on)	[5.A] Agli ioni di Litio (Li-on)
[6]	Capacità della batteria	Ah	30	40	64
[7]	Carica batteria (182180179/1)	V	58,8	58,8	-
		Hz	50/60	50/60	-
		A	5	5	-
[8]	Massima durata della carica	h (@ V)	6 (220)	8 (220)	-
[7]	Carica batteria (182180180/0)	V	58,8	58,8	58,8
		Hz	50/60	50/60	50/60
		A	18	18	18
[8]	Massima durata della carica	h (@ V)	~ 2 (220)	~ 2,5 (220)	~ 2,5 (220)
[9]	Potenza motore trazione	kW	1,2	1,2	1,2
[10]	Potenza motore lame	kW	1,5	1,5	1,5
[11]	Bande di frequenza di funzionamento dell'apparecchiatura radio	MHz	2400 ÷ 2483.5	2400 ÷ 2483.5	2400 ÷ 2483.5
[12]	Massima potenza a radiofrequenza trasmessa nelle bande di frequenza in cui opera l'apparecchiatura radio	dBm	3	3	3
[13]	Pneumatici anteriori		13 x 5,00-6 (15 x 5,00-6)	13 x 5,00-6 (15 x 5,00-6)	13 x 5,00-6 (15 x 5,00-6)
[14]	Pneumatici posteriori		18 x 8,50-8 (18 x 6,50-8)	18 x 8,50-8 (18 x 6,50-8)	18 x 8,50-8 (18 x 6,50-8)
[15]	Pressione gonfiaggio anteriore 13 x 5,00-6 15 x 5,00-6	bar	1,5	1,5	1,5
		bar	1,0	1,0	1,0
[16]	Pressione gonfiaggio posteriore	bar	1,2	1,2	1,2
[17]	Massa *	kg	198 ÷ 200	202,5	228
[18]	Raggio minimo di erba non tagliata	cm	80	80	70
[19]	Altezza di taglio	cm	3 ÷ 8,5	3 ÷ 8,5	3 ÷ 8,5
[20]	Larghezza di taglio	cm	83	83	97
[21]	Velocità di avanzamento (indicativa), in marcia avanti	km/h	9,5	9,5	9,5
[22]	Velocità di avanzamento (indicativa), in retromarcia	km/h	4,5	4,5	4,5
[23]	Inclinazione massima consentita	° / %	10° / 17%	10° / 17%	10° / 17%
[24]	Dimensioni				
[25]	Lunghezza	mm	-	-	-
[26]	Lunghezza con sacco (Lunghezza senza sacco)	mm	2217 ÷ 2340 (1814)	2217 ÷ 2340 (1814)	2340 (1814)
		mm	902	902	1020
[27]	Larghezza	mm	902	902	1020
[28]	Larghezza con deflettore di scarico laterale (Larghezza senza deflettore di scarico laterale)		-	-	-
[29]	Altezza	mm	1068 ÷ 1098	1068 ÷ 1098	1068 ÷ 1098

[1]	DATI TECNICI		MPST 84 Li 48 V1 MPS 84 Li 48 V1 MPNS 84 Li 48 V1 MP 84 Li 48 V1 MPX 84 Li 48 V1	MPST 84 Li 48 V2 MPS 84 Li 48 V2 MPNS 84 Li 48 V2 MP 84 Li 48 V2	MPST 98 Li 48 V3 MPS 98 Li 48 V3 MPNS 98 Li 48 V3 MP 98 Li 48 V3 MPX 98 Li 48 V3
[30]	Codice dispositivo di taglio		82004358/0 - 82004359/0 82004360/0 - 82004361/0	82004358/0 - 82004359/0 82004360/0 - 82004361/0	82004362/0 - 82004363/0 82004364/0 - 82004366/0
[31]	Livello di pressione acustica (max.)	dB(A)	85,1	85,1	84,2
[32]	Incertezza di misura	dB(A)	3,0	3,0	2,5
[33]	Livello di potenza acustica misurato (max.)	dB(A)	99,74	99,74	99,33
[32]	Incertezza di misura	dB(A)	0,53	0,53	0,72
[34]	Livello di potenza acustica garantito	dB(A)	100	100	100
[35]	Livello di vibrazioni al posto di guida (max.)	m/s ²	< 2,5	< 2,5	< 2,5
[32]	Incertezza di misura	m/s ²	1,5	1,5	1,5
[36]	Livello di vibrazioni al volante (max.)	m/s ²	< 2,5	< 2,5	< 2,5
[32]	Incertezza di misura	m/s ²	1,5	1,5	1,5

* Per il dato specifico, fare riferimento a quanto indicato nell'etichetta di identificazione della macchina.

[1]	DATI TECNICI		SDST 98 Li 48 V1 SDS 98 Li 48 V1 SDNS 98 Li 48 V1 SD 98 Li 48 V1 SDX 98 Li 48 V1	SDST 98 Li 48 V2 SDS 98 Li 48 V2 SDNS 98 Li 48 V2 SD 98 Li 48 V2	SDST 108 Li 48 V3 SDS 108 Li 48 V3 SDNS 108 Li 48 V3 SD 108 Li 48 V3 SDX 108 Li 48 V3
[2]	Tensione di alimentazione MAX	V / d.c.	58,8	58,8	58,8
[3]	Tensione di alimentazione NOMINAL	V / d.c.	50,4	50,4	50,4
[4]	Velocità mass. di funzionamento motore	min ⁻¹	3000	3200	3200
[5]	Batteria		[5.A] Agli ioni di Litio (Li-on)	[5.A] Agli ioni di Litio (Li-on)	[5.A] Agli ioni di Litio (Li-on)
[6]	Capacità della batteria	Ah	30	40	64
[7]	Carica batteria (182180179/1)	V	58,8	58,8	-
		Hz	50/60	50/60	-
		A	5	5	-
[8]	Massima durata della carica	h (@ V)	6 (220)	8 (220)	-
[7]	Carica batteria (182180180/0)	V	58,8	58,8	58,8
		Hz	50/60	50/60	50/60
		A	18	18	18
[8]	Massima durata della carica	h (@ V)	~ 2 (220)	~ 2,5 (220)	~ 3,5 (220)
[9]	Potenza motore trazione	kW	1,2	1,2	1,2
[10]	Potenza motore lame	kW	1,5	1,5	1,5
[11]	Bande di frequenza di funzionamento dell'apparecchiatura radio	MHz	2400 ÷ 2483.5	2400 ÷ 2483.5	2400 ÷ 2483.5
[12]	Massima potenza a radiofrequenza trasmessa nelle bande di frequenza in cui opera l'apparecchiatura radio	dBm	3	3	3
[13]	Pneumatici anteriori		13 x 5,00-6 (15 x 5,00-6)	13 x 5,00-6 (15 x 5,00-6)	13 x 5,00-6 (15 x 5,00-6)
[14]	Pneumatici posteriori		18 x 8,50-8	18 x 8,50-8	18 x 8,50-8

[1]	DATI TECNICI		SDST 98 Li 48 V1 SDS 98 Li 48 V1 SDNS 98 Li 48 V1 SD 98 Li 48 V1 SDX 98 Li 48 V1	SDST 98 Li 48 V2 SDS 98 Li 48 V2 SDNS 98 Li 48 V2 SD 98 Li 48 V2	SDST 108 Li 48 V3 SDS 108 Li 48 V3 SDNS 108 Li 48 V3 SD 108 Li 48 V3 SDX 108 Li 48 V3
[15]	Pressione gonfiaggio anteriore 13 x 5,00-6 15 x 5,00-6	bar bar	1,5 1,0	1,5 1,0	1,5 1,0
[16]	Pressione gonfiaggio posteriore	bar	1,2	1,2	1,2
[17]	Massa *	kg	180	182,5	191
[18]	Raggio minimo di erba non tagliata	cm	70	70	65
[19]	Altezza di taglio	cm	3 ÷ 8,5	3 ÷ 8,5	3 ÷ 8,5
[20]	Larghezza di taglio	cm	98	98	108
[21]	Velocità di avanzamento (indicativa), in marcia avanti	km/h	9,5	9,5	9,5
[22]	Velocità di avanzamento (indicativa), in retromarcia	km/h	4,5	4,5	4,5
[23]	Inclinazione massima consentita	° / %	10° / 17%	10° / 17%	10° / 17%
[24]	Dimensioni				
[25]	Lunghezza	mm	1647	1647	1647
[26]	Lunghezza con sacco (Lunghezza senza sacco)	mm	-	-	-
[27]	Larghezza	mm	-	-	-
[28]	Larghezza con deflettore di scarico laterale (Larghezza senza deflettore di scarico laterale)	mm	1198 (1051)	1198 (1051)	1312 (1101)
[29]	Altezza	mm	1068 ÷ 1098	1068 ÷ 1098	1068 ÷ 1098
[30]	Codice dispositivo di taglio		82004346/0	82004346/0	82004357/0
[31]	Livello di pressione acustica (max.)	dB(A)	84,4	84,4	84,4
[32]	Incertezza di misura	dB(A)	2,0	2,0	2,5
[33]	Livello di potenza acustica misurato (max.)	dB(A)	99,10	99,10	98,08
[32]	Incertezza di misura	dB(A)	0,72	0,72	0,94
[34]	Livello di potenza acustica garantito	dB(A)	100	100	99
[35]	Livello di vibrazioni al posto di guida (max.)	m/s ²	< 2,5	< 2,5	< 2,5
[32]	Incertezza di misura	m/s ²	1,5	1,5	1,5
[36]	Livello di vibrazioni al volante (max.)	m/s ²	< 2,5	< 2,5	< 2,5
[32]	Incertezza di misura	m/s ²	1,5	1,5	1,5

* Per il dato specifico, fare riferimento a quanto indicato nell'etichetta di identificazione della macchina.

[Fig.44]	ACCESSORI A RICHIESTA	
[44.A1] [44.A2]	Kit "mulching"	✓
[44.B]	Carica batteria	V1, V2: 182180179/2 (5A) V3: 182180180/1 (18A)
[44.C]	Kit traino	✓
[44.D]	Telo di copertura	✓
[44.E]	Kit di protezione scarico posteriore (<i>solo per modelli MP series</i>)	✓
[44.F]	Kit catene da neve	✓
[44.G]	Ruote da fango/neve	✓
[44.H]	Rimorchio	✓
[44.I]	Spargitore	✓
[44.J]	Raccoglitore foglie ed erba	✓
[44.K]	Spalaneve a lama	✓

[43]	PRESA AUSILIARIA PER ACCESSORI USB	✓
[43.A]	Tensione e corrente di carica (Uscita USB)	5V / 2.1A
[43.B]	Tipo	YM11081201 37557-VK1-E810-M1
[43.C]	Nome e indirizzo del Costruttore	Yeming International (HK) Limited Huizhou Yeming Electronic Co.,LTD 2nd Building,The 3rd Daxin Industrial Area,Zhongkai high-tech district,Huizhou,China.516029

[1] BG - ТЕХНИЧЕСКИ ДАННИ

- [2] Напрежение на захранване MAX
- [3] Напрежение на захранване NOMINAL
- [4] Максимална скорост на функциониране на двигателя
- [5] Акумулатор
- [6] Капацитет на акумулатора
- [7] Зарядно устройство
- [8] Максимална продължителност на зареждането
- [9] Мощност на тяговия мотор
- [10] Мощност на мотора на ножа
- [11] Радиочестотни ленти, в които работи радиосъоръжението
- [12] Максимална радиочестотна мощност, предавана в честотните ленти, в които работи радиосъоръжението
- [13] Предни гуми
- [14] Задни гуми
- [15] Налягане предно на помпване
- [16] Налягане задно на помпване
- [17] Маса (*)
- [18] Минимален радиус на неподрязана трева
- [19] Височина на косене
- [20] Ширина на косене
- [21] Скорост на движение (ориентировъчна), на преден ход
- [22] Скорост на движение (ориентировъчна), на заден ход
- [23] Максимално допустим наклон
- [24] Размери
- [25] Дължина
- [26] Дължина с торбата за събиране на трева (дължина без торбата за събиране на трева)
- [27] Ширина
- [28] Ширина с дефлектор на страничното разтоварване (Ширина без дефлектор на страничното разтоварване)
- [29] Височина
- [30] Код на инструмента за рязане
- [31] Ниво на звуково налягане
- [32] Несигурност на измерване
- [33] Измерено ниво на акустична мощност
- [34] Гарантирано ниво на акустична мощност
- [35] Ниво на вибрации в мястото за управление
- [36] Ниво на вибрации на волана

- [44] принадлежности по поръчка
- [44.A1, 42.A2] Набор за "mulching"
- [44.B] Зарядно устройство
- [44.C] Набор за телене
- [44.D] Покривен брезент
- [44.E] Набор защита на задно разтоварване (само за модели от серията MP)
- [44.F] Вериги за сняг
- [44.G] Колела за кал / сняг
- [44.H] Ремарке
- [44.I] Приспособление за разсейване на пясък или чакъл
- [44.J] Събирач на листа и трева
- [44.K] Снегорин с острие

- [43] допълнителен контакт за usb аксесоари
- [43.A] Напрежение и ток на зареждане (На изход USB)
- [43.B] Вид
- [43.C] Наименование и адрес на производителя

* За специфични данни, вижте посоченото на идентификационния етикет на машината

[1] BS - TEHNIČKI PODACI

- [2] Napon napajanja MAX
- [3] Napon napajanja NOMINAL
- [4] Maks. brzina rada motora
- [5] Baterija
- [6] Kapacitet baterije
- [7] Punjač baterije
- [8] Maksimalno trajanje napunjene baterije
- [9] Snaga pogonskog motora
- [10] Snaga motora sječiva
- [11] Frekvencijski pojas (frekvencijski pojasi) u kojem (u kojima) radijska oprema radi
- [12] Najveća radiofrekvencijska snaga koja se prenosi u frekvencijskom pojasu (frekvencijskim pojasi) u kojem (u kojima) radijska oprema radi
- [13] Prednje gume
- [14] Zadnje gume
- [15] Pritisak vazduha u prednjim gumama
- [16] Pritisak vazduha u zadnjim gumama
- [17] Masa (*)
- [18] Minimalan radijus nepokošene trave
- [19] Visina košenja
- [20] Širina košenja
- [21] Brzina kretanja (indikativna), naprijed
- [22] Brzina kretanja (indikativna), u rikverc
- [23] Maksimalni dozvoljen nagib
- [24] Dimenzije
- [25] Dužina
- [26] Dužina s vrećom (dužina bez vreće)
- [27] Širina
- [28] Širina s usmjerivačem bočnog izbacivanja (Širina bez usmjerivača bočnog izbacivanja)
- [29] Visina
- [30] Šifra rezne glave
- [31] Razina zvučnog pritiska
- [32] Mjerna nesigurnost
- [33] Izmjerena razina zvučne snage
- [34] Garantirana razina zvučne snage
- [35] Razina vibracija na mjestu vozača
- [36] Razina vibracija na volanu

- [44] Dodatna oprema na zahtjev
- [44.A1, 42.A2] Komplet za malčiranje
- [44.B] Punjač baterije
- [44.C] Komplet za vuču
- [44.D] Pokrovna cerada
- [44.E] Komplet štitnika za izbacivanje odotruga (samo za seriju modela MP)
- [44.F] Lanci za snijeg
- [44.G] Točkovi za blato / snijeg
- [44.H] Prikolica
- [44.I] Rasipač
- [44.J] Skupljač lišća i trave
- [44.K] Plug za snijeg s nožem

- [43] Pomoćna utičnica za dodatni pribor usb
- [43.A] Napon i struja punjenja (izlaz USB)
- [43.B] Tip
- [43.C] Naziv i adresa proizvođača

* Za specifični podatak, pogledajte što je navedeno na identifikacijskoj naljepnici mašine

[1] CS - TECHNICKÉ PARAMETRY

- [2] Napájecí napětí MAX
[3] Napájecí napětí NOMINAL
[4] Maximální rychlost činnosti motoru
[5] Akumulátor
[5a] Lithium-iontový akumulátor (Li-Ion)
[6] Kapacita akumulátoru
[7] Nabíječka akumulátoru
[8] Maximální výdrž nabití
[9] Výkon motoru pohonu
[10] Výkon motoru nožů
[11] Kmitočtové pásmo (kmitočtová pásma), v němž (v nichž) rádiové zařízení pracuje
[12] Maximální radiofrekvenční výkon vysílaný v kmitočtovém pásmu (v kmitočtových pásmech), v němž (v nichž) je rádiové zařízení provozováno
[13] Přední pneumatiky
[14] Zadní pneumatiky
[15] Tlak huštění předních pneumatik
[16] Tlak huštění zadních pneumatik
[17] Hmotnost (*)
[18] Minimální poloměr neposečené trávy
[19] Výška sekání
[20] Šířka sekání
[21] Rychlost postupu (indikativní) při postupu napřed
[22] Rychlost postupu (indikativní) při couvání
[23] Maximální povolené naklonění
[24] Rozměry
[25] Délka
[26] Délka s košem (Délka bez koše)
[27] Šířka
[28] Šířka vychylovače bočního výhozu (Šířka bez vychylovače bočního výhozu)
[29] Výška
[30] Kód sekacího zařízení
[31] Úroveň akustického tlaku
[32] Nepřesnost měření
[33] Úroveň naměřeného akustického výkonu
[34] Úroveň zaručeného akustického výkonu
[35] Úroveň vibrací na místě řidiče
[36] Úroveň vibrací na volantu

[44] Příslušenství na požádání
[44.A1, 42.A2] Sada pro mulčování
[44.B] Nabíječka akumulátoru
[44.C] Sada tažného zařízení
[44.D] Krycí plachta
[44.E] Sada ochranného krytu zadního výhozu
(*jen pro modely řady MP*)
[44.F] Sněhové řetězy
[44.G] Kola do bláta / sněhu
[44.H] Přívěs
[44.I] Posypávač
[44.J] Sběrač listí a trávy
[44.K] Sněhová radlice

[43] POMOČNÁ ZÁSUVKA PRO USB PŘÍSLUŠENSTVÍ
[43.A] Nabíjecí napětí a proud (výstup USB)
[43.B] Typ
[43.C] Název a adresa Výrobce

* Ohledně uvedeného údaje vycházejte z hodnoty uvedené na identifikačním štítku stroje.

[1] DA - TEKNISKE DATA

- [2] Forsyningsspænding MAX
[3] Forsyningsspænding NOMINAL
[4] Motorens maks. driftshastighed
[5] Batteri
[5a] Lithiumion (Li-on)
[6] Batterikapacitet
[7] Batterioplader
[8] Maksimal varighed af opladning
[9] Trækmotoreffekt
[10] Klingemotoreffekt
[11] Frekvensbånd, som radioudstyret fungerer på
[12] Maksimal radiofrekvenseffekt, der udsendes i d
frekvensbånd, som radioudstyret fungerer på.
[13] Forhjulsdæk
[14] Baghjulsdæk
[15] Pumpetryk for forræk
[16] Pumpetryk for bagdæk
[17] Vægt (*)
[18] Minimumsradius af ikke klippede græs
[19] Klippehøjde
[20] Klippebredde
[21] Fremføringshastighed (vejledende), i fremgear
[22] Fremføringshastighed (vejledende), i baggear
[23] Maksimal tilladt hældning
[24] Mål
[25] Længde
[26] Længde med opsamlingspose
(længde uden pose)
[27] Bredde
[28] Bredde med sideudkast skærm (Hvis monteret)
[29] Højde
[30] Skæreanordningens varenr.
[31] Lydtryksniveau
[32] Måleusikkerhed
[33] Målt lydeffektniveau
[34] Garanteret lydeffektniveau
[35] Vibrationsniveau på førersædet
[36] Vibrationsniveau ved rattet

[44] Ekstraudstyr
[44.A1, 42.A2] Sæt til "Multiclip"
[44.B] Batterioplader
[44.C] Sæt til bugsering
[44.D] Presenning
[44.E] Sæt til beskyttelse på bagudkast (*bare for MP serie modeller*)
[44.F] Snekedder
[44.G] Mudder- og snehjul
[44.H] Anhænger
[44.I] Fordeler
[44.J] Opsamlingsmaskine til blade og græs
[44.K] Sneplow med skrabskær

[43] STIKKONTAKT TIL EKSTRA USB-UDSTYR
[43.A] Spænding og opladningsstrøm (udgang USB)
[43.B] Type
[43.C] Fabrikantens navn og adresse

* For disse data henvises til hvad der er angivet på maskinens identifikationsmærkat.

<p>[1] DE - TECHNISCHE DATEN</p> <p>[2] Versorgungsspannung MAX</p> <p>[3] Versorgungsspannung NOMINAL</p> <p>[4] Max. Betriebsgeschwindigkeit des Motors</p> <p>[5] Batterie</p> <p>[5a] Lithiumion (Li-on)</p> <p>[6] Batteriekapazität</p> <p>[7] Batterieladegerät</p> <p>[8] Maximale Dauer der Ladung</p> <p>[9] Antriebsmotor-Leistung</p> <p>[10] Messermotor-Leistung</p> <p>[11] Frequenzbänder, auf denen die Funkanlage arbeitet</p> <p>[12] Maximale übertragene Funkfrequenzleistung in den Frequenzbändern, auf denen die Funkanlage arbeitet</p> <p>[13] Reifen Vorderräder</p> <p>[14] Reifen Hinterräder</p> <p>[15] Reifendruck vorne</p> <p>[16] Reifendruck hinten</p> <p>[17] Gewicht (*)</p> <p>[18] Mindestradius nicht geschnittenes Gras</p> <p>[19] Schnitthöhe</p> <p>[20] Schnittbreite</p> <p>[21] Fahrgeschwindigkeit (ca.), vorwärts</p> <p>[22] Fahrgeschwindigkeit (ca.), rückwärts</p> <p>[23] Max. zulässige Neigung</p> <p>[24] Abmessungen</p> <p>[25] Länge</p> <p>[26] Länge mit Grasfangeinrichtung (Länge ohne Grasfangeinrichtung)</p> <p>[27] Breite</p> <p>[28] Breite mit seitlichem Auswurfdeflektor (Breite ohne seitlichen Auswurfdeflektor)</p> <p>[29] Höhe</p> <p>[30] Code Schneidwerkzeug</p> <p>[31] Schalldruckpegel</p> <p>[32] Messungenauigkeit</p> <p>[33] Gemessener Schalleistungspegel</p> <p>[34] Garantierter Schalleistungspegel</p> <p>[35] Vibrationspegel am Fahrersitz</p> <p>[36] Vibrationspegel am Lenkrad</p> <p>[44] Sonderzubehör</p> <p>[44.A1, 42.A2] "Mulching"-kit</p> <p>[44.B] Batterieladegerät</p> <p>[44.C] Zugvorrichtung</p> <p>[44.D] Abdeckung</p> <p>[44.E] Kit hinterer auswurfschutz (<i>nur für MP-Series</i>)</p> <p>[44.F] Schneeketten</p> <p>[44.G] M+S-Pläder (Matsch- und Schneeräder)</p> <p>[44.H] Anhänger</p> <p>[44.I] Streuer</p> <p>[44.J] Sammler für laub und gras</p> <p>[44.K] Schneepflug</p> <p>[43] USB-ZUBEHÖRSTECKDOSE</p> <p>[43.A] Ladespannung und -strom (Ausgang USB)</p> <p>[43.B] Typ</p> <p>[43.C] Name und Anschrift des Herstellers</p>	<p>[1] EL - ΤΕΧΝΙΚΑ ΧΑΡΑΚΤΗΡΙΣΤΙΚΑ</p> <p>[2] Τάση τροφοδοσίας MAX</p> <p>[3] Τάση τροφοδοσίας NOMINAL</p> <p>[4] Μέγ. ταχύτητα λειτουργίας κινητήρα</p> <p>[5] Μπαταρία</p> <p>[6] Χωρητικότητα μπαταρίας</p> <p>[7] Φορτιστής Μπαταρίας</p> <p>[8] Μέγιστη διάρκεια φόρτισης</p> <p>[9] Ισχύς κινητήρα κίνησης στους τροχούς</p> <p>[10] Ισχύς κινητήρα δίσκων</p> <p>[11] Μπάντες συχνότητας λειτουργίας του ραδιοεξοπλισμού</p> <p>[12] Μέγιστη ισχύ ραδιοσυχνότητας ανάμεσα στις μπάντες συχνότητας στις οποίες λειτουργεί ο ραδιοεξοπλισμός.</p> <p>[13] Εμπρόσθια ελαστικά</p> <p>[14] Πίσω ελαστικά</p> <p>[15] Πίεση εμπρόσθιων ελαστικών</p> <p>[16] Πίεση πίσω ελαστικών</p> <p>[17] Βάρος (*)</p> <p>[18] Ελάχιστη ακτίνα μη κομμένου χόρτου</p> <p>[19] Ύψος κοπής</p> <p>[20] Πλάτος κοπής</p> <p>[21] Ταχύτητα κίνησης (ενδεικτική), στην κίνηση εμπρός</p> <p>[22] Ταχύτητα κίνησης (ενδεικτική), στην κίνηση πίσω</p> <p>[23] Μέγιστη επιτρεπόμενη γωνία</p> <p>[24] Διαστάσεις</p> <p>[25] Μήκος</p> <p>[26] Μήκος με κάδο (μήκος χωρίς κάδο)</p> <p>[27] Πλάτος</p> <p>[28] Πλάτος με πλευρικό εκτροπέα αποβολής (Πλάτος χωρίς πλευρικό εκτροπέα αποβολής)</p> <p>[29] Ύψος</p> <p>[30] Κωδικός συστήματος κοπής</p> <p>[31] Στάθμη ακουστικής πίεσης</p> <p>[32] Αβεβαιότητα μέτρησης</p> <p>[33] Μετρημένη στάθμη ακουστικής ισχύος</p> <p>[34] Εγγυημένη στάθμη ακουστικής ισχύος</p> <p>[35] Επίπεδο κραδασμών στη θέση του οδηγού</p> <p>[36] Επίπεδο κραδασμών στο τιμόνι</p> <p>[44] αιτούμενα παρελκόμενα</p> <p>[44.A1, 42.A2] Σετ "mulching"</p> <p>[44.B] Φορτιστής μπαταρίας</p> <p>[44.C] Σετ ρυμούλκησης</p> <p>[44.D] Κάλυμμα προστασίας</p> <p>[44.E] Σετ προστασίας οπισθίας αποβολής (μόνο για τα μοντέλα της σειράς MP)</p> <p>[44.F] Άλυσίδες χιονιού</p> <p>[44.G] Τροχοί για λάσπη / χιόνι</p> <p>[44.H] Ρυμούλκουμενο</p> <p>[44.I] Διανοιμας</p> <p>[44.J] Συλλεκτής φυλλων και χλοης</p> <p>[44.K] Ειχονιστικό με λάμα</p> <p>[43] ΒΟΗΘΗΤΙΚΗ ΠΡΙΖΑ ΓΙΑ ΑΞΕΣΟΥΡΑP USB</p> <p>[43.A] Τάση και ρεύμα φόρτισης (Έξοδος USB)</p> <p>[43.B] Τύπος</p> <p>[43.C] Όνομα και διεύθυνση του Κατασκευαστή</p> <p>* Για το συγκεκριμένο στοιχείο, ελέγξτε τα όσα αναγράφονται στην ετικέτα προσδιορισμού του μηχανήματος</p>
---	---

[1] EN - TECHNICAL DATA

- [2] Power supply voltage MAX
- [3] Power supply voltage NOMINAL
- [4] Max. motor operating speed
- [5] Battery
- [5a] With Lithium ions (Li-on)
- [6] Battery capacity
- [7] Battery charger
- [8] Maximum charge duration
- [9] Traction motor power
- [10] Blade motor power
- [11] Frequency band(s) in which the radio equipment operates
- [12] Maximum radio-frequency power transmitted in the frequency band(s) in which the radio equipment operates
- [13] Front tyres
- [14] Rear tyres
- [15] Front tyre pressure
- [16] Rear tyre pressure
- [17] Mass (*)
- [18] Minimum radius of uncut grass
- [19] Cutting height
- [20] Cutting width
- [21] Forward travel speed (indicative)
- [22] Reverse travel speed (indicative)
- [23] Maximum admissible tilt
- [24] Dimensions
- [25] Length
- [26] Length with grass catcher
(length without grass catcher)
- [27] Width
- [28] Width with side discharge chute (Width without side discharge chute)
- [29] Height
- [30] Cutting means code
- [31] Sound pressure level
- [32] Measurement uncertainty
- [33] Measured sound power level
- [34] Guaranteed sound power level
- [35] Operator position vibration level
- [36] Steering wheel vibration level

- [44] Accessories available on request
- [44.A1, 42.A2] "Mulching" kit
- [44.B] Battery charger
- [44.C] Towing kit
- [44.D] Cloth cover
- [44.E] Rear discharge guard kit (*only for MP series*)
- [44.F] Snow chains
- [44.G] Mud / Snow wheels
- [44.H] Trailer
- [44.I] Sprinkler
- [44.J] Leaf and grass catcher
- [44.K] Snow shovel

[43] AUXILIARY PORT FOR USB ACCESSORIES

- [43.A] Charging voltage and current (Output USB)
- [43.B] Type
- [43.C] Name and address of Manufacturer

* Please refer to the data indicated on the machine's identification plate for the exact figure.

[1] ES - DATOS TÉCNICOS

- [2] Tensión de alimentación MAX
- [3] Tensión de alimentación NOMINAL
- [4] Velocidad máx. de funcionamiento motor
- [5] Batería
- [5a] De iones de litio (Li-on)
- [6] Capacidad de la batería
- [7] Cargador de batería
- [8] Máxima duración de la carga
- [9] Potencia del motor de tracción
- [10] Potencia del motor de cuchillas
- [11] Banda o bandas de frecuencia en las que opera el equipo radioeléctrico
- [12] Potencia máxima de radiofrecuencia transmitida en la banda o bandas de frecuencia en las que opera el equipo radioeléctrico
- [13] Neumáticos anteriores
- [14] Neumáticos posteriores
- [15] Presión neumático anterior
- [16] Presión neumático posterior
- [17] Masa (*)
- [18] Radio mínimo de hierba no cortada
- [19] Altura de corte
- [20] Anchura de corte
- [21] Velocidad de avance (indicativa) con marcha adelante
- [22] Velocidad de avance (indicativa) con marcha atrás
- [23] Inclinación máxima permitida
- [24] Dimensiones
- [25] Longitud
- [26] Longitud con bolsa (longitud sin bolsa)
- [27] Anchura
- [28] Ancho con deflector de descarga lateral (ancho sin deflector de descarga lateral)
- [29] Altura
- [30] Código dispositivo de corte
- [31] Nivel de presión acústica
- [32] Incertidumbre de medida
- [33] Nivel de potencia acústica medido
- [34] Nivel de potencia acústica garantizado
- [35] Nivel de vibraciones en el puesto de conductor
- [36] Nivel de vibraciones al volante

- [44] Accesorios bajo pedido
- [44.A1, 42.A2] Kit para "mulching"
- [44.B] Cargador de batería
- [44.C] Kit remolque
- [44.D] Lona de cubierta
- [44.E] Kit sistema de seguridad de descarga posterior (*sólo para la serie MP*)
- [44.F] Cadenas de nieve
- [44.G] Ruedas para fango y nieve
- [44.H] Remolque
- [44.I] Esparcidor
- [44.J] Recogedor hojas y hierba
- [44.K] Quitanieves de cuchilla

[43] Toma auxiliar para accesorios usb

- [43.A] Tensión y corriente de carga (Salida USB)
- [43.B] Tipo
- [43.C] Nombre y dirección del Fabricante

* Para el dato específico, hacer referencia a lo indicado en la etiqueta de identificación de la máquina.

[1] ET - TEHNILISED ANDMED

- [2] Toite pingeline MAX
[3] Toite pingeline NOMINAL
[4] Mootori töötamise maks. kiirus
[5] Aku
[5a] Liitiumioon (Li-ion)
[6] Aku võimsus
[7] Akulaadija
[8] Maksimumlaengu kestus
[9] Veomootori võimsus
[10] Sahamootori võimsus
[11] Sagedusriba(d), millele raadioseade töötab
[12] Raadioseadme töösagedus(t)el edastatav maksimaalne saatevõimsus.
[13] Eesmised rehvid
[14] Tagumised rehvid
[15] Pumpamise rõhk ees
[16] Pumpamise rõhk taga
[17] Mass (*)
[18] Lõikamata rohu minimaalne raadius
[19] Lõikekõrgus
[20] Lõikelaius
[21] Liikumiskiirus (indikatiivne), edasikäigul
[22] Liikumiskiirus (indikatiivne), tagasikäigul
[23] Suurim lubatud kalle
[24] Mootmed
[25] Pikkus
[26] Pikkus korviga (pikkus ilma korvita)
[27] Laius
[28] Laius koos külgväljaviske deflektoriga (Laius ilma külgväljaviske deflektorita)
[29] Kõrgus
[30] Lõikeseadme kood
[31] Helirõhu tase
[32] Mõõtemääramatus
[33] Mõõdetud müravõimsuse tase
[34] Garanteeritud müravõimsuse tase
[35] Vibratsioonitase juhiistmel
[36] Vibratsioonide tase roolis

[44] Tellimisel lisatarvikud
[44.A1, 42.A2] „Multsimis“ komplekt
[44.B] Akulaadija
[44.C] Järelhaagise vedamise komplekt
[44.D] Katteriie
[44.E] Tagumise väljaviske kaitse komplekt (ainult MP seeria)
[44.F] Lumeketid
[44.G] Lume- ja mudarattad
[44.H] Järelhaagis
[44.I] Puistur
[44.J] Lehtede ja muru koguja
[44.K] Teraga lumesahk

[43] Lisaseadmete usb-abipistikupesa
[43.A] Laadimispinge ja -vool (Väljund USB)
[43.B] tüüp
[43.C] Tootja nimi ja aadress.

* Konkreetse info jaoks viidata masina identifitseerimisetiketi märgitule

[1] FI - TEKNISET TIEDOT

- [2] Syöttöjännite MAX
[3] Syöttöjännite NOMINAL
[4] Moottorin maksimaalinen toimintanopeus
[5] Akku
[5a] Litium-ioni (Li-ion)
[6] Akun kapasiteetti
[7] Akkulaturi
[8] Latauksen maksimikesto
[9] Ajomoottorin teho
[10] Terämoottorin teho
[11] Radiotaajuudet, joilla radiolaitte toimii
[12] Suurin mahdollinen lähetysteho radiotaajuuksilla, joilla radiolaitte toimii.
[13] Eturenkaat
[14] Takarenkaat
[15] Eturenkaiden täyttöpaine
[16] Takarenkaiden täyttöpaine
[17] Massa (*)
[18] Lõikamata rohu minimaalne raadius
[19] Leikkukorkeus
[20] Leikkuuleveys
[21] Etenemisnopeus (suuntaa-antava), eteenpäin mentäessä
[22] Etenemisnopeus (suuntaa-antava), peruutettaessa
[23] Suurin sallittu kaltevuus
[24] Mitat
[25] Pituus
[26] Pituus säkin kanssa (pituus ilman säkkiä)
[27] Leveys
[28] Sivutyhjennyksen läppäkorkin leveys (Leveys ilman sivutyhjennyksen läppäkorkkia)
[29] Korkeus
[30] Leikkuuvälineen koodi
[31] Akustisen paineen taso
[32] Mittauksen epävarmuus
[33] Mittattu äänitehotaso
[34] Taattu äänitehotaso
[35] Tärinätao kuljettajan paikalla
[36] Tärinätao ohjauspyörässä

[44] Tilattavat lisävarusteet
[44.A1, 42.A2] Silppuamisarusteet
[44.B] Akkulaturi
[44.C] hinaussarja
[44.D] Suojakangas
[44.E] Takatyhjennyksen suojussarja (pelkästään MP series)
[44.F] Lumiketjut
[44.G] Muta-/talvipyörät
[44.H] Perävaunu
[44.I] Levitin
[44.J] Lehtien ja ruohon kerääjä
[44.K] Lumiaura

[43] Ylimääräinen liitin usb-lisävarusteille
[43.A] Syöttöjännite ja -taajuus (Lähtö USB)
[43.B] Tyyppi
[43.C] Valmistajan nimi ja osoite

* Määrättyä arvoa varten, viittaa laitteen tunnuslaatassa annettuihin tietoihin.

<p>[1] FR - CARACTÉRISTIQUES TECHNIQUES</p> <p>[2] Tension d'alimentation MAX</p> <p>[3] Tension d'alimentation* NOMINAL</p> <p>[4] Vitesse max. de fonctionnement du moteur</p> <p>[5] Batterie</p> <p>[5a] Lithium-ions (Li-on)</p> <p>[6] Capacité de la batterie</p> <p>[7] Chargeur de batterie</p> <p>[8] Durée maximale de la charge</p> <p>[9] Puissance du moteur de traction</p> <p>[10] Puissance du moteur des lames</p> <p>[11] Bandes de fréquences utilisées par l'équipement radioélectrique</p> <p>[12] Puissance de radiofréquence maximale transmise sur les bandes de fréquences utilisées par l'équipement radioélectrique.</p> <p>[13] Pneus avant</p> <p>[14] Pneus arrière</p> <p>[15] Pression de gonflage avant</p> <p>[16] Pression de gonflage arrière</p> <p>[17] Masse (*)</p> <p>[18] Rayon minimal de l'herbe non taillée</p> <p>[19] Hauteur de coupe</p> <p>[20] Largeur de coupe</p> <p>[21] Vitesse d'avancement (indicative), en marche avant</p> <p>[22] Vitesse d'avancement (indicative), en marche arrière</p> <p>[23] Pente maximale admise</p> <p>[24] Dimensions</p> <p>[25] Longueur</p> <p>[26] Longueur avec sac (longueur sans sac)</p> <p>[27] Largeur</p> <p>[28] Largeur avec déflecteur d'éjection latérale (Largeur sans déflecteur d'éjection latérale)</p> <p>[29] Hauteur</p> <p>[30] Code organe de coupe</p> <p>[31] Niveau de pression acoustique</p> <p>[32] Incertitude de mesure</p> <p>[33] Niveau de puissance acoustique mesuré</p> <p>[34] Niveau de puissance acoustique garanti</p> <p>[35] Niveau de vibration au poste de conduite</p> <p>[36] Niveau de vibration au volant</p> <p>[44] Accessoires sur demande</p> <p>[44.A1, 42.A2] Kit pour "mulching"</p> <p>[44.B] Chargeur de batterie</p> <p>[44.C] Kit remorquage</p> <p>[44.D] Housse de protection</p> <p>[44.E] Kit protecteur d'éjection arrière (seule ment pour la série MP)</p> <p>[44.F] Chaîne à neige</p> <p>[44.G] Roues complètes boue / neige</p> <p>[44.H] Remorque</p> <p>[44.I] Épandeur</p> <p>[44.J] Balai de ramassage feuilles et herbe</p> <p>[44.K] Lame à neige</p> <p>[43] Prise auxiliaire pour accessoires usb</p> <p>[43.A] Tension et courant de charge (Sortie USB)</p> <p>[43.B] Type</p> <p>[43.C] Norme et adresse du fabricant</p> <p>* Pour la valeur spécifique, se référer à ce qui est indiqué sur la plaque signalétique de la machine.</p>	<p>[1] HR - TEHNIČKI PODACI</p> <p>[2] Napon napajanja MAX</p> <p>[3] Napon napajanja NOMINAL</p> <p>[4] Maks. brzina rada motora</p> <p>[5] Baterija</p> <p>[5a] Litijska baterija (Li-on)</p> <p>[6] Kapacitet baterije</p> <p>[7] Punjač baterija</p> <p>[8] Maksimalno trajanje punjenja</p> <p>[9] Snaga pogonskog motora</p> <p>[10] Snaga motora noževa</p> <p>[11] Frekvencijski pojas (frekvencijski pojasi) u kojem (kojima) radijska oprema radi;</p> <p>[12] Najveća radiofrekvencijska snaga koja se prenosi u frekvencijskom pojasu (frekvencijskim pojasi) u kojem (kojima) radijska oprema radi.</p> <p>[13] Prednje gume</p> <p>[14] Stražnje gume</p> <p>[15] Tlak zraka u prednjim gumama</p> <p>[16] Tlak zraka u stražnjim gumama</p> <p>[17] Masa (*)</p> <p>[18] Minimalni promjer nepokošene trave</p> <p>[19] Visina košnje</p> <p>[20] Širina košnje</p> <p>[21] Brzina hoda (indikativna) prema naprijed</p> <p>[22] Brzina hoda (indikativna) prema nazad</p> <p>[23] Maksimalni dozvoljen nagib</p> <p>[24] Dimenzije</p> <p>[25] Dužina</p> <p>[26] Dužina s košarom (dužina bez košare)</p> <p>[27] Širina</p> <p>[28] Širina s usmjerivačem za bočno izbacivanje (Širina bez usmjerivača za bočno izbacivanje)</p> <p>[29] Visina</p> <p>[30] Šifra noža</p> <p>[31] Razina zvučnog tlaka</p> <p>[32] Mjerna nesigurnost</p> <p>[33] Izmjerena razina zvučne snage</p> <p>[34] Zajamčena razina zvučne snage</p> <p>[35] Razina vibracija na vozačkom mjestu</p> <p>[36] Razina vibracija na upravljaču</p> <p>[44] Dodatni pribor na upit</p> <p>[44.A1, 42.A2] Komplet za "malčiranje"</p> <p>[44.B] Punjač baterija</p> <p>[44.C] Komplet za vuču</p> <p>[44.D] Zaštitna cerada</p> <p>[44.E] Komplet za štitić stražnjeg otvora za izbacivanje (samo za MP serije)</p> <p>[44.F] Lanci za snijeg</p> <p>[44.G] Kotači za blato/snijeg</p> <p>[44.H] Prikolica</p> <p>[44.I] Rasipač</p> <p>[44.J] Sakupljač lišća i trave</p> <p>[44.K] Nož za čišćenje snijega</p> <p>[43] POMOĆNA UTIČNICA ZA DODATNU OPREMU USB</p> <p>[43.A] Napon i struja punjenja (Izlaz USB)</p> <p>[43.B] Tip</p> <p>[43.C] Naziv i adresa proizvođača</p> <p>* Specifični podatak pogledajte na identifikacijskoj etiketi stroja.</p>
--	---

<p>[1] HU - MŰSZAKI ADATOK</p> <p>[2] Tápfeszültség MAX</p> <p>[3] Tápfeszültség NOMINAL</p> <p>[4] A motor max. üzemi sebessége</p> <p>[5] Akkumulátor</p> <p>[5a] Lítium ion (Li-on)</p> <p>[6] Az akkumulátor kapacitása</p> <p>[7] Akkumulátortöltő</p> <p>[8] A töltés maximális időtartama</p> <p>[9] Hajtómotor teljesítménye</p> <p>[10] Pengemotor teljesítmény</p> <p>[11] Az(ok) a frekvenciasáv(ok), amely(ek)en a rádióberendezés működik</p> <p>[12] Az abban a frekvenciasávban vagy azokban a frekvenciasávokban továbbított maximális jelerősség, amely(ek)ben a rádióberendezés üzemel.</p> <p>[13] Elülső gumiabroncsok</p> <p>[14] Hátsó gumiabroncsok</p> <p>[15] Elülső abroncsok légnyomása</p> <p>[16] Hátsó abroncsok légnyomása</p> <p>[17] Tömeg (*)</p> <p>[18] Nem levágott fű minimális sugara</p> <p>[19] Nyírási magasság</p> <p>[20] Munkaszélesség</p> <p>[21] Haladási sebesség (hozzávetőleges) előremenetben</p> <p>[22] Haladási sebesség (hozzávetőleges) hátramenetben</p> <p>[23] Megengedett legnagyobb dőlés</p> <p>[24] Méretek</p> <p>[25] Hosszúság</p> <p>[26] Hosszúság zsákkal (hosszúság zsák nélkül)</p> <p>[27] Szélesség</p> <p>[28] Szélesség oldalsó kidobás deflektorral (Szélesség oldalsó kidobás deflektor nélkül)</p> <p>[29] Magasság</p> <p>[30] Vágóegység kódszáma</p> <p>[31] Hangnyomásszint</p> <p>[32] Mérési bizonytalanság</p> <p>[33] Mért zajteljesítmény szint.</p> <p>[34] Garantált zajteljesítmény szint</p> <p>[35] A vezetőállásnál mért vibrációs szint</p> <p>[36] A kormánynál mért vibrációs szint</p> <p>[44] Rendelhető tartozékok</p> <p>[44.A1, 42.A2] "Mulcsozó készlet"</p> <p>[44.B] Akkumulátortöltő</p> <p>[44.C] Vontató készlet</p> <p>[44.D] Takaró ponyva</p> <p>[44.E] Hátsó kidobás védőrész készlet (csak az MP sorozat)</p> <p>[44.F] Hólánccok</p> <p>[44.G] Sár- és hókerekek</p> <p>[44.H] Utánfutó</p> <p>[44.I] Szóró</p> <p>[44.J] Fű- és lombgyűjtő</p> <p>[44.K] Hótolólap</p> <p>[43] KIEGÉSZÍTŐ CSATLAKOZÓ USB TARTOZÉKOKHOZ</p> <p>[43.A] Töltő feszültség és áram (kimenet USB)</p> <p>[43.B] típusa</p> <p>[43.C] A gyártó neve és címe</p>	<p>[1] LT - TECHINIAI DUOMENYS</p> <p>[2] Maitinimo įtampa MAX</p> <p>[3] Maitinimo įtampa NOMINAL</p> <p>[4] Maksimalus variklio veikimo greitis</p> <p>[5] Akumuliatorius</p> <p>[5a] Ličio jonų (Li-on)</p> <p>[6] Akumuliatoriaus talpa</p> <p>[7] Akumuliatoriaus įkroviklis</p> <p>[8] Didžiausia įkrovimo trukmė</p> <p>[9] Traukos variklio galia</p> <p>[10] Ašmenų variklio galia</p> <p>[11] Dažnių juosta (-os), kurioje (-iose) veikia radijo įrenginiai</p> <p>[12] Didžiausia radijo dažnių galia, perduodama toje (tose) dažnių juostoje (-ose), kurioje (-iose) veikia radijo įrenginiai</p> <p>[13] Priekinės padangos</p> <p>[14] Užpakalinės padangos</p> <p>[15] Priekinių padangų oro slėgis</p> <p>[16] Užpakalinių padangų oro slėgis</p> <p>[17] Svoris (*)</p> <p>[18] Mažiausias nenupjautos žolės spindulys</p> <p>[19] Pjovimo aukštis</p> <p>[20] Pjovimo plotis</p> <p>[21] Vaziavimo greitis (apytikris), priekine eiga</p> <p>[22] Vaziavimo greitis (apytikris), atbuline eiga</p> <p>[23] Maksimalus leistinas pokrypis</p> <p>[24] Matmenys</p> <p>[25] Ilgis</p> <p>[26] Ilgis su maišu (ilgis be maišo)</p> <p>[27] Plotis</p> <p>[26] Plotis su šoninio išmetimo deflektoriumi (Plotis be šoninio išmetimo deflektoriaus)</p> <p>[28] Aukštis</p> <p>[29] Pjovimo įtaiso kodas</p> <p>[30] Garso slėgio lygis</p> <p>[31] Mataavimo paklaida</p> <p>[32] Išmatuotas garso galios lygis</p> <p>[33] Garantuotas garso galios lygis</p> <p>[35] Vibracijų lygis, sėdynė</p> <p>[36] Vibracijų lygis, vairas</p> <p>[44] Priedai, kuriuos galima užsisakyti</p> <p>[44.A1, 42.A2] Rinkinys mulčiavimui</p> <p>[44.B] Akumuliatoriaus įkroviklis</p> <p>[44.C] Rinkinys vilkimui</p> <p>[44.D] Apdangalas</p> <p>[44.E] Galinio išmetimo apsaugos įtaiso rinkinys (<i>tikai MP sėrija</i>)</p> <p>[44.F] Sniego grandinės</p> <p>[44.G] Ratai purvui / sniegui</p> <p>[44.H] Priekaba</p> <p>[44.I] Barstytuvas</p> <p>[44.J] Lapų ir žolės surinktuvas</p> <p>[44.K] Peilinis sniego valytuvas</p> <p>[43] PAGALBINIS LIZDAS USB PRIEDAMS</p> <p>[43.A] Įkrovos įtampa ir srovė (išėjimas USB)</p> <p>[43.B] tipas</p> <p>[43.C] Gamintojo adresas ir pavadinimas</p> <p>* Konkretūs specifiniai duomenys yra pateikti įrenginio identifikavimo etiketėje</p>
---	--

* A pontos adatot lásd a gép azonosító adattábláján.

[1] **LV - TEHNISKE DATI**

- [2] Barošanas spriegums MAX
- [3] Barošanas spriegums NOMINAL
- [4] Maks. dzinēja griešanās ātrums
- [5] Akumulators
- [5a] Litija jons (Li-on)
- [6] Akumulatora jauda
- [7] Akumulatoru lādētājs
- [8] Uzlādes maksimālais ilgums
- [9] Vilces motora jauda
- [10] Asmeņu motora jauda
- [11] Frekvenču joslas, kurās radioiekārtas darbojas
- [12] Frekvenču joslās, kurās darbojas radioiekārtas, maksimālā pārraidītā signāla jauda.
- [13] Priekšējās riepas
- [14] Aizmugurējās riepas
- [15] Priekšējo riepu spiediens
- [16] Aizmugurējo riepu spiediens
- [17] Masa (*)
- [18] Minimālais nenoplautās zāles rādiuss
- [19] Plaušanas augstums
- [20] Plaušanas platums
- [21] Kustības ātrums (aptuvens), uz priekšu
- [22] Kustības ātrums (aptuvens), atpakaļgaitas
- [23] Maksimālais pieļaujamais spūpums
- [24] Izmēri
- [25] Garums
- [26] Garums ar maisu (garums bez maisa)
- [27] Platums
- [28] Platums ar sāniskās izmēšanas deflektoru (Platums bez sāniskās izmēšanas deflektora)
- [29] Augstums
- [30] Griezējierīces kods
- [31] Skaņas spiediena līmenis
- [32] Mērijumu kļūda
- [33] Izmērītais skaņas intensitātes līmenis
- [34] Garantētais skaņas intensitātes līmenis
- [35] Vibrāciju līmenis vadītāja vietā
- [36] Stūres vibrāciju līmenis

- [44] Piederumi pēc pieprasījuma
- [44.A1, 42.A2] Mulčēšanas komplekts
- [44.B] Akumulatoru lādētājs
- [44.C] Vilkšanas komplekts
- [44.D] Pārvalks
- [44.E] Aizmugurējās izmēšanas aizsarga komplekts (tik MP serijos)
- [44.F] Sniega ķēdes
- [44.G] Dubļu/sniega riteņi
- [44.H] Piekabe
- [44.I] Izklīdētājs
- [44.J] Lapu un zāles savācējs
- [44.K] Sniega tīrītājs ar vērstuvi

- [43] Papildu ligzda usb piederumiem
- [43.A] Uzlādes (izejas USB) spriegums un strāva
- [43.B] tips
- [43.C] Ražotāja nosaukums un adrese

* Precīza vērtība ir norādīta mašīnas identifikācijas datu plāksnītē.

[1] **MK - TEHNISKI PODATOČI**

- [2] Волтажа на напојување MAX
- [3] Волтажа на напојување NOMINAL
- [4] Максимална брзина при работа на моторот
- [5] Батерија
- [6] Капацитет на батерија
- [7] Полнач за батерија
- [8] Максимално траење на полнењето
- [9] Моќност на моторот за влеча
- [10] Моќност на моторот за сечило
- [11] Појаси на работна фреквенција на радиоопрема
- [12] Максимална моќност на радиофреквенција што се пренесува во појасите за фреквенција во кои функционира радиоопремата.
- [13] Предни пневматици
- [14] Задни пневматици
- [15] Притисок за полнење напред
- [16] Притисок за полнење назад
- [17] Тежина (*)
- [18] Минимален радиус на некосена трева
- [19] Висина на косење
- [20] Ширина на косење
- [21] Брзина на движење (индикативна), напред
- [22] Брзина на движење (индикативно), назад
- [23] Најголема вредност на наведување
- [24] Димензии
- [25] Должина
- [26] Должина со вреќата (должина без вреќата)
- [27] Ширина
- [28] Ширина со дефлектор со страничен испуст (ширина без дефлектор со страничен испуст)
- [29] Висина
- [30] Код на уредот со сечивото
- [31] Ниво на акустичен притисок
- [32] Отстапување од мерењата
- [33] Измерено ниво на акустична моќност
- [34] Гарантирано ниво на акустична моќност
- [35] Ниво на вибрации на местото за управување
- [36] Ниво на вибрации на воланот

- [44] додатоци достапни на барање
- [44.A1, 42.A2] Комплет за „мелење“
- [44.B] Полнач за батерија
- [44.C] Комплет за приколка
- [44.D] Платно за покривање
- [44.E] Комплект за заштита на страничен испуст (само за MP серија)
- [44.F] Синцири за снег
- [44.G] Гуми за кал/снег
- [44.H] Приколка
- [44.I] Дробалка
- [44.J] Собирач за лисја и трева
- [44.K] Сечиво за снег

- [43] ДОПОЛНИТЕЛЕН ПРИНЧЛОК ЗА ДОДАТОЦИ СО USB
- [43.A] Волтажа и енергија за полнење (Излез USB)
- [43.B] Тип
- [43.C] Име и адреса на производителот

* За одреден податок, проверете дали истиот е посочен на етикетата за идентификација на машината.

[1] NL - TECHNISCHE GEGEVENS

- [2] Spanning voeding MAX
[3] Spanning voeding NOMINAL
[4] Maximale snelheid voor de werking van de motor
[5] Accu
[5a] Li-ion-accu
[6] Capaciteit accu
[7] Acculader
[8] Maximum duur lading
[9] Vermogen tractiemotor
[10] Vermogen motor messen
[11] Frequentieband(en) waarin de radioapparatuur functioneert
[12] Maximaal radiofrequent vermogen uitgezonden in de frequentieband(en) waarin de radioapparatuur functioneert
[13] Voorbanden
[14] Achterbanden
[15] Bandenspanning vooraan
[16] Bandenspanning achteraan
[17] Massa (*)
[18] Minimum straal ongemaaid gras
[19] Maaiahogte
[20] Maaibreedte
[21] Rijsnelheid (bij benadering), vooruit
[22] Rijsnelheid (bij benadering), achteruit
[23] Maximaal toegestane helling
[24] Afmetingen
[25] Lengte
[26] Lengte met zak (lengte zonder zak)
[27] Breedte
[28] Breedte met zijdelingse aflaafdeflector (Breedte zonder zijdelingse aflaafdeflector)
[29] Hoogte
[30] Code snij-inrichting
[31] Niveau geluidsdruk
[32] Meetonzekerheid
[33] Gemeten akoestisch vermogen
[34] Gewaarborgd akoestisch vermogen
[35] Niveau trillingen op de bestuurdersplaats
[36] Niveau trillingen aan het stuur

- [44] Optionele accessoires
[44.A1, 42.A2] Kit voor "mulching"
[44.B] Acculader
[44.C] Kit tractie
[44.D] Afdekzeil
[44.E] Kit achterste aflaafbeveiliging (alleen voor MP-serie)
[44.F] Sneeuwkettingen
[44.G] Modderwielen/sneeuwwielen
[44.H] Aanhangwagen
[44.I] Verspreider
[44.J] Opvanger voor bladeren en gras
[44.K] Sneeuwschuiver

[43] AUX-AANSLUITING VOOR USB-ACCESSOIRES

- [43.A] Laadspanning en -stroom (Uitgang USB)
[43.B] type
[43.C] Naam en adres van de fabrikant

* Voor het specifiek gegeven, verwijst men naar wat aangegeven is op het identificatielabel van de machine.

[1] NO - TEKNISKE DATA

- [2] Matespenning MAX
[3] Matespenning NOMINAL
[4] Motorens maks driftshastighet
[5] Batteri
[5a] Med litiumion (Li-on)
[6] Batteriets kapasitet
[7] Batterilader
[8] Maksimal varighet for ladingen
[9] Trekkmotorens effekt
[10] Knivmotorens effekt
[11] Driftsfrekvensbånd for radioustyret
[12] Maksimal radiofrekvenseffekt som overføres i frekvensbåndene som radioustyret benytter.
[13] Fordekk
[14] Bakdekk
[15] Lufttrykk foran
[16] Lufttrykk bak
[17] Vekt (*)
[18] Minste radius til ikke klippet gress
[19] Klippehøyde
[20] Klippebredde
[21] Fremdriftshastighet (veil.) forover
[22] Fremdriftshastighet (veil.) bakover
[23] Maks. tillatt helling
[24] Mål
[25] Lengde
[26] Lengde med oppsamler (lengde uten oppsamler)
[27] Bredder
[28] Bredder med deflektor for sideutkast (Bredder uten deflektor for sideutkast)
[29] Høyde
[30] Artikkelnummer for klippeinnretning
[31] Lydtrykknivå
[32] Måleusikkerhet
[33] Målt lydeffektnivå
[34] Garantert lydeffektnivå
[35] Vibrasjonsnivå ved førerplassen
[36] Vibrasjonsnivå ved rattet

- [44] Tilleggsutstyr på forespørsel
[44.A1, 42.A2] Mulching-sett
[44.B] Batterilader
[44.C] Sett med tilhengerfeste
[44.D] Presenning
[44.E] Sett med vern for utkast bak (MP-series)
[44.F] Snokjettinger
[44.G] Gjørme-/snøhjul
[44.H] Tilhenger
[44.I] Spreder
[44.J] Blad- og gressoppsamler
[44.K] Snøplog

[43] Ekstra uttak for usb tilbehør

- [43.A] Ladespenning og strøm (Utgang USB)
[43.B] type
[43.C] Produsentens navn og adresse

* For spesifikk informasjon, se referansen på maskinens identifikasjonsetkett.

<p>[1] PL - DANE TECHNICZNE</p> <p>[2] Napięcie zasilania MAX</p> <p>[3] Napięcie zasilania NOMINAL</p> <p>[4] Maks. prędkość obrotowa silnika</p> <p>[5] Akumulator</p> <p>[5a] jonowo-litowy (Li-on)</p> <p>[6] Pojemność akumulatora</p> <p>[7] Ładowarka akumulatora</p> <p>[8] Maksymalny czas ładowania</p> <p>[9] Moc silnika napędowego</p> <p>[10] Moc silnika ostrzy</p> <p>[11] Zakres(-y) częstotliwości, w którym (których) pracuje urządzenie radiowe;</p> <p>[12] Maksymalna moc częstotliwości radiowej emitowanej w zakresie(-ach) częstotliwości, w którym (których) pracuje urządzenie radiowe</p> <p>[13] Koła przednie</p> <p>[14] Koła tylne</p> <p>[15] Ciśnienie powietrza kół przednich</p> <p>[16] Ciśnienie powietrza kół tylnych</p> <p>[17] Masa (*)</p> <p>[18] Minimalny promień nieskoszonej trawy</p> <p>[19] Wysokość koszenia</p> <p>[20] Szerokość koszenia</p> <p>[21] Prędkość jazdy (orientacyjnie) podczas ruchu do przodu</p> <p>[22] Prędkość jazdy (orientacyjnie) podczas ruchu do tyłu</p> <p>[23] Maksymalne dopuszczalne nachylenie</p> <p>[24] Wymiary</p> <p>[25] Długość</p> <p>[26] Długość z pojemnikiem (długość bez pojemnika)</p> <p>[27] Szerokość</p> <p>[28] Szerokość z deflektorem wyrzutu bocznego (Szerokość bez deflektora wyrzutu bocznego)</p> <p>[29] Wysokość</p> <p>[30] Kod agregatu tnącego</p> <p>[31] Poziom ciśnienia akustycznego</p> <p>[32] Błąd pomiaru</p> <p>[33] Poziom mocy akustycznej zmierzony</p> <p>[34] Gwarantowany poziom mocy akustycznej</p> <p>[35] Poziom drgań na stanowisku kierowcy</p> <p>[36] Poziom drgań na kierownicy</p> <p>[44] Akcesoria dostępne na zamówienie</p> <p>[44.A1, 42.A2] Zestaw mulczujący</p> <p>[44.B] Ładowarka akumulatora</p> <p>[44.C] Zestaw do holowania</p> <p>[44.D] Pokrowiec</p> <p>[44.E] Zestaw osłony tylnego wyrzutu trawy (wyłącznie dla serii MP)</p> <p>[44.F] Łańcuchy przeciwnięgowe</p> <p>[44.G] Koła błotne / śnieżne</p> <p>[44.H] Przyczepa</p> <p>[44.I] Rozrzutnik</p> <p>[44.J] Zbieracz do liści i trawy</p> <p>[44.K] Pług śnieżny</p> <p>[43] Gniazdo pomocnicze dla akcesoriów usb</p> <p>[43.A] Napięcie i prąd ładowania (Wyjście USB)</p> <p>[43.B] Typ</p> <p>[43.C] Nazwa i adres producenta</p>	<p>[1] PT - DADOS TÉCNICOS</p> <p>[2] Tensão de alimentação MAX</p> <p>[3] Tensão de alimentação NOMINAL</p> <p>[4] Velocidade máx. de funcionamento motor</p> <p>[5] Bateria</p> <p>[5a] de íons de Lítio (Li-on)</p> <p>[6] Capacidade da bateria</p> <p>[7] Carregador de bateria</p> <p>[8] Máxima duração da carga</p> <p>[9] Potência do motor de tração</p> <p>[10] Potência do motor das lâminas</p> <p>[11] A(s) banda(s) de frequências em que o equipamento de rádio funciona</p> <p>[12] A potência máxima de radiofrequências transmitida na(s) banda(s) de frequências em que o equipamento de rádio funciona.</p> <p>[13] Pneus dianteiros</p> <p>[14] Pneus traseiros</p> <p>[15] Pressão dos pneus dianteiros</p> <p>[16] Pressão dos pneus traseiros</p> <p>[17] Massa (*)</p> <p>[18] Raio mínimo da relva não cortada</p> <p>[19] Altura de corte</p> <p>[20] Largura de corte</p> <p>[21] Velocidade de progresso (indicativa), em marcha à frente</p> <p>[22] Velocidade de progresso (indicativa), em marcha-atrás</p> <p>[23] Inclinação máxima autorizada</p> <p>[24] Dimensões</p> <p>[25] Comprimento</p> <p>[26] Comprimento com saco (comprimento sem saco)</p> <p>[27] Largura</p> <p>[28] Largura com deflector de descarga lateral (Largura sem deflector de descarga lateral)</p> <p>[29] Altura</p> <p>[30] Código dispositivo de corte</p> <p>[31] Nível de pressão acústica</p> <p>[32] Incerteza de medição</p> <p>[33] Nível de potência acústica medido</p> <p>[34] Nível de potência acústica garantido</p> <p>[35] Nível de vibrações no local de condução</p> <p>[36] Nível de vibrações no volante</p> <p>[44] Acessórios a pedido</p> <p>[44.A1, 42.A2] Kit para "mulching"</p> <p>[44.B] Carregador de bateria</p> <p>[44.C] Kit tração</p> <p>[44.D] Lona de cobertura</p> <p>[44.E] Kit proteção de descarga traseira (apenas para série MP)</p> <p>[44.F] Correntes para neve</p> <p>[44.G] Rodas para lama / neve</p> <p>[44.H] Reboque</p> <p>[44.I] Espalhador</p> <p>[44.J] Recolhedor de folhas e relva</p> <p>[44.K] Limpa-neves com lâmina</p> <p>[43] tomada auxiliar para acessórios usb</p> <p>[43.A] Tensão e corrente de carga (Saída USB)</p> <p>[43.B] Tipo</p> <p>[43.C] Nome e endereço do Fabricante</p> <p>* Para o dado específico, consulte a etiqueta de identificação da máquina.</p>
--	---

<p>[1] RO - DATE TEHNICE</p> <p>[2] Tensiunea de alimentare MAX</p> <p>[3] Tensiunea de alimentare NOMINAL</p> <p>[4] Viteza max. de funcționare a motorului</p> <p>[5] Baterie</p> <p>[6] Capacitatea bateriei</p> <p>[7] Încărcător de baterie</p> <p>[8] Durata maximă a încărcării</p> <p>[9] Puterea motorului de tracțiune</p> <p>[10] Puterea motorului lamelor</p> <p>[11] Banda (benzile) de frecvențe în care funcționează echipamentul radio</p> <p>[12] Puterea maximă de radiofrecvență transmisă în banda (benzile) de frecvențe în care funcționează echipamentul radio.</p> <p>[13] Pneuri față</p> <p>[14] Pneuri spate</p> <p>[15] Presiune roți față</p> <p>[16] Presiune roți spate</p> <p>[17] Masă (*)</p> <p>[18] Raza minimă de iarbă netăiată</p> <p>[19] Înălțime de tăiere</p> <p>[20] Lățime de tăiere</p> <p>[21] Viteza de deplasare la mersul înainte</p> <p>[22] Viteza de deplasare la mersul cu spatele</p> <p>[23] Încălinația maximă admisă</p> <p>[24] Dimensiuni</p> <p>[25] Lungime</p> <p>[26] Lungime cu sac (lungime fără sac)</p> <p>[27] Lățime</p> <p>[28] Lățime cu deflector de evacuare laterală (Lățime fără deflector de evacuare laterală)</p> <p>[29] Înălțime</p> <p>[30] Codul dispozitivului de tăiere</p> <p>[31] Nivel de presiune acustică</p> <p>[32] Nesiguranță în măsurare</p> <p>[33] Nivel de putere acustică măsurat</p> <p>[34] Nivel de putere acustică garantat</p> <p>[35] Nivel de vibrații la locul conducătorului</p> <p>[36] Nivel de vibrații la volan</p> <p>[44] Accesorii la cerere</p> <p>[44.A1, 42A2] Kit pentru „mulching”</p> <p>[44.B] Încărcător</p> <p>[44.C] Kit de remorcare</p> <p>[44.D] Prelată pentru acoperire</p> <p>[44.E] Set de protecție pentru evacuare posterioară (numai pentru seriile MP)</p> <p>[44.F] Lanțuri de zăpadă</p> <p>[44.G] Roți de noroi / zăpadă</p> <p>[44.H] Remorcă</p> <p>[44.I] Distribuitor</p> <p>[44.J] Colector de frunze și iarbă</p> <p>[44.K] Utilaj de deszăpezire cu lamă</p> <p>[43] PRIZĂ AUXILIARĂ PENTRU ACCESORII USB</p> <p>[43.A] Tensiune și curent de încărcare (leșire USB)</p> <p>[43.B] Tipul</p> <p>[43.C] Numele și adresa fabricantului</p>	<p>[1] RU - ТЕХНИЧЕСКИЕ ХАРАКТЕРИСТИКИ</p> <p>[2] Напряжение питания MAX</p> <p>[3] Напряжение питания NOMINAL</p> <p>[4] Макс. число оборотов двигателя</p> <p>[5] Аккумулятор</p> <p>[5a] Литий-ионный (Li-on)</p> <p>[6] Ёмкость аккумулятора</p> <p>[7] Зарядное устройство</p> <p>[8] Максимальная продолжительность зарядки</p> <p>[9] Мощность двигателя сцепления</p> <p>[10] Мощность двигателя резцов</p> <p>[11] Полосы рабочих частот радиооборудования</p> <p>[12] Максимальная мощность радиочастотного сигнала, передаваемого в полосах рабочих частот радиооборудования</p> <p>[13] Передние шины</p> <p>[14] Задние шины</p> <p>[15] Давление в передних шинах</p> <p>[16] Давление в задних шинах</p> <p>[17] Масса (*)</p> <p>[18] Минимальный радиус нескошенной травы</p> <p>[19] Высота скашиваемой травы</p> <p>[20] Ширина скашивания</p> <p>[21] Скорость хода (ориентировочная) при движении вперед</p> <p>[22] Скорость хода (ориентировочная) при движении задним ходом</p> <p>[23] Допустимый максимальный наклон</p> <p>[24] Габариты</p> <p>[25] Длина</p> <p>[26] Длина с контейнером (длина без контейнера)</p> <p>[27] Ширина</p> <p>[28] Ширина с боковым желобом для выброса (Ширина без бокового желоба для выброса)</p> <p>[29] Высота</p> <p>[30] Код режущего приспособления</p> <p>[31] Уровень звукового давления</p> <p>[32] Погрешность измерения</p> <p>[33] Измеренный уровень звуковой мощности</p> <p>[34] Гарантируемый уровень звуковой мощности</p> <p>[35] Уровень вибрации на месте водителя</p> <p>[36] Уровень вибрации на руле</p> <p>[44] принадлежности – навесные орудия по заказу</p> <p>[44.A1, 42A2] Комплект для мульчирования</p> <p>[44.B] Зарядное устройство</p> <p>[44.C] Прицепное устройство</p> <p>[44.D] Защитный чехол</p> <p>[44.E] Комплект защиты заднего выброса (только для серии MP)</p> <p>[44.F] Цепи противоскольжения</p> <p>[44.G] Колеса для грязи/ снега</p> <p>[44.H] Прицеп</p> <p>[44.I] Разбрасыватель</p> <p>[44.J] Сборщик травы и листьев</p> <p>[44.K] Шнекороторный снегоочиститель</p> <p>[43] Дополнительный разъем для аксессуаров usb</p> <p>[43.A] Напряжение и зарядный ток (Выход USB)</p> <p>[43.B] Тип</p> <p>[43.C] Наименование и адрес изготовителя</p> <p>* Точное значение см. на идентификационном ярлыке машины</p>
<p>* Pentru informația specifică, consultați datele de pe eticheta de identificare a mașinii.</p>	

[1] SK - TECHNICKÉ PARAMETRE

- [2] Napájacie napätie MAX
- [3] Napájacie napätie NOMINAL
- [4] Maximálna rýchlosť činnosti motora
- [5] Akumulátor
- [6] Kapacita akumulátora
- [7] Nabíjačka akumulátora
- [8] Maximálne trvanie nabíjania
- [9] Výkon trakčného motora
- [10] Výkon motora nožov
- [11] Frekvenčné pásmo resp. pásma, v ktorých rádiové zariadenie pracuje
- [12] Maximálny vysokofrekvenčný výkon prenášaný vo frekvenčnom pásme, resp. pásmach, v ktorých rádiové zariadenie pracuje.
- [13] Predné pneumatiky
- [14] Zadné pneumatiky
- [15] Tlak hustenia predných pneumatík
- [16] Tlak hustenia zadných pneumatík
- [17] Hmotnosť (*)
- [18] Minimálny akčný rádius otáčania
- [19] Výška kosenia
- [20] Šírka orezávania
- [21] Rýchlosť posunu (orientačná), pri posune vpred
- [22] Rýchlosť posunu (orientačná), pri spätnom chode
- [23] Maximálny povolený náklon
- [24] Rozmery
- [25] Dĺžka
- [26] Dĺžka s košom (dĺžka bez koša)
- [27] Šírka
- [28] Šírka vychyľovača bočného vyhadzovania (Šírka bez vychyľovača bočného vyhadzovania)
- [29] Výška
- [30] Kód kosiaceho zariadenia
- [31] Úroveň akustického tlaku
- [32] Nepresnosť merania
- [33] Úroveň nameraného akustického výkonu
- [34] Úroveň zarúčeného akustického výkonu
- [35] Úroveň vibrácií na mieste vodiča
- [36] Úroveň vibrácií na volante

- [44] Prídavné zariadenia na požiadanie
- [44.A1, 42.A2] Súprava pre mulčovanie
- [44.B] Nabíjačka akumulátora
- [44.C] Súprava ťažného zariadenia
- [44.D] Krycia plachta
- [44.E] Súprava ochranného krytu zadného vyhadzovania (výlučne pre sériu MP)
- [44.F] Snehové refaze
- [44.G] Kolesá do blata / snehu
- [44.H] Prives
- [44.I] Posypávač
- [44.J] Zberač lístia a trávy
- [44.K] Snehová radlica

- [43] POMOČNÁ ZÁSUVKA PRE USB PRÍSLUŠENSTVO
- [43.A] Nabíjacie napätie a prúd (výstup USB)
- [43.B] Typ
- [43.C] Názov a adresa Výrobcu

* Ohľadne uvedeného parametra vychádzajte z hodnoty uvedenej na identifikačnom štítku stroja.

[1] SL - TEHNIČNI PODATKI

- [2] Napetost električnega napajanja MAX
- [3] Napetost električnega napajanja NOMINAL
- [4] Najvišja hitrost delovanja motorja
- [5] Akumulator
- [5a] z litijevimi ioni
- [6] Zmogljivost baterije
- [7] Polnilnik baterije
- [8] Najdaljši čas polnjenja
- [9] Moč pogonskega motorja
- [10] Moč motorja rezil
- [11] Frekvenčni pasovi, na katerih deluje radijska oprema
- [12] Največja energija za radijsko frekvenco, preneseno po frekvenčnih pasovih, na katerih radijska oprema deluje
- [13] Prednje pnevmatike
- [14] Zadnje pnevmatike
- [15] Tlak v prednjih pnevmatikah
- [16] Tlak v zadnjih pnevmatikah
- [17] Masa (*)
- [18] Najmanjše področje nepokošene trave
- [19] Višina košnje
- [20] Širina reza
- [21] Hitrost napredovanja (indikativna) pri vožnji naprej
- [22] Hitrost napredovanja (indikativna) pri vzvratni vožnji
- [23] Maksimalni dovoljen naklon
- [24] Dimenzije
- [25] Džlka
- [26] Džlka s košom (džlka bez koša)
- [27] Širina
- [28] Širina z odbijačem bočnega izmeta (Širina brez odbijača bočnega izmeta)
- [29] Višina
- [30] Šifra rezalne naprave
- [31] Raven zvočnega tlaka
- [32] Merilna negotovost
- [33] Izmerjena raven zvočne moči
- [34] Zajamčena raven zvočne moči
- [35] Stopnja vibracij na voznikovem sedežu
- [36] Nivo vibracij na volanu

- [44] Dodatni priključki na zahtevo
- [44.A1, 42.A2] Komplet za mulčenje
- [44.B] Polnilnik baterije
- [44.C] Komplet za vleko
- [44.D] Prekrivno platno
- [44.E] Komplet ščitnika zadnjega izmeta (samo za MP serijo)
- [44.F] Snežne verige
- [44.G] Kolesa za blato / sneg
- [44.H] Prikolica
- [44.I] Trosilec
- [44.J] Pobiralnik listja in trave
- [44.K] Snežni plug z nožem

- [43] POMOŽNA VTIČNICA ZA USB OPREMO
- [43.A] Napetost in tok polnjenja (izhod USB)
- [43.B] Tip
- [43.C] Ime in naslov proizvajalca

* Za specifični podatek glej identifikacijsko nalepko stroja.

[1] SR - TEHNIČKI PODACI

- [2] Napon napajanja MAX
- [3] Napon napajanja NOMINAL
- [4] Maks. radna brzina motora
- [5] Baterija
- [6] Kapacitet baterije
- [7] Punjač baterije
- [8] Maksimalno trajanje napunjenosti
- [9] Snaga pogonskog motora
- [10] Snaga motora sečiva
- [11] Frekvencijski pojas (frekvencijski pojasevi) u kojem (u kojima) radijska oprema radi
- [12] Najveća radiofrekvencijska snaga koja se prenosi u frekvencijskom pojasu (frekvencijskim pojasevima) u kojem (u kojima) radijska oprema radi.
- [13] Prednje gume
- [14] Zadnje gume
- [15] Pritisak vazduha u prednjim gumama
- [16] Pritisak vazduha u zadnjim gumama
- [17] Masa (*)
- [18] Minimalni poluprečnik nepokošene trave
- [19] Visina košenja
- [20] Širina košenja
- [21] Brzina kretanja (indikativna), napred
- [22] Brzina kretanja (indikativna), napred
- [23] Maksimalni dozvoljen nagib
- [24] Dimenzije
- [25] Dužina
- [26] Dužina s vrećom (dužina bez vreće)
- [27] Širina
- [28] Širina s usmerivačem bočnog izbacivanja (Širina bez usmerivača bočnog izbacivanja)
- [29] Visina
- [30] Šifra rezne glave
- [31] Nivo zvučnog pritiska
- [32] Merna nesigurnost
- [33] Izmereni nivo zvučne snage
- [34] Garantovani nivo zvučne snage
- [35] Nivo vibracija na mestu vozača
- [36] Nivo vibracija na volanu

- [44] Dodatna oprema na zahtev
- [44.A1, 42.A2] Komplet za malčiranje
- [44.B] Punjač baterije
- [44.C] Komplet za vuču
- [44.D] Pokrovna cerada
- [44.E] Komplet štitnika za izbacivanje otpozadi (edina za MP serija)
- [44.F] Lanci za sneg
- [44.G] Točkovi za blato / sneg
- [44.H] Prikolica
- [44.I] Posipač
- [44.J] Plug za sneg s nožem
- [44.K] Plug za sneg s nožem

- [43] Pomoćna utičnica za dodatni pribor usb
- [43.A] Napon i struja punjenja (izlaz USB)
- [43.B] Vrsta
- [43.C] Naziv i adresa proizvođača

* Za specifični podatak, pogledajte podatke navedene na identifikacijskoj nalepnici mašine.

[1] SV - TEKNISKA SPECIFIKATIONER

- [2] Spänning MAX
- [3] Spänning NOMINAL
- [4] Motorns maximala funktionshastighet
- [5] Batteri
- [5a] Litiumjon (Li-on)
- [6] Batteriets kapacitet
- [7] Batteriladdare
- [8] Laddningens maximala varaktighet
- [9] Drivmotorns effekt
- [10] Bladmotorns effekt
- [11] Det eller de frekvensband där radioutrustningen arbetar.
- [12] Den maximala radiofrekvenseffekt som överförs inom det eller de frekvensband där radioutrustningen arbetar.
- [13] Framdäck
- [14] Backdäck
- [15] Däcktryck fram
- [16] Däcktryck bak
- [17] Vikt (*)
- [18] Minimiradie på oklippt gräs
- [19] Klipphöjd
- [20] Klippbredd
- [21] Hastighet (indikativ) vid körning framåt
- [22] Hastighet (indikativ) vid backning
- [23] Max. tillåten lutning
- [24] Dimensioner
- [25] Längd
- [26] Längd med påse (längd utan påse)
- [27] Bredd
- [28] Bredd med sidotömningens riktplatta (Bredd utan sidotömningens riktplatta)
- [29] Höjd
- [30] Skärenhetens kod
- [31] Ljudtrycksnivå
- [32] Tivvel med mått
- [33] Uppmätt ljudeffektivnivå
- [34] Garanterad ljudeffektivnivå
- [35] Vibrationsnivå på förarplatsen
- [36] Vibrationsnivå på ratten

- [44] Fällvalstillbehör
- [44.A1, 42.A2] Sats för "mulching"
- [44.B] Batteriladdare
- [44.C] Sats för bogsering
- [44.D] Presenning
- [44.E] Sats med bakre tömningskydd (endast för MP-serien)
- [44.F] Snökedjor
- [44.G] Hjul för lera/snö
- [44.H] Spridare
- [44.I] Släp
- [44.J] Blad- och grässamlare
- [44.K] Snöröjare med blad

- [43] Extra uttag för usb-tillbehör
- [43.A] Spänning och laddningsström (Utgång USB)
- [43.B] Typ
- [43.C] Tillverkarens namn och adress

* För specifik information, se uppgifterna på maskinens märkplåt.

[1] **TR - TEKNİK VERİLER**

- [2] Besleme gerilimi MAX
[3] Besleme gerilimi NOMINAL
[4] Motorun maksimum çalışma hızı
[5] Batarya
[6] Bataryanın kapasitesi
[7] Batarya şarj cihazı
[8] Bataryanın maksimum süresi
[9] Traksiyon motorunun gücü
[10] Bıçak motorunun gücü
[11] Radyo cihazının çalışma frekans bandı
[12] Radyo cihazının çalıştığı frekans bantlarında iletilen azami radyofrekans gücü.
[13] Ön tekerlekler
[14] Arka tekerlekler
[15] Ön şişirme basıncı
[16] Arka şişirme basıncı
[17] Kütle (*)
[18] Minimum kesilmemiş çim yarıçapı
[19] Kesim yüksekliği
[20] Kesim genişliği
[21] İleri yönde ilerleme hızı (gösterge niteliğindedir)
[22] Geri yönde ilerleme hızı (gösterge niteliğindedir)
[23] İzin verilen maksimum eğim
[24] Ebatlar
[25] Sepetli
[26] Sepetli uzunluk (sepetsiz uzunluk)
[27] Genişlik
[28] Yandan tahliye deflektörüyle genişlik (Yandan tahliye deflektörü olmadan genişlik)
[29] Yükseklik
[30] Kesim düzeni kodu
[31] Ses basınç seviyesi
[32] Ölçü belirsizliği
[33] Ölçülen ses gücü seviyesi
[34] Garanti edilen ses gücü seviyesi
[35] Sürücü mahalinde titreşim seviyesi
[36] Direksiyonda titreşim seviyesi

[44] Talep üzerine aksesuarlar
[44.A1, 42.A2] "Maçlama" Kıtı
[44.B] Batarya şarj cihazı
[44.C] Çekış Kıtı
[44.D] Kaplama Kıtı
[44.E] Arka tahliye koruma kıtı (sadece MP serisi için)
[44.F] Kar zincirleri
[44.G] Çamur / kar tekerleri
[44.H] Römork
[44.I] Serpici
[44.J] Yaprak ve çim toplayıcı
[44.K] Bıçaklı kar temizleme makinesi

[43] USB AKSESUARLAR İÇİN YARDIMCI BAĞLANTI NOKTASI
[43.A] Şarj gerilimi ve akımı (Çıkış USB)
[43.B] tipi.
[43.C] Üreticinin adı ve adresi

* Spesifik değer için, makine belirleme etiketinde belirtilenleri referans alın



INDICE

1. GENERALITÀ.....	2	7.4 Avviamento.....	22
2. AVVERTENZE GENERALI DI SICUREZZA.....	2	7.5 Lavoro	22
3. AVVERTENZE DI SICUREZZA DEL TOSAERBA CON CONDUCENTE SEDUTO.....	5	7.6 Arresto.....	24
3.1 Addestramento.....	5	7.7 Dopo l'utilizzo	24
3.2 Operazioni preliminari.....	5	8. MANUTENZIONE ORDINARIA.....	24
3.3 Durante l'utilizzo.....	5	8.1 Generalità.....	24
3.4 Manutenzione, rimessaggio	6	8.2 Batteria.....	25
3.5 Tutela ambientale	7	8.3 Ruotini antiscalpo	27
4. CONOSCERE LA MACCHINA	7	8.4 Pulizia.....	27
4.1 Descrizione macchina e uso previsto ..	7	8.5 Lubrificazione	28
4.2 Segnaletica di sicurezza	8	8.6 Dadi e viti di fissaggio.....	28
4.3 Etichetta di identificazione	9	9. MANUTENZIONE STRAORDINARIA	28
4.4 Componenti principali.....	9	9.1 Raccomandazioni per la sicurezza	28
5. MONTAGGIO	9	9.2 Assieme dispositivi di taglio / dispositivi di taglio	28
5.1 Componenti per il montaggio.....	10	9.3 Sostituzione delle ruote anteriori / posteriori	29
5.2 Montaggio del volante	10	9.4 Sostituzione lampade a led	30
5.3 Montaggio del sedile	10	10. RIMESSAGGIO	30
5.4 Montaggio del paraurti anteriore.....	10	11. MOVIMENTAZIONE E TRASPORTO	30
5.5 Montaggio del deflettore di scarico laterale (solo per modelli con scarico laterale).....	10	12. ASSISTENZA E RIPARAZIONI.....	31
5.6 Montaggio dei rinforzi laterali dell'assieme dispositivi di taglio (solo per modelli con scarico laterale, se previsto)	11	13. COPERTURA DELLA GARANZIA.....	31
5.7 Montaggio e completamento della piastra posteriore (solo per modelli con raccolta posteriore).....	11	14. TABELLA MANUTENZIONI.....	32
5.8 Montaggio del sacco di raccolta (solo per modelli con raccolta posteriore) (solo per modelli tipo "III")	11	15. IDENTIFICAZIONE INCONVENIENTI	32
6. COMANDI DI CONTROLLO.....	12	16. ACCESSORI	36
6.1 Commutatore a chiave.....	12	16.1 Kit per mulching.....	36
6.2 Pedale trazione.....	12	16.2 Carica batteria (carica veloce)	36
6.3 Leva di innesto / disinnesto della trasmissione.....	12	16.3 Kit traino	36
6.4 Regolazione altezza di taglio	12	16.4 Telo di copertura	36
6.5 Pulsante di emergenza.....	13	16.5 Kit protezione di scarico posteriore	36
6.6 Presa ausiliaria per accessori USB....	13	16.6 Catene da neve 18".....	36
6.7 dispositivo di segnalazione acustica	13	16.7 Ruote da fango / neve 18".....	36
6.8 Leva ribaltamento sacco di raccolta (se previsto, solo per modelli con raccolta posteriore).....	14	16.8 Rimorchio	36
6.9 Pulsantiera	14	16.9 Spargitore.....	36
6.10 Funzione Bluetooth (se prevista)	19	16.10 Raccogliatore foglie e erba	36
7. USO DELLA MACCHINA	20	16.11 Spalaneve a lama	36
7.1 Operazioni preliminari.....	20		
7.2 Controlli di sicurezza	20		
7.3 Uso su terreni in pendenza.....	22		

1. GENERALITÀ

1.1 COME LEGGERE IL MANUALE

Nel testo del manuale, alcuni paragrafi contenenti informazioni di particolare importanza, ai fini della sicurezza o del funzionamento, sono evidenziati in modo diverso, secondo questo criterio:

PERICOLO

Il mancato rispetto dell'avvertenza comporta una situazione di rischio imminente che, se non evitata, causa morte istantanea o danno grave o permanente.

AVVERTIMENTO

Il mancato rispetto dell'avvertenza comporta una situazione di rischio potenziale che, se non evitata, può causare morte o danno grave alla salute.

ATTENZIONE

Il mancato rispetto dell'avvertenza comporta una situazione di rischio potenziale che, se non evitata, potrebbe causare danni di minore entità relativi alla macchina.

AVVISO

Fornisce un'istruzione che si riferisce all'uso di una condotta necessaria per affrontare le pratiche non legate a lesioni fisiche.

ISTRUZIONE DI SICUREZZA

Fornisce un'istruzione che si riferisce a specifiche procedure da seguire in caso di insorgenza di situazioni che mettono a repentaglio la salute umana o la sicurezza delle macchine.

NOTA

Fornisce un'informazione aggiuntiva alle istruzioni dei messaggi di sicurezza precedenti.

I paragrafi evidenziati con un riquadro con bordo a punti grigio indicano caratteristiche opzionali non presenti in tutti i modelli documentati in questo manuale. Verificare se la caratteristica è presente nel proprio modello.

Tutte le indicazioni "anteriore", "posteriore", "destra" e "sinistra" si intendono riferite alla posizione di lavoro dell'operatore.

1.2 RIFERIMENTI

1.2.1 Figure

Le figure in queste istruzioni per l'uso sono numerate 1, 2, 3, e così via. I componenti indicati nelle figure sono contrassegnati con le lettere A, B, C, e così via. Un riferimento al componente C nella figura 2 viene indicato con la dicitura: "Vedere fig. 2.C" o semplicemente "(Fig. 2.C)". Le figure sono indicative. I pezzi effettivi possono variare rispetto a quelli raffigurati.

1.2.2 Titoli

Il manuale è diviso in capitoli e paragrafi. Il titolo del paragrafo "2.1 Addestramento" è un sottotitolo di "2. Norme di sicurezza". I riferimenti a titoli o paragrafi sono segnalati con l'abbreviazione cap. o par. e il numero relativo. Esempio: "cap. 2" o "par. 2.1"

2. AVVERTENZE GENERALI DI SICUREZZA

2.1 AVVERTENZE GENERALI DI SICUREZZA

AVVERTIMENTO

Leggere tutte le avvertenze di sicurezza, le istruzioni, le illustrazioni e le specifiche fornite con la macchina. *L'inosservanza delle istruzioni elencate di seguito può causare scosse elettriche, incendi e/o gravi lesioni.*

Conservare tutte le avvertenze e le istruzioni per consultarle in futuro.

Il termine "utensile elettrico" citato nelle avvertenze si riferisce alla vostra macchina con alimentazione dalla rete elettrica (con cavo) o con alimentazione a batteria (senza cavo).

1) Sicurezza dell'area di lavoro

- Tener pulita e ben illuminata l'area di lavoro.** *Aree disordinate o scure facilitano gli incidenti.*
- Non usare l'utensile elettrico in atmosfere esplosive, ad esempio in presenza di liquidi infiammabili, gas o polvere.** *Gli utensili elettrici generano scintille che possono incendiare la polvere o i vapori.*
- Tenere lontani i bambini e gli astanti quando si usa un utensile**

elettrico. *Le distrazioni possono causare la perdita di controllo.*

2) Sicurezza elettrica

- a) **La spina del cavo del carica batteria deve essere compatibile con la presa di corrente. Non modificare mai la spina. Non usare adattatori con il cavo del carica batteria dotato di messa a terra.** *Le spine non modificate e adatte alla presa riducono il rischio di scossa elettrica.*
- b) **La spina dell'utensile elettrico deve essere compatibile con la presa di corrente. Non modificare mai la spina. Non usare adattatori con gli utensili elettrici dotati di messa a terra.** *Le spine non modificate e adatte alla presa riducono il rischio di scossa elettrica.*
- c) **Evitare il contatto del corpo con superfici a massa o a terra, come tubi, radiatori, cucine, frigoriferi.** *Il rischio di scossa elettrica aumenta se il corpo viene a trovarsi a massa o a terra.*
- d) **Non esporre gli utensili elettrici alla pioggia o ambienti bagnati.** *L'acqua che penetra in un utensile elettrico aumenta il rischio di scossa elettrica.*
- e) **Non tirare mai il cavo del carica batterie per estrarre la spina. Tenere il cavo del carica batteria lontano da calore, olio, solventi, oggetti taglienti, spigoli vivi o parti in movimento.** *Un cavo danneggiato o impigliato aumenta il rischio di scossa elettrica.*
- f) **Non usare il cavo impropriamente. Non usare il cavo per trasportare l'utensile, tirarlo o per scollarlo dalla presa. Tenere il cavo lontano da calore, olio, spigoli vivi o parti in movimento.** *Un cavo danneggiato o impigliato aumenta il rischio di scossa elettrica.*
- g) **Quando si impiega l'utensile elettrico all'esterno, utilizzare un cavo di prolunga adatto per uso esterno.** *L'uso di un cavo di prolunga adatto per uso esterno riduce il rischio di scossa elettrica.*
- h) **Se non è evitabile l'uso di un utensile elettrico in un ambiente umido, usare una presa di corrente protetta da un interruttore differenziale (RCD-Residual Current Device).** *L'uso di un RCD riduce il rischio di scossa elettrica.*
- i) **Collegare il carica batterie solo a prese con la tensione e la frequenza di rete indicate nella targhetta.**

PERICOLO

Umidità ed elettricità non sono compatibili:

- La manipolazione ed il collegamento dei cavi elettrici devono essere effettuati all'asciutto.
- Non mettere mai in contatto una presa elettrica o un cavo con una zona bagnata (pozzanghera o terreno umido).
- Se necessario, usare prolunghes con prese integrali stagne e omologate, reperibili in commercio.
- La predisposizione di una presa di corrente per la ricarica, collegata alla rete elettrica dell'edificio, deve essere realizzata da un elettricista qualificato e adeguatamente protetta da un differenziale (RCD-Residual Current Device), con una corrente di sgancio conforme alle normative in vigore.
- Un collegamento non corretto può provocare corto circuiti, seri danni personali, inclusa la morte.

• Per evitare interruzioni nell'erogazione di corrente elettrica durante la ricarica:

- verificare che la portata complessiva dell'impianto elettrico sia adeguata.
- collegare la macchina ad una presa di corrente con amperaggio sufficiente.
- evitare l'utilizzo contemporaneo di altre apparecchiature elettriche ad alto assorbimento.

3) Sicurezza personale

- a) **Rimanere attenti, controllare quello che si sta facendo e usare buonsenso quando si usa un utensile elettrico. Non usare l'utensile elettrico quando si è stanchi o sotto l'influenza di droghe, alcool o medicinali.** *Un momento di disattenzione mentre si usa un utensile elettrico può causare gravi lesioni personali.*
- b) **Utilizzare dispositivi di protezione individuale. Indossare sempre occhiali protettivi.** *L'uso di dispositivi di protezione come mascherine antipolvere, calzature antiscivolo, elmetti protettivi o cuffie per l'udito, riduce le lesioni personali.*
- c) **Evitare avviamenti non intenzionali. Accertarsi che l'interruttore sia in posizione "OFF" prima di inserire la spina, afferrare o trasportare l'utensile elettrico.** *Trasportare un utensile elettrico con il dito sull'interruttore o collegarlo alla presa con l'interruttore in posizione "ON" facilita gli incidenti.*
- d) **Rimuovere ogni chiave o utensile di regolazione prima di accendere l'utensile elettrico.** *Una chiave o un*

utensile che rimane a contatto con una parte rotante della macchina può provocare lesioni personali.

- e) **Non sporgersi. Mantenere sempre appoggio ed equilibrio adeguati.** Questo permette un controllo migliore dell'utensile elettrico in situazioni inaspettate.
 - f) **Vestirsi in modo appropriato. Non indossare vestiti larghi o gioielli. Tenere i capelli e i vestiti distanti dalle parti in movimento.** Abiti sciolti, gioielli o capelli lunghi possono rimanere impigliati nelle parti in movimento.
 - g) **Se vi sono dispositivi da collegare a impianti per l'estrazione e la raccolta di polvere, accertarsi che siano collegati e usati in maniera appropriata.** L'uso di questi dispositivi può ridurre i rischi correlati alla polvere.
 - h) **Non lasciare che la familiarità acquisita dall'uso della macchina consenta di diventare compiacente ed ignorare i principi di sicurezza dell'utensile elettrico.** Un'azione negligente può causare lesioni gravi in una frazione di secondo.
- 4) **Uso e salvaguardia dell'utensile elettrico**
- a) **Non sovraccaricare l'utensile elettrico. Usare l'utensile elettrico adatto al lavoro.** L'utensile elettrico adeguato eseguirà il lavoro meglio ed in modo più sicuro, alla velocità per la quale è stato progettato.
 - b) **Non utilizzare l'utensile elettrico se l'interruttore non è in grado di avviarlo o arrestarlo.** Un utensile elettrico che non può essere azionato con l'interruttore è pericoloso e deve essere riparato.
 - c) **Non utilizzare la macchina se il commutatore a chiave non è in grado di avviarla o arrestarla regolarmente.** Una macchina che non può essere azionata dal commutatore a chiave è pericolosa e deve essere riparata presso un centro assistenza.
 - d) **Rimuovere la chiave di accensione prima di eseguire qualsiasi regolazione, cambio di accessori, o prima di riporre l'utensile elettrico.** Queste misure preventive di sicurezza riducono il rischio di avviamento accidentale dell'utensile elettrico.
 - e) **Riporre gli utensili elettrici inutilizzati fuori dalla portata dei bambini e non permettere l'utilizzo della macchina a persone che non abbiano familiarità con l'utensile e con queste istruzioni.** Gli utensili elettrici sono pericolosi nelle mani di utilizzatori non addestrati.
 - f) **Curare la manutenzione degli utensili elettrici e degli accessori.** Verificare che le parti mobili siano allineate e libere nel movimento, che non vi siano rotture di parti e qualsiasi altra condizione che possa influenzare il funzionamento dell'utensile elettrico. In caso di danni, l'utensile elettrico deve essere riparato prima di usarlo. Molti incidenti sono causati da una scarsa manutenzione.
 - g) **Tener affilati e puliti gli organi di taglio.** Una adeguata manutenzione degli organi di taglio, con taglienti ben affilati, li rende meno soggetti ad incepparsi e più facili da controllare.
 - h) **Usare l'utensile elettrico e gli accessori relativi secondo le istruzioni fornite, tenendo presente le condizioni di lavoro e il tipo di lavoro da eseguire.** L'uso di un utensile elettrico per operazioni diverse da quelle previste può provocare situazioni di pericolo.
 - i) **Mantenere le impugnature e le superfici di presa asciutte, pulite e senza tracce di olio e di grasso.** Le impugnature e superfici di presa scivolose non consentono di movimentare e controllare in modo sicuro l'utensile in situazioni impreviste.
- 5) **Uso e precauzioni d'uso degli utensili a batteria**
- a) **Per caricare la batteria utilizzare solo carica batteria raccomandati dal produttore.** Un caricabatterie adatto ad un tipo di pacco batterie può creare un rischio di incendio, una scossa elettrica, un surriscaldamento o una fuoriuscita di liquido corrosivo della batteria se utilizzato con un altro pacco batterie.
 - b) **Utilizzare soltanto le batterie specifiche previste per il vostro utensile.** L'uso di un qualsiasi altro gruppo di batterie può creare il rischio di lesioni e incendi.
 - c) **Quando il gruppo batterie non è in uso, bisogna tenerlo lontano da altri oggetti di metallo quali graffette, monete, chiavi, chiodi, viti o altri piccoli oggetti metallici che potrebbero provocare un corto circuito dei contatti.** Un cortocircuito fra i contatti della batteria può comportare combustioni o incendi.
 - d) **Una batteria in cattive condizioni può provocare la fuoriuscita del liquido.** Evitare il contatto con il liquido. In caso di contatto accidentale risciacquare con acqua. In caso di contatto del liquido con gli occhi, consultare un medico. *Il*

liquido fuoriuscito dalla batteria può provocare irritazioni cutanee o ustioni.

- e) **Non utilizzare una batteria o un utensile danneggiato o modificato.** *Le batterie danneggiate o modificate possono presentare un comportamento imprevedibile con conseguente incendio, esplosione o rischio di lesioni.*
 - f) **Non esporre il pacco batteria o l'utensile a fuoco o temperatura eccessiva.** *L'esposizione al fuoco o temperatura superiore a 70 °C può causare un'esplosione.*
 - g) **Seguire tutte le istruzioni di ricarica e non ricaricare il pacco batteria o l'utensile al di fuori dell'intervallo di temperatura specificato nelle istruzioni.** *Una carica impropria o a temperatura al di fuori dell'intervallo specificato può danneggiare la batteria ed aumentare il rischio di incendio.*
 - h) **Non ricaricare il pacco batteria in luoghi con presenza di vapori, sostanze infiammabili o locali eccessivamente umidi. Se non è evitabile l'ambiente umido, usare una presa di corrente protetta da un interruttore differenziale (RCD-Residual Current Device), per ridurre il rischio di scossa elettrica.**
 - i) **Non conservare il cavo del carica batterie alla portata dei bambini.**
- 6) **Assistenza**
- a) **Far riparare l'utensile elettrico da personale qualificato, impiegando solo ricambi originali.** *Questo permette che venga mantenuta la sicurezza dell'utensile elettrico.*
 - b) **Non effettuare operazioni di riparazione sulla batteria.** *Attività di riparazione devono essere effettuate dal costruttore o da un Centro di assistenza specializzato.*

3. AVVERTENZE DI SICUREZZA DEL TOSAERBA CON CONDUCENTE SEDUTO

3.1 ADDESTRAMENTO

- Prendere familiarità con i comandi e con un uso appropriato della macchina. Imparare ad arrestare rapidamente la macchina.
- Non permettere mai che la macchina venga utilizzata da bambini o da persone che non abbiano la necessaria dimestichezza con le istruzioni. Le leggi locali possono fissare un'età minima per l'utilizzatore.

- Non trasportare bambini o altri passeggeri.
- Ricordare che l'utilizzatore è responsabile di incidenti e imprevisti che si possono verificare ad altre persone o alle loro proprietà. Rientra nella responsabilità dell'utilizzatore la valutazione dei rischi potenziali del terreno su cui si deve lavorare, nonché prendere tutte le precauzioni necessarie per garantire la sua e altrui sicurezza, in particolare sui pendii, terreni accidentati, scivolosi o instabili.
- Il presente manuale è parte integrante della macchina, pertanto dovrà seguirlo sempre in caso di cessazione temporanea o definitiva della stessa.

3.2 OPERAZIONI PRELIMINARI

Dispositivi protezione individuale (DPI)

- Indossare indumenti adeguati, calzature da lavoro resistenti con soles antiscivolo, e pantaloni lunghi. Non azionare la macchina a piedi scalzi o con sandali aperti. Indossare cuffie di protezione dell'udito.
- L'impiego di protezioni acustiche può ridurre la capacità di sentire eventuali avvertenze (grida o allarmi). Prestare la massima attenzione a quanto accade attorno all'area di lavoro.
- Non indossare scarpe, camici, collane, braccialetti, indumenti con parti svolazzanti, o provvisti di lacci o cravatte e comunque accessori pendenti o larghi che potrebbero impigliarsi nella macchina o in oggetti e materiali presenti sul luogo di lavoro.
- Legare i capelli lunghi.

Area di lavoro / Macchina

Ispezionare a fondo tutta l'area di lavoro e togliere tutto ciò che potrebbe venire espulso dalla macchina o danneggiare il dispositivo di taglio/organ rotanti (sassi, rami, fili di ferro, ossi, ecc.).

3.3 DURANTE L'UTILIZZO

Area di Lavoro

- Non usare la macchina in ambienti a rischio di esplosione, in presenza di liquidi infiammabili, gas o polvere. Contatti elettrici o sfregamenti meccanici possono generare scintille che possono incendiare la polvere o i vapori.
- Lavorare solamente alla luce del giorno o con buona luce artificiale e in condizioni di buona visibilità.
- Allontanare persone, bambini e animali dall'area di lavoro. È necessario che i bambini vengano sorvegliati da un altro adulto.
- Evitare di lavorare nell'erba bagnata, sotto la pioggia e con rischio di temporali, specialmente con probabilità di fulmini.

- Prestare particolare attenzione alle irregolarità del terreno (dossi, cunette), ai pendii, ai pericoli nascosti e alla presenza di eventuali ostacoli che potrebbero limitare la visibilità.
- Prestare molta attenzione in prossimità di dirupi, fossi o argini. La macchina si può ribaltare se una ruota oltrepassa un bordo o se il bordo cede.
- Prestare attenzione nei terreni in pendenza dove è richiesta particolare accortezza per evitare ribaltamenti o perdita di controllo della macchina. Le cause principali di perdita di controllo sono:
 - Mancanza di aderenza delle ruote.
 - Velocità eccessiva.
 - Bruschi cambi di direzione.
 - Frenatura inadeguata.
 - Macchina inadeguata all'impiego.
 - Mancanza di conoscenza sugli effetti che possono derivare dalle condizioni del terreno.
 - Utilizzo della macchina come veicolo da traino.
- Quando si utilizza la macchina vicino alla strada, fare attenzione al traffico.

AVVISO

Le macchine oggetto del presente manuale non sono progettate per l'utilizzo come veicolo da traino.

Comportamenti

- Durante la guida ed il lavoro, non distrarsi e mantenere la necessaria concentrazione.
- Prestare attenzione quando si procede in retromarcia o all'indietro. Guardare dietro di sé prima e durante la retromarcia per assicurarsi che non vi siano ostacoli.
- Prestare attenzione quando si utilizzano accessori che possono alterare la stabilità della macchina, in particolare sui pendii.
- Tenere sempre mani e piedi lontani dal dispositivo di taglio sia durante l'avviamento sia durante l'utilizzo della macchina.
- Tenere mani e piedi lontani dal supporto sedile. Vi è il rischio di lesioni da schiacciamento.

AVVERTIMENTO

L'elemento di taglio continua a ruotare per qualche secondo anche dopo il suo disinnesto o dopo lo spegnimento del motore.

AVVERTIMENTO

Prestare attenzione all'insieme dispositivi di taglio con più di un dispositivo di taglio,

poiché un dispositivo di taglio in rotazione può determinare la rotazione degli altri.

ISTRUZIONE DI SICUREZZA

In caso di rotture o incidenti durante il lavoro, arrestare immediatamente il motore e allontanare la macchina in modo da non provocare ulteriori danni; nel caso di incidenti con lesioni personali o a terzi, attivare immediatamente le procedure di pronto soccorso più adeguate alla situazione in atto e rivolgersi ad una Struttura Sanitaria per le cure necessarie. Rimuovere accuratamente eventuali detriti che potrebbero arrecare danni o lesioni a persone o a animali qualora rimanessero inosservati.

Limitazioni all'uso

- Non utilizzare mai la macchina con protezioni danneggiate, mancanti o non correttamente posizionate (sacco di raccolta, protezione di scarico laterale, protezione di scarico posteriore)
- Non utilizzare la macchina se gli accessori/utensili non sono installati nei punti previsti.
- Non disinserire, disattivare, rimuovere o manomettere i sistemi di sicurezza/ microinterruttori presenti.
- Non sottoporre la macchina a sforzi eccessivi e non usare una macchina inadatta per eseguire lavori pesanti; l'uso di una macchina adeguata riduce i rischi e migliora la qualità del lavoro.
- La macchina non è omologata per l'utilizzo su strade pubbliche. Il suo impiego (ai sensi del Codice della Strada) deve avvenire esclusivamente in aree private chiuse al traffico.

3.4 MANUTENZIONE, RIMESSAGGIO

Effettuare una regolare manutenzione ed un corretto rimessaggio preserva la sicurezza della macchina ed il livello delle sue prestazioni.

Manutenzione

- Non usare mai la macchina con parti usurate o danneggiate. I pezzi guasti o deteriorati devono essere sostituiti e mai riparati.
- Durante le operazioni di regolazione della macchina, prestare attenzione ad evitare che le dita rimangano intrappolate fra il dispositivo di taglio in movimento e le parti fisse della macchina.
- Far riparare la macchina da personale qualificato, impiegando solo ricambi originali. Questo permette che venga mantenuta la sicurezza della macchina.

- Non effettuare operazioni di riparazione sulla batteria. Attività di riparazione devono essere effettuate dal Costruttore o da un Centro di assistenza specializzato.

ISTRUZIONE DI SICUREZZA

Il livello di rumorosità e di vibrazioni riportato nelle presenti istruzioni, sono valori massimi di utilizzo della macchina. L'impiego di un elemento di taglio sbilanciato, l'eccessiva velocità di movimento, l'assenza di manutenzione influiscono in modo significativo nelle emissioni sonore e nelle vibrazioni. Di conseguenza è necessario adottare delle misure preventive atte ad eliminare possibili danni dovuti ad un rumore elevato e alle sollecitazioni da vibrazioni; provvedere alla manutenzione della macchina, indossare cuffie antirumore, effettuare delle pause durante il lavoro.

Rimessaggio

Per ridurre il rischio di incendio, non lasciare contenitori con i materiali di risulta all'interno di un locale.

3.5 TUTELA AMBIENTALE

La tutela dell'ambiente deve essere un aspetto rilevante e prioritario nell'uso della macchina, a beneficio della convivenza civile e dell'ambiente in cui viviamo.

- Seguire scrupolosamente le norme locali per lo smaltimento di imballi, parti deteriorate o qualsiasi elemento a forte impatto ambientale; questi rifiuti non devono essere gettati nella spazzatura, ma devono essere separati e conferiti agli appositi centri di raccolta, che provvederanno al riciclaggio dei materiali.
- Seguire scrupolosamente le norme locali per lo smaltimento dei materiali di risulta.
- Al momento della messa fuori servizio, non abbandonare la macchina nell'ambiente, ma rivolgersi a un centro di raccolta, secondo le norme locali vigenti.



Non gettare le apparecchiature elettriche tra i rifiuti domestici. Secondo la Direttiva Europea 2012/19/UE sui rifiuti di apparecchiature elettriche ed elettroniche e la sua attuazione in

conformità alle norme nazionali, le apparecchiature elettriche esauste devono essere raccolte separatamente, al fine di essere reimpiegate in modo eco-compatibile. Se le apparecchiature elettriche vengono smaltite in una discarica o nel terreno, le sostanze nocive possono raggiungere la falda acquifera ed entrare nella catena alimentare, danneggiando la

vostra salute e il vostro benessere. Per informazioni più approfondite sullo smaltimento di questo prodotto, contattare l'Ente competente per lo smaltimento dei rifiuti domestici o il vostro Rivenditore.



Li-ion

Alla fine della loro vita utile, smaltire le batterie con la dovuta attenzione e nel rispetto delle normative locali vigenti. La batteria contiene materiale pericoloso per voi e per l'ambiente. Essa deve essere rimossa e smaltita separatamente in una struttura che accetta le batterie agli ioni di litio.



La raccolta differenziata di prodotti e imballaggi usati, consente il riciclaggio dei materiali e la riutilizzazione. Il riutilizzo dei materiali riciclati aiuta a prevenire l'inquinamento ambientale e riduce la domanda di materie prime.

4. CONOSCERE LA MACCHINA

4.1 DESCRIZIONE MACCHINA E USO PREVISTO

Questa macchina è un tosaerba con conducente a bordo seduto.

La macchina è provvista di un motore elettrico che aziona il dispositivo di taglio e di un motore elettrico che governa la trazione. La macchina è dotata di trazione posteriore.

L'operatore è in grado di condurre la macchina e di azionare i comandi principali mantenendosi sempre seduto al posto di guida.

I dispositivi di sicurezza montati sulla macchina prevedono l'arresto del motore e del dispositivo di taglio entro alcuni secondi (par. 7.2.2).

4.1.1 Uso previsto

Questa macchina è progettata e costruita per il taglio dell'erba.

In particolare, i modelli:

- MP 84 Li 48 Series V1/V2 e MP 98 Li 48 Series V3 possono:

1. tagliare l'erba e raccoglierla nel sacco di raccolta;
2. tagliare l'erba e scaricarla a terra dalla parte posteriore (se previsto);
3. tagliare l'erba, sminuzzarla e depositarla sul terreno (effetto "mulching") (se previsto).

I modelli:

- SD 98 Li 48 Series V1/V2 e SD 108 Li 48 Series V3 possono:
 1. tagliare l'erba e scaricarla lateralmente;
 2. tagliare l'erba, sminuzzarla e depositarla sul terreno (effetto "mulching") (se previsto).

L'utilizzo di particolari accessori, previsti dal Costruttore come equipaggiamento originale o acquistabili separatamente, permette di effettuare questo lavoro secondo varie modalità operative illustrate in questo manuale o nelle istruzioni che accompagnano i singoli accessori. Parimenti, la possibilità di applicare accessori supplementari (se previsti dal Costruttore) può estendere l'utilizzo previsto ad altre funzioni, secondo i limiti e le condizioni indicate nelle istruzioni che accompagnano l'accessorio stesso.

4.1.2 Uso improprio

Qualsiasi altro impiego, diverso dall'uso previsto, può rivelarsi pericoloso e causare danni a persone e/o cose. Rientrano nell'uso improprio (come esempio, ma non solo):

- trasportare sulla macchina altre persone, bambini o animali poiché potrebbero cadere e procurarsi lesioni gravi o pregiudicare una guida sicura;
- spingere carichi;
- utilizzare la macchina per il passaggio su terreni instabili, scivolosi, ghiacciati, sassosi o sconnessi, pozzanghere o acquitrini che non permettano la valutazione della consistenza del terreno;
- azionare il dispositivo di taglio nei tratti non erbosi;
- utilizzare la macchina per la raccolta di foglie o detriti.

AVVISO

L'uso improprio della macchina comporta il decadimento della garanzia e il declino di ogni responsabilità del Costruttore, riversando sull'utilizzatore gli oneri derivanti da danni o lesioni proprie o a terzi.

4.1.3 Tipologia di utente

Questa macchina è destinata all'utilizzo da parte di consumatori, cioè operatori non professionisti. È destinata ad un "uso hobbistico" e deve essere utilizzata da un solo operatore.

4.2 SEGNALETICA DI SICUREZZA

Sulla macchina compaiono vari simboli (fig. 2). La loro funzione è quella di ricordare all'operatore i comportamenti da seguire per utilizzarla con l'attenzione e la cautela necessari. Significato dei simboli:



ATTENZIONE

Leggere le istruzioni prima di usare la macchina.



ATTENZIONE

Togliere la chiave e leggere le istruzioni prima di effettuare qualsiasi operazione di manutenzione o riparazione.



PERICOLO ESPULSIONE DI OGGETTI

Non lavorare senza aver montato la protezione di scarico posteriore o il sacco di raccolta. (solo per modelli con raccolta posteriore)



PERICOLO ESPULSIONE DI OGGETTI

Non lavorare senza aver montato il deflettore di scarico laterale. (solo per modelli con scarico laterale)



PERICOLO ESPULSIONE DI OGGETTI

Tenere lontane le persone, al di fuori dell'area di lavoro durante l'uso.



PERICOLO RIBALTAMENTO DELLA MACCHINA

Non usare questa macchina su pendii superiori a 10°.



PERICOLO SCHIACCIAMENTO

Assicurarsi che i bambini rimangano a distanza dalla macchina quando è in funzione.



PERICOLO DI TAGLI

Dispositivi di taglio in movimento. Non introdurre mani o piedi all'interno dell'alloggiamento dei dispositivi di taglio.

ISTRUZIONE DI SICUREZZA

Le etichette adesive rovinate o divenute illeggibili devono essere sostituite.

Richiedere le nuove etichette al proprio centro di assistenza autorizzato.

4.3 ETICHETTA DI IDENTIFICAZIONE

L'etichetta di identificazione riporta i seguenti dati (fig. 1):

1. Livello di potenza sonora.
2. Marchio di conformità CE.
3. Anno di fabbricazione.
4. Tipo di macchina.
5. Numero di matricola.
6. Nome e indirizzo del Costruttore.
7. Codice articolo.
8. Velocità mass. di funzionamento motore.
9. Peso in kg.
10. Grado di protezione elettrica.
11. Tensione nominale.
12. Capacità batteria.

Trascrivere i dati di identificazione della macchina negli appositi spazi dell'etichetta riportata nel retro della copertina.

ISTRUZIONE DI SICUREZZA

Utilizzare i dati di identificazione riportati sull'etichetta di identificazione prodotto ogni volta che si contatta l'officina autorizzata.

NOTA

L'esempio della dichiarazione di conformità si trova nelle ultime pagine del manuale.

4.4 COMPONENTI PRINCIPALI

La macchina è costituita dai seguenti componenti principali, a cui corrispondono le seguenti funzionalità (fig. 1):

- A. Assieme dispositivi di taglio:** è l'insieme formato dal carter, che racchiude i dispositivi di taglio rotanti, e dai dispositivi di taglio.
- B. Dispositivi di taglio:** sono gli elementi preposti al taglio dell'erba; le alette poste all'estremità favoriscono il convogliamento dell'erba tagliata verso il canale d'espulsione.
- C. Deflettore di scarico laterale:** è una protezione di sicurezza e impedisce ad eventuali oggetti raccolti dai dispositivi di taglio di essere scagliati lontano dalla macchina (solo per modelli con scarico laterale).
- D. Canale d'espulsione:** è l'elemento di collegamento fra l'assieme dispositivi di taglio e il sacco di raccolta (solo per modelli con raccolta posteriore).

- E. Sacco di raccolta:** oltre alla funzione di raccogliere l'erba tagliata, costituisce un elemento di sicurezza, impedendo ad eventuali oggetti raccolti dai dispositivi di taglio di essere scagliati lontano dalla macchina (solo per modelli con raccolta posteriore).
- F. Protezione di scarico posteriore (disponibile a richiesta):** montata al posto del sacco di raccolta, impedisce ad eventuali oggetti raccolti dai dispositivi di taglio di essere scagliati lontano dalla macchina (solo per modelli con raccolta posteriore).
- G. Sedile di guida:** è la postazione di lavoro dell'operatore ed è dotato di un sensore che ne rileva la presenza ai fini dell'intervento dei dispositivi di sicurezza.
- H. Motore lame:** fornisce il movimento ai dispositivi di taglio.
- I. Motore trasmissione:** fornisce il movimento alle ruote.
- J. Batteria:** fornisce l'energia ai motori e a tutti i componenti elettrici della macchina.
- K. Paraurti anteriore:** fornisce la protezione alle parti anteriori della macchina.
- L. Volante:** comanda la sterzata delle ruote anteriori.
- M. Pulsantiera:** interfaccia che raggruppa i principali comandi di utilizzo della macchina.

5. MONTAGGIO

AVVERTIMENTO

Le norme di sicurezza da seguire sono descritte al cap. 2. Rispettare scrupolosamente tali indicazioni per non incorrere in gravi rischi o pericoli. Non utilizzare la macchina prima di aver portato a termine le indicazioni della sezione "MONTAGGIO".

Per motivi di magazzino e trasporto, alcuni componenti della macchina non sono assemblati direttamente in fabbrica, ma devono essere montati dopo la rimozione dall'imballo.

Lo sballaggio e il completamento del montaggio devono essere effettuati su una superficie piana e solida, con spazio sufficiente alla movimentazione della macchina e degli imballi, avvalendosi sempre degli attrezzi appropriati.

5.1 COMPONENTI PER IL MONTAGGIO

Nell'imballo sono compresi i componenti per il montaggio elencati nella seguente tabella:

	Descrizione
1	Volante
2	Copertura del cruscotto e componenti di montaggio del volante
3	Sedile di guida
4	Caricabatteria
5	Paraurti anteriore
6	Ruotini antiscalpo
7	Sacco con la relativa viteria di montaggio e relative istruzioni (solo per modelli con raccolta posteriore)
8	Parte inferiore della piastra posteriore, i supporti del sacco e i relativi accessori di completamento e di montaggio (solo per modelli con raccolta posteriore)
9	Deflettore di scarico laterale (solo per modelli con scarico laterale)
10	Rinforzi laterali dell'assieme dispositivi di taglio (solo per modelli con scarico laterale, se previsto).
11	Busta con: - manuali di istruzione e i documenti - viteria di montaggio del sedile - dotazione di montaggio del deflettore di scarico laterale (solo per modelli con scarico laterale) - 2 chiavi di avviamento
12	Kit supporto cellulare (se previsto)

5.1.1 Disimballaggio

1. Aprire l'imballo con cautela, con attenzione a non smarrire componenti
2. Consultare la documentazione inclusa nella scatola, comprese le presenti istruzioni.
3. Estrarre dalla scatola tutti i componenti non montati.
4. Estrarre dall'imballo la macchina seguendo le seguenti precauzioni:
 - portare alla massima altezza l'assieme dispositivo di taglio (par. 6.4) per evitare di danneggiarlo al momento della discesa della macchina dal pallet di base;
 - portare la leva di sblocco della trasmissione posteriore in posizione sbloccata (par. 6.3);
 - far scendere la macchina dal pallet di base.

5.2 MONTAGGIO DEL VOLANTE

1. Disporre la macchina in piano ed allineare le ruote anteriori.
2. Montare il mozzo (fig. 3.A) sull'albero (fig. 3.B), avendo cura che la spina (fig. 3.C) sia correttamente inserita nella sede del mozzo.
3. Applicare la copertura del cruscotto (fig. 3.D) inserendo a scatto i cinque agganci nelle rispettive sedi.
4. Montare il volante (fig. 3.E) sul mozzo (fig. 3.A) in modo che le razze risultino rivolte verso il sedile.
- 5a. **Solo per volante tipo "I"** - Introdurre il distanziale (fig. 3.F) e fissare il volante tramite la viteria (fig. 3.G) in dotazione, nella sequenza indicata.
- 5b. **Solo per volante tipo "II"** - Fissare il volante tramite la viteria (fig. 3.F, 3.G) in dotazione, nella sequenza indicata.
- 6a. **Solo per volante tipo "I"** - Applicare la copertura del volante (fig. 3.H) inserendola a scatto sulla rispettiva sede.
- 6b. **Solo per volante tipo "II"** - Applicare il supporto cellulare (fig. 3.H) inserendolo a scatto sulla rispettiva sede.

5.3 MONTAGGIO DEL SEDILE

Montare il sedile (fig. 4.A) sulla piastra (fig. 4.B) utilizzando le viti (fig. 4.C).

5.4 MONTAGGIO DEL PARAU RTI ANTERIORE

- 1a. **Solo per paraurti tipo "I"** - Montare il paraurti anteriore (fig. 5.A) sulla parte inferiore del telaio (fig. 5.B) utilizzando le quattro viti (fig. 5.C).
- 1b. **Solo per paraurti tipo "II"**
 1. Montare i due supporti (fig. 5.A) e (fig. 5.B) sulla parte inferiore del telaio (fig. 5.C) rispettando il senso di montaggio indicato nella figura: R= destra; L= sinistra.
 2. Serrare a fondo le viti (fig. 5.D).
 3. Fissare il paraurti anteriore (fig. 5.E) ai supporti (fig. 5.A) e (fig. 5.B) per mezzo delle viti (fig. 5.F) e dei dadi (fig. 5.G).

5.5 MONTAGGIO DEL DEFLETTORE DI SCARICO LATERALE (SOLO PER MODELLI CON SCARICO LATERALE)

1. Dall'interno del deflettore di scarico laterale (fig. 6.A), montare la molla (fig. 6.B) introducendo il terminale (fig. 6.B.1) nel foro e ruotandola in modo che sia la molla

(fig. 6.B) che il terminale (fig. 6.B.2) risultino ben alloggiati nelle rispettive sedi.

2. Posizionare il deflettore di scarico laterale (fig. 6.A) in corrispondenza dei supporti (fig. 6.C) dell'assieme dispositivi di taglio e, con l'aiuto di un cacciavite, ruotare il secondo terminale (fig. 6.B.2) della molla (fig. 6.B) in modo da portarlo all'esterno del deflettore di scarico laterale.
3. Introdurre il perno (fig. 6.D) nei fori dei supporti (fig. 6.C) e del deflettore di scarico laterale, facendolo passare all'interno delle spire della molla (fig. 6.B) fin alla fuoriuscita completa della estremità forata dal supporto più interno.
4. Introdurre la coppiglia (fig. 6.E) nel foro (fig. 6.D.1) del perno (fig. 6.D) e ruotare il perno di quanto basta a poter ripiegare le due estremità (fig. 6.E.1) della coppiglia, (con l'aiuto di una pinza), in modo che non possa sfilarsi e causare la fuoriuscita del perno (fig. 6.D).

AVVERTIMENTO

Accertarsi che la molla lavori correttamente, mantenendo stabilmente il deflettore di scarico laterale in posizione abbassata e che il perno sia ben inserito, senza possibilità di fuoriuscita accidentale. Accertarsi che la protezione di scarico laterale (fig. 7.A) sia abbassata e bloccata dalla leva di sicurezza (fig. 7.B).

ATTENZIONE

Prima dello smontaggio o della manutenzione del deflettore, ricordarsi di spingere la leva di sicurezza (fig. 8.B) e sollevare la protezione di scarico laterale (fig. 8.A) per consentirne lo smontaggio.

NOTA

Per smontare il deflettore, eseguire i passaggi nell'ordine inverso a quello di montaggio.

5.6 MONTAGGIO DEI RINFORZI LATERALI DELL'ASSIEME DISPOSITIVI DI TAGLIO (SOLO PER MODELLI CON SCARICO LATERALE, SE PREVISTO)

Completare il montaggio dell'assieme dispositivi di taglio montando i rinforzi laterali sul profilo dell'assieme dispositivi di taglio tramite la rispettiva viteria (fig. 9)

5.7 MONTAGGIO E COMPLETAMENTO DELLA PIASTRA POSTERIORE (SOLO PER MODELLI CON RACCOLTA POSTERIORE)

1. Montare le due staffe inferiori (fig. 10.A) e (fig. 10.B), rispettando il senso di montaggio indicato nella figura, fissarle con le viti (fig. 10.C) e i dadi (fig. 10.D), serrandoli a fondo.
2. Rimuovere le due viti (fig. 10.H), che saranno utilizzate successivamente.
3. Montare la parte inferiore (fig. 10.E) della piastra posteriore e fissarla alle staffe inferiori con le viti (fig. 10.F) e i dadi (fig. 10.G), senza serrarli completamente.
4. Completare il fissaggio della parte inferiore (fig. 10.E) della piastra posteriore avvitando a fondo le due viti centrali (fig. 10.H) precedentemente rimosse e le quattro viti superiori (fig. 10.I).
5. Serrare a fondo i due dadi inferiori (fig. 10.G).
6. Inserire la leva (fig. 10.J) del segnalatore di sacco di raccolta pieno nella sede (fig. 10.K) e spingerla in basso fino ad avvertire uno scatto.
7. Montare i due supporti del sacco di raccolta (fig. 10.L) e (fig. 10.M), rispettando il senso di montaggio indicato nella figura, e fissarli con le viti (fig. 10.N) e le rondelle elastiche (fig. 10.O), serrandole a fondo.

5.8 MONTAGGIO DEL SACCO DI RACCOLTA (SOLO PER MODELLI CON RACCOLTA POSTERIORE) (SOLO PER MODELLI TIPO "III")

1. Utilizzare i pulsanti di apertura/chiusura sacco di raccolta (fig. 13.U, V) per allineare la leva a due camme (fig. 11.A) con i supporti (fig. 11.B) del raccogliitore di erba.

NOTA

Per effettuare l'allineamento, e quindi regolare manualmente la posizione della leva a due camme (fig. 11.A), è necessario mantenere premuto il pulsante di apertura (fig. 13.U) o di chiusura (fig. 13.V) del sacco di raccolta.

2. Agganciare il sacco di raccolta (fig. 16.A) ai supporti (fig. 16.B) e centrarlo rispetto alla piastra posteriore. La centratura è assicurata utilizzando il supporto destro come appoggio laterale.

3. Chiudere il sacco di raccolta (fig. 11.C) tenendo premuto il pulsante di chiusura sacco di raccolta (fig. 13.V).

NOTA

Per la rimozione del sacco di raccolta (fig. 11.C), sollevarlo in maniera tale da mantenere una distanza dalla piastra di circa 10 ÷ 15 cm, come mostrato in fig. 11.

6. COMANDI DI CONTROLLO

6.1 COMMUTATORE A CHIAVE

Questo comando a chiave ha la funzione di interruttore generale, abilitando o disabilitando il circuito di accensione della macchina.

Il commutatore a chiave (fig. 12.A) ha 2 posizioni:

1. **Chiave disinserita.** Il circuito di alimentazione è disabilitato e la macchina si spegne. Nessuna funzione è attivabile
2. **Chiave inserita a fondo.** La macchina è pronta per l'accensione.

6.2 PEDALE TRAZIONE

Il pedale trazione (Fig. 12.F) attiva la trazione alle ruote e regola la velocità della macchina, sia in marcia avanti che in retromarcia.



1. **Marcia in avanti:** premendo il pedale in avanti, la macchina avanza. Aumentando la pressione sul pedale aumenta progressivamente la velocità della macchina.



2. **Marcia indietro:** premendo il pedale indietro, la macchina procede in retromarcia. Riducendo la pressione sul pedale la macchina diminuisce progressivamente la velocità.
3. **Stazionamento:** quando il pedale è rilasciato, si inserisce automaticamente un freno di servizio che rallenta e ferma la macchina impedendone ogni movimento fintanto che viene nuovamente premuto il pedale della trazione.

NOTA

Il pedale trazione si disattiva quando l'operatore abbandona il sedile.

6.3 LEVA DI INNESTO / DISINNESTO DELLA TRASMISSIONE

La leva di innesto / disinnesto della trasmissione (fig. 12.H) consente di spostare la macchina manualmente, senza effettuare l'accensione. Questo comando ha due posizioni, indicate dai seguenti simboli:



1. **Trasmissione inserita:** spostare la leva (fig. 12.H) in posizione orizzontale (A). La macchina può essere movimentata normalmente effettuando l'avviamento.



2. **Trasmissione disinserita:** spostare la leva (fig. 12.H) verso il basso (B). La macchina può essere movimentata a mano senza effettuare l'avviamento.

AVVERTIMENTO

Movimentare manualmente la macchina solo in piano.

ISTRUZIONE DI SICUREZZA

La leva di innesto / disinnesto non deve mai trovarsi in posizione intermedia. Questa condizione surriscalda e danneggia la trasmissione.

6.4 REGOLAZIONE ALTEZZA DI TAGLIO

6.4.1 Leva di regolazione (solo per modelli tipo "I" e "II")

Mediante questa leva (fig. 12.G) si effettua il sollevamento e l'abbassamento dell'assieme dispositivi di taglio che può essere posizionato a 7 diverse altezze di taglio.



Le sette posizioni sono indicate da «1» a «7» sulla relativa targhetta, corrispondenti ad altrettante altezze di taglio comprese fra 3 e 8 cm.



Per passare da una posizione all'altra occorre spostare lateralmente la leva e riposizionarla in una delle tacche di arresto.



6.4.2 Pulsanti di regolazione (solo per modelli tipo "III")

Mediante questi pulsanti si effettua il sollevamento (fig. 13.S) e l'abbassamento (fig. 13.T) dell'assieme dispositivi di taglio che può essere posizionato a 7 diverse altezze di taglio.

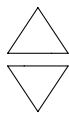

Le sette posizioni sono indicate graficamente sul display (fig. 13.W) e corrispondono ad altrettante altezze di taglio comprese fra 3 e 8 cm.

Per passare da una posizione all'altra occorre premere i pulsanti di regolazione (fig. 13.S, fig. 13.T) fino a che non si è raggiunta la posizione voluta. In alternativa, tenendo premuto uno dei due pulsanti di regolazione, è possibile modificare l'altezza dell'assieme di taglio in maniera continua fino alla posizione voluta.

NOTA

Se la chiave è inserita a fondo (fig. 12.A), premendo il pulsante di retromarcia (fig. 13.C) assieme ai pulsanti di sollevamento (fig. 13.S) o abbassamento (fig. 13.T) è possibile alzare o abbassare l'assieme dispositivi di taglio anche quando il conducente non è seduto a bordo.

6.5 PULSANTE DI EMERGENZA

Il pulsante di emergenza (Fig. 12.B) permette di arrestare immediatamente la macchina in caso di emergenza. Il pulsante ha due posizioni:



1. Attivato: premendo il pulsante di emergenza si arrestano i motori dei dispositivi di taglio e di comando della trazione.



2. Disattivato: ruotare il pulsante di emergenza in senso orario per disattivarlo e per ripristinare tutte le funzioni. Per avviare la macchina ripetere la procedura di avviamento tramite la chiave (par. 7.4).

NOTA

Con il pulsante di emergenza attivato non è possibile avviare la macchina.

AVVISO

Il pulsante di emergenza non deve mai essere utilizzato come metodo abituale per arrestare la macchina.

6.6 PRESA AUSILIARIA PER ACCESSORI USB

Questa presa (fig. 12.I) può caricare i dispositivi USB. La sua funzione è solo di ricarica. La presa non ha funzione di comunicazione con il dispositivo USB collegato.

La presa è sotto tensione solo quando la chiave (12.A) è completamente inserita.

Non ricaricare l'accessorio collegato alla presa USB in condizioni di pioggia, umidità o in condizioni di temperatura elevata con esposizione diretta ai raggi solari. L'utilizzo in suddette condizioni porta al decadimento della garanzia e declina il costruttore da ogni responsabilità nel caso di problemi.

Non aprire il tappo della presa USB in condizione di pioggia o di zone polverose.

Il Costruttore declina ogni responsabilità in caso di danneggiamento dell'accessorio collegato alla presa USB o di perdita dei dati durante il suo utilizzo.

6.7 DISPOSITIVO DI SEGNALAZIONE ACUSTICA

- L'emissione di una doppia segnalazione sonora indica la mancanza del sacco di raccolta. Verificare la presenza o il corretto montaggio del sacco di raccolta (solo per modelli con raccolta posteriore).
- L'emissione di una segnalazione sonora continua indica che il sacco di raccolta è pieno. Provvedere al suo svuotamento (vedi par. 7.5.4) (solo per modelli con raccolta posteriore).
- L'emissione di un singolo segnale sonoro indica il mancato consenso al taglio in retromarcia. Vedere icona fig. 13.C.
- L'emissione di un segnale sonoro intermittente indica che la chiave è inserita ma la macchina non è stata avviata entro qualche minuto dal suo inserimento.

6.8 LEVA RIBALTAMENTO SACCO DI RACCOLTA (SE PREVISTO, SOLO PER MODELLI CON RACCOLTA POSTERIORE)

Questa leva, estraibile dalla sua sede, permette di ribaltare il sacco di raccolta per lo svuotamento, riducendo lo sforzo richiesto all'operatore (fig. 12.E).

6.9 PULSANTIERA

La vostra macchina può essere dotata, a seconda del modello, di una delle versioni di pulsantiera (fig. 12.C, fig. 12.D e fig. 12.L) di seguito descritte:

6.9.1 Pulsantiera (tipo "I") fig. 13



Pulsante di avviamento macchina

Con la chiave inserita a fondo, questo pulsante (fig. 13.A) accende la macchina e abilita tutte le funzioni.

NOTA

Se tutte le condizioni di sicurezza sono rispettate, si illumina l'icona "READY" (fig. 13.K) e la macchina è pronta per essere utilizzata (vedi par. 7.4).



Pulsante di innesto/disinnesto dei dispositivi di taglio

Premendo il pulsante fig. 13.B i dispositivi di taglio vengono innestati/disinnestati.

- Innestando i dispositivi di taglio, questi diventano operativi dopo alcuni secondi.
- Disinnestando i dispositivi di taglio, viene contemporaneamente azionato un freno che ne arresta la rotazione dopo alcuni secondi.

NOTA

Se i dispositivi di taglio vengono innestati senza rispettare le condizioni di sicurezza, la macchina si spegne o non può essere avviata (vedi par. 7.2.2).



Pulsante consenso al taglio in retromarcia

Tenendo premuto il pulsante fig. 13.C viene dato il consenso al taglio in retromarcia. Per effettuare il taglio in retromarcia innestare i dispositivi di taglio e contemporaneamente tenere premuto il pulsante.

NOTA

Il mancato consenso al taglio in retromarcia è segnalato da un singolo segnale sonoro.



Pulsante accensione fari

Premendo il pulsante fig. 13.D si accendono/spengono i fari. Con fari accesi, si illumina l'icona fig. 13.L.



Icona Attenzione

L'icona fig. 13.E, se illuminata, indica il mancato rispetto delle condizioni di sicurezza o un possibile malfunzionamento della macchina (vedi cap. 15).



Led batteria

I led fig. 13.F indicano normalmente il livello di carica delle batterie della macchina, ma particolari combinazioni del loro stato di illuminazione forniscono informazioni in merito ai malfunzionamenti della macchina (vedi cap. 15).



Icona "Ready"

L'icona fig. 13.K si illumina quando la macchina è accesa e pronta per essere utilizzata.



Icona "Bluetooth"

L'icona fig. 13.M si accende quando la macchina e il dispositivo per lo scambio dei dati sono in collegamento.



Icona sovratemperatura controllers e/o motore

L'icona fig. 13.N indica il surriscaldamento dei componenti elettrici. Vedere cap. 15.



Icona leva innesto/disinnesto della trasmissione

L'icona fig. 13.O si accende quando la trasmissione non è innestata (vedi par. 6.3 e cap. 15).



Icona presenza operatore a bordo

L'icona fig. 13.P si illumina in caso di assenza dell'operatore dal sedile (vedi par. 7.2.2).



Icona pulsante di emergenza

L'icona fig. 13.Q si illumina in caso di pulsante di emergenza attivato (vedi par. 6.5).

6.9.2 Pulsantiera (tipo "II") fig. 13



Pulsante di avviamento macchina

Con la chiave inserita a fondo, questo pulsante (fig. 13.A) accende la macchina e abilita tutte le funzioni.

NOTA

Se tutte le condizioni di sicurezza sono rispettate, si illumina l'icona "READY" (fig. 13.K) e la macchina è pronta per essere utilizzata (vedi cap. 7.4).



Pulsante di innesto/disinnesto dei dispositivi di taglio

Premendo il pulsante fig. 13.B i dispositivi di taglio vengono innestati/disinnestati.

- Innestando i dispositivi di taglio, questi diventano operativi dopo alcuni secondi.
- Disinnestando i dispositivi di taglio, viene contemporaneamente azionato un freno che ne arresta la rotazione dopo alcuni secondi.

NOTA

Se i dispositivi di taglio vengono innestati senza rispettare le condizioni di sicurezza, la macchina si spegne o non può essere avviata (vedi par. 7.2.2).



Pulsante consenso al taglio in retromarcia

Tenendo premuto il pulsante fig. 13.C viene dato il consenso al taglio in retromarcia.

Per effettuare il taglio in retromarcia innestare i dispositivi di taglio e contemporaneamente tenere premuto il pulsante.

NOTA

Il mancato consenso al taglio in retromarcia è segnalato da un singolo segnale sonoro.



Pulsante accensione fari

Premendo il pulsante fig. 13.D si accendono/spengono i fari. Con fari accesi, si illumina l'icona fig. 13.L.



Pulsante “CRUISE CONTROL”

Premendo il pulsante fig. 13.G viene attivata/disattivata la funzione “CRUISE CONTROL”.

Il Cruise Control è un comando che permette di mantenere la velocità desiderata in marcia avanti, senza che sia necessario tenere premuto il pedale trazione.

- Premendo il pulsante “CRUISE CONTROL” (fig. 13.G) mentre si procede in marcia avanti, la macchina mantiene la velocità raggiunta in quel momento, senza necessità di azionare il pedale trazione (fig. 12.F). A funzione attiva, sulla pulsantiera si illumina l'icona fig. 13.I.

NOTA

In retromarcia non è possibile attivare la funzione “CRUISE CONTROL”.

NOTA

Nei tratti in salita o in discesa, la velocità può variare rispetto a quella impostata in piano.

Per disinserire il dispositivo e ripristinare il comando della velocità di avanzamento tramite il pedale trazione (fig. 12.F) è sufficiente:

- premere il pulsante fig. 13.G. oppure
- premere il pedale trazione (fig. 12.F).



Pulsante selezionatore regime dispositivo di taglio

Tramite questo pulsante (fig. 13.H) si possono selezionare 3 diversi regimi di rotazione del dispositivo di taglio.

1. ECO: Si riduce il regime di rotazione del dispositivo di taglio in modo da prolungare l'autonomia della batteria. A funzione attiva si accende l'icona della “foglia” (fig. 13.J).

ATTENZIONE

Si sconsiglia l'uso in questa modalità in condizione di taglio gravose (taglio con erba densa, alta, umida).

2. NORMAL: regime standard di rotazione del dispositivo di taglio per uso in condizioni di taglio erba normali
3. BOOST: Si aumenta il regime di rotazione del dispositivo di taglio per taglio erba in condizioni gravose (erba densa, alta, umida). A funzione attiva si accende l'icona della “lama rotante” (fig. 13.R). L'autonomia della batteria si riduce.

Icona Attenzione

L'icona fig. 13.E, se illuminata, indica il mancato rispetto delle condizioni di sicurezza o un possibile malfunzionamento della macchina (vedi cap. 15).



Led batteria

I led fig. 13.F indicano normalmente il livello di carica delle batterie della macchina, ma particolari combinazioni del loro stato di illuminazione forniscono informazioni in merito ai malfunzionamenti della macchina (vedi cap. 15).



Icona “Ready”

L'icona fig. 13.K si illumina quando la macchina è accesa e pronta per essere utilizzata.



Icona “Bluetooth”

L'icona fig. 13.M si accende quando la macchina e il dispositivo per lo scambio dei dati sono in collegamento.





Icona sovratemperatura controllers e/o motore

L'icona fig. 13.N indica il surriscaldamento dei componenti elettrici. Vedere cap. 15.



Icona leva innesto/disinnesto della trasmissione

L'icona fig. 13.O si accende quando la trasmissione non è innestata (vedi par. 6.3 e cap. 15).



Icona presenza operatore a bordo

L'icona fig. 13.P si illumina in caso di assenza dell'operatore dal sedile (vedi par. 7.2.2).



Icona pulsante di emergenza

L'icona fig. 13.Q si illumina in caso di pulsante di emergenza attivato (vedi par. 6.5).



Icona ECO

L'icona fig. 13.J si illumina quando è selezionato il regime di taglio ECO.



Icona BOOST

L'icona fig. 13.R si illumina quando è selezionato il regime di taglio BOOST.



Pulsante di innesto/disinnesto dei dispositivi di taglio

Premendo il pulsante fig. 13.B i dispositivi di taglio vengono innestati/disinnestati.

- Innestando i dispositivi di taglio, questi diventano operativi dopo alcuni secondi.
- Disinnestando i dispositivi di taglio, viene contemporaneamente azionato un freno che ne arresta la rotazione dopo alcuni secondi.

NOTA

Se i dispositivi di taglio vengono innestati senza rispettare le condizioni di sicurezza, la macchina si spegne o non può essere avviata (vedi par. 7.2.2).



Pulsante consenso al taglio in retromarcia

Tenendo premuto il pulsante fig. 13.C viene dato il consenso al taglio in retromarcia. Per effettuare il taglio in retromarcia innestare i dispositivi di taglio e contemporaneamente tenere premuto il pulsante.

NOTA

Il mancato consenso al taglio in retromarcia è segnalato da un singolo segnale sonoro.

6.9.3 Pulsantiera (tipo "III") fig. 13



Pulsante di avviamento macchina

Con la chiave inserita a fondo, questo pulsante (fig. 13.A) accende la macchina e abilita tutte le funzioni.

NOTA

Se tutte le condizioni di sicurezza sono rispettate, si illumina la parte bianca dell'elemento circolare del display (fig. 13III.F, 13III.Y, 13III.Z) e vengono visualizzati lo stato della batteria (13.F e 13.Y), l'altezza di taglio (13.W) e le funzioni attive. La macchina è pronta per essere utilizzata (vedi cap. 7.4).



Pulsante accensione fari

Premendo il pulsante fig. 13.D si accendono/spengono i fari. Con fari accesi, si illumina l'icona fig. 13.L.



Pulsante “CRUISE CONTROL”

Premendo il pulsante fig. 13.G viene attivata/disattivata la funzione “CRUISE CONTROL”.

- Il Cruise Control è un comando che permette di mantenere la velocità desiderata in marcia avanti, senza che sia necessario tenere premuto il pedale trazione.
- Premendo il pulsante “CRUISE CONTROL” (fig. 13.G) mentre si procede in marcia avanti, la macchina mantiene la velocità raggiunta in quel momento, senza necessità di azionare il pedale trazione (fig. 12.F). A funzione attiva, sulla pulsantiera si illumina l'icona fig. 13.I.

NOTA

In retromarcia non è possibile attivare la funzione “CRUISE CONTROL”.

NOTA

Nei tratti in salita o in discesa, la velocità può variare rispetto a quella impostata in piano.

Per disinserire il dispositivo e ripristinare il comando della velocità di avanzamento tramite il pedale trazione (fig. 12.F) è sufficiente:

- premere il pulsante fig. 13.G. oppure
- premere il pedale trazione (fig. 12.F).



Pulsante selezionatore regime dispositivo di taglio

Tramite questo pulsante (fig. 13.H) si possono selezionare 3 diversi regimi di rotazione del dispositivo di taglio.

- ECO:** Si riduce il regime di rotazione del dispositivo di taglio in modo da prolungare l'autonomia della batteria. A funzione attiva si accende l'icona della “foglia” (fig. 13.J).

ATTENZIONE

Si sconsiglia l'uso in questa modalità in condizione di taglio gravose (taglio con erba densa, alta, umida).

- NORMAL:** regime standard di rotazione del dispositivo di taglio per uso in condizioni di taglio erba normali
- BOOST:** Si aumenta il regime di rotazione del dispositivo di taglio per taglio erba in condizioni gravose (erba densa, alta, umida). A funzione attiva si accende l'icona della “lama rotante” (fig. 13.R). L'autonomia della batteria si riduce.

Pulsanti di regolazione altezza di taglio

Mediante questi pulsanti si effettua il sollevamento (fig. 13.S) e l'abbassamento (fig. 13.T) dell'assieme dispositivi di taglio che può essere posizionato a 7 diverse altezze di taglio. Vedi paragrafo 6.4.2.

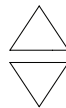

Pulsanti di apertura/ chiusura sacco di raccolta

Attraverso questi pulsanti è possibile effettuare l'apertura (fig. 13.U) e la chiusura (fig.13.V) del sacco di raccolta. Vedi paragrafo 7.5.4.



Icona Attenzione

L'icona fig. 13.E, se illuminata, indica il mancato rispetto delle condizioni di sicurezza o un possibile malfunzionamento della macchina (vedi cap. 15).



Led batteria

I led fig. 13.F indicano normalmente il livello di carica delle batterie della macchina, ma particolari combinazioni del loro stato di illuminazione forniscono informazioni in merito ai malfunzionamenti della macchina (vedi cap. 15).



Icona "Bluetooth"

L'icona fig. 13.M si accende quando la macchina e il dispositivo per lo scambio dei dati sono in collegamento.



Icona sovratemperatura controllers e/o motore

L'icona fig. 13.N indica il surriscaldamento dei componenti elettrici. Vedere cap. 15.



Icona leva innesto/disinnesto della trasmissione

L'icona fig. 13.O si accende quando la trasmissione non è innestata (vedi par. 6.3 e cap. 15).



Icona presenza operatore a bordo

L'icona fig. 13.P si illumina in caso di assenza dell'operatore dal sedile (vedi par. 7.2.2).



Icona pulsante di emergenza

L'icona fig. 13.Q si illumina in caso di pulsante di emergenza attivato (vedi par. 6.5).



Icona ECO

L'icona fig. 13.J si illumina quando è selezionato il regime di taglio ECO.



Icona BOOST

L'icona fig. 13.R si illumina quando è selezionato il regime di taglio BOOST.



Icona sacco di raccolta

L'icona fig. 13.X indica che il sacco di raccolta è sollevato e che è necessario richiuderlo prima di riprendere il lavoro.



v

L'icona fig. 13.W è graficamente suddivisa in sette sezioni, ognuna delle quali indica una differente altezza di taglio.



Digit percentuale carica batteria

I digit fig. 13.Y indicano la percentuale di carica della batteria.

NOTA

Qualora la macchina dovesse presentare un'anomalia, i digit forniscono un codice numerico di errore identificativo dell'anomalia.

⚠ ATTENZIONE

In caso sia necessario, fornire il codice numerico di errore al Centro Assistenza Autorizzato.



Indicatore assorbimento corrente

L'indicatore fig. 13.Z. indica il livello di assorbimento della corrente della batteria da parte della macchina.

NOTA

Per aumentare la durata della batteria, regolare altezza di taglio e velocità di avanzamento della macchina in modo che l'assorbimento della batteria si mantenga nella zona verde dell'indicatore.

6.10 FUNZIONE BLUETOOTH (SE PREVISTA)

La funzione Bluetooth consente la connessione diretta senza fili tra la macchina ed un dispositivo a breve distanza. E' necessario che sul dispositivo sia installata l'apposita App per lo scambio di dati:

1. scaricare l'App tramite il QR Code mostrato in fig. 43.
2. seguire le istruzioni.



La connessione bluetooth si attiva automaticamente all'avvio della macchina e l'avvenuto collegamento con il dispositivo è confermato dall'accensione dell'icona fig. 13.M.

Verificare che la connessione al dispositivo/App sia attiva.

7. USO DELLA MACCHINA

AVVERTIMENTO

Le norme di sicurezza da seguire sono descritte al cap. 2. Rispettare scrupolosamente tali indicazioni per non incorrere in gravi rischi o pericoli.

7.1 OPERAZIONI PRELIMINARI

Prima di iniziare a lavorare, è necessario effettuare una serie di controlli e di operazioni, per assicurare che il lavoro si svolga in modo proficuo e nella massima sicurezza.

7.1.1 Controllo della batteria

Prima di utilizzare la macchina per la prima volta dopo l'acquisto, procedere alla completa ricarica della batteria (par. 8.2.2).

Prima di ogni utilizzo verificare lo stato di carica della batteria (fig. 13.F).

7.1.2 Regolazione del sedile

Per variare la posizione del sedile occorre allentare le quattro viti di fissaggio (fig. 14.A) e farlo scorrere lungo le asole del supporto. Trovata la posizione, serrare a fondo le quattro viti (fig. 14.A).

7.1.3 Pressione degli pneumatici

La corretta pressione degli pneumatici è condizione essenziale per ottenere un perfetto allineamento dell'assieme dispositivi di taglio e quindi una rasatura uniforme del prato.

1. Svitare i cappucci di protezione.
2. Collegare le valvoline ad una presa d'aria compressa munita di manometro (fig. 15).
3. Regolare la pressione ai valori indicati nella tabella "Dati Tecnici".

7.1.4 Predisposizione della macchina al lavoro

NOTA

Questa macchina permette di effettuare la rasatura del prato in diverse modalità; prima di iniziare il lavoro è opportuno predisporre la macchina in base a come si intende eseguire la rasatura.

a. Predisposizione per il taglio e lo scarico laterale a terra dell'erba (solo per modelli con scarico laterale):

Accertare sempre che la molla interna del deflettore (fig. 6.B) e la leva di sicurezza (fig. 7.B, 8.B) lavorino correttamente, mantenendolo stabilmente in posizione abbassata.

b. Predisposizione per il taglio e la raccolta dell'erba nel sacco di raccolta (solo per modelli con raccolta posteriore tipo "I" e "II")

Aggianciare il sacco di raccolta (fig. 16.A) ai supporti (fig. 16.B) e centrarlo rispetto alla piastra posteriore. La centratura è assicurata utilizzando il supporto destro come appoggio laterale.

Assicurarsi che il tubo inferiore della bocca del sacco di raccolta si agganci all'apposito arpione di fermo (fig. 16.C).

c. Predisposizione per il taglio e la raccolta dell'erba nel sacco di raccolta (solo per modelli con raccolta posteriore tipo "III")

Vedere par. 5.8.

d. Predisposizione per il taglio e lo scarico posteriore a terra dell'erba (solo per modelli con raccolta posteriore)

Nel caso si volesse lavorare senza il sacco di raccolta, è disponibile, a richiesta, un kit protezione di scarico posteriore (fig. 17; par. 16.5) che deve essere fissato alla piastra posteriore come indicato nelle relative istruzioni.

e. Predisposizione per il taglio e la sminuzzatura dell'erba

Nel caso si volesse tagliare l'erba, sminuzzarla finemente e lasciarla depositata sul prato, è disponibile, a richiesta, un kit per "mulching" (par. 16.1) che deve essere fissato come indicato nelle relative istruzioni.

7.1.5 Posizionamento dei ruotini antiscalpo

La funzione dei ruotini antiscalpo è quella di ridurre il rischio di strappi nel tappeto erboso, causati dallo strisciamento del bordo dell'assieme dispositivi di taglio su terreni irregolari. Posizionare i ruotini come indicato (par. 8.3).

7.2 CONTROLLI DI SICUREZZA

Eseguire i seguenti controlli di sicurezza e verificare che i risultati corrispondano a quanto riportato nelle tabelle.

ISTRUZIONE DI SICUREZZA

Effettuare sempre i controlli di sicurezza prima dell'uso.

7.2.1 Controllo di sicurezza generale











Oggetto	Risultato
Batteria	Nessun danno al suo involucro, al coperchio.
Protezione di scarico posteriore, sacco di raccolta (solo per modelli con raccolta posteriore).	Integri. Nessun danno. Montati correttamente.
Protezione di scarico laterale (solo per modelli con scarico laterale).	Integra. Nessun danno. Montata correttamente.
Cavi elettrici.	Tutto l'isolamento intatto. Nessun danno meccanico.

Oggetto	Risultato
Azionare la macchina in avanti e indietro e rilasciare il pedale trazione.	La macchina rallenta e si ferma.
Dispositivi di sicurezza	Agiscono come indicato al par. 7.2.2

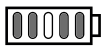
7.2.2 Controllo dei dispositivi di sicurezza

I dispositivi di sicurezza agiscono secondo due criteri:

- A. impedire l'avviamento del motore elettrico se tutte le condizioni di sicurezza non sono rispettate;
- B. arrestare il motore elettrico se anche una sola condizione di sicurezza viene a mancare.

Stato	Azione	Risultato
Operatore seduto. Pedale trazione in posizione di folle (pedale rilasciato). Pulsante di emergenza disattivato.	Inserire la chiave a fondo.	La macchina è pronta per l'accensione.
Macchina accesa o in movimento.	L'operatore si alza dal sedile.	Tutti i servizi si disattivano. L'icona fig. 13.E lampeggia e si accende l'icona fig. 13.P.  
Operatore seduto. Pedale trazione in posizione di marcia in avanti o indietro.	Provare ad accendere la macchina.	Le icone fig. 13.E e fig. 13.O rimangono accese, i led batteria 1, 2, 4 e 5 lampeggiano. Pulsantiera tipo "I" e "II"    Pulsantiera tipo "III"   
Pulsante di emergenza attivato.	Provare ad accendere la macchina.	La macchina si accende. L'icona fig. 7.E lampeggia e si accende l'icona fig. 7.Q. La trazione e i dispositivi di taglio non funzionano.  
Dispositivi di taglio innestati	Si aziona la retromarcia senza tener premuto il pulsante di consenso al taglio in retromarcia.	I dispositivi di taglio si disinnestano.
Dispositivi di taglio innestati.	Si solleva il sacco di raccolta o si toglie la protezione di scarico posteriore (solo per modelli con raccolta posteriore).	I dispositivi di taglio si disinnestano.

Stato	Azione	Risultato
Macchina accesa ed in movimento.	Si rilascia il pedale trazione.	La macchina rallenta e si ferma.
Macchina accesa ed in movimento.	Guida di prova.	Nessuna vibrazione anomala, nessun suono anomalo, corretto funzionamento dello sterzo, dei comandi e dei pedali.

PERICOLO

Se uno qualsiasi dei risultati si discosta da quanto indicato nelle tabelle, non utilizzare la macchina. Rivolgersi ad un centro di assistenza per i controlli del caso e per la riparazione.

NOTA

Tener sempre presente che i dispositivi di sicurezza impediscono l'avviamento del motore elettrico quando non sono rispettate le condizioni di sicurezza. In questi casi, ripristinato il consenso all'avviamento, disinserire la chiave prima di poter avviare nuovamente la macchina.

7.3 USO SU TERRENI IN PENDENZA

Rispettare i limiti indicati nella Tabella "Dati Tecnici" e in fig. 18, a prescindere dal senso di marcia.

Ricordarsi che non esiste un pendio "sicuro". Muoversi su terreni in pendenza richiede una particolare attenzione. Per evitare ribaltamenti o perdita di controllo della macchina:

- Non tagliare mai nel senso trasversale del pendio. I prati in pendenza devono essere percorsi nel senso salita/discesa e mai di traverso, in marcia avanti, facendo molta attenzione ai cambi di direzione e che le ruote a monte non incontrino ostacoli (sassi, rami, radici, ecc.) che potrebbero causare scivolamento laterale, ribaltamento o perdita di controllo della macchina.
- Non arrestarsi o ripartire bruscamente in salita o in discesa.
- Innestare dolcemente e con particolare cautela la trazione per evitare l'impennamento della macchina.
- Ridurre la velocità:
 - prima di qualsiasi cambiamento di direzione e nelle curve strette;
 - prima di affrontare un pendio, specialmente in discesa, in modo da garantire lo spazio di frenata di sicurezza.
- Non inserire mai la retromarcia per ridurre la velocità in discesa: questo potrebbe causare la perdita di controllo del mezzo, specialmente su terreni scivolosi.

7.4 AVVIAMENTO

Per avviare la macchina:

1. Controllare che la trasmissione sia inserita (par. 6.3).
 2. Sedersi al posto di guida.
 3. Inserire la chiave a fondo (fig. 12.A).
- a. Per modelli tipo "I" e "II":**
4. Attendere che venga eseguito il check elettrico della macchina, durante il quale le icone della pulsantiera si illuminano.
 5. Premere il pulsante di avviamento (fig. 13.A).
 6. Attendere che l'icona "Ready" (fig. 13.K) sia illuminata con luce fissa.
- b. Per modelli tipo "III":**
4. Attendere che venga eseguito il check elettrico della macchina, durante il quale si illuminano le icone presenti all'interno della zona centrale circolare della pulsantiera (fig. 13III.F, 13III.Y, 13III.Z).
 5. Premere il pulsante di avviamento (fig. 13.A).
 6. Attendere che siano illuminate le icone di stato della batteria (13.F e 13.Y), l'altezza di taglio (13.W) e le altre funzioni attive.

NOTA

Al termine del check elettrico i fari si illuminano per un istante.

7.5 LAVORO

7.5.1 Marcia e trasferimenti

Durante i trasferimenti:

1. disinnestare i dispositivi di taglio (fig. 13.B);
2. portare l'assieme dispositivi di taglio in posizione di massima altezza;
3. premere il pedale della trazione per far muovere la macchina nel senso di marcia desiderato e raggiungere la velocità voluta graduando la pressione sul pedale stesso.
4. portarsi nella zona di lavoro.

PERICOLO

L'inserimento della trazione deve avvenire secondo le modalità descritte (par. 6.2) per

evitare che un innesto troppo brusco possa causare l'impennamento e la perdita di controllo del mezzo, specialmente sui pendii.

NOTA

L'innesto della retromarcia deve avvenire da fermo.

7.5.2 Taglio dell'erba

1. Portare l'assieme dispositivi di taglio in posizione di lavoro (par. 6.4).
2. Innestare i dispositivi di taglio (fig. 13.B), solo sul tappeto erboso, evitando di innestare i dispositivi di taglio su terreni ghiaiosi o nell'erba troppo alta.
3. Iniziare l'avanzamento ed il taglio nella zona erbosa in modo molto graduale e con particolare cautela.
4. Adeguare la velocità di avanzamento e l'altezza di taglio (par. 6.4) alle condizioni del prato (altezza, densità e umidità dell'erba) e alla quantità di erba asportata.

AVVISO

La velocità di avanzamento diminuisce se la soglia di carica della batteria è al di sotto del 40% (par. 8.2.2).

NOTA

L'aspetto del prato sarà migliore se i tagli saranno effettuati sempre alla stessa altezza e alternativamente nelle due direzioni (fig. 20).

NOTA

Per poter retrocedere con i dispositivi di taglio innestati, è necessario premere e tenere premuto il pulsante di consenso taglio in retromarcia (fig. 13.C) per non provocare l'arresto del motore.

Disinnestare i dispositivi di taglio e portare l'assieme dispositivi di taglio in posizione di massima altezza:

- Durante gli spostamenti fra zone di lavoro
- Nell'attraversamento di superfici non erbose
- Ogni volta che si rendesse necessario superare un ostacolo.

7.5.3 Consigli per mantenere un bel prato

- Per mantenere un prato di bell'aspetto, verde e soffice, è necessario che sia tagliato regolarmente. Il prato può essere costituito da erbe di diverse tipologie. Con tagli frequenti, crescono maggiormente le

erbe che sviluppano molte radici e formano una solida coltre erbosa; al contrario, se i tagli avvengono con minore frequenza, si sviluppano prevalentemente erbe alte e selvatiche (trifoglio, margherite, ecc.).

- È sempre preferibile tagliare l'erba con il prato ben asciutto.
- I dispositivi di taglio devono essere integri e ben affilati, in modo che la recisione sia netta e senza sfrangiature che portano ad un ingiallimento delle punte.
- La frequenza delle rasature deve essere rapportata alla crescita dell'erba, evitando che tra un taglio e l'altro l'erba cresca troppo.
- Nei periodi più caldi e secchi è opportuno tenere l'erba leggermente più alta, per ridurre il disseccamento del terreno.
- L'altezza ottimale dell'erba di un prato ben curato è di circa 4-5 cm e, con un solo taglio, non bisognerebbe asportare più di un terzo dell'altezza totale. Se l'erba è molto alta è meglio eseguire il taglio in due passate, a distanza di un giorno; la prima con i dispositivi di taglio ad altezza massima ed eventualmente a scia ridotta, e la seconda all'altezza desiderata.
- L'aspetto del prato sarà migliore se i tagli saranno eseguiti alternandoli nelle due direzioni (fig. 20).
- Se il canale di espulsione tende ad intasarsi d'erba è bene ridurre la velocità di avanzamento in quanto può essere eccessiva in funzione della condizione del prato; se il problema rimane, cause probabili sono i dispositivi di taglio male affilati o il profilo delle alette deformato.
- Fare molta attenzione ai tagli in corrispondenza di cespugli e in prossimità di cordoli bassi che potrebbero danneggiare il parallelismo e il bordo dell'assieme dispositivi di taglio ed i dispositivi di taglio.

7.5.4 Svuotamento del sacco di raccolta *(solo per modelli con raccolta posteriore)*

NOTA

Lo svuotamento del sacco di raccolta è eseguibile solo con dispositivi di taglio disinnestati; in caso contrario, si arresterebbe il motore.

NOTA

Non lasciare che il sacco di raccolta si riempia troppo, per evitare di intasare il canale di espulsione.

Un segnale acustico continuo segnala il riempimento del sacco di raccolta.

Procedere come riportato di seguito:

1. Disinnestare i dispositivi di taglio (fig. 13.B) e il segnale si interrompe.
 2. Arrestare la macchina.
- a. Per modelli tipo "I" e "II":**
3. Estrarre la leva (fig. 21.A - se prevista) o afferrare la maniglia posteriore (fig. 21.A1) e ribaltare il sacco di raccolta per svuotarlo.
 4. Avanzare con la macchina di circa 1 m.
 5. Richiudere il sacco di raccolta in modo che resti agganciato all'arpione di fermo (fig. 21.B).

b. Per modelli tipo "III":

3. Premere per circa 1 s il pulsante di apertura sacco (fig. 13.U) per aprirlo completamente e svuotarlo; in alternativa è possibile tenere premuto il pulsante di apertura sacco fino a che non sia raggiunta l'apertura necessaria allo svuotamento. Al rilascio del pulsante il sacco rimarrà nella posizione raggiunta.
4. Avanzare con la macchina di circa 1 m.
5. Tenere premuto il pulsante di chiusura sacco (fig. 13.V) per richiuderlo completamente.

NOTA

Se la chiave è inserita a fondo (fig. 12.A), premendo il pulsante di retromarcia (fig. 13.C) assieme ai pulsanti di apertura (fig. 13.U) o chiusura (fig. 13.V) è possibile aprire o chiudere il sacco di raccolta anche quando il conducente non è seduto a bordo.

7.5.5 Pulizia del canale di espulsione (solo per modelli con raccolta posteriore)

Un taglio d'erba molto alta o bagnata, unito ad una velocità di avanzamento troppo elevata, può causare l'intasamento del canale d'espulsione. In caso di intasamento occorre seguire quanto descritto al par. 8.4.2.

7.5.6 Fine del taglio

Terminata la rasatura:

1. disinnestare i dispositivi di taglio;
2. effettuare il percorso di ritorno con l'assieme dispositivi di taglio in posizione di massima altezza (par. 6.4).

7.6 ARRESTO

Per arrestare la macchina:

1. Rilasciare il pedale della trazione per arrestare la marcia.

2. Spegnerne la macchina disinserendo la chiave.

NOTA

Per preservare la carica della batteria, non lasciare la chiave in posizione di "marcia" quando la macchina non è in uso.

7.7 DOPO L'UTILIZZO

1. Lasciare raffreddare la macchina prima di collocarla in un qualsiasi ambiente.
2. Effettuare la pulizia (par. 8.4).
3. Controllare che non ci siano componenti allentati o danneggiati. Se necessario, sostituire i componenti danneggiati e serrare eventuali viti e bulloni allentati o contattare il centro di assistenza autorizzato.
4. Collocare la macchina in prossimità di una presa di corrente e ricaricare la batteria (par. 8.2.2), in modo da averla in piena efficienza al momento del successivo utilizzo.

Ogni qualvolta si lasci la macchina incustodita, si abbandoni il posto di guida o si parcheggi la macchina:

1. Arrestare la macchina;
2. Portare l'assieme dispositivi di taglio in posizione di minima altezza (1);
3. Accertarsi che tutte le parti in movimento si siano completamente arrestate;
4. Togliere la chiave di accensione;

ATTENZIONE

Lasciare sempre la macchina in una zona ombreggiata o in un ambiente riparato, ad una temperatura inferiore a +35°C

8. MANUTENZIONE ORDINARIA

8.1 GENERALITÀ

PERICOLO

Le norme di sicurezza da seguire sono descritte al cap. 2. Rispettare scrupolosamente tali indicazioni per non incorrere in gravi rischi o pericoli.

Prima di effettuare qualsiasi controllo, pulizia o intervento di manutenzione/ regolazione sulla macchina:

1. disinnestare il dispositivo di taglio;
2. arrestare la macchina;

3. accertarsi che tutte le parti in movimento si siano completamente arrestate;
4. togliere la chiave;

PERICOLO

Non lasciare mai la chiave inserita o alla portata di bambini o di persone non idonee.

5. leggere le relative istruzioni;
6. Indossare indumenti adeguati, guanti da lavoro e occhiali di protezione

Le frequenze ed i tipi di intervento sono riassunti nella "Tabella manutenzioni". La tabella ha lo scopo di aiutarvi a mantenere in efficienza e sicurezza la vostra macchina. In essa sono richiamati i principali interventi e la periodicità prevista per ciascuno di essi. Eseguire la relativa azione a seconda della prima scadenza che si verifica. L'utilizzo di ricambi e accessori non originali e/o non correttamente montati potrebbe avere effetti negativi sul funzionamento e sulla sicurezza della macchina. Il costruttore declina qualsiasi responsabilità in caso di danni, incidenti o lesioni causati da detti prodotti. I ricambi originali vengono forniti dalle officine di assistenza e dai rivenditori autorizzati.

8.2 BATTERIA

8.2.1 Autonomia della batteria

L'autonomia della batteria (e quindi la superficie di prato lavorabile prima della ricarica) è principalmente condizionata da:

- A. Fattori di lavoro, che producono un maggiore fabbisogno di energia (es. taglio con erba densa, alta, umida).
- B. Comportamenti dell'operatore, che dovrebbe evitare:
 - accensioni e spegnimenti frequenti durante il lavoro;
 - un'altezza di taglio troppo bassa in relazione alle condizioni dell'erba;
 - una velocità di avanzamento troppo elevata per la quantità di erba da asportare.
- C. Fattori ambientali, quali una temperatura ambiente elevata, superiore a +35°C.

Per ottimizzare l'autonomia della batteria è sempre opportuno:

- tagliare l'erba quando il prato è asciutto;
- tagliare l'erba frequentemente in modo da non farle raggiungere un'altezza elevata;
- impostare un'altezza di taglio maggiore quando l'erba è molto alta ed eseguire una seconda passata ad altezza inferiore;
- non usare la macchina in funzione "mulching" con erba molto alta.

- tagliare l'erba ad una temperatura compresa tra +5 e + 35 °C.
- Utilizzare la funzione "Eco" (par. 6.9.2, par. 6.9.3).

8.2.2 Ricarica della batteria

L'energia necessaria al funzionamento della macchina è assicurata da una batteria che richiede un'accurata manutenzione per garantirne l'efficienza e una lunga durata. La batteria della vostra macchina deve essere tassativamente caricata:

- Prima di utilizzare la macchina per la prima volta dopo l'acquisto.
- Al raggiungimento della soglia minima di carica (fig. 13.F).
- Prima di ogni prolungato periodo di inattività della macchina
- Almeno una volta al mese durante il rimessaggio.
- Prima della messa in servizio dopo un prolungato periodo di inattività.

ATTENZIONE

Quando la batteria non è collegata alla rete tramite l'apposito caricabatteria, la carica delle batterie si abbassa anche se la macchina non viene utilizzata. Qualora le batterie subissero una scarica profonda, potrebbero rimanere gravemente danneggiate al punto da renderle inutilizzabili. La garanzia non copre i danni derivanti da una batteria non caricata regolarmente.

ATTENZIONE

La ricarica deve avvenire esclusivamente tramite il caricabatteria (fig. 23.A). Altri sistemi di ricarica possono danneggiare irrimediabilmente la batteria.

ATTENZIONE

La ricarica della batteria deve essere eseguita in un ambiente al riparo dalle intemperie, all'ombra, ad una temperatura compresa tra +5 e + 35 °C.

NOTA

La batteria può essere ricaricata in ogni momento, anche parzialmente, senza il rischio di danneggiarla.

ISTRUZIONE DI SICUREZZA

Non eseguire operazioni di manutenzione o pulizia durante la ricarica delle batterie.

Per ricaricare la batteria:

- Avvicinare la macchina ad una presa di corrente dotata di messa a terra (in modo da evitare l'uso di prolunghe) e rimuovere la chiave;
- Sollevare il sedile;
- Sollevare il tappo della presa di ricarica (fig. 22.A);
- Collegare alla presa di ricarica il caricabatteria fornito in dotazione (fig. 23.A) con apposita baionetta di fissaggio del rispettivo connettore (fig. 23.B);
- Collegare alla presa di rete il caricabatteria, inserendo la rispettiva spina (fig. 24).

Per la ricarica della batteria, viene fornita in dotazione una presa con interruttore differenziale di sicurezza (fig. 25.A), se previsto, al quale deve essere collegato il cavo di ricarica (fig. 25.E).

La presa con interruttore differenziale di sicurezza deve essere collegata alla presa di rete e deve essere eseguito il test di funzionamento:



1. Premere il pulsante "RESET" (fig. 25.B) per attivare il funzionamento. La spia luminosa deve essere "ON" (fig. 25.C).
2. Premere il pulsante "TEST" (fig. 25.D) per eseguire il test di funzionamento. La spia luminosa deve essere "OFF" (fig. 25.C).









⚠ PERICOLO

Se il test di funzionamento termina con esito negativo, la presa con interruttore differenziale non deve essere utilizzata.

Se il test di funzionamento termina con esito positivo, è possibile utilizzarla e procedere con la fase di ricarica.

La ricarica completa dura circa 2-8,5 ore (a seconda della batteria e del caricabatteria), durante la quale i led di segnalazione (fig. 13.F) lampeggiano in modo progressivo. Al raggiungimento di ogni singola soglia di carica, il rispettivo led rimane acceso in maniera fissa, mentre gli altri continuano a lampeggiare. La batteria può essere mantenuta sotto carica a tempo indeterminato.

Stato carica (SOC)	Accensione led (tipo "I" e "II")	Accensione led (tipo "III")
SOC > 80%		

Stato carica (SOC)	Accensione led (tipo "I" e "II")	Accensione led (tipo "III")
$60\% \leq \text{SOC} < 80\%$		
$40\% \leq \text{SOC} < 60\%$		
$20\% \leq \text{SOC} < 40\%$		
$10\% \leq \text{SOC} < 20\%$		

⚠ ATTENZIONE

È possibile interrompere la carica della batteria quando il livello di carica è compreso tra i led 1 e 4. Non interrompere la fase di carica quando il led 5 lampeggia ma attendere che si illumini in modo fisso. Quando tutti i led sono illuminati in maniera fissa la batteria è carica al 100%.

⚠ AVVISO

I tempi di carica della batteria potrebbero aumentare nel caso in cui la macchina sia stata utilizzata in condizioni di lavoro gravose, con conseguente segnalazione di sovratemperatura della batteria (cap. 15).

⚠ AVVISO

In caso di batteria completamente scarica, i led di segnalazione rimangono spenti fino al raggiungimento della soglia minima di carica.

NOTA

Quando il livello di carica scende sotto la soglia del 10% il primo led batteria inizia a lampeggiare. I dispositivi di taglio si disinnestano e occorre procedere al rientro e alla ricarica della batteria.

A ricarica completata, il sistema di ricarica riduce l'apporto di corrente di quanto basta a mantenere e reintegrare la carica della batteria ai valori ottimali.

⚠ AVVISO

Se con il carica batteria collegato al trattore, i 5 led fig. 13.F lampeggiano contemporaneamente, significa che la carica non è in corso. Verificare il collegamento caricabatteria/rete elettrica.

NOTA

Il consumo di energia per il mantenimento della carica è estremamente basso ed economicamente trascurabile.

NOTA

Durante la ricarica, tutte le funzioni della macchina sono disabilitate, anche inserendo la chiave a fondo.

ATTENZIONE

La batteria montata sulla macchina è stata progettata e realizzata per questo tipo di utilizzo e pertanto:

- non scollegare e non rimuovere le batterie dai rispettivi alloggiamenti;
- non sostituire le batterie con altre non originali;
- non effettuare interventi non descritti in questo manuale.

In caso di problemi alle batterie, occorre contattare il vostro Rivenditore.

8.3 RUOTINI ANTISCALPO

Le diverse posizioni di montaggio dei ruotini permettono di mantenere uno spazio di sicurezza "H" fra il bordo dell'assieme dispositivi di taglio e il terreno (fig.26.A; fig. 27.A). Regolare la posizione dei ruotini antiscalpo in funzione delle irregolarità del terreno.

ISTRUZIONE DI SICUREZZA

Questa operazione va eseguita sempre su entrambi i ruotini, posizionandoli alla medesima altezza, a macchina spenta.

a. Per modelli con scarico laterale

Per cambiare la posizione:

1. svitare e sfilare la vite (fig. 26.B);
2. riposizionare il ruotino (fig. 26.A) con il distanziale (fig. 26.C) nel foro corrispondente alla distanza voluta;
3. serrare a fondo la vite (fig. 26.B) nel dado (fig. 26.D).

b. Per modelli con raccolta posteriore

Per cambiare la posizione:

1. svitare il dado (fig. 27.B) e sfilare il perno (fig. 27.C);
2. riposizionare il ruotino (fig. 27.A) nella posizione voluta;
3. rimontare il perno (fig. 27.C), avendo cura che la testa del perno (fig. 27.C) sia rivolta verso l'interno della macchina;
4. serrare a fondo il dado (fig. 27.B).

8.4 PULIZIA

Dopo ogni utilizzo, effettuare la pulizia attenendosi alle seguenti istruzioni.

8.4.1 Pulizia della macchina

- Ripulire l'esterno della macchina ripassando le parti in plastica della carrozzeria con una spugna imbevuta d'acqua e detersivo, facendo ben attenzione a non bagnare i motori elettrici, la batteria e i componenti dell'impianto elettrico.
- Per ridurre il rischio di incendio, mantenere il motore e l'alloggiamento della batteria liberi da residui d'erba, foglie o grasso eccessivo.
- Sollevare il cofano e pulire con aria compressa eventuali residui di sporco o erba che si accumulano sopra al pacco batteria.
- Mantenere la pulsantiera libera da sporco e detriti.

ATTENZIONE

Non utilizzare mai acqua ad alta pressione o liquidi aggressivi per il lavaggio della carrozzeria e dei motori elettrici.

8.4.2 Pulizia del canale di espulsione (solo per modelli con raccolta posteriore)

In caso di intasamento del canale di espulsione occorre:

1. togliere il sacco di raccolta o la protezione di scarico posteriore;
2. rimuovere l'erba accumulata, agendo dalla parte dell'apertura di scarico del canale.

8.4.3 Pulizia del sacco (solo per modelli con raccolta posteriore di tipo "I" e "II")

1. Svuotare il sacco di raccolta (par. 7.5.4).
2. Scuoterlo per ripulirlo dai residui d'erba e terriccio.
3. Rimontare il sacco e procedere al lavaggio dell'interno dell'assieme dispositivo di taglio (par. 8.4.4-a) al termine del quale il sacco dovrà essere tolto, svuotato, risciacquato e riposto in modo da favorire una rapida asciugatura.

8.4.4 Pulizia del sacco (solo per modelli con raccolta posteriore di tipo "III")

1. Svuotare il sacco di raccolta (par. 7.5.4).
2. Rimuovere il sacco di raccolta (par. 5.8).

3. Scuoterlo per ripulirlo dai residui d'erba e terriccio.
4. Rimontare il sacco di raccolta (par. 5.8).
5. Chiudere il sacco di raccolta (par. 5.8) e procedere al lavaggio dell'interno del dispositivo di taglio (par. 8.4.4-a).
6. Smontare il sacco di raccolta (par. 5.8) e risciacquarlo con cura.

8.4.5 Pulizia dell'assieme dispositivi di taglio

Procedere ad una accurata pulizia dell'assieme dispositivi di taglio per rimuovere ogni residuo d'erba o detriti.

AVVERTIMENTO

Durante la pulizia dell'assieme dispositivi di taglio allontanare persone o animali dall'area circostante.

a. Pulizia della parte interna

Il lavaggio dell'interno dell'assieme dispositivo di taglio e del canale di espulsione deve essere eseguito su un pavimento solido, con:

- il sacco di raccolta o la protezione di scarico posteriore montati (solo per modelli con raccolta posteriore);
 - il deflettore di scarico laterale montato (solo per modelli con scarico laterale);
 - l'operatore seduto;
 - l'assieme dispositivi di taglio nella posizione più bassa;
 - la trasmissione in folle;
 - i dispositivi di taglio innestati.
- Collegare alternativamente un tubo per l'acqua agli appositi raccordi (fig. 28.A; fig. 29.A), facendovi affluire dell'acqua per alcuni minuti ciascuno, con i dispositivi di taglio in movimento.

b. Pulizia della parte esterna

ISTRUZIONE DI SICUREZZA

È necessario che sulla parte superiore dell'assieme dispositivi di taglio non si accumulino detriti e residui di erba essiccata, al fine di mantenere il livello ottimale di efficienza e sicurezza della macchina.

Per la pulizia della parte superiore dell'assieme dispositivi di taglio occorre:

- abbassare completamente l'assieme dispositivi di taglio;
- soffiare con un getto di aria compressa (fig. 30).

8.5 LUBRIFICAZIONE

Oggetto	Azione
Sterzo	Pulire con aria compressa.
Assieme dispositivi di taglio	Lubrificare i punti di sollevamento con olio (fig. 31).
Assi delle ruote	Rimuovere le ruote. Lubrificare gli assi con grasso (fig. 39).

8.6 DADI E VITI DI FISSAGGIO

- Mantenere serrati dadi e viti, per essere certi che la macchina sia sempre in condizioni sicure di funzionamento.

9. MANUTENZIONE STRAORDINARIA

9.1 RACCOMANDAZIONI PER LA SICUREZZA

ISTRUZIONE DI SICUREZZA

Occorre contattare immediatamente il vostro Rivenditore o un Centro specializzato qualora si riscontrassero irregolarità nel funzionamento:

- della posizione di folle del pedale trazione (freno di servizio);
- dell'innesto e arresto dei dispositivi di taglio;
- dell'inserimento della trazione in marcia avanti o retromarcia.

9.2 ASSIEME DISPOSITIVI DI TAGLIO / DISPOSITIVI DI TAGLIO

9.2.1 Allineamento assieme dispositivi di taglio

Una buona regolazione dell'assieme dispositivi di taglio è essenziale per ottenere un prato uniformemente rasato (fig. 19). Nel caso di taglio irregolare, controllare la pressione degli pneumatici (par. 7.1.3). Se ciò non fosse sufficiente ad ottenere una rasatura uniforme, occorre contattare il vostro Rivenditore per la regolazione dell'allineamento dell'assieme dispositivi di taglio.

9.2.2 Dispositivi di taglio

Un dispositivo di taglio mal affilato strappa l'erba e provoca un ingiallimento del prato.

ISTRUZIONE DI SICUREZZA

Far sostituire sempre in coppia i dispositivi di taglio danneggiati, storti o usurati, assieme alle proprie viti, per mantenere l'equilibratura.

AVVERTIMENTO

Tutte le operazioni riguardanti i dispositivi di taglio (smontaggio, affilatura, equilibratura, riparazione, rimontaggio e/o sostituzione) sono lavori impegnativi che richiedono una specifica competenza oltre all'impiego di apposite attrezzature; per ragioni di sicurezza, occorre pertanto che siano sempre eseguite presso un Centro Specializzato.

ATTENZIONE

Utilizzare sempre dispositivi di taglio originali, riportanti il codice indicato nella tabella "Dati Tecnici".

NOTA

Data l'evoluzione del prodotto, i dispositivi di taglio citati nella tabella "Dati Tecnici" potrebbero essere sostituiti nel tempo da altri, con caratteristiche analoghe di intercambiabilità e sicurezza di funzionamento.

9.3 SOSTITUZIONE DELLE RUOTE ANTERIORI / POSTERIORI

9.3.1 Operazioni preliminari

PERICOLO

Utilizzare un dispositivo di sollevamento adeguato.

Prima di effettuare gli interventi di sostituzione ruote, eseguire queste operazioni:

1. Posizionare la macchina su una superficie solida e piana che garantisca la stabilità della macchina.
2. Arrestare la macchina;
3. Togliere la chiave;
4. Sistemare il dispositivo di sollevamento nel punto di sollevamento vicino alla ruota da sostituire (par. 9.3.2; par. 9.3.3).
5. Controllare che il dispositivo di sollevamento sia perfettamente perpendicolare al terreno.

9.3.2 Scelta e posizionamento del cric sulle ruote posteriori

Sistemare dei cunei di legno (fig. 32.A) alla base della ruota (fig. 32.B) che si trova a lato della ruota da sostituire (fig. 32.C).

Per modelli con raccolta posteriore:

- L'altezza massima possibile del cric chiuso è di 110 mm. (fig. 33).
- Posizionare il cric sotto la piastra posteriore (fig. 34.A), a 180 mm. dal bordo laterale (fig. 33).

Per modelli con scarico laterale:

- L'altezza massima possibile del cric chiuso è di 110 mm. (fig. 35).
- Posizionare il cric sotto l'asse posteriore, nel punto indicato nella figura (fig. 36.A).

NOTA

Il cric posizionato come descritto in questo paragrafo rende possibile il sollevamento della sola ruota da sostituire.

9.3.3 Scelta e posizionamento del cric sulle ruote anteriori

1. Sistemare dei cunei di legno (fig. 37.A) alla base della ruota (fig. 37.B) che si trova dietro alla ruota da sostituire (fig. 37.C).
2. L'altezza massima possibile del cric chiuso è di 110 mm.
3. Appoggiare sul cric (fig. 38.A) uno spessore di legno squadrato (fig. 38.B) di circa 10 x 10 cm di sezione.

ATTENZIONE

Lo spessore di legno evita il danneggiamento dell'asse anteriore.

4. Durante questa fase tenere lo spessore in equilibrio sul cric aiutandosi con una mano. Sollevare il cric facendo in modo che lo spessore vada in appoggio al telaio e alle parti strutturali (fig. 38.C).

NOTA

Il cric così posizionato rende possibile il sollevamento di tutto l'assale anteriore.

9.3.4 Sostituzione della ruota

ISTRUZIONE DI SICUREZZA

Assicurarsi che, durante il sollevamento, la macchina si mantenga stabile e ferma. Se si nota qualcosa di anomalo, abbassare immediatamente il cric, verificare e risolvere eventuali problemi e sollevare nuovamente.

1. Sfilare il coperchio (fig. 39.A).
2. Sollevare quanto basta per poter estrarre comodamente la ruota.
3. Con l'aiuto di un cacciavite estrarre l'anello elastico (fig. 39.B) e la rondella di spallamento (fig. 39.C).
4. Sfilare la ruota da sostituire.
5. Spalmare l'asse (fig. 39.D) con del grasso.
6. Montare la ruota di ricambio.
7. Riposizionare accuratamente la rondella di spallamento e l'anello elastico.

NOTA

Verificare che le ruote posteriori siano della stessa altezza (fig. 40.A) e che la differenza di diametro esterno tra le due ruote (fig. 40.B) non sia maggiore di 8-10 mm. Se ciò si verifica, per evitare tagli irregolari, occorre effettuare la regolazione dell'allineamento dell'assieme dispositivi di taglio presso un'officina autorizzata.

9.3.5 Riparazione o sostituzione degli pneumatici

I pneumatici sono del tipo "Tubeless" e pertanto ogni sostituzione o riparazione a seguito di una foratura deve avvenire presso un gommista specializzato, secondo le modalità previste per tale tipo di copertura.

9.4 SOSTITUZIONE LAMPADE A LED

9.4.1 LED TIPO I

SVITARE LA GHIERA (fig. 41.A) e rimuovere il connettore (fig. 41.B). Smontare l'illuminatore a led (fig. 41.C), fissato dalle viti (fig. 41.D).

9.4.2 LED TIPO II (a baionetta)

Le lampade sono inserite a baionetta nel portalamпада, che si sfilava ruotando in senso antiorario con l'aiuto di una pinza (Fig. 42)

10. RIMESSAGGIO

Quando la macchina deve essere rimessata per un periodo superiore a 30 giorni:

1. Rimuovere la chiave di accensione.
2. Pulire accuratamente la macchina.
3. Verificare che la macchina non presenti danni. Se necessario, contattare il centro di assistenza autorizzato.
4. Rimessare la macchina:
 - con l'assieme dispositivo di taglio abbassato
 - in un ambiente asciutto;
 - al riparo dalle intemperie, all'ombra, ad una temperatura consigliata compresa tra 0 e +40°C;
 - possibilmente ricoperta con un telo;
 - in un luogo inaccessibile ai bambini;
 - assicurandosi di aver rimosso chiavi o utensili usati per la manutenzione.

ATTENZIONE

Occorre provvedere alla completa ricarica della batteria almeno una volta al mese e sempre prima di riprendere l'attività.

Al momento di rimettere in funzione la macchina, predisporla come indicato nel capitolo "7. Uso della macchina".

11. MOVIMENTAZIONE E TRASPORTO

- Quando si movimentata la macchina occorre:
 1. disinnestare il dispositivo di taglio;
 2. portare l'assieme dispositivi di taglio in posizione di massima altezza;
 3. spegnere la macchina e rimuovere la chiave di accensione;
 4. disinserire la trasmissione (par. 6.3).
- Quando si trasporta la macchina con un automezzo o rimorchio, occorre:
 - utilizzare rampe di accesso di resistenza, larghezza e lunghezza adeguate;
 - caricare la macchina con il motore elettrico spento, con la chiave di accensione rimossa dalla sua sede sulla macchina, senza conducente, a spinta, impiegando un numero adeguato di persone;
 - abbassare l'assieme dispositivo di taglio;
 - posizionarla in modo da non costituire pericolo per nessuno;
 - inserire la trasmissione (par. 6.3);
 - bloccarla saldamente al mezzo di trasporto mediante funi o catene per evitarne il ribaltamento con possibile danneggiamento.

ISTRUZIONE DI SICUREZZA

Qualora si ritenesse di non essere in grado di eseguire la movimentazione o il trasporto in condizioni di sicurezza, rivolgersi al Centro Assistenza.

12. ASSISTENZA E RIPARAZIONI

Questo manuale fornisce tutte le indicazioni necessarie per la conduzione della macchina e per una corretta manutenzione di base eseguibile dall'utilizzatore. Tutti gli interventi di regolazione e manutenzione non descritti in questo manuale devono essere eseguiti presso il vostro Rivenditore o un Centro specializzato, che dispone delle conoscenze e delle attrezzature necessarie affinché il lavoro sia correttamente eseguito, mantenendo il grado di sicurezza e le condizioni originali della macchina. Operazioni eseguite presso strutture inadeguate o da persone non qualificate comportano il decadimento di ogni forma di Garanzia e di ogni obbligo o responsabilità del Costruttore.

- Solo le officine di assistenza autorizzate possono effettuare le riparazioni e la manutenzione in garanzia.
- Le officine di assistenza autorizzate utilizzano esclusivamente ricambi originali. I ricambi e gli accessori originali sono stati sviluppati appositamente per le macchine.
- I ricambi e gli accessori non originali non sono approvati; l'impiego di ricambi ed accessori non originali compromette la sicurezza della macchina e solleva il Costruttore da ogni obbligo o responsabilità.
- Si raccomanda di affidare la macchina una volta all'anno ad un'officina di assistenza autorizzata per la manutenzione, l'assistenza e il controllo dei dispositivi di sicurezza.

13. COPERTURA DELLA GARANZIA

Le condizioni di garanzia sono destinate solamente ai consumatori, cioè operatori non professionisti. La garanzia copre tutti i difetti di qualità dei materiali e di fabbricazione, accertati durante

il periodo della garanzia dal vostro Rivenditore o da un Centro specializzato. L'applicazione della garanzia si limita alla riparazione o alla sostituzione del componente ritenuto difettoso. L'applicazione della garanzia è subordinata ad una manutenzione regolare della macchina. L'utilizzatore dovrà seguire attentamente tutte le istruzioni fornite nella documentazione allegata. La garanzia non copre i danni conseguenti a:

- Mancata familiarizzazione con la documentazione di accompagnamento (Manuale di istruzioni).
- Uso professionale.
- Disattenzione, negligenza.
- Causa esterna (fulmine, urti, presenza di corpi estranei all'interno della macchina) o incidente.
- Uso e montaggio impropri o non consentiti dal Fabbricante.
- Scarsa manutenzione.
- Modifica della macchina.
- Utilizzo di pezzi di ricambio non originali (pezzi adattabili).
- Utilizzo di accessori non forniti o non approvati dal costruttore.

La garanzia non copre inoltre:

- Le operazioni di manutenzione ordinaria/straordinaria (descritte nel manuale di istruzioni).
- La normale usura di materiali di consumo come dispositivi di taglio, ruote, fari, bulloni di sicurezza e cablaggi.
- Normale usura.
- Deterioramento estetico della macchina dovuto al suo utilizzo.
- I supporti dei dispositivi di taglio
- Le spese accessorie eventualmente connesse all'attivazione della garanzia, quali il trasferimento presso l'utilizzatore, il trasporto della macchina verso il Rivenditore, noleggio di attrezzature per la sostituzione o la chiamata ad una società esterna per tutti i lavori di manutenzione.

L'utilizzatore è protetto dalle proprie leggi nazionali. I diritti dell'acquirente previsti dalle proprie leggi nazionali non sono in alcun modo limitati dalla presente garanzia.

14. TABELLA MANUTENZIONI

Le caselle a fianco vi permettono di annotare la data o il numero di ore di funzionamento nelle quali l'intervento è stato eseguito.







Intervento	Periodicità (ore)	Eseguito (Data o Ore)					Note
Controllo di tutti i fissaggi	Prima di ogni uso						
Controllo pressione pneumatici	Prima di ogni uso						par. 7.1.3
Controlli di sicurezza/ Verifica dei comandi	Prima di ogni uso						par. 7.2
Controllo della leva sblocco trasmissione	Prima di ogni uso						par. 6.3
Montaggio/Verifica delle protezioni all'uscita	Prima di ogni uso						par. 5.5
Carica della batteria	Prima di ogni uso Al termine di ogni uso Prima del rimessaggio						par. 8.2
Pulizia generale e controllo	Al termine di ogni uso						par. 8.4
Verifica di eventuali danni presenti sulla macchina. Se necessario, contattare il centro di assistenza autorizzato.	Al termine di ogni uso						
Controllo fissaggio e affilatura dispositivi di taglio	25						*
Sostituzione dispositivi di taglio	100						*
Lubrificazione generale	25						par. 8.5 **









* Operazione che deve essere eseguita dal vostro Rivenditore o da un Centro specializzato.



** La lubrificazione generale di tutte le articolazioni dovrebbe inoltre essere eseguita ogni volta che si prevede una lunga inattività della macchina.

15. IDENTIFICAZIONE INCONVENIENTI

Inconveniente	Causa	Rimedio
1. La macchina non si accende.	Batteria scarica.	Ricaricare la batteria (par. 8.2.2).
2. Taglio irregolare	L'affilatura dei dispositivi di taglio è ridotta.	Rivolgersi ad un centro di assistenza Autorizzato.
	Velocità di avanzamento elevata in rapporto all'altezza dell'erba da tagliare.	Ridurre la velocità di avanzamento e/o aumentare l'altezza di taglio. Attendere che l'erba sia asciutta.
	L'assieme del dispositivo di taglio è pieno d'erba.	Pulire l'assieme del dispositivo di taglio.

Inconveniente	Causa	Rimedio
3. Vibrazione anomala durante l'uso.	Dispositivi di taglio squilibrati. Dispositivi di taglio allentati. Parti allentate. Eventuali danneggiamenti	Rivolgersi ad un centro di assistenza autorizzato per verifiche, sostituzioni o riparazioni.
4. L'icona fig. 13.E rimane accesa e i led batteria 2 e 5 lampeggiano. Pulsantiera tipo "I" e "II"  Pulsantiera tipo "III" 	Sovraccarico di corrente dalla batteria per: 1. Condizioni di lavoro troppo gravose. 2. Pendio troppo ripido.	Ridurre la velocità di avanzamento. Aumentare l'altezza di taglio. Ridurre la velocità di avanzamento e verificare la pendenza del terreno su cui si sta lavorando.
5. L'icona fig. 13.N lampeggia. Tutte le altre indicazioni nella pulsantiera (icone/led) rimangono in funzione e visibili. 	Pre-allarme di sovratemperatura della batteria, del motore trazione e /o dei motori dei dispositivi di taglio per: 1. Condizioni di lavoro gravose.	Ridurre la velocità di avanzamento. Aumentare l'altezza di taglio.
6. Le icone fig. 13.E e fig. 13.N restano accese e i led batteria 2 e 4 lampeggiano. Pulsantiera tipo "I" e "II"  Pulsantiera tipo "III" 	Sovratemperatura/ sotto temperatura della batteria per: 1. Condizioni di lavoro gravose. 2. Condizioni ambientali non idonee.	Spegnere la macchina, attendere almeno 5 minuti per poi procedere al suo riavvio. Ridurre la velocità di avanzamento. Aumentare l'altezza di taglio. Lavorare in ambiente con temperatura adeguata alle condizioni di esercizio della macchina.
7. L'icona fig. 13.E resta accesa e i led batteria 1, 4 e 5 lampeggiano. Pulsantiera tipo "I" e "II"  Pulsantiera tipo "III" 	Sovraccarico di corrente ai dispositivi di taglio per: 1. Condizioni di lavoro gravose. 2. Ostruzioni che impediscono la rotazione dei dispositivi di taglio. 3. L'assieme dei dispositivi di taglio è pieno d'erba.	Ridurre la velocità di avanzamento. Aumentare l'altezza di taglio. Rimuovere le ostruzioni. Pulire l'assieme dei dispositivi di taglio.

Inconveniente	Causa	Rimedio
<p>8. Le icone fig. 13.E e fig. 13.N rimangono accese e i led batteria 1 e 3 lampeggiano.</p> <p>Pulsantiera tipo "I" e "II"</p>  <p>Pulsantiera tipo "III"</p> 	<p>Sovratemperatura dei motori dei dispositivi di taglio per:</p> <p>Condizioni di lavoro gravose.</p>	<p>Spegnere la macchina, attendere almeno 5 minuti per poi procedere al suo riavvio.</p> <p>Ridurre la velocità di avanzamento.</p> <p>Aumentare l'altezza di taglio.</p>
<p>9. L'icona fig. 13.E rimane accesa, i led batteria 1, 3 e 5 lampeggiano.</p> <p>Pulsantiera tipo "I" e "II"</p>  <p>Pulsantiera tipo "III"</p> 	<p>Stallo dei motori dei dispositivi di taglio per:</p> <ol style="list-style-type: none"> 1. Condizioni di lavoro gravose. 2. Ostruzioni che impediscono la rotazione dei dispositivi di taglio. 3. L'assieme dei dispositivi di taglio è pieno d'erba. 	<p>Ridurre la velocità di avanzamento.</p> <p>Aumentare l'altezza di taglio.</p> <p>Rimuovere le ostruzioni.</p> <p>Pulire l'assieme dei dispositivi di taglio.</p>
<p>10. Le icone fig. 13.E e fig. 13.N rimangono accese, i led batteria 1, 2 e 4 lampeggiano.</p> <p>Pulsantiera tipo "I" e "II"</p>  <p>Pulsantiera tipo "III"</p> 	<p>Sovratemperatura del motore trazione per:</p> <ol style="list-style-type: none"> 1. Motore trazione sotto sforzo. 2. Pendio troppo ripido. 3. Presenza di fango eccessivo sulle ruote. 	<p>Ridurre la velocità di avanzamento.</p> <p>Ridurre la velocità e verificare la pendenza del pendio su cui si sta lavorando.</p> <p>Verificare che le ruote non siano bloccate e, eventualmente, pulirle.</p>
<p>11. Le icone fig. 13.E e fig. 13.O rimangono accese, i led batteria 1, 2, 4 e 5 lampeggiano.</p> <p>Pulsantiera tipo "I" e "II"</p>  <p>Pulsantiera tipo "III"</p> 	<p>La macchina è avviata con il pedale trazione non rilasciato (non in posizione di folle).</p>	<p>Spegnere la macchina e ripetere la procedura di avviamento solamente dopo aver verificato che il pedale di trazione sia in posizione di folle (pedale rilasciato).</p>

Inconveniente	Causa	Rimedio
<p>12. Le icone fig. 13.E e fig. 13.O rimangono accese e i led batteria 1, 2, 3 e 5 lampeggiano. Pulsantiera tipo "I" e "II"</p>  <p>Pulsantiera tipo "III"</p> 	<p>Leva di innesto/ disinnesto trasmissione in posizione di trasmissione disinserita.</p>	<p>Verificare la posizione della leva di innesto/ disinnesto trasmissione e, eventualmente, riportarla nella posizione di trasmissione inserita.</p> <p>Se il problema persiste rivolgersi ad un Centro Assistenza.</p>
<p>13. I led batteria fig. 13.F si accendono e si spengono in progressione, da sinistra a destra, e viceversa.</p>	<p>Errore di comunicazione tra i moduli elettronici di bordo.</p>	<p>Spegnere la macchina e ripetere la procedura di avviamento.</p> <p>Se il problema persiste rivolgersi ad un Centro Assistenza.</p>

NOTA

Per le macchine dotate di pulsantiera tipo "III", assieme alla combinazione di errore dei led viene visualizzato un codice numerico di errore nei digit percentuale carica della batteria (fig. 13.Y). In caso sia necessario, comunicare il codice numerico di errore al Centro Assistenza Autorizzato.

NOTA

Per ulteriori inconvenienti non riportati in tabella, contattare immediatamente un Centro Assistenza Autorizzato.

16. ACCESSORI

16.1 KIT PER MULCHING

Sminuzza finemente l'erba tagliata e la lascia sul prato (fig. 44.A1; fig. 44.A2).

16.2 CARICA BATTERIA (CARICA VELOCE)

Carica batteria che permette di ridurre il tempo di ricarica della batteria. L'elenco dei carica batteria omologati per questa macchina si trova nella tabella dei "Dati Tecnici". Permette di mantenere la batteria in buona efficienza, durante i periodi di inattività, garantendo il livello di carica ottimale e una maggior durata della batteria (fig. 44.B).

16.3 KIT TRAINO

Per trainare un piccolo rimorchio (fig. 44.C).

16.4 TELO DI COPERTURA

Protegge la macchina dalla polvere quando non viene utilizzata (fig. 44.D).

16.5 KIT PROTEZIONE DI SCARICO POSTERIORE

Da usare al posto del sacco di raccolta, quando l'erba non viene raccolta (fig. 44.E) (Solo per modelli con raccolta posteriore).

16.6 CATENE DA NEVE 18"

Migliorano l'aderenza delle ruote posteriori sui tratti innevati e permettono l'utilizzo delle attrezzature spalaneve (fig. 44.F).

16.7 RUOTE DA FANGO / NEVE 18"

Migliorano le prestazioni di trazione su neve e fango (fig. 44.G).

16.8 RIMORCHIO

Per il trasporto di utensili o altri oggetti, nei limiti di carico consentiti (fig. 44.H).

16.9 SPARGITORE

Per spargere sale o fertilizzanti (fig. 44.I).

16.10 RACCOGLITORE FOGLIE E ERBA

Per la raccolta di foglie e erba su superfici erbose (fig. 44.J).

16.11 SPALANEVE A LAMA

Per la spalatura e l'accumulo laterale della neve rimossa (fig. 44.K).



INHALTSVERZEICHNIS

1.	ALLGEMEINES	2	7.	GEBRAUCH DER MASCHINE" ANGEGEBEN VOR	20
2.	ALLGEMEINE SICHERHEITSHINWEISE.....	2	7.1	Vorbereitende Arbeitsschritte	20
3.	SICHERHEITSHINWEISE DES RASENMÄHERS MIT SITZENDEM BEDIENER.....	5	7.2	Sicherheitskontrollen	20
3.1	Schulung.....	5	7.3	Betrieb an Hängen.....	22
3.2	Vorbereitende Arbeitsschritte	5	7.4	Inbetriebnahme.....	22
3.3	Während der Verwendung.....	6	7.5	Arbeit	22
3.4	Wartung, Aufbewahrung	7	7.6	Stopp	24
3.5	Umweltschutz	7	7.7	Nach dem Gebrauch	24
4.	WAS MAN WISSEN SOLLTE.....	7	8.	ORDENTLICHE WARTUNG.....	24
4.1	Maschinenbeschreibung und Verwendungszweck	7	8.1	Allgemeines	24
4.2	Sicherheitssymbole	8	8.2	Batterie	25
4.3	Identifizierungsschild	9	8.3	Schnittschutz-Rädchen	27
4.4	Wesentliche Bauteile	9	8.4	Reinigung.....	27
5.	MONTAGE.....	10	8.5	Schmierung	28
5.1	Montage der Bauteile	10	8.6	Befestigungsmutter und -schrauben.....	28
5.2	Montage des Lenkrads.....	10	9.	AUSSERORDENTLICHE WARTUNG.....	28
5.3	Montage des Sitzes.....	10	9.1	Empfehlungen für die Sicherheit	28
5.4	Montage der vorderen Stoßstange	10	9.2	Schneidwerkzeugbaugruppe / Schneidwerkzeug	28
5.5	Montage des seitlichen Auswurfd deflectors (nur für Fahrzeuge mit Seitenauswurf)	11	9.3	Vorder- und Hinterräder wechseln	29
5.6	Montage der seitlichen Verstärkungen der Schneidwerkzeugbaugruppe (nur für Modelle mit Seitenauswurf, wenn vorgesehen).....	11	9.4	Auswechseln der LED-Lampen	30
5.7	Montage und Fertigstellung der hinteren Platte (nur für Modelle mit Sammelvorrichtung hinten)	11	10.	LAGERUNG.....	30
5.8	Montage der Grasfangeinrichtung (nur für Modelle mit Sammelvorrichtung hinten) (nur für Fahrzeuge vom Typ "III")	12	11.	BEWEGUNG UND TRANSPORT	30
6.	BEDIENELEMENTE	12	12.	SERVICE UND REPARATUREN	31
6.1	Zündungsschalter mit Schlüssel	12	13.	DECKUNG DER GARANTIE	31
6.2	Antriebspedal	12	14.	WARTUNGSTABELLE	32
6.3	Hebel zum Einschalten und Ausschalten des Antriebs.....	12	15.	STÖRUNGSSUCHE	32
6.4	Einstellung der Schnitthöhe.....	13	16.	ANBAUGERÄTE	36
6.5	Not-Aus-Taste	13	16.1	Mulching-Kit.....	36
6.6	Zusätzliche Buchse für USB-Zubehör	13	16.2	Batterieladegerät (Schnellladung)	36
6.7	Akustischer Signalgeber	13	16.3	Zugvorrichtung.....	36
6.8	Kipphebel der Grasfangeinrichtung (wenn vorgesehen, nur für Modelle mit Sammelvorrichtung hinten)	14	16.4	Abdeckung	36
6.9	Tastenfeld	14	16.5	Kit hinterer Auswurfschutz	36
6.10	Bluetooth-Funktion (wenn vorgesehen)	19	16.6	Schneeketten 18"	36
			16.7	M+S-Räder (Matsch- und Schneeräder) 18"	36
			16.8	Anhänger	36
			16.9	Streuer	36
			16.10	Sammler für Laub und Gras	36
			16.11	Schneepflug	36

1. ALLGEMEINES

1.1 HINWEISE ZUR VERWENDUNG

Im Text des Handbuchs sind einige Abschnitte, die besonders wichtige Informationen bezüglich der Sicherheit oder des Betriebs enthalten, nach den folgenden Kriterien unterschiedlich hervorgehoben:

GEFAHR

Die Nichtbeachtung des Warnhinweises führt zu einer unmittelbar gefährlichen Situation, die, wenn sie nicht vermieden wird, den sofortigen Tod oder schwere oder dauerhafte Schäden zur Folge hat.

WARNHINWEIS

Die Nichtbeachtung des Warnhinweises führt zu einer potenziell gefährlichen Situation, die, wenn sie nicht vermieden wird, den Tod oder schwere gesundheitliche Schäden zur Folge haben kann.

ACHTUNG

Die Nichtbeachtung des Warnhinweises führt zu einer potenziell gefährlichen Situation, die, wenn sie nicht vermieden wird, zu geringfügigen Schäden an der Maschine führen kann.

HINWEIS

Enthält Anweisungen über Verhaltensweisen bei Verfahren, die nicht mit Körperverletzungen verbunden sind.

SICHERHEITSANWEISUNG

Enthält eine Anweisung über spezielle Verfahren, die im Falle von Situationen zu befolgen sind, die die menschliche Gesundheit oder die Sicherheit von Maschinen gefährden.

HINWEIS

Liefert zusätzliche Informationen zu den vorherigen Sicherheitsanweisungen.

Die mit einem mit grau gepunkteten Rand hervorgehobenen Absätze zeigen optionale Eigenschaften an, die nicht bei allen in diesem Handbuch dokumentierten Modellen vorhanden sind. Prüfen, ob die Eigenschaft beim eigenen Modell präsent ist.

Alle Angaben "vorne", "hinten", "rechts" und "links" verstehen sich mit Bezug auf die Arbeitsposition des Bedieners.

1.2 REFERENZEN

1.2.1 Abbildungen

Die Abbildungen in dieser Betriebsanleitung sind mit 1, 2, 3, usw. nummeriert.

Die in den Abbildungen angegebenen Komponenten sind mit den Buchstaben A, B, C, usw. gekennzeichnet.

Ein Bezug auf die Komponente C in der Abbildung 2 wird mit folgender Beschriftung angegeben: "Siehe Abb. 2.C" oder einfach "(Abb. 2.C)".

Die Abbildungen dienen nur zur Veranschaulichung. Die tatsächlichen Teile können sich von den dargestellten unterscheiden.

1.2.2 Titel

Das Handbuch ist in Kapitel und Absätze unterteilt. Der Titel des Absatzes "2.1 Schulung" ist ein Untertitel von "2. Sicherheitsvorschriften". Die Verweise auf Titel oder Absätze sind mit der Abkürzung Kap. oder Abs. und der entsprechenden Nummer gekennzeichnet. Beispiel: "Kap. 2" oder Abs. 2.1"

2. ALLGEMEINE SICHERHEITSHINWEISE

2.1 ALLGEMEINE SICHERHEITSHINWEISE

WARNHINWEIS

Lesen Sie alle Sicherheitshinweise, alle Anweisungen, alle Abbildungen und alle mit der Maschine gelieferten technischen Daten.

Die Nichtbeachtung der unten aufgeführten Anweisungen kann zu Stromschlägen, Brand und/oder schweren Verletzungen führen.

Bewahren Sie alle Hinweise und Anweisungen zum späteren Nachschlagen auf.

Der in den Hinweisen erwähnte Begriff "Elektrowerkzeug" bezieht sich auf Ihre Maschine mit Netzversorgung (mit Kabel) oder mit Batteriestrom (ohne Kabel).

1) **Sicherheit des Arbeitsbereichs**

- Halten Sie den Arbeitsbereich sauber und gut beleuchtet.** *Ungeordnete oder dunkle Bereiche können zu Unfällen führen.*
- Verwenden Sie das Elektrowerkzeug nicht in explosionsgefährdeten Bereichen, z. B. wo brennbare Flüssigkeiten, Gas oder Staub vorhanden sind.** *Elektrowerkzeuge erzeugen Funken, die den Staub oder die Dämpfe entzünden können.*

- c) **Halten Sie Kinder und Anwesende bei der Benutzung eines Elektrowerkzeugs fern.**
Ablenkungen können zu Kontrollverlust führen.

2) Elektrische Sicherheit

- a) **Der Stecker des Batterieladegerätkabels muss mit der Steckdose kompatibel sein.**
Den Stecker niemals ändern. Verwenden Sie keine Adapter mit einem geerdeten Batterieladegerätkabel. *Die nicht veränderten Stecker, die für die Steckdose geeignet sind, verringern das Risiko eines Stromschlags.*
- b) **Der Stecker des Elektrowerkzeugs muss mit der Steckdose kompatibel sein.** Den Stecker niemals ändern. Keine Adapter bei geerdeten Elektrowerkzeugen verwenden. *Die nicht veränderten Stecker, die für die Steckdose geeignet sind, verringern das Risiko eines Stromschlags.*
- c) **Vermeiden Sie den Körperkontakt mit Masse oder geerdeten Oberflächen wie von Rohren, Heizungen, Herden oder Kühlschränken.** *Die Gefahr eines Stromschlags steigt, wenn der Körper sich in Kontakt mit der Erde oder dem Boden befindet.*
- d) **Die Elektrowerkzeuge weder Regen noch Nässe aussetzen.** *Wasser, das in ein Elektrowerkzeug eindringt, erhöht das Risiko von Stromschlägen.*
- e) **Ziehen Sie nicht am Batterieladegerätkabel, um den Stecker zu entfernen.** Halten Sie das Batterieladegerätkabel von Hitze, Öl, Lösungsmitteln, scharfen Gegenständen, scharfen Kanten oder beweglichen Teilen fern. *Ein beschädigtes oder verfangenes Kabel erhöht das Risiko eines Stromschlags.*
- f) **Das Kabel nicht falsch verwenden.** Verwenden Sie das Kabel nicht, um das Werkzeug zu tragen oder um es zu ziehen und benutzen Sie es nicht, um den Stecker aus der Steckdose zu ziehen. Halten Sie das Kabel fern von Hitze, Öl, scharfen Kanten oder beweglichen Teilen. *Ein beschädigtes oder verfangenes Kabel erhöht das Risiko eines Stromschlags.*
- g) **Wenn Sie das Elektrowerkzeug im Freien benutzen, verwenden Sie ein Verlängerungskabel, das für den Außeneinsatz geeignet ist.** *Die Verwendung eines Verlängerungskabels, das für den Außeneinsatz geeignet ist, reduziert die Stromschlaggefahr.*
- h) **Wenn der Einsatz in einer feuchten Umgebung nicht vermeidbar ist, verwenden Sie eine Steckdose, die durch einen Differenzialschutzschalter (RCD - Residual Current Device) geschützt ist.** *Die Verwendung eines Differenzialschutzschalters reduziert die Stromschlaggefahr.*

- i) **Schließen Sie das Batterieladegerät nur an Steckdosen mit der auf dem Typenschild angegebenen Netzspannung und -frequenz an.**

GEFAHR

Feuchtigkeit und Elektrizität sind nicht kompatibel:

- Die Handhabung und der Anschluss der Stromkabel muss im Trockenen erfolgen.
 - Bringen Sie niemals eine Steckdose oder ein Kabel in Kontakt mit einem nassen Bereich (Pflanze oder feuchter Boden).
 - Verwenden Sie bei Bedarf Verlängerungen mit wasserdichten und zugelassenen integrierten Stopfen, die auf dem Markt erhältlich sind.
 - Die Bereitstellung einer Ladestromsteckdose, die an das Stromnetz des Gebäudes angeschlossen ist, muss von einem qualifizierten Elektriker ausgeführt und durch ein Differenzialschutzschalter (RCD-Residual Current Device) mit einem den geltenden Vorschriften entsprechenden Auslösestrom ausreichend geschützt werden.
 - Ein fehlerhafter Anschluss kann zu Kurzschlüssen, schweren Verletzungen bis hin zum Tod führen.
-
- **Um Unterbrechungen der Stromversorgung während des Ladevorgangs zu vermeiden:**
- stellen Sie sicher, dass die Gesamtleistung der elektrischen Anlage geeignet ist.
 - Schließen Sie die Maschine an eine Steckdose mit ausreichender Stromstärke an.
 - Vermeiden Sie die gleichzeitige Verwendung anderer leistungsintensiver elektrischer Geräte.
- ## 3) Persönliche Sicherheit
- a) **Seien Sie aufmerksam, kontrollieren Sie, was Sie tun und verwenden Sie gesunden Menschenverstand, wenn Sie ein Elektrowerkzeug benutzen. Verwenden Sie das Elektrowerkzeug nicht, wenn Sie müde sind oder unter dem Einfluss von Drogen, Alkohol oder Medikamenten stehen.** *Ein Moment der Unachtsamkeit während der Benutzung eines Elektrowerkzeugs kann zu schweren Verletzungen führen.*
- b) **Verwenden Sie persönliche Schutzausrüstung. Tragen Sie immer eine Schutzbrille.** *Die Verwendung von persönlicher Schutzausrüstung wie Staubschutzmasken, rutschfesten Sicherheitsschuhen, Schutzhelmen oder Gehörschutz verringert die Verletzungsgefahr.*
- c) **Vermeiden Sie unbeabsichtigte Starts.** Vergewissern Sie sich, dass der Schalter in der Position "OFF" ist, bevor Sie das Elektrowerkzeug einstecken, in die Hand nehmen oder tragen. *Das Tragen eines*

Elektrowerkzeugs mit dem Finger auf dem Schalter oder das Anschließen an die Steckdose mit dem Schalter auf "ON" kann zu Unfällen führen.

- d) **Entfernen Sie jeden Schlüssel oder jedes Einstellwerkzeug, bevor Sie das Elektrowerkzeug einschalten.**
Ein Schlüssel oder Werkzeug in Kontakt mit einem drehenden Teil der Maschine, kann Verletzungen verursachen.
- e) **Anstrengung vermeiden. Stützen Sie sich immer ab und behalten Sie das Gleichgewicht.** *Dies ermöglicht eine bessere Kontrolle des Elektrowerkzeugs in unerwarteten Situationen.*
- f) **Kleiden Sie sich angemessen. Tragen Sie keine weite Kleidung oder Schmuck. Haare und Kleider von sich bewegenden Teilen entfernt halten.** *Lose Kleidung, Schmuck oder lange Haare können sich in beweglichen Teilen verfangen.*
- g) **Wenn an Anlagen zum Absaugen und Sammeln von Staub Geräte angeschlossen werden müssen, stellen Sie sicher, dass diese ordnungsgemäß angeschlossen und verwendet werden.** *Die Verwendung dieser Geräte kann die mit Staub verbundenen Risiken verringern.*
- h) **Werden Sie durch die Vertrautheit mit der Maschine nicht nachlässig und ignorieren Sie nicht die Sicherheitsprinzipien des Elektrowerkzeugs.** *Nachlässiges Handeln kann in einem Bruchteil einer Sekunde zu ernsthaften Verletzungen führen.*
- 4) Verwendung und Schutz des Elektrowerkzeugs**
- a) **Überlasten Sie das Elektrowerkzeug nicht. Verwenden Sie das für den Betrieb geeignete Elektrowerkzeug.** *Das passende Elektrowerkzeug führt die Arbeit mit der Geschwindigkeit, für die es entwickelt wurde, besser und sicherer aus.*
- b) **Verwenden Sie das Elektrowerkzeug nicht, wenn der Schalter das Werkzeug nicht ein- und ausschalten kann.** *Ein Elektrowerkzeug, das nicht mit dem Schalter bedient werden kann, ist gefährlich und muss repariert werden.*
- c) **Die Maschine nicht verwenden, wenn der Schlüsselschalter sie nicht ordnungsgemäß starten oder stoppen kann.** *Eine Maschine, die nicht mit dem Schlüsselschalter bedient werden kann, ist gefährlich und muss in einem Kundendienstzentrum repariert werden.*
- d) **Ziehen Sie den Zündschlüssel ab, bevor Sie Einstellungen vornehmen, Zubehörteile wechseln oder das Elektrowerkzeug verstauen.** *Diese vorbeugenden Sicherheitsmaßnahmen verringern das Risiko eines unbeabsichtigten Starts des Elektrowerkzeugs.*
- e) **Bewahren Sie nicht verwendete Elektrowerkzeuge außerhalb der Reichweite von Kindern auf und verbieten Sie Personen, die nicht mit dem Werkzeug und diesen Anweisungen vertraut sind, die Maschine zu benutzen.** *Elektrowerkzeuge sind in den Händen von ungeschulten Benutzern gefährlich.*
- f) **Achten Sie auf die Wartung von Elektrowerkzeugen und Anbaugeräten. Stellen Sie sicher, dass die beweglichen Teile ausgerichtet und frei beweglich sind, dass keine Teile gebrochen sind oder andere Bedingungen vorliegen, die den Betrieb des Elektrowerkzeugs beeinträchtigen könnten.** *Im Falle einer Beschädigung muss das Elektrowerkzeug vor dem Gebrauch repariert werden. Viele Unfälle werden durch schlechte Wartung verursacht.*
- g) **Halten Sie die Schnittlelemente scharf und sauber.** *Die richtige Wartung der Schnittlelemente mit scharfen Schneidkanten macht sie weniger störanfällig und leichter zu steuern.*
- h) **Verwenden Sie das Elektrowerkzeug und die entsprechenden Anbaugeräte gemäß den Anweisungen unter Berücksichtigung der Arbeitsbedingungen und der Art der auszuführenden Arbeiten.** *Die Verwendung eines Elektrowerkzeugs für andere als die vorgesehenen Arbeiten kann zu gefährlichen Situationen führen.*
- i) **Halten Sie die Griffe und die Griffflächen trocken, sauber und frei von Öl- und Fetts Spuren.** *Rutschige Griffe und Greifflächen ermöglichen es Ihnen nicht, das Werkzeug in unerwarteten Situationen sicher zu bewegen und zu steuern.*
- 5) Verwendung und Vorsichtsmaßnahmen für die Verwendung der batteriebetriebenen Werkzeuge**
- a) **Um die Batterie aufzuladen, nur vom Hersteller empfohlene Batterieladegeräte verwenden.** *Ein Batterieladegerät, das für einen Akkutyp geeignet ist, kann bei Verwendung mit einem anderen Akku die Gefahr von Feuer, Stromschlag, Überhitzung oder Austreten von ätzender Flüssigkeit aus der Batterie verursachen.*
- b) **Verwenden Sie ausschließlich die für Ihr Werkzeug vorgesehenen Batterien.** *Die Verwendung eines anderen Akkus kann zu Verletzungen und Brand führen.*

- c) **Wenn der Akku nicht verwendet wird, muss er von anderen Metallgegenständen wie Heftklammern, Münzen, Schlüsseln, Nägeln, Schrauben oder anderen kleinen Metallgegenständen ferngehalten werden, die einen Kurzschluss der Kontakte verursachen können.** *Ein Kurzschluss zwischen den Kontakten der Batterie kann zu Verbrennungsprozessen oder Bränden führen.*
- d) **Eine Batterie unter schlechten Bedingungen kann zum Auslaufen der Flüssigkeit führen.** Den Kontakt mit der Flüssigkeit vermeiden. Bei versehentlichem Kontakt mit Wasser abspülen. Wenn die Flüssigkeit mit den Augen in Kontakt kommt, konsultieren Sie einen Arzt. *Flüssigkeit, die aus der Batterie austritt, kann zu Hautreizungen oder Verbrennungen führen.*
- e) **Verwenden Sie keine beschädigten oder geänderten Batterien oder Werkzeuge.** *Beschädigte oder geänderte Batterien können ein unvorhersehbares Verhalten aufweisen und zu Brand, Explosion oder Verletzungsgefahr führen.*
- f) **Den Akku oder das Werkzeug keinem Feuer oder übermäßigen Temperaturen aussetzen.** *Feuer oder Temperaturen über 70°C können eine Explosion verursachen..*
- g) **Befolgen Sie alle Ladeanweisungen und laden Sie den Akku oder das Werkzeug nicht außerhalb des in der Anleitung angegebenen Temperaturbereichs auf.** *Unschgemäßes Aufladen oder bei Temperaturen außerhalb des angegebenen Bereichs kann die Batterie beschädigen und die Brandgefahr erhöhen.*
- h) **Laden Sie den Akku nicht an Orten auf, an denen Dämpfe, brennbare Stoffe oder zu feuchte Räume vorhanden sind.** Wenn die feuchte Umgebung nicht vermeidbar ist, verwenden Sie eine Steckdose, die durch einen Differenzialschutzschalter (RCD - Residual Current Device) geschützt ist, um das Risiko eines Stromschlags zu verringern.
- i) **Lagern Sie das Batterieladegerät kabel nicht in Reichweite von Kindern.**
- 6) **Kundendienst**
- a) **Lassen Sie das Elektrowerkzeug nur von qualifiziertem Personal mit Original-Ersatzteilen reparieren.** *Dies ermöglicht die Aufrechterhaltung der Sicherheit des Elektrowerkzeugs.*
- b) **Keine Reparaturarbeiten an der Batterie durchführen.** *Reparaturarbeiten müssen vom Hersteller oder von einem spezialisierten Kundendienstzentrum durchgeführt werden.*

3. SICHERHEITSHINWEISE DES RASENMÄHERS MIT SITZENDEM BEDIENER

3.1 SCHULUNG

- Machen Sie sich mit den Bedienungsteilen und dem richtigen Gebrauch der Maschine vertraut. Lernen Sie, die Maschine schnell abzustellen.
- Die Maschine darf nie von Kindern oder Personen benutzt werden, die sich nicht mit den Anweisungen vertraut gemacht haben. Die lokal geltenden Gesetze können ein Mindestalter für den Benutzer festlegen.
- Nicht Kinder oder andere Passagiere transportieren.
- Beachten Sie, dass der Benutzer für Unfälle und Schäden verantwortlich ist, die anderen Personen oder deren Eigentum widerfahren können. Es gehört zum Verantwortungsbereich des Benutzers, potenzielle Risiken des Geländes, auf dem gearbeitet wird, einzuschätzen. Außerdem muss er alle erforderlichen Vorsichtsmaßnahmen für seine eigene Sicherheit und die der anderen ergreifen, insbesondere an Hängen, auf unebenem, rutschigem oder nachgiebigem Gelände.
- Dieses Handbuch ist wesentliches Bestandteil der Maschine und muss daher bei einer vorübergehenden oder dauerhaften Weitergabe stets übergeben werden.

3.2 VORBEREITENDE ARBEITSSCHRITTE

Persönliche Schutzausrüstung (PSA)

- Angemessene Kleidung tragen: Robuste Arbeitsschuhe mit rutschfester Sohle und lange Hosen. Niemals barfuß oder mit leichten Sandalen bekleidet mit der Maschine arbeiten. Gehörschutz tragen.
- Der Einsatz eines Gehörschutzes kann die Fähigkeit eventuelle Warnungen zu hören, vermindern (Schrei oder Alarm). Den Vorfällen rund um den Arbeitsbereich höchste Aufmerksamkeit schenken.
- Keine Schals, Hemden, Halsketten, Armbänder, Kleidungsstücke mit fliegenden Teilen oder mit Bändern oder Krawatten und andere lose hängende Accessoires tragen, die sich in der Maschine oder in eventuell auf dem Arbeitsplatz befindlichen Gegenständen verfangen könnten.
- Binden Sie lange Haare zusammen.

Arbeitsbereich / Maschine

Den gesamten Arbeitsbereich sorgfältig prüfen und alles entfernen, was von der Maschine ausgestoßen werden könnte oder die Schnitvorrichtung/rotierende Teile beschädigen könnte (Steine, Äste, Eisendrähne, Knochen, usw.).

3.3 WÄHREND DER VERWENDUNG

Arbeitsbereich

- Die Maschine darf nicht in explosionsgefährdeten Umgebungen, oder wenn entflammbare Flüssigkeiten, Gas oder Staub vorhanden sind, verwendet werden. Elektrische Kontakte oder mechanische Reibungen können Funken erzeugen, die Staub oder Dämpfe entzünden können.
- Nur bei Tageslicht oder bei guter künstlicher Beleuchtung und mit guten Sichtverhältnissen arbeiten.
- Personen, Kinder und Tiere vom Arbeitsbereich fern halten. Kinder müssen von einem Erwachsenen beaufsichtigt werden.
- Vermeiden Sie, im feuchten Gras, bei Regen oder Gewittergefahr, insbesondere wenn die Möglichkeit von Blitzen besteht, zu arbeiten.
- Besonders auf die Unebenheiten des Bodens (Erhebungen, Gräben), auf Hänge und versteckte Gefahren und das Vorhandensein eventueller Hindernisse achten, die die Sicht einschränken könnten.
- In der Nähe von abschüssigen Stellen, Gräben oder Dämmen besonders vorsichtig sein. Die Maschine kann umstürzen, wenn ein Rad über einen Rand hinaus geht oder wenn der Rand abrutscht.
- Auf abhängenden Böden aufpassen. Hier muss besonders darauf geachtet werden, ein Kippen oder den Verlust der Kontrolle der Maschine zu vermeiden. Die wesentlichen Gründe für den Verlust der Kontrolle sind:
 - Mangelnde Bodenhaftung der Räder.
 - Zu schnelles Fahren.
 - Abrupte Richtungsänderungen.
 - Unangemessenes Bremsen.
 - Die Maschine ist für den Einsatz nicht geeignet.
 - Mangelnde Kenntnisse über Wirkungen, die von den Bodenverhältnissen herrühren können.
 - Verwendung der Maschine als Zugfahrzeug.
- Wenn Sie die Maschine in der Nähe der Straße verwenden, achten Sie auf den Verkehr.

HINWEIS

Die in diesem Handbuch behandelten Maschinen sind nicht für den Einsatz als Zugfahrzeug ausgelegt.

Verhaltensweisen

- Sich während der Arbeit und der Fahrt nicht ablenken lassen und die notwendige Konzentration beibehalten.
- Vorsichtig sein, wenn man im Rückwärtsgang fährt. Schauen Sie hinter sich, bevor Sie in den Rückwärtsgang schalten und während Sie zurücksetzen, um sicherzustellen, dass keine Hindernisse vorhanden sind.

- Seien Sie vorsichtig, wenn Sie Anbaugeräte verwenden, die die Stabilität der Maschine beeinträchtigen können, vor allem an Hängen.
- Halten Sie Hände und Füße immer von den Schnittvorrichtungen fern, sowohl beim Anlassen des Motors als auch während des Gebrauchs der Maschine.
- Halten Sie Hände und Füße von der Sitzhalterung fern. Es besteht Verletzungsgefahr durch Quetschungen.

WARNHINWEIS

Das Schneideelement dreht sich auch nach dem Auskuppeln oder nach dem Ausschalten des Motors noch einige Sekunden weiter.

WARNHINWEIS

Auf die Schneidwerkzeugbaugruppe mit mehr als einem Schneidwerkzeug Acht geben, da ein sich drehendes Schneidwerkzeug die Rotation der anderen bewirken kann.

SICHERHEITSANWEISUNG

Im Fall von Brüchen oder Unfällen während der Arbeit, sofort den Motor abstellen und die Maschine entfernen, damit sie keine weiteren Schäden richtet. Bei einem Unfall mit eigenen Verletzungen oder Verletzungen Dritter, unverzüglich die der Situation angemessene erste Hilfe leisten und zur notwendigen Behandlung ein Krankenhaus aufsuchen. Entfernen Sie sorgfältig alle eventuellen Rückstände, die – falls sie unbeaufsichtigt bleiben – Schäden oder Verletzungen an Personen oder Tieren verursachen könnten.

Einschränkungen für den Gebrauch

- Verwenden Sie die Maschine nie mit beschädigten, fehlenden oder nicht korrekt platzierten Schutzeinrichtungen (Grasfangeinrichtung, seitliche und hinteren Auswurfschutz).
- Die Maschine nicht verwenden, wenn die Anbaugeräte/die Werkzeuge nicht in den vorgesehenen Punkten installiert sind.
- Die vorhandenen Sicherheitssysteme/ Mikroschalter dürfen nicht ausgelöst, abgeschaltet, entfernt oder verändert werden.
- Setzen Sie die Maschine keiner übermäßigen Belastung aus und verwenden für schwere Arbeiten ausschließlich geeignete Maschinen; Die Verwendung einer geeigneten Maschine vermindert die Risiken und verbessert die Qualität der Arbeit.
- Die Maschine ist zum Fahren auf öffentlichen Straßen nicht zugelassen. Ihr Einsatz (im Sinne der Straßenverkehrsordnung) darf ausschließlich auf privatem Gelände erfolgen, das dem öffentlichen Verkehr nicht zugänglich ist.

3.4 WARTUNG, AUFBEWAHRUNG

Durch regelmäßige Wartung und ordnungsgemäßen Unterstand wird die Sicherheit und Leistung der Maschine gewahrt.

Wartung

- Die Maschine nie verwenden, wenn Teile abgenutzt oder beschädigt sind. Schadhafte oder abgenutzte Teile sind zu ersetzen und dürfen nicht repariert werden.
- Während der Arbeiten zur Einstellung der Maschine darauf achten, dass die Finger nicht zwischen dem sich drehenden Schneidwerkzeug und den festen Teilen der Maschine eingeklemmt werden.
- Lassen Sie die Maschine nur von qualifiziertem Personal mit Original-Ersatzteilen reparieren. Dies ermöglicht die Aufrechterhaltung der Sicherheit der Maschine.
- Keine Reparaturarbeiten an der Batterie durchführen. Reparaturarbeiten müssen vom Hersteller oder von einem spezialisierten Kundendienstzentrum durchgeführt werden.

SICHERHEITSANWEISUNG

Die in dieser Anleitung angegebenen Geräusch- und Vibrationspegel sind Höchstwerte beim Betrieb der Maschine. Der Einsatz eines nicht ausgewuchteten Schneidelements, die zu hohe Fahrgeschwindigkeit und die fehlende Wartung wirken sich signifikant auf die Geräuschemissionen und die Vibrationen aus. Demzufolge müssen vorbeugende Maßnahmen getroffen werden, um mögliche Schäden durch zu hohen Lärm und Belastungen durch Vibrationen zu vermeiden; die Maschine warten, Gehörschutz tragen, während regelmäßig Arbeitspositionen wechseln.

Lagerung

Um die Brandgefahr zu vermindern, keine Behälter mit Schnittabfällen in geschlossenen Räumen lassen.

3.5 UMWELTSCHUTZ

Der Umweltschutz muss beim Gebrauch der Maschine stets ein wichtiger und vorrangiger Aspekt sein, und zwar zugunsten der Gemeinschaft und der Umwelt, in der wir leben.

- Halten Sie sich strikt an die örtlichen Vorschriften für die Entsorgung von Verpackungen, beschädigten Teilen bzw. allen weiteren umweltschädlichen Stoffen. Diese Art Müll darf nicht zusammen mit dem Hausmüll weggeworfen werden, es muss eine getrennte Müllsammlung erfolgen, damit die Bestandteile dann geeigneten Sammelstellen übergeben werden können, die für das Recycling der Materialien sorgen.
- Halten Sie sich strikt an die örtlichen Vorschriften für die Entsorgung der Abfallmaterialien.

- Bei der Außerbetriebnahme darf die Maschine nicht einfach in der Umwelt abgestellt werden, sondern muss gemäß der örtlichen Vorschriften an eine Sammelstelle übergeben werden.



Elektrische Geräte dürfen nicht in den Hausmüll entsorgt werden. Gemäß der EU-Richtlinie 2012/19/EU über elektrische und elektronische Altgeräte und ihrer Umsetzung in nationales Recht müssen Elektroaltgeräte

getrennt gesammelt und einer umweltgerechten Wiederverwertung zugeführt werden. Werden die Geräte in einer Mülldeponie oder im Boden entsorgt, können die Schadstoffe das Grundwasser erreichen, in die Lebensmittelkette gelangen und so unserer Gesundheit und unserem Wohlbefinden schaden. Wenden Sie sich für weitergehende Informationen zur Entsorgung dieses Produkts an die verantwortliche Stelle für die Entsorgung von Hausmüll oder an Ihren Händler.



Am Ende ihrer Nutzungsdauer müssen Batterien mit der notwendigen Aufmerksamkeit und in Übereinstimmung mit den geltenden örtlichen Vorschriften entsorgt werden. Die Batterie enthält Material, das für Sie und die Umwelt gefährlich ist. Sie muss getrennt entfernt und in einer Struktur entsorgt werden, die Lithium-Ionen-Batterien akzeptiert.



Die getrennte Sammlung von gebrauchten Produkten und Verpackungen erlaubt das Recycling der Materialien und deren Wiederverwendung. Die erneute Verwendung der recycelten Materialien hilft der Umweltverschmutzung vorzubeugen und vermindert die Nachfrage nach Rohstoffen.

4. WAS MAN WISSEN SOLLTE

4.1 MASCHINENBESCHREIBUNG UND VERWENDUNGSZWECK

Diese Maschine ist ein Rasenmäher mit Fahrersitz mit sitzendem Bediener.

Die Maschine verfügt über einen Elektromotor, der die Schnittvorrichtung antreibt, sowie über einen weiteren Elektromotor für den Vortrieb. Die Maschine ist mit einem hinteren Antrieb ausgestattet.

Der Bediener kann die Maschine führen und die Hauptsteuerungen betätigen ohne den Fahrersitz zu verlassen.

Die auf der Maschine montierten Sicherheitsvorrichtungen werden Motor und Schneidwerkzeug innerhalb weniger Sekunden abschalten. (7.2.2).

4.1.1 Vorgesehene Verwendung

Diese Maschine ist zum Mähen von Gras geplant und gebaut.

Insbesondere, die Modelle:

- MP 84 Li 48 Series V1/V2 und MP 98 Li 48 Series V3 können:
 1. Gras mähen und in der Grasfangeinrichtung aufnehmen;
 2. Gras mähen und über das hintere Teil auf dem Boden verteilen (wenn vorgesehen).
 3. Gras mähen, zerkleinern und wieder am Boden ablegen ("Mulching"-Effekt) (wenn vorgesehen).

Die Modelle:

- SD 98 Li 48 Series V1/V2 und SD 108 Li 48 Series V3 können:
 1. Gras mähen und seitlich ablassen
 2. Gras mähen, zerkleinern und wieder am Boden ablegen ("Mulching"-Effekt) (wenn vorgesehen).

Die Verwendung von speziellen Anbaugeräten, die vom Hersteller als Original-Ausrüstung vorgesehen sind oder separat gekauft werden können, ermöglicht es, diese Arbeit in verschiedenen Betriebsarten durchzuführen, die in diesem Handbuch oder in den Anleitungen zu den einzelnen Anbaugeräten beschrieben sind. Ebenso kann die Möglichkeit, zusätzliche Anbaugeräte (falls vom Hersteller vorgesehen) anzubringen, den bestimmungsgemäßen Gebrauch auf andere Funktionen erweitern, innerhalb der Beschränkungen und zu den Bedingungen, die in den Anleitungen zu den einzelnen Anbaugeräten aufgeführt sind.

4.1.2 Unsachgemäße Verwendung

Jede andere als die bestimmungsgemäße Verwendung, kann sich als gefährlich erweisen und Personen- und/oder Sachschäden verursachen. Als nicht bestimmungsgemäße Verwendung gelten (beispielsweise, aber nicht nur):

- Der Transport von anderen Personen, Kindern oder Tieren auf der Maschine, weil sie fallen und sich schwere Verletzungen zuziehen oder ein sicheres Lenken negativ beeinträchtigen könnten
- Schieben von Lasten;
- Das Fahrzeug zum Befahren von instabilem, rutschigem, vereistem, steinigem oder lockerem Untergrund, Pfützen oder stehendem Wasser, die eine Beurteilung der Bodenbeschaffenheit nicht möglich machen, benutzen;
- Die Schnittvorrichtung in graslosen Bereichen betätigen;
- Die Maschine für das Sammeln von Laub oder Abfall verwenden.

HINWEIS

Die unsachgemäße Verwendung der Maschine hat den Verfall der Garantie und die Ablehnung jeder Haftung seitens des Herstellers zur Folge. Dem Benutzer selbst dadurch entstandene oder Dritten zugefügte Schäden oder Verletzungen gehen zu Lasten des Benutzers.

4.1.3 Benutzer

Diese Maschine wurde für den Gebrauch durch Privatpersonen, das heißt nicht für den professionellen Gebrauch, entwickelt. Sie ist für den "Hobbygebrauch" bestimmt und darf nur von einem Bediener verwendet werden.

4.2 SICHERHEITSSYMBOLE

Auf der Maschine sind verschiedene Symbole angebracht (Abb. 2). Sie sollen den Benutzer auf die bei der Verwendung einzuhaltenden Verhaltensweisen aufmerksam machen, damit die Maschine mit der notwendigen Aufmerksamkeit und Vorsicht eingesetzt wird. Bedeutung der Symbole:



ACHTUNG

Lesen Sie vor dem Gebrauch der Maschine die Anweisungen durch.



ACHTUNG

Ziehen Sie den Schlüssel ab und lesen Sie die Anweisungen vor der Ausführung jeglicher Wartungs- oder Reparaturarbeiten.



GEFAHR AUSWURF VON GEGENSTÄNDEN

Nicht arbeiten, wenn der hintere Auswurfschutz oder die Grasfangeinrichtung nicht montiert sind. (nur für Modelle mit Sammelvorrichtung hinten)



GEFAHR AUSWURF VON GEGENSTÄNDEN

Nicht arbeiten, wenn der seitliche Auswurfschutz nicht montiert ist. (nur für Modelle mit Seitenauswurf)



GEFAHR AUSWURF VON GEGENSTÄNDEN

Halten Sie Personen während des Betriebs vom Arbeitsbereich fern.



GEFAHR UMKIPPEN DER MASCHINE:

Diese Maschine nicht an Hängen über 10° verwenden.



QUETSCHGEFAHR

Sicherstellen, dass Kinder sich nicht in Maschinennähe befinden, wenn sie in Betrieb ist.



SCHNITTGEFAHR

Schneidwerkzeuge in Bewegung. Keine Hände oder Füße in den Platz des Schneidwerkzeugs einführen.



SICHERHEITSANWEISUNG

Beschädigte oder unleserlich gewordene Etiketten müssen ausgetauscht werden. Die neuen Etiketten beim eigenen autorisierten Kundendienstzentrum anfordern.

4.3 IDENTIFIZIERUNGSSCHILD

Das Typenschild enthält die folgenden Daten (Abb. 1):

1. Schalleistungspegels.
2. Konformitätszeichen CE.
3. Herstellungsjahr.
4. Maschinentyp.
5. Seriennummer.
6. Name und Anschrift des Herstellers.
7. Artikelnummer.
8. Max. Betriebsgeschwindigkeit des Motors.
9. Gewicht in kg.
10. Elektrische Schutzart.
11. Nennspannung.
12. Batterieleistung.

Die Daten zur Identifizierung der Maschine in die entsprechenden Räume auf der Etikette schreiben, die auf der Rückseite des Deckblatts wiedergegeben ist.



SICHERHEITSANWEISUNG

Die auf dem Schild wiedergegebenen Kennungsdaten zur Identifizierung des Produkts immer dann verwenden, wenn die autorisierte Werkstatt kontaktiert wird.

HINWEIS

Das Beispiel der Konformitätserklärung finden Sie auf den letzten Seiten des Handbuchs.

4.4 WESENTLICHE BAUTEILE

Die Maschine besteht aus den folgenden Hauptbestandteilen, denen die folgenden Funktionen zukommen (Abb. 1):

- A. Schneidwerkzeugbaugruppe:** Diese Baugruppe besteht aus dem Gehäuse, das die Schneidedrehorgane und Schneidwerkzeuge umfasst.
- B. Schneidwerkzeuge:** Sind die zum Mähen des Grases bestimmten Bauteile. Die an den Außenseiten angebrachten Flügel erleichtern die Zuführung des gemähten Grases zum Auswurfkanal.
- C. Seitlicher Auswurfdeflektor:** Ist eine Schutzvorrichtung und verhindert, dass eventuelle von der Schneidevorrichtung gesammelte Gegenstände weit von der Maschine weggeschleudert werden (nur für Modelle mit Seitenauswurf).
- D. Auswurfkanal:** Ist das Verbindungselement zwischen Schneidwerkzeugbaugruppe und Grasfangeinrichtung (nur für Modelle mit Sammelvorrichtung hinten).
- E. Grasfangeinrichtung:** außer der Funktion der Aufnahme von geschnittenem Gras, enthält sie eine Sicherheitsvorrichtung, die verhindert, dass eventuell durch die Schneidwerkzeuge aufgenommene Gegenstände weit von der Maschine weggeschleudert werden (nur für Modelle mit Sammelvorrichtung hinten).
- F. Hinterer Auswurferschutz (auf Anfrage erhältlich):** Wenn er an Stelle der Grasfangeinrichtung montiert wird, verhindert er, dass eventuell durch die Schneidwerkzeuge aufgenommene Gegenstände weit von der Maschine weggeschleudert werden (nur für Modelle mit Sammelvorrichtung hinten).
- G. Fahrersitz:** Ist der Arbeitsplatz des Benutzers. Er ist mit einem Fühler ausgerüstet, der die Anwesenheit des Benutzers registriert und erforderlichenfalls ein Auslösen der Sicherheitsvorrichtungen bewirkt.
- H. Messermotor:** Treibt die Schneidwerkzeuge an.
- I. Antriebsmotor:** Treibt die Räder an.
- J. Batterie:** versorgt den Motor und alle elektrischen Bauteile der Maschine.
- K. Vordere Stoßstange:** Stellt den Schutz der vorderen Teile der Maschine dar.
- L. Lenkrad:** Steuert die Lenkung der Vorderräder.
- M. Tastenfeld:** Schnittstelle mit den wichtigsten Bedienelementen für den Maschinenbetrieb.

5. MONTAGE

⚠ WARNHINWEIS

Die zu befolgenden Sicherheitsnormen werden in Kap. 2. Diese Angaben müssen sehr genau berücksichtigt werden, um schwere Gefahren und Risiken zu vermeiden. Die Maschine nicht verwenden, bevor die Anweisungen des Abschnitts "MONTAGE" ausgeführt wurden.

Aus Gründen der Lagerung und des Transports werden einige Bauteile der Maschine nicht in der Fabrik eingebaut, sondern müssen nach Entfernung der Verpackung montiert werden.

Das Auspacken und die Montage müssen auf einer ebenen und stabilen Oberfläche erfolgen. Es muss genügend Platz zur Bewegung der Maschine und der Verpackung sowie das geeignete Werkzeug zur Verfügung stehen.

5.1 MONTAGE DER BAUTEILE

In der Verpackung sind Montage-Bauteile enthalten, die in der folgenden Tabelle aufgeführt sind:

	Beschreibung
1	Lenkrad
2	Abdeckung des Armaturen Bretts und Montagekomponenten des Lenkrads
3	Fahrsitz
4	Ladegerät
5	Vordere Stoßstange
6	Schnittschutz-Rädchen
7	Grasfangeinrichtung mit zugehörigen Montageschrauben und Anweisungen (nur für Modelle mit Sammelvorrichtung hinten)
8	Unterer Teil der hinteren Platte, die Halter der Grasfangeinrichtung und die entsprechenden Zubehörteile für die Fertigstellung und Montage (nur für Modelle mit Sammelvorrichtung hinten)
9	Seitlicher Auswurfdeflektor (nur für Fahrzeuge mit Seitenauswurf)
10	Seitliche Verstärkungen der Schneidwerkzeugbaugruppe (nur für Modelle mit Seitenauswurf, wenn vorgesehen).
11	Umschlag mit: - Gebrauchsanweisung und Dokumente - Schrauben für die Montage des Sitzes - Montageausrüstung des seitlichen Auswurfdeflektors (nur für Fahrzeuge mit Seitenauswurf) - 2 Zündschlüssel
12	Handyhalterung (falls vorgesehen)

5.1.1 Auspackvorgang

1. Die Verpackung vorsichtig öffnen. Dabei darauf achten, keine Bauteile zu verlieren.
2. Die im Karton enthaltenen Unterlagen einschließlich dieser Gebrauchsanweisung durchlesen.
3. Alle losen Komponenten aus dem Karton nehmen.
4. Die Maschine aus der Verpackung entnehmen und hierzu folgende Vorsichtsmaßnahmen ergreifen:
 - Die Schneidwerkzeugbaugruppe in die oberste Stellung bringen (Abs. 6.4), um eine Beschädigung während dem Herunterfahren der Maschine von der Palette zu vermeiden;
 - den Freigabehebel des hinteren Antriebs in die entriegelte Position bringen (Abs. 6.3);
 - die Maschine von der Basispalette herunterholen.

5.2 MONTAGE DES LENKRADS

1. Die Maschine auf einer ebenen Fläche abstellen und die Vorderräder gerade stellen.
2. Stecken Sie die Nabe (Abb. 3.A) auf die Lenkwelle (Abb. 3.B) und achten Sie darauf, dass der Stift (Abb. 3.C) richtig in den Nabensitz eingesetzt wird.
3. Die Abdeckung des Armaturen Bretts (Abb. 3.D) anbringen, indem die fünf Haken bis zum Einrasten in die entsprechenden Sitze eingeführt werden.
4. Montieren Sie das Lenkrad (Abb. 3.E) auf die Nabe (Abb. 3.A), wobei die Speichen zum Sitz ausgerichtet sein müssen.
- 5a. **Nur für Lenkrad vom Typ "I"** - Das Distanzstück (Abb. 3.F) einsetzen und den Lenker mit den mitgelieferten Schrauben (Abb. 3.G) in der angegebenen Reihenfolge befestigen.
- 5b. **Nur für Lenker vom Typ "II"** - Den Lenker mit den mitgelieferten Schrauben (Abb. 3.F, 3.G) in der angegebenen Reihenfolge befestigen.
- 6a. **Nur für Lenker vom Typ "I"** - Die Lenkerabdeckung anbringen (Abb. 3.H) und bis zum Einrasten einsetzen.
- 6b. **Nur für Lenker vom Typ "II"** - Die Handyhalterung anbringen (Abb. 3.H) und bis zum Einrasten einsetzen.

5.3 MONTAGE DES SITZES

Den Sitz (Abb. 4.A) an der Platte (Abb. 4.B) mit den Schrauben (Abb. 4.C) montieren.

5.4 MONTAGE DER VORDEREN STOSSSTANGE

- 1a. **Nur für Stoßstangen vom Typ "I"** - Die vordere Stoßstange (Abb. 5.A) auf dem

unteren Teil des Rahmens (Abb. 5.B) mit den vier Schrauben (Abb. 5.C) montieren.

1b. Nur für Stoßstangen vom Typ "II"

1. Die beiden Halter (Abb. 5.A) und (Abb. 5.B) am unteren Teil des Rahmens (Abb. 5.C) montieren, dabei auf die in der Abbildung angegebene Montagerichtung achten; R= rechts; L= links.
2. Die Schrauben festziehen (Abb. 5.D).
3. Die vordere Stoßstange (Abb. 5.E) an den Halterungen (Abb. 5.A) und (Abb. 5.B) mit den Schrauben (Abb. 5.F) und den Muttern (Abb. 5.G) befestigen.

5.5 MONTAGE DES SEITLICHEN AUSWURFDEFLEKTORS (NUR FÜR FAHRZEUGE MIT SEITENAUSWURF)

1. Von der Innenseite des seitlichen Auswurfdeflektors (Abb. 6.A) die Feder (Abb. 6.B) montieren. Dabei ist das Endstück (Abb. 6.B.1) in die Bohrung einzuführen und die Feder so zu drehen, dass sowohl die Feder (Abb. 6.B) als auch das Endstück (Abb. 6.B.2) gut in die jeweiligen Sitze eingepasst sind.
2. Den seitlichen Auswurfdeflektor (Abb. 6.A) in Übereinstimmung mit den Haltern (Abb. 6.C) der Schneidwerkzeugbaugruppe positionieren und mit Hilfe eines Schraubenziehers das zweite Endstück (Abb. 6.B.2) der Feder (Abb. 6.B) so drehen, dass es auf die Außenseite des seitlichen Auswurfdeflektors gebracht wird.
3. Den Bolzen (Abb. 6.D) in die Bohrungen der Halter (Abb. 6.C) und des seitlichen Auswurfdeflektors einsetzen und durch das Innere der Federwindungen (Abb. 6.B) durchführen, bis das gebohrte Ende aus dem am weitesten innen liegenden Halter austritt.
4. Den Splint (Abb. 6.E) in das Loch (Abb. 6.D.1) des Zapfens (Abb. 6.D) einfügen und den Zapfen so weit drehen, dass die beiden Enden (Abb. 6.E.1) des Splints (mit Hilfe einer Zange) verbogen werden können, damit er nicht abgezogen werden und das Austreten des Zapfens (Abb. 6.D) verursachen kann.

⚠ WARNHINWEIS

Sich vergewissern, dass die Feder korrekt arbeitet, den seitlichen Auswurfdeflektor in abgesenkter Position fest hält und dass der Bolzen fest eingesetzt ist, so dass er nicht auf unvorhergesehene Weise austreten kann. Sicherstellen, dass der seitliche Auswurfschutz (Abb. 7.A) abgesenkt und durch den Sicherheitshebel verriegelt ist (Abb. 7.B).

⚠ ACHTUNG

Vor einer Demontage oder Wartung des Deflektors, den Sicherheitshebel (Abb. 8.B) schieben und

den Schutz des seitlichen Auswurfs (Abb. 8.A) anheben, damit er ausgebaut werden kann.

HINWEIS

Zum Ausbau des Deflektors die Reihenfolge des Einbauvorgangs umkehren.

5.6 MONTAGE DER SEITLICHEN VERSTÄRKUNGEN DER SCHNEIDWERKZEUGBAUGRUPPE (NUR FÜR MODELLE MIT SEITENAUSWURF, WENN VORGEGEHEN)

Die Montage der Schneidwerkzeugbaugruppe fertigstellen, dazu die seitlichen Verstärkungen am Profil der Schneidwerkzeugbaugruppe mit den entsprechenden Schrauben (Abb. 9) montieren

5.7 MONTAGE UND FERTIGSTELLUNG DER HINTEREN PLATTE (NUR FÜR MODELLE MIT SAMMELVORRICHTUNG HINTEN)

1. Die zwei unteren Bügel (Abb. 10.A) und (Abb. 10.B) montieren, dabei die in der Abbildung angegebene Montagerichtung beachten, sie mit den Schrauben (Abb. 10.C) und den Muttern (Abb. 10.D) bis zum Anschlag anziehen und befestigen.
2. Die zwei Schrauben (Abb. 10.H) entfernen, die später verwendet werden.
3. Den unteren Teil (Abb. 10.E) der hinteren Platte montieren und an den unteren Bügeln mit den Schrauben (Abb. 10.F) und den Muttern (Abb. 10.G) befestigen, ohne sie vollständig anzuziehen.
4. Die Befestigung des unteren Teils (Abb. 10.E) der hinteren Platte fertigstellen, indem die zwei mittleren Schrauben (Abb. 10.H), die zuvor entfernt wurden und die vier oberen Schrauben (Abb. 10.I) bis zum Anschlag angezogen werden
5. Die zwei unteren Muttern (Abb. 10.G) bis zum Anschlag anziehen.
6. Den Hebel (Abb. 10.J) der Anzeige der vollen Grasfangeinrichtung in den Sitz (Abb. 10.K) einsetzen und bis zum Einrasten nach unten drücken.
7. Die zwei Halter der Grasfangeinrichtung (Abb. 10.L) und (Abb. 10.M) montieren, dabei die in der Abbildung angegebene Montagerichtung beachten, und sie mit den Schrauben (Abb. 10.N) und den Muttern (Abb. 10.O) bis zum Anschlag anziehen und befestigen.

5.8 MONTAGE DER GRASFANGEINRICHTUNG (NUR FÜR MODELLE MIT SAMMELVORRICHTUNG HINTEN) (NUR FÜR FAHRZEUGE VOM TYP "III")

1. Die Tasten zum Öffnen/Schließen der Grasfangeinrichtung (Abb. 13.U, V) verwenden, um den Hebel der zwei Nocken (Abb. 11.A) mit den Haltern (Abb. 11.B) der Grasaufnahmeverrichtung auszurichten.

HINWEIS

Für die Ausrichtung und dann die manuelle Einstellung der Position des Hebels mit zwei Nocken (Abb. 11.A) muss die Taste zum Öffnen (Abb. 13.U) oder Schließen (Abb. 13.V) der Grasfangeinrichtung gedrückt gehalten werden.

2. Die Grasfangeinrichtung (Abb. 16.A) an den Haltern (Abb. 16.B) einhaken und zur hinteren Platte zentrieren. Das Zentrieren wird sichergestellt durch Verwendung der rechten Halterung als Seitenstütze.
3. Die Grasfangeinrichtung (Abb. 11.C) schließen und dabei die Taste zum Schließen der Grasfangeinrichtung (Abb. 13.V) gedrückt halten.

HINWEIS

Zum Entfernen der Grasfangeinrichtung (Abb. 11.C), diese so anheben, dass ein Abstand von der Platte von ungefähr $10 \div 15$ cm besteht, wie in Abb. 11 gezeigt.

6. BEDIENELEMENTE

6.1 ZÜNDUNGSSCHALTER MIT SCHLÜSSEL

Dieser Schlüsselschalter dient als Hauptschalter, der die Zündung der Maschine ein- oder ausschaltet. Der Schlüsselschalter (Abb. 12.A) hat 2 Stellungen:

1. **Schlüssel deaktiviert.** Die Stromversorgung wird deaktiviert und die Maschine schaltet sich aus. Keine Funktion ist aktivierbar.
2. **Schlüssel ganz eingesteckt.** Die Maschine kann eingeschaltet werden.

6.2 ANTRIEBSPEDAL

Das Antriebspedal (Abb. 12.F) aktiviert den Antrieb der Räder und passt die

Geschwindigkeit der Maschine sowohl im Vorwärts- als auch im Rückwärtsgang an.



1. **Vorwärtsgang:** Wenn Sie das Pedal nach vorne drücken, bewegt sich die Maschine vorwärts. Bei Zunahme des Drucks auf das Pedal nimmt die Maschinengeschwindigkeit fortlaufend zu.



2. **Rückwärtsgang:** Wenn Sie das Pedal nach hinten drücken, bewegt sich die Maschine rückwärts. Bei Abnahme des Drucks auf das Pedal nimmt die Maschinengeschwindigkeit fortlaufend ab.

3. **Halt:** Wenn das Pedal losgelassen wird, wird automatisch eine Betriebsbremse aktiviert, die die Maschine verlangsamt und stoppt, wodurch jegliche Bewegung verhindert wird, bis das Antriebspedal erneut gedrückt wird.

HINWEIS

Das Antriebspedal deaktiviert sich, wenn der Bediener den Sitz verlässt.

6.3 HEBEL ZUM EINSCHALTEN UND AUSSCHALTEN DES ANTRIEBS

Der Hebel zum Einschalten und Ausschalten des Antriebs (Abb. 12.E) ermöglicht, die Maschine von Hand zu versetzen, ohne sie einzuschalten. Dieses Bedienelement hat zwei Positionen, die durch die folgenden Symbole gekennzeichnet sind:



1. **Antrieb eingeschaltet:** verstellen Sie den Hebel (Abb. 12.H) in die horizontale Position (A). Die Maschine kann normalerweise durch Durchführen des Startvorgangs bewegt werden.



2. **Antrieb deaktiviert:** verstellen Sie den Hebel (Abb. 12.H) nach unten (B). Die Maschine kann per Hand bewegt werden, ohne den Startvorgang durchzuführen.

⚠ WARNHINWEIS

Die Maschine nur auf der Ebene manuell bewegen!

SICHERHEITSAUWEISUNG

Der Hebel zum Einschalten und Ausschalten darf sich nie in der Zwischenstellung befinden. Diese Bedingung überhitzt und beschädigt den Antrieb.

6.4 EINSTELLUNG DER SCHNITTHÖHE

6.4.1 Einstellungshebel (nur für Modelle vom Typ "I" und "II")

Mit diesem Hebel (Abb. 12.G) wird die Schneidwerkzeugbaugruppe angehoben und gesenkt, die 7 verschiedene Schnitthöhen haben kann.



Die sieben Positionen sind auf dem entsprechenden Schild mit den Zahlen von «1» bis «7» angezeigt und entsprechen ebenso vielen Schnitthöhen zwischen 3 und 8 cm.



Um von einer Position in eine andere zu wechseln, schieben Sie den Hebel zur Seite und setzen Sie ihn in eine der Rastkerben.

6.4.2 Einstellungstasten (nur für Modelle vom Typ "III")

Mit diesen Tasten erfolgt das Anheben (Abb. 13.S) und Absenken (Abb. 13.T) der Schneidwerkzeugbaugruppe, die 7 verschiedene Schnitthöhen haben kann.

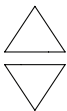

Die sieben Positionen werden graphisch auf dem Display (Abb. 13.W) angezeigt und entsprechen ebenso vielen Schnitthöhen zwischen 3 und 8 cm.

Um von einer Position in eine andere zu wechseln, die Einstellungstasten (Abb. 13.S, Abb. 13.T) drücken, bis die gewünschte Position erreicht ist. Alternativ kann durch Drücken und Halten einer der beiden Einstellungstasten die Höhe der Schnittgruppe kontinuierlich geändert werden, bis zur gewünschten Position.

HINWEIS

Wenn der Schlüssel vollständig eingesteckt ist (Abb. 12.A), und durch Drücken der Rückwärtstaste (Abb. 13.C) zusammen mit den Tasten zum Heben (Abb. 13.S) oder Senken (Abb. 13.T) ist es möglich die Schneidwerkzeugbaugruppe zu heben oder zu senken, auch wenn der Fahrer nicht im Fahrzeug sitzt.

6.5 NOT-AUS-TASTE

Die Not-Aus-Taste (Abb. 12.B) ermöglicht das sofortige Anhalten der Maschine im Notfall. Die Taste hat zwei Stellungen:



1. Aktiviert: durch Drücken der Not-Aus-Taste werden die Motoren der Schneidwerkzeuge und des Antriebs angehalten.



2. Deaktiviert: drehen Sie die Not-Aus-Taste im Uhrzeigersinn, um sie zurückzusetzen und alle Funktionen wiederherzustellen. Zum Starten der Maschine den Startvorgang mit dem Schlüssel wiederholen (Abs. 7.4).

HINWEIS

Die Maschine kann nicht mit aktivierter Not-Aus-Taste gestartet werden.

HINWEIS

Die Not-Aus-Taste darf nicht als übliche Methode zum Anhalten der Maschine verwendet werden.

6.6 ZUSÄTZLICHE BUCHSE FÜR USB-ZUBEHÖR

Diese Buchse (Abb. 12.I) kann USB-Geräte aufladen. Sie kann nur zum Aufladen verwendet werden. Die Buchse hat keine Kommunikationsfunktion mit dem angeschlossenen USB-Gerät.

Die Buchse steht nur unter Spannung, wenn der Schlüssel (12.A) vollständig eingesteckt ist.

Laden Sie das an die USB-Buchse angeschlossene Zubehör nicht bei Regen, hoher Luftfeuchtigkeit, hohen Temperaturen oder direkter Sonneneinstrahlung auf. Der Einsatz unter diesen Bedingungen führt zum Erlöschen der Garantie und entbindet den Hersteller von jeglicher Haftung bei Störungen.

Öffnen Sie die Kappe der USB-Buchse nicht bei Regen oder hohem Staubaufkommen.

Der Hersteller übernimmt keine Haftung bei Schäden des an die USB-Buchse angeschlossenen Zubehörs oder eines Datenverlusts während der Nutzung.

6.7 AKUSTISCHER SIGNALGEBER

- Wenn ein doppeltes Tonsignal ausgehen wird, ist die Gasfangeinrichtung nicht vorhanden.

Das Vorhandensein oder die korrekte Montage der Grasfangeinrichtung prüfen (nur für Modelle mit Sammelvorrichtung hinten).

- Ein kontinuierliches Tonsignal gibt an, dass die Grasfangeinrichtung voll ist. Sie entleeren (siehe Abs. 7.5.4) (nur für Modelle mit Sammelvorrichtung hinten).
- Ein einzelnes Tonsignal gibt an, dass der Rückwärtsschnitt nicht erlaubt ist. Siehe Symbol in Abb. 13.C.
- Das Ertönen eines intermittierenden Tonsignals zeigt an, dass der Schlüssel eingesteckt ist, die Maschine jedoch einige Minuten nach dem Einstecken nicht gestartet wurde.

6.8 KIPPHEBEL DER GRASFANGEINRICHTUNG (WENN VORGESEHEN, NUR FÜR MODELLE MIT SAMMELVORRICHTUNG HINTEN)

Mit diesem von seinem Sitz abnehmbaren Hebel kann die Grasfangeinrichtung zum Entleeren umgedreht werden, wodurch der Kraftaufwand des Bedieners verringert wird (Abb. 12.E).

6.9 TASTENFELD

Je nach Ausführung kann Ihre Maschine mit einem der unten beschriebenen Tastenfelder (Abb. 12.C, Abb. 12.D und Abb. 12.L) ausgestattet sein:

6.9.1 Tastenfeld (Typ "I") Abb. 13



Starttaste der Maschine

Wenn der Schlüssel vollständig eingesteckt ist, schaltet diese Taste (Abb. 13.A) die Maschine ein und aktiviert alle Funktionen.

HINWEIS

Sind alle Sicherheitsbedingungen erfüllt, leuchtet das Symbol "READY" (Abb. 13.K) auf und die Maschine ist einsatzbereit (siehe Abs. 7.4).



Einschalt-/Abschalttaste des Schneidwerkzeugs

Die Schneidwerkzeuge werden mit der Taste Abb. 13.B ein-/ausgeschaltet.

- Nach dem Einschalten, sind die Schneidwerkzeuge nach einigen Sekunden betriebsbereit.
- Durch Ausschalten der Schneidwerkzeuge wird gleichzeitig die Bremse aktiviert, die für einige Sekunden die Drehung anhält.

HINWEIS

Wenn die Schneidwerkzeuge eingeschaltet werden, ohne dass die vorgesehenen Sicherheitsbedingungen erfüllt sind, schaltet sich die Maschine aus und kann nicht angelassen werden (siehe Abs. 7.2.2).



Freigabetaste Rückwärtsschnitt

Hält man die Taste Abb. 13.C gedrückt, wird der Rückwärtsschnitt freigegeben. Um rückwärts zu schneiden, schalten Sie die Schneidwerkzeuge ein und halten gleichzeitig die Taste gedrückt.

HINWEIS

Ein einzelnes Tonsignal gibt an, dass der Rückwärtsschnitt nicht freigegeben ist.



Lichtschalter

Durch Drücken der Taste Abb. 13.D schalten sich die Lichter ein/aus. Bei eingeschalteten Lichtern leuchtet das Symbol Abb. 13.L.



Symbol Achtung

Wenn das Symbol Abb. 13.E aufleuchtet, wurden die Sicherheitsbedingungen nicht eingehalten oder es liegt eine mögliche Fehlfunktion der Maschine vor (siehe Kapitel 15).



Batterie-LED

In der Regel zeigen die LEDs Abb. 13.F den Ladezustand der Maschinenbatterien an, aber einige Lichtkombinationen geben auch Auskunft über Funktionsstörungen der Maschine (siehe Kapitel 15).



Symbol "Ready"

Das Symbol Abb. 13.K leuchtet, wenn die Maschine eingeschaltet und betriebsbereit ist.



Symbol "Bluetooth"

Das Symbol Abb. 13.M leuchtet auf, wenn die Maschine und das Datenaustauschgerät verbunden sind.



Symbol Übertemperatur des Reglers und/oder des Motors

Das Symbol Abb. 13.N zeigt an, dass die elektrischen Komponenten überhitzt sind. Siehe Kap. 15.



Symbol des Einschalt-/Abschalthebels des Antriebs

Das Symbol Abb. 13.O leuchtet auf, wenn der Antrieb nicht eingeschaltet ist (siehe Abs. 6.3 und Kap. 15).



Symbol Bediener an Bord

Das Symbol Abb. 13.P leuchtet auf, wenn der Bediener nicht auf dem Sitz ist (siehe Abs. 7.2.2).



Symbol Not-Aus-Taste

Das Symbol Abb. 13.Q leuchtet auf, wenn die Not-Aus-Taste aktiviert wurde (siehe Abs. 6.5).

6.9.2 Tastenfeld (Typ "II") Abb. 13



Starttaste der Maschine

Wenn der Schlüssel vollständig eingesteckt ist, schaltet diese Taste (Abb. 13.A) die Maschine ein und aktiviert alle Funktionen.

HINWEIS

Sind alle Sicherheitsbedingungen erfüllt, leuchtet das Symbol "READY" (Abb. 13.K) auf und die Maschine ist einsatzbereit (siehe Kap. 7.4).



Einschalt-/Abschalttaste des Schneidwerkzeugs

Die Schneidwerkzeuge werden mit der Taste Abb. 13.B ein-/ausgeschaltet.

- Nach dem Einschalten, sind die Schneidwerkzeuge nach einigen Sekunden betriebsbereit.
- Durch Ausschalten der Schneidwerkzeuge wird gleichzeitig die Bremse aktiviert, die für einige Sekunden die Drehung anhält.

HINWEIS

Wenn die Schneidwerkzeuge eingeschaltet werden, ohne dass die vorgesehenen Sicherheitsbedingungen erfüllt sind, schaltet sich die Maschine aus und kann nicht angelassen werden (siehe Abs. 7.2.2).



Freigabetaste Rückwärtsschnitt

Hält man die Taste Abb. 13.C gedrückt, wird der Rückwärtsschnitt freigegeben. Um rückwärts zu schneiden, schalten Sie die Schneidwerkzeuge ein und halten gleichzeitig die Taste gedrückt.

HINWEIS

Ein einzelnes Tonsignal gibt an, dass der Rückwärtsschnitt nicht freigegeben ist.



Lichtschalter

Durch Drücken der Taste Abb. 13.D schalten sich die Lichter ein/aus.

Bei eingeschalteten Lichtern leuchtet das Symbol Abb. 13.L.



Taste "CRUISE CONTROL"

Durch Drücken der Taste Abb. 13.G wird die Funktion "CRUISE CONTROL" aktiviert/deaktiviert. Der Cruise Control (Tempomat) ermöglicht es Ihnen, die gewünschte Geschwindigkeit im Vorwärtsgang beizubehalten ohne das Antriebspedal zu betätigen.

- Durch Drücken von "CRUISE CONTROL" (Abb. 13.G) im Vorwärtsgang behält die Maschine die zu diesem Zeitpunkt erreichte Geschwindigkeit bei, ohne das Antriebspedal betätigen zu müssen (Abb. 12.F). Wenn die Funktion aktiv ist, leuchtet das Symbol Abb. 13.I auf dem Bedienfeld auf.

HINWEIS

Im Rückwärtsgang kann die Funktion "CRUISE CONTROL" nicht aktiviert werden.

HINWEIS

Bei einer Steigung oder einem Gefälle kann es vorkommen, dass die in der Ebene eingestellte Geschwindigkeit nicht beibehalten wird.

Um die Vorrichtung auszuschalten und die Steuerung der Geschwindigkeit mit dem Antriebspedal wieder einzustellen (Abb. 12.F) einfach wie folgt vorgehen:

- die Taste Abb. 13.G drücken.
oder
- das Antriebspedal drücken (Abb. 12.F).



Auswahl taste Drehzahl des Schneidwerkzeugs

Mit dieser Taste (Abb. 13.H) kann man 3 verschiedene Drehzahlen des Schneidwerkzeugs auswählen.

1. ECO: Die Drehzahl des Schneidwerkzeugs wird reduziert, um die Batteriedauer zu verlängern. Wenn die Funktion aktiv ist, leuchtet das Blattsymbol auf (Abb. 13.J).

ACHTUNG

Von der Verwendung dieser Betriebsart wird unter schweren Schnittbedingungen (Schnitt bei dichtem, hohem und feuchtem Gras) abgeraten.

2. NORMAL: Standarddrehzahl des Schneidwerkzeugs für den Einsatz unter normalen Schnittbedingungen
3. BOOST: Zum Schneiden unter erschwerten Bedingungen (dichtes, hohes, nasses Gras) wird die Drehzahl des Schneidwerkzeugs erhöht. Wenn die Funktion aktiv ist, leuchtet das Symbol "rotierendes Messer" auf (Abb. 13.J). Die Batteriedauer wird verkürzt.



Symbol Achtung

Wenn das Symbol Abb. 13.E aufleuchtet, wurden die Sicherheitsbedingungen nicht eingehalten oder es liegt eine mögliche Fehlfunktion der Maschine vor (siehe Kapitel 15).



Batterie-LED

In der Regel zeigen die LEDs Abb. 13.F den Ladezustand der Maschinenbatterien an, aber einige Lichtkombinationen geben auch Auskunft über Funktionsstörungen der Maschine (siehe Kapitel 15).



Symbol "Ready"

Das Symbol Abb. 13.K leuchtet, wenn die Maschine eingeschaltet und betriebsbereit ist.



Symbol "Bluetooth"

Das Symbol Abb. 13.M leuchtet auf, wenn die Maschine und das Datenaustauschgerät verbunden sind.



Symbol Übertemperatur des Reglers und/oder des Motors

Das Symbol Abb. 13.N zeigt an, dass die elektrischen Komponenten überhitzt sind. Siehe Kap. 15.



Symbol des Einschalt-/Abschalthebels des Antriebs

Das Symbol Abb. 13.O leuchtet auf, wenn der Antrieb nicht eingeschaltet ist (siehe Abs. 6.3 und Kap. 15).



Symbol Bediener an Bord

Das Symbol Abb. 13.P leuchtet auf, wenn der Bediener nicht auf dem Sitz ist (siehe Abs. 7.2.2).



Symbol Not-Aus-Taste

Das Symbol Abb. 13.Q leuchtet auf, wenn die Not-Aus-Taste aktiviert wurde (siehe Abs. 6.5).



ECO-Symbol

Das Symbol Abb. 13.J leuchtet auf, wenn der ECO-Schnittmodus gewählt ist.



BOOST-Symbol

Das Symbol Abb. 13.R leuchtet auf, wenn der BOOST-Schnittmodus gewählt ist.



Einschalt-/Abschalttaste des Schneidwerkzeugs

Die Schneidwerkzeuge werden mit der Taste Abb. 13.B ein-/ausgeschaltet.

- Nach dem Einschalten, sind die Schneidwerkzeuge nach einigen Sekunden betriebsbereit.
- Durch Ausschalten der Schneidwerkzeuge wird gleichzeitig die Bremse aktiviert, die für einige Sekunden die Drehung anhält.

HINWEIS

Wenn die Schneidwerkzeuge eingeschaltet werden, ohne dass die vorgesehenen Sicherheitsbedingungen erfüllt sind, schaltet sich die Maschine aus und kann nicht angelassen werden (siehe Abs. 7.2.2).



Freigabetaste Rückwärtsschnitt

Hält man die Taste Abb. 13.C gedrückt, wird der Rückwärtsschnitt freigegeben. Um rückwärts zu schneiden, schalten Sie die Schneidwerkzeuge ein und halten gleichzeitig die Taste gedrückt.

HINWEIS

Ein einzelnes Tonsignal gibt an, dass der Rückwärtsschnitt nicht freigegeben ist.

6.9.3 Tastenfeld (Typ "III") Abb. 13



Starttaste der Maschine

Wenn der Schlüssel vollständig eingesteckt ist, schaltet diese Taste (Abb. 13.A) die Maschine ein und aktiviert alle Funktionen.

HINWEIS

Wenn alle Sicherheitsbedingungen erfüllt sind, leuchtet der weiße Teil des runden Anzeigeelementes (Abb. 13.III.F, 13.III.Y, 13.III.Z) und der Batteriestatus (13.F und 13.Y), die Schnitthöhe (13.W) und die aktiven Funktionen werden angezeigt. Die Maschine ist betriebsbereit (siehe Kap. 7.4).



Lichtschalter

Durch Drücken der Taste Abb. 13.D schalten sich die Lichter ein/aus. Bei eingeschalteten Lichtern leuchtet das Symbol Abb. 13.L.



Taste "CRUISE CONTROL"

Durch Drücken der Taste Abb. 13.G wird die Funktion "CRUISE CONTROL" aktiviert/deaktiviert. Der Cruise Control (Tempomat) ermöglicht es Ihnen, die gewünschte Geschwindigkeit im Vorwärtsgang beizubehalten ohne das Antriebspedal zu betätigen.

- Durch Drücken von "CRUISE CONTROL" (Abb. 13.G) im Vorwärtsgang behält die Maschine die zu diesem Zeitpunkt erreichte Geschwindigkeit bei, ohne das Antriebspedal betätigen zu müssen (Abb. 12.F). Wenn die Funktion aktiv ist, leuchtet das Symbol Abb. 13.I auf dem Bedienfeld auf.

HINWEIS

Im Rückwärtsgang kann die Funktion "CRUISE CONTROL" nicht aktiviert werden.

HINWEIS

Bei einer Steigung oder einem Gefälle kann es vorkommen, dass die in der Ebene eingestellte Geschwindigkeit nicht beibehalten wird.

Um die Vorrichtung auszuschalten und die Steuerung der Geschwindigkeit mit dem Antriebspedal wieder einzustellen (Abb. 12.F) einfach wie folgt vorgehen:

- die Taste Abb. 13.G drücken.
oder
- das Antriebspedal drücken (Abb. 12.F).



Auswahl taste Drehzahl des Schneidwerkzeugs

Mit dieser Taste (Abb. 13.H) kann man 3 verschiedene Drehzahlen des Schneidwerkzeugs auswählen.

1. ECO: Die Drehzahl des Schneidwerkzeugs wird reduziert, um die Batteriedauer zu verlängern. Wenn die Funktion aktiv ist, leuchtet das Blattsymbol auf (Abb. 13.J).

⚠ ACHTUNG

Von der Verwendung dieser Betriebsart wird unter schweren Schnittbedingungen (Schnitt bei dichtem, hohem und feuchtem Gras) abgeraten.

2. NORMAL: Standarddrehzahl des Schneidwerkzeugs für den Einsatz unter normalen Schnittbedingungen
3. BOOST: Zum Schneiden unter erschwerten Bedingungen (dichtes, hohes, nasses Gras) wird die Drehzahl des Schneidwerkzeugs erhöht. Wenn die Funktion aktiv ist, leuchtet das Symbol "rotierendes Messer" auf (Abb. 13.J). Die Batteriedauer wird verkürzt.

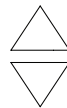

Taste zur Einstellung der Schnitthöhe

Mit diesen Tasten erfolgt das Anheben (Abb. 13.S) und Absenken (Abb. 13.T) der Schneidwerkzeugbaugruppe, die 7 verschiedene Schnitthöhen haben kann. Siehe Absatz 6.4.2.



Tasten zum Öffnen/Schließen der Grasfangeinrichtung

Über diese Tasten kann die Grasfangeinrichtung geöffnet (Abb. 13.U) und geschlossen (Abb. 13.V) werden. Siehe Absatz 7.5.4.



Symbol Achtung

Wenn das Symbol Abb. 13.E aufleuchtet, wurden die Sicherheitsbedingungen nicht eingehalten oder es liegt eine mögliche Fehlfunktion der Maschine vor (siehe Kapitel 15).



Batterie-LED

In der Regel zeigen die LEDs Abb. 13.F den Ladezustand der Maschinenbatterien an, aber einige Lichtkombinationen geben auch Auskunft über Funktionsstörungen der Maschine (siehe Kapitel 15).



Symbol "Bluetooth"

Das Symbol Abb. 13.M leuchtet auf, wenn die Maschine und das Datenaustauschgerät verbunden sind.



Symbol Übertemperatur des Reglers und/oder des Motors

Das Symbol Abb. 13.N zeigt an, dass die elektrischen Komponenten überhitzt sind. Siehe Kap. 15.



Symbol des Einschalt-/Abschalthebels des Antriebs

Das Symbol Abb. 13.O leuchtet auf, wenn der Antrieb nicht eingeschaltet ist (siehe Abs. 6.3 und Kap. 15).



Symbol Bediener an Bord

Das Symbol Abb. 13.P leuchtet auf, wenn der Bediener nicht auf dem Sitz ist (siehe Abs. 7.2.2).



Symbol Not-Aus-Taste

Das Symbol Abb. 13.Q leuchtet auf, wenn die Not-Aus-Taste aktiviert wurde (siehe Abs. 6.5).



ECO-Symbol

Das Symbol Abb. 13.J leuchtet auf, wenn der ECO-Schnittmodus gewählt ist.



BOOST-Symbol

Das Symbol Abb. 13.R leuchtet auf, wenn der BOOST-Schnittmodus gewählt ist.



Symbol Grasfangeinrichtung

Das Symbol Abb. 13.X zeigt an, dass die Grasfangeinrichtung angehoben ist und vor Wiederaufnahme der Arbeit wieder geschlossen werden muss.



Symbol Schnitthöhe

Das Symbol Abb. 13.W ist grafisch in sieben Abschnitte unterteilt, die jeweils eine andere Schnitthöhe anzeigen.



Prozent der Batterieladung

Die Ziffern Abb. 13.Y geben die Batterieladung in Prozent an.

HINWEIS

Wenn die Maschine eine Störung aufweist, liefern die Ziffern einen numerischen Fehlercode, der die Störung identifiziert.

ACHTUNG

Bei Bedarf den numerischen Fehlercode an das autorisierte Servicecenter weiterleiten.



Stromaufnahmeanzeige

Die Anzeige Abb. 13.Z zeigt die aktuelle Aufnahmekapazität der Batterie durch die Maschine an.

HINWEIS

Um die Lebensdauer der Batterie zu verlängern, die Schnitthöhe und die Fahrgeschwindigkeit der Maschine so einstellen, dass die Aufnahme der Batterie im grünen Bereich der Anzeige bleibt.

6.10 BLUETOOTH-FUNKTION (WENN VORGESEHEN)

Die Bluetooth-Funktion ermöglicht eine direkte kabellose Verbindung zwischen der Maschine und einem Mobilgerät in kurzer Entfernung. Auf dem Mobilgerät muss eine entsprechende App für den Datenaustausch installiert sein:

1. Die App laden Sie über den in Abb. 43 dargestellten QR-Code herunter.
2. befolgen Sie die Anweisungen.



Die Bluetooth-Verbindung wird beim Einschalten der Maschine automatisch hergestellt und die Verbindung mit dem Mobilgerät wird durch das Symbol in Abb. 13 bestätigt.

Prüfen Sie, ob die Verbindung zum Mobilgerät/zur App hergestellt wurde.

7. GEBRAUCH DER MASCHINE" ANGEGEBEN VOR

WARNHINWEIS

Die zu befolgenden Sicherheitsnormen werden in Kap. 2. Diese Angaben müssen sehr genau berücksichtigt werden, um schwere Gefahren und Risiken zu vermeiden.

7.1 VORBEREITENDE ARBEITSSCHRITTE

Vor dem Beginn der Arbeit muss man eine Reihe von Kontrollen und Arbeiten durchführen, um sicherzustellen, dass die besten Ergebnisse erzielt und maximale Sicherheit erreicht wird.

7.1.1 Batteriekontrolle

Bevor Sie das Gerät nach dem Kauf zum ersten Mal benutzen, laden Sie die Batterie vollständig auf (Kap. 8.2.2).

Überprüfen Sie vor jeder Verwendung den Ladezustand der Batterie (Abb. 13.F).

7.1.2 Einstellung des Sitzes

Um die Sitzposition zu ändern, lösen Sie die vier Befestigungsschrauben (Abb. 14.A) und schieben Sie den Sitz entlang der Schlitzes der Halterung. Sobald Sie die gewünschte Position gefunden haben, ziehen Sie die vier Schrauben (Abb. 14.A) fest.

7.1.3 Reifendruck

Der korrekte Reifendruck ist eine wesentliche Voraussetzung für die perfekte Ausrichtung der Schneidwerkzeugbaugruppe und folglich, um einen gleichmäßig gemähten Rasen zu bekommen.

1. Die Schutzkappen ausschrauben.
2. Die Ventile mit einem Druckluftanschluss verbinden, der mit einem Druckmesser (Abb. 15) versehen ist.
3. Den Druck nach der in der Tabelle "Technische Daten" gezeigten Werte einstellen.

7.1.4 Vorbereitung der Maschine beim Betrieb

HINWEIS

Mit dieser Maschine können Sie den Rasen auf verschiedene Arten mähen; vor Arbeitsbeginn sollte die Maschine entsprechend der gewünschten Schnittart eingestellt werden.

a. Vorbereitung für das Mähen und den seitlichen Auswurf des Grasses (nur für

Fahrzeuge mit Seitenauswurf):

Stets sicherstellen, dass die interne Feder des Deflektors (Abb. 6.B) und der Sicherheitshebel (Abb. 7.B, 8.B) einwandfrei funktionieren und den Deflektor stabil in der abgesenkten Position halten.

b. Vorbereitung für das Mähen und Sammeln des Grasses in der Grasfangeinrichtung (nur für Modelle mit Sammelvorrichtung hinten vom Typ "I" und "II")

Die Grasfangeinrichtung (Abb. 16.A) an den Haltern (Abb. 16.B) einhaken und zur hinteren Platte zentrieren. Das Zentrieren wird sichergestellt durch Verwendung der rechten Halterung als Seitenstütze.

Sich vergewissern, dass sich das untere Rohr der Öffnung der Grasfangeinrichtung in den dafür bestimmten Haken der Feststellvorrichtung (Abb. 16.C) einhakt.

c. Vorbereitung für das Mähen und Sammeln des Grasses in der Grasfangeinrichtung (nur für Modelle mit Sammelvorrichtung hinten vom Typ "III")

Siehe Abs. 5.8.

d. Vorbereitung für das Mähen und den hinteren Auswurf des Grasses (nur für Modelle mit Sammelvorrichtung hinten)

Falls ohne Grasfangeinrichtung gearbeitet werden soll, steht auf Wunsch ein Kit hinterer Auswurfschutz (Abb. 17; Abs. 16.5) zur Verfügung, der an der hinteren Platte zu befestigen ist, wie in den entsprechenden Anweisungen angegeben.

e. Vorbereitung zum Schneiden und Hacken von Gras

Wenn Sie das Gras schneiden und zerkleinern und auf dem Rasen belassen möchten, ist ein optionales "Mulchkit" (Abs. 16.1) erhältlich, das gemäß den Anweisungen angebracht werden muss.

7.1.5 Positionierung der Schnitenschutz-Rädchen

Die Aufgabe der Schnitenschutz-Rädchen ist, Risse im Rasenteppich zu vermeiden, die verursacht werden, wenn der Rand der Schneidwerkzeugbaugruppe über unebene Böden streift.

Die Rädchen wie angegeben positionieren (Abs. 8.3).

7.2 SICHERHEITSKONTROLLEN

Außerdem folgende Sicherheitskontrollen ausführen und überprüfen, dass die Ergebnisse mit denen der Tabellen übereinstimmen.

SICHERHEITSANWEISUNG

Immer die Sicherheitskontrollen vor der Verwendung ausführen.

7.2.1 Allgemeine Sicherheitskontrolle





Gegenstand	Ergebnis
Batterie	Keine Schäden am Gehäuse oder am Deckel.
Kit hinterer Auswurfschutz, Grasfangeinrichtung (nur für Modelle mit Sammelvorrichtung hinten).	Einwandfrei. Kein Schaden. Korrekt montiert.
Seitlicher Auswurfschutz (nur für Fahrzeuge mit Seitenauswurf).	Vollständig. Kein Schaden. Korrekt montiert.
Stromkabel.	Die gesamte Isolierung ist intakt. Kein mechanischer Schaden.

Gegenstand	Ergebnis
Die Maschine vorwärts/ rückwärts fahren und das Antriebspedal loslassen.	Die Maschine hält an.
Sicherheitseinrichtungen	Agieren, wie beschrieben im Abs. 7.2.2.

7.2.2 Kontrolle der Sicherheitseinrichtungen

Die Sicherheitseinrichtungen lösen nach zwei Kriterien aus:

- A. das Anlassen des Elektromotors verhindern, wenn nicht alle Voraussetzungen für die Sicherheit gegeben sind;
- B. den Elektromotor ausschalten, wenn auch nur eine der Sicherheitsbedingungen ausfällt.

Status	Tätigkeit	Ergebnis
Sitzender Bediener. Antriebspedal in Neutralstellung (Pedal losgelassen). Not-Aus-Taste deaktiviert.	Den Schlüssel ganz einstecken.	Die Maschine kann angeschaltet werden.
Maschine eingeschaltet oder in Bewegung.	Der Bediener steht vom Sitz auf.	Alle Einrichtungen werden abgeschaltet. Das Symbol Abb. 13.E blinkt und das Symbol Abb. 13.P leuchtet auf. 
Sitzender Bediener. Antriebspedal in Vorwärts- oder Rückwärtsstellung.	Versuchen, die Maschine einzuschalten.	Die Symbole Abb. 13.E und Abb. 13.O bleiben eingeschaltet, die Batterie-LEDs 1, 2, 4 und 5 blinken. Tastenfeld vom Typ "I" und "II"  Tastenfeld vom Typ "III" 
Not-Aus-Taste aktiviert.	Versuchen Sie die Maschine einzuschalten.	Die Maschine schaltet sich ein. Das Symbol Abb. 7.E blinkt und das Symbol Abb. 7.Q leuchtet auf. Der Antrieb und die Schneidwerkzeuge schalten sich nicht ein. 
Schneidwerkzeug eingeschaltet	Man schaltet in den Rückwärtsgang, ohne die Taste zur Freigabe des Rückwärtsschnitts zu drücken.	Das Schneidwerkzeug wird abgeschaltet.
Schneidwerkzeug eingeschaltet.	Die Grasfangeinrichtung wird angehoben oder der hintere Auswurfschutz entfernt (nur für Modelle mit Sammelvorrichtung hinten).	Das Schneidwerkzeug wird abgeschaltet.

Status	Tätigkeit	Ergebnis
Maschine eingeschaltet und in Bewegung.	Das Antriebspedal wird losgelassen.	Die Maschine hält an.
Maschine eingeschaltet und in Bewegung.	Test-Erprobung.	Keine ungewöhnlichen Vibrationen, kein ungewöhnliches Geräusch, korrekte Bedienung der Lenkung, der Steuerungen und der Pedale.

GEFAHR

Wenn irgendeines der Ergebnisse von den Angaben der folgenden Tabellen abweicht, die Maschine nicht verwenden! Wenden Sie sich bei einem Kundendienstzentrum für die erforderlichen Kontrollen oder eine Reparatur.

HINWEIS

Immer beachten, dass die Sicherheitseinrichtungen ein Anlassen des Motors verhindern, falls die Sicherheitsbedingungen nicht eingehalten werden. In diesen Fällen ziehen Sie den Schlüssel ab und starten Sie die Maschine erneut, nachdem die Startfreigabe wiederhergestellt wurde.

7.3 BETRIEB AN HÄNGEN

Berücksichtigen Sie die Grenzwerte, die in der Tabelle "Technische Daten" und in der Abb. 18, je nach Gangrichtung, angegeben sind.

Beachten Sie, dass es keinen "sicheren" Hang gibt. Das Fahren auf Hängen erfordert besondere Aufmerksamkeit. Um zu vermeiden, dass die Maschine kippt oder man die Kontrolle verliert:

- Niemals quer zum Hang mähen. An Hängen muss vorwärts in Richtung des Gefälles aufwärts/abwärts und nicht quer gefahren werden. Bei Richtungswechsel ist besonders darauf zu achten, dass die hangaufwärts gerichteten Räder nicht auf Hindernisse stoßen (Steine, Äste, Wurzeln usw.), die ein seitliches Abrutschen, Umstürzen oder den Verlust der Kontrolle über die Maschine verursachen könnten.
- Bei Bergauf- oder Bergabfahrten nicht ruckartig anhalten oder anfahren.
- Den Antrieb leicht und besonders vorsichtig einlegen, um zu vermeiden, dass die Maschine aufsteigt.
- Geschwindigkeit verringern:
 - Vor jedem Richtungswechsel und in engen Kurven;
 - vor dem Fahrbetrieb im Gefälle, um einen sicheren Bremsweg zu gewährleisten.
- Niemals den Rückwärtsgang einlegen, um beim Bergabfahren die Geschwindigkeit zu reduzieren: Dies könnte besonders bei rutschigem Untergrund zu einem Verlust der Fahrzeugkontrolle führen.

7.4 INBETRIEBNAHME

Zum Starten der Maschine:

1. Prüfen Sie, ob der Antrieb eingeschaltet ist (Abs.6.3).
2. Sich auf den Fahrersitz begeben.
3. Stecken Sie den Schlüssel ganz ein (Abb. 12.A).
 - a. **Für Modelle vom Typ "I" und "II":**
 4. Warten Sie, bis der elektrische Test der Maschine abgeschlossen ist, bei dem die Symbole auf dem Bedienfeld aufleuchten.
 5. Drücken Sie die Starttaste (Abb. 13.A).
 6. Warten Sie, bis das Symbol "Ready" (Abb. 13.K) dauerhaft leuchtet.
 - b. **Für Modelle vom Typ "III":**
 4. Warten, bis die elektrische Überprüfung der Maschine durchgeführt wird, bei der die Symbole im zentralen kreisförmigen Bereich des Tastenfelds aufleuchten (Abb. 13III.F, 13III.Y, 13III.Z).
 5. Drücken Sie die Starttaste (Abb. 13.A).
 6. Warten, bis die Batteriestatussymbole (13.F und 13.Y), die Schnitthöhe (13.W) und die anderen aktiven Funktionen leuchten.

HINWEIS

Am Ende der elektrischen Prüfung leuchten die Lichter kurz auf.

7.5 ARBEIT

7.5.1 Fahrbetrieb und Versetzen

Während des Fahrens:

1. die Schneidwerkzeuge (Abb. 13.B) ausschalten;
2. die Schneidwerkzeugbaugruppe in die oberste Stellung bringen;
3. das Antriebspedal drücken, um die Maschine in die gewünschte Fahrtrichtung zu bewegen, dabei den Druck auf das Pedal dosieren, um die gewünschte Geschwindigkeit einzustellen.
4. begeben Sie sich in den Arbeitsbereich.

GEFAHR

Die Zuschaltung des Antriebs muss nach den beschriebenen Modalitäten (Abs. 6.2)

erfolgen, um zu vermeiden, dass ein zu abruptes Zuschalten die Maschine aufsteigen lässt und man dadurch die Kontrolle über das Fahrzeug verliert, besonders auf Hängen.

HINWEIS

Der Rückwärtsgang muss bei stehender Maschine eingelegt werden.

7.5.2 Mähen des Grases

1. Die Schneidwerkzeugbaugruppe in die Arbeitsstellung bringen (Abs. 6.4);.
2. Die Schneidwerkzeuge einschalten (Abs. 13.B) nur auf der Rasenfläche, nicht auf Kies oder in zu hohem Gras einschalten.
3. Die Fahrt und das Mähen in dichtem Gras stufenweise und besonders vorsichtig starten;.
4. Die Geschwindigkeit und Schnitthöhe (Abs. 6.4) den Gegebenheiten der Rasenfläche (Höhe, Dichte und Feuchtigkeit des Rasens) und der gemähten Grasmenge anpassen.

HINWEIS

Die Fahrgeschwindigkeit verringert sich, wenn der Ladestand der Batterie unter 40 % liegt (Abs. 8.2.2).

HINWEIS

Das Aussehen des Rasens verbessert sich, wenn immer mit derselben Höhe und abwechselnd in die beiden Richtungen gemäht wird (Abs. 20).

HINWEIS

Um mit eingeschalteten Schneidwerkzeugen rückwärts fahren zu können, muss die Freigabetaste Schneiden im Rückwärtsgang (Abb. 13.C) gedrückt gehalten werden, damit der Motor nicht stoppt.

Die Schneidwerkzeuge ausschalten und die Schneidwerkzeugbaugruppe in die oberste Stellung bringen:

- Während des Wechsels der Arbeitsbereiche
- zum Überqueren von graslosen Flächen
- Jedes Mal, wenn ein Hindernis überwunden werden soll.

7.5.3 Tipps für einen schönen Rasen

- Damit der Rasen schön, grün und weich bleibt, muss man gleichmäßig mähen. Der Rasen kann aus verschiedenen Grasarten bestehen. Bei häufigem Mähen wachsen Gräser, die viele Wurzeln bilden, mehr und

es entsteht ein dichter Rasen; umgekehrt entwickeln sich bei unregelmäßigem Mähen hauptsächlich hohe Gräser und Unkraut (Kleeblatt, Gänseblümchen usw.).

- Es ist immer empfehlenswert, das Gras zu mähen, wenn es trocken ist.
- Die Schnittvorrichtungen müssen in gutem Zustand und gut geschliffen sein, damit der Schnitt sauber wird, ohne Ausfransungen, die zu einem Vergilben der Spitzen führen würden.
- Die Mähfrequenz muss im Verhältnis zum Wachstum des Grases erfolgen, um zu vermeiden, dass das Gras zwischen einem Schnitt und dem anderen zu stark wächst.
- In den warmen und trockenen Jahreszeiten ist es zweckmäßig, das Gras etwas höher wachsen zu lassen, um das Austrocknen des Bodens zu vermindern.
- Die optimale Höhe eines gepflegten Rasens beträgt ca. 4-5 cm, und bei jedem Mähen sollte dieser um nicht mehr als 1/3 der Gesamthöhe gekürzt werden. Wenn das Gras sehr hoch ist, ist es besser, in zwei Durchgängen in einem Abstand von einem Tag zu mähen, den ersten Schnitt mit den Schnittvorrichtungen in maximaler Höhe, und ggf. bei reduziertem Lauf, den zweiten Schnitt in der gewünschten Höhe.
- Der Rasen sieht besser aus, wenn man abwechselnd in beide Richtungen mäht (Abb. 20).
- Wenn der Auswurfkanal mit Gras zu verstopfen droht, ist es angebracht, die Fahrgeschwindigkeit zu vermindern, denn sie kann im Hinblick auf den Zustand des Rasens zu hoch sein. Wenn das Problem anhält, sind schlecht geschärfte Schneidwerkzeuge oder verformte Flügelprofile wahrscheinliche Ursachen.
- Besondere Vorsicht ist beim Mähen in der Nähe von Sträuchern und niedrigen Bordsteinen geboten, welche die waagrechte Ausrichtung der Schneidwerkzeugbaugruppe beeinträchtigen und deren Rand, sowie die Schneidwerkzeuge beschädigen könnten.

7.5.4 Entleeren der Grasfangeinrichtung (nur für Modelle mit Sammelvorrichtung hinten)

HINWEIS

Die Grasfangeinrichtung darf nur bei ausgeschalteten Schneidwerkzeugen entleert werden; andernfalls würde der Motor abschalten.

HINWEIS

Die Grasfangeinrichtung nicht zu voll werden lassen, um zu vermeiden, dass der Auswurfkanal verstopft wird.

Ein akustisches Signal gibt an, wenn die Grasfangeinrichtung voll ist. Gehen Sie wie folgt vor:

1. Die Schneidwerkzeuge ausschalten (Abs. 13.B), dann bricht das Signal ab;
 2. Die Maschine anhalten.
- a. Für Modelle vom Typ "I" und "II":**
3. Den Hebel (Abb. 21.A - falls vorhanden) herausziehen oder den hinteren Griff (Abb. 21.A1) greifen und die Grasfangeinrichtung umdrehen, um sie zu entleeren.
 4. Die Maschine um etwa 1 m verschieben.
 5. die Grasfangeinrichtung wieder schließen, so dass sie am Befestigungshaken (Abb. 21.B) befestigt wird.
- b. Für Modelle vom Typ "III":**
3. Die Taste zum Öffnen der Grasfangeinrichtung etwa 1 s drücken (Abb. 13.U), um sie vollständig zu öffnen und zu entleeren; Alternativ kann die Taste zum Öffnung der Grasfangeinrichtung gedrückt gehalten werden, bis die zum Entleeren erforderliche Öffnung erreicht ist. Beim Loslassen der Taste bleibt die Grasfangeinrichtung in der erreichten Position.
 4. Die Maschine um etwa 1 m verschieben.
 5. Die Taste zum Schließen der Grasfangeinrichtung (Abb. 13.V) gedrückt halten, um sie vollständig zu schließen.

HINWEIS

Wenn der Schlüssel vollständig eingesteckt ist (Abb.12.A), und durch Drücken der Rückwärtstaste (Abb.13.C) zusammen mit den Tasten zum Öffnen (Abb.13.U) oder Schließen (Abb.13.V) ist es möglich die Grasfangeinrichtung zu öffnen oder zu schließen, auch wenn der Fahrer nicht im Fahrzeug sitzt.

7.5.5 Reinigung des Auswurfkanals (nur für Modelle mit Sammelvorrichtung hinten)

Das Mähen von sehr hohem oder nassem Gras kann in Verbindung mit einem zu schnellen Vorschub ein Verstopfen des Auswurfkanals verursachen. Im Falle einer Verstopfung muss das befolgt werden, was im Kap. 8.4.2. beschrieben ist.

7.5.6 Beendigung des Mähens

Nach dem Mähen:

1. Die Schneidwerkzeuge ausschalten;
2. fahren Sie mit der Schneidwerkzeugbaugruppe in der höchstmöglichen Stellung zurück (Abs. 6.4).

7.6 STOPP

Zum Anhalten der Maschine:

1. Das Antriebspedal loslassen, um die Maschine anzuhalten.
2. Die Maschine durch Herausziehen des Schlüssels abschalten.

HINWEIS

Um den Ladezustand der Batterien zu erhalten, den Schlüssel nicht in "Fahrt"-Stellung lassen, wenn die Maschine nicht benutzt wird.

7.7 NACH DEM GEBRAUCH

1. Lassen Sie die Maschine abkühlen, bevor Sie sie in einem geschlossenen Raum abstellen.
2. Die Reinigung durchführen (Abs. 8.4).
3. Die Maschine auf lose oder beschädigte Teile kontrollieren. Wenn notwendig, die beschädigten Bauteile austauschen und eventuell gelockerte Schrauben und Bolzen festziehen oder das autorisierte Kundendienstzentrum kontaktieren.
4. Stellen Sie die Maschine in die Nähe einer Steckdose und laden Sie die Batterie auf (Abs. 8.2.2), um sie bei der nächsten Verwendung voll leistungsfähig zu machen.

Wenn Sie die Maschine unbewacht lassen, den Fahrerplatz verlassen oder die Maschine abstellen:

1. Die Maschine abschalten;
2. Die Schneidwerkzeugbaugruppe in die unterste Position (1) bringen;
3. sicherstellen, dass alle beweglichen Teile vollständig stillstehen;
4. Den Anlasserschlüssel abziehen;

ACHTUNG

Stellen Sie die Maschine immer an einem schattigen oder überdachten Ort ab, bei einer Temperatur unter +35 °C

8. ORDENTLICHE WARTUNG

8.1 ALLGEMEINES

GEFAHR

Die zu befolgenden Sicherheitsnormen werden in Kap. 2. Diese Angaben müssen sehr genau berücksichtigt werden, um schwere Gefahren und Risiken zu vermeiden.

Vor der Ausführung jeglicher Kontrolle, Reinigung oder jedes Wartungs-/Regulierungseingriffes auf der Maschine:

1. Schneidvorrichtung abkoppeln;
2. die maschine abschalten;

3. sicherstellen, dass alle beweglichen Teile vollständig stillstehen;
4. Den Schlüssel abziehen;

GEFAHR

Lassen Sie den Schlüssel niemals eingesteckt oder in der Reichweite von Kindern oder unbefugten Personen.

5. die entsprechenden Anweisungen lesen;
6. Tragen Sie angemessene Kleidung, Arbeitshandschuhe und eine Schutzbrille.

Die Häufigkeit und die Art der Wartungseingriffe sind in der „Wartungstabelle“ zusammengefasst. Die Tabelle soll Ihnen zu helfen, Ihre Maschine leistungsfähig und sicher zu erhalten. In ihr sind die wichtigsten Eingriffe und die für jede von ihnen vorgesehene Häufigkeit angegeben. Die entsprechende Tätigkeit nach der ersten auftretenden Fälligkeit ausführen. Die Verwendung von nicht Original-Ersatzteilen und/oder nicht korrekt montierten Ersatzteilen könnte sich negativ auf Funktionsweise und Sicherheit der Maschine auswirken. Der Hersteller lehnt jegliche Haftung im Fall von Schäden, Unfällen oder Verletzungen ab, die von diesen Produkten verursacht werden. Originalersatzteile werden von den Vertragswerkstätten und von den Vertragshändlern geliefert.

8.2 BATTERIE

8.2.1 Batterieleistung

Die Autonomie der Batterien (und damit die Rasenfläche, die vor dem Aufladen gemäht werden kann), hängt hauptsächlich von den folgenden Faktoren ab:

- A.** Arbeitsumstände, die einen höheren Energiebedarf verursachen (z. B. Schneiden von dichtem, hohem, nassem Gras).
- B.** Verhaltensweisen des Bedieners, der vermeiden sollte:
 - Häufiges Ein- und Ausschalten während der Arbeit;
 - Eine zu geringe Schnitthöhe im Vergleich zum Rasenzustand;
 - Eine zu hohe Geschwindigkeit des Radantriebs für die Menge des zu schneidenden Grasses.
- C.** Umweltfaktoren, wie hohe Umgebungstemperaturen über +35 °C.

Um die Autonomie der

Batterie zu optimieren, empfiehlt es sich:

- Gras mähen, wenn der Rasen trocken ist;
- Gras häufig mähen, damit es nicht zu hoch wächst;

- Eine größere Schnitthöhe einstellen, wenn das Gras sehr hoch ist und dann mit niedrigeren Höhe einen zweiten Schnitt durchführen;
- Den Rasenmäher nicht in der Funktion "Mulching" bei zu hohem Gras verwenden.
- bei einer Temperatur zwischen +5 und +35 °C zu mähen.;
- Die "Eco"-Funktion einsetzen (Abs. 6.9.2, Abs. 6.9.3).

8.2.2 Aufladen der Batterie

Die für den Betrieb der Maschine erforderliche Energie wird durch eine Batterie sichergestellt, die eine sorgfältige Wartung erfordert, um ihre Effizienz und lange Betriebsdauer zu gewährleisten.

Die Batterie Ihrer Maschine muss unbedingt geladen werden:

- Bevor Sie die Maschine nach dem Kauf zum ersten Mal verwenden.
- Wenn die Batterie den min. Ladezustand erreicht (Abb. 13.F).
- Vor einem längeren Stillstand der Maschine
- Mindestens einmal monatlich während der Unterstellung.
- vor der Inbetriebnahme nach einer längeren Stillstandszeit.

ACHTUNG

Wenn die Batterie nicht über das entsprechende Ladekabel mit dem Stromnetz verbunden ist, entladen sich die Batterien, auch wenn die Maschine nicht benutzt wird. Wenn die Batterien einer Tiefentladung ausgesetzt werden, können sie ernsthaft beschädigt werden, so dass sie unbrauchbar werden. Die Garantie deckt keine Schäden ab, die durch eine Batterie verursacht werden, die nicht regelmäßig geladen wird.

ACHTUNG

Das Laden darf ausschließlich über das Batterieladegerät erfolgen (Abb. 23.A). Andere Ladesysteme können der Batterie Schäden zufügen, die nicht zu beheben sind.

ACHTUNG

Die Batterien müssen in einer wettergeschützten Umgebung bei einer Temperatur zwischen +5 und +35 °C aufgeladen werden.

HINWEIS

Die Batterie kann jederzeit auch teilweise aufgeladen werden, ohne dass man Gefahr läuft, sie zu beschädigen.

⚠ SICHERHEITSANWEISUNG

Während dem Ladevorgang der Batterien keine Wartungs- oder Reinigungsarbeiten durchführen.

Aufladen der Batterie:

- Bringen Sie die Maschine zu einer geerdeten Steckdose (um die Verwendung von Verlängerungen zu vermeiden) und entfernen Sie den Schlüssel
- Heben Sie den Sitz an;
- Klappen Sie den Deckel der Ladebuchse auf (Abb. 22.A);
- Schließen Sie das mitgelieferte Ladegerät an die Ladebuchse (Abb. 23.A) mit dem Bajonetverschluss des Steckers (Abb. 23.B) an;
- Schließen Sie das Ladegerät an die Netzversorgung an, indem Sie den entsprechenden Stecker einstecken (Abb. 24).

Zum Aufladen der Batterie wird, falls vorgesehen, eine Steckdose mit einem Differenzialschutzschalter (Abb. 25.A) geliefert, an der das Ladekabel angeschlossen werden muss (Abb. 25.E).



Die Steckdose mit Differenzialschutzschalter muss an die Steckdose angeschlossen werden und der Funktionstest muss durchgeführt werden:









1. Drücken Sie die Taste "RESET" (Abb. 25.B), um den Betrieb zu aktivieren. Die Leuchtanzeige muss "ON" sein (Abb. 25.C).
2. Drücken Sie die Taste "TEST" (Abb. 25.D), um den Funktionstest durchzuführen. Die Leuchtanzeige muss "OFF" sein (Abb. 25.C).

⚠ GEFAHR

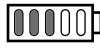
Wenn der Funktionstest mit einem negativen Ergebnis endet, darf die Steckdose mit Differenzialschutzschalter nicht verwendet werden. Wenn der Funktionstest erfolgreich beendet wird, können Sie sie verwenden und mit dem Aufladen beginnen.

Die vollständige Aufladung dauert ca. 2-8,5 Stunden (je nach Batterie und Ladegerät), währenddessen die Signalisierungs-LEDs (Abb. 13.F) fortlaufend blinken. Bei Erreichen der einzelnen Ladeschwellen leuchtet die jeweilige LED dauerhaft, während die anderen weiter blinken. Die Batterie kann unbegrenzt geladen werden.

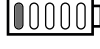
Ladezustand (SOC)	Einschalten der LED (Typ "I" und "II")	Einschalten der LED (Typ "III")
SOC > 80 %		

Ladezustand (SOC)	Einschalten der LED (Typ "I" und "II")	Einschalten der LED (Typ "III")
60 % ≤ SOC < 80 %		
40 % ≤ SOC < 60 %		
20 % ≤ SOC < 40 %		
10 % ≤ SOC < 20 %		

⚠ ACHTUNG

Wenn der Ladezustand zwischen den LEDs 1 und 4 liegt, kann der Ladevorgang abgebrochen werden. Die Ladephase nicht unterbrechen, wenn die LED 5 blinkt, sondern warten, bis sie konstant leuchtet. Wenn alle LEDs konstant leuchten, ist die Batterie zu 100 % geladen.

⚠ HINWEIS

Die Batterieladezeiten können sich verlängern, wenn die Maschine unter erschwerten Betriebsbedingungen verwendet wurde, was zu einer Übertemperaturwarnung der Batterie führt (Kap. 15).

⚠ HINWEIS

Bei einer vollständig entladenen Batterie bleiben die LEDs der Anzeige aus, bis die Mindestladeschwelle erreicht ist.

HINWEIS

Wenn der Ladezustand unter 10 % fällt, beginnt die erste Batterie-LED zu blinken. Die Schneidwerkzeuge werden ausgeschaltet und die Batterie muss neu eingelegt und aufgeladen werden.

Wenn das Laden abgeschlossen ist, reduziert das Ladesystem die Menge an Strom, die ausreicht, um die Batterieladung auf den optimalen Werten zu halten und wieder einzusetzen.

⚠ HINWEIS

Wenn bei angeschlossenem Batterieladegerät an der Maschine die 5 LEDs Abb. 13.F gleichzeitig blinken, findet kein Ladevorgang statt. Prüfen Sie die Verbindung zwischen Ladegerät und Netzversorgung.

HINWEIS

Der Energieverbrauch zur Aufrechterhaltung der Ladung ist äußerst gering und wirtschaftlich unbedeutend.

HINWEIS

Während des Aufladens sind alle Maschinenfunktionen deaktiviert, auch wenn der Schlüssel vollständig eingesteckt ist.

ACHTUNG

Die an der Maschine angebrachte Batterie wurde für diese Art von Gebrauch entworfen und gebaut und daher:

- Die Batterien NICHT trennen und nicht aus ihren Gehäusen;
- die Batterien nicht durch andere, nicht originale Batterien austauschen;
- keine Arbeiten durchführen, die nicht in diesem Handbuch beschrieben sind.

Bei Problemen mit den Batterien sollten Sie sich an Ihren Händler wenden.

8.3 SCHNITTSCHUTZ-RÄDCHEN

Die verschiedenen Montagepositionen der Rädchen ermöglichen es, einen Sicherheitsabstand "H" zwischen dem Rand Schneidwerkzeugbaugruppe und dem Gelände zu halten (Abb. 26.A; Abb. 27.A). Die Position der "Schnittschutz-Rädchen" in Abhängigkeit von dem Boden einstellen.

SICHERHEITSANWEISUNG

Dieser Vorgang muss immer an beiden Rädern durchgeführt werden, wobei sie bei ausgeschalteter Maschine auf die gleiche Höhe gebracht werden.

a. Für Modelle mit Seitenauswurf

Um die Position zu ändern:

1. Die Schraube herausdrehen und entfernen (Abb. 26.B);
2. Das kleine Rad (Abb. 26.A) mit dem Distanzstück (Abb. 26.C) im Loch entsprechend dem gewünschten Abstand erneut positionieren;
3. Die Schraube bis zum Anschlag (Abb. 26.B) in der Mutter (Abb. 26.D) anziehen.

b. Für Modelle mit Sammelvorrichtung hinten

Um die Position zu ändern:

1. Die Mutter (Abb. 27.B) abschrauben und den Bolzen abziehen (Abb. 27.C);
2. Das Rädchen (Abb. 27.A) wieder in der gewünschten Position positionieren;
3. den Bolzen (Abb. 27.C) erneut montieren, dabei darauf achten, dass der Kopf

des Bolzens (Abb. 27.C) zum Inneren der Maschine gerichtet ist;

4. die Mutter bis zum Anschlag anziehen (Abb. 27.B).

8.4 REINIGUNG

Nach jeder Verwendung die Reinigung vornehmen und hierzu folgende Hinweise befolgen.

8.4.1 Reinigung der Maschine

- Die Maschine außen reinigen. Die Kunststoffteile der Karosserie mit einem mit Wasser und Reinigungsmittel getränkten Schwamm abreiben. Dabei ist darauf zu achten, dass die Elektromotoren, die Batterie und die Bauteile der elektrischen Anlage nicht feucht werden.
- Um das Brandrisiko zu vermindern, den Motor und das Gehäuse der Batterie von Grasresten, Blättern oder übermäßigem Fett freihalten.
- Die Haube anheben und mit Druckluft alle Schmutz- oder Grasreste reinigen, die sich oben auf dem Batteriepack ansammeln.
- Entfernen Sie Schmutz und Ablagerungen am Bedienfeld.

ACHTUNG

Verwenden Sie zum Waschen der Karosserie und der Elektromotoren niemals einen Hochdruckreiniger oder aggressive Mittel.

8.4.2 Reinigung des Auswurfkanals (nur für Modelle mit Sammelvorrichtung hinten)

Falls einer Verstopfung des Auswurfkanals:

1. die Grasfangeinrichtung oder den hinteren Auswurfschutz abnehmen;
2. das angesammelte Gras von der Austrittsöffnung des Kanals aus entfernen.

8.4.3 Reinigung des Sacks (nur für Modelle mit Sammelvorrichtung hinten vom Typ "I" und "II")

1. Die Grasfangeinrichtung leeren (Abs. 7.5.4).
2. Sie ausschütteln, um sie von Gras- und Erdresten zu befreien.
3. Die Grasfangeinrichtung erneut montieren und den Innenbereich der Schneidwerkzeugbaugruppe reinigen (Abs. 8.4.4-a). Wenn die Reinigung beendet ist, muss die Grasfangeinrichtung entfernt und entleert, ausgewaschen und so aufgeräumt werden, dass sie schnell trocknet.

8.4.4 Reinigung des Sacks (nur für Modelle mit Sammelvorrichtung hinten vom Typ "III")

1. Die Grasfangeinrichtung leeren (Abs. 7.5.4).
2. Die Grasfangeinrichtung entfernen (Abs. 5.8).
3. Sie ausschütteln, um sie von Gras- und Erdresten zu befreien.
4. Die Grasfangeinrichtung wieder einbauen (Abs. 5.8).
5. Die Grasfangeinrichtung schließen (Abs. 5.8) und das Innere des Schneidwerkzeugs reinigen (Abs. 8.4.4-a).
6. Die Grasfangeinrichtung (Abs. 5.8) ausbauen und vorsichtig spülen.

8.4.5 Reinigung der Schneidwerkzeugbaugruppe

Die Schneidwerkzeugbaugruppe gründlich von Gras- oder Schmutzrückständen reinigen.

WARNHINWEIS

Während der Reinigung der Schneidwerkzeugbaugruppe müssen Personen oder Tiere vom Arbeitsbereich fern gehalten werden.

a. Reinigung des inneren Teils

Das Auswaschen der Schneidwerkzeugbaugruppe und des Auswurfkanals muss auf festem Boden durchgeführt werden, mit:

- Grasfangeinrichtung oder montiertem hinterem Auswurfschutz (nur für Modelle mit Sammelvorrichtung hinten);
 - montiertem seitlichen Auswurfdeflektor (nur für Fahrzeuge mit Seitenauswurf);
 - dem aufsitzenden Benutzer;
 - der Schneidwerkzeugbaugruppe in der niedrigsten Position;
 - der Schaltung auf Leerlauf;
 - der eingeschalteten Schneidwerkzeuge.
- Alternativ eine Wasserleitung an die entsprechenden Anschlüsse (Abb. 28.A) anschließen; Abb. 29.A), und das Wasser einige Minuten lang bei Schneidwerkzeug in Bewegung laufen lassen.

b. Reinigung des äußeren Teils

SICHERHEITSAUWEISUNG

Um eine optimale Funktion und Sicherheit der Maschine zu gewährleisten, dürfen sich auf der Oberseite der Schneidwerkzeugbaugruppe kein Schmutz oder trockenes Gras ansammeln.

Zur Reinigung des oberen Teils der Schneidwerkzeugbaugruppe muss man:

- senken Sie die Schneidwerkzeugbaugruppe vollständig ab;
- mit einem Druckluftstrahl ausblasen (Abb. 30).

8.5 SCHMIERUNG

Gegenstand	Tätigkeit
Lenkung	Mit Druckluft reinigen.
Schneidwerkzeugbaugruppe	Schmieren Sie die Hebepunkte mit Öl (Abb. 31).
Radachsen	Bauen Sie die Räder aus. Schmieren Sie die Achsen mit Fett (Abb. 39).

8.6 BEFESTIGUNGSMUTTER UND -SCHRAUBEN

- Muttern und Schrauben festgezogen belassen, um sicher zu sein, dass die Maschine immer in sicheren Betriebsbedingungen ist.

9. AUSSERORDENTLICHE WARTUNG

9.1 EMPFEHLUNGEN FÜR DIE SICHERHEIT

SICHERHEITSAUWEISUNG

Setzen Sie sich unverzüglich mit Ihrem Händler oder einem Fachbetrieb in Verbindung, falls Probleme beim Betrieb folgender Teile auftreten:

- Neutralstellung des Antriebspedals (Betriebsbremse);
- Einschalten und Anhalten der Schneidwerkzeuge;
- Zuschalten des Antriebs für Vorwärts- oder Rückwärtsfahrt.

9.2 SCHNEIDWERKZEUGBAUGRUPPE / SCHNEIDWERKZEUG

9.2.1 Ausrichtung Schneidwerkzeugbaugruppe

Eine gute Einstellung der Schneidwerkzeugbaugruppe ist wichtig, um einen gleichmäßig gemähten Rasen zu erhalten (Abb. 19). Im Falle eines unregelmäßigen Schnittes den Reifendruck kontrollieren (Abs. 7.1.3). Falls dies nicht ausreichen sollte, um ein gleichmäßiges Mähergebnis zu erhalten, den Händler für notwendige Überprüfungen und für die Ausrichtung der Schneidwerkzeugbaugruppe kontaktieren.

9.2.2 Schneidwerkzeuge

Eine schlecht geschärfte Schnittrichtung reißt das Gras und verursacht ein Vergilben des Rasens.

SICHERHEITSANWEISUNG

Beschädigtes, verformtes oder abgenutztes Schneidwerkzeug muss immer paarweise mit den jeweiligen Schrauben ausgewechselt werden, um die Auswuchtung zu erhalten.

WARNHINWEIS

Alle Arbeiten, die Schnittrichtungen betreffen (Ausbau, Schärfen, Auswuchten, Reparatur, Einbau und/oder Auswechseln), sind aufwändige Arbeiten, die außer der Verwendung spezieller Werkzeuge auch ein bestimmtes Fachkönnen erfordern. Aus Sicherheitsgründen müssen diese Arbeiten daher immer in einem Fachbetrieb ausgeführt werden.

ACHTUNG

Immer die Original-Schneidwerkzeuge verwenden, auf denen der Code aufgeführt ist, der in der Tabelle "Technische Daten" angegeben ist.

HINWEIS

Aufgrund der Weiterentwicklung des Produkts könnten die in der Tabelle "Technische Daten" genannten Schnittrichtungen im Laufe der Zeit durch andere ersetzt werden, die gleiche Eigenschaften der Austauschbarkeit und Betriebssicherheit aufweisen.

9.3 VORDER- UND HINTERRÄDER WECHSELN

9.3.1 Vorbereitende Arbeitsschritte

GEFAHR

Verwenden Sie eine geeignete Hebevorrichtung.

Vor dem Radwechsel wie folgt vorgehen:

1. Das Fahrzeug auf einer festen und ebenen Fläche abstellen, um seine Stabilität zu gewährleisten.
2. Die Maschine abschalten;
3. Den Schlüssel abziehen;
4. Positionieren Sie die Hebevorrichtung an der Hubstelle in der Nähe des auszutauschenden Rades (Abs. 9.3.2; Abs. 9.3.3).
5. Stellen Sie sicher, dass die Hebevorrichtung absolut senkrecht zum Boden steht.

9.3.2 Auswahl und Positionierung des Wagenhebers unter den Hinterrädern

Holzkeile (Abb. 32.A) an der Basis des Rads anbringen (Abb. 32.B), das sich neben dem auszutauschenden Rad (Abb. 32.C) befindet.

Für Modelle mit Sammelvorrichtung hinten:

- Die Höhe des geschlossenen Wagenhebers darf maximal 110 mm betragen. (Abb. 33).
- Den Wagenheber unter der hinteren Platte (Abb. 34.A), 180 mm vom Seitenrand (Abb. 33) entfernt positionieren.

Für Modelle mit Seitenauswurf:

- Die Höhe des geschlossenen Wagenhebers darf maximal 110 mm betragen. (Abb. 35).
- Wagenheber an der in der Abbildung (Abb. 36.A) angegebenen Stelle unter der Hinterachse positionieren.

HINWEIS

Die in diesem Abschnitt beschriebene Position des Wagenhebers ermöglicht es, nur das Rad, das ausgewechselt werden soll, anzuheben.

9.3.3 Wahl und Positionierung des Wagenhebers unter den Vorderrädern

1. Holzkeile (Abb. 37.A) an der Basis des Rads anbringen (Abb. 37.B), das sich hinter dem auszutauschenden Rad (Abb. 37.C) befindet.
2. Die Höhe des geschlossenen Wagenhebers darf maximal 110 mm betragen.
3. Legen Sie ein quadratisches Holzstück (Abb. 38.B) mit einem Querschnitt von etwa 10 x 10 cm auf den Wagenheber (Abb. 38.A).

ACHTUNG

Das Holzstück verhindert Schäden an der Vorderachse.

4. In dieser Phase halten Sie das Holzstück mit einer Hand auf dem Wagenheber im Gleichgewicht. Heben Sie den Wagenheber so an, dass das Holzstück am Rahmen und den tragenden Teilen anliegt (Abb. 38.C).

HINWEIS

Der so positionierte Wagenheber ermöglicht es, die Vorderachse vollständig anzuheben.

9.3.4 Radwechsel

SICHERHEITSANWEISUNG

Stellen Sie sicher, dass das Fahrzeug beim Anheben stabil bleibt und nicht verrutscht. Senken Sie den Wagenheber sofort ab, wenn Sie etwas Ungewöhnliches bemerken, überprüfen Sie das Fahrzeug und beheben Sie eventuelle Probleme; heben Sie das Fahrzeug dann erneut an.

1. Entfernen Sie den Deckel (Abb. 39.A).
2. Soweit anheben, dass das Rad problemlos herausgezogen werden kann.
3. Mit einem Schraubenzieher den elastischen Ring (Abb. 39.B) und die Anlaufscheibe (Abb. 39.C) entfernen.
4. Das zu wechselnde Rad anbringen.
5. Die Achse (Abb. 39.D) mit Fett einschmieren.
6. Das Einsatzrad montieren.
7. Anlaufscheibe und elastischen Ring wieder sorgfältig einsetzen.

HINWEIS

Stellen Sie sicher, dass die Hinterräder die gleiche Höhe haben (Abb. 40.A) und der Unterschied des Außendurchmessers der beiden Räder (Abb. 40.B) nicht mehr als 8-10 mm beträgt. Sollte dies der Fall sein, um unregelmäßige Schnitte zu vermeiden, muss eine Vertragswerkstatt die Angleichung mit der Schneidvorrichtung vornehmen.

9.3.5 Reparatur oder Wechsel der Reifen

Die Reifen sind schlauchlos; deshalb muss jeder Reifenwechsel bzw. jede Reparatur eines Lochs von einem Reifenfachmann mit der für diesen Reifentyp vorgesehenen Methode ausgeführt werden.

9.4 AUSWECHSELN DER LED-LAMPEN

9.4.1 LED TYP I

Die Überwurfmutter (Abb. 41.A) abschrauben und die Ladeanschluss (Abb. 41.B) entfernen. Die mit den Schrauben (Abb. 41.D) befestigte LED-Leuchte (Abb. 41.C) abmontieren.

9.4.2 LED TYP "II" (Bajonett)

Die Lampen sind mit einem Bajonettverschluss im Lampensockel befestigt. Dieser wird mit Hilfe einer Flachzange (Abb. 42) entgegen dem Uhrzeigersinn gedreht und dann herausgezogen

10. LAGERUNG

Wenn die Maschine für einen Zeitraum von mehr als 30 Tagen eingelagert werden muss:

1. Ziehen Sie den Zündschlüssel ab.
2. Die Maschine sehr genau reinigen.
3. Sicherstellen, dass die Maschine keine Schäden aufweist. Wenn notwendig, das autorisierte Kundendienstzentrum kontaktieren.
4. Die Maschine unterstellen:
 - mit der abgesehenkten Schneidwerkzeugbaugruppe
 - In einem trockenen Raum;
 - in einer geschützten Umgebung, im Schatten, bei einer empfohlenen Temperatur zwischen 0 und +40 °C;
 - Möglicherweise von einem Tuch abgedeckt;
 - an einem für Kinder nicht zugänglichen Ort;
 - Hierbei sicherstellen, dass für die Wartung verwendete Schlüssel oder Werkzeuge entfernt werden.

ACHTUNG

Die Batterie muss mindestens einmal im Monat und immer vor der Wiederaufnahme der Arbeit aufgeladen werden.

Wenn Sie die Maschine wieder in Betrieb nehmen, bereiten Sie sie wie in Kapitel "7. Gebrauch der Maschine" angegeben vor.

11. BEWEGUNG UND TRANSPORT

- Wenn die Maschine bewegt wird, muss man:
 1. Schneidvorrichtung abkoppeln;
 2. die Schneidwerkzeugbaugruppe in die oberste Stellung bringen;
 3. schalten Sie die Maschine aus und ziehen Sie den Zündschlüssel ab;
 4. schalten Sie den Antrieb ab (Abs. 6.3).
- Wenn man die Maschine mit einem Fahrzeug oder einem Anhänger transportiert, muss man:
 - Zugangsrampen verwenden, die eine geeignete Beständigkeit, Breite und Länge aufweisen;
 - die Maschine mit ausgeschaltetem Elektromotor laden. Dabei muss der Zündschlüssel aus seinem Sitz auf der Maschine entfernt werden. Es darf kein Fahrer vorhanden sein. Die Maschine muss mithilfe einer passenden Anzahl von Personen geschoben werden;
 - die Schneidwerkzeugbaugruppe absenken;
 - sie so positionieren, dass sie für niemanden eine Gefahr darstellt.
 - Schalten Sie den Antrieb ein (Abs. 6.3);
 - sichern Sie sie mit Seilen oder Ketten fest am Transportmittel, damit sie nicht umkippt und möglicherweise beschädigt wird.



SICHERHEITSANWEISUNG

Wenn Sie sich nicht in der Lage fühlen, die Maschine sicher zu handhaben oder zu transportieren, wenden Sie sich an ein Servicezentrum.

12. SERVICE UND REPARATUREN

Dieses Handbuch liefert alle notwendigen Anweisungen für die Maschinenführung und für eine korrekte Basiswartung, die vom Benutzer ausgeführt werden kann. Alle Einstell- und Wartungsarbeiten, die nicht in diesem Handbuch beschrieben sind, müssen von Ihrem Händler oder einem Fachbetrieb ausgeführt werden, die über das Wissen und die erforderlichen Werkzeuge für eine korrekte Arbeitsausführung verfügen, um die ursprünglichen Sicherheitsbedingungen der Maschine beizubehalten. Eingriffe, die nicht von einer Fachstelle oder von unqualifiziertem Personal ausgeführt werden, haben grundsätzlich den Verfall der Garantie und jeglicher Haftung oder Verantwortung des Herstellers zur Folge.

- Nur autorisierte Servicewerkstätten können Reparaturen und Wartung in Garantie ausführen.
- Die autorisierten Kundendienstwerkstätten verwenden ausschließlich Originalersatzteile. Original-Ersatzteile und -Zubehör wurden speziell für die Maschinen entwickelt.
- Nicht-Original-Ersatzteile und -Anbaugeräte werden nicht gebilligt. Der Einsatz von Nicht-Original-Ersatzteilen und -Anbaugeräten beeinträchtigt die Sicherheit der Maschine negativ und enthebt den Hersteller von jeglicher Verpflichtung und Haftung.
- Es wird empfohlen, die Maschine einmal jährlich einer autorisierten Kundendienstwerkstatt zu Wartung, Kundendienst und Kontrolle der Sicherheitsvorrichtungen anzuvertrauen.

13. DECKUNG DER GARANTIE

Die Garantiebedingungen sind nur für den Konsumenten bestimmt, d.h. nicht für professionelle Bediener. Die Garantie deckt alle qualitativen Material- und Herstellungsfehler, die während des

Garantiezeitraumes durch Ihren Händler oder durch ein spezialisiertes Zentrum festgestellt werden. Die Anwendung der Garantie beschränkt sich auf die Reparatur oder den Austausch des als defekt betrachteten Bauteils.

Die Anwendung der Garantie ist nur bei einer ordnungsgemäßen Wartung der Maschine gültig. Der Benutzer muss alle in den beigefügten Unterlagen enthaltenen Anleitungen genau beachten. Die Garantie deckt keine Schäden bei:

- Nichtbeachtung der mitgelieferten Unterlagen (Gebrauchsanweisung).
- Professioneller Verwendung.
- Unachtsamkeit, Nachlässigkeit.
- Äußerer Ursache (Blitzschlag, Stöße, Präsenz von Fremdkörpern im Inneren der Maschine) oder Unfall.
- Unsachgemäße oder vom Hersteller nicht zugelassene Nutzung oder Montage.
- Geringer Wartung.
- Modifizierung der Maschine.
- Verwendung von nicht originalen Ersatzteilen (anpassbaren Teilen).
- Verwendung von Anbaugeräten, die nicht vom Hersteller geliefert oder genehmigt sind.

Folgende Schäden sind nicht von der Garantie gedeckt:

- Die ordentlichen/außerordentlichen Wartungsarbeiten (die in der Gebrauchsanweisung beschrieben sind).
- Der normale Verschleiß der Verbrauchsmaterialien, wie Schneidwerkzeug, Räder, Lampen, Sicherheitsbolzen und Kabel.
- Normaler Verschleiß.
- Ästhetische Schäden der Maschine aufgrund ihrer Verwendung.
- Die Halterungen der Schneidwerkzeuge
- Die eventuell zusätzlichen Kosten in Verbindung mit der Garantieaktivierung, wie die Überführung zum Benutzer, der Transport der Maschine zum Händler, das Anmieten von Werkzeugen zum Austausch oder der Ruf einer externen Gesellschaft für alle Wartungsarbeiten.

Es gelten die im Land des Benutzers gültigen gesetzlichen Vorschriften. Die darin geregelten Rechte des Käufers werden durch diese Garantie nicht eingeschränkt.

14. WARTUNGSTABELLE

In den Kästchen daneben können Sie das Datum oder die Anzahl der Betriebsstunden eintragen, zu denen die Maßnahme ausgeführt wurde.







Eingriff	Häufigkeit (Stunden)	Ausgeführt (Datum oder Stunden)					Hinweise
Kontrolle aller Befestigungen	Vor jeder Verwendung						
Kontrolle Reifendruck	Vor jeder Verwendung						Abs. 7.1.3
Sicherheitskontrollen / Überprüfung der Befehle	Vor jeder Verwendung						Abs. 7.2
Kontrolle Entriegelungshebel des Antriebs	Vor jeder Verwendung						Abs. 6.3
Montage/Prüfung der Schutzvorrichtungen am Ausgang	Vor jeder Verwendung						Abs. 5.5
Batterieladung	Vor jeder Verwendung Bei jedem Verwendungsende Vor der Unterstellung						Abs. 8.2
Allgemeine Reinigung und Kontrolle	Bei jedem Verwendungsende						Abs. 8.4
Kontrolle von eventuellen Schäden an der Maschine. Wenn notwendig, das autorisierte Kundendienstzentrum kontaktieren.	Bei jedem Verwendungsende						
Kontrolle Befestigung und Schliff Schneidwerkzeuge	25						*
Auswechseln Schneidwerkzeuge	100						*
Allgemeine Schmierung	25						Abs. 8.5 **









* Diese Maßnahme muss von Ihrem Händler oder einem Fachbetrieb ausgeführt werden.



** Die allgemeine Schmierung aller Gelenke muss auch vor jedem längeren Stillstand der Maschine ausgeführt werden.

15. STÖRUNGSSUCHE

Störung	Ursache	Abhilfe
1. Die Maschine schaltet sich nicht ein.	Entladene Batterie.	Batterie laden (Abs. 8.2.2).
2. Unregelmäßiger Schnitt	Das Schärfen der Schneidwerkzeuge ist reduziert.	Kontaktieren Sie ein Autorisiertes Kundendienstzentrum.
	Hohe Fahrgeschwindigkeit im Verhältnis zur Höhe des zu mähenden Grass. Die Schneidwerkzeugbaugruppe ist voller Gras.	Verringern Sie die Fahrgeschwindigkeit und/oder erhöhen Sie die Schnitthöhe. Warten, bis Rasen trocken ist. Die Schneidwerkzeugbaugruppe reinigen.

Störung	Ursache	Abhilfe
<p>3. Ungewöhnlichen Vibrationen während dem Betrieb.</p>	<p>Nicht ausgewuchtete Schneidwerkzeuge.</p> <p>Gelockerte Schneidwerkzeuge.</p> <p>Gelöste Teile.</p> <p>Eventuellen Beschädigungen</p>	<p>Kontaktieren Sie ein Autorisiertes Kundendienstzentrum für die Prüfungen, Austausch oder Reparaturen.</p>
<p>4. Das Symbol Abb. 13.E bleibt eingeschaltet, die Batterie-LEDs 2 und 5 blinken.</p> <p>Tastenfeld vom Typ "I" und "II"</p>  <p>Tastenfeld vom Typ "III"</p> 	<p>Stromüberlastung von der Batterie wegen:</p> <p>1. Übermäßig schwere Arbeitsbedingungen.</p> <p>2. Hang zu steil.</p>	<p>Verringern Sie die Fahrgeschwindigkeit.</p> <p>Erhöhen Sie die Schnitthöhe.</p> <p>Verringern Sie die Fahrgeschwindigkeit und kontrollieren Sie die Neigung des Bodens, auf dem Sie arbeiten.</p>
	<p>5. Das Symbol Abb. 13.N blinkt. Alle anderen Anzeigen auf dem Bedienfeld (Symbole/LEDs) sind weiterhin funktionsfähig und sichtbar.</p> 	<p>Vorwarnung Überhitzung der Batterie, des Antriebsmotors und/oder der Motoren des Schneidwerkzeugs wegen:</p> <p>1. Schwere Arbeitsbedingungen.</p>
<p>6. Die Symbole Abb. 13.E und Abb. 13.N bleiben eingeschaltet, die Batterie-LEDs 2 und 4 blinken.</p> <p>Tastenfeld vom Typ "I" und "II"</p>  <p>Tastenfeld vom Typ "III"</p> 	<p>Über-/Untertemperatur der Batterie wegen:</p> <p>1. Schwere Arbeitsbedingungen.</p> <p>2. Nicht geeignete Umgebungsbedingungen.</p>	<p>Stellen Sie die Maschine ab, warten Sie mindestens 5 Minuten und starten Sie sie erneut.</p> <p>Verringern Sie die Fahrgeschwindigkeit.</p> <p>Erhöhen Sie die Schnitthöhe.</p> <p>Arbeiten Sie in einer Umgebung mit einer Temperatur, die für die Betriebsbedingungen geeignet ist.</p>
	<p>7. Das Symbol Abb. 13.E bleibt eingeschaltet, die Batterie-LEDs 1, 4 und 5 blinken.</p> <p>Tastenfeld vom Typ "I" und "II"</p>  <p>Tastenfeld vom Typ "III"</p> 	<p>Stromüberlastung der Schneidwerkzeuge wegen:</p> <p>1. Schwere Arbeitsbedingungen.</p> <p>2. Verstopfungen, die eine Drehung der Schneidwerkzeuge verhindern.</p> <p>3. Die Schneidwerkzeugbaugruppe ist voller Gras.</p>

Störung	Ursache	Abhilfe
<p>8. Die Symbole Abb. 13.E und Abb. 13.N bleiben eingeschaltet, die Batterie-LEDs 1 und 3 blinken.</p> <p>Tastenfeld vom Typ "I" und "II"</p>  <p>Tastenfeld vom Typ "III"</p> 	<p>Überhitzung der Motoren der Schneidwerkzeuge wegen:</p>	<p>Stellen Sie die Maschine ab, warten Sie mindestens 5 Minuten und starten Sie sie erneut.</p>
	<p>Schwere Arbeitsbedingungen.</p>	<p>Verringern Sie die Fahrgeschwindigkeit.</p> <p>Erhöhen Sie die Schnitthöhe.</p>
<p>9. Das Symbol Abb. 13.E bleibt eingeschaltet, die Batterie-LEDs 1, 3 und 5 blinken.</p> <p>Tastenfeld vom Typ "I" und "II"</p>  <p>Tastenfeld vom Typ "III"</p> 	<p>Abwürgen der Motoren der Schneidwerkzeugbaugruppe wegen:</p>	
	<p>1. Schwere Arbeitsbedingungen.</p>	<p>Verringern Sie die Fahrgeschwindigkeit.</p> <p>Erhöhen Sie die Schnitthöhe.</p>
	<p>2. Verstopfungen, die eine Drehung der Schneidwerkzeuge verhindern.</p>	<p>Beseitigen Sie die Verstopfungen.</p>
	<p>3. Die Schneidwerkzeugbaugruppe ist voller Gras.</p>	<p>Reinigen Sie die Schneidwerkzeugbaugruppe.</p>
<p>10. Die Symbole Abb. 13.E und Abb. 13.N bleiben eingeschaltet, die Batterie-LEDs 1, 2 und 4 blinken.</p> <p>Tastenfeld vom Typ "I" und "II"</p>  <p>Tastenfeld vom Typ "III"</p> 	<p>Übertemperatur des Antriebsmotors wegen:</p>	<p>Stellen Sie die Maschine ab und warten Sie mindestens 5 Minuten, bevor Sie den Startvorgang wiederholen.</p>
	<p>1. Antriebsmotor unter Last.</p>	<p>Verringern Sie die Fahrgeschwindigkeit.</p>
	<p>2. Hang zu steil.</p>	<p>Verringern Sie die Geschwindigkeit und kontrollieren Sie die Neigung des Bodens, auf dem Sie arbeiten.</p>
	<p>3. Übermäßiger Schlamm auf den Rädern.</p>	<p>Kontrollieren, ob die Räder blockiert sind, ggf. reinigen.</p>
<p>11. Die Symbole Abb. 13.E und Abb. 13.O bleiben eingeschaltet, die Batterie-LEDs 1, 2, 4 und 5 blinken.</p> <p>Tastenfeld vom Typ "I" und "II"</p>  <p>Tastenfeld vom Typ "III"</p> 	<p>Beim Starten der Maschine wurde das Antriebspedal nicht losgelassen (nicht in Neutralstellung).</p>	<p>Stellen Sie die Maschine ab und wiederholen Sie den Startvorgang erst, nachdem Sie sich vergewissert haben, dass sich das Antriebspedal in der Neutralstellung befindet (Pedal losgelassen).</p>

Störung	Ursache	Abhilfe
<p>12. Die Symbole Abb. 13.E und Abb. 13.O bleiben eingeschaltet, die Batterie-LEDs 1, 2, 3 und 5 blinken. Tastenfeld vom Typ "I" und "II"</p>  <p>Tastenfeld vom Typ "III"</p> 	<p>Einschalt-/Abschalthebel des Antriebs in Stellung "Antrieb deaktiviert".</p>	<p>Kontrollieren Sie die Position des Einschalt-/Abschalthebel des Antriebs, stellen Sie ihn ggf. auf "Antrieb aktiviert".</p> <p>Wenn das Problem weiterhin besteht, wenden Sie sich an ein Kundendienstzentrum.</p>
<p>13. Die Batterie-LEDs Abb. 13.F schalten sich nacheinander von links nach rechts und umgekehrt ein und aus.</p>	<p>Kommunikationsfehler zwischen den elektronischen Modulen der Maschine.</p>	<p>Stellen Sie die Maschine ab und wiederholen Sie den Startvorgang.</p> <p>Wenn das Problem weiterhin besteht, wenden Sie sich an ein Kundendienstzentrum.</p>

HINWEIS

Bei Maschinen mit Tastenfeld Typ "III" wird zusammen mit der LED-Fehlerkombination ein numerischer Fehlercode in Prozent der Batterieladung angezeigt (Abb. 13.Y). Bei Bedarf den numerischen Fehlercode an das autorisierte Servicecenter weiterleiten.

HINWEIS

Bei anderen Störungen, die nicht in der Tabelle aufgeführt sind, wenden Sie sich bitte umgehend an ein autorisiertes Kundendienstzentrum.

16. ANBAUGERÄTE

16.1 MULCHING-KIT

Zerhackt das geschnittene Gras fein und lässt es auf dem Rasen (Abb. 44.A1; Abb. 44.A2).

16.2 BATTERIELADEGERÄT (SCHNELLLADUNG)

Batterieladegerät, das die Batterieladezeit verkürzt. Die Liste der für diese Maschine zugelassenen Ladegeräte finden Sie in der Tabelle "Technische Daten". Erlaubt die Erhaltung des optimalen Ladezustandes der Batterie während der Stilllegung der Maschine und verlängert dadurch die Lebensdauer der Batterie (Abb. 44.B).

16.3 ZUGVORRICHTUNG

Dient zum Ankoppeln eines kleinen Anhängers (Abb. 44.C).

16.4 ABDECKUNG

Schützt die Maschine vor Staub, wenn sie nicht benutzt wird (Abb. 44.D).

16.5 KIT HINTERER AUSWURFSCHUTZ

Anstelle der Grasfangeinrichtung zu verwenden, wenn das Gras nicht eingesammelt wird (Abb. 44.E) (Nur für Modelle mit Sammelvorrichtung hinten).

16.6 SCHNEEKETTEN 18"

Verbessern die Haftung der Hinterräder auf verschneiten Abschnitten und ermöglichen die Verwendung der Schneepflug-Anbaugeräte (Abb. 44.F).

16.7 M+S-RÄDER (MATSCH- UND SCHNEERÄDER) 18"

Verbessern die Antriebsleistung auf Schnee und Matsch (Abb. 44.G).

16.8 ANHÄNGER

Für die Beförderung von Werkzeugen oder anderen Gegenständen, innerhalb der zulässigen Tragfähigkeit (Abb. 44.H).

16.9 STREUER

Zum Salz oder Düngemittel streuen (Abb. 44.I).

16.10 SAMMLER FÜR LAUB UND GRAS

Zum Einsammeln von Blättern und Gras auf grasbewachsenen Flächen (Abb. 44.J).

16.11 SCHNEEPFLUG

Zum Räumen und seitlichen Anhäufen des geräumten Schnees (Abb. 44.K).



INDEX

1. GENERAL INFORMATION.....	2	7.4 Start-up	22
2. GENERAL MACHINE SAFETY WARNINGS.....	2	7.5 Operation.....	22
3. SAFETY WARNINGS FOR RIDE-ON LAWN MOWER WITH SEATED OPERATOR.....	5	7.6 Stop.....	24
3.1 Training.....	5	7.7 After use.....	24
3.2 Preliminary operations.....	5	8. ROUTINE MAINTENANCE	24
3.3 During operation.....	5	8.1 General Information.....	24
3.4 Maintenance, storage.....	6	8.2 Battery.....	25
3.5 Environmental protection.....	7	8.3 Anti-scalping wheels	27
4. ABOUT THE MACHINE.....	7	8.4 Cleaning.....	27
4.1 Machine description and intended use.....	7	8.5 Lubrication.....	28
4.2 Safety signs.....	8	8.6 Nuts and bolts	28
4.3 Identification label	9	9. OCCASIONAL MAINTENANCE.....	28
4.4 Main components.....	9	9.1 Safety recommendations.....	28
5. ASSEMBLY	9	9.2 Cutting means assembly / cutting means	28
5.1 Assembly components.....	10	9.3 Replacing front / rear wheels	29
5.2 Steering wheel assembly.....	10	9.4 Replacing LED lamps.....	30
5.3 Seat assembly.....	10	10. STORAGE	30
5.4 Mounting the rear bumper	10	11. HANDLING AND TRANSPORT.....	30
5.5 Side discharge chute assembly (for models with side discharge only).....	10	12. ASSISTANCE AND REPAIRS.....	31
5.6 Fitting of the side reinforcements of the cutting means assembly (for models with side discharge only, if available)	11	13. WARRANTY COVERAGE.....	31
5.7 Mounting and completing of the rear plate (only for models with rear grass catcher)	11	14. MAINTENANCE TABLE	32
5.8 Mounting of the grass catcher (only for models with rear grass catcher) (only for models of type "III")	11	15. TROUBLESHOOTING	32
6. CONTROLS	12	16. ATTACHMENTS	36
6.1 Key ignition switch	12	16.1 "Mulching" kit.....	36
6.2 Drive pedal	12	16.2 Battery charger (fast charge).....	36
6.3 Transmission engagement / disengagement lever	12	16.3 Towing kit.....	36
6.4 Cutting height adjustment.....	12	16.4 Canvas cover.....	36
6.5 Emergency button	13	16.5 Rear discharge guard kit	36
6.6 Auxiliary socket for USB accessories	13	16.6 Snow chains 18".....	36
6.7 Warning buzzers.....	13	16.7 18" Mud / snow wheels.....	36
6.8 Tipping lever for grass catcher (if available, only for models with rear grass catcher).....	14	16.8 Trailer.....	36
6.9 Pushbutton panel	14	16.9 Sprinkler	36
6.10 Bluetooth function (if available).....	19	16.10 Leaf and grass collector.....	36
7. USING THE MACHINE.....	20	16.11 Snow blade.....	36
7.1 Preliminary operations.....	20		
7.2 Safety checks	20		
7.3 Using on slopes.....	22		

1. GENERAL INFORMATION

1.1 HOW TO READ THIS MANUAL

Some of the paragraphs in this manual contain particularly important information in terms of safety and operation, and are highlighted differently, according to the following criteria:

DANGER

Failure to comply with this warning gives rise to an imminent risk situation which, if not prevented, causes instant death or serious/permanent injury.

WARNING

Failure to comply with this warning gives rise to a potential risk situation which, if not prevented, may cause instant death or serious harm to health.

ATTENTION

Failure to comply with this warning gives rise to a potential risk situation which, if not prevented, could cause minor damage to the machine.

NOTICE

Provides an instruction that indicates the need to deal with situations not related to physical injury.

SAFETY INSTRUCTION

Provides an instruction referring to specific procedures to be followed if situations arise that may endanger human health or the safety of machines.

NOTE

Provides additional information to the instructions provided in the previous safety messages.

.....
The paragraphs highlighted in a dotted grey square indicate optional characteristics not available on all models documented in this manual. Check if this feature is available on this model.
.....

Whenever reference is made to a position on the machine "front", "back", "left" or "right" hand side, this refers to the operator's working position.

1.2 REFERENCES

1.2.1 Figures

The figures in these instructions for use are numbered 1, 2, 3, etc. Components shown in the figures are marked A, B, C, etc. Reference to component C in figure 2 is indicated with the wording: "See fig. 2.C" or simply "(Fig. 2.C)". The figures are provided by way of example. The actual pieces can differ from those illustrated in this document.

1.2.2 Titles

The manual is arranged in chapters and paragraphs. The title of paragraph "2.1 Training" is a sub-title of "2. Safety regulations". References to titles or paragraphs are marked with the abbreviation chap. or par. and the relevant number. Example: "chap. 2" or "par. 2.1"

2. GENERAL MACHINE SAFETY WARNINGS

2.1 GENERAL SAFETY WARNINGS

WARNING

Read all safety warnings, instruction, illustrations and specifications supplied with the machine. *Failure to follow all instructions listed below may result in electric shock, fire and/or serious injury.*

Save all warnings and instructions for future reference.

The term "power tool" indicated in the warnings refers to a machine powered through the electricity mains (with a power cable) or battery-powered equipment (without cable).

1) Work area safety

- a) **Keep the work area clean and well illuminated.** *Untidy or dark areas may cause accidents.*
- b) **Do not use power tools in explosive atmospheres, such as in the presence of flammable liquids, gases or powder.** *Power tools create sparks which may ignite the dust or fumes.*
- c) **Keep children and bystanders well away while using power tools.** *Distractions can cause you to lose control.*

2) Electrical safety

- a) **The battery charging cable plug must match the outlet.** Never modify the plug in any way. Do not use any adapter plugs with the earthed (grounded) battery charge cable. *Unmodified plugs and matching outlets will reduce the risk of electric shocks.*
- b) **The plug of the electric tool must be compatible with the power socket.** Never modify the plug in any way. Do not use adapters with grounded power tools. *Unmodified plugs and matching outlets will reduce the risk of electric shocks.*
- c) **Avoid body contact with earthed or grounded surfaces, such as pipes, radiators, cookers and refrigerators.** *There is an increased risk of electric shock if your body is earthed or grounded.*
- d) **Do not expose power tools to rain or wet environments.** *Water entering a power tool will increase the risk of electrical shock.*
- e) **Never pull on the cord to remove the plug from the socket.** Keep the battery charge cable away from heat, oil, solvents, sharp objects, sharp edges or moving parts. *Damaged or entangled cords increase the risk of electric shocks.*
- f) **Do not use the cable improperly.** Do not use the cable to carry, pull or disconnect the tool from the socket. Keep the cable away from heat, oil, sharp edges or moving parts. *Damaged or entangled cords increase the risk of electric shocks.*
- g) **When using the power tool outdoors, use an extension cable suitable for outdoor use.** *Using an extension cable suitable for outdoor use reduces the risk of electric shock.*
- h) **If using a power tool in a humid environment cannot be avoided, use a power outlet protected by a residual current device (RCD).** *Using an RCD reduces the risk of electric shock.*
- i) **Only connect the battery charger to a socket with the mains frequency as indicated on the name plate.**

DANGER

Moisture and electricity are not compatible:

- Make sure your hands are dry when handling and connecting the electrical cables.
- Never connect an electrical socket or a cable in a wet area (presence of puddles or damp terrain).
- If necessary, use an extension cord with integrated watertight and type-approved sockets, available on the market.
- The pre-installation of a charging socket, connected to the mains power network of the building must be carried out by a qualified electrician and must be suitably protected by a differential (RCD-Residual Current Device) with a release current compliant with legislation in force.
- Incorrect connection can cause short circuits and serious personal injury, including death.

-
- **To prevent interruptions in the supply of electrical power during charging operations:**
 - check that the overall capacity of the electrical system is suitable.
 - connect the machine to a power socket with sufficient amperage.
 - avoid simultaneous use of other electrical appliances with high energy draw.

3) Personal safety

- a) **Stay alert, check what you are doing and use common sense when using a power tool. Do not use the power tool when you are tired or under the influence of drugs, alcohol or medicines.** *A moment of inattention while operating a power tool may result in serious personal injury.*
- b) **Use personal protective equipment (PPE). Always wear eye protection.** *Using protective equipment such as a dust mask, non-slip safety shoes, hard hat or hearing protection helps prevent personal injuries.*
- c) **Avoid unintentional starting.** Make sure that the switch is in the "OFF" position before inserting the plug, holding or carrying the electric power tool. *Carrying an electric tool with your finger on the switch or connecting to the mains socket with the switch in the "ON" position makes accidents more likely.*
- d) **Remove any adjustment spanner or tool before switching the power tool on.** *A wrench or a tool left attached*

to a rotating part of the machine may result in personal injury.

- e) **Do not lean out. Keep proper footing and balance at all times.** *This ensures better control of the power tool in unexpected situations.*
 - f) **Dress appropriately. Do not wear loose clothes or jewellery. Keep hair and clothing away from moving parts.** *Loose clothes, jewellery or long hair can be caught in moving parts.*
 - g) **If devices have to be connected to powder extraction and collection systems, make sure they are connected and used appropriately.** *Using these devices may reduce powder-related hazards.*
 - h) **Do not allow familiarity acquired while using the machine to become complacent and ignore the safety principles of the power tool.** *A careless action can cause severe injury in a fraction of a second.*
- 4) **Using and looking after power tools**
- a) **Do not over-charge the power tool.** *Use a power tool appropriate for the task in question. The correct power tool will do the job better and safer at the speed for which it was designed.*
 - b) **Do not use the power tool if the switch does not turn it on and off.** *Any power tool that cannot be controlled with the switch is dangerous and must be repaired.*
 - c) **Do not use the machine if the key ignition switch does not turn it on and off.** *A machine which cannot be controlled with the key switch is dangerous and must be repaired at an Authorised Service Centre.*
 - d) **Remove the ignition key before making any adjustments, changing accessories, or before putting the power tool away.** *These preventive safety measures reduce the risk of accidental start-up of the power tool.*
 - e) **Store unused power tools out of the reach of children and do not allow persons who are not familiar with using the machine and these instructions to use it.** *Power tools are dangerous in the hands of untrained users.*
 - f) **Ensure regular maintenance of power tools and accessories. Check for misalignment or binding of moving parts, breakage of parts and any**

other condition that may affect power tool operation. In case of damage, the power tool must be repaired before it can be used. *Many accidents are caused by poor maintenance.*

- g) **Keep cutting tools sharp and clean.** *Properly maintained cutting tools with sharp cutting edges are less likely to bind and are easier to control.*
- h) **Use the power tool and its accessories in accordance with these instructions, taking into account the working conditions and the task to be performed.** *Using the power tool for operations other than those intended could result in a hazardous situation.*
- i) **Keep handles and grasping surfaces dry, clean and without any trace of oil or grease.** *Slippery grips and gripping surfaces do not allow safe movement and control of the tool in unexpected situations.*

5 Using and looking after battery-operated tools

- a) **Only use battery chargers recommended by the manufacturer to recharge batteries.** *A battery charger suitable for one type of battery pack can create a risk of fire, electric shock, overheating or leakage of corrosive battery fluid when used with another battery pack.*
- b) **Use only batteries specifically designed for your power tool.** *Use of any other battery packs may create a risk of injury and fire.*
- c) **When the batteries are not in use, they should be kept away from other metal objects such as paper clips, coins, keys, nails, screws or other small metal objects that could short-circuit the contacts.** *Short circuits between battery contacts can lead to explosion or fires.*
- d) **A battery in poor condition may allow fluid to leak from it.** *Avoid contact with battery fluids. In case of accidental contact, rinse with water. If battery fluids come into contact with the eyes, also consult a doctor. Liquid leaked from the battery may cause skin irritation or burns.*
- e) **Do not use a machine or battery pack that are damaged or modified.** *Damaged or modified batteries may*

exhibit unpredictable behaviour resulting in fire, explosion or risk of injury.

- f) **Do not expose the battery pack or the tool to fire or excessively high temperatures.** *Exposure to fire or temperatures exceeding 70°C may cause an explosion.*
 - g) **Follow all the charging instructions and do not charge the battery pack or tool outside the temperature range specified in the instructions.** *Improper charging or at temperatures outside the specified range can damage the batteries and increase the risk of fire.*
 - h) **Do not charge the battery pack in places with vapours or flammable substances present or in rooms which are damp.** If it is not possible to avoid damp environments, use a power socket protected by a differential switch (RCD-Residual Current Device) to reduce the risk of electric shocks.
 - i) **Keep the battery charge cable out of the reach of children.**
- 6) **Technical Assistance**
- a) **Have your power tool serviced by a qualified repair person using only identical replacement parts.** *This will ensure that the safety of the power tool is maintained.*
 - b) **Do not carry out repairs on the battery.** *Repairs must be carried out by the manufacturer or by a specialized service centre.*

3. SAFETY WARNINGS FOR RIDE-ON LAWN MOWER WITH SEATED OPERATOR

3.1 TRAINING

- Become acquainted with the controls and the proper use of the machine. Learn how to stop the machine quickly.
- Never allow the machine to be used by children or individuals who are not familiar with the instructions. Local laws may establish a minimum age for users.
- Do not allow children or other passengers to ride on the machine.
- Bear in mind that the user is responsible for accidents or unexpected events occurring to other people or their property.

It is the user's responsibility to assess the potential risk of the area where work is to be carried out and to take all the necessary precautions to ensure his own safety and that of others, particularly on slopes or rough, slippery and unstable ground.

- This manual is an integral part of the machine and therefore must always be accompany it in the case of temporary or definitive transfer.

3.2 PRELIMINARY OPERATIONS

Personal Protective Equipment (PPE)

- Wear suitable clothing, strong work shoes with anti-slip soles, and long pants. Do not operate the machine barefoot or wearing open sandals. Wear hearing protection devices.
- Use of hearing protections can reduce the ability to hear any warnings (shouting or alarms). Be careful of what occurs around you in the work area.
- Never wear scarves, shirts, necklaces, bracelets, loose flowing clothing, laces or ties or any hanging or flapping accessory that could catch in the machine or in any objects or materials in the work area.
- Tie up long hair.

Work / Machine Area

Thoroughly inspect the entire work area and remove anything that could be thrown by the machine or damage the cutting means/rotating units (stones, branches, iron wire, bones, etc.).

3.3 DURING OPERATION

Work Area

- Do not use the machine in environments that pose the risk of explosion, in the presence of flammable liquids, gases or powders. Electrical contact or mechanical rubbing can generate sparks that can ignite powder or vapour.
- Work only in daylight or with good artificial light in good visibility conditions.
- Keep people, children and animals away from the work area. Children must be supervised by another adult.
- Avoid working with wet grass, in the rain and when there is a risk of a thunderstorm, and especially of lightning.

- Pay careful attention to uneven ground (hills, dips), slopes, hidden hazards and obstacles that could limit visibility.
- Be very careful near ravines, ditches or embankments. The machine could overturn if a wheel slides over the edge or if the earth gives way.
- Pay close attention on sloping ground which requires special care to prevent overturning or loss of control of the machine. The main reasons for loss of control are:
 - Insufficient wheel grip.
 - Excessive speed.
 - Sharp changes of direction.
 - Inadequate braking.
 - Type of machine unsuitable for its task.
 - Lack of awareness of the effect of ground conditions.
 - Using the machine for towing.
- Look out for traffic when using the machine near the road.

NOTICE

The machines detailed in this manual are not designed for use as towing vehicles.

Conduct

- When working behind the wheel, do not become distracted and maintain the required level of concentration.
- Exercise caution when reversing or moving backwards. Look behind you to make sure there are no obstacles before and during operations in reverse gear.
- Pay careful attention when using the attachments that can alter the stability of the machine, especially on slopes.
- Always keep hands and feet away from the cutting means, when starting and when using the machine.
- Keep hands and feet away from the seat support. There is the risk of crushing injuries.

WARNING

the cutting means will continue to rotate for a few seconds after disengagement or after switching off the motor.

WARNING

Pay attention to the cutting means assembly with more than one cutting element, since one rotating cutting means can trigger rotation of the others.

SAFETY INSTRUCTION

If something breaks or an accident occurs during work, turn off the motor immediately and move the machine away to prevent further damage; if an accident occurs with injuries or third parties are injured, carry out the first aid measures most suitable for the situation immediately and contact the medical authorities for any necessary health care. Carefully remove any debris which could cause damage or injury to persons or animals if ignored.

Restrictions of use

- Never operate the machine with guards damaged, missing or incorrectly assembled (grass catcher, side discharge guards rear discharge guards)
- Don't use the machine if the attachments/tools are not installed in their seats.
- Never disengage, deactivate, remove or tamper with the safety systems/micro switches installed.
- Do not strain the machine too much and do not use an inappropriate machine for heavy-duty work; if you use the correct machine, you will reduce the risk of hazards and improve the quality of your work.
- The machine has not been approved for use on public roads. It must be used (as indicated by the highway code) in private areas closed to traffic.

3.4 MAINTENANCE, STORAGE

Ensure regular maintenance and correct storage to maintain machine safety and high performance levels.

Maintenance

- Never use the machine with worn or damaged parts. Faulty or worn-out parts must always be replaced and never repaired.
- Be careful during adjustment of the machine to prevent entrapment of the fingers between moving parts of the cutting means and fixed parts of the machine.
- Have your machine serviced by a qualified repair person using only identical replacement parts. This will ensure that the safety of the machine is maintained.

- Do not carry out repairs on the battery. Repairs must be carried out by the manufacturer or by a specialized service centre.

SAFETY INSTRUCTION

The noise and vibration levels shown in these instructions are the maximum levels when using the machine. The use of an unbalanced cutting element, the excessive speed of movement, or the absence of maintenance have a significant influence on noise emissions and vibrations. Consequently, it is necessary to take preventive steps to eliminate possible damage due to high levels of noise and stress from vibration; maintain the machine well, wear ear protection devices, and take breaks whilst working.

Storage

To reduce fire risks, do not leave containers with debris inside a room.

3.5 ENVIRONMENTAL PROTECTION

Protecting the environment must be a significant and top priority for machine use, to the benefit of civil co-habitation and of the environment that we live in.

- Scrupulously comply with local regulations for the disposal of packaging, deteriorated parts or any elements with a strong environmental impact; this waste must not be disposed of with regular waste, but must be separated and taken to collection centres, which will recycle the materials.
- Comply with local regulations for the disposal of waste materials.
- When the machine is withdrawn from service, do not dispose of it in the environment, but take it to a waste disposal facility in accordance with the local regulations in force.



Do not throw electrical equipment away with domestic waste. In observance of European Directive 2012/19/EU on electrical and electronic equipment waste and its implementation, in observance of UK Regulation "The waste electrical and electronic equipment regulations 2013 (as amended)" and in accordance with national regulations, old electrical equipment must be collected separately, for eco-compatible recycling. If electrical equipment is disposed of in dumps or in landfills, hazardous substances can leak into the groundwater and contaminate the food chain, damaging your health

and well-being. For further information on the disposal of this product, contact your dealer or a domestic waste collection service.



At the end of their working life, dispose of batteries with all due care and in compliance with applicable local legislation. Batteries contain materials classified as hazardous for people and the environment. They must be removed and disposed of separately at a facility that accepts lithium-ion batteries.



Separate waste collection of the products and packaging used allows the materials to be recycled and reused. Reuse of recycled materials help to prevent environmental pollution and reduces the demand for raw materials.

4. ABOUT THE MACHINE

4.1 MACHINE DESCRIPTION AND INTENDED USE

This machine is a ride-on lawn mower with seated operator.

The machine is equipped with an electric motor that drives the cutting means and an electric drive motor. The machine has rear-wheel drive.

The operator is able to operate the machine and use the main controls, always seated in the operator's position.

The safety devices installed on the machine will disengage the engine and cutting means in a couple of seconds (par. 7.2.2).

4.1.1 Intended use

This machine was designed and built to cut grass.

In particular, the models:

- MP 84 Li 48 Series V1/V2 and MP 98 Li 48 Series V3 can:
 1. mow the grass and collect it in the grass catcher;
 2. mow the grass and discharge it on to the ground through the rear part (if available).
 3. mow the grass, chop it and discharge it on the ground (mulching effect, if available).

The models:

- SD 98 Li 48 Series V1/V2 and SD 108 Li 48 Series V3 can:
 1. mow the grass and deposit it on the ground laterally.
 2. mow the grass, chop it and discharge it on the ground (mulching effect, if available).

The use of special attachments provided for by the Manufacturer as original equipment or which may be purchased separately, allows this work to be done in various operating modes, illustrated in this manual or the instructions that accompany the single attachments. Likewise, the intended use can be extended to include other functions by applying supplementary attachments (if provided for by the Manufacturer), abiding by the restrictions and conditions indicated in the instructions accompanying the attachment.

4.1.2 Improper use

Any use other than those mentioned above may be hazardous and cause harm to persons and/or damage things. Examples of improper use may include, but are not limited to:

- Allowing children, animals or other passengers on the machine as they could fall off and injure themselves or compromise safe driving by the operator;
- push loads;
- using the machine for riding over unstable, slippery, icy, stony, rough, marshy ground or puddles that do not allow the consistency of the ground to be assessed;
- Using the cutting means on surfaces other than grass;
- using of the machine for leaf or debris collection.

NOTICE

Improper use of the machine will void the warranty and relieves the Manufacturer of any liability, placing all responsibility for damage or injury, to him/herself or third parties, on the user.

4.1.3 Type of users

This machine is intended for use by consumers, i.e. non-professional operators. It is intended for "hobby use" and must be only used by a single operator.

4.2 SAFETY SIGNS

The machine has various symbols on it (fig. 2). Their function is to remind the operator of the correct conduct for use, with due care and caution.

Meanings of the symbols:



ATTENTION

Read the instructions before use.



ATTENTION

Remove the key and read the instructions before carrying out any maintenance or repair work.



HAZARD OF EJECTED OBJECTS.

Do not operate without either the rear discharge guard or the grass catcher being in place. (for models with rear collection system only).



HAZARD OF EJECTED OBJECTS.

Do not work without having fitted the side discharge chute. (only for models with side discharge)



HAZARD OF EJECTED OBJECTS.

Keep all persons away and outside the work area during machine use.



RISK OF MACHINE ROLL-OVER:

Do not use the machine on gradients in excess of 10°.



CRUSHING HAZARD

Make sure that children remain at a safe distance from the machine when it is running.



CUTTING HAZARD

Cutting means in operation. Do not insert hands or feet into the cutting means housing.

SAFETY INSTRUCTION

Any damaged or illegible decals must be replaced. Order replacement decals from an Authorised Service Centre.

4.3 IDENTIFICATION LABEL

The identification label includes the following data (fig. 1):

1. Sound power level.
2. Conformity marking.
3. Year of manufacture.
4. Type of machine.
5. Serial number.
6. Name and address of Manufacturer.
7. Article code.
8. Max. motor operation speed.
9. Weight in kg.
10. Electrical protection rating.
11. Rated voltage.
12. Battery capacity.

Write the identification data of the machine in the specific space on the label on the back of the cover page.



SAFETY INSTRUCTION

State the identification data on the product identification label whenever you contact an Authorised Service Centre.

NOTE

An example of the Declaration of Conformity is provided on the last pages of this manual.

4.4 MAIN COMPONENTS

The machine comprises the following main components having the following functions (Fig.1):

- A. Cutting means assembly:** this is the assembly comprising the casing housing the rotating cutting means assembly and the cutting means.
- B. Cutting means:** these are what cut the grass; the fins at the ends help convey the cut grass towards the discharge chute.
- C. Side discharge chute:** it is a safety protection and prevents any objects collected by the cutting means from being thrown away from the machine (only for models with side discharge).
- D. Discharge chute:** this is the part connecting the cutting means assembly to the grass catcher (for models with rear collector only).

- E. Grass catcher:** in addition to collecting the mown grass, the grass catcher also constitutes a safety element, since it prevents any objects picked up by the cutting means from being projected long distance from the machine (for models with rear collector only).
- F. Rear discharge guard (available upon request):** this can be fitted in place of the grass catcher and prevents objects from being drawn up by the cutting means and hurled away from the machine (for rear collection models only).
- G. Driving seat:** this is where the machine operator sits. It has a sensor connected to safety devices for detecting the presence of the operator.
- H. Blade motor:** drives the cutting means.
- I. Drive motor:** drives the wheels.
- J. Battery:** provides power to the motor and all electrical components of the machine.
- K. Front bumper:** this protects the front section of the machine.
- L. Steering wheel:** turns the front wheels.
- M. Pushbutton panel :** interface comprising all the main commands for using the machine.

5. ASSEMBLY



WARNING

The safety regulations to follow are described in chap. 2. Strictly comply with these instructions to avoid serious risks or hazards. Do not use the machine until all the instructions provided in the "ASSEMBLY" section have been carried out.

For storage and transport purposes, some components of the machine are not installed in the factory and have to be assembled after unpacking.

Unpacking and completing the assembly should be done on a flat and stable surface, with enough space for moving the machine and its packaging, always making use of suitable equipment.

5.1 ASSEMBLY COMPONENTS

The packaging holds the components needed for assembly as listed in the table below:

	Description
1	Steering wheel
2	Dashboard cover and steering wheel assembly parts
3	Driving seat
4	Battery charger
5	Front bumper
6	Anti-scalping wheels
7	Grass catcher with relative mounting screws and relative instructions (only for models with rear grass catcher)
8	Lower part of the rear plate, the grass catcher bag supports and relative attachment and fitting accessories (only for models with rear grass catcher)
9	Side discharge chute (for models with side discharge only)
10	Side reinforcements of the cutting means assembly (for models with side discharge only, if available)
11	Envelope containing: - the instruction manuals and documents - driving seat assembly screws - side discharge chute assembly fittings (for models with side discharge only) - 2 starter keys
12	Mobile phone holder kit (if provided)

5.1.1 Unpacking

1. Carefully open the packaging, paying attention not to lose components.
2. Consult the documentation in the box, including these instructions.
3. Remove all the unassembled parts from the box.
4. Remove the machine from the packaging taking the following precautions:
 - move the cutting means assembly to its maximum height (par. 6.4) to protect it against damage when the machine is lifted off the base pallet;
 - Move the front drive release lever to the released position (par. 6.3);
 - Lift the machine off the base pallet.

5.2 STEERING WHEEL ASSEMBLY

1. Put the machine on a flat surface and straighten the front wheels.
2. Fit the hub (fig. 3.A) on the steering shaft (fig. 3.B) making sure that the pin (fig. 3.C) is correctly inserted into its seat in the hub.
3. Replace the cap on the dashboard (fig. 3.B) inserting the five fittings so they click into place.
4. Fit the steering wheel (fig. 3.E) on the hub (fig. 3.A) with the spokes pointing towards the seat.
 - 5a. **Only for steering wheel of type "I"**
- Insert the spacer (fig. 3.F) and fix the steering wheel using the supplied screws (fig. 3.G) in the indicated sequence.
 - 5b. **Only for steering wheel of type "II"** - Fix the steering wheel using the supplied screws (fig. 3.F, 3.G) in the indicated sequence.
 - 6a. **Only for steering wheel of type "I"** - Apply the steering wheel cover (fig. 3.H) inserting with a click into its seat.
 - 6b. **Only for steering wheel of type "II"** - Apply the mobile phone cover (fig. 3.H) inserting with a click into its seat.

5.3 SEAT ASSEMBLY

Fit the seat (fig. 4.A) on the plate (fig. 4.B) using the screws (fig. 4.C).

5.4 MOUNTING THE REAR BUMPER

- 1a. **Only for bumper of type "I"** - Fit the front bumper (fig. 5.A) on the lower part of the frame (fig. 5.B) using the four screws (fig. 5.C).
- 1b. **Only for bumper of type "II"**
 1. Fit the two supports (fig. 5.A) and (fig. 5.B) on the lower part of the frame (fig. 5.C) observing the fitting order indicated in the figure R= right; L= left.
 2. Fully tighten the screws (Fig. 5.D).
 3. Fix the front bumper (fig. 5.E) to the supports (fig. 5.A) and (fig. 5.B) using the screws (fig. 5.F) and nuts (fig. 5.G).

5.5 SIDE DISCHARGE CHUTE ASSEMBLY (FOR MODELS WITH SIDE DISCHARGE ONLY)

1. From the inside of the side discharge chute (fig. 6.A), fit the spring (fig. 6.B) by inserting the terminal (fig. 6.B.1) into the

hole and turning it so that both the spring (fig. 6.B) and the terminal (fig. 6.B.2) are securely positioned in their housings.

2. Position the side discharge chute (fig. 6.A) in line with the cutting means assembly brackets (fig. 6.C). Using a screwdriver, turn the second terminal (fig. 6.B.2) of the spring (fig. 6.B) to bring it outside the side discharge chute.
3. Fit the pin (fig. 6.D) in the holes on the brackets (fig. 6.C) and on the side discharge chute, so that it passes through the coils of the spring (fig. 6.B) and the drilled end comes out of the inner most bracket.
4. Insert the cotter pin (fig. 6.E) into the hole (fig. 6.D.1) on the pin (fig. 6.D) and rotate the pin in order to bend the two ends (fig. 6.E.1) of the cotter pin, (with the aid of a pair of pliers), so that it cannot slide out, causing the pin (fig. 6.D) to disengage.

⚠ WARNING

Check that the spring works correctly and keep the side discharge chute securely lowered. Make sure that the pin is fitted properly to prevent it from falling out accidentally. make sure that the side discharge guard (Fig. 7.A) is lowered and locked with the safety lever (Fig. 7.B).

⚠ ATTENTION

Before disassembling or servicing the deflector, always push the safety lever (Fig. 8.B) and lift the side unloading guard (Fig. 8.A) to allow disassembly.

NOTE

To remove the deflector, perform assembly steps in reverse order.

5.6 FITTING OF THE SIDE REINFORCEMENTS OF THE CUTTING MEANS ASSEMBLY (FOR MODELS WITH SIDE DISCHARGE ONLY, IF AVAILABLE)

Finish the fitting cutting means assembly mounting the side reinforcements on the profile of the cutting means assembly using the relative screws (fig. 9)

5.7 MOUNTING AND COMPLETING OF THE REAR PLATE (ONLY FOR MODELS WITH REAR GRASS CATCHER)

1. Fit the two lower brackets (fig.10.A) and (fig.10.B), respecting the assembly direction indicated in the figure, fix them with the screws (fig.10.C) and nuts (fig.10.D) , tightening them fully.
2. Remove the two screws (fig. 10.H), which will be used later.
3. Fit the lower part (fig. 10.E) of the rear plate and fix it to the lower brackets with the screws (fig. 10.F) and nuts (fig. 10.G), without tightening them completely.
4. Complete the fastening of the lower part (fig.10.E) of the rear plate by fully tightening the two central screws (fig.10.H) previously removed and the four upper screws (fig.10.I)
5. Fully tighten the two lower nuts (fig. 10.G).
6. Insert the lever (fig. 10.J) of the full collection bag indicator in its seat (fig. 10.K) and push it down until a click is heard.
7. Fit the two supports of the grass catcher (fig.10.L) and (fig.10.M), respecting the assembly sequence indicated in the figure, and fix them with the screws (fig.10N) and spring washers (fig. 10.O), tightening them fully.

5.8 MOUNTING OF THE GRASS CATCHER (ONLY FOR MODELS WITH REAR GRASS CATCHER) (ONLY FOR MODELS OF TYPE “III”)

1. Use the grass catcher open / close buttons (fig. 13.U, V) to align the two-cam lever (fig. 11.A) with the supports (fig. 11.B) of the grass catcher.

NOTE

To carry out the alignment, and then manually adjust the position of the two-cam lever (fig.11.A), it is necessary to keep the opening (fig.13U) or closing (fig.13V) button of the grass catcher pressed.

2. Hook the grass catcher (fig. 16.A) to the supports (fig. 16.B) and centre it with respect to the rear plate. Centring is ensured by using the right support as a lateral support.

- Close the grass catcher (fig. 11.C) by keeping the collection bag closing button pressed (fig. 13.V).

NOTE

To remove the grass catcher (fig. 11.C), lift it in such a way as to maintain a distance from the plate of about 10 ÷ 15 cm, as shown in fig. 11.

6. CONTROLS

6.1 KEY IGNITION SWITCH

This key-operated command serves as the main switch to enable or disable the machine's ignition circuit. The key-operated switched (fig. 12.A) has 2 positions:

- Key removed.** The power circuit is disabled and the machine turns off. No function can be activated.
- Key fully inserted.** the machine is ready to be turned ON.

6.2 DRIVE PEDAL

The drive pedal (Fig. 12.A.) activates wheel drive and adjusts machine speed in forward and reverse gears.



- Forward drive gear:** by pressing the pedal forwards, the machine advances. Increasing the pressure on the pedal progressively increases the speed of the machine.



- Reverse drive gear:** by pressing the pedal backwards, the machine moves in reverse gear. Reducing the pressure on the pedal progressively reduces the speed of the machine.
- Parking:** when the pedal is released, a service brake engages automatically which serves to decelerate and stop the machine, preventing any additional movement until the drive pedal is once again pressed.

NOTE

The drive pedal deactivates when the operator leaves the seat;

6.3 TRANSMISSION ENGAGEMENT / DISENGAGEMENT LEVER

The transmission engagement/disengagement lever (Fig. 12.E) allows the machine to be moved manually (pushed or towed) without having to switch on the machine. This command has two positions, indicated by the following symbols:



- Drive engaged :** move the lever (fig. 12.H) into the horizontal position (A). The machine can be moved normally by starting the machine.



- Transmission disengaged:** move the lever (fig. 12.H) downwards (B). The machine can be moved manually without having to start the machine.

⚠ WARNING

Only move the machine manually on a level surface.

⚠ SAFETY INSTRUCTION

The engagement/disengagement lever must never be in the intermediate position. This condition will cause overheating and damage the transmission.

6.4 CUTTING HEIGHT ADJUSTMENT

6.4.1 Adjustment lever (*only for models of type "I" and "II"*)

This lever (fig. 12.G) is used to raise and lower the cutting means assembly, which may be positioned at 7 different cutting heights.



The seven positions for this lever, shown as «1» to «7» on the label, correspond to various cutting heights between 3 and 8 cm.



To move from one position to another, the lever must be moved sideways and repositioned in one of the stop notches.

6.4.2 Adjustment buttons (*only for models of type "III"*)

These buttons are used to raise (fig. 13.S) and lower (fig. 13.T) the cutting means assembly, which may be positioned at 7 different cutting heights.



The seven positions are graphically indicated on the display (fig. 13.W) and correspond to the same number of cutting heights between 3 and 8 cm.

To move from one position to another, press the adjustment buttons (fig. 13.S, fig. 13.T) until the desired position is reached. Alternatively, by holding down one of the two adjustment buttons, it is possible to change the height of the cutting means assembly continuously up to the desired position.

NOTE

If the key is fully inserted (fig.12.A), pressing the reverse button (fig.13.C) together with the lifting (fig.13.S) or lowering (fig.13.T) buttons, it is possible to raise or lower the cutting means assembly even when the driver is not seated on board.

6.5 EMERGENCY BUTTON

The emergency button (Fig. 12.B) allows the machine to be stopped immediately in the event of an emergency.

The button has two positions:



1. Activated: pressing the emergency button stops the cutting means motors and drive control devices.



2. Deactivated: turn the emergency button clockwise to deactivate it and restore all functions. To start the machine, repeat the starting procedure using the key (par.7.4).

NOTE

The machine cannot be started when the emergency button is activated.

NOTICE

The emergency button should never be used as a routine method for stopping the machine.

6.6 AUXILIARY SOCKET FOR USB ACCESSORIES

This socket (fig. 12.I) can charge USB devices. It only has a recharging function. The socket has no communication function with the connected USB device.

The socket is only live when the key (fig. 12.A) is fully inserted.

Do not recharge the accessory connected to the USB socket in rainy, humid or high temperature conditions with direct exposure to sunlight. Use in these conditions invalidates the warranty and waives the Manufacturer from any liability in the event of problems.

Do not open the USB plug in rainy or dusty areas.

The Manufacturer declines any and all liability in the event of damage to the accessory connected to the USB socket or loss of data during its use.

6.7 WARNING BUZZERS

- A double buzzer signal indicates that the grass catcher has not been fitted. Check the presence or correct assembly of the grass catcher (only for models with rear grass catcher).
- A continuous buzzer signal indicates that the grass catcher is full. Empty it (see par. 7.5.4) (only for models with rear grass catcher).
- A single buzzer signal indicates the lack of consent for reverse cutting. See icon fig. 13.C.
- The emission of an intermittent sound signal indicates that the key is inserted but the machine has not been started within a few minutes of its insertion.

6.8 TIPPING LEVER FOR GRASS CATCHER (IF AVAILABLE, ONLY FOR MODELS WITH REAR GRASS CATCHER)

This lever, removable from its seat, allows the grass catcher to be overturned for emptying, reducing the effort required by the operator (fig. 12.E).

6.9 PUSHBUTTON PANEL

Depending on the model, the machine can be equipped with one of the pushbutton panel versions (fig. 12.C, fig. 12.D and fig. 12.L) described below :

6.9.1 Pushbutton panel (*type "I"*) fig. 13



Machine start button

With the key fully inserted this button (fig. 13.A) turns the machine ON and enables all functions.

NOTE

If all safety conditions are met, the "READY" icon comes ON (fig. 13.K) and the machine is ready to be used (see par. 7.4).



Cutting means engage and disengage pushbutton

Press the button fig. 13.B to engage/disengage the cutting means.

- When the cutting means are engaged, they become operational after a few seconds.
- When the cutting means are disengaged, a brake is applied simultaneously to stop them rotating after a few seconds.

NOTE

If the cutting means are engaged without taking the necessary safety precautions, the machine shuts down and cannot be restarted (see par. 7.2.2)



Reverse gear cutting enable button

Holding down the button fig. 13.C gives consent for reverse mowing.

For reverse cutting, engage the cutting means and simultaneously hold down the button.

NOTE

A single buzzer signal indicates the lack of consent for reverse cutting.



Beacon ON button

Pushing the button fig. 13.D turns the beacon on/off.

When the beacons are ON, icon fig. 13.L is illuminated



Attention icon

If icon fig. 13.E is illuminated, it this indicates failure to comply with safety conditions or a possible malfunction of the machine (see chap. 15).



Battery LED

The LEDs fig. 13.F generally indicate the charge level of the machine's batteries but in particular combinations their lighting status provides information about machine malfunctions (see chap. 15).



"Ready" icon

The icon in fig. 13.K is illuminated when the machine is ON and ready to be used.



"Bluetooth" icon

The icon in fig. 13.M is illuminated when the machine and the data exchange device are connected.



Controller and/or motor over-temperature icon

The icon in fig. 13.N indicates overheating of electrical components. See chap. 15.



Transmission engagement / disengagement lever icon

The icon in fig. 13.O is illuminated when the transmission is not engaged (see par. 6.3 and chap. 15).



Operator on-board icon

The icon in fig. 13.P is illuminated when operator leaves the driving seat (see par. 7.2.2).



Emergency pushbutton icon

The icon in fig. 13.Q is illuminated if the emergency button is activated (see par. 6.5).



"CRUISE CONTROL" button

Pressing the button in fig. 13.G activates/deactivates the "CRUISE CONTROL" function. The Cruise Control command is used to maintain the desired speed in forward gear without having to keep the drive pedal pressed.

- By pressing the "CRUISE CONTROL" button (Fig. 13.G) while moving forwards, the machine will maintain the speed reached at that moment, without the driver having to act on the drive pedal (Fig. 12.F). When the function is active, the icon in fig. 13.I. is illuminated

NOTE

The "CRUISE CONTROL" function cannot be activated in reverse gear.

NOTE

Speeds may vary with respect to the selected values when the machine is moving up or down slopes.

To disengage the device and reset speed control using the drive pedal (fig. 12.F) simply:

- press the button fig. 13.G.
or
- press the drive pedal (fig. 12.F).

6.9.2 Pushbutton panel (*type "II"*) fig. 13



Machine start button

With the key fully inserted this button (fig. 13.A) turns the machine ON and enables all functions.

NOTE

If all safety conditions are met, the "READY" icon comes ON (fig. 13.K) and the machine is ready to be used (see chap. 7.4).



Cutting means engage and disengage pushbutton

Press the button fig. 13.B to engage/disengage the cutting means.

- When the cutting means are engaged, they become operational after a few seconds.
- When the cutting means are disengaged, a brake is applied simultaneously to stop them rotating after a few seconds.

NOTE

If the cutting means are engaged without taking the necessary safety precautions, the machine shuts down and cannot be restarted (see par. 7.2.2)



Reverse gear cutting enable button

Holding down the button fig. 13.C gives consent for reverse mowing.

For reverse cutting, engage the cutting means and simultaneously hold down the button.

NOTE

A single buzzer signal indicates the lack of consent for reverse cutting.



Beacon ON button

Pushing the button fig. 13.D turns the beacon on/off.

When the beacons are ON, icon fig. 13.L is illuminated



Cutting means operating speed selector button

This button (fig. 13.H) is used to select 3 different cutting means rotation speeds.

1. ECO: The cutting means rotation speed is reduced to extend the battery life. When this function is selected, the "leaf" icon is illuminated (fig. 13.J).

ATTENTION

It is not recommended to use this function in heavy grass cutting conditions (cutting of dense, high, humid grass).

2. NORMAL: standard cutting means rotation speed for use in normal mowing conditions
3. BOOST: The rotation speed of the cutting means is increased to cut grass in more difficult conditions (dense, tall, wet grass). When this function is selected, the "rotary blade" icon is illuminated (fig. 13.R). Battery life is reduced.



Attention icon

If icon fig. 13.E is illuminated, it indicates failure to comply with safety conditions or a possible malfunction of the machine (see chap. 15).



Battery LED

The LEDs fig. 13.F generally indicate the charge level of the machine's batteries but in particular combinations their lighting status provides information about machine malfunctions (see chap. 15).



"Ready" icon

The icon in fig. 13.K is illuminated when the machine is ON and ready to be used.



"Bluetooth" icon

The icon in fig. 13.M is illuminated when the machine and the data exchange device are connected.



Controller and/or motor over-temperature icon

The icon in fig. 13.N indicates overheating of electrical components. See chap. 15.



Transmission engagement / disengagement lever icon

The icon in fig. 13.O is illuminated when the transmission is not engaged (see par. 6.3 and chap. 15).



Operator on-board icon

The icon in fig. 13.P is illuminated when operator leaves the driving seat (see par. 7.2.2).



Emergency pushbutton icon

The icon in fig. 13.Q is illuminated if the emergency button is activated (see par. 6.5).



ECO icon

The icon in fig. 13.J is illuminated when the ECO mowing mode is selected.



BOOST icon

The icon in fig. 13.J is illuminated when the BOOST mowing mode is selected.



Reverse gear cutting enable button

Holding down the button fig. 13.C gives consent for reverse mowing.

For reverse cutting, engage the cutting means and simultaneously hold down the button.

NOTE

A single buzzer signal indicates the lack of consent for reverse cutting.

6.9.3 Pushbutton panel (*type "III"*) fig. 13



Machine start button

With the key fully inserted this button (fig. 13.A) turns the machine ON and enables all functions.

NOTE

If all safety conditions are met, the white part of the circular element of the display lights up (fig. 13III.F, 13III.Y, 13III.Z) and the battery status is displayed (13.F and 13.Y), the cutting height (13.W) and the active functions. The machine is ready to be used (see chap. 7.4).



Beacon ON button

Pushing the button fig. 13.D turns the beacon on/off.

When the beacons are ON, icon fig. 13.L is illuminated



"CRUISE CONTROL" button

Pressing the button in fig. 13.G activates/deactivates the "CRUISE CONTROL" function.

The Cruise Control command is used to maintain the desired speed in forward gear without having to keep the drive pedal pressed.

- By pressing the "CRUISE CONTROL" button (Fig. 13.G) while moving forwards, the machine will maintain the speed reached at that moment, without the driver having to act on the drive pedal (Fig. 12.F). When the function is active, the icon in fig. 13.I. is illuminated

NOTE

The "CRUISE CONTROL" function cannot be activated in reverse gear.

NOTE

Speeds may vary with respect to the selected values when the machine is moving up or down slopes.



Cutting means engage and disengage pushbutton

Press the button fig. 13.B to engage/disengage the cutting means.

- When the cutting means are engaged, they become operational after a few seconds.
- When the cutting means are disengaged, a brake is applied simultaneously to stop them rotating after a few seconds.

NOTE

If the cutting means are engaged without taking the necessary safety precautions, the machine shuts down and cannot be restarted (see par. 7.2.2)

To disengage the device and reset speed control using the drive pedal (fig. 12.F) simply:

- press the button fig. 13.G.
or
- press the drive pedal (fig. 12.F).



Cutting means operating speed selector button

This button (fig. 13.H) is used to select 3 different cutting means rotation speeds.

1. ECO: The cutting means rotation speed is reduced to extend the battery life. When this function is selected, the "leaf" icon is illuminated (fig. 13.J).

ATTENTION

It is not recommended to use this function in heavy grass cutting conditions (cutting of dense, high, humid grass).

2. NORMAL: standard cutting means rotation speed for use in normal mowing conditions
3. BOOST: The rotation speed of the cutting means is increased to cut grass in more difficult conditions (dense, tall, wet grass). When this function is selected, the "rotary blade" icon is illuminated (fig. 13.R). Battery life is reduced.

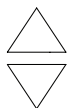

Cutting height adjustment buttons

These buttons are used to raise (fig. 13.S) and lower (fig. 13.T) the cutting means assembly, which may be positioned at 7 different cutting heights. See paragraph 6.4.2.



Grass catcher open / close buttons

With these buttons it is possible to open (fig. 13.U) and close (fig. 13.V) the grass catcher. See paragraph 7.5.4.



Attention icon

If icon fig. 13.E is illuminated, it indicates failure to comply with safety conditions or a possible malfunction of the machine (see chap. 15).



Battery LED

The LEDs fig. 13.F generally indicate the charge level of the machine's batteries but in particular combinations their lighting status provides information about machine malfunctions (see chap. 15).



"Bluetooth" icon

The icon in fig. 13.M is illuminated when the machine and the data exchange device are connected.



Controller and/or motor over-temperature icon

The icon in fig. 13.N indicates overheating of electrical components. See chap. 15.



Transmission engagement / disengagement lever icon

The icon in fig. 13.O is illuminated when the transmission is not engaged (see par. 6.3 and chap. 15).



Operator on-board icon

The icon in fig. 13.P is illuminated when operator leaves the driving seat (see par. 7.2.2).



Emergency pushbutton icon

The icon in fig. 13.Q is illuminated if the emergency button is activated (see par. 6.5).



ECO icon

The icon in fig. 13.J is illuminated when the ECO mowing mode is selected.



BOOST icon

The icon in fig. 13.J is illuminated when the BOOST mowing mode is selected.



Grass catcher symbol

The symbol fig. 13.X indicates that the grass catcher is raised and that it must be closed again before resuming work.



Cutting height symbol

The symbol fig. 13.W is graphically divided into seven sections, each of which indicates a different cutting height.



Digit percentage of battery charge

The digits fig. 13.Y indicate the percentage of battery charge.

NOTE

Should the machine show an anomaly, the digits provide a numeric error code identifying the anomaly.

ATTENTION

If necessary, provide the numerical error code to the Authorized Service Centre.



Current absorption indicator

The indicator fig. 13.Z. indicates the current absorption level of the battery by the machine.

NOTE

To increase battery life, adjust the cutting height and forward speed of the machine so that the absorption of the battery is kept in the green area of the indicator.

6.10 BLUETOOTH FUNCTION (IF AVAILABLE)

The Bluetooth function provides short-distance direct wireless connection between the machine and another device. The specific data exchange App must be installed on the device:

1. download the App using the QR Code shown in fig. 43.
2. follow the instructions.



The bluetooth connection is activated automatically when the machine is started and successful connection with the device is confirmed when the icon in fig. 13.M is illuminated.

Make sure that the connection with the device/App is active.

7. USING THE MACHINE

WARNING

The safety regulations to follow are described in chap. 2. Strictly comply with these instructions to avoid serious risks or hazards.

7.1 PRELIMINARY OPERATIONS

Before starting to mow, it is necessary to carry out several checks and operations to ensure you can work efficiently and in maximum safety.

7.1.1 Checking the battery

Charge the battery fully before using the machine for the first time after purchase (chap. 8.2.2).

Always check the battery state of charge before using the machine (Fig. 13.F).

7.1.2 Seat adjustment

To change the position of the seat, loosen the four fixing screws (fig. 14.A) and slide the seat along the slots on the support. When the required position is found, fully tighten the four screws (fig. 14.A).

7.1.3 Tyre pressure

Having the right tyre pressure is the main condition for ensuring that the cutting means assembly is horizontal and mows evenly.

1. Unscrew the protective caps
2. Connect a compressed air line with a gauge to the valves (fig. 15)
3. Adjust the pressure according to the values indicated in the "Technical Data" chart.

7.1.4 Preparing the machine before starting work

NOTE

This machine can be used to mow lawns in a number of different ways; before starting, prepare the machine based on how the lawn is to be mowed.

a. Prepare the machine for cutting and lateral grass discharge (for models with side discharge only):

Always make sure that the spring inside the deflector (Fig. 6.B) and the safety lever (Fig. 7.B, 8.B) operate correctly, holding it firmly in the lowered position.

b. Pre-set for cutting and chopping grass in the grass catcher (only for models with rear grass catcher "I" and "II")

Hook the grass catcher (fig. 16.A) to the supports (fig. 16.B) and centre it with respect to the rear plate. Centring is ensured by using the right support as a lateral support.

Make sure that the lower pipe of the grass catcher opening is attached to the pawl (fig. 16.C).

c. Pre-set for cutting and chopping grass in the grass catcher (only for models with rear grass catcher "III")

See par. 5.8.

d. Pre-set for grass cutting and rear grass discharge on the ground (only for models with rear grass catcher)

If you decide to work without the grass catcher, a rear discharge guard kit is available upon request (fig. 17; par 16.5) which must be securely mounted on the rear plate as indicated in the instructions provided.

e. Pre-set for cutting and chopping grass

If you decide to mow grass, mulch it and leave it on the lawn, a "mulching" kit is available upon request (chap. 16.1). This has to be attached to the rear plate as indicated in the instructions.

7.1.5 Positioning the anti-scalping wheels

The anti-scalping wheels are used to reduce the risk of tearing up sections of lawn, which can occur when the edge of the cutting means assembly drags over irregular ground. Position the wheels as indicated (par. 8.3).

7.2 SAFETY CHECKS

Run the following safety checks and ensure that the results correspond to those outlined in the tables.

SAFETY INSTRUCTION

Always perform safety checks before use.

7.2.1 General safety check











Object	Result
Battery	No damage to casing and cover.
Rear discharge protection, grass catcher (only for models with rear grass catcher)	Good condition. No damage. Properly installed.
Side discharge protection (for models with side discharge only)	Good condition. No damage. Properly installed .
Electrical cables	All insulation intact. No mechanical damage.

Object	Result
Operate the machine forwards/reverse and release the drive pedal.	The machine slows down and stops.
Safety devices	Proceed as indicated in par. 7.2.2

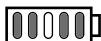
7.2.2 Control of safety devices

The safety devices work in two ways:

- A. they prevent the electric engine from starting if all the safety requirements have not been met;
- B. by stopping the electric engine if even just one of the safety requirements is lacking.

Status	Action	Result
Operator seated. Drive pedal in neutral position (pedal released). Emergency button deactivated.	Fully insert the key	The machine is ready to be turned ON.
Machine on or in operation.	The operator stands up from the seat.	All services are deactivated. The icon in fig. 13.E icon flashes and the icon in fig. 13.P is illuminated.  
Operator seated. Drive pedal in forward or reverse position.	Try to start the machine.	The icons in fig. 13.E and fig. 13.O remain ON, battery LEDs 1, 2, 4 and 5 flash. Pushbutton panel of type "I" e "II"    Pushbutton panel of type "III"   
Emergency button activated.	Attempt to start the machine.	The machine switches ON. The icon in fig. 7.E flashes and the icon in fig. 7.O is illuminated. Drive and cutting means do not work.  
Cutting means engaged.	Reverse is activated without holding down the reverse mowing consent button.	The cutting means disengage.
Cutting means engaged.	Lift the grass catcher or remove the rear discharge guard (for rear collection models only)	The cutting means disengage.

Status	Action	Result
Machine ON and Operating.	Release the drive pedal.	The machine slows down and stops.
Machine ON and Operating.	Test drive.	No unusual vibrations, no unusual sound, correct operation of the steering, controls and pedals.

DANGER

If any results do not match the indications in the tables, do not use the machine! Contact an Authorised Service Centre to have it checked and repaired if necessary.

NOTE

Always bear in mind that the safety devices prevent the electric engine from starting if safety requirements have not been met. In such cases, once start-up consent has been reset, remove the key before starting the machine again.

7.3 USING ON SLOPES

Comply with the limits indicated in the "Technical Data" Tables as in "fig. 18" regardless of the mowing direction.

Remember there is no such thing as a "safe" slope. Driving on grass slopes requires particular care. To prevent overturning or loss of control over the machine:

- Never mow across the face of the slope. Lawns on slopes must be mowed by moving up and down and never across them in forward gear. When changing direction, take great care that the wheels facing the slope do not hit any obstacles (such as stones, branches, roots, etc.) that may cause the machine to slide sideways, tip over or make you lose control.
- Do not stop or start suddenly when going up or downhill;
- Shift to drive gear very gently paying particular attention to prevent the machine from tipping up.
- Reduce speed:
 - before changing direction and during tight turns
 - before tackling a slope, especially downhill, to ensure a safe braking distance.
- Never switch to reverse gear to decrease speed when going downhill: this could cause loss of control of the machine, especially on slippery ground.

7.4 START-UP

To start the machine:

1. Check that the transmission is engaged (par. 6.3).
2. Sit in the operator's position.
3. Fully insert the key (fig. 12.A).
 - a. **For models type "I" and "II":**
4. Wait for the machine's electrical check to be performed, during which the icons on the pushbutton panel will flash.
5. Press the power button (Fig. 13.A).
6. Wait until the "Ready" icon (fig. 13.K) is ON steady.
 - b. **For models type "III":**
4. Wait for the electrical check of the machine to be performed, during which the icons present within the central circular area of the pushbutton panel light up (fig. 13III.F, 13III.Y, 13III.Z).
5. Press the power button (Fig. 13.A).
6. Wait until the battery status icons (13.F and 13.Y), the cutting height (13.W) and the other active functions are illuminated.

NOTE

At the end of the electrical check, the headlights light up for a moment.

7.5 OPERATION

7.5.1 Drive and transfers

When moving the machine:

1. disengage the cutting means (fig. 13.B);
2. bring the cutting means assembly to the highest position;
3. Press the drive pedal to move the machine in the required direction of driving and set the required speed by adjusting the pressure on the pedal.
4. Go to the work area.

⚠ DANGER

Drive must be engaged in accordance with the modes described (paragraph 6.2) to avoid sudden meshing, jerking start and loss of control of the vehicle, especially on slopes.

NOTE

Reverse must only be engaged when the machine has stopped.

7.5.2 Grass cutting

1. Set the cutting means assembly to the work position (par. 6.4).
2. Engage the cutting means (fig.13.B) only on grass lawns; do not engage them on stony ground or when the grass is very high.
3. When starting to cut grass, start off slowly and carefully.
4. Adjust speed and cutting height (para 6.4) in relation to lawn conditions (grass height, density and humidity) and the amount of grass to be cut.

⚠ NOTICE

The forward work speed decreases if the battery charge threshold falls below 40% (par. 8.2.2).

NOTE

The appearance of the lawn will be improved if the grass is always cut at the same height and in two alternating directions (fig. 20).

NOTE

To proceed in reverse gear with the cutting means engaged, press and hold the consent button (fig 13.C) so that the motor does not stop.

Disengage the cutting means and move the cutting means assembly to the highest position:

- When moving between work areas
- When driving on grass free surfaces
- Every time it is necessary to overcome an obstacle.

7.5.3 Suggestions for maintaining a nice lawn

- To keep a lawn green and soft with a good appearance, it should be cut regularly. A lawn can be composed of different types of grass. If the lawn is cut frequently, grass and roots grow more vigorously, forming a solid grassy bed; if the lawn is cut is less frequently, higher grass and weeds start growing (clover and daisies, etc.).
- It is always better to cut the grass when dry.
- The cutting means must be in good condition and well sharpened so that the grass is cut straight without a ragged edge that leads to yellowing at the ends.
- The frequency of mowing should be in relation to the rate of growth of the grass, which should not be left to grow too much between one cut and the next.
- During hot and dry periods, the grass should be cut a little higher to prevent the ground from drying out.
- The best height of the grass on a well-kept lawn is approx. 4-5 cm and with one mowing, you do not need to remove more than one third of the total height. If the grass is very tall, it should be cut twice in a twenty-four hour period; The first time with the cutting means at maximum cutting height and if necessary with open trail and the second cut at the height desired.
- The lawn will have a better appearance if the cuts are made by alternating them in both directions (fig. 20).
- If the discharge chute tends to get blocked with grass, you should reduce the forward speed as it may be too high for the condition of the grass. If the problem persists, the probable causes are either badly sharpened cutting means or deformed fins.
- Be very careful when mowing near bushes or kerbs as these could distort the horizontal position of the cutting means assembly and damage its edge as well as the cutting means.

7.5.4 Emptying of the grass catcher (for rear collection models only)

NOTE

The grass catcher can only be emptied with the cutting means disengaged, otherwise the engine stops.

NOTE

Do not let the grass catcher become too full as this may block the discharge chute.

A continuous buzzer indicates when the grass catcher is full: Proceed as follows:

1. Disengage the cutting means (par.13.B) and the audible signal will stop;
2. Stop the machine.
- a. **For models type "I" and "II":**
 3. Extract the lever (fig. 21.A - if available) or grasp the rear handle (fig. 21.A1) and overturn the grass catcher to empty it.
 4. Move the machine about 1 m.
 5. Close the grass catcher again so that it remains coupled to the pawl (fig. 21.B).
- b. **For models type "III":**
 3. Press the grass catcher opening button (fig. 13.U) for about 1 s to open it completely and empty it; alternatively, the grass catcher opening button can be held down until the opening required for emptying is reached. When the button is released, the bag will remain in the position reached.
 4. Move the machine about 1 m.
 5. Press and hold the grass catcher closing button (fig. 13.V) to close it completely.

NOTE

If the key is fully inserted (fig.12.A), pressing the reverse button (fig.13.C) together with the opening (fig.13U) or closing (fig.13V) buttons is possible open or close the grass catcher even when the driver is not sitting on board.

7.5.5 Cleaning the discharge chute (for rear collection models only)

Cutting very tall or wet grass, particularly at excessively high speed, can clog up the discharge chute. If it clogs, follow the instructions provided in par. 8.4.2.

7.5.6 Mowing completed

When mowing has been completed:

1. disengage the cutting means;
2. turn around with the cutting means assembly in its highest position. (par. 6.4)

7.6 STOP

To stop the machine:

1. Release the drive pedal to stop the drive gear.
2. Turn off the machine by removing the key.

NOTE

To save battery power, do not leave the key in the "run" position when the machine is not in use.

7.7 AFTER USE

1. Allow the machine to cool before storing it in an enclosed space.
2. Clean (par. 8.4).
3. Make sure there are no loose or damaged components. If necessary, replace the damaged components and tighten any screws and loose bolts or contact the authorised service centre.
4. Position the machine near to a power socket and charge the battery *(par. 8.2.2) so that it is ready to be used when next required.

whenever the machine is left unattended, the operator leaves the driving seat or parks the machine:

1. Stop the machine;
2. bring the cutting means assembly to the lowest height position (1)
3. make sure that all moving parts have come to a complete stop;
4. remove the ignition key;

ATTENTION

Always leave the machine in a shaded area or sheltered environment at a temperature below +35 °C

8. ROUTINE MAINTENANCE

8.1 GENERAL INFORMATION

DANGER

The safety regulations to follow are described in chap. 2. Strictly comply with these instructions to avoid serious risks or hazards.

Before commencing any inspections, cleaning or maintenance/adjustments on the machine:

1. disengage the cutting means;
2. stop the machine;

3. make sure that all moving parts have come to a complete stop;
4. Remove the key from the ignition;

DANGER

Never leave the key inserted or within reach of children or inappropriate people.

5. read the relevant instructions;
6. use suitable clothing, protective gloves and goggles

The frequency and type of procedures are outlined in the "Maintenance table". The table will help you maintain your machine's safety and performance. It summarises the main interventions to be made and the frequency applicable to each of them. Carry out the relevant task as soon as it is scheduled to be performed. The use of non-genuine and/or incorrectly assembled spare parts and attachments could adversely affect machine operation and safety. The manufacturer shall decline all liability in the event of injuries or damages caused by such parts. Genuine spare parts are supplied by Authorised Assistance Centres and Dealers.

8.2 BATTERY

8.2.1 Battery power reserve

Battery life (and therefore the area of lawn that can be mowed before recharging) is essentially affected by:

- A. Work factors involving higher energy requirement (e.g. cutting with dense, tall, humid grass).
- B. Operator behaviour that should be avoided:
 - switching the machine on and off frequently whilst working;
 - Setting a cutting height that is too low for the lawn conditions;
 - Working at a speed that is too high for the amount of grass to be removed.
- C. Environmental factors, such as a high ambient temperature, above +35 °C.

To optimize the life of

the batteries, it is always advisable to:

- Cut the grass when the lawn is dry;
- Cut the grass frequently so that it doesn't grow too tall;
- Set a higher cutting height when the grass is very tall, then set a lower height and cut the lawn again;
- Do not use the machine in "mulching" mode with very high grass.

- cut the grass at a temperature between +5 and +35 °C;
- Use of the "ECO" mode (par. 6.9.2, par. 6.9.3).

8.2.2 Recharge the battery

The energy required for operating the machine is provided by a battery which requires careful maintenance to ensure efficiency and a long service life.

The machine battery must always be charged:

- Before using the machine for the first time after purchase;
- When the minimum state of charge is reached (Fig. 13 F).
- Before any prolonged period when the machine is not in use
- At least once a month during storage.
- before starting up the machine after a prolonged period of inactivity.

ATTENTION

When the battery is not connected to the mains network with the specific battery charger, battery charge will be lost even if the battery is not used. If the battery is subject to a deep discharge, it could be seriously damaged to the point that it can no longer be used. The warranty does not cover damage caused by a battery not having charged correctly.

ATTENTION

Charging must take place exclusively via the battery charger (fig. 23.A). Other recharging systems can irreversibly damage the battery.

ATTENTION

The batteries must only be charged in an area protected against poor weather conditions, in the shade, at a recommended temperature of between +5 e +35 °C.

NOTE

The battery can be charged at any time, even partially, with no risk of damaging it.

SAFETY INSTRUCTION

Do not carry out maintenance or cleaning operations while the battery is charging.

To charge the battery:

- bring the machine to an earthed power socket (to prevent the use of an extension cable) and remove the key;
- Lift the seat;
- Life the cap on the recharging socket (fig. 22.A);
- Connect the battery charger supplied to the recharging socket (fig. 23.A) with the specific bayonet mount for the respective connector (fig. 23.B);
- Connect the battery charger to the mains by inserting its plug (fig. 24).

To charge the battery, a socket with a differential safety switch (Fig. 25.A) is supplied (where required) to which the charge cable (Fig. 25 E) must be connected.





The socket with the differential safety switch must be connected to the mains power network and an operating test must be carried out:





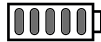

1. Press the "RESET" button (Fig. 25 BA) to activate operation. The indicator light must be "ON" (Fig. 25.C).
2. Press the "TEST" button (Fig. 25.D) to perform the operating test. The indicator light must be "OFF" (Fig. 25.C).

⚠ DANGER

If the operating test is not completed successfully, the socket with the differential switch must not be used. If the operating test is completed successfully, it can be used and the operator can proceed with the charging stage.

The complete recharge takes about 2-8.5 hours (depending on the battery and the battery charger), during which the signalling LEDs (fig. 13.F) flash progressively. When each individual charge threshold is reached, the respective LED remains lit steadily, while the others continue to flash. The battery can be kept in charge mode for an indefinite period of time.

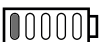
Charge status (SOC)	Led lighting (type "I" and "II")	Led lighting (type "III")
SOC > 80%		
60% ≤ SOC < 80%		

Charge status (SOC)	Led lighting (type "I" and "II")	Led lighting (type "III")
40% ≤ SOC < 60%		
20% ≤ SOC < 40%		
10% ≤ SOC < 20%		

⚠ ATTENTION

It is possible to stop charging the battery when the charge level is between LEDs 1 and 4. Do not interrupt the charging phase when LED 5 flashes but wait for it to light up steadily. When all the LEDs are lit steadily, the battery is 100% charged.

⚠ NOTICE

Battery charging times may increase if the machine has been used in heavy-duty work conditions with consequent indication of battery overheating (chap. 15).

⚠ NOTICE

If a battery becomes completely discharged, the signalling LEDs remain off until the minimum charge threshold is reached.

NOTE

When the charge level drops below the 10% threshold, the first battery LED begins flashing. The cutting means are disengaged and the battery must be re-entered and recharged.

When the charging operation has been completed, the charge system reduces the current supply as far as necessary to maintain and reintegrate the battery charge to optimal values.

⚠ NOTICE

If, when the battery charger is connected to the tractor, the 5 LEDs fig. 13.F all flash at the same time, it means charging is not in progress. Check the battery charger/mains connection.

NOTE

Energy consumption to maintain the battery charge is extremely low with negligible cost.

NOTE

While charging, all machine functions are disabled, even when the key is fully inserted.

ATTENTION

The battery installed on the machine has been designed and constructed for this type of use, therefore:

- DO NOT disconnect or remove the batteries from their respective housings;
 - DO NOT replace the batteries with other non-original batteries;
 - DO NOT carry out interventions unless they have been indicated in this manual.
- In the event of any problems with the batteries, contact your Dealer.
-

8.3 ANTI-SCALPING WHEELS

Thanks to the various mounting positions of the wheels, it is possible to maintain a safety distance "H" between the edge of the cutting means assembly and the ground (fig. 26.A). fig. 27.A). Adjust the position of the anti-scalping wheels according to how irregular the ground is.

SAFETY INSTRUCTION

This operation must always be performed on both wheels, positioning them at the same height, with the machine off.

a. For models with side discharge

To change the position:

1. unscrew and remove the screw (fig. 26.B);
2. reposition the small wheel (fig. 26.A) with the spacer (fig. 26.C) in the hole corresponding to the desired distance;
3. fully tighten the screw (fig. 26.B) in the nut (fig. 26.D).

b. For models with rear grass catcher:

To change the position:

1. unscrew the nut (fig. 27.B) and remove the pin (fig. 27.C);
2. Reposition the wheel (fig. 27.A) in the desired position
3. reassemble the pin (fig. 27.C), making sure that the head of the pin (fig. 27.C) is facing the inside of the machine;
4. fully tighten the nut (fig. 27.B).

8.4 CLEANING

Clean thoroughly following the instructions below every time it is used.

8.4.1 Cleaning the machine

- Clean the outside of the machine washing the plastic parts of the bodywork with a damp sponge using water and detergent, taking care not to wet the electric motors, the battery or the parts of the electrical system.
- To reduce fire hazards, keep the engine and the battery housing free of grass, leaves, or excessive grease.
- Lift the hood and clean with compressed air any dirt or grass residues that accumulate on top of the battery pack.
- Keep the pushbutton panel free of dirt and debris.

ATTENTION

Never use high pressure water or aggressive fluids to wash the bodywork and electric motors.

8.4.2 Cleaning the discharge chute (for rear collection models only)

If the discharge chute is clogged:

1. remove the grass catcher or the rear discharge guard;
2. remove the grass cuttings; you can reach them from the chute discharge opening.

8.4.3 Cleaning the grass catcher (only for rear grass catchers of type "I" and "II")

1. Empty the grass catcher (par. 7.5.4).
2. Shake it to remove grass cuttings and soil residue.
3. Replace the grass catcher and clean the interior of the cutting means assembly (par. 8.4.4-a), now remove the grass catcher, empty and rinse it, then place it where it can dry quickly.

8.4.4 Cleaning the grass catcher (only for rear grass catchers of type "II")

1. Empty the grass catcher (par. 7.5.4).
2. Remove the grass catcher (par. 5.8).

3. Shake it to remove grass cuttings and soil residue.
4. Refit the grass catcher (par. 5.8).
5. Close the grass catcher (par. 5.8) and wash the inside of the cutting means (par. 8.4.4-a).
6. Remove the grass catcher (par. 5.8) and rinse it carefully.

8.4.5 Cleaning the cutting means assembly

Clean cutting means assembly thoroughly to remove any grass residue or debris.

WARNING

Keep people or animals away from the surrounding area when cleaning the cutting means assembly.

a. Cleaning the interiors

When washing the inside of the cutting means assembly and the discharge chute, the machine must be on firm ground with:

- the grass catcher or the rear discharge guard mounted in place (for rear collection models only)
 - the side discharge chute mounted (for models with side discharge only);
 - the operator seated;
 - the cutting means assembly in the lowest position;
 - the transmission in neutral;
 - the cutting means engaged;
- Alternatively, connect a water tube to the dedicated coupling (fig. 28.A fig. 29.A), allowing water to flow through each cutting means for a few minutes, while they are in motion.

b. Cleaning the exterior

SAFETY INSTRUCTION

Do not allow debris and dried grass to accumulate in the upper part of the cutting means assembly in order to maintain maximum machine efficiency and safety levels.

To clean the upper part of the cutting means assembly:

- fully lower the cutting means assembly;
- blow with a jet of compressed air (fig. 30).

8.5 LUBRICATION

Object	Action
Steering wheel	Clean with compressed air.
Cutting means assembly	Lubricate the lifting points with oil (fig. 31).
Wheel axles	Remove the wheels. Lubricate the axles with grease (Fig. 39.E).

8.6 NUTS AND BOLTS

- Keep all nuts, bolts and screws tight to be sure the equipment is in safe working condition.

9. OCCASIONAL MAINTENANCE

9.1 SAFETY RECOMMENDATIONS

SAFETY INSTRUCTION

You must immediately contact your Authorised Service Centre or Dealer if the following malfunctions are found:

- the neutral position of the drive pedal (service brake)
- cutting means engage and disengage functions
- switching the drive to forward or reverse gears.

9.2 CUTTING MEANS ASSEMBLY / CUTTING MEANS

9.2.1 Aligning the cutting means assembly

The cutting means assembly should be properly adjusted to obtain an evenly mown lawn (fig. 19).

If mowing is uneven, check the tyre pressure (par. 7.1.3).

If this is not sufficient to achieve an even cut, please contact your Dealer to adjust the alignment of the cutting means assembly.

9.2.2 Cutting means

Badly sharpened cutting means pull at the grass and cause the lawn to turn yellow.

SAFETY INSTRUCTION

Always replace damaged, bent or worn pairs of cutting means, together with their nuts and bolts, in order to maintain their balance.

WARNING

All work on the cutting means (disassembly, sharpening, balancing, repairing, reassembly and/or replacing) are demanding jobs that require special skills as well as special tools; For safety reasons, these jobs are best carried out at a Authorised Service Centre.

ATTENTION

Always use original cutting means bearing the code indicated in the "Technical Data".

NOTE

Given product evolution, the cutting means listed in the "Technical Data" table may be replaced in time with others having similar interchangeable and operating safety features.

9.3 REPLACING FRONT / REAR WHEELS

9.3.1 Preliminary operations

DANGER

Use a suitable lifting device.

Before changing the wheels it is necessary to complete some preliminary operations:

1. Position the machine on a solid and even surface that guarantees stability of the machine.
2. Stop the machine;
3. Remove the key from the ignition;
4. Position the lifting device in the lifting position near the wheel to be changed (par. 9.3.2; par. 9.3.3).
5. Check that the lifting device is perfectly perpendicular to the ground.

9.3.2 Choice and positioning of the jack on the rear wheels

Position some wooden wedges (fig. 32.A) at the base of the wheel (fig. 32.B) next to the wheel to be changed (fig. 32.C).

For models with rear collection:

- The maximum possible jack height when closed is 110 mm. (fig. 33).
- Position the jack under the rear plate (fig. 34.A) at 180 mm from the side edge (fig. 33).

For side discharge models:

- The maximum possible jack height when closed is 110 mm. (fig. 35).
 - Position the jack under the rear axle, in the point indicated in the diagram (fig. 36.A).
-

NOTE

In this position the jack allows you to raise only the wheel to be changed.

9.3.3 Choice and positioning of the jack on the front wheels

1. Position some wooden wedges (fig. 37.A) at the base of the wheel (fig. 37.B) behind the wheel to be changed (fig. 37.C).
2. The maximum possible jack height when closed is 110 mm.
3. Place on top of the jack (fig. 38.A) a squared piece of wood (fig. 38.B) having a cross-section of about 10 x 10 cm.

ATTENTION

The thickness of the wood prevents damage to the front axle.

4. During this stage, keep the wooden pad balanced on the jack with one hand. Lift the jack making sure that the wooden pad rests against the frame and the structural parts (fig. 38.C).

NOTE

The jack positioned in this way makes it possible to lift the entire front axle.

9.3.4 Changing the wheel

SAFETY INSTRUCTION

Make sure that the machine remains still and stable during the lifting process. If you notice anything out of the ordinary, lower the jack immediately, check and resolve any problems and lift the machine again.

1. Remove the cover (fig. 39.A).
 2. Raise it enough to extract the wheel easily.
 3. Use a screwdriver to remove the snap ring (fig. 39.B) and the shoulder washer (fig. 39.C).
 4. Remove the wheel to be changed.
 5. Smear the axle (fig. 39.D) with grease.
 6. Mount the spare wheel.
 7. Carefully replace the shoulder washer and snap ring.
-

NOTE

Check that the two rear wheels are the same height (fig. 40.A) and that the difference between the external diameters of the two wheels (fig. 40.B) is no greater than 8-10 mm. On the contrary, to avoid uneven mowing, the cutting means assembly must be aligned by an Authorised Service Centre.

9.3.5 Repairing or changing tyres

The tyres are "Tubeless" and so all punctures must be repaired by a tyre repairer following the procedures required for this type of tyre.

9.4 REPLACING LED LAMPS

9.4.1 LED TYPE I

Loosen the lock nut (fig. 41.A) and remove the connector (fig. 41.B). Remove the LED illuminator (fig. 41.C), secured by screws (fig. 41.D).

9.4.2 LED TYPE II (bayonet type)

The bulbs have a bayonet fitting and are installed in the bulb holder, which can be taken out by turning it anti-clockwise with pliers (fig. 42).

10. STORAGE

When you intend to put your machine away for more than 30 days:

1. Remove the ignition key.
2. Clean the machine thoroughly.
3. Check the machine for any damage. If necessary, contact the authorised service centre.
4. Store the machine:
 - with the cutting means assembly lowered
 - in a dry place;
 - protected against poor weather conditions, at a recommended temperature of between 0 and +40 °C.
 - covered with a sheet if possible;
 - in a place out of children's reach;
 - making sure that keys or tools used for maintenance are removed.

ATTENTION

Make sure that the battery is fully charged at least once a month and always before use.

When re-starting the machine, set it up as indicated in chapter "7. Using the machine".

11. HANDLING AND TRANSPORT

- When handling the machine, always:
 1. disengage the cutting means;
 2. bring the cutting means assembly to the highest position;
 3. switch off the machine and remove the ignition key
 4. disengage the drive (par.6.3).
- When transporting the machine on a vehicle or trailer, always:
 - use an access ramp of suitable strength, width and length;
 - load the machine with the electric motor switched off, with the key removed from the ignition, without a driver and pushed by an adequate number of people;
 - lower the cutting -device assembly;
 - position it so that it does not cause a hazard to anyone;
 - engage the drive (par.6.3).
 - lock it firmly on the means of transport using ropes or chains to prevent it from tipping over and possible damage.

SAFETY INSTRUCTION

If you feel unable to carry out handling or transport in safe conditions, contact the Service Centre.

12. ASSISTANCE AND REPAIRS

This manual provides all the necessary information to run the machine and for correct basic maintenance operations which can be performed by the user. Any regulations and maintenance operations not described herein must be carried out by your Dealer or Authorised Service Centre, which have the necessary knowledge and equipment to ensure that the work is carried out correctly, maintaining the correct degree of safety and the original operating conditions of the machine.

Any operations performed in unauthorised centres or by unqualified persons will totally invalidate the warranty and all obligations and responsibilities of the manufacturer.

- Only Authorised Service Centres can carry out guaranteed repairs and maintenance.
- The Authorised Service Centres only use genuine spare parts. Genuine spare parts and attachments have been designed specifically for machines.
- Non-original parts and attachments are not approved; use of non-original spare parts and attachments will jeopardise the safety of the machine and relieve the Manufacturer from all obligations or liabilities.
- It is advisable to send your machine once a year to an Authorised Service Centre for servicing, assistance and safety device inspection.

13. WARRANTY COVERAGE

The warranty conditions are intended for consumers only, i.e. non-professional operators. The warranty covers all material quality and manufacturing defects recognised during the warranty period by your Dealer

or Authorised Service Centre. The warranty is restricted to the repair or replacement of components recognised as faulty. The warranty only applies to machines subjected to regular maintenance. The user must follow all the instructions provided in the accompanying documentation. The warranty does not cover damages resulting from:

- Failure to become familiar with the documentation accompanying the machine (Instruction manual).
- Professional use.
- Carelessness, negligence.
- External causes (lightning, impact, presence of foreign bodies inside the machine) or incidents.
- Incorrect use or assembly or prohibited by the manufacturer.
- Poor maintenance.
- Modification to the machine.
- Use of non-genuine spare parts (adaptable parts).
- Use of attachments not supplied or not approved by the manufacturer.

The warranty does not cover:

- The routine/occasional maintenance operations (described in the owner's manual).
- Normal wear and tear of consumables such as cutting means, wheels, beacons, safety bolts and wiring.
- Normal wear and tear.
- Deterioration in the appearance of the machine due to use.
- Cutting means supports.
- Any accessory expenses related to the enforcement of the warranty, such as costs incurred to travel to the user's location, transfer of the machine to the Dealer, rental of replacement equipment or calling of independent enterprises to perform maintenance work.

The user is protected by his or her own national legislation. The purchaser's rights under the national laws or his or her own country are not in any way restricted by this warranty.

14. MAINTENANCE TABLE

Use the boxes at the side to note the date or number of operating hours when the intervention was performed.







Intervention	Frequency (hours)	Performed (Date or Time)					Notes
Check all fasteners	Before each use						
Tyre pressure check	Before each use						para. 7.1.3
Safety checks/check controls	Before each use						par. 7.2
Check the drive release lever	Before each use						para. 6.3
Assembly / Check of the protections at the exit	Before each use						para. 5.5
Charging the battery	Before each use After each use Before storage						par. 8.2
General cleaning and inspection	After each use						para. 8.4
Checking for any damage to the machine. If necessary, contact the authorised service centre.	After each use						
Cutting means positioning and sharpening check	25						*
Replacing cutting means	100						*
General lubrication	25						par. 8.5 **









* This operation must be carried out by your Dealer or an Authorised Service Centre.



** General lubrication of all joints should also be carried out whenever the machine is to be left unused for a long period

15. TROUBLESHOOTING

PROBLEM	Cause	Remedy
1. The machine will not switch on.	Low battery.	Charge the battery (par. 8.2.2).
2. Irregular cutting	Cutting means sharpening is reduced.	Contact an Authorised Service Centre Authorized.
	High forward speed in relation to the height of the grass to be cut. Cutting means assembly full of grass.	Reduce forward speed and/or Increase the cutting height: Wait for the grass to dry. Clean the cutting means assembly.

PROBLEM	Cause	Remedy
<p>3. Unusual vibrations during use.</p>	<p>Cutting means incorrectly balanced.</p> <p>Cutting means loose.</p> <p>Loose parts.</p> <p>Possible damage</p>	<p>Contact an Authorised Service Centre authorized for verification, replacements or repairs.</p>
<p>4. The icon in fig. 13.E remains ON and battery LEDs 2 and 5 flash.</p> <p><i>Pushbutton panel type "I" and "II"</i></p>  <p><i>Pushbutton panel of type "III"</i></p> 	<p>Battery current overload caused by:</p> <p>1. Work conditions too demanding.</p> <p>2. Slope too steep .</p>	<p>Reduce forward speed:</p> <p>Increase the cutting height:</p> <p>Reduce the forward speed and check the slope of the ground where you are working.</p>
<p>5. The icon in fig. 13.N flashes. All the other indications in the push-button panel (icons/LEDs) remain functional and visible.</p> 	<p>Pre-alarm for battery, drive motor and/or cutting means motor over-temperature because of:</p> <p>1. Work conditions too demanding.</p>	<p>Reduce forward speed:</p> <p>Increase the cutting height:</p>
<p>6. The icons in fig. 13.E and fig. 13.O remain ON, battery LEDs , 2, and 4 flash.</p> <p><i>Pushbutton panel type "I" and "II"</i></p>  <p><i>Pushbutton panel of type "III"</i></p> 	<p>Battery over/under temperature caused by:</p> <p>1. Work conditions too demanding.</p> <p>2. Unsuitable environmental conditions.</p>	<p>Turn off the machine, wait for at least 5 minutes and then restart it.</p> <p>Reduce forward speed:</p> <p>Increase the cutting height:</p> <p>Work in an environment with a temperature appropriate for the machine's operating conditions.</p>
<p>7. The icon in fig. 13.E remains ON and battery LEDs 1, 4 and 5 flash.</p> <p><i>Pushbutton panel type "I" and "II"</i></p>  <p><i>Pushbutton panel of type "III"</i></p> 	<p>Current overload to cutting means caused by:</p> <p>1. Work conditions too demanding.</p> <p>2. Obstructions that prevent rotation of the cutting means.</p> <p>3. The cutting means assembly is full of grass</p>	<p>Reduce forward speed:</p> <p>Increase the cutting height:</p> <p>Remove the obstructions.</p> <p>Clean the cutting means assembly:</p>

PROBLEM	Cause	Remedy
<p>8. The icons in fig. 13.E and fig. 13.O remain ON, battery LEDs 1 and 3 flash.</p> <p>Pushbutton panel type "I" and "II"</p>  <p>Pushbutton panel of type "III"</p> 	<p>Cutting means motor over-temperature caused by:</p> <p>Work conditions too demanding.</p>	<p>Turn off the machine, wait for at least 5 minutes and then restart it.</p> <p>Reduce forward speed:</p> <p>Increase the cutting height:</p>
<p>9. The icon in fig. 13.E remains ON and battery LEDs 1, 3 and 5 flash.</p> <p>Pushbutton panel type "I" and "II"</p>  <p>Pushbutton panel of type "III"</p> 	<p>Cutting means motor stall caused by:</p> <ol style="list-style-type: none"> 1. Work conditions too demanding. 2. Obstructions that prevent rotation of the cutting means. 3. The cutting means assembly is full of grass 	<p>Reduce forward speed:</p> <p>Increase the cutting height:</p> <p>Remove the obstructions.</p> <p>Clean the cutting means assembly:</p>
<p>10. The icons in fig. 13.E and fig. 13.O remain ON, battery LEDs 1, 2 and 4 flash.</p> <p>Pushbutton panel type "I" and "II"</p>  <p>Pushbutton panel of type "III"</p> 	<p>Drive motor over-temperature caused by.</p> <ol style="list-style-type: none"> 1. Drive motor under stress. 2. Slope too steep . 3. Excessive mud on the wheels. 	<p>Switch off the machine and wait for at least 5 minutes before repeating the starting procedure.</p> <p>Reduce forward speed:</p> <p>Reduce speed and check the slope of the ground where you are working.</p> <p>Make sure that the wheels are not blocked and clean as needed.</p>
<p>11. The icons in fig. 13.E and fig. 13.O remain ON, battery LEDs 1, 2, 4 and 5 flash.</p> <p>Pushbutton panel of type "I" e "II"</p>  <p>Pushbutton panel of type "III"</p> 	<p>The machine starts with the drive pedal not released (not in neutral position).</p>	<p>Switch off the machine and repeat the starting procedure only after having checked that the drive pedal is in the neutral position (pedal released).</p>

PROBLEM	Cause	Remedy
<p>12. The icons in fig. 13.E and fig. 13.O remain ON, battery LEDs 1, 2, 3 and 5 flash. Pushbutton panel type "I" and "II"</p>  <p>Pushbutton panel of type "III"</p> 	<p>Drive engagement/disengagement lever in drive disengaged position.</p>	<p>Check the position of the drive engagement/disengagement lever and, if necessary, return it to the drive engaged position.</p> <p>If the problem persists, contact a Service Centre.</p>
<p>13. The battery LEDs in fig. 13.F turn ON and OFF in sequence, from left to right, and vice versa.</p>	<p>Communication error between on-board electronic modules.</p>	<p>Switch off the machine and repeat the starting procedure</p> <p>If the problem persists, contact a Service Centre.</p>

NOTE

For machines equipped with type "III" push-button panel, together with the LED error combination, a numeric error code is displayed in the battery charge percentage digits (fig. 13.Y). If necessary, provide the numerical error code to the Authorized Service Centre.

NOTE

For any further problems not listed in the table, immediately contact an Authorized Assistance Centre.

16. ATTACHMENTS

16.1 "MULCHING" KIT

It finely chops the grass cuttings and leaves them on the lawn (fig. 44.A1; fig 44.A2).

16.2 BATTERY CHARGER (FAST CHARGE)

This battery charger helps reduce battery recharging time. The list of type-approved battery chargers for this machine can be found in the "Technical Data" table.

This keeps the battery in good working order when the machine is in storage, guaranteeing an optimum level of charge and longer battery life (fig. 44.B).

16.3 TOWING KIT

To tow a small trailer (fig. 44.C).

16.4 CANVAS COVER

Protects the machine from dust when not in use (fig. 44.D)

16.5 REAR DISCHARGE GUARD KIT

Can be used in place of the grass catcher when mown grass is not collected (Fig. 44.A) (Only for models with rear grass catcher).

16.6 SNOW CHAINS 18"

Improved adherence of the rear wheels on the snow-covered sections and possibility of using snow ploughs (Fig. 44.F).

16.7 18" MUD / SNOW WHEELS

Improve drive performance on snow and mud (Figure 44.G).

16.8 TRAILER

To transport tools or tall objects within permitted load limits (Fig. 44.H).

16.9 SPRINKLER

To spread salt or fertilizers (Fig. 44.I).

16.10 LEAF AND GRASS COLLECTOR

To collect leaves and grass from grassy areas (Fig. 44.J).

16.11 SNOW BLADE

For clearing and accumulating removed snow at sides (Fig. 44.K).



SOMMAIRE

1. GÉNÉRALITÉS	2	7. UTILISATION DE LA MACHINE	20
2. AVERTISSEMENTS GÉNÉRAUX DE SÉCURITÉ	2	7.1 Opérations préliminaires	20
3. AVERTISSEMENTS POUR UTILISER LA TONDEUSE EN TOUTE SÉCURITÉ QUAND LE CONDUCTEUR EST ASSIS.....	5	7.2 Contrôles de sécurité	20
3.1 Formation	5	7.3 Utilisation sur les terrains en pente....	22
3.2 Opérations préliminaires	5	7.4 Démarrage	22
3.3 Pendant l'utilisation.....	5	7.5 Fonctionnement.....	22
3.4 Entretien, remisage	6	7.6 Arrêt	24
3.5 Protection de l'environnement	7	7.7 Après utilisation	24
4. CONNAÎTRE LA MACHINE.....	7	8. ENTRETIEN PÉRIODIQUE	24
4.1 Description de la machine et utilisation prévue	7	8.1 Généralités	24
4.2 Signaux de sécurité.....	8	8.2 Batterie	25
4.3 Étiquette d'identification	9	8.3 Roulettes anti-arrachement	27
4.4 Principaux composants	9	8.4 Nettoyage	27
5. MONTAGE.....	9	8.5 Lubrification	28
5.1 Composants pour le montage	10	8.6 Écrous et vis de fixation.....	28
5.2 Montage du volant.....	10	9. ENTRETIEN EXTRAORDINAIRE.....	28
5.3 Montage du siège.....	10	9.1 Consignes de sécurité.....	28
5.4 Montage du pare-chocs avant.....	10	9.2 Ensemble des organes de coupe/ organes de coupe.....	28
5.5 Montage du déflecteur d'éjection latérale (uniquement sur les modèles à éjection latérale)	10	9.3 Remplacement des roues avant et arrière.....	29
5.6 Montage des renforts latéraux de l'ensemble des organes de coupe (uniquement sur les modèles à éjection latérale, le cas échéant).....	11	9.4 Remplacement des lampes à LED	30
5.7 Montage et achèvement de la plaque arrière (uniquement sur les modèles à ramassage arrière)	11	10. REMISAGE.....	30
5.8 Montage du sac de ramassage (uniquement sur les modèles à ramassage arrière) (uniquement sur les modèles type « III »)	11	11. MANUTENTION ET TRANSPORT	30
6. COMMANDES DE CONTRÔLE.....	12	12. ASSISTANCE ET RÉPARATIONS	30
6.1 Commutateur à clé	12	13. COUVERTURE DE LA GARANTIE	31
6.2 Pédale de traction	12	14. TABLEAU D'ENTRETIEN	32
6.3 Levier d'engagement/désengagement de la transmission.....	12	15. IDENTIFICATION DES ANOMALIES	32
6.4 Réglage de la hauteur de coupe.....	12	16. ACCESSOIRES.....	36
6.5 Bouton d'arrêt d'urgence	13	16.1 Kit de mulching.....	36
6.6 Prise auxiliaire pour accessoires USB13		16.2 Chargeur de batterie (charge rapide) 36	
6.7 Dispositif de signalisation acoustique 13		16.3 KIT DE REMORQUAGE	36
6.8 Levier de basculement du sac de ramassage (le cas échéant, uniquement sur les modèles à ramassage arrière) 14		16.4 Housse de protection	36
6.9 Panneau de commande	14	16.5 Kit de protection d'éjection arrière	36
6.10 Fonction Bluetooth (le cas échéant) ..	19	16.6 Chaînes à neige de 18"	36
		16.7 Roues de boue/neige de 18"	36
		16.8 Remorque.....	36
		16.9 Épandeur.....	36
		16.10 Ramasseur de feuilles et d'herbe	36
		16.11 Chasse-neige à lame.....	36

1. GÉNÉRALITÉS

1.1 COMMENT CONSULTER LE MANUEL

Dans le texte de ce manuel, certains paragraphes contenant des informations très importantes pour la sécurité ou le fonctionnement sont signalés de différentes façons, comme indiqué ci-après :

DANGER

Le non-respect de l'avertissement comporte une situation de risque imminent qui, si elle n'est pas évitée, provoque la mort immédiate ou un dommage grave ou permanent.

AVERTISSEMENT

Le non-respect de l'avertissement comporte une situation de risque potentiel qui, si elle n'est pas évitée, peut provoquer la mort ou nuire gravement à la santé.

ATTENTION

Le non-respect de l'avertissement comporte une situation de risque potentiel qui, si elle n'est pas évitée, pourrait provoquer des dommages peu importants sur la machine.

INSTRUCTION

Il fournit une instruction qui fait référence au développement d'un comportement nécessaire pour faire face aux démarches liées à des lésions physiques.

INSTRUCTIONS DE SÉCURITÉ

Il fournit une instruction qui fait référence à des procédures spécifiques à suivre en cas de survenue de situations qui peuvent affecter la santé humaine ou la sécurité des machines.

REMARQUE

Il fournit une information supplémentaire aux instructions des messages de sécurité précédents.

.....
Les paragraphes mis en évidence par une case avec une bordure grise indiquent des caractéristiques en option qui ne sont pas présentes sur tous les modèles mentionnés dans ce manuel. Vérifier si cette caractéristique est présente sur le modèle en question.
.....

Toutes les indications « avant », « arrière », « droite » et « gauche » se réfèrent à la position de travail de l'opérateur.

1.2 RÉFÉRENCES

1.2.1 Figures

Les figures dans cette notice sont numérotées 1, 2, 3, etc.

Les éléments indiqués sur les figures sont marqués par les lettres A, B, C, etc.

Une référence à l'élément C sur la figure 2 est indiquée de cette façon : « Voir fig. 2.C » ou simplement « (fig. 2.C) ».

Les figures ne sont fournies qu'à titre indicatif. Les pièces réelles peuvent différer de celles illustrées.

1.2.2 Titres

Le manuel est divisé en chapitres et en paragraphes. Le titre du paragraphe « 2.1 Formation » est un sous-titre de « 2. Consignes de sécurité ». Les références à des titres ou paragraphes sont signalées par l'abréviation chap. ou paragr. suivie du numéro correspondant. Exemple : « chap. 2 » ou « paragr. 2.1 »

2. AVERTISSEMENTS GÉNÉRAUX DE SÉCURITÉ

2.1 AVERTISSEMENTS GÉNÉRAUX DE SÉCURITÉ

AVERTISSEMENT

Lire tous les avertissements de sécurité, instructions, illustrations et spécifications qui sont fournis avec la machine. *Le non-respect des instructions ci-dessous peut provoquer un choc électrique, un incendie et/ou des blessures graves.*

Conserver tous les avertissements et instructions pour référence future.

Le terme « outil électrique » mentionné dans les avertissements fait référence à la machine alimentée par le secteur (avec câble) ou par batterie (sans câble).

- 1) **Sécurité de la zone de travail**
 - a) **Garder la zone de travail propre et bien éclairée.** *Les zones en désordre ou sombres facilitent les accidents.*
 - b) **Ne pas utiliser l'outil électrique dans des atmosphères explosives, par exemple en présence de liquides inflammables, de**

gaz ou de poussière. *Les outils électriques génèrent des étincelles qui peuvent enflammer la poussière ou les vapeurs.*

- c) **Tenir les enfants et les passants à distance lors de l'utilisation d'un outil électrique.** *Les distractions peuvent entraîner une perte de contrôle.*

2) Sécurité électrique

- a) **La fiche du câble du chargeur de batterie doit être compatible avec la prise de courant.** Ne jamais modifier la fiche. Ne pas utiliser d'adaptateurs avec le câble du chargeur de batterie équipé d'une mise à la terre. *Les fiches non modifiées et adaptées à la prise de courant réduisent le risque de choc électrique.*
- b) **La fiche de l'outil électrique doit être compatible avec la prise de courant.** Ne jamais modifier la fiche. Ne pas utiliser d'adaptateurs avec des outils électriques équipés d'une mise à la terre. *Les fiches non modifiées et adaptées à la prise de courant réduisent le risque de choc électrique.*
- c) **Éviter le contact du corps avec des surfaces de masse ou de terre, comme les tuyaux, les radiateurs, les cuisinières ou les réfrigérateurs.** *Le risque de choc électrique augmente si le corps est mis à la masse ou à la terre.*
- d) **Ne pas exposer les outils électriques à la pluie ou à des environnements humides.** *L'eau qui pénètre dans un outil électrique augmente le risque de choc électrique.*
- e) **Ne jamais tirer sur le câble de recharge des batteries pour extraire la fiche.** Maintenir le câble de recharge de la batterie loin des sources de chaleur, de l'huile, des solvants, des objets coupants, des angles vifs ou des parties mobiles. *Un câble endommagé ou entortillé augmente le risque de choc électrique.*
- f) **Ne pas utiliser le câble de façon inadéquate.** Ne pas utiliser le câble pour transporter l'outil, le traîner ou le débrancher de la prise. Tenir le câble loin de sources de chaleur, d'huile, d'arêtes vives ou de parties en mouvement. *Un câble endommagé ou entortillé augmente le risque de choc électrique.*
- g) **Lorsque l'outil électrique est employé à l'extérieur, utiliser un câble de rallonge adapté à l'utilisation extérieure.** *L'utilisation d'un câble de rallonge adapté à l'utilisation extérieure réduit le risque de choc électrique.*
- h) **S'il est inévitable d'utiliser l'outil électrique dans un endroit humide, utiliser une prise de courant protégée par un interrupteur différentiel (RCD-**

Residual Current Device). *L'utilisation d'un RCD réduit le risque de choc électrique.*

- i) **Brancher la recharge des batteries à des prises dont la tension et la fréquence de réseau sont identiques à celles indiquées sur l'étiquette.**

DANGER

Humidité et électricité ne sont pas compatibles :

- Il faut manipuler et brancher les câbles électriques dans des endroits secs.
- Ne jamais mettre une prise électrique ou un câble en contact avec une zone mouillée (flaque ou sol humide).
- Utiliser si nécessaire des rallonges avec des prises totalement étanches et homologuées, vendues dans le commerce.
- Pour installer une prise de courant destinée aux recharges, qui soit reliée au réseau électrique de l'édifice, il faut faire appel à un électricien qualifié ; la prise doit être correctement protégée par un différentiel (RCD-Residual Current Device), avec une coupure du courant conforme aux normes en vigueur.
- Si le branchement n'est pas correct, des courts-circuits pourront se vérifier, entraînant un risque de blessures graves, voire la mort.

• Pour éviter les coupures de courant électrique lors de la recharge :

- Vérifier si le débit général de l'installation électrique est approprié.
- Brancher la machine sur une prise de courant avec une intensité suffisante.
- Éviter de faire fonctionner simultanément d'autres appareils électriques à haute absorption.

3) Sécurité personnelle

- a) **Il faut être prudent, contrôler tout ce que l'on fait et faire preuve de bon sens lors de l'utilisation d'un outil électrique. Ne pas utiliser l'outil électrique en cas de fatigue ou sous l'influence de drogues, d'alcool ou de médicaments.** *Un moment d'inattention lors de l'utilisation d'un outil électrique peut provoquer des blessures graves.*
- b) **Utiliser des équipements de protection individuelle. Toujours porter des lunettes de sécurité.** *L'utilisation d'équipements de protection individuelle, tels que des masques respiratoires, des chaussures antidérapantes, des casques pour la tête ou contre le bruit, réduit le risque de blessures.*
- c) **Éviter les démarrages involontaires.** Vérifier si l'interrupteur est sur « OFF » avant d'insérer la fiche, saisir ou transporter l'outil électrique. *Le transport d'un outil électrique*

avec le doigt sur l'interrupteur ou son branchement à la prise avec l'interrupteur sur « ON » facilite les accidents.

- d) **Retirer chaque clé ou outil de réglage avant d'allumer l'outil électrique.**
Une clé ou un outil qui reste en contact avec une partie tournante de la machine peut provoquer des blessures.
- e) **Ne pas se pencher. Toujours rester en appui et en équilibre.** *Cela permet un meilleur contrôle de l'outil électrique dans des situations inattendues.*
- f) **Porter des vêtements adéquats. Ne pas porter de vêtements larges ni de bijoux. Garder les cheveux et les vêtements loin des pièces mobiles.** *Les vêtements déboutonnés, les bijoux ou les cheveux longs peuvent rester accrochés dans les parties mobiles.*
- g) **S'il y a des appareils à connecter à des installations d'aspiration et de collecte de poussière, vérifier s'ils sont connectés et utilisés de manière appropriée.** *L'utilisation de ces appareils peut réduire les risques liés à la poussière.*
- h) **Ne pas laisser la familiarité acquise avec l'utilisation de la machine devenir de la négligence, ignorant les principes de sécurité de l'outil électrique.** *Une action imprudente peut provoquer des blessures graves en une fraction de seconde.*

4) Utilisation et protection de l'outil électrique

- a) **Ne pas surcharger l'outil électrique.** *Utiliser l'outil électrique adapté au travail à effectuer. L'outil électrique approprié effectuera le travail mieux et en toute sécurité, à la vitesse pour laquelle il a été conçu.*
- b) **Ne pas utiliser l'outil électrique si l'interrupteur n'est pas en mesure de le faire démarrer ou arrêter.** *Un outil électrique qui ne peut pas être activé avec l'interrupteur est dangereux et doit être réparé.*
- c) **Ne pas utiliser la machine si le contacteur à clé ne fonctionne pas et ne permet ni de démarrer ni d'arrêter correctement la machine.** *Une machine ne pouvant être mise en marche par le contacteur à clé est dangereuse et doit être amenée au garage pour être réparée.*
- d) **Retirer la clé de contact avant d'effectuer des réglages, de changer d'accessoire ou de ranger l'outil électrique.** *Ces mesures de prévention liées à la sécurité réduisent le risque de démarrage accidentel de l'outil électrique.*
- e) **Ranger les outils électriques inutilisés hors de portée des enfants et ne pas permettre à des personnes qui**

ne connaissent pas l'outil et ces instructions d'utiliser la machine. *Les outils électriques sont dangereux entre les mains d'utilisateurs inexpérimentés.*

- f) **Prendre soin de l'entretien des outils électriques et des accessoires.** *Vérifier que les parties mobiles soient alignées et immobiles, qu'aucune partie ne soient cassées ni qu'aucune autre condition ne vienne influencer le fonctionnement de l'outil électrique. En cas de dommage, l'outil électrique doit être réparé avant de l'utiliser. De nombreux accidents sont causés par un mauvais entretien.*
- g) **Les organes de coupe doivent toujours être propres et affûtés.** *Un entretien adéquat des organes de coupe, avec les parties tranchantes bien affûtées, permet de mieux les contrôler et d'éviter les grippages.*
- h) **Utiliser l'outil électrique et ses accessoires conformément aux instructions fournies, en fonction des conditions de travail et du type de travail à effectuer.** *L'utilisation d'un outil électrique pour des opérations autres que celles envisagées peut entraîner des situations dangereuses.*
- i) **Garder les poignées et les surfaces de préhension sèches et propres, sans traces d'huile ni de graisse.** *Si les poignées et les surfaces de préhension sont glissantes, elles ne permettront pas de manipuler et de contrôler l'outil en toute sécurité dans des situations inattendues.*

5) Utilisation et précautions d'emploi des outils à batterie

- a) **Pour charger la batterie, utiliser uniquement des chargeurs de batterie recommandés par le fabricant.** *Un chargeur adapté à un type de batterie peut créer un risque d'incendie, de choc électrique, de surchauffe ou de fuite de liquide corrosif de batterie lorsqu'il est utilisé avec une autre batterie.*
- b) **Utiliser uniquement les batteries spécifiques prévues pour cet outil.** *L'utilisation de toute autre batterie peut entraîner un risque de blessure et d'incendie.*
- c) **Lorsque la batterie n'est pas utilisée, elle doit être tenue à l'écart d'autres objets métalliques tels que des agrafes, des pièces de monnaie, des clés, des clous, des vis ou d'autres petits objets métalliques qui pourraient provoquer un court-circuit des contacts.** *Un court-circuit entre les contacts de la batterie peut provoquer des combustions ou des incendies.*

- d) **Une batterie défectueuse peut provoquer une fuite de liquide.** Éviter tout contact avec le liquide. En cas de contact accidentel, rincer à l'eau. En cas de contact du liquide avec les yeux, consulter un médecin. *Une fuite de liquide de la batterie peut provoquer une irritation cutanée ou des brûlures.*
- e) **Ne pas utiliser une batterie ou un outil endommagé ou modifié.** Les batteries endommagées ou modifiées peuvent présenter un comportement imprévisible entraînant un incendie, une explosion ou un risque de blessure.
- f) **Ne pas exposer la batterie ou l'outil au feu ou à une température excessive.** L'exposition au feu ou à des températures supérieures à 70 °C peut provoquer une explosion.
- g) **Suivre toutes les instructions de recharge et ne pas recharger la batterie ou l'outil en dehors de la plage de température spécifiée dans les instructions.** Une charge incorrecte ou à des températures en dehors de la plage spécifiée peut endommager la batterie et augmenter le risque d'incendie.
- h) **Ne pas recharger la batterie dans des endroits excessivement humides ou en présence de vapeurs ou de substances inflammables.** S'il est inévitable de recharger dans un endroit humide, utiliser une prise de courant protégée par un interrupteur différentiel (RCD-Residual Current Device), pour réduire le risque de choc électrique.
- i) **Ne pas laisser le câble de la recharge des batteries à la portée des enfants.**
- 6) **Assistance**
- a) **Faire réparer l'outil électrique par du personnel qualifié, en utilisant uniquement des pièces de rechange d'origine.** Cela permet de garantir la sécurité de l'outil électrique.
- b) **Ne pas effectuer des réparations sur la batterie.** Les activités de réparation doivent être effectuées par le fabricant ou par un centre d'assistance spécialisé.
- Ne jamais permettre à des enfants ou à des personnes ne connaissant pas suffisamment les instructions d'utiliser la machine. La réglementation locale peut fixer un âge minimum pour l'utilisateur.
 - Ne pas transporter des enfants ou d'autres passagers.
 - Se rappeler que l'utilisateur est responsable des accidents et des imprévus qui peuvent arriver à d'autres personnes ou à leurs biens. L'utilisateur est responsable de l'évaluation des risques potentiels du terrain à travailler et de la mise en place de toutes les précautions nécessaires pour assurer sa sécurité et celle d'autrui, en particulier sur les terrains en pente, les sols accidentés, glissants ou instables.
 - Le présent manuel fait partie intégrante de la machine, il devra donc l'accompagner toujours en cas de cession temporaire ou définitive de la machine.

3.2 OPÉRATIONS PRÉLIMINAIRES

Équipements de protection individuelle (EPI)

- Porter des vêtements adaptés, chaussures de travail résistantes à semelles antidérapantes et pantalons longs. Ne pas actionner la machine à pieds nus ou en sandales. Porter un casque antibruit.
- L'utilisation de protections acoustiques peut réduire la capacité d'entendre d'éventuels avertissements (cris ou alarmes). Faire très attention à ce qui se déroule autour de la zone de travail.
- Ne pas porter d'écharpes, chemisiers, colliers, bracelets, vêtements avec des parties flottantes, lacets, cravates ou accessoires suspendus ou lâches qui pourraient se coincer dans la machine ou dans des objets et des matériaux sur le lieu de travail.
- Attacher les cheveux longs.

Zone de travail/machine

Inspecter minutieusement toute la zone de travail et éliminer tout objet externe susceptible d'être éjecté par la machine ou d'endommager l'organe de coupe/organes rotatifs (cailloux, branches, fils de fer, os, etc.).

3.3 PENDANT L'UTILISATION

Zone de travail

- Ne pas utiliser la machine dans des environnements à risque d'explosion, en présence de liquides inflammables, de gaz ou de poussières. Les contacts électriques ou les frottements mécaniques peuvent générer des étincelles susceptibles d'incendier la poussière ou les vapeurs.

3. AVERTISSEMENTS POUR UTILISER LA TONDEUSE EN TOUTE SÉCURITÉ QUAND LE CONDUCTEUR EST ASSIS

3.1 FORMATION

- Se familiariser avec les commandes et avec la bonne utilisation de la machine. Apprendre à arrêter rapidement la machine.

- Travailler uniquement à la lumière du jour ou avec une lumière artificielle adéquate et dans des conditions de bonne visibilité.
- Tenir les personnes, les enfants et les animaux éloignés de la zone de travail. Il faut que les enfants soient surveillés par un autre adulte.
- Éviter de travailler dans l'herbe mouillée, sous la pluie et avec risque d'orages, spécialement de foudres.
- Faire particulièrement attention aux irrégularités du terrain (dos-d'âne, rigoles), aux pentes, aux dangers cachés et à la présence d'éventuels obstacles susceptibles de limiter la visibilité.
- Faire très attention à proximité d'escarpements, fossés ou talus. La machine peut se renverser si une roue franchit un bord ou si le bord cède.
- Faire attention sur les terrains en pente qui requièrent une attention particulière pour éviter de basculer ou de perdre le contrôle de la machine. Les causes principales de la perte du contrôle sont :
 - Manque d'adhérence des roues.
 - Vitesse excessive.
 - Brusques changements de direction.
 - Freinage inadéquat.
 - Machine inadaptée à l'utilisation.
 - Manque de connaissance des effets pouvant dériver des conditions du terrain.
 - Utilisation de la machine comme véhicule de remorquage.
- Faire très attention à la circulation routière lors de l'utilisation de la machine en bordure de route.

INSTRUCTION

Les machines objet du présent manuel ne sont pas conçues pour être utilisées comme véhicule de remorquage.

Comportements

- Pendant la conduite et le travail, ne pas se distraire et maintenir la concentration nécessaire.
- Faire attention quand on procède en marche arrière ou vers l'arrière. Regarder derrière soi avant et pendant la marche arrière pour s'assurer qu'il n'y a pas d'obstacles.
- Faire attention lors de l'utilisation des sacs de ramassage et des accessoires susceptibles d'altérer la stabilité de la machine, en particulier sur les pentes.
- Toujours tenir les mains et les pieds éloignés de l'organe de coupe, tant lors du démarrage du moteur que pendant l'utilisation de la machine.
- Toujours tenir les mains et les pieds éloignés du support du siège. Risque de se blesser en se faisant écraser les mains ou les pieds.

AVERTISSEMENT

L'organe de coupe continue à tourner pendant quelques secondes même après sa désactivation ou après la coupure du moteur.

AVERTISSEMENT

Faire attention à l'assemblage des organes de coupe avec plus d'un organe car il peut, lors de sa rotation, entraîner la rotation des autres.

INSTRUCTIONS DE SÉCURITÉ

En cas de cassures ou d'accidents pendant le travail, arrêter tout de suite le moteur et éloigner la machine pour ne provoquer aucun dommage supplémentaire. En cas d'accidents entraînant des dommages corporels ou à des tiers, activer immédiatement les procédures de premiers secours les plus appropriées à la situation en cours et contacter un établissement de santé pour le traitement nécessaire. Retirer soigneusement tous les débris qui pourraient causer des dommages ou des blessures aux personnes ou aux animaux s'ils passent inaperçus.

Limites d'utilisation

- Ne jamais utiliser la machine si les protections sont endommagées, absentes ou mal positionnées (sac de ramassage, protection d'éjection latérale, protection d'éjection arrière)
- Ne pas utiliser la machine si les accessoires/ outils ne sont pas installés aux endroits prévus.
- Ne pas débrancher, désactiver, retirer ni manipuler les systèmes de sécurité/ microinterrupteurs présents.
- Ne pas soumettre la machine à des efforts excessifs et ne pas utiliser une machine inappropriée pour exécuter de gros travaux ; le fait d'utiliser une machine de dimensions adéquates réduit les risques et améliore la qualité du travail.
- La machine n'est pas homologuée pour circuler sur les voies publiques. Elle doit exclusivement être utilisée (conformément au code de la route) sur des zones privées interdites au trafic.

3.4 ENTRETIEN, REMISAGE

Le fait d'effectuer un entretien régulier et de remiser correctement la machine préserve sa sécurité et le niveau des performances.

Entretien

- Ne jamais utiliser la machine si certaines de ses pièces sont usées ou endommagées. Les pièces défectueuses ou détériorées doivent être remplacées et ne doivent jamais être réparées.

- Lors des opérations de réglage de la machine, faire attention afin d'éviter de se coincer les doigts entre l'organe de coupe en mouvement et les parties fixes de la machine.
- Faire réparer la machine par des personnes qualifiées et n'utiliser que des pièces détachées d'origine. Cela permet de maintenir la sécurité de la machine.
- Ne pas effectuer des réparations sur la batterie. Les activités de réparation doivent être effectuées par le fabricant ou par un centre d'assistance spécialisé.

INSTRUCTIONS DE SÉCURITÉ

Le niveau de bruit et le niveau de vibrations reportés dans les présentes instructions sont des valeurs maximum d'utilisation de la machine. L'utilisation d'un élément de coupe non équilibré, d'une vitesse de déplacement excessive et l'absence d'entretien ont une influence significative sur les émissions sonores et les vibrations. Il faut donc adopter des mesures préventives afin d'éliminer tout dommage possible dû à un bruit élevé et aux contraintes issues des vibrations ; veiller à l'entretien de la machine, porter un casque antibruit, faire des pauses pendant le travail.

Remisage

Pour réduire le risque d'incendie, ne pas laisser les récipients avec le matériel aspiré à l'intérieur d'un local.

3.5 PROTECTION DE L'ENVIRONNEMENT

La protection de l'environnement doit être un aspect important et prioritaire pour l'utilisation de la machine, au profit de la société civile et de l'environnement où nous vivons.

- Suivre scrupuleusement les normes locales pour l'élimination des emballages, des pièces détériorées ou de tout élément ayant un effet important sur l'environnement ; ces déchets ne doivent pas être jetés à la poubelle, mais doivent être séparés et confiés aux centres de collecte prévus, qui procéderont au recyclage des matériaux.
- Suivre scrupuleusement les réglementations locales pour l'élimination des déchets.
- Au moment de la mise hors service, ne pas jeter la machine dans l'environnement, mais la livrer à un centre de collecte en suivant les réglementations locales en vigueur.



Ne pas jeter les équipements électriques dans les déchets ménagers. Selon la directive européenne 2012/19/UE sur les déchets d'équipements électriques et électroniques et son application

conformément aux normes nationales, les équipements électriques usés doivent être collectés séparément, afin d'être réutilisés de façon éco-compatible. Si les équipements électriques sont jetés dans une décharge ou dans un terrain vague, des substances nocives peuvent atteindre la nappe d'eau souterraine et entrer dans la chaîne alimentaire, nuisant à votre santé et à votre bien-être. Pour des informations plus approfondies sur l'élimination de ce produit, contacter l'autorité compétente pour l'élimination des déchets ménagers ou votre concessionnaire.



Éliminer la batterie en fin de vie avec une attention particulière et tout en respectant les normes locales en vigueur. La batterie contient du matériel dangereux pour vous et pour l'environnement. Celle-ci doit être retirée et éliminée séparément dans une structure qui accepte les batteries au lithium-ion.



Le tri différentiel des produits et emballages usagés permet le recyclage des matériaux et leur réutilisation. La réutilisation des matériaux recyclés nous aide à empêcher la pollution de l'environnement et à réduire la demande de matières premières.

4. CONNAÎTRE LA MACHINE

4.1 DESCRIPTION DE LA MACHINE ET UTILISATION PRÉVUE

Cette machine est une tondeuse à gazon à conducteur assis.

La machine est équipée d'un moteur électrique qui entraîne l'organe de coupe et d'un moteur électrique qui gère la traction. La machine est équipée d'une traction arrière.

L'opérateur est en mesure de conduire la machine et d'actionner les commandes principales en restant toujours assis au poste de conduite.

Les dispositifs de sécurité montés sur la machine prévoient l'arrêt du moteur et de l'organe de coupe dans les quelques secondes qui suivent (paragr. 7.2.2).

4.1.1 Utilisation prévue

Cette machine a été conçue et fabriquée pour couper l'herbe.

En particulier, les modèles :

- MP 84 Li 48 Series V1/V2 et MP 98 Li 48 Series V3 peuvent :

1. Tondre l'herbe et la ramasser dans le sac de ramassage.
2. Tondre l'herbe et la décharger au sol par l'arrière (le cas échéant).
3. Tondre l'herbe, la broyer et la déposer au sol (effet « mulching ») (le cas échéant).

Les modèles :

- SD 98 Li 48 Series V1/V2 et SD 108 Li 48 Series V3 peuvent :
1. Tondre l'herbe et la décharger latéralement.
 2. Tondre l'herbe, la broyer et la déposer au sol (effet « mulching ») (le cas échéant).

L'utilisation d'accessoires particuliers prévus par le fabricant comme équipement d'origine ou vendus séparément, permet d'effectuer la tonte en fonction des différents modes opératoires, illustrés dans ce manuel ou dans le mode d'emploi accompagnant les accessoires. De la même façon, la possibilité d'utiliser des accessoires supplémentaires (si prévus par le fabricant) peut élargir l'usage prévu à d'autres fonctions, selon les limites et les conditions indiquées dans le mode d'emploi accompagnant l'accessoire.

4.1.2 Usage impropre

Tout autre usage différent de l'utilisation prévue peut se révéler dangereux et nuire aux personnes et/ou aux choses. Font partie de l'usage impropre (à titre d'exemple, mais pas seulement) :

- transporter d'autres personnes, des enfants ou des animaux sur la machine car ils risqueraient de tomber et de se provoquer de graves lésions ou de nuire à une conduite sûre ;
- pousser des charges ;
- utiliser la machine pour franchir des terrains instables, glissants, glacés, rocaillieux ou accidentés, des flaques ou des mares ne permettant pas d'évaluer la consistance du terrain ;
- actionner l'organe de coupe sur des sections non herbeuses ;
- utiliser la machine pour ramasser des feuilles ou des débris.

INSTRUCTION

L'usage impropre de la machine implique la déchéance de la garantie et dégage le fabricant de toute responsabilité, en reportant sur l'utilisateur tous les frais dérivants de dommages ou de lésions corporelles à l'utilisateur ou à des tiers.

4.1.3 Type d'utilisateur

Cette machine est destinée à être utilisée par des particuliers, à savoir des opérateurs non professionnels. Elle est destinée à

une « utilisation amateur » et elle doit être utilisée par un seul opérateur.

4.2 SIGNAUX DE SÉCURITÉ

Plusieurs symboles figurent sur la machine (fig. 2). Ils ont pour fonction de rappeler à l'utilisateur les comportements à adopter pour l'utiliser avec l'attention et la précaution nécessaires.

Signification des symboles :



ATTENTION

Lire les instructions avant d'utiliser cette machine.



ATTENTION

Retirer la clé et lire les instructions avant d'effectuer toute opération d'entretien ou de réparation.



DANGER DE PROJECTION D'OBJETS

Ne pas utiliser la machine sans avoir monté la protection d'éjection arrière ou le sac de ramassage. (Uniquement sur les modèles à ramassage arrière)



DANGER DE PROJECTION D'OBJETS

Ne pas travailler sans avoir installé le déflecteur d'éjection latérale. (Uniquement sur les modèles à éjection latérale)



DANGER DE PROJECTION D'OBJETS

Éloigner les personnes de la zone de travail quand on utilise la machine.



DANGER DE RENVERSEMENT DE LA MACHINE

Ne pas utiliser cette machine sur des pentes ayant une inclinaison supérieure à 10 degrés.



DANGER D'ÉCRASEMENT

Tenir les enfants à une distance de sécurité de la machine lorsqu'elle est en marche.



DANGER DE COUPURES

Organes de coupe mobiles. Ne pas introduire les mains ou les pieds dans le logement des organes de coupe.

INSTRUCTIONS DE SÉCURITÉ

Les étiquettes autocollantes abîmées ou devenues illisibles doivent être remplacées. Demander de nouvelles étiquettes à un centre d'assistance agréé.

4.3 ÉTIQUETTE D'IDENTIFICATION

L'étiquette d'identification reporte les données suivantes (fig. 1) :

1. Niveau de puissance sonore.
2. Marque de conformité CE.
3. Année de fabrication.
4. Type de machine.
5. Numéro de série.
6. Nom et adresse du fabricant.
7. Code article.
8. Vitesse max. de fonctionnement du moteur.
9. Poids en kg.
10. Indice de protection électrique.
11. Tension nominale.
12. Capacité de la batterie.

Transcrire les données d'identification de la machine dans les espaces prévus à cet effet sur l'étiquette apposée à l'arrière de la couverture.

INSTRUCTIONS DE SÉCURITÉ

Utiliser les données d'identification figurant sur l'étiquette d'identification du produit pour tout contact avec l'atelier agréé.

REMARQUE

L'exemple de la déclaration de conformité se trouve dans les dernières pages du manuel.

4.4 PRINCIPAUX COMPOSANTS

La machine se compose des principaux éléments suivants, auxquels correspondent les fonctions suivantes (fig. 1) :

- A. Ensemble des organes de coupe :** il s'agit de l'ensemble formé par le carter renfermant les organes de coupe rotatifs et par les organes de coupe.
- B. Organes de coupe :** ce sont les éléments préparés à la tonte de l'herbe ; les ailettes situées à l'extrémité favorisent le transfert de l'herbe coupée vers la goulotte d'éjection.
- C. Déflecteur d'éjection latérale :** il s'agit d'une protection de sécurité qui empêche les objets ramassés par les organes de coupe d'être éjectés loin de la machine (uniquement sur les modèles à éjection latérale).
- D. Goulotte d'éjection :** il s'agit de l'élément de liaison entre l'ensemble des organes de coupe et le sac de ramassage (uniquement sur les modèles à ramassage arrière).

- E. Sac de ramassage :** en plus de la fonction de ramassage de l'herbe coupée, il constitue un élément de sécurité empêchant les objets ramassés par les organes de coupe d'être éjectés loin de la machine (uniquement sur les modèles à ramassage arrière).
- F. Protection d'éjection arrière (disponible sur demande) :** montée à la place du sac de ramassage, elle empêche les objets ramassés par les organes de coupe d'être éjectés loin de la machine (uniquement sur les modèles à ramassage arrière).
- G. Siège de conduite :** c'est le poste de travail de l'opérateur muni d'un capteur de détection de présence pour le déclenchement des dispositifs de sécurité.
- H. Moteur des lames :** il entraîne les organes de coupe.
- I. Moteur d'entraînement :** il entraîne les roues.
- J. Batterie :** elle fournit de l'énergie aux moteurs et à tous les composants électriques de la machine.
- K. Pare-chocs avant :** il protège la partie avant de la machine.
- L. Volant :** il commande le braquage des roues avant.
- M. Panneau de commande :** interface qui regroupe les principales commandes d'utilisation de la machine.

5. MONTAGE

AVERTISSEMENT

Les consignes de sécurité à suivre sont décrites au chap. 2. Respecter scrupuleusement ces indications pour ne pas s'exposer à de graves risques ou dangers. Ne pas utiliser la machine avant d'avoir terminé les opérations indiquées à la section « MONTAGE ».

Pour des raisons de stockage et de transport, certains éléments de la machine ne sont pas assemblés directement en usine mais doivent être montés après déballage.

Le déballage de la machine et l'achèvement du montage doivent être effectués sur une surface plane et solide, avec un espace suffisant pour la manutention de la machine et des emballages, en utilisant toujours les outils appropriés.

5.1 COMPOSANTS POUR LE MONTAGE

L'emballage comprend les composants pour le montage mentionnés dans le tableau suivant :

	Description
1	Volant
2	Couverture du tableau de bord et composants de montage du volant
3	Siège de conduite
4	Chargeur de batterie
5	Pare-chocs avant
6	Roulettes anti-arrachement
7	Sac avec vis de montage et instructions correspondantes (uniquement sur les modèles à ramassage arrière)
8	Partie inférieure de la plaque arrière, supports du sac et accessoires d'achèvement et de montage correspondants (uniquement sur les modèles à ramassage arrière)
9	Déflecteur d'éjection latérale (uniquement sur les modèles à éjection latérale)
10	Renforts latéraux de l'ensemble des organes de coupe (uniquement sur les modèles à éjection latérale, le cas échéant).
11	Sachet avec : - manuels d'instructions et documents - visserie de montage du siège - équipement de montage du déflecteur d'éjection latérale (uniquement sur les modèles à éjection latérale) - 2 clés de contact
12	Kit de support pour téléphone portable (le cas échéant)

5.1.1 Déballage

1. Ouvrir l'emballage avec soin, en veillant à ne perdre aucun composant.
2. Consulter la documentation incluse dans la boîte, y compris cette notice.
3. Retirer tous les composants non montés de la boîte.
4. Déballez la machine en adoptant les précautions suivantes :
 - Amener l'ensemble des organes de coupe à la hauteur maximale (paragr. 6.4) pour éviter de l'endommager lors de la descente de la machine de la palette de base.
 - Mettre le levier de déblocage de la transmission arrière en position débloquée (paragr. 6.3).
 - Faire descendre la machine de la palette de base.

5.2 MONTAGE DU VOLANT

1. Placer la machine à plat et aligner les roues avant.
2. Monter le moyeu (fig. 3.A) sur l'arbre (fig. 3.B), en veillant à ce que la goupille (fig. 3.C) soit correctement insérée dans le logement du moyeu.
3. Monter le couvercle de tableau de bord (fig. 3.D) en enclenchant les cinq crochets dans leurs logements.
4. Monter le volant (fig. 3.E) sur le moyeu (fig. 3.A) de manière à ce que les rayons soient orientés vers le siège.
- 5a. **Uniquement pour le volant de type « I »** : insérer l'entretoise (fig. 3.F) et fixer le volant à l'aide des vis fournies (fig. 3.G), dans l'ordre indiqué.
- 5b. **Uniquement pour le volant de type « II »** : fixer le volant à l'aide des vis fournies (fig. 3.F, 3.G), dans l'ordre indiqué.
- 6a. **Uniquement pour le volant de type « I »** : monter le couvre-volant (fig. 3.H) en l'enclenchant dans son logement.
- 6b. **Uniquement pour le volant de type « II »** : monter le support pour téléphone portable (fig. 3.H) en l'enclenchant dans son logement.

5.3 MONTAGE DU SIÈGE

Monter le siège (fig. 4.A) sur la plaque (fig. 4.B) à l'aide des vis (fig. 4.C).

5.4 MONTAGE DU PARE-CHOC AVANT

- 1a. **Uniquement pour les pare-chocs de type « I »** : monter le pare-chocs avant (fig. 5.A) sur la partie inférieure du châssis (fig. 5.B) à l'aide des quatre vis (fig. 5.C).
- 1b. **Uniquement pour les pare-chocs de type « II »**
 1. Monter les deux supports (fig. 5.A) et (fig. 5.B) sur la partie inférieure du châssis (fig. 5.C) en respectant le sens de montage indiqué sur la figure : R = droite ; L = gauche.
 2. Serrer complètement les vis (fig. 5.D).
 3. Fixer le pare-chocs avant (fig. 5.E) aux supports (fig. 5.A) et (fig. 5.B) à l'aide des vis (fig. 5.F) et des écrous (fig. 5.G).

5.5 MONTAGE DU DÉFLECTEUR D'ÉJECTION LATÉRALE (UNIQUEMENT SUR LES MODÈLES À ÉJECTION LATÉRALE)

1. Depuis l'intérieur du déflecteur d'éjection latérale (fig. 6.A), monter le ressort (fig. 6.B) en introduisant l'embout (fig. 6.B.1) dans le trou

- et en tournant le ressort de façon à insérer correctement dans leurs logements aussi bien le ressort (fig. 6.B) que l'embout (fig. 6.B.2).
2. Placer le déflecteur d'éjection latérale (fig. 6.A) au niveau des supports (fig. 6.C) de l'ensemble des organes de coupe et, à l'aide d'un tournevis, tourner le deuxième embout (fig. 6.B.2) du ressort (fig. 6.B) de manière à l'amener à l'extérieur du déflecteur d'éjection latérale.
 3. Insérer le goujon (fig. 6.D) dans les trous des supports (fig. 6.C) et du déflecteur d'éjection latérale, en le faisant passer à l'intérieur des spires du ressort (fig. 6.B) jusqu'à ce que son extrémité percée ressorte entièrement du support situé le plus à l'intérieur.
 4. Insérer la goupille fendue (fig. 6.E) dans le trou (fig. 6.D.1) du goujon (fig. 6.D) et faire tourner le goujon juste assez pour pouvoir replier les deux extrémités (fig. 6.E.1) de la goupille fendue (à l'aide d'une pince), afin qu'elle ne puisse pas se détacher et faire sortir le goujon (fig. 6.D).

⚠ AVERTISSEMENT

Vérifier si le ressort fonctionne correctement, en maintenant le déflecteur d'éjection latérale de manière stable en position abaissée et si le goujon est bien inséré, sans possibilité de libération accidentelle. Vérifier si la protection d'éjection latérale (fig. 7.A) est abaissée et verrouillée par le levier de sécurité (fig. 7.B).

⚠ ATTENTION

Avant de démonter ou d'entretenir le déflecteur, ne pas oublier de pousser le levier de sécurité (fig. 8.B) et de soulever la protection d'éjection latérale (fig. 8.A) pour permettre son démontage.

REMARQUE

Pour démonter le déflecteur, exécuter les étapes dans l'ordre inverse du montage.

5.6 MONTAGE DES RENFORTS LATÉRAUX DE L'ENSEMBLE DES ORGANES DE COUPE (UNIQUEMENT SUR LES MODÈLES À ÉJECTION LATÉRALE, LE CAS ÉCHÉANT)

Compléter le montage de l'ensemble des organes de coupe en montant les renforts latéraux sur le profil de l'ensemble des organes de coupe à l'aide des vis correspondantes (fig. 9).

5.7 MONTAGE ET ACHÈVEMENT DE LA PLAQUE ARRIÈRE (UNIQUEMENT SUR LES MODÈLES À RAMASSAGE ARRIÈRE)

1. Monter les deux étriers inférieurs (fig. 10.A) et (fig. 10.B), en respectant le sens de montage indiqué sur la figure, et les fixer avec les vis (fig. 10.C) et les écrous (fig. 10.D), en les serrant à fond.
2. Retirer les deux vis (fig. 10.H) qui seront utilisées plus tard.
3. Monter la partie inférieure (fig. 10.E) de la plaque arrière et la fixer aux étriers inférieurs avec les vis (fig. 10.F) et les écrous (fig. 10.G), sans les serrer complètement.
4. Compléter la fixation de la partie inférieure (fig. 10.E) de la plaque arrière en vissant à fond les deux vis centrales précédemment retirées (fig. 10.H) et les quatre vis supérieures (fig. 10.I).
5. Serrer à fond les deux écrous inférieurs (fig. 10.G).
6. Insérer le levier (fig. 10.J) de l'indicateur de sac de ramassage plein dans le logement (fig. 10.K) et le pousser en bas jusqu'à ce qu'un déclic se fasse entendre.
7. Monter les deux supports du sac de ramassage (fig. 10.L) et (fig. 10.M), en respectant le sens de montage indiqué sur la figure, et les fixer avec les vis (fig. 10.N) et les rondelles élastiques (fig. 10.O), en les serrant à fond.

5.8 MONTAGE DU SAC DE RAMASSAGE (UNIQUEMENT SUR LES MODÈLES À RAMASSAGE ARRIÈRE) (UNIQUEMENT SUR LES MODÈLES TYPE « III »)

1. Utiliser les boutons d'ouverture/fermeture du sac de ramassage (fig. 13.U, V) pour aligner le levier à deux cames (fig. 11.A) avec les supports (fig. 11.B) du ramasseur d'herbe.

REMARQUE

Pour effectuer l'alignement et donc régler manuellement la position du levier à deux cames (fig. 11.A), il faut maintenir enfoncé le bouton d'ouverture (fig. 13.U) ou de fermeture (fig. 13.V) du sac de ramassage.

2. Accrocher le sac de ramassage (fig. 16.A) aux supports (fig. 16.B) et le centrer par rapport à la plaque arrière. Le centrage est assuré en utilisant le support droit comme appui latéral.

3. Fermer le sac de ramassage (fig. 11.C) en maintenant enfoncé le bouton de fermeture du sac de ramassage (fig. 13.V).

REMARQUE

Pour retirer le sac de ramassage (fig. 11.C), le soulever de manière à maintenir une distance de la plaque d'environ 10 ÷ 15 cm, comme indiqué sur la fig. 11.

6. COMMANDES DE CONTRÔLE

6.1 COMMUTATEUR À CLÉ

Cette commande à clé joue le rôle d'interrupteur général, qui active ou désactive le circuit d'allumage de la machine. Le commutateur à clé (fig. 12.A) a 2 positions :

1. **Clé extraite.** Le circuit d'alimentation est désactivé et la machine s'éteint. Aucune fonction ne peut être activée.
2. **Clé insérée à fond.** La machine est prête à la mise en marche.

6.2 PÉDALE DE TRACTION

La pédale de traction (fig. 12.F) permet la traction des roues et de régler la vitesse de la machine, à la fois en marche avant et en marche arrière.



1. **Marche avant :** quand on appuie sur la pédale en avant, la machine avance. En augmentant la pression sur la pédale, on augmente progressivement la vitesse de la machine.



2. **Marche arrière :** quand on appuie sur la pédale en arrière, la machine recule. En réduisant la pression sur la pédale, on diminue progressivement la vitesse de la machine.
3. **Frein de stationnement :** quand on relâche la pédale, le frein de service s'enclenche automatiquement ; il ralentit et arrête la machine et l'immobilise jusqu'à ce qu'on appuie à nouveau sur la pédale de traction.

REMARQUE

La pédale de traction est désactivée lorsque l'opérateur quitte le siège.

6.3 LEVIER D'ENGAGEMENT/ DÉSENGAGEMENT DE LA TRANSMISSION

Le levier d'engagement/désengagement de la transmission (fig. 12.H) permet de déplacer la machine manuellement sans la mettre en marche. Cette commande a deux positions, indiquées par les symboles suivants :



1. **Transmission engagée :**

déplacer le levier (fig. 12.H) en position horizontale (A). La machine peut être normalement déplacée en démarrant.



2. **Transmission libérée :**

déplacer le levier (fig. 12.H) vers le bas (B). La machine peut être déplacée manuellement sans la mettre en marche.

⚠ AVERTISSEMENT

La machine doit uniquement être déplacée sur un sol plat.

⚠ INSTRUCTIONS DE SÉCURITÉ

Le levier d'engagement/désengagement ne doit jamais se trouver sur une position intermédiaire. Cette condition entraîne une surchauffe et un endommagement de la transmission.

6.4 RÉGLAGE DE LA HAUTEUR DE COUPE

6.4.1 Levier de réglage (*uniquement sur les modèles de type « I » et « II »*)

Ce levier (fig. 12.G) permet de soulever et d'abaisser l'ensemble des organes de coupe, qui peut être positionné à 7 hauteurs de coupe différentes.



Les sept positions sont indiquées de « 1 » à « 7 » sur la plaque, correspondant au même nombre de hauteurs de coupe comprises entre 3 et 8 cm.



Pour passer d'une position à une autre, le levier doit être déplacé latéralement et repositionné dans l'un des crans d'arrêt.

6.4.2 Boutons de réglage (*uniquement sur les modèles de type « III »*)

Ces boutons permettent de soulever (fig. 13.S) et d'abaisser (fig. 13.T) l'ensemble des organes de coupe, qui peut être positionné à 7 hauteurs de coupe différentes.

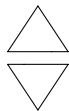

Les sept positions sont indiquées graphiquement sur l'afficheur (fig. 13.W) et correspondent au même nombre de hauteurs de coupe comprises entre 3 et 8 cm.

Pour passer d'une position à une autre, appuyer sur les boutons de réglage (fig. 13.S, fig. 13.T) jusqu'à atteindre la position souhaitée. Alternativement, en maintenant enfoncé l'un des deux boutons de réglage, il est possible de modifier la hauteur de l'ensemble de coupe en continu jusqu'à la position souhaitée.

REMARQUE

Si la clé est complètement insérée (fig. 12.A), il est possible d'appuyer sur le bouton de marche arrière (fig. 13.C) conjointement avec les boutons de montée (fig. 13.S) ou de descente (fig. 13.T) pour soulever ou abaisser l'ensemble des organes de coupe même lorsque le conducteur n'est pas assis sur son siège.

6.5 BOUTON D'ARRÊT D'URGENCE

Le bouton d'arrêt d'urgence (fig. 12.B) permet d'arrêter immédiatement la machine en cas d'urgence.

Le bouton a deux positions :



1. Activé : lorsque le bouton d'arrêt d'urgence est enfoncé, les moteurs des organes de coupe et de commande de la traction s'arrêtent.



2. Désactivé : tourner le bouton d'arrêt d'urgence dans le sens des aiguilles d'une montre pour le désactiver et rétablir toutes les fonctions. Pour démarrer la machine, répéter la procédure de démarrage à l'aide de la clé (paragr. 7.4).

REMARQUE

Lorsque le bouton d'arrêt d'urgence est activé, il est impossible de démarrer la machine.

⚠ INSTRUCTION

Le bouton d'arrêt d'urgence ne doit jamais être utilisé comme méthode habituelle pour arrêter la machine.

6.6 PRISE AUXILIAIRE POUR ACCESSOIRES USB

Cette prise (fig. 12.I) peut charger les dispositifs USB. Sa fonction est seulement de recharge. La prise n'a pas de fonction de communication avec le dispositif USB connecté.

La prise est sous tension uniquement lorsque la clé (12 A) est complètement insérée.

Ne pas recharger l'équipement connecté à la prise USB en cas de pluie, d'humidité ou de température élevée avec exposition directe aux rayons du soleil. L'utilisation dans ces conditions entraîne l'annulation de la garantie et dégage le fabricant de toute responsabilité en cas de problème.

Ne pas ouvrir le bouchon de la prise USB en cas de pluie ou de zones poussiéreuses.

Le fabricant décline toute responsabilité en cas de dommage de l'équipement connecté à la prise USB ou de perte des données pendant son utilisation.

6.7 DISPOSITIF DE SIGNALISATION ACOUSTIQUE

- L'émission d'une signalisation sonore double indique l'absence du sac de ramassage. Vérifier la présence ou le bon montage du sac de ramassage (uniquement sur les modèles à ramassage arrière).
- L'émission d'un signal sonore continu indique que le sac de ramassage est plein. Le vider (voir paragr. 7.5.4) (uniquement sur les modèles à ramassage arrière).
- L'émission d'un seul signal sonore indique l'absence d'autorisation de tonte en marche arrière. Voir l'icône fig. 13.C.
- L'émission d'un signal sonore intermittent indique que la clé est insérée mais que la machine n'a pas été démarrée quelques minutes après son insertion.

6.8 LEVIER DE BASCULEMENT DU SAC DE RAMASSAGE (LE CAS ÉCHÉANT, UNIQUEMENT SUR LES MODÈLES À RAMASSAGE ARRIÈRE)

Ce levier, amovible de son logement, permet de basculer le sac de ramassage pour le vider, réduisant ainsi l'effort de l'opérateur (fig. 12.E).

6.9 PANNEAU DE COMMANDE

Selon le modèle, votre machine peut être équipée d'une des versions de panneau de commande (fig. 12.C, fig. 12.D et fig. 12.L) décrites ci-dessous :

6.9.1 Panneau de commande (type « I ») fig. 13



Bouton de démarrage de la machine

La clé complètement insérée, ce bouton (fig. 13.A) met la machine en marche et active toutes les fonctions.

REMARQUE

Si toutes les conditions de sécurité sont respectées, l'icône « READY » (fig. 13.K) s'allume et la machine est prête à être utilisée (voir paragr. 7.4).



Bouton d'activation/ de désactivation des organes de coupe

En appuyant sur le bouton fig. 13.B les organes de coupe sont activés/désactivés.

- Une fois les organes de coupe activés, ils peuvent commencer à fonctionner après quelques secondes.
- En désactivant les organes de coupe, un frein s'actionne simultanément et arrête leur rotation après quelques secondes.

REMARQUE

Si les organes de coupe sont activés sans que les conditions de sécurité ne soient respectées, la machine s'éteint ou elle ne peut pas être démarrée (voir paragr. 7.2.2).



Bouton d'autorisation de tonte en marche arrière

Lorsque le bouton fig. 13.C est pressé l'autorisation de tonte en marche arrière est effective.

Pour la tonte en marche arrière, activer les organes de coupe et en même temps maintenir le bouton pressé.

REMARQUE

L'absence d'autorisation de tonte en marche arrière est indiquée par un seul signal sonore.



Bouton de commande des phares

Appuyer sur ce bouton fig. 13.D pour allumer/éteindre les phares.

Lorsque les phares sont allumés, l'icône fig. 13.L s'allume.



Icône Attention

L'icône fig. 13.E allumée indique un non-respect des conditions de sécurité ou un éventuel dysfonctionnement de la machine (voir chap. 15).



Voyants de batterie

Les voyants fig. 13.F indiquent normalement le niveau de charge des batteries de la machine, mais des combinaisons particulières de leur état d'éclairage fournissent des informations sur les dysfonctionnements de la machine (voir chap. 15).



Icône « Ready »

L'icône fig. 13.K s'allume lorsque la machine est allumée et prête à être utilisée.



Icône « Bluetooth »

L'icône fig. 13.M s'allume lorsque la machine et le dispositif pour l'échange des données sont connectés.



Icône de surchauffe des contrôleurs et/ou du moteur

L'icône fig. 13.N indique la surchauffe des composants électriques. Voir chap. 15.



Icône du levier d'engagement/ désengagement de la transmission

L'icône fig. 13.O s'allume lorsque la transmission n'est pas engagée (voir paragr. 6.3 et chap. 15).



Icône de présence d'opérateur à bord

L'icône fig. 13.P s'allume si l'opérateur n'est pas sur son siège (voir paragr. 7.2.2).



Icône du bouton d'arrêt d'urgence

L'icône fig. 13.Q s'allume lorsque le bouton d'arrêt d'urgence est activé (voir paragr. 6.5).

6.9.2 Panneau de commande (type « II ») fig. 13



Bouton de démarrage de la machine

La clé complètement insérée, ce bouton (fig. 13.A) met la machine en marche et active toutes les fonctions.

REMARQUE

Si toutes les conditions de sécurité sont respectées, l'icône « READY » (fig. 13.K) s'allume et la machine est prête à être utilisée (voir chap. 7.4).



Bouton d'activation/ de désactivation des organes de coupe

En appuyant sur le bouton fig. 13.B les organes de coupe sont activés/désactivés.

- Une fois les organes de coupe activés, ils peuvent commencer à fonctionner après quelques secondes.
- En désactivant les organes de coupe, un frein s'actionne simultanément et arrête leur rotation après quelques secondes.

REMARQUE

Si les organes de coupe sont activés sans que les conditions de sécurité ne soient respectées, la machine s'éteint ou elle ne peut pas être démarrée (voir paragr. 7.2.2).



Bouton d'autorisation de tonte en marche arrière

Lorsque le bouton fig. 13.C est pressé l'autorisation de tonte en marche arrière est effective.

Pour la tonte en marche arrière, activer les organes de coupe et en même temps maintenir le bouton pressé.

REMARQUE

L'absence d'autorisation de tonte en marche arrière est indiquée par un seul signal sonore.



Bouton de commande des phares

Appuyer sur ce bouton fig. 13.D pour allumer/éteindre les phares.

Lorsque les phares sont allumés, l'icône fig. 13.L s'allume.



Bouton « CRUISE CONTROL »

Appuyer sur le bouton fig. 13.G pour activer/désactiver la fonction « CRUISE CONTROL ».

La fonction Cruise Control permet de maintenir la vitesse souhaitée en marche avant, sans besoin de maintenir la pédale de traction enfoncée.

- En appuyant sur le bouton « CRUISE CONTROL » (fig. 13.G) tout en avançant, la machine maintient la vitesse atteinte à ce moment, sans avoir besoin d'appuyer sur la pédale de traction (fig. 12.F). Une fois la fonction activée, l'icône fig. 13.I s'allume sur le panneau de commande.

REMARQUE

En marche arrière, il n'est pas possible d'activer la fonction « CRUISE CONTROL ».

REMARQUE

Dans une côte ou une descente, la vitesse peut varier par rapport à celle qui a été définie sur un terrain en plan.

Pour désactiver le dispositif et rétablir la commande de la vitesse d'avancement au moyen de la pédale de traction (fig. 12.F), il suffit de :

- Appuyer sur le bouton (fig. 13.G).
ou
- Appuyer sur la pédale de traction (fig. 12.F).



Bouton de sélection du régime de l'organe de coupe

Ce bouton (fig. 13.H) permet de sélectionner 3 régimes de rotation différents de l'organe de coupe.

1. ECO : Le régime de rotation de l'organe de coupe est réduit de façon à prolonger l'autonomie de la batterie. Lorsque la fonction est activée, l'icône de la « feuille » s'allume (fig. 13.J).

ATTENTION

L'utilisation de ce mode n'est pas conseillée en cas de conditions de coupe difficiles (herbe dense, haute, humide).

2. NORMAL : régime standard de rotation de l'organe de coupe pour une utilisation dans des conditions normales de coupe du gazon.
3. BOOST : Le régime de rotation de l'organe de coupe est augmenté pour la coupe du gazon dans des conditions difficiles (herbe dense, haute, humide). Lorsque la fonction est activée, l'icône de la « lame tournante » s'allume (fig. 13.R). L'autonomie de la batterie est réduite.

icône Attention

L'icône fig. 13.E allumée indique un non-respect des conditions de sécurité ou un éventuel dysfonctionnement de la machine (voir chap. 15).



Voyants de batterie

Les voyants fig. 13.F indiquent normalement le niveau de charge des batteries de la machine, mais des combinaisons particulières de leur état d'éclairage fournissent des informations sur les dysfonctionnements de la machine (voir chap. 15).



icône « READY »

L'icône fig. 13.K s'allume lorsque la machine est allumée et prête à être utilisée.



icône « Bluetooth »

L'icône fig. 13.M s'allume lorsque la machine et le dispositif pour l'échange des données sont connectés.





Icône de surchauffe des contrôleurs et/ou du moteur

L'icône fig. 13.N indique la surchauffe des composants électriques. Voir chap. 15.



Icône du levier d'engagement/désengagement de la transmission

L'icône fig. 13.O s'allume lorsque la transmission n'est pas engagée (voir paragr. 6.3 et chap. 15).



Icône de présence d'opérateur à bord

L'icône fig. 13.P s'allume si l'opérateur n'est pas sur son siège (voir paragr. 7.2.2).



Icône du bouton d'arrêt d'urgence

L'icône fig. 13.Q s'allume lorsque le bouton d'arrêt d'urgence est activé (voir paragr. 6.5).



Icône ECO

L'icône fig. 13.J s'allume lorsque le régime de coupe ECO est sélectionné.



Icône BOOST

L'icône fig. 13.R s'allume lorsque le régime de coupe BOOST est sélectionné.



Bouton d'activation/ de désactivation des organes de coupe

En appuyant sur le bouton fig. 13.B les organes de coupe sont activés/désactivés.

- Une fois les organes de coupe activés, ils peuvent commencer à fonctionner après quelques secondes.
- En désactivant les organes de coupe, un frein s'actionne simultanément et arrête leur rotation après quelques secondes.

REMARQUE

Si les organes de coupe sont activés sans que les conditions de sécurité ne soient respectées, la machine s'éteint ou elle ne peut pas être démarrée (voir paragr. 7.2.2).



Bouton d'autorisation de tonte en marche arrière

Lorsque le bouton fig. 13.C est pressé l'autorisation de tonte en marche arrière est effective. Pour la tonte en marche arrière, activer les organes de coupe et en même temps maintenir le bouton pressé.

REMARQUE

L'absence d'autorisation de tonte en marche arrière est indiquée par un seul signal sonore.

6.9.3 Panneau de commande (type « III ») fig. 13



Bouton de démarrage de la machine

La clé complètement insérée, ce bouton (fig. 13.A) met la machine en marche et active toutes les fonctions.

REMARQUE

Si toutes les conditions de sécurité sont respectées, la partie blanche de l'élément circulaire de l'afficheur s'allume (fig. 13III.F, 13III.Y, 13III.Z) et l'état de la batterie (13.F et 13.Y), la hauteur de coupe (13.W) et les fonctions actives sont affichés. La machine est prête à être utilisée (voir chap. 7.4).



Bouton de commande des phares

Appuyer sur ce bouton fig. 13.D pour allumer/éteindre les phares.

Lorsque les phares sont allumés, l'icône fig. 13.L s'allume.



Bouton « CRUISE CONTROL »

Appuyer sur le bouton fig. 13.G pour activer/désactiver la fonction « CRUISE CONTROL ».

La fonction Cruise Control permet de maintenir la vitesse souhaitée en marche avant, sans besoin de maintenir la pédale de traction enfoncée.

- En appuyant sur le bouton « CRUISE CONTROL » (fig. 13.G) tout en avançant, la machine maintient la vitesse atteinte à ce moment, sans avoir besoin d'appuyer sur la pédale de traction (fig. 12.F). Une fois la fonction activée, l'icône fig. 13.I s'allume sur le panneau de commande.

REMARQUE

En marche arrière, il n'est pas possible d'activer la fonction « CRUISE CONTROL ».

REMARQUE

Dans une côte ou une descente, la vitesse peut varier par rapport à celle qui a été définie sur un terrain en plan.

Pour désactiver le dispositif et rétablir la commande de la vitesse d'avancement au moyen de la pédale de traction (fig. 12.F), il suffit de :

- Appuyer sur le bouton (fig. 13.G).
- ou
- Appuyer sur la pédale de traction (fig. 12.F).



Bouton de sélection du régime de l'organe de coupe

Ce bouton (fig. 13.H) permet de sélectionner 3 régimes de rotation différents de l'organe de coupe.

1. ECO : Le régime de rotation de l'organe de coupe est réduit de façon à prolonger l'autonomie de la batterie. Lorsque la fonction est activée, l'icône de la « feuille » s'allume (fig. 13.J).

⚠ ATTENTION

L'utilisation de ce mode n'est pas conseillée en cas de conditions de coupe difficiles (herbe dense, haute, humide).

2. NORMAL : régime standard de rotation de l'organe de coupe pour une utilisation dans des conditions normales de coupe du gazon.
3. BOOST : Le régime de rotation de l'organe de coupe est augmenté pour la coupe du gazon dans des conditions difficiles (herbe dense, haute, humide). Lorsque la fonction est activée, l'icône de la « lame tournante » s'allume (fig. 13.R). L'autonomie de la batterie est réduite.

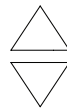

Boutons de réglage de la hauteur de coupe

Ces boutons permettent de soulever (fig. 13.S) et d'abaisser (fig. 13.T) l'ensemble des organes de coupe, qui peut être positionné à 7 hauteurs de coupe différentes. Voir paragraphe 6.4.2.



Boutons d'ouverture/fermeture du sac de ramassage

Ces boutons permettent d'ouvrir (fig. 13.U) et de fermer (fig. 13.V) le sac de ramassage. Voir paragraphe 7.5.4.



Icône Attention

L'icône fig. 13.E allumée indique un non-respect des conditions de sécurité ou un éventuel dysfonctionnement de la machine (voir chap. 15).



Voyants de batterie

Les voyants fig. 13.F indiquent normalement le niveau de charge des batteries de la machine, mais des combinaisons particulières de leur état d'éclairage fournissent des informations sur les dysfonctionnements de la machine (voir chap. 15).



Icône « Bluetooth »

L'icône fig. 13.M s'allume lorsque la machine et le dispositif pour l'échange des données sont connectés.



Icône de surchauffe des contrôleurs et/ou du moteur

L'icône fig. 13.N indique la surchauffe des composants électriques. Voir chap. 15.



Icône du levier d'engagement/désengagement de la transmission

L'icône fig. 13.O s'allume lorsque la transmission n'est pas engagée (voir paragr. 6.3 et chap. 15).



Icône de présence d'opérateur à bord

L'icône fig. 13.P s'allume si l'opérateur n'est pas sur son siège (voir paragr. 7.2.2).



Icône du bouton d'arrêt d'urgence

L'icône fig. 13.Q s'allume lorsque le bouton d'arrêt d'urgence est activé (voir paragr. 6.5).



Icône ECO

L'icône fig. 13.J s'allume lorsque le régime de coupe ECO est sélectionné.



Icône BOOST

L'icône fig. 13.R s'allume lorsque le régime de coupe BOOST est sélectionné.



Icône du sac de ramassage

L'icône fig. 13.X indique que le sac de ramassage est levé et qu'il doit être refermé avant de reprendre le travail.



Icône de hauteur de coupe

L'icône fig. 13.W est divisée graphiquement en sept sections, chacune indiquant une hauteur de coupe différente.



Chiffre de pourcentage de charge de la batterie

Les chiffres fig. 13.Y indiquent le pourcentage de charge de la batterie.

REMARQUE

Si la machine présente une anomalie, les chiffres fournissent un code d'erreur numérique identifiant l'anomalie.

ATTENTION

Si nécessaire, fournir le code d'erreur numérique au centre d'assistance agréé.



Indicateur d'absorption de courant

L'indicateur fig. 13.Z. indique le niveau d'absorption de courant de la batterie par la machine.

REMARQUE

Pour augmenter la durée de vie de la batterie, régler la hauteur de coupe et la vitesse d'avancement de la machine afin que l'absorption de la batterie soit maintenue dans la zone verte de l'indicateur.

6.10 FONCTION BLUETOOTH (LE CAS ÉCHÉANT)

La fonction Bluetooth permet la connexion directe sans fil entre la machine et un dispositif à courte distance.

Il faut que l'application correspondante soit installée sur le dispositif pour l'échange de données :

1. Télécharger l'application au moyen du code QR indiqué sur la fig. 43.
2. Suivre les instructions.



La connexion Bluetooth s'active automatiquement lors du démarrage de la machine et la connexion effective avec le dispositif est confirmée par l'allumage de l'icône fig. 13.M.

Vérifier si la connexion au dispositif/application est active.

7. UTILISATION DE LA MACHINE

AVERTISSEMENT

Les consignes de sécurité à suivre sont décrites au chap. 2. Respecter scrupuleusement ces indications pour ne pas s'exposer à de graves risques ou dangers.

7.1 OPÉRATIONS PRÉLIMINAIRES

Avant de commencer à travailler, effectuer une série de contrôles et d'opérations pour s'assurer que le travail est réalisé convenablement dans des conditions de sécurité maximales.

7.1.1 Contrôle de la batterie

Avant d'utiliser la machine pour la première fois après l'achat, recharger complètement la batterie (paragr. 8.2.2).

Avant chaque utilisation, vérifier l'état de charge de la batterie (fig. 13.F).

7.1.2 Réglage du siège

Pour varier la position du siège, il faut desserrer les quatre vis de fixation (fig. 14.A) et le faire glisser au long des rainures du support. Une fois la position trouvée, serrer à fond les quatre vis (fig. 14.A).

7.1.3 Pression des pneumatiques

Une bonne pression des pneumatiques est une condition essentielle pour obtenir un alignement parfait de l'ensemble des organes de coupe et donc une tonte uniforme de la pelouse.

1. Dévisser les capuchons de protection.
2. Relier les valves à une prise d'air comprimé munie d'un manomètre (fig. 15).
3. Régler la pression sur les valeurs indiquées dans le tableau "Caractéristiques techniques".

7.1.4 Préparation de la machine au travail

REMARQUE

Cette machine permet de couper la pelouse de différentes façons ; il est recommandé, avant de commencer la tonte, de préparer la machine selon la coupe que l'on souhaite réaliser.

- a. **Préparation pour la tonte et l'éjection latérale de l'herbe au sol (uniquement sur les modèles à éjection latérale) :**

Toujours vérifier si le ressort interne du déflecteur (fig. 6.B) et le levier de sécurité (fig. 7.B, 8.B) fonctionnent correctement, en le maintenant de manière stable en position abaissée.

- b. **Préparation pour la tonte et le ramassage de l'herbe dans le sac de ramassage (uniquement sur les modèles à ramassage arrière de type « I » et « II »)**

Accrocher le sac de ramassage (fig. 16.A) aux supports (fig. 16.B) et le centrer par rapport à la plaque arrière. Le centrage est assuré en utilisant le support droit comme appui latéral. Vérifier si le tube inférieur de l'embouchure du sac de ramassage s'accroche au cliquet d'arrêt approprié (fig. 16.C).

- c. **Préparation pour la tonte et le ramassage de l'herbe dans le sac de ramassage (uniquement sur les modèles à ramassage arrière de type « III »)**

Voir paragr. 5.8.

- d. **Préparation pour la tonte et l'éjection arrière de l'herbe au sol (uniquement sur les modèles à ramassage arrière)**

Si l'on souhaite travailler sans le sac de ramassage, un kit de protection d'éjection arrière (fig. 17 ; paragr. 16.5) est disponible sur demande, qui doit être fixé sur la plaque arrière comme indiqué dans les instructions correspondantes.

- e. **Préparation pour la tonte et le broyage de l'herbe**

Si l'on souhaite tondre l'herbe, la hacher finement et la laisser sur le terrain, un kit de « mulching » (paragr. 16.1) est disponible sur demande. Ce kit doit être fixé comme indiqué dans les instructions correspondantes.

7.1.5 Positionnement des roulettes anti-arrachement

Les roulettes anti-arrachement à diminuer les risques d'arrachement du tapis herbeux, causés par le frôlement du bord de l'ensemble des organes de coupe sur les terrains irréguliers. Positionner les roulettes de la façon indiquée (par. 8.3).

7.2 CONTRÔLES DE SÉCURITÉ

Exécuter les contrôles de sécurité suivants et vérifier si les résultats correspondent aux indications des tableaux.

INSTRUCTIONS DE SÉCURITÉ

Toujours effectuer les contrôles de sécurité avant l'utilisation.

7.2.1 Contrôle général de sécurité





Objet	Résultat
Batterie	Aucun dommage à son boîtier et au couvercle.
Protection d'éjection arrière, sac de ramassage (uniquement sur les modèles à ramassage arrière).	En bon état. Aucune détérioration. Montés correctement.
Protection d'éjection latérale (uniquement sur les modèles à éjection latérale).	En bon état. Aucune détérioration. Montée correctement.
Câbles électriques.	Tout l'isolement en bon état. Aucune détérioration mécanique.

Objet	Résultat
Faire avancer et reculer la machine et relâcher la pédale de traction.	La machine ralentit et s'arrête.
Dispositifs de sécurité	Ils agissent comme indiqué au paragr. 7.2.2

7.2.2 Contrôle des dispositifs de sécurité

Les dispositifs de sécurité agissent selon deux critères :

- A. Empêcher le démarrage du moteur électrique si toutes les conditions de sécurité ne sont pas respectées.
- B. Arrêter le moteur électrique si même une seule condition de sécurité n'est plus respectée.

État	Action	Résultat
Opérateur assis. Pédale de traction au point mort (pédale relâchée). Bouton d'arrêt d'urgence désactivé.	Insérer complètement la clé.	La machine est prête à la mise en marche.
Machine en marche ou qui roule.	L'opérateur se lève de son siège.	Tous les dispositifs se désactivent. L'icône fig. 13.E clignote et l'icône fig. 13.P s'allume. 
Opérateur assis. Pédale de traction en position de conduite vers l'avant ou l'arrière.	Essayer de mettre la machine en marche.	Les icônes fig. 13.E et fig. 13.O restent allumées, les voyants de batterie 1, 2, 4 et 5 clignotent. Panneau de commande de type « I » et « II »  Panneau de commande de type « III » 
Bouton d'arrêt d'urgence activé.	Essayer de mettre la machine en marche.	La machine s'allume. L'icône fig. 7.E clignote et l'icône fig. 7.Q s'allume. La traction et les organes de coupe ne fonctionnent pas. 
Organes de coupe activés	La marche arrière est actionnée sans maintenir le bouton d'autorisation de tonte en marche arrière enfoncé.	Les organes de coupe se désactivent.
Organes de coupe activés.	Le sac de ramassage est soulevé ou la protection d'éjection arrière est coupée (uniquement sur les modèles à ramassage arrière).	Les organes de coupe se désactivent.

État	Action	Résultat
Machine en marche et qui roule.	La pédale de traction est relâchée.	La machine ralentit et s'arrête.
Machine en marche et qui roule.	Conduite d'essai.	Aucune vibration anormale, aucun son anormal, fonctionnement correct de la direction, des commandes et des pédales.

DANGER

Si l'un des résultats diffère de ce qui est indiqué dans les tableaux, ne pas utiliser la machine. S'adresser à un centre d'assistance pour les contrôles nécessaires et la réparation.

REMARQUE

Toujours garder à l'esprit que les dispositifs de sécurité empêchent le démarrage du moteur électrique lorsque les conditions de sécurité ne sont pas respectées. Dans ce cas, une fois l'autorisation de démarrage rétablie, retirer la clé avant de redémarrer la machine.

7.3 UTILISATION SUR LES TERRAINS EN PENTE

Respecter les limites indiquées dans le tableau « Caractéristiques techniques » et sur la fig. 18, quel que soit le sens de marche.

Ne pas oublier qu'il n'y a pas de pente « sûre ». Se déplacer sur des terrains en pente demande une attention particulière. Pour éviter de basculer ou de perdre le contrôle de la machine :

- Ne jamais tondre en travers de la pente. Les pelouses en pente se tondent dans le sens de la montée et de la descente et jamais transversalement, en marche avant. Faire très attention aux changements de direction et à ce que les roues en amont ne rencontrent pas d'obstacles (cailloux, branches, racines, etc.) susceptibles de faire glisser la machine sur le côté, de la renverser ou d'entraîner une perte de contrôle du véhicule.
- Ne pas s'arrêter ou repartir brusquement dans une pente ou dans une côte.
- Engager la traction en douceur et en faisant particulièrement attention pour éviter le cabrage de la machine.
- Réduire la vitesse :
 - avant tout changement de direction et dans les virages serrés ;
 - avant d'affronter une pente, notamment en descente, de façon à garantir l'espace de freinage de sécurité.
- Ne jamais passer la marche arrière pour réduire la vitesse dans les pentes : cela pourrait provoquer la perte de contrôle du véhicule, surtout sur des terrains glissants.

7.4 DÉMARRAGE

Pour démarrer :

1. Vérifier si la transmission est engagée (paragr. 6.3).
 2. S'asseoir au poste de conduite.
 3. Insérer la clé à fond (fig. 12.A).
- a. Pour les modèles de type « I » et « II » :**
4. Attendre que le contrôle électrique de la machine soit effectué, au cours duquel les icônes du panneau de commande s'allument.
 5. Appuyer sur le bouton de démarrage (fig. 13.A).
 6. Attendre que l'icône « Ready » (fig. 13.K) s'allume en continu.
- b. Pour les modèles de type « III » :**
4. Attendre que le contrôle électrique de la machine soit effectué, au cours duquel les icônes présentes dans la zone circulaire centrale du panneau de commande s'allument (fig. 13III.F, 13III.Y, 13III.Z).
 5. Appuyer sur le bouton de démarrage (fig. 13.A).
 6. Attendre que les icônes d'état de la batterie (13.F et 13.Y), de la hauteur de coupe (13.W) et des autres fonctions actives s'allument.

REMARQUE

À la fin du contrôle électrique, les phares s'allument un instant.

7.5 FONCTIONNEMENT

7.5.1 Marche et déplacements

Lors des déplacements :

1. Désactiver les organes de coupe (fig. 13.B).
2. Amener l'ensemble des organes de coupe à la position de hauteur maximale.
3. Appuyer sur la pédale de traction pour faire avancer la machine dans le sens de déplacement souhaité et appuyer progressivement sur la pédale pour obtenir la vitesse voulue.
4. Se rendre dans la zone de travail.

DANGER

L'activation doit s'effectuer de la manière décrite (paragr. 6.2) pour éviter qu'un enclenchement trop brusque puisse provoquer un cabré et une perte de contrôle de la machine, notamment en pente.

REMARQUE

La marche arrière doit être engagée à l'arrêt.

7.5.2 Tonte de gazon

1. Amener l'ensemble des organes de coupe en position de travail (paragr. 6.4).
2. Activer les organes de coupe (fig. 13.B) uniquement sur le gazon, en évitant d'activer les organes de coupe sur des sols de gravier ou dans de l'herbe trop haute.
3. Commencer à avancer et à tondre le gazon très progressivement et en prenant toutes les précautions nécessaires.
4. Adapter la vitesse d'avancement et la hauteur de coupe (paragr. 6.4) aux conditions du gazon (hauteur, densité et humidité) et à la quantité d'herbe tondue.

INSTRUCTION

La vitesse d'avancement diminue si le seuil de charge de la batterie est au-dessous de 40 % (paragr. 8.2.2).

REMARQUE

Le gazon aura un meilleur aspect si les tontes sont toujours effectuées à la même hauteur et en alternance dans les deux directions (fig. 20).

REMARQUE

Pour pouvoir reculer avec les organes de coupe activés, maintenir le bouton d'autorisation de tonte en marche arrière enfoncé (fig. 13.C) pour ne pas provoquer l'arrêt du moteur.

Désactiver les organes de coupe et amener l'ensemble des organes de coupe à la position de hauteur maximale :

- Lors des déplacements d'une zone de travail à une autre.
- Pour traverser des surfaces non herbeuses.
- À chaque fois qu'il faut surmonter un obstacle.

7.5.3 Conseils pour maintenir une belle pelouse

- Pour maintenir une pelouse d'un bel aspect, vert et souple, il faut la tondre régulièrement. La pelouse peut être composée de différents types d'herbes. Si l'on tond la pelouse fréquemment, les herbes qui poussent le plus sont celles qui ont beaucoup de racines, qui forment une couverture herbeuse solide. Si au contraire on la tond moins fréquemment, des

herbes hautes et sauvages (trèfle, marguerites, etc.) se développent principalement.

- Il est toujours préférable de tondre l'herbe lorsque la pelouse est bien sèche.
- Les organes de coupe doivent être en bon état et bien affûtés, de façon à ce que la coupe soit nette et sans irrégularités, autrement on obtiendrait un jaunissement des pointes.
- La fréquence des tontes doit être proportionnelle à la croissance de l'herbe, en évitant qu'entre une tonte et l'autre l'herbe pousse trop.
- Lors des périodes les plus chaudes et sèches, il est conseillé de garder l'herbe légèrement plus haute afin de réduire le dessèchement du terrain.
- La hauteur optimale de l'herbe d'une pelouse bien soignée est d'environ 4-5 cm et, avec une seule tonte, il ne devrait pas être nécessaire de couper plus d'un tiers de la hauteur totale. Si l'herbe est très haute, il vaut mieux la tondre en deux fois, à une journée d'intervalle ; la première avec les organes de coupe à hauteur maximale et éventuellement avec un sillage réduit, et la deuxième à la hauteur souhaitée.
- La pelouse aura un meilleur aspect si les coupes sont effectuées alternativement dans les deux sens (fig. 20).
- Si la goulotte d'éjection se colmate, réduire la vitesse de déplacement car elle pourrait être excessive par rapport aux conditions du gazon ; si le problème persiste, les organes de coupe ne sont pas assez affûtés ou le profil des ailettes est déformé.
- Faire très attention à proximité des buissons et des bordures, car une manœuvre erronée pourrait détériorer le parallélisme et le bord et les organes de coupe.

7.5.4 Vidange du sac de ramassage (uniquement sur les modèles à ramassage arrière)

REMARQUE

N'effectuer cette opération que lorsque les organes de coupe sont désactivés ; dans le cas contraire, le moteur s'arrêterait.

REMARQUE

Ne pas attendre que le sac de ramassage soit trop plein, afin d'éviter que la goulotte d'éjection ne se colmate.

Un signal sonore continu indique le remplissage du sac de ramassage. Procéder comme suit :

1. Désactiver les organes de coupe (fig. 13.B) et le signal s'arrête.

2. Arrêter la machine.
- a. **Pour les modèles de type « I » et « II » :**
3. Retirer le levier (fig. 21.A - le cas échéant) ou saisir la poignée arrière (fig. 21.A1) et renverser le sac de ramassage pour le vider.
4. Conduire la machine sur environ 1 m.
5. Refermer le sac de ramassage de sorte qu'il reste accroché au cliquet d'arrêt (fig. 21.B).
- b. **Pour les modèles de type « III » :**
3. Appuyer sur le bouton d'ouverture du sac (fig. 13.U) pendant environ 1 s pour l'ouvrir complètement et le vider. Alternativement, le bouton d'ouverture du sac peut être maintenu enfoncé jusqu'à ce que l'ouverture requise pour le vidage soit atteinte. Lorsque le bouton est relâché, le sac restera dans la position atteinte.
4. Conduire la machine sur environ 1 m.
5. Maintenir enfoncé le bouton de fermeture du sac (fig. 13.V) pour le refermer complètement.

REMARQUE

Si la clé est complètement insérée (fig. 12.A), il est possible d'appuyer sur le bouton de marche arrière (fig. 13.C) conjointement avec les boutons d'ouverture (fig. 13.U) ou de fermeture (fig. 13.V) pour ouvrir ou fermer le sac de ramassage même lorsque le conducteur n'est pas assis sur son siège.

7.5.5 Nettoyage de la goulotte d'éjection (uniquement sur les modèles à ramassage arrière)

La tonte d'herbe très haute ou mouillée, unie à une vitesse d'avancement trop élevée, peut provoquer le colmatage de la goulotte d'éjection. En cas de colmatage, suivre les instructions décrites au parag. 8.4.2.

7.5.6 Fin de la tonte

Une fois la tonte terminée :

1. Désactiver les organes de coupe.
2. Effectuer le parcours de retour avec l'ensemble des organes de coupe en position de hauteur maximale (paragr. 6.4).

7.6 ARRÊT

Pour arrêter la machine :

1. Relâcher la pédale de la traction pour arrêter la marche.
2. Éteindre la machine et retirer la clé.

REMARQUE

Pour économiser la batterie, ne pas laisser la clé en position « marche » lorsque la machine n'est pas utilisée.

7.7 APRÈS UTILISATION

1. Laisser la machine refroidir avant de la ranger dans un local quelconque.
2. Nettoyer (paragr. 8.4).
3. Vérifier s'il n'y a pas de composants desserrés ou endommagés. Le cas échéant, remplacer les composants endommagés et serrer les vis et les boulons éventuellement desserrés ou contacter le centre d'assistance autorisé.
4. Garer la machine à proximité d'une prise de courant et recharger la batterie (paragr. 8.2.2), afin qu'elle fonctionne parfaitement lors de la prochaine utilisation.

Chaque fois que la machine est laissée sans surveillance, que le poste de conduite est quitté ou que la machine est garée :

1. Arrêter la machine.
2. Amener l'ensemble des organes de coupe à la position de hauteur minimale (1).
3. Vérifier si toutes les pièces mobiles sont complètement arrêtées.
4. Retirer la clé de contact.

ATTENTION

Toujours laisser la machine dans une zone ombragée ou dans un local à l'abri, à une température inférieure à +35 °C.

8. ENTRETIEN PÉRIODIQUE

8.1 GÉNÉRALITÉS

DANGER

Les consignes de sécurité à suivre sont décrites au chap. 2. Respecter scrupuleusement ces indications pour ne pas s'exposer à de graves risques ou dangers.

Avant d'effectuer tout contrôle, nettoyage ou entretien/réglage sur la machine :

1. Désactiver les organes de coupe.
2. Arrêter la machine.
3. Vérifier si toutes les pièces mobiles sont complètement arrêtées.
4. Retirer la clé.

DANGER

Ne jamais laisser la clé insérée ou à portée d'enfants ou de personnes inappropriées.

5. Lire les instructions correspondantes.

6. Porter des vêtements appropriés, des gants de sécurité et des lunettes de protection.

Les fréquences et les types d'intervention sont récapitulés dans le « Tableau d'entretien ». Le tableau a pour but de vous aider à maintenir votre machine dans des conditions d'efficacité et de sécurité. Il rappelle les principales interventions et la périodicité prévue pour chacune d'elles. Effectuer l'action correspondante en fonction de la première échéance qui se produit.

L'utilisation de pièces de rechange et d'accessoires qui ne sont pas d'origine et/ou ne sont pas correctement montés pourrait avoir des conséquences négatives sur le fonctionnement et sur la sécurité de la machine. Le fabricant décline toute responsabilité en cas de dommages, accidents ou de lésions causés par ces produits. Les pièces de rechange d'origine sont fournies par les ateliers d'assistance et par les concessionnaires agréés.

8.2 BATTERIE

8.2.1 Autonomie de la batterie

L'autonomie de la batterie (et donc la surface de pelouse pouvant être traitée avant la recharge) est principalement déterminée par :

- A.** des facteurs de travail, qui entraînent une consommation plus importante d'énergie (ex. coupe avec de l'herbe dense, haute, humide).
- B.** Comportements de l'utilisateur à éviter :
- des démarrages et des arrêts fréquents pendant le travail ;
 - une hauteur de coupe trop basse par rapport aux conditions de l'herbe ;
 - une vitesse d'avancement trop élevée par rapport à la quantité d'herbe à couper.
- C.** des facteurs environnementaux, tels qu'une température ambiante élevée, supérieure à +35 °C.

Pour optimiser l'autonomie de la batterie, il est toujours convenable de :

- Couper l'herbe lorsque le gazon est sec.
- Couper l'herbe fréquemment de façon à ne pas lui faire atteindre une hauteur élevée.
- Établir une hauteur de coupe supérieure lorsque l'herbe est très haute et effectuer un deuxième passage à une hauteur inférieure.
- Ne jamais utiliser la machine réglée sur la fonction « mulching » lorsque l'herbe est très haute.
- Tondre le gazon à une température comprise entre +5 °C et +35 °C.
- Utiliser la fonction « Eco » (paragr. 6.9.2, paragr. 6.9.3).

8.2.2 Recharge de la batterie

L'énergie nécessaire au fonctionnement de la machine est fournie par une batterie qui nécessite un entretien soigné, afin de garantir l'efficacité et la longévité de la machine.

La batterie de la machine doit impérativement être chargée :

- Avant d'utiliser la machine, la première fois après l'avoir achetée.
- Lorsque le seuil minimum de recharge est atteint (fig. 13.F).
- Avant une période prolongée d'inactivité de la machine.
- Au moins une fois par mois pendant le remisage.
- Avant de la mettre en service après une période d'inactivité prolongée.

ATTENTION

Lorsque la batterie n'est pas connectée au secteur à l'aide du chargeur de batterie approprié, la charge de la batterie est réduite même si la machine n'est pas utilisée. Si les batteries se déchargent profondément, elles pourraient subir de graves dommages, voire devenir inutilisables. La garantie ne couvre pas les dommages dus à une batterie mal rechargée.

ATTENTION

La recharge doit s'effectuer exclusivement à l'aide du chargeur de batterie (fig. 23.A). D'autres systèmes de charge peuvent endommager irrémédiablement la batterie.

ATTENTION

La batterie doit être rechargée dans un endroit à l'abri des intempéries, à l'ombre, à une température comprise entre +5 °C et +35 °C.

REMARQUE

La batterie peut être rechargée à tout moment, même partiellement, sans aucun risque de l'abîmer.

INSTRUCTIONS DE SÉCURITÉ

Ne pas effectuer d'entretien ou de nettoyage pendant que les batteries se rechargent.

Pour recharger la batterie :

- Approcher la machine d'une prise de courant munie d'une mise à la terre (de façon à éviter l'emploi de rallonges) et retirer la clé.
- Soulever le siège.
- Soulever le bouchon de la prise de recharge (fig. 22.A).

- Brancher le chargeur de batterie fourni sur la prise de recharge (fig. 23.A) avec la fixation à baïonnette appropriée du connecteur correspondant (fig. 23.B).
- Brancher le chargeur de batterie sur le secteur en insérant la fiche correspondante (fig. 24).

Pour recharger la batterie, une prise munie d'un interrupteur différentiel de sécurité (fig. 25.A) est fournie en option, sur laquelle doit être branché le câble de recharge (fig. 25.E).











La prise avec interrupteur différentiel de sécurité doit être branchée sur le secteur et le test de fonctionnement doit être effectué :

1. Appuyer sur le bouton « RESET » (fig. 25.B) pour activer le fonctionnement. Le voyant « ON » (fig. 25.C) doit s'allumer.
2. Appuyer sur le bouton « TEST » (fig. 25.D) pour effectuer le test de fonctionnement. Le voyant « OFF » (fig. 25.C) doit s'allumer.

DANGER

Si le test de fonctionnement donne un résultat négatif, la prise avec interrupteur différentiel ne doit pas être utilisée. Si le test de fonctionnement donne un résultat positif, on pourra l'utiliser en procédant à la recharge.

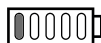
La recharge complète dure environ 2-8,5 heures (selon la batterie et le chargeur de batterie), pendant lesquelles les voyants de signalisation (fig. 13.F) clignotent progressivement. Lorsque chaque seuil de recharge est atteint, le voyant correspondant reste allumé de manière fixe, tandis que les autres continuent à clignoter. La batterie peut être maintenue en recharge tout le temps qu'on veut.

État de charge (SOC)	Allumage des voyants (type « I » et « II »)	Allumage des voyants (type « III »)
SOC > 80 %		
60 % ≤ SOC < 80 %		
40 % ≤ SOC < 60 %		
20 % ≤ SOC < 40 %		
10 % ≤ SOC < 20 %		

ATTENTION

Il est possible d'arrêter la charge de la batterie lorsque le niveau de charge se situe entre les voyants 1 et 4. Ne pas interrompre la charge lorsque le voyant 5 clignote mais attendre qu'il s'allume en permanence. Lorsque tous les voyants sont allumés en permanence, la batterie est chargée à 100 %.

INSTRUCTION

Les temps de charge de la batterie peuvent augmenter si la machine a été utilisée dans des conditions de fonctionnement difficiles, avec pour conséquence une signalisation de surchauffe de la batterie (chap. 15).

INSTRUCTION

Si la batterie est complètement déchargée, les voyants de signalisation restent éteints jusqu'à atteindre le seuil minimum de charge.

REMARQUE

Lorsque le niveau de charge descend au-dessous du seuil de 10 %, le premier voyant de batterie commence à clignoter. Les organes de coupe se désactivent et il faut donc rentrer et recharger la batterie.

Une fois la recharge terminée, le système de recharge réduit l'apport de courant pour qu'il suffise à maintenir et réintégrer la charge de la batterie aux valeurs optimales.

INSTRUCTION

Si les 5 voyants (fig. 13.F) clignotent simultanément lorsque le chargeur de batterie est branché sur le tracteur, cela signifie que la charge n'est pas en cours. Vérifier le branchement du chargeur de batterie/secteur.

REMARQUE

La consommation d'énergie pour le maintien de la charge est extrêmement faible et a un coût négligeable.

REMARQUE

Pendant la recharge, toutes les fonctions de la machine sont désactivées, même en insérant la clé à fond.

ATTENTION

La batterie montée sur la machine a été conçue et construite pour ce type d'utilisation, c'est pourquoi :

- Ne pas débrancher ni retirer les batteries de leur logement.
 - Ne pas remplacer les batteries par des batteries non d'origine.
 - Ne pas procéder à des interventions dont la description ne figure pas dans ce manuel.
- En cas de problème avec les batteries, veuillez contacter votre concessionnaire.

8.3 ROULETTES ANTI-ARRACHEMENT

Les différentes positions de montage des roulettes permettent de garder un espace de sécurité « H » entre le bord de l'ensemble des organes de coupe et le sol (fig. 26.A ; fig. 27.A). Régler la position des roulettes anti-arrachement selon les irrégularités du terrain.

INSTRUCTIONS DE SÉCURITÉ

Cette opération doit toujours être effectuée sur les deux roulettes, en les plaçant à la même hauteur, machine arrêtée.

a. Pour les modèles à éjection latérale

Pour modifier la position :

1. Dévisser et retirer la vis (fig. 26.B).
2. Remonter la roulette (fig. 26.A) avec l'entretoise (fig. 26.C) dans le trou correspondant à la distance souhaitée.
3. Serrer à fond la vis (fig. 26.B) dans l'écrou (fig. 26.D).

b. Pour les modèles à ramassage arrière

Pour modifier la position :

1. Dévisser l'écrou (fig. 27.B) et retirer le goujon (fig. 27.C).
2. Remonter la roulette (fig. 27.A) dans la position souhaitée.
3. Remonter le goujon (fig. 27.C), en veillant à ce que la tête du goujon (fig. 27.C) soit tournée vers l'intérieur de la machine.
4. Serrer à fond l'écrou (fig. 27.B).

8.4 NETTOYAGE

Après chaque utilisation, effectuer les opérations de nettoyage en suivant les instructions ci-après.

8.4.1 Nettoyage de la machine

- Nettoyer l'extérieur de la machine en passant une éponge imbibée d'eau et de détergent sur les éléments en plastique de la carrosserie; veiller à ne mouiller ni les moteurs électriques, ni la batterie, ni les composants du circuit électrique.

- Pour réduire le risque d'incendie, débarrasser la machine, et en particulier le moteur, des résidus d'herbe, de feuilles ou d'excès de graisse.
- Soulever le capot et nettoyer à l'air comprimé toute saleté ou résidus d'herbe accumulés sur la batterie.
- Maintenir le panneau de commande exempt de saleté et de débris.

ATTENTION

Ne jamais utiliser d'eau à haute pression ou de liquides agressifs pour laver la carrosserie et les moteurs électriques.

8.4.2 Nettoyage de la goulotte d'éjection (uniquement sur les modèles à ramassage arrière)

En cas de colmatage de la goulotte d'éjection, il faut :

1. Retirer le sac de ramassage ou la protection d'éjection arrière.
2. Retirer l'herbe accumulée, en agissant par l'ouverture d'éjection de la goulotte.

8.4.3 Nettoyage du sac (uniquement sur les modèles à ramassage arrière de type « I » et « II »)

1. Vider le sac de ramassage (paragr. 7.5.4).
2. Le secouer pour éliminer les résidus d'herbe et de terre.
3. Remonter le sac et laver l'intérieur de l'ensemble des organes de coupe (paragr. 8.4.4-a), puis retirer, vider, rincer et replacer le sac de façon à favoriser un séchage rapide.

8.4.4 Nettoyage du sac (uniquement sur les modèles à ramassage arrière de type « III »)

1. Vider le sac de ramassage (paragr. 7.5.4).
2. Retirer le sac de ramassage (paragr. 5.8).
3. Le secouer pour éliminer les résidus d'herbe et de terre.
4. Remonter le sac de ramassage (paragr. 5.8).
5. Fermer le sac de ramassage (paragr. 5.8) et laver l'intérieur de l'ensemble des organes de coupe (paragr. 8.4.4-a).
6. Démonter le sac de ramassage (paragr. 5.8) et le rincer soigneusement.

8.4.5 Nettoyage de l'ensemble des organes de coupe

Nettoyer soigneusement l'ensemble des organes de coupe pour retirer tout résidu d'herbe ou débris.

⚠ AVERTISSEMENT

Lors du nettoyage de l'ensemble des organes de coupe, éloigner toute personne et tout animal de la zone environnante.

a. Nettoyage de l'intérieur

Le lavage de l'intérieur de l'ensemble des organes de coupe et de la goulotte d'éjection doit être effectué sur un sol résistant, avec :

- Le sac de ramassage ou la protection d'éjection arrière montés (uniquement sur les modèles à ramassage arrière).
 - Le déflecteur d'éjection latérale monté (uniquement sur les modèles à éjection latérale).
 - L'opérateur assis.
 - L'ensemble des organes de coupe dans la position la plus basse.
 - La transmission au point mort.
 - Les organes de coupe engagés.
- Alternativement, raccorder un tuyau d'eau aux raccords appropriés (fig. 28.A ; fig. 29.A), en laissant couler l'eau pendant quelques minutes à l'intérieur de chacun, avec les organes de coupe en mouvement.

b. Nettoyage de l'extérieur

⚠ INSTRUCTIONS DE SÉCURITÉ

Il faut éviter que des débris et des résidus d'herbe sèche ne s'accumulent sur la partie supérieure de l'ensemble des organes de coupe afin de maintenir le niveau optimal d'efficacité et de sécurité de la machine.

Pour nettoyer la partie supérieure de l'ensemble des organes de coupe, il faut :

- Abaisser complètement l'ensemble des organes de coupe.
- Souffler avec un jet d'air comprimé (fig. 30).

8.5 LUBRIFICATION

Objet	Action
Direction	Nettoyer à l'air comprimé.
Ensemble des organes de coupe	Lubrifier les points de levage avec de l'huile (fig. 31).
Axes des roues	Déposer les roues. Lubrifier les axes avec de la graisse (fig. 39).

8.6 ÉCROUS ET VIS DE FIXATION

- Maintenir les écrous et les vis bien serrés, de façon à ce que la machine fonctionne toujours en toute sécurité.

9. ENTRETIEN EXTRAORDINAIRE

9.1 CONSIGNES DE SÉCURITÉ

⚠ INSTRUCTIONS DE SÉCURITÉ

Contactez immédiatement le revendeur ou un centre spécialisé en cas d'irrégularités de fonctionnement :

- du point mort de la pédale de traction (frein de service) ;
- de l'embrayage et de l'arrêt des organes de coupe
- de l'insertion de la traction en marche avant ou arrière.

9.2 ENSEMBLE DES ORGANES DE COUPE/ORGANES DE COUPE

9.2.1 Alignement ensemble des organes de coupe

Pour tondre une pelouse de manière uniforme, il est essentiel que l'ensemble des organes de coupe soit bien réglé (fig. 19). En cas de coupe irrégulière, contrôler la pression des pneumatiques (paragr. 7.1.3). Si cela ne suffit pas pour obtenir une tonte uniforme, contactez le revendeur pour régler l'alignement de l'ensemble des organes de coupe.

9.2.2 Organes de coupe

Un organe de coupe mal aiguisé arrache l'herbe et fait jaunir la pelouse.

⚠ INSTRUCTIONS DE SÉCURITÉ

Toujours remplacer les deux organes de coupe détériorés, tordus ou usés, ainsi que ses vis, pour maintenir l'équilibrage.

⚠ AVERTISSEMENT

Toutes les opérations concernant les organes de coupe (démontage, affûtage, équilibrage, réparation, remontage et/ou remplacement) sont des travaux compliqués qui demandent une compétence spécifique outre à l'utilisation d'équipements spéciaux ; pour des raisons de sécurité, il faut donc toujours les faire exécuter dans un centre spécialisé.

⚠ ATTENTION

Toujours utiliser des organes de coupe d'origine, portant le code indiqué dans le tableau « Caractéristiques techniques ».

REMARQUE

Vu l'évolution du produit, les organes de coupe cités dans le tableau des caractéristiques techniques pourraient être remplacés dans le futur par d'autres organes, ayant des caractéristiques analogues d'interchangeabilité et de sécurité de fonctionnement.

9.3 REMPLACEMENT DES ROUES AVANT ET ARRIÈRE

9.3.1 Opérations préliminaires

DANGER

Utiliser un dispositif de levage adéquat.

Avant de remplacer les roues, effectuer les opérations suivantes :

1. Placer la machine sur une surface solide et plane, garantissant la stabilité de la machine.
2. Arrêter la machine.
3. Retirer la clé.
4. Positionner le dispositif de levage au niveau du point de levage à côté de la roue à remplacer (paragr. 9.3.2 ; paragr. 9.3.3).
5. Contrôler que le dispositif de levage est parfaitement perpendiculaire au terrain.

9.3.2 Choix et positionnement du cric sur les roues arrière

Placer des cales en bois (fig. 32.A) à la base de la roue (fig. 32.B) se trouvant du côté de la roue à remplacer (fig. 32.C).

Pour les modèles à ramassage arrière :

- La hauteur maximale possible pour le cric fermé est de 110 mm. (fig. 33).
- Placer le cric sous la plaque arrière (fig. 34.A), à 180 mm du bord latéral (fig. 33).

Pour les modèles à éjection latérale :

- La hauteur maximale possible pour le cric fermé est de 110 mm. (fig. 35).
- Placer le cric sous l'essieu arrière, au point indiqué sur la figure (fig. 36.A).

REMARQUE

En positionnant le cric comme décrit dans ce paragraphe, on ne soulève que la roue à remplacer.

9.3.3 Choix et positionnement du cric sur les roues avant

1. Placer des cales en bois (fig. 37.A) à la base de la roue (fig. 37.B) se trouvant derrière la roue à remplacer (fig. 37.C).
2. La hauteur maximale possible pour le cric fermé est de 110 mm.
3. Placer sur le cric (fig. 38.A) une cale en bois carrée (fig. 38.B) d'une section d'environ 10 x 10 cm.

ATTENTION

La cale en bois évite l'endommagement de l'axe avant.

4. Pendant cette phase maintenir la cale équilibrée sur le cric à l'aide de la main. Soulever le cric de façon à ce que la cale s'appuie sur le châssis et aux parties de la structure (fig. 38.C).

REMARQUE

Le cric permet ainsi de lever tout l'axe avant.

9.3.4 Remplacement de la roue

INSTRUCTIONS DE SÉCURITÉ

S'assurer que la machine reste stable et immobile lors du soulèvement. Si l'on note une anomalie, abaisser immédiatement le cric, vérifier et régler les problèmes éventuels puis soulever à nouveau la machine.

1. Extraire le couvercle (fig. 39.A).
2. Soulever la machine de façon à pouvoir extraire la roue sans difficulté.
3. À l'aide d'un tournevis, retirer l'anneau élastique (fig. 39.B) et la rondelle d'épaulement (fig. 39.C).
4. Retirer la roue à remplacer.
5. Appliquer de la graisse lubrifiante sur l'essieu (fig. 39.D).
6. Monter la roue de rechange.
7. Remonter la rondelle d'épaulement et l'anneau élastique avec soin.

REMARQUE

Vérifier si les roues arrière sont de même hauteur (fig. 40.A) et si la différence de diamètre extérieur entre les deux roues (fig. 40.B) ne dépasse pas 8-10 mm. Si la différence est supérieure, il faudra, pour éviter des tontes irrégulières, faire régler l'alignement de l'ensemble des organes de coupe par un atelier autorisé.

9.3.5 Réparation ou remplacement des pneus

Les pneus sont du type « Tubeless » ; par conséquent, seul un réparateur professionnel peut remplacer un pneu ou réparer un pneu crevé, selon les modalités requises pour ce type de pneu.

9.4 REMPLACEMENT DES LAMPES À LED

9.4.1 LED TYPE I

Dévisser la douille (fig. 41.A) et retirer le connecteur (fig. 41.B). Démontez la lampe à LED (fig. 41.C), fixée à l'aide des vis (fig. 41.D).

9.4.2 LED TYPE II (à baïonnette)

Les lampes sont montées à baïonnette sur la douille, qui peut être retirée en la faisant tourner dans le sens inverse des aiguilles d'une montre à l'aide d'une pince (fig. 42).

10. REMISAGE

Lorsqu'on s'apprête à remiser la machine pendant plus de 30 jours :

1. Retirer la clé de contact.
2. Nettoyer soigneusement la machine.
3. Vérifier si la machine n'est pas détériorée. Si nécessaire, contacter le centre d'assistance agréé.
4. Remiser la machine :
 - Avec l'ensemble des organes de coupe abaissés.
 - Dans un environnement sec.
 - À l'abri des intempéries, à l'ombre, à une température comprise entre 0 °C et +40 °C.
 - De préférence recouverte d'une housse.
 - Dans un endroit inaccessible aux enfants.
 - Après avoir retiré les clés ou les outils utilisés pour l'entretien.

ATTENTION

Il faut effectuer une recharge complète de la batterie au moins une fois par mois et toutes les fois qu'on a l'intention de se servir de la machine.

Lors de la remise en marche de la machine, la préparer comme indiqué au chapitre « 7. Utilisation de la machine ».

11. MANUTENTION ET TRANSPORT

- Pour déplacer la machine, il faut :
 1. Désactiver les organes de coupe.
 2. Amener l'ensemble des organes de coupe à la position de hauteur maximale.
 3. Éteindre la machine et retirer la clé de contact.
 4. Désengager la transmission (paragr. 6.3).
- Pour transporter la machine à l'aide d'un camion ou d'une remorque, il faut :
 - Utiliser des rampes d'accès résistantes, d'une longueur et une largeur adéquates.
 - Charger la machine avec le moteur électrique éteint, la clé de contact retirée de son logement sur la machine, sans conducteur, par poussée, en utilisant un nombre approprié de personnes.
 - Abaisser l'ensemble des organes de coupe.
 - La positionner de façon à ce qu'elle ne représente aucun danger.
 - Engager la transmission (paragr. 6.3).
 - La bloquer solidement au véhicule de transport à l'aide de cordes et de sangles pour éviter son renversement avec un possible endommagement.

INSTRUCTIONS DE SÉCURITÉ

En cas de ne pas être en mesure de réaliser la manutention ou le transport en toute sécurité, s'adresser au centre d'assistance.

12. ASSISTANCE ET RÉPARATIONS

Ce manuel fournit toutes les informations nécessaires au fonctionnement de la machine et à un entretien de base correct pouvant être effectué par l'utilisateur. Toutes les interventions de réglage et d'entretien qui ne sont pas décrites dans ce manuel doivent être exécutées par le concessionnaire ou un centre spécialisé disposant des connaissances et des équipements nécessaires pour que le travail soit exécuté correctement, en maintenant le niveau de sécurité et les conditions de la machine d'origine.

Les opérations exécutées dans des structures inadéquates ou par des personnes non qualifiées entraînent la caducité de toute forme de garantie que ce soit et de toute obligation ou responsabilité du fabricant.

- Seuls les ateliers d'assistance agréés peuvent effectuer les réparations et l'entretien sous garantie.
- Les ateliers d'assistance agréés utilisent exclusivement des pièces de rechange

- d'origine. Les pièces de rechange et les accessoires d'origine ont été développés spécialement pour les machines.
- Les pièces de rechange et les accessoires qui ne sont pas d'origine ne sont pas approuvés ; l'utilisation de pièces de rechange et d'accessoires qui ne sont pas d'origine compromet la sécurité de la machine et dégage le fabricant de toute obligation ou responsabilité.
 - Nous conseillons de confier la machine une fois par an à un atelier d'assistance agréé pour l'entretien, l'assistance et le contrôle des dispositifs de sécurité.

13. COUVERTURE DE LA GARANTIE

Les conditions de garantie s'adressent uniquement aux consommateurs, c'est-à-dire aux utilisateurs non professionnels.

La garantie couvre tous les défauts de qualité des matériaux et de fabrication, qui seront vérifiés, pendant toute la période de validité de la garantie, par votre revendeur ou votre centre spécialisé.

L'application de la garantie se limite à la réparation ou à la substitution du composant défectueux.

L'application de la garantie est soumise à un entretien régulier de la machine.

L'utilisateur devra suivre attentivement toutes les instructions fournies dans la documentation ci-jointe.

La garantie ne couvre pas les dommages dus à :

- Manque de connaissance des documents joints (Manuel d'utilisation).

- Utilisation professionnelle.
- Inattention, négligence.
- Causes externes (éclaircs, chocs, présence de corps étrangers à l'intérieur de la machine) ou accident.
- Emploi et montage impropres ou non autorisés par le fabricant.
- Mauvais entretien.
- Modification de la machine.
- Emploi de pièces de rechange non originales (pièces adaptables).
- Utilisation d'accessoires non fournis ou non approuvés par le fabricant.

La garantie ne couvre pas non plus :

- Les opérations d'entretien ordinaire/extraordinaire (décrites dans le manuel d'utilisation).
- L'usure normale des matériaux de consommation comme les organes de coupe, les roues, les phares, les boulons de sécurité et les câblages.
- L'usure normale.
- Détérioration esthétique de la machine due à son utilisation.
- Les supports des organes de coupe.
- Les frais accessoires éventuellement liés à l'activation de la garantie, tels que le déplacement chez l'utilisateur, le transport de la machine chez le concessionnaire, la location d'équipements pour son remplacement ou l'appel à une société externe pour tous les travaux d'entretien.

L'utilisateur est protégé par les lois en vigueur sur le territoire national. Les droits de l'acheteur prévus par ses propres lois nationales ne sont aucunement limités par la présente garantie.

14. TABLEAU D'ENTRETIEN

Les cases ci-contre vous permettent d'enregistrer la date et la quantité d'heures de fonctionnement où l'intervention a été réalisée.







Intervention	Périodicité (heures)	Réalisée (date ou heures)					Remarques
Contrôle de toutes les fixations	Avant chaque utilisation						
Contrôle de la pression des pneumatiques	Avant chaque utilisation						paragr. 7.1.3
Contrôles de sécurité/ Vérification des commandes	Avant chaque utilisation						paragr. 7.2
Contrôle du levier de déblocage de la transmission	Avant chaque utilisation						paragr. 6.3
Montage/contrôle des protections à la sortie	Avant chaque utilisation						paragr. 5.5
Chargement de la batterie	Avant chaque utilisation À la fin de chaque utilisation Avant le remisage						paragr. 8.2
Nettoyage général et contrôle	À la fin de chaque utilisation						paragr. 8.4
Contrôle des dommages sur la machine. Si nécessaire, contacter le centre d'assistance agréé.	À la fin de chaque utilisation						
Contrôle et affûtage des organes de coupe	25						*
Remplacement des organes de coupe	100						*
Lubrification générale	25						paragr. 8.5 **





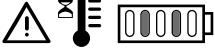



* Opération qui doit être exécutée chez un concessionnaire ou dans un centre spécialisé.



** Le graissage général devrait également être effectué à chaque fois que l'on prévoit une longue période d'inactivité de la machine.

15. IDENTIFICATION DES ANOMALIES

Dysfonctionnement	Cause	Solution
1. La machine ne s'allume pas.	Batterie déchargée.	Recharger la batterie (paragr. 8.2.2).
2. Coupe irrégulière	L'affûtage des organes de coupe est insuffisant.	Contactez un centre d'assistance agréé.
	Vitesse d'avancement élevée par rapport à la hauteur de l'herbe à couper.	Réduire la vitesse d'avancement et/ou augmenter la hauteur de coupe. Attendre que l'herbe soit sèche.
	L'ensemble des organes de coupe est plein d'herbe.	Nettoyer l'ensemble des organes de coupe.

Dysfonctionnement	Cause	Solution
3. Vibration anormale lors de l'utilisation.	Organes de coupe déséquilibrés. Organes de coupe desserrés. Parties desserrées. Dommages éventuels	Contacteur un centre d'assistance agréé pour les contrôles, les remplacements ou les réparations.
4. L'icône fig. 13.E reste allumée et les voyants de batterie 2 et 5 clignotent. Panneau de commande de type « I » et « II »  Panneau de commande de type « III » 	Surcharge de courant depuis la batterie à cause de :	
	1. Conditions de fonctionnement trop difficiles. 2. Pente trop raide.	Réduire la vitesse d'avancement. Augmenter la hauteur de coupe. Réduire la vitesse d'avancement et vérifier la pente du terrain sur lequel on travaille.
5. L'icône fig. 13.N clignote. Toutes les autres indications sur le panneau de commande (icônes/voyants) restent en fonctionnement et visibles. 	Pré-alarme de surchauffe de la batterie, du moteur de traction et/ou des moteurs des organes de coupe à cause de :	
	1. Conditions de fonctionnement difficiles.	Réduire la vitesse d'avancement. Augmenter la hauteur de coupe.
6. Les icônes fig. 13.E et fig. 13.N restent allumées et les voyants de batterie 2 et 4 clignotent. Panneau de commande de type « I » et « II »  Panneau de commande de type « III » 	Surchauffe/baisse excessive de température de la batterie à cause de :	Éteindre la machine, attendre au moins 5 minutes et ensuite la redémarrer.
	1. Conditions de fonctionnement difficiles. 2. Conditions environnementales non adéquates.	Réduire la vitesse d'avancement. Augmenter la hauteur de coupe. Travailler dans un environnement avec une température adaptée aux conditions de fonctionnement de la machine.
7. L'icône fig. 13.E reste allumée et les voyants de batterie 1, 4 et 5 clignotent. Panneau de commande de type « I » et « II »  Panneau de commande de type « III » 	Surcharge de courant aux organes de coupe à cause de :	
	1. Conditions de fonctionnement difficiles. 2. Obstructions qui empêchent la rotation des organes de coupe.	Réduire la vitesse d'avancement. Augmenter la hauteur de coupe. Retirer les obstructions.
	3. L'ensemble des organes de coupe est plein d'herbe.	Nettoyer l'ensemble des organes de coupe.

Dysfonctionnement	Cause	Solution
<p>8. Les icônes fig. 13.E et fig. 13.N restent allumées et les voyants de batterie 1 et 3 clignotent.</p> <p>Panneau de commande de type « I » et « II »</p>  <p>Panneau de commande de type « III »</p> 	<p>Surchauffe des moteurs des organes de coupe à cause de :</p> <p>Conditions de fonctionnement difficiles.</p>	<p>Éteindre la machine, attendre au moins 5 minutes et ensuite la redémarrer.</p> <p>Réduire la vitesse d'avancement.</p> <p>Augmenter la hauteur de coupe.</p>
<p>9. L'icône fig. 13.E reste allumée et les voyants de batterie 1, 3 et 5 clignotent.</p> <p>Panneau de commande de type « I » et « II »</p>  <p>Panneau de commande de type « III »</p> 	<p>Calage des moteurs des organes de coupe à cause de :</p> <ol style="list-style-type: none"> 1. Conditions de fonctionnement difficiles. 2. Obstructions qui empêchent la rotation des organes de coupe. 3. L'ensemble des organes de coupe est plein d'herbe. 	<p>Réduire la vitesse d'avancement.</p> <p>Augmenter la hauteur de coupe.</p> <p>Retirer les obstructions.</p> <p>Nettoyer l'ensemble des organes de coupe.</p>
<p>10. Les icônes fig. 13.E et fig. 13.N restent allumées et les voyants de batterie 1, 2 et 4 clignotent.</p> <p>Panneau de commande de type « I » et « II »</p>  <p>Panneau de commande de type « III »</p> 	<p>Surchauffe du moteur de traction à cause de :</p> <ol style="list-style-type: none"> 1. Moteur de traction forcé. 2. Pente trop raide. 3. Présence de boue excessive sur les roues. 	<p>Éteindre la machine et attendre au moins 5 minutes avant de répéter la procédure de démarrage.</p> <p>Réduire la vitesse d'avancement.</p> <p>Réduire la vitesse et vérifier la pente du terrain sur lequel on travaille.</p> <p>S'assurer que les roues ne sont pas bloquées et éventuellement les nettoyer.</p>
<p>11. Les icônes fig. 13.E et fig. 13.O restent allumées, les voyants de batterie 1, 2, 4 et 5 clignotent.</p> <p>Panneau de commande de type « I » et « II »</p>  <p>Panneau de commande de type « III »</p> 	<p>La machine est démarrée avec la pédale de traction non relâchée (non pas au point mort).</p>	<p>Éteindre la machine et répéter la procédure de démarrage seulement après avoir vérifié si la pédale de traction est au point mort (pédale relâchée).</p>

Dysfonctionnement	Cause	Solution
<p>12. Les icônes fig. 13.E et fig. 13.O restent allumées et les voyants de batterie 1, 2, 3 et 5 clignotent. Panneau de commande de type « I » et « II »</p>  <p>Panneau de commande de type « III »</p> 	<p>Levier d'activation/désactivation de la transmission en position de transmission désactivée.</p>	<p>Vérifier la vérifier du levier d'activation/désactivation de la transmission et éventuellement le remettre dans la position de transmission activée.</p> <p>Si le problème persiste, s'adresser à un centre d'assistance.</p>
<p>13. Les voyants de la batterie fig. 13.F s'allument et s'éteignent de manière progressive, de gauche à droite et vice versa.</p>	<p>Erreur de communication entre les modules électroniques embarqués.</p>	<p>Éteindre la machine et répéter la procédure de démarrage.</p> <p>Si le problème persiste, s'adresser à un centre d'assistance.</p>

REMARQUE

Pour les machines équipées d'un panneau de commande de type « III », avec la combinaison d'erreurs des voyants, un code d'erreur numérique est affiché dans les chiffres du pourcentage de charge de la batterie (fig. 13.Y). Si nécessaire, communiquer le code d'erreur numérique au centre d'assistance agréé.

REMARQUE

Pour d'autres inconvénients qui ne sont pas indiqués dans le tableau, s'adresser immédiatement à un centre d'assistance agréé.

16. ACCESSOIRES

16.1 KIT DE MULCHING

Il hache finement l'herbe coupée et la laisse sur le sol (fig. 44.A1 ; fig. 44.A2).

16.2 CHARGEUR DE BATTERIE (CHARGE RAPIDE)

Chargeur de batterie qui permet de réduire le temps de recharge de la batterie. La liste des chargeurs de batterie approuvés pour cette machine se trouve dans le tableau des « Caractéristiques techniques ». Il permet de maintenir en bon état la batterie lors des périodes d'inactivité de la machine en assurant un niveau de charge optimal et donc une durée de vie prolongée de la batterie (fig. 44.B).

16.3 KIT DE REMORQUAGE

Pour tracter une petite remorque (fig. 44.C).

16.4 HOUSSE DE PROTECTION

Elle protège la machine de la poussière lorsqu'elle n'est pas utilisée (fig. 44.D).

16.5 KIT DE PROTECTION D'ÉJECTION ARRIÈRE

À utiliser à la place du sac de ramassage, lorsque l'herbe n'est pas ramassée (fig. 44.E) (uniquement sur les modèles à ramassage arrière).

16.6 CHÂÎNES À NEIGE DE 18"

Elles améliorent l'adhérence des roues arrière sur les sections enneigées et permettent l'utilisation d'équipements de déneigement (fig. 44.F).

16.7 ROUES DE BOUE/NEIGE DE 18"

Elles améliorent les performances de traction sur la neige et la boue (fig. 44.G).

16.8 REMORQUE

Pour le transport d'outils ou d'autres objets, dans les limites de charge autorisées (fig. 44.H).

16.9 ÉPANDEUR

Pour épandre du sel ou des engrais (fig. 44.I).

16.10 RAMASSEUR DE FEUILLES ET D'HERBE

Pour ramasser les feuilles et l'herbe sur les surfaces gazonnées (fig. 44.J).

16.11 CHASSE-NEIGE À LAME

Pour le déneigement et l'accumulation latérale de la neige enlevée (fig. 44.K).



INHOUDSOPGAVE

1. ALGEMEEN	2	7.3 Gebruik op hellend terrein	22
2. ALGEMENE		7.4 Starten	22
VEILIGHEIDSWAARSCHUWINGEN	2	7.5 Het werk	22
3. VEILIGHEIDSWAARSCHUWINGEN VAN DE		7.6 Stoppen	24
GRASMAAIER MET ZITTENDE		7.7 Na het gebruik	24
BEDIENER	5	8. GEWOON ONDERHOUD	24
3.1 Training	5	8.1 Algemeen	24
3.2 Voorafgaande werkzaamheden	5	8.2 Accu	25
3.3 Tijdens het gebruik	5	8.3 antiscalp wielen	27
3.4 Onderhoud, stalling	6	8.4 Reiniging	27
3.5 Bescherming van de omgeving	7	8.5 Smering	28
4. LEER DE MACHINE KENNEN	7	8.6 Moeren en schroeven voor	
4.1 Beschrijving machine en beoogd		bevestiging	28
gebruik	7	9. BUITENGEWOON ONDERHOUD	28
4.2 Veiligheidssignalen	8	9.1 Veiligheidsaanbevelingen	28
4.3 Identificatie-etiket	9	9.2 Maagroep / maai-inrichtingen	28
4.4 Belangrijkste onderdelen	9	9.3 Vervanging van de voorste / achterste	
5. MONTAGE	9	wielen	29
5.1 Onderdelen voor de montage	10	9.4 Vervanging ledlampen	30
5.2 Montage van het stuurwiel	10	10. STALLING	30
5.3 Montage van de stoel	10	11. HANTERING EN TRANSPORT	30
5.4 Montage van de voorbumper	10	12. ASSISTENTIE EN HERSTELLINGEN	31
5.5 Montage van de zijdelingse		13. GARANTIEDEKKING	31
aflaatdeflector (enkel voor modellen met		14. ONDERHOUDSTABEL	32
zijdelingse aflaat)	10	15. IDENTIFICATIE PROBLEMEN	32
5.6 Montage van de zijdelingse		16. ACCESSOIRES	36
versterkingen van de maagroep (enkel		16.1 Kit voor 'mulching'	36
voor modellen met zijdelingse aflaat,		16.2 Acculader (snelle lading)	36
indien voorzien)	11	16.3 TREKSET	36
5.7 Montage en vervollediging van de		16.4 Afdekzeil	36
achterplaat (enkel voor modellen met		16.5 Kit achterste aflaatbeveiliging	36
opvang achteraan)	11	16.6 Sneeuwkettingen 18"	36
5.8 Montage van de opvangzak (enkel		16.7 Modderwielen/sneeuwwielen 18"	36
voor modellen met opvang achteraan) (enkel		16.8 Aanhanger	36
voor modellen type "III")	11	16.9 Verspreider	36
6. BEDIENINGSELEMENTEN	12	16.10 Opvanger voor bladeren en gras	36
6.1 Contactslot	12	16.11 Sneeuwruimer met sneeuwschuif	36
6.2 Gaspedaal	12		
6.3 Hendel koppeling/ontkoppeling			
transmissie	12		
6.4 regeling maaihoogte	12		
6.5 Noodstopknop	13		
6.6 Hulpaansluiting voor accessoires			
USB	13		
6.7 Akoestisch signaalapparaat	13		
6.8 Hendel kanteling opvangzak (indien			
voorzien, enkel voor modellen met			
opvang achteraan)	13		
6.9 Knoppenbord	14		
6.10 Functie Bluetooth (indien voorzien) ...	19		
7. GEBRUIK VAN DE MACHINE	20		
7.1 Voorafgaande werkzaamheden	20		
7.2 Veiligheidscontroles	20		

1. ALGEMEEN

1.1 HOE DE HANDLEIDING LEZEN

In de tekst van de handleiding worden enkele paragrafen, die gegevens van bijzonder belang bevatten met betrekking tot de veiligheid of de werking, gekenmerkt door diverse symbolen die de volgende betekenis hebben:

GEVAAR

Het niet naleven van de waarschuwing leidt tot een dreigende risicosituatie die, indien niet vermeden, onmiddellijke dood of ernstige of blijvende letsels veroorzaakt.

WAARSCHUWING

Het niet naleven van de waarschuwing leidt tot een potentiële risicosituatie die, indien niet vermeden, kan leiden tot de dood of ernstige schade aan de gezondheid.

LET OP

Het niet naleven van de waarschuwing leidt tot een potentiële risicosituatie die, indien niet vermeden, lichte schade aan de machine kan veroorzaken.

KENNISGEVING

Geef instructies die verwijzen naar het gebruik van gedrag dat nodig is om praktijken aan te pakken die geen verband houden met lichamelijke letsels.

VEILIGHEIDSINSTRUCTIE

Geeft een instructie die verwijst naar specifieke procedures die moeten worden gevolgd in het geval van situaties die de menselijke gezondheid of de veiligheid van machines in gevaar brengen.

OPMERKING

Geeft aanvullende informatie bij de instructies van de vorige veiligheidsberichten.

De paragrafen die aangegeven zijn met een grijze stippenrand wijzen op optionele kenmerken die niet aanwezig zijn op alle modellen die in deze handleiding beschreven zijn. Controleer of het kenmerk aanwezig is op het model in kwestie.

De aanwijzingen 'voor', 'achter', 'rechts' en 'links' hebben betrekking op de werkpositie van de bediener.

1.2 REFERENTIES

1.2.1 Afbeeldingen

De afbeeldingen in deze gebruiksaanwijzingen zijn genummerd 1, 2, 3 enz.

De onderdelen die op de afbeeldingen zijn aangegeven, zijn gekentekend met de letters A, B, C enz.

Een verwijzing naar het onderdeel C in afbeelding 2 wordt aangegeven met de tekst: 'Zie afbeelding 2.C' of eenvoudigweg '(Afb. 2.C)'. De afbeeldingen zijn indicatief. De effectieve delen kunnen wijzigen ten opzichte van wat aangegeven is.

1.2.2 Titels

De handleiding is onderverdeeld in hoofdstukken en paragrafen. De titel van de paragraaf '2.1 Training' is een ondertitel van '2. Veiligheidsvoorschriften'. De verwijzingen naar titels of paragrafen zijn aangegeven met de afkorting hst. of par. en het desbetreffende nummer. Voorbeeld: "hfdst. 2" of "par. 2.1"

2. ALGEMENE VEILIGHEIDSWAARSCHUWINGEN

2.1 ALGEMENE VEILIGHEIDSWAARSCHUWINGEN

WAARSCHUWING

Lees alle veiligheidswaarschuwingen, alle instructies, alle illustraties en alle specificaties door die bij deze machine worden geleverd. *Het niet opvolgen van de onderstaande instructies kan elektrische schokken, brand en/of ernstige letsels tot gevolg hebben.*

Bewaar alle waarschuwingen en instructies voor toekomstig gebruik.

De term "elektrisch gereedschap" in de waarschuwingen verwijst naar uw machine met voeding via het stroomnet (met kabel) of met accutoevoer (zonder kabel).

1) Veiligheid van het werkgebied

- Houd het werkgebied schoon en goed verlicht.** *Ongeordende of donkere gebieden vergemakkelijken ongevallen.*
- Gebruik het elektrische gereedschap niet in een explosieve atmosfeer, bijvoorbeeld in de buurt van brandbare vloeistoffen, gassen of stof.** *De elektrische gereedschappen genereren vonken die stof of dampen kunnen doen ontvlammen.*

- c) **Houd kinderen en omstanders uit de buurt als u het elektrische gereedschap gebruikt.** *Afleidingen kunnen controleverlies veroorzaken.*

2) Elektrische veiligheid

- a) **De stekker van de kabel van de acculader moet compatibel zijn met de aansluiting.** De stekker mag nooit gewijzigd worden. Gebruik geen adapters met een gearde laadkabel voor de accu. *Ongewijzigde stekkers die geschikt zijn voor de aansluiting verminderen het risico voor elektrische schokken.*
- b) **De stekker van het elektrische gereedschap moet compatibel zijn met het stopcontact.** De stekker mag nooit gewijzigd worden. Gebruik geen adapters met de gearde elektrische gereedschappen. *Ongewijzigde stekkers die geschikt zijn voor de aansluiting verminderen het risico voor elektrische schokken.*
- c) **Voorkom met het lichaam in contact te komen met gearde oppervlakken, zoals buizen, radiatoren, keukens of koelkasten.** *Het risico voor elektrische schokken neemt toe als het lichaam zich op de aarde of de grond bevindt.*
- d) **Stel elektrische gereedschappen niet bloot aan regen of natte omgevingen.** *Water dat in het elektrische gereedschap sijpelt, verhoogt het risico op elektrische schokken.*
- e) **Trek niet aan de laadkabel van de accu om de stekker te verwijderen.** Houd de laadkabel van de accu uit de buurt van hitte, olie, oplosmiddelen, scherpe voorwerpen, scherpe randen of bewegende delen. *Een beschadigde of verwarde kabel verhoogt het risico voor elektrische schokken.*
- f) **Gebruik de kabel niet op ongewaste wijze.** Gebruik de kabel niet om het gereedschap te vervoeren, eraan te trekken of om het uit het stopcontact te halen. Houd de kabel uit de buurt van hitte, olie, scherpe hoeken of bewegende delen. *Een beschadigde of verwarde kabel verhoogt het risico voor elektrische schokken.*
- g) **Als u het elektrisch gereedschap buitenshuis gebruikt, gebruik dan een verlengsnoer dat geschikt is voor gebruik buitenshuis.** *Het gebruik van een verlengsnoer dat geschikt is voor gebruik buitenshuis vermindert het risico op een elektrische schok.*
- h) **Als het gebruik van elektrisch gereedschap in een vochtige omgeving niet kan worden vermeden, gebruik dan een stopcontact dat is beveiligd met een aardlekschakelaar (RCD-Residual Current Device).** *Het gebruik van een aardlekschakelaar vermindert het risico op een elektrische schok.*

- i) **Sluit de acculader alleen aan op aansluitingen met de netspanning en -frequentie die is aangeduid op het plaatje.**

⚠ GEVAAR

Vochtigheid en elektriciteit zijn niet compatibel:

- Het hanteren en aansluiten van de stroomkabels moet droog gebeuren.
- Stel nooit een stopcontact of een kabel in contact met een natte zone (plas of vochtig terrein).
- Gebruik zo nodig verlengsnoeren met waterdichte en goedgekeurde integrale aansluitingen, die op de markt verkrijgbaar zijn.
- Het voorzien van een aansluiting voor het opladen die is aangesloten op het elektriciteitsnet van het gebouw, moet worden uitgevoerd door een gekwalificeerde elektricien en moet geschikt beschermd worden door een aardlekschakelaar (RCD-reststroomapparaat) met een uitschakelstroom die voldoet aan de geldende voorschriften.
- Een onjuiste aansluiting kan kortsluiting, ernstige persoonlijke letsels en zelfs de dood veroorzaken.

• Om onderbrekingen in de stroomtoevoer tijdens het laden te voorkomen:

- controleer dat het complexieve vermogen van de elektrische installatie gepast is.
- sluit de machine aan op een stopcontact met voldoende stroomsterkte.
- vermijd het gelijktijdige gebruik van andere hoog absorberende elektrische apparatuur.

3) Persoonlijke veiligheid

- a) **Wees voorzichtig, controleer wat u doet, en gebruik uw gezond verstand bij het gebruik van het elektrische gereedschap. Gebruik het elektrische gereedschap niet als u moe bent of onder invloed van drugs, alcohol of medicijnen.** *Een moment van onoplettendheid tijdens het gebruik van het elektrische gereedschap kan ernstige persoonlijke letsels veroorzaken.*
- b) **Draag een persoonlijk beschermingsmiddel. Draag altijd een veiligheidsbril.** *Het gebruik van persoonlijke beschermingsmiddelen zoals stofmaskers, antislip veiligheidsschoenen, veiligheidshelmen of gehoorbeschermingen vermindert lichamelijke letsels.*
- c) **Vermijd een onbedoelde start.** Controleer dat de schakelaar op OFF staat voordat u de stekker in het stopcontact steekt, het elektrische gereedschap vastpakt of draagt. *Het vervoeren van een elektrisch gereedschap met uw vinger op de schakelaar of het in het stopcontact steken met de schakelaar op ON vergemakkelijkt ongelukken.*

- d) **Verwijder elke sleutel of afstelgereedschap voordat u het elektrische gereedschap inschakelt.** *Een sleutel of gereedschap dat in contact blijft met een draaiend deel van de machine kan persoonlijke letsels veroorzaken.*
- e) **Ga niet overleunen. Zorg altijd voor voldoende ondersteuning en balans.** *Dit maakt een betere controle over het elektrische gereedschap mogelijk in onverwachte situaties.*
- f) **Draag geschikte kleding. Draag geen brede kleding of juwelen. Houd haar en kleding uit de buurt van de bewegende delen.** *Losse kleding, sieraden of lang haar kunnen verstrikt raken in bewegende delen.*
- g) **Als er apparaten moeten worden aangesloten op installaties voor het afzuigen en verzamelen van stof, zorg er dan voor dat ze op de juiste manier worden aangesloten en gebruikt.** *Het gebruik van deze apparaten kan het risico betreffende stof verminderen.*
- h) **Laat u door de vertrouwdheid die u met het gebruik van de machine heeft verkregen, niet zelfgenoegzaam worden en de veiligheidsprincipes van het elektrische gereedschap negeren.** *Nalatigheid kan in een fractie van een seconde ernstige letsels veroorzaken.*
- 4) **Gebruik en bescherming van het elektrische gereedschap**
- a) **Overbelast het elektrische gereedschap niet. Gebruik het elektrische gereedschap dat geschikt is voor de werkzaamheden.** *Het juiste elektrische gereedschap zal de werkzaamheden beter en veiliger uitvoeren, met de snelheid waarvoor het is ontworpen.*
- b) **Gebruik het elektrisch gereedschap niet indien de schakelaar hem niet kan in- en uitschakelen.** *Een elektrisch gereedschap dat niet bediend kan worden met de schakelaar is gevaarlijk en moet gerepareerd worden.*
- c) **Gebruik de machine niet als de sleutelschakelaar niet regelmatig kan starten of stoppen.** *Een machine die niet met de sleutelschakelaar kan worden bediend, is gevaarlijk en moet hersteld worden in een servicecentrum.*
- d) **Verwijder de contactsleutel voordat u eender welke afstelling uitvoert, accessoires verwisselt of voordat u het elektrische gereedschap opbergt.** *Deze preventieve veiligheidsmaatregelen verminderen het risico voor onbedoeld starten van het elektrische gereedschap.*
- e) **Bewaars ongebruikte elektrische gereedschappen buiten het bereik van kinderen, en sta niet toe dat personen die niet bekend zijn met het gereedschap zelf en deze instructies de machine gebruiken.**
- Elektrische gereedschappen zijn gevaarlijk in de handen van niet-opgeleide gebruikers.*
- f) **Zorg voor het onderhoud van het elektrische gereedschap en van de accessoires. Controleer dat de bewegende delen zijn uitgelijnd en vrij kunnen bewegen, dat geen beschadigde onderdelen aanwezig zijn of dat enige andere voorwaarde aanwezig is die de werking van het elektrische gereedschap kan beïnvloeden. In geval van schade moet het elektrische gereedschap worden gerepareerd voordat het wordt gebruikt.** *Veel ongevallen worden veroorzaakt door slecht onderhoud.*
- g) **Houd de snijmechaniek altijd scherp en schoon.** *Een gepast onderhoud van de snijmechaniek, met scherpe snijkanten, maakt ze minder gevoelig voor vastlopen en gemakkelijker bedienbaar.*
- h) **Gebruik het elektrische gereedschap en de relatieve accessoires volgens de aangeduide instructies, rekening houdend met de werkomstandigheden en de soort werkzaamheden die moeten worden uitgevoerd.** *Het gebruik van een elektrische gereedschap voor andere dan de voorziene bewerkingen kan gevaarlijke situaties veroorzaken.*
- i) **Houd de handgrepen en alle grijpvlakken droog, schoon en vrij van sporen van olie en vet.** *Gladde grepen en grijpvlakken staan niet toe dat u het gereedschap veilig kunt verplaatsen en bedienen in onverwachte situaties.*
- 5) **Gebruik en voorzorgsmaatregelen van gereedschappen met accu**
- a) **Gebruik voor het laden van de accu enkel de door de fabrikant aanbevolen acculaders.** *Een lader die geschikt is voor één type accu, kan bij gebruik met een andere accu het risico op brand, elektrische schokken, oververhitting of lekkage van bijtende accuvloeistof met zich meebrengen.*
- b) **Gebruik enkel de specifieke accu's die voor uw toestel voorzien zijn.** *Het gebruik van een ander accugroep kan het risico voor letsels en brand veroorzaken.*
- c) **Als het accupak niet wordt gebruikt, moet ze uit de buurt worden gehouden van andere metalen voorwerpen zoals nietjes, munten, sleutels, spijkers, schroeven of andere kleine metalen voorwerpen die kortsluiting van de contacten kunnen veroorzaken.** *Een kortsluiting van de contacten van de accu kan tot brand leiden.*
- d) **Als de accu in slechte condities verkeert, kan ze vloeistof lekken.** *Vermijd contact met*

de vloeistof. In geval van toevallig contact, spoelen met water. In geval van contact van de vloeistof met de ogen, een arts raadplegen. *Vloeistof die uit de accu stroomt, kan huidirritatie of brandwonden veroorzaken.*

- e) **Gebruik geen beschadigd of gewijzigd gereedschap of accupak.** *Beschadigde of gewijzigde accu's kunnen een onvoorspelbaar gedrag hebben wat kan leiden tot brand, ontploffing of risico voor letsels.*
- f) **Stel de accu of het gereedschap niet bloot aan vuur of buitensporige temperaturen.** *Blootstelling aan vuur of temperaturen boven 70°C kan een explosie veroorzaken.*
- g) **Volg alle oplaad instructies, en laad de accu of het gereedschap niet op buiten het temperatuurbereik dat is aangeduid in de instructies.** *Oneigenlijk opladen of bij temperaturen buiten het gespecificeerde bereik, kan de accu beschadigen en het risico op brand vergroten.*
- h) **Laad de accugroep niet op in omgevingen waar dampen, ontvlambare stoffen of te vochtige ruimtes aanwezig zijn.** Als de vochtige omgeving niet te vermijden is, gebruik dan een stopcontact dat is beschermd met een aardlekschakelaar om het risico voor elektrische schokken te beperken.
- i) **Bewaar de kabel van de acculader niet binnen het bereik van kinderen.**

6) Assistentie

- a) **Laat het elektrische gereedschap door gekwalificeerd personeel herstellen, met alleen originele reserveonderdelen.** *Hierdoor kan de veiligheid van het elektrische gereedschap worden behouden.*
- b) **Voer geen herstellingen uit op de accu.** *De reparatiewerkzaamheden moeten worden uitgevoerd door de fabrikant of door een gespecialiseerd servicecentrum.*

3. VEILIGHEIDSWAARSCHUWINGEN VAN DE GRASMAAIER MET ZITZENDE BEDIENER

3.1 TRAINING

- Zorg dat u vertrouwd raakt met de bedieningsknoppen en in staat bent de machine op de juiste wijze te gebruiken. Leer de machine snel af te zetten.
- Laat nooit toe dat de machine gebruikt wordt door kinderen of door personen die niet vertrouwd zijn met deze aanwijzingen. De minimale leeftijd van de gebruiker kan landelijk gereguleerd zijn.
- Vervoer geen kinderen of andere passagiers.

- Denk eraan dat de gebruiker aansprakelijk is voor ongevallen en onvoorziene gebeurtenissen die personen of hun eigendommen kunnen overkomen. Het valt onder de verantwoordelijkheid van de gebruiker om de risico's, die het terrein waarop hij moet werken met zich mee kan brengen, te beoordelen en om alle nodige voorzorgsmaatregelen te treffen met het oog op zijn eigen veiligheid en die van anderen, met name op hellingen, hobbelige, gladde of instabiele terreinen.
- Deze handleiding is een integraal onderdeel van de machine, en moet daarom altijd worden opgevolgd in geval van tijdelijke of permanente overdracht van de machine.

3.2 VOORAFGAANDE WERKZAAMHEDEN

Persoonlijke beschermingsmiddelen (PBM)

- Draag geschikte kledij, stevige werkschoenen met antislipzolen en een lange broek. Schakel de machine niet wanneer u geen schoenen draagt of met open sandalen. Draag gehoorbeschermingen.
- Het gebruik van gehoorbeschermers kan het vermogen eventuele waarschuwingen (roepen of alarmen) te horen, verminderen. Verleen de maximale aandacht aan wat rond de werkzone gebeurt.
- Draag geen sjaal, hemd, halsketting, armbanden, kledij met losse delen, of met bandjes of dassen of andere hangende of wijde accessoires die vastgegrepen kunnen worden door de machine of voorwerpen en materiaal aanwezig op de werkplaats.
- Lang haar moet opgestoken worden.

Werkzone / Machine

Controleer grondig de hele werkzone en verwijder alles wat van door de machine weg zou kunnen uitgestoten worden of het maaimechanisme/ draaiende organen zou kunnen beschadigen worden (keien, takken, ijzerdraad, beenderen, enz.).

3.3 TIJDENS HET GEBRUIK

Werkzone

- Gebruik de machine niet in omgevingen met gevaar op ontploffing, in aanwezigheid van ontvlambare vloeistoffen, gas of stof. Elektrische contacten of mechanische wrijvingen kunnen vonken doen ontstaan, die stof of dampen kunnen doen ontbranden.
- Enkel bij daglicht of met goed kunstmatig licht en bij goede zichtbaarheid reinigen.
- Verwijder personen, kinderen en dieren uit de werkzone. De kinderen moeten onder toezicht van een andere volwassene staan.
- Werk niet op nat gras, bij regen of bij risico op onweer, in het bijzonder wanneer er kans op bliksem bestaat.

- Let bijzonder goed op de onregelmatigheden van het terrein (drempels, geulen), op de hellingen, op verborgen gevaren en op de aanwezigheid van eventuele hindernissen die de zichtbaarheid zouden kunnen beperken.
- Wees zeer voorzichtig nabij ravijnen, grachten of dijken. De machine kan omkantelen indien een wiel over de rand gaat of indien de rand inzakt.
- Let op in geval van hellende terreinen, waar bijzondere aandacht vereist is om omkantelen of verlies van controle over de machine te vermijden. De voornaamste oorzaken waardoor de macht over het stuur kwijt geraakt kan worden zijn:
 - Onvoldoende grip van de wielen.
 - Overdreven snelheid.
 - Bruuske richtingsveranderingen.
 - Niet passende remming.
 - De machine is niet geschikt voor het doel waarvoor ze gebruikt wordt.
 - Gebrek aan kennis van de gevolgen te wijten aan de toestand van het terrein.
 - Onjuist gebruik van de machine als trekvoertuig.
- Let goed op het verkeer, wanneer de machine dicht bij de straat gebruikt wordt.

KENNISGEVING

De machines die in deze handleiding worden behandeld, zijn niet ontworpen voor gebruik als trekvoertuig.

Gedrag

- Laat u tijdens het rijden niet afleiden, behoud de nodige concentratie.
- Let op wanneer u achteruit of achterwaarts rijdt. Kijk achteruit voor en tijdens het achteruit rijden om u ervan te verzekeren dat er geen hindernissen zijn.
- Let op bij het gebruik van accessoires die de stabiliteit van de machine kan wijzigen, in het bijzonder op hellingen.
- Houd altijd de handen en voeten ver van het maaimechanisme, zowel wanneer de motor gestart wordt als tijdens het gebruik van de machine.
- Houd handen en voeten uit de buurt van de stoelsteun. Hier bestaat risico voor letsels door verplettering.

WAARSCHUWING

Het maai-element blijft gedurende enkele seconden na zijn afkoppeling of na uitschakeling van de motor draaien.

WAARSCHUWING

Let goed op de maaigroep met meerdere maai-inrichtingen, aangezien een draaiende maai-inrichting ook de andere zou kunnen doen draaien.

VEILIGHEIDSINSTRUCTIE

In geval van breuken of incidenten tijdens het werk, dient men de motor onmiddellijk stil te zetten en de machine te verwijderen om geen verdere schade te berokkenen; in geval van ongevallen met persoonlijke letsels of letsels aan derden, dient men onmiddellijk de meest geschikte eerste-hulp-procedures te volgen voor de situatie en zich tot een gezondheidsstructuur te richten voor de nodige zorgen. Verwijder zorgvuldig eventuele resten die schade of letsels aan personen of dieren kunnen veroorzaken indien ze onopgemerkt blijven.

Beperkingen voor het gebruik

- Gebruik de machine nooit wanneer de beveiligingen beschadigd zijn, ontbreken of niet correct geplaatst zijn (opvangzakken, zijdelingse aflatbescherming, achterste aflatbescherming).
- Gebruik de machine niet indien de toebehoren/werktuigen niet op de voorziene plaatsen geïnstalleerd zijn.
- De aanwezige veiligheidsinrichtingen/microschakelaars niet uitschakelen, afschakelen, verwijderen of schenden.
- Overbelast de machine niet en gebruik geen ongeschikte machine om zware werken te verrichten; het gebruik van een machine met aangepaste afmetingen zal de risico's beperken en de kwaliteit van het werk verbeteren.
- De machine is niet goedgekeurd om op de openbare weg te rijden. Ze mag (volgens het Wegverkeersreglement) uitsluitend gebruikt worden op privé-terrein dat voor verkeer gesloten is.

3.4 ONDERHOUD, STALLING

Regelmatig onderhoud en een correcte stalling garanderen de veiligheid van de machine en het niveau van de performance.

Onderhoud

- Gebruik de machine nooit als er onderdelen versleten of beschadigd zijn. De defecte of beschadigde onderdelen moeten vervangen en niet gerepareerd worden.
- Tijdens de afstellingen van de machine, moet men erop letten dat de vingers niet tussen de bewegende maai-inrichting en de vaste delen van de machine geklemd geraken.
- Laat de machine door gekwalificeerd personeel herstellen, met alleen originele reserveonderdelen. Hierdoor kan de veiligheid van de machine worden behouden.
- Voer geen herstellingen uit op de accu. De reparatiewerkzaamheden moeten worden uitgevoerd door de fabrikant of door een gespecialiseerd servicecentrum.

VEILIGHEIDSINSTRUCTIE

Het niveau van geluid en trillingen als aangegeven in deze handleiding, zijn maximale waarden voor het gebruik van de machine. Het gebruik van een niet gebalanceerd maai-element, een overdreven snelheid van de beweging en gebrekkig onderhoud hebben een negatieve invloed op het geluidsniveau en op de trillingen. Bijgevolg is het noodzakelijk preventieve maatregelen te treffen om mogelijke schade ten gevolge van een hoog geluidsniveau en stress van trillingen te vermijden; zorg voor het onderhoud van de machine, draag gehoorbescherming, maak pauzes tijdens het werk.

Stalling

Laat geen houders met restmateriaal in een gesloten ruimte, om het risico op brand te voorkomen.

3.5 BESCHERMING VAN DE OMGEVING

De milieubescherming moet een belangrijk en prioritair aspect vormen voor het gebruik van de machine, ten gunste van de civiele samenleving en de omgeving waarin we leven.

- Volg nauwgezet de plaatselijke normen voor het verwerken van de verpakking, accu's, versleten delen of eender welk element met een sterke invloed op het milieu; dit afval mag niet met de huisafval weggeworpen worden, maar moet gescheiden worden en aan speciale verzamelcentra toevertrouwd worden, die de recyclage van de materialen zullen verzorgen.
- Volg scrupuleus de lokale normen op voor de afdanking van het afval.
- Bij het buiten bedrijf stellen van de machine, mag deze nooit in het milieu achtergelaten worden maar moet ze naar een container park gebracht worden, volgens de geldende plaatselijke normen.



Gooi elektrische apparatuur niet bij het gewoon huishoudelijk afval. Volgens de Europese Richtlijn 2012/19/EG inzake elektrisch en elektronisch afval en de toepassing ervan overeenkomstig de nationale wetgeving, moet de afgedankte elektrische apparatuur apart ingezameld worden voor recyclagedoeleinden. Indien de elektrische apparatuur afgedankt wordt in een afvalpark of in de ondergrond, kunnen de schadelijke stoffen de waterlaag bereiken en in de voedingsketen terecht komen, met nadelige gevolgen voor uw gezondheid en welzijn. Neem voor meer informatie over de afdanking van dit product contact op met de instantie die bevoegd is voor de verwerking van het huishoudelijk afval of raadpleeg uw Verkoper.



Li-ion

Aan het einde van hun bedrijfsduur, moet men de accu's met de nodige zorg en in overeenstemming met de plaatselijke

voorschriften afdanken. De accu bevat materialen die gevaarlijk zijn voor uzelf en voor het milieu. Ze moet verwijderd worden en gescheiden ingezameld worden nabij een structuur die lithium-ion-accu's aanvaardt.



De gescheiden inzameling van gebruikte producten en verpakkingen staat recycling en hergebruik van de materialen toe. Het hergebruik van gerecycleerd materiaal helpt de vervuiling van het milieu te voorkomen en vermindert de vraag naar grondstoffen.

4. LEER DE MACHINE KENNEN

4.1 BESCHRIJVING MACHINE EN BEOOGD GEBRUIK

Dit is een grasmaaier met zittende bestuurder.

De machine is uitgerust met een elektrische motor die de maai-inrichting aandrijft en met een elektrische motor die de tractie regelt. De machine is voorzien van achterwielaandrijving.

De bediener kan de machine bedienen en de hoofdcommando's inschakelen terwijl hij steeds op zijn plaats blijft zitten.

De veiligheidsinrichtingen op de machine doen de motor en de maai-inrichting na enkele seconden stilvallen (par. 7.2.2).

4.1.1 Voorzien gebruik

Deze machine is ontworpen en gebouwd voor het maaien van gras.

Meer bepaald, de modellen:

- MP 84 Li 48 Series V1/V2 en MP 98 Li 48 Series V3 kunnen:
 1. het gras maaien en het opvangen in de opvangzak;
 2. het gras maaien en het achteraan achterlaten op het terrein (indien voorzien);
 3. het gras maaien, het fijnmalen en het op het gazon achterlaten ('mulching'-effect) (indien voorzien).

De modellen:

- SD 98 Li 48 Series V1/V2 en SD 108 Li 48 Series V3 kunnen:
 1. het gras maaien en het zijdelings achterlaten;
 2. het gras maaien, het fijnmalen en het op het gazon achterlaten ('mulching'-effect) (indien voorzien).

Het gebruik van bijzondere accessoires, voorzien door de Fabrikant als oorspronkelijke uitrusting of afzonderlijk aan te kopen, staat toe dit werk uit te voeren volgens de verschillende werkwijzen die in deze handleiding of in de instructies die met de accessoires geleverd worden, beschreven zijn.

Tegelijkertijd kan de mogelijkheid bijkomende accessoires te gebruiken (indien voorzien door de Fabrikant) het gebruik ervan uitbreiden naar andere functies, volgens de limieten en condities die beschreven zijn in de instructies die de accessoires zelf vergezellen.

4.1.2 Onjuist gebruik

Elk ander gebruik dat afwijkt van wat is voorzien, kan gevaarlijk zijn en schade berokkenen aan personen en/of zaken. De volgende situaties behoren tot het onjuist gebruik (bijvoorbeeld, maar niet uitsluitend):

- andere personen, kinderen of dieren op de machine vervoeren, die bij een mogelijke val ernstige letsels kunnen oplopen en veilig sturen van de machine kunnen belemmeren;
- lasten duwen;
- gebruik van de machine op onstabiele, gladde, bevroren, stenige of oneffen terreinen, in geval van plassen of moerassen die niet toestaan de consistentie van het terrein in te schatten;
- de maai-inrichting aanschakelen op zones zonder gras;
- gebruik van de machine voor het verzamelen van bladeren of afval.

KENNISGEVING

Oneigenlijk gebruik brengt verval van zowel de garantie als de aansprakelijkheid van de fabrikant teweeg waardoor de gebruiker zelf verantwoordelijk is voor schade of letsel die hijzelf of anderen oplopen.

4.1.3 Type gebruiker

Deze machine is bestemd voor gebruik door consumenten, d.w.z. door niet professionele bedieners. Het is bedoeld voor "hobbygebruik", en moet door één bediener worden gebruikt.

4.2 VEILIGHEIDSSIGNALLEN

Er zijn verschillende symbolen op de machine aanwezig (Afb. 2). Hun taak is de bediener te herinneren aan het gedrag dat hij moet aanhouden om de machine met de nodige aandacht en voorzichtigheid te gebruiken. Betekenis van de symbolen:



LET OP

Lees de aanwijzingen door voordat de machine wordt gebruikt.



LET OP

Verwijder de sleutel, en lees de aanwijzingen door voordat eender welke handelingen van het onderhoud of de herstelling wordt uitgevoerd.



GEVAAR VOOR WEGSCHIEDENDE VOORWERPEN

Niet werken zonder de achterste aflaatbeveiliging of de opvangzak erop bevestigd te hebben. (enkel voor modellen met opvang achteraan)



GEVAAR VOOR WEGSCHIEDENDE VOORWERPEN

Niet werken zonder dat de zijdelingse aflaatdeflector is gemonteerd. (enkel voor modellen met zijdelingse aflaat)



GEVAAR VOOR WEGSCHIEDENDE VOORWERPEN

Houd alle personen buiten het werkgebied tijdens het gebruik.



GEVAAR VOOR OMKANTELEN VAN DE MACHINE

Gebruik deze machine niet op hellingen van meer dan 10°.



GEVAAR VOOR VERPLETTERING

Controleer dat kinderen op voldoende afstand van de machine blijven wanneer ze in werking is.



GEVAAR VOOR SNIJWONDEN

Bewegende maai-inrichtingen. Plaats de handen of de voeten nooit in de zitting van de maai-inrichtingen.

VEILIGHEIDSINSTRUCTIE

De beschadigde of onleesbaar geworden labels moeten vervangen worden. Vraag nieuwe labels aan uw eigen geautoriseerd Dienstcentrum.

4.3 IDENTIFICATIE-ETIKET

Het identificerende etiket bevat de volgende gegevens (afb. 1):

1. Geluidsvermogeniveau.
2. CE-conformiteitsteken.
3. Bouwjaar.
4. Machinetype.
5. Serienummer.
6. Naam en adres van de fabrikant.
7. Artikelcode.
8. Maximale snelheid voor de werking van de motor.
9. Gewicht in kg.
10. Elektrische beschermingsgraad.
11. Nominale spanning.
12. Capaciteit accu.

Schrijf de identificatiegegevens van de machine in de vakjes op het label aan de achterkant van de omslag.

VEILIGHEIDSINSTRUCTIE

Gebruik de identificatiegegevens die aangegeven zijn op het identificatielabel van het product bij ieder contact met de geautoriseerde werkplaats.

OPMERKING

Het voorbeeld van de verklaring van overeenstemming bevindt zich op de laatste pagina's van de handleiding.

4.4 BELANGRIJKSTE ONDERDELEN

De machine bestaat uit de volgende hoofdonderdelen, met de volgende functies (Afb. 1):

- A. Snijgroep:** dit is het geheel bestaande uit de carter, waarin zich de draaiende maai-inrichtingen bevinden, en de maai-inrichtingen zelf.
- B. Maai-inrichtingen:** dit zijn de elementen die ervoor dienen om het gras te maaien; de windvleugels die aan de uiteinden zitten bevorderen de afvoer van het gemaaid gras naar het uitwerpkanaal.
- C. Zijdelingse aflatdeflector:** dit is een veiligheidsbescherming die voorkomt dat voorwerpen die door de maai-inrichtingen worden opgevangen, ver van de machine worden weggeslingerd (enkel voor modellen met zijdelingse aflat).
- D. Uitwerpkanaal:** dit is het verbindingselement tussen de snijgroep en de opvangzak (enkel voor modellen met opvang achteraan).
- E. Opvangzak:** naast de functie van het opvangen van het gemaaid gras, betreft het een veiligheidselement dat er voor zorgt dat eventuele voorwerpen opgevangen

door de maai-inrichtingen niet ver van de machine worden weggeslingerd (enkel voor modellen met opvang achteraan).

- F. Achterste aflatbeveiliging** (beschikbaar op aanvraag): wanneer deze op de plaats van de opvangzak gemonteerd is, verhindert ze dat eventuele voorwerpen die door de snij-inrichting opgevangen werden, ver weg van de machine geschoten worden (enkel voor modellen met opvang achteraan).
- G. Bestuurdersstoel:** dit is de werkplaats van de bestuurder, uitgerust met een sensor die de aanwezigheid van de bestuurder waarneemt met het oog op de werking van de beveiligingssystemen.
- H. Motor messen:** geeft de beweging aan de maai-inrichtingen.
- I. Transmissiemotor:** geeft de beweging aan de wielen.
- J. Accu:** levert energie aan de motoren en aan alle elektrische componenten van de machine.
- K. Buffer vooraan:** biedt bescherming aan de voorkant van de machine.
- L. Stuur:** hiermee kunnen de voorwielen bestuurd worden.
- M. Knoppenbord:** interface die de hoofdbedieningen van de machine groepeerd.

5. MONTAGE

WAARSCHUWING

De veiligheidsnormen die in acht genomen moeten worden, worden beschreven in hfdst. 2. Neem deze aanwijzingen strikt in acht om geen ernstige risico's of gevaren te lopen. Gebruik de machine niet vooraleer de aanwijzingen van de sectie 'MONTAGE' teneinde gebracht te hebben.

Om vervoers- en opslagredenen worden sommige onderdelen van de machine niet direct in de fabriek gemonteerd. Zij dienen na het uitpakken gemonteerd te worden.

De machine moet op een vlakke en solide ondergrond uitgepakt en gemonteerd worden, met voldoende bewegingsruimte voor de machine en de verpakking, en steeds met gebruik van geschikte werktuigen.

5.1 ONDERDELEN VOOR DE MONTAGE

De verpakking bevat de onderdelen voor de montage die in de volgende tabel vermeld zijn:

	Beschrijving
1	Stuur
2	Deksel van het instrumentenpaneel en van de onderdelen voor montage van het stuur
3	Bestuurdersstoel
4	Acculader
5	Buffer vooraan
6	Antiscalp wielen
7	Zak met de relatieve schroeven voor de montage en de relatieve instructies (enkel voor modellen met opvang achteraan)
8	Onderste deel van de achterplaat, de houders van de zak en de relatieve accessoires voor de vervollediging en de montage (enkel voor modellen met opvang achteraan)
9	Zijdellingse aflatdeflector (enkel voor modellen met zijdelingse aflat)
10	Zijdellingse versterkingen van de maaigroep (enkel voor modellen met zijdelingse aflat, indien voorzien).
11	Enveloppe met: - de verschillende gebruikershandleidingen en de documenten, - schroeven voor montage van de stoel - kit voor montage van de zijdelingse aflatdeflector (enkel voor modellen met zijdelingse aflat) - 2 contactsleutels
12	Kit telefoonhouder (indien voorzien)

5.1.1 Uitpakken

1. Open de verpakking voorzichtig, let erop geen onderdelen te verliezen.
2. Raadpleeg de documentatie in de doos, inclusief deze gebruiksaanwijzingen.
3. Haal alle onderdelen die niet gemonteerd zijn uit de doos.
4. Haal de machine uit de verpakking, met de volgende voorzorgsmaatregelen:
 - breng de maaigroep op de maximale hoogte (par. 6.4) om deze niet te beschadigen wanneer de machine van het basispallet gehaald wordt;
 - plaats de hendel voor de ontgrendeling van de achterste transmissie in de ontgrendelde positie (par. 6.3);
 - Haal de machine van het basispallet.

5.2 MONTAGE VAN HET STUURWIEL

1. Plaats de machine op een vlakke ondergrond en zorg er voor dat de voorwielen uitgelijnd zijn.
2. Monteer de naaf (Afb. 3.A) op de as (Afb. 3.B) en zorg ervoor dat de pen (Afb. 3.C) correct in de naafzitting is geplaatst.
3. Breng de bedekking van het dashboard (afb. 3.D) aan door de vijf haken in de respectievelijke zittingen te klemmen.
4. Monteer het stuur (Afb. 3.E) op de naaf (Afb. 3.A) zodanig dat de spaken naar de stoel zijn gericht.
- 5a. **Enkel voor stuur type "I"** - Plaat de afstandsbus (afb. 3.F) en bevestig het stuur met de bijgeleverde schroeven (afb. 3.G), in de aangeduide sequentie.
- 5b. **Enkel voor stuur type "II"** - Bevestig het stuur met de bijgeleverde schroeven (afb. 3.F, 3.G), in de aangeduide sequentie.
- 6a. **Enkel voor stuur type "I"** - Breng de stuurbedekking (afb. 3.H) aan en klem ze in de respectievelijke zitting.
- 6b. **Enkel voor stuur type "II"** - Breng de telefoonhouder (afb. 3.H) aan en klem hem in de respectievelijke zitting.

5.3 MONTAGE VAN DE STOEL

Monteer de stoel (afb. 4.A) op de plaat (afb. 4.B) met behulp van de schroeven (afb. 4.C).

5.4 MONTAGE VAN DE VOORBUMPER

- 1a. **Enkel voor bumpers type "I"** - Monteer de voorbumper (afb. 5.A) op het onderste deel van het chassis (afb. 5.B) met behulp van de vier schroeven (afb. 5.C).
- 1b. **Enkel voor bumpers type "II"**
 1. Monteer de twee houders (afb. 5.A) en (afb. 5.B) op het onderste deel van het chassis (afb. 5.C) door de montagezin te respecteren die is aangeduid op de afbeelding: R= rechts; L= links.
 2. draai de schroeven helemaal vast (afb. 5.D).
 3. Bevestig de voorbumper (afb. 5.E) op de houders (afb. 5.A) en (afb. 5.B) met behulp van de schroeven (afb. 5.F) en de moeren (afb. 5.G).

5.5 MONTAGE VAN DE ZIJDELINGSE AFLAATDEFLECTOR (ENKEL VOOR MODELLEN MET ZIJDELINGSE AFLAAT)

1. Monteer de veer (afb. 6.B) aan de binnenkant van de zijdelingse aflatdeflector (afb. 6.A), door het uiteinde (afb. 6.B.1) in de opening te voeren en te draaien zodat zowel de veer (afb. 6.B) als het uiteinde (afb. 6.B.2) goed in hun respectieve zittingen rusten.

2. Positioneer de zijdelingse aflaatdeflector (afb. 6.A) ter hoogte van de houders (afb. 6.C) van de snijgroep, en gebruik een schroevendraaier om het tweede uiteinde (afb. 6.B.2) van de veer (afb. 6.B) te draaien zodat deze aan de buitenzijde van de zijdelingse aflaatdeflector wordt gesteld.
3. Steek de pin (afb. 6.D) in de gaten van de houders (afb. 6.C) en van de zijdelingse aflaatdeflector, doorheen de windingen van de veer (afb. 6.B) tot het open uiteinde ervan helemaal uit de meest interne houder komt.
4. Steek de stift (afb. 6.E) in de opening (afb.6.D.1) van de pin (afb. 6.D) en verdraai de pin zodat de twee uiteinden (afb. 6.E.1) van de stift (met behulp van een tang), geplooid worden, zodat de stift niet los kan komen en zo de pin kan doen vrijkomen (afb. 6.D).

WAARSCHUWING

Vaak erover dat de veer op correcte wijze werkt en de zijdelingse aflaatdeflector stabiel op zijn plaats houdt in de lage stand, en zorg ervoor dat de pin goed geplaatst is en niet per ongeluk naar buiten kan steken. controleer dat de bescherming van de zijdelingse aflaat (afb.7.A) laag is gesteld en wordt geblokkeerd door de veiligheidshendel (afb.7.B).

LET OP

Voordat de demontage of het onderhoud van de deflector wordt uitgevoerd, moet de veiligheidshendel (afb. 8.B) geduwd worden en moet de bescherming van de zijdelingse aflaat (afb. 8.A) hoog gesteld worden om de demontage ervan toe te staan.

OPMERKING

Voor de demontage van de deflector moeten de handelingen van de montage in de omgekeerde volgorde uitgevoerd worden.

5.6 MONTAGE VAN DE ZIJDELINGSE VERSTERKINGEN VAN DE MAAIGROEP (ENKEL VOOR MODELLEN MET ZIJDELINGSE AFLAAT, INDIEN VOORZIEN)

Vervolledig de montage van de maaigroep door de zijdelingse versterkingen op het profiel van de maaigroep te monteren met behulp van de respectievelijke schroeven (afb. 9)

5.7 MONTAGE EN VERVOLLEDIGING VAN DE ACHTERPLAAT (ENKEL VOOR MODELLEN MET OPVANG ACHTERAAN)

1. Monteer de twee onderste beugels (afb. 10.A) en (afb. 10.B), respecteer de montagezin die is aangeduid op de afbeelding, en bevestig ze met de schroeven (afb. 10.C) en de moeren (afb. 10.D) die helemaal moeten vastgedraaid worden.
2. Verwijder de twee schroeven (afb. 10.H) die later zullen gebruikt worden.
3. Monteer het onderste deel (afb. 10.E) van de achterplaat en bevestig ze op de onderste beugels met de schroeven (afb. 10.F) en de moeren (afb. 10.G), zonder helemaal vast te draaien.
4. Vervolledig de bevestiging van het onderste deel (afb. 10.E) van de achterplaat door de twee eerder verwijderde centrale schroeven (afb. 10.H) en de vier bovenste schroeven (afb. 10.I) helemaal vast te draaien.
5. Draai de twee onderste moeren (afb. 10.G) helemaal vast.
6. Plaats de hendel (afb. 10.J) van de signalering van 'opvangzak vol' in de zitting (afb. 10.K) en duw hem naar onder tot de klik wordt gevoeld.
7. Monteer de twee houders van de opvangzak (afb. 10.L) e (afb. 10.M), respecteer de montagezin die is aangeduid op de afbeelding, bevestig ze met de schroeven (afb. 10.N) en de veerringen (afb. 10.O), en draai helemaal vast.

5.8 MONTAGE VAN DE OPVANGZAK (ENKEL VOOR MODELLEN MET OPVANG ACHTERAAN) (ENKEL VOOR MODELLEN TYPE "III")

1. Gebruik de knoppen voor de opening/sluiting van de opvangzak (afb. 13.U, V) om de hendel met twee nokken (afb. 11.A) uit te lijnen met de houders (afb. 11.B) van de opvangzak.

OPMERKING

Om de uitlijning uit te voeren en dus de positie van de hendel met twee nokken (afb. 11.A) handmatig te regelen, moet op de knop voor de opening (afb. 13.U) of de sluiting (afb. 13.V) van de opvangzak gedrukt worden.

2. Haak de opvangzak (afb. 16.A) aan de houders (afb. 16.B) en centreer hem ten opzichte van de achterplaat. De centrering wordt gegarandeerd als de rechter houder als zijsteun wordt gebruikt.

3. Sluit de opvangzak (afb. 11.C) door de knop voor de sluiting van de opvangzak (afb. 13.V) ingedrukt te houden.

OPMERKING

Voor de verwijdering van de opvangzak (afb. 11.C), moet deze getild worden zodat een afstand van de plaat van ongeveer 10 ÷ 15 cm wordt gehouden zoals is aangeduid in afb. 11.

6. BEDIENINGSELEMENTEN

6.1 CONTACTSLOT

Deze sleutelbediening heeft de functie van hoofdschakelaar: activering en deactivering van het inschakelcircuit van de machine. De sleutelschakelaar (Afb. 12.A) heeft 2 posities:

1. **Sleutel verwijderd.** Het voedingscircuit is gedeactiveerd en de machine valt stil. Geen functie activeerbaar
2. **Sleutel helemaal geplaatst.** De machine is klaar voor de inschakeling.

6.2 GASPEDAAL

Het gaspedaal (Afb. 12.F) activeert de tractie van de wielen en regelt de snelheid van de machine zowel in de vooruit- als de achteruitversnelling.



1. **Vooruitversnelling:** als het pedaal vooruit wordt ingedrukt, beweegt de machine vooruit. Door de druk op het pedaal te verhogen, neemt de snelheid van de machine geleidelijk toe.



2. **Achteruitversnelling:** als het pedaal achteruit wordt ingedrukt, beweegt de machine achteruit. Door de druk op het pedaal te verlagen, neemt de snelheid van de machine geleidelijk af.
3. **Bedrijfsrem:** wanneer het pedaal wordt losgelaten, wordt automatisch een bedrijfsrem geactiveerd die de machine vertraagt en stopt, waardoor elke beweging wordt geblokkeerd tot het gaspedaal opnieuw wordt ingedrukt.

OPMERKING

Het gaspedaal wordt gedeactiveerd wanneer de bediener de stoel verlaat.

6.3 HENDEL KOPPELING/ ONTKOPPELING TRANSMISSIE

Met behulp van de hendel voor de koppeling/ontkoppeling van de transmissie (Afb. 12.H) kan de machine handmatig verplaatst worden (geduwd of getrokken) zonder ze in te schakelen. Deze bediening heeft twee posities, aangeduid met de volgende symbolen:



1. **Transmissie ingeschakeld:** verplaatst de hendel (Afb. 12.H) in de horizontale positie (A). De machine kan normaal verplaatst worden door de start uit te voeren.



2. **Transmissie uitgeschakeld:** verplaatst de hendel (Afb. 12.H) naar onder (B). De machine kan handmatig verplaatst worden zonder ze te starten.

⚠ WAARSCHUWING

Verplaatst de machine alleen handmatig wanneer ze op een vlakke ondergrond staat.

⚠ VEILIGHEIDINSTRUCTIE

De hendel voor de koppeling/ontkoppeling mag zich nooit in de tussenpositie bevinden. Deze conditie veroorzaakt de oververhitting en de beschadiging van de transmissie.

6.4 REGELING MAAIHOOGTE

6.4.1 Instelhendel (enkel voor modellen type "I" en "II")

Met deze hendel (afb. 12.G) kan de maaigroep hoog en laag gesteld worden, op 7 verschillende maaihogtes.



De zeven standen zijn aangegeven van «1» t/m «7» op het relatieve plaatje, en stemmen overeen met dezelfde aantal maaihogtes tussen 3 en 8 cm.



Om van de ene positie naar de andere te gaan, moet de hendel zijwaarts worden bewogen en in een van de aanslaggroeven worden verplaatst.

6.4.2 Instelknoppen (enkel voor modellen type "III")

Met deze knoppen kan de maaigroep hoog (afb. 13.S) en laag (afb. 13.T) gesteld worden, op 7 verschillende maaihooftes.

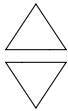

De zeven standen worden grafisch weergegeven op de display (afb. 13.W) en ze stemmen overeen met evenveel maaihooftes, tussen 3 en 8 cm.

Om over te gaan van de ene naar de andere moet op de instelknoppen (afb. 13.S, afb. 13.T) gedrukt worden tot de gewenste stand is bereikt. Door een van de twee instelknoppen ingedrukt te houden, is het als alternatief mogelijk om de hoogte van de maaigroep traploos naar de gewenste positie te veranderen.

OPMERKING

Als de sleutel helemaal is geplaatst (afb. 12.A), is het door op de knop van de achteruitversnelling (afb. 13.C) samen met de knoppen voor de stijging (afb. 13.S) of daling (afb. 13.T) mogelijk om de maaigroep ook hoog of laag te stellen wanneer de bestuurder niet op de stoel zit.

6.5 NOODSTOPKNOP

Met de noodstopknop (Afb. 12.B) kan de machine in noodgevallen onmiddellijk stilgelegd worden. De knop heeft twee posities:



1. **Geactiveerd:** het indrukken van de noodstopknop stopt de motoren van de maa- en tractie-inrichtingen.



2. **Gedeactiveerd:** draai de noodstopknop rechtsom om hem te deactiveren en alle functies te herstellen. Om de machine te starten, herhaalt u de startprocedure met de sleutel (par. 7.4).

OPMERKING

Wanneer de noodstopknop is ingedrukt, kan de machine niet gestart worden.

⚠ KENNISGEVING

De noodstopknop mag nooit worden gebruikt als een gebruikelijke methode om de machine te stoppen.

6.6 HULPAANSLUITING VOOR ACCESSOIRES USB

Deze aansluiting (Afb. 12.I) kan USB-apparaten opladen. Zijn functie is alleen voor het opladen. De aansluiting heeft geen communicatiefunctie met het aangesloten USB-apparaat.

De aansluiting is onder spanning gesteld wanneer de sleutel (12.A) helemaal is geplaatst.

Laad het accessoire dat op de USB-aansluiting is aangesloten niet op in regenachtige, vochtige omstandigheden of bij hoge temperaturen met directe blootstelling aan zonlicht. Gebruik in de bovengenoemde voorwaarden leidt tot het vervallen van de garantie en wijst de fabrikant af van elke aansprakelijkheid in geval van problemen.

Open de dop van de USB-aansluiting niet in regenachtige of stoffige gebieden.

De fabrikant wijst alle verantwoordelijkheid af in geval van schade aan het op de USB-aansluiting aangesloten accessoire of verlies van gegevens tijdens het gebruik.

6.7 AKOESTISCH SIGNAALAPPARAAT

- Het uitzenden van een dubbel geluidssignaal duidt op het ontbreken van de opvangzak. Controleer de aanwezigheid of de correcte montage van de opvangzak (enkel voor modellen met opvang achteraan).
- Het uitzenden van een continu geluidssignaal geeft aan dat de opvangzak vol is. Maak hem leeg (zie par. 7.5.4) (enkel voor modellen met opvang achteraan).
- Het uitzenden van een enkel geluidssignaal duidt op het ontbreken van toestemming om te maaien in de achteruitversnelling. Zie de icoon Afb. 13.C.
- Het uitzenden van een intermitterend geluidssignaal duidt aan dat de sleutel is geplaatst maar de machine niet werd gestart binnen enkele minuten na de plaatsing.

6.8 HENDEL KANTELING OPVANGZAK (INDIEN VOORZIEN, ENKEL VOOR MODELLEN MET OPVANG ACHTERAAN)

Deze hendel, die uit zijn zitting kan verwijderd worden, dient voor de kanteling van de opvangzak zodat deze kan leeg gemaakt worden en de bediener minder krachtinspanning moet leveren (afb. 12.E).

6.9 KNOPPENBORD

Afhankelijk van het model kan uw machine worden uitgerust met een van de knoppenbordversies (afb. 12.C, afb. 12.D en afb. 12.L) die hieronder worden beschreven:

6.9.1 Knoppenbord (type "I") Afb. 13



Startknop van de machine

Met de sleutel volledig ingestoken, schakelt deze knop (afb. 13.A) de machine in en worden alle functies ingeschakeld.

OPMERKING

Als aan alle veiligheidsvoorwaarden is voldaan, licht het pictogram "READY" op (Afb. 13.K) en is de machine klaar voor gebruik (zie par. 7.4).



Knop voor het inschakelen en stoppen van de maai-inrichtingen

Wanneer de knop Afb. 13.B wordt ingedrukt, worden de maai-inrichtingen gekoppeld/ontkoppeld.

- Wanneer de maai-inrichtingen zijn ingeschakeld, worden ze na enkele seconden operationeel.
- Wanneer de maai-inrichtingen worden ontkoppeld, wordt tegelijkertijd een rem geactiveerd die de rotatie ervan binnen enkele seconden stopt.

OPMERKING

Het inschakelen van de messen zonder het in acht nemen van de voorgeschreven veiligheidsmaatregelen veroorzaakt de stillegging van de machine die niet meer kan worden ingeschakeld (zie par. 7.2.2).



Knop voor vrijgave maaien in de achteruitversnelling

Wanneer de knop Afb. 13.C ingedrukt wordt gehouden, wordt de vrijgave voor het maaien in de achteruitversnelling gegeven. Om achteruit te maaien, koppelt u de maai-inrichtingen en houdt u tegelijkertijd de knop ingedrukt.

OPMERKING

Als er geen vrijgave wordt gegeven om achteruit te maaien, wordt dit signaleerd door één geluidssignaal.



Knop inschakeling lichten

Druk op de knop afb. 13.D om de lichten in/uit te schakelen. Wanneer de lichten aan zijn, wordt de icoon Afb. 13.L verlicht.



Icoon Opgelet

De icoon Afb. 13.E, indien verlicht, wordt aangeduid dat de veiligheidscondities niet aanwezig zijn en dat er een mogelijke storing van de machine is (zie hfdst. 15).



Led accu

De leds Afb. 13.F duiden normaal gezien de acculading van de machine aan, maar bepaalde combinaties van hun verlichtingsstatus geven informatie over machinestoringen (zie hfdst. 15).



Icoon "Ready"

De icoon Afb. 13.K licht op wanneer de machine is ingeschakeld en klaar is voor gebruik.



Icoon "Bluetooth"

De icoon Afb. 13.M licht op wanneer de machine en de inrichting voor de gegevensuitwisseling in verbinding zijn.



Icoon overtemperatuur controllers en/of motor

De icoon Afb. 13.N duidt de oververhitting aan van de elektrische componenten. Zie hfdst. 15.



Icoon hendel koppeling/ontkoppeling transmissie

De icoon Afb. 13.O licht op wanneer de transmissie niet is gekoppeld (zie par. 6.3 en hfdst. 15).



Icon aanwezigheid bediener aan boord

De icoon Afb. 13.P licht op wanneer de bediener niet op de stoel zit (zie par. 7.2.2).



Icon noodstopknop

De icoon Afb. 13.Q licht op wanneer de noodstopknop is geactiveerd (zie par. 6.5).



Knop voor vrijgave maaien in de achteruitversnelling

Wanneer de knop Afb. 13.C ingedrukt wordt gehouden, wordt de vrijgave voor het maaien in de achteruitversnelling gegeven. Om achteruit te maaien, koppelt u de maai-inrichtingen en houdt u tegelijkertijd de knop ingedrukt.

OPMERKING

Als er geen vrijgave wordt gegeven om achteruit te maaien, wordt dit gesignaleerd door één geluidssignaal.

6.9.2 Knoppenbord (type "II") Afb. 13



Startknop van de machine

Met de sleutel volledig ingestoken, schakelt deze knop (afb. 13.A) de machine in en worden alle functies ingeschakeld.

OPMERKING

Als aan alle veiligheidsvoorwaarden is voldaan, licht het pictogram "READY" op (Afb. 13.K) en is de machine klaar voor gebruik (zie hfdst. 7.4).



Knop inschakeling lichten

Druk op de knop afb. 13.D om de lichten in/uit te schakelen. Wanneer de lichten aan zijn, wordt de icoon Afb. 13.L verlicht.



Knop voor het inschakelen en stoppen van de maai-inrichtingen

Wanneer de knop Afb. 13.B wordt ingedrukt, worden de maai-inrichtingen gekoppeld/ontkoppeld.

- Wanneer de maai-inrichtingen zijn ingeschakeld, worden ze na enkele seconden operationeel.
- Wanneer de maai-inrichtingen worden ontkoppeld, wordt tegelijkertijd een rem geactiveerd die de rotatie ervan binnen enkele seconden stopt.

OPMERKING

Het inschakelen van de messen zonder het in acht nemen van de voorgeschreven veiligheidsmaatregelen veroorzaakt de stillegging van de machine die niet meer kan worden ingeschakeld (zie par. 7.2.2).



Knop "CRUISE CONTROL"

Wanneer de knop Afb. 13.G wordt ingedrukt, wordt de functie "CRUISE CONTROL" geactiveerd/gedeactiveerd. De Cruise Control is een bediening waarmee u de gewenste snelheid in de vooruitversnelling kunt handhaven zonder dat u het tractiepedaal ingedrukt hoeft te houden.

- Wanneer op de knop "CRUISE CONTROL" (Afb. 13.G) wordt gedrukt terwijl vooruit wordt gereden, handhaaft de machine de snelheid die op dat moment is bereikt zonder dat het tractiepedaal moet geactiveerd worden (Afb. 12.F). Wanneer de functie actief is, licht de icoon Afb. 13.I op het toetsenbord op.

OPMERKING

In de achteruitversnelling is het niet mogelijk om de functie "CRUISE CONTROL" te activeren.

OPMERKING

Tijdens hellingen of afdalingen kan de snelheid variëren ten opzichte van diegene die is ingesteld op een vlak terrein.

Om de inrichting uit te schakelen en de bediening van de voortbewegingssnelheid te resetten met het gaspedaal (afb. 12.F), moet als volgt gehandeld worden:

- druk op de knop Afb. 13.G.
of
- druk het tractiepedaal in (Afb. 12.F).



Selectieknop snelheid maai-inrichting

Met deze knop (Afb. 13.H) kunnen 3 verschillende maaisnelheden geselecteerd worden.

1. ECO: De rotatiesnelheid van de maai-inrichting wordt verlaagd om de bedrijfsduur van de accu te verlengen. Wanneer deze functie is geactiveerd, licht de icoon "blad" op (Afb. 13.J).

! LET OP

Men raadt het gebruik van deze functie af bij moeilijke maaicondities (maaien met dicht, hoog, vochtig gras).

2. NORMAL: standaard rotatiesnelheid van de maai-inrichting voor gebruik in normale grasmaaiomstandigheden
3. BOOST: De rotatiesnelheid van de maai-inrichting wordt verhoogd voor het maaien van gras in moeilijke omstandigheden (dicht, hoog, vochtig gras). Wanneer deze functie is geactiveerd, licht de icoon "draaiend mes" op (Afb. 13.R). De autonomie van de accu neemt af.

Icoon Opgelet

De icoon Afb. 13.E, indien verlicht, wordt aangeduid dat de veiligheidscondities niet aanwezig zijn en dat er een mogelijke storing van de machine is (zie hfdst. 15).

Led accu

De leds Afb. 13.F duiden normaal gezien de acculading van de machine aan, maar bepaalde combinaties van hun verlichtingsstatus geven informatie over machinestoringen (zie hfdst. 15).

Icoon "Ready"

De icoon Afb. 13.K licht op wanneer de machine is ingeschakeld en klaar is voor gebruik.

Icoon "Bluetooth"

De icoon Afb. 13.M licht op wanneer de machine en de inrichting voor de gegevensuitwisseling in verbinding zijn.

Icoon overtemperatuur controllers en/of motor

De icoon Afb. 13.N duidt de oververhitting aan van de elektrische componenten. Zie hfdst. 15.





Icoon hendel koppeling/ ontkoppeling transmissie

De icoon Afb. 13.O licht op wanneer de transmissie niet is gekoppeld (zie par. 6.3 en hfdst. 15).



Icoon aanwezigheid bediener aan boord

De icoon Afb. 13.P licht op wanneer de bediener niet op de stoel zit (zie par. 7.2.2).



Icoon noodstopknop

De icoon Afb. 13.Q licht op wanneer de noodstopknop is geactiveerd (zie par. 6.5).



Icoon ECO

De icoon Afb. 13.J licht op wanneer de maaisnelheid ECO is geselecteerd.



Icoon BOOST

De icoon Afb. 13.R licht op wanneer de maaisnelheid BOOST is geselecteerd.

6.9.3 Knoppenbord (type "III") Afb. 13



Startknop van de machine

Met de sleutel volledig ingestoken, schakelt deze knop (afb. 13.A) de machine in en worden alle functies ingeschakeld.

OPMERKING

Als alle veiligheidsvoorwaarden zijn gerespecteerd, licht het witte deel van de cirkelvormige element van de display (afb. 13III.F, 13III.Y, 13III.Z) op en worden de status van de accu (13.F en 13.Y), de maaihoogte (13.W) en de actieve functies weergegeven. De machine is klaar voor gebruik (zie hfdst. 7.4).



Knop voor het inschakelen en stoppen van de maai-inrichtingen

Wanneer de knop Afb. 13.B wordt ingedrukt, worden de maai-inrichtingen gekoppeld/ontkoppeld.

- Wanneer de maai-inrichtingen zijn ingeschakeld, worden ze na enkele seconden operationeel.
- Wanneer de maai-inrichtingen worden ontkoppeld, wordt tegelijkertijd een rem geactiveerd die de rotatie ervan binnen enkele seconden stopt.

OPMERKING

Het inschakelen van de messen zonder het in acht nemen van de voorgeschreven veiligheidsmaatregelen veroorzaakt de stillegging van de machine die niet meer kan worden ingeschakeld (zie par. 7.2.2).



Knop voor vrijgave maaien in de achteruitversnelling

Wanneer de knop Afb. 13.C ingedrukt wordt gehouden, wordt de vrijgave voor het maaien in de achteruitversnelling gegeven. Om achteruit te maaien, koppelt u de maai-inrichtingen en houdt u tegelijkertijd de knop ingedrukt.

OPMERKING

Als er geen vrijgave wordt gegeven om achteruit te maaien, wordt dit signaleerd door één geluidssignaal.



Knop inschakeling lichten

Druk op de knop afb. 13.D om de lichten in/uit te schakelen. Wanneer de lichten aan zijn, wordt de icoon Afb. 13.L verlicht.



Knop "CRUISE CONTROL"

Wanneer de knop Afb. 13.G wordt ingedrukt, wordt de functie "CRUISE CONTROL" geactiveerd/gedeactiveerd. De Cruise Control is een bediening waarmee u de gewenste snelheid in de vooruitversnelling kunt handhaven zonder dat u het tractiepedaal ingedrukt hoeft te houden.

- Wanneer op de knop "CRUISE CONTROL" (Afb. 13.G) wordt gedrukt terwijl vooruit wordt gereden, handhaaft de machine de snelheid die op dat moment is bereikt zonder dat het tractiepedaal moet geactiveerd worden (Afb. 12.F). Wanneer de functie actief is, licht de icoon Afb. 13.I op het toetsenbord op.

OPMERKING

In de achteruitversnelling is het niet mogelijk om de functie "CRUISE CONTROL" te activeren.

OPMERKING

Tijdens hellingen of afdalingen kan de snelheid variëren ten opzichte van diegene die is ingesteld op een vlak terrein.

Om de inrichting uit te schakelen en de bediening van de voortbewegingssnelheid te resetten met het gaspedaal (afb. 12.F), moet als volgt gehandeld worden:

- druk op de knop Afb. 13.G.
of
- druk het tractiepedaal in (Afb. 12.F).



Selectiekноп snelheid maai-inrichting

Met deze knop (Afb. 13.H) kunnen 3 verschillende maaisnelheden geselecteerd worden.

1. ECO: De rotatiesnelheid van de maai-inrichting wordt verlaagd om de bedrijfsduur van de accu te verlengen. Wanneer deze functie is geactiveerd, licht de icoon "blad" op (Afb. 13.J).

⚠ LET OP

Men raadt het gebruik van deze functie af bij moeilijke maaicondities (maaien met dicht, hoog, vochtig gras).

2. NORMAL: standaard rotatiesnelheid van de maai-inrichting voor gebruik in normale grasmaaiomstandigheden
3. BOOST: De rotatiesnelheid van de maai-inrichting wordt verhoogd voor het maaien van gras in moeilijke omstandigheden (dicht, hoog, vochtig gras). Wanneer deze functie is geactiveerd, licht de icoon "draaiend mes" op (Afb. 13.R). De autonomie van de accu neemt af.

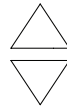

Instelknoppen maaihoogte

Met deze knoppen kan de maaihoogte hoog (afb. 13.S) en laag (afb. 13.T) gesteld worden, op 7 verschillende maaihoogtes. Zie de paragraaf 6.4.2.



Knoppen voor de opening/sluiting van de opvangzak

Met deze knoppen kan de opvangzak geopend (afb. 13.U) en gesloten (afb. 13.V) worden. Zie de paragraaf 7.5.4.



Icoon Opgelet

De icoon Afb. 13.E, indien verlicht, wordt aangeduid dat de veiligheidscondities niet aanwezig zijn en dat er een mogelijke storing van de machine is (zie hfdst. 15).



Led accu

De leds Afb. 13.F duiden normaal gezien de acculading van de machine aan, maar bepaalde combinaties van hun verlichtingsstatus geven informatie over machinestoringen (zie hfdst. 15).



Icoon "Bluetooth"

De icoon Afb. 13.M licht op wanneer de machine en de inrichting voor de gegevensuitwisseling in verbinding zijn.



Icoon overtemperatuur controllers en/of motor

De icoon Afb. 13.N duidt de oververhitting aan van de elektrische componenten. Zie hfdst. 15.



Icoon hendel koppeling/ontkoppeling transmissie

De icoon Afb. 13.O licht op wanneer de transmissie niet is gekoppeld (zie par. 6.3 en hfdst. 15).



Icoon aanwezigheid bediener aan boord

De icoon Afb. 13.P licht op wanneer de bediener niet op de stoel zit (zie par. 7.2.2).



Icoon noodstopknop

De icoon Afb. 13.Q licht op wanneer de noodstopknop is geactiveerd (zie par. 6.5).



Icoon ECO

De icoon Afb. 13.J licht op wanneer de maaisnelheid ECO is geselecteerd.



Icoon BOOST

De icoon Afb. 13.R licht op wanneer de maaisnelheid BOOST is geselecteerd.



Icoon opvangzak

De icoon afb. 13.X duidt aan dat de opvangzak hoog is gesteld en dat hij moet gesloten worden voordat de werkzaamheden worden hervat.



Icoon maaihoogte

De icoon afb. 13.W is grafisch onderverdeeld in zeven delen. Elk deel duidt een verschillende maaihoogte aan.



Digits acculading

De digits afb. 13.Y duiden het percentage van de acculading aan.

OPMERKING

Als de machine een storing zou hebben, leveren de digits een numerieke code die de storing identificeert.

LET OP

Geef indien nodig deze identificatiecode door aan het geautoriseerd servicecentrum.



Indicator stroomverbruik

De indicator afb. 13.Z duidt het stroomverbruik van de accu door de machine aan.

OPMERKING

Om de bedrijfsduur van de accu te verlengen, past u de maaihoogte en de vooruitbewegingssnelheid van de machine aan zodat het stroomverbruik van de accu in het groene gebied van de indicator blijft.

6.10 FUNCTIE BLUETOOTH (INDIEN VOORZIEN)

De Bluetooth-functie maakt een directe draadloze verbinding mogelijk tussen de machine en een apparaat over een korte afstand. De specifieke app voor de gegevensuitwisseling moet op het apparaat zijn geïnstalleerd:

1. download de App via de QR Code van Afb. 43.
2. volg de aanwijzingen.



De Bluetooth-verbinding wordt automatisch geactiveerd wanneer de machine wordt gestart en de succesvolle verbinding met het apparaat wordt bevestigd door het oplichten van de icoon Afb. 13.M.

Controleer dat de verbinding met het apparaat/de App actief is.

7. GEBRUIK VAN DE MACHINE

WAARSCHUWING

De veiligheidsnormen die in acht genomen moeten worden, worden beschreven in hfdst. 2. Neem deze aanwijzingen strikt in acht om geen ernstige risico's of gevaren te lopen.

7.1 VOORAFGAANDE WERKZAAMHEDEN

Alvorens te beginnen met werken dienen er enkele controles en handelingen uitgevoerd te worden om er zeker van te zijn dat het werk op de meest nuttige en veilige manier zal verlopen.

7.1.1 Controle van de accu

Laad de accu volledig op voordat u de machine voor de eerste keer na aankoop gebruikt (par.8.2.2).

Controleer vóór elk gebruik de lading van de accu (Afb. 13.F).

7.1.2 Verstelling van de stoel

Om de positie van de stoel te veranderen, draait u de vier bevestigingsschroeven los (Afb. 14.A) en schuift u deze langs de sleuven op de steun. Zodra u de positie hebt gevonden, draait u de vier schroeven volledig vast (Afb. 14.A).

7.1.3 Druk van de banden

Een juiste bandenspanning is noodzakelijk om de maaigroep geheel evenredig boven het grasoppervlakte te krijgen, zodat u een mooi maaibeeld krijgt.

1. Draai de beschermende dopjes los.
2. Sluit de kleppen aan op een persluchttoevoer die is voorzien van een manometer (Afb. 15).
3. Regel de druk op de waarden aangegeven in de tabel "Technische Gegevens".

7.1.4 Voorbereiding van de machine voor het werk

OPMERKING

Met deze machine kan men het gras op verschillende wijzen maaien; vooraleer het werk aan te vangen, raadt men aan de machine af te stellen al naargelang de wijze waarop men het gras wil maaien.

a. Voorbereiding voor het maaien en de zijdelingse aflat van het gras op de grond (enkel voor modellen met zijdelingse opvang):

Controleer altijd dat de interne veer van de deflector (afb. 6.B) en de veiligheidshendel (afb. 7.B, 8.B) correct werken, door ze stabiel in de lage stand te houden.

b. Voorbereiding voor het maaien en het opvangen van het gras in de opvangzak (enkel voor modellen met opvang achteraan type "I" en "II")

Haak de opvangzak (afb. 16.A) aan de houders (afb. 16.B) en centreer hem ten opzichte van de achterplaat. De centrering wordt gegarandeerd als de rechter houder als zijsteun wordt gebruikt. Zorg dat de onderste pijp van de opvangzakmondning zich vast haakt aan de daarvoor bestemde veerhaak (afb. 16.C).

c. Voorbereiding voor het maaien en het opvangen van het gras in de opvangzak (enkel voor modellen met opvang achteraan type "III")

Zie par. 5.8.

d. Voorbereiding voor het maaien en het opvangen van het gras in de opvangzak (enkel voor modellen met opvang achteraan)

Als u zonder opvangzak wilt werken is er op verzoek een set aflatbeveiliging achteraan beschikbaar (afb. 17; par. 16.5) die, zoals aangegeven in de bijbehorende instructies, op de achterplaat bevestigd dient te worden.

e. Voorbereiding voor het maaien en versnipperen van het gras

Indien men het gras wil maaien, zeer fijn hakken en op het gazon laten liggen, is er, op aanvraag, een kit voor "mulching" (hfdst. 16.1) beschikbaar die bevestigd moet worden zoals aangegeven is in de relatieve instructies.

7.1.5 Herpositionering van de antiscalp wielen

De functie van de antiscalp wielen is het risico op scheuren in het gazon te vermijden, die veroorzaakt zouden kunnen worden doordat de rand van de snijgroep op onregelmatige grond sleept. Plaats de wielen zoals aangegeven (par. 8.3).

7.2 VEILIGHEIDSCONTROLES

Voer de volgende veiligheidscontroles uit en controleer of de resultaten overeenstemmen met wat aangegeven is in de tabellen.

VEILIGHEIDSinSTRUCTIE

Voer vóór het gebruik altijd een veiligheidscontrole uit.





7.2.1 Algemene veiligheidscontrole

Object	Resultaat
Accu	Geen schade aan het omhulsel en de bedekking ervan.
Aflaatbeveiliging achteraan, opvangzak (enkel voor modellen met opvang achteraan).	Ongeschonden. Geen schade. Correct gemonteerd.
Zijdelingse aflaatbeveiliging (enkel voor modellen met zijdelingse aflaat).	Ongeschonden. Geen schade. Correct gemonteerd.
Elektrische kabels.	Isolatie volledig intact. Geen mechanische schade.
Activeer de machine in vooruit/achteruit, en laat het gaspedaal los.	De machine vertraagt en stopt.
Veiligheidsinrichtingen	Deze werken zoals beschreven in par. 7.2.2

7.2.2 Controle van de veiligheidsinrichtingen

De veiligheidsmechanismen hebben twee functies:

- A. ze voorkomen de start van de elektrische motor als de veiligheidsmaatregelen niet in acht zijn genomen;
- B. ze stoppen de elektrische motor als er ook maar een enkel veiligheidsconditie wegvalt.

Status	Actie	Resultaat
De gebruiker zit op de machine. Tractiepedaal in vrijstand (pedaal gelost). Noodstopknop gedeactiveerd.	Steek de veiligheidsleutel goed in zijn zitting.	De machine is klaar voor de inschakeling.
Machine ingeschakeld of in beweging.	De bediener staat op van de stoel.	Alle services worden gedeactiveerd. De icoon Afb. 13.E knippert en de icoon Afb. 13.P licht op. 
De gebruiker zit op de machine. Tractiepedaal in positie van vooruit- of achteruitbeweging.	Probeer de machine in te schakelen.	De iconen Afb. 13.E en Afb. 13.O blijven aan, de leds van de accu 1, 2, 4 en 5 knipperen. Knoppenbord type "I" en "II"  Knoppenbord type "III" 
Noodstopknop geactiveerd.	Probeer de machine in te schakelen.	De machine wordt ingeschakeld. De icoon Afb. 7.E knippert en de icoon Afb. 7.Q licht op. De tractie en de maai-inrichtingen werken niet. 
Maai-inrichtingen gekoppeld	De achteruitversnelling wordt geactiveerd zonder de knop voor de vrijgave voor het achteruit maaien ingedrukt te houden.	De maai-inrichtingen wordt ontkoppeld.
Maai-inrichtingen gekoppeld.	De opvangzak wordt getild of de achterste aflaatbescherming wordt verwijderd (enkel voor modellen met opvang achteraan).	De maai-inrichtingen wordt ontkoppeld.

Status	Actie	Resultaat
Machine ingeschakeld en in beweging.	Het tractiepedaal wordt losgelaten.	De machine vertraagt en stopt.
Machine ingeschakeld en in beweging.	Rijtest.	Geen abnormale trillingen, geen abnormaal geluid, correcte werking van het stuur, van de bedieningen en van de pedalen.

GEVAAR

Indien eender welke van deze resultaten verschilt van wat aangegeven is in de tabellen, mag de machine niet gebruikt worden. Neem contact op met een servicecentrum voor de nodige controles en herstelling.

OPMERKING

Denk er altijd aan dat de beveiligingssystemen het starten van de elektrische motor beletten wanneer de veiligheidsvoorschriften niet in acht worden genomen. In deze gevallen, nadat de vrijgave voor de start is hersteld, verwijdert u de sleutel voordat u de machine opnieuw start.

7.3 GEBRUIK OP HELLEND TERREIN

Neem de limieten van de Tabel "Technische Gegevens" en van afb.18 in acht, onafgezien van de rijrichting.

Denk eraan dat er geen "veilige" hellingen bestaan. Werken op bij hellingen vereist bijzondere aandacht. Om omkantelen of verlies van controle over de machine te vermijden, raadt men aan:

- Het gazon in geen geval te maaien in de dwarsrichting ten opzichte van de helling. Maai een hellend gazon altijd van boven naar beneden en nooit in de dwarsrichting, en in de vooruitversnelling. Pas erg goed op bij het veranderen van richting en let erop niet op obstakels te stuiten (bijv. stenen, takken, wortels, enz.). Deze obstakels kunnen het zijwaarts glijden en het omkiepen van de machine veroorzaken of de macht over het stuur doen verliezen.
- Niet plotseling te stoppen of weg te rijden bij het op- of afrijden van een helling.
- Schakel de aandrijving zacht en uiterst voorzichtig in om te vermijden dat de machine zou steigeren.
- Verminder de snelheid:
 - vooraleer van richting te veranderen en in smalle bochten;
 - voordat u een helling aangaat, vooral bergafwaarts, om een veilige remweg te garanderen.
- Gebruik de achteruitversnelling nooit om snelheid te minderen: dit kan de macht over het stuur doen verliezen, vooral op gladde terreinen.

7.4 STARTEN

Om de machine te starten:

1. Controleer dat de transmissie is ingeschakeld (par. 6.3).
2. Op de bestuurdersstoel gaan zitten.
3. Plaats de sleutel helemaal (Afb. 12.A).
 - a. **Voor modellen type "I" en "II":**
 4. Wacht tot de elektrische check van de machine is uitgevoerd, waarbij de iconen op het knoppenbord oplichten.
 5. Druk op de startknop (afb.13.A).
 6. Wacht tot de icoon "Ready" (Afb. 13.K) vast oplicht.
 - b. **Voor modellen type "III":**
 4. Wacht tot de elektrische controle van de machine is uitgevoerd, waarbij de iconen in het centrale cirkelvormige gebied van het knoppenbord oplichten (afb. 13III.F, 13III.Y, 13III.Z).
 5. Druk op de startknop (afb.13.A).
 6. Wacht tot de iconen van de status van de accu (13.F en 13.Y), de maaihoogte (13.W) en de andere actieve functies oplichten.

OPMERKING

Na afloop van de elektrische controle gaan de lichten eventjes aan.

7.5 HET WERK

7.5.1 Rijden en verplaatsen

Tijdens het vervoer:

1. schakel de maai-inrichtingen uit (afb. 13.B);
2. plaats de maaigroep op de maximale hoogte;
3. Druk het gaspedaal in om de machine in de gewenste rijrichting te verplaatsen en de gewenste snelheid te bereiken door de druk op het pedaal zelf af te stellen.
4. Bereik de werkzone.

GEVAAR

De inschakeling van de aandrijving moet gebeuren volgens de beschreven modi (par. 6.2) om te vermijden dat een te brueske koppeling het steigeren en controleverlies van het voertuig kan veroorzaken, en dit vooral op hellingen.

OPMERKING

Het inschakelen van de achteruitversnelling dient uitgevoerd te worden als de machine stilstaat.

7.5.2 Het gras maaien

1. Plaats de maai-inrichting in de werkstand (par. 6.4).
2. Schakel de maai-inrichtingen in (afb. 13.B), enkel op het grasveld, en schakel de snij-inrichtingen niet in op terreinen met grind of te hoog gras.
3. Begin geleidelijk aan en zeer voorzichtig te rijden en te maaien.
4. Pas de vooruitbewegingssnelheid en de maaihoogte aan (par 6.4) aan de toestand van het grasveld (hoogte, dichtheid en vochtigheid van het gras) en aan de hoeveelheid verwijderd gras.

KENNISGEVING

De vooruitbewegingssnelheid neemt af wanneer de acculading onder de waarde van 40% daalt (par. 8.2.2).

OPMERKING

Het uitzicht van het grasveld zal mooier zijn als de maaibeurtten altijd op dezelfde hoogte worden uitgevoerd, en afwisselend in beide richtingen (afb. 20).

OPMERKING

Om achteruit te kunnen rijden met de maai-inrichtingen ingeschakeld, moet men de toets voor toelating ingedrukt houden (afb. 13.C) om te vermijden dat de motor stilvalt.

Schakel de snij-inrichtingen uit en breng de snijgroep naar de hoogste stand.

- Tijdens verplaatsingen tussen werkzones
- Bij het oversteken van oppervlaktes zonder gras.
- Elke keer wanneer men een hindernis moet overkomen.

7.5.3 Tips om altijd een mooi gazon te hebben

- Voor een mooi, groen en zacht gazon is het nodig dat het gras regelmatig gemaaid wordt. Het gazon kan van verschillende soorten gras zijn. Bij regelmatige maaibeurtten, groeit het gras sneller, waardoor meer wortelgroei ontstaat en een mooi dicht gazon bekomen wordt; indien minder vaak gemaaid wordt, wordt ook de groei van hoog en wild gras bevorderd (klaver, margrietten, enz.) .
- Het is beter het gras te maaien als het gazon goed droog is.
- De maai-inrichtingen dienen geen gebreken te vertonen en goed scherp te zijn, zodat het gras op de juiste manier wordt gemaaid

zonder uitgerukt te worden. Dit kan namelijk tot vergeling van de punten leiden.

- De maaifrequentie wordt bepaald aan de hand van de groei van het gras, waarbij vermeden moet worden dat het gras te hoog wordt.
- In de warmste en droogste tijden van het jaar is het beter om het gras iets hoger te laten worden zodat het gazon niet uitdroogt.
- De optimale hoogte van het gras van een goed verzorgd gazon bedraagt ongeveer 4-5 cm en met een enkele maaibeurt wordt het best niet meer dan een derde van de volledige lengte gemaaid. Als het gras erg hoog is, raden wij aan om het gazon, met tussenpoos van één dag, in twee keer te maaien, de eerste keer met de maai-inrichtingen in de hoogste stand en eventueel met verminderd zog, en de tweede keer met de maai-inrichtingen in de gewenste stand.
- Het uitzicht van het gras zal beter zijn als afwisselend in beide richtingen wordt gemaaid (Afb. 20).
- Als het uitwerpkanaal telkens met gras verstopt, is het beter om de snelheid te vertragen zodat het maaien niet te snel gebeurt ten opzichte van de toestand van het gazon; mocht het probleem aanhouden dan kan het ook zijn dat de maai-inrichtingen niet goed geslepen zijn of dat het profiel van de vleugels vervormd is.
- Pas erg goed op bij het maaien langs struiken en boorden. Deze kunnen de stand van de maaigroep ontregelen en de zijkant van de maaigroep en de maai-inrichtingen beschadigen.

7.5.4 Lediging van de opvangzak (*enkel voor modellen met opvang achteraan*)

OPMERKING

Het legen van de opvangzak kan alléén worden uitgevoerd als de messen uitgeschakeld zijn; is dit niet het geval dan slaat de motor af.

OPMERKING

Zorg dat de opvangzak niet te vol raakt om verstopping van het uitwerpkanaal te voorkomen.

Een continu geluidssignaal geeft aan dat de opvangzak vol is.

Ga als volgt te werk:

1. schakel de maai-inrichtingen uit (afb. 13.B) en het signaal stopt.
2. Stop de machine.
 - a. **Voor modellen type "I" en "II":**
3. Neem de hendel (afb. 21.A - indien voorzien) of de greep achteraan (afb. 21.A1) vast en kantel de opvangzak om hem leeg te maken.
4. Rijd de machine ongeveer 1 m vooruit.

5. Sluit de opvangzak zodat dat hij wordt vastgekoppeld aan de veerhaak (afb. 21.B).
- b. Voor modellen type "III":**
3. De ongeveer 1 s lang op de knop voor de opening van de zak (afb. 13.U) om hem helemaal te openen en leeg te maken; als alternatief kan de knop voor de opening van de zak ingedrukt worden gehouden tot de vereiste opening voor de lediging is bereikt. Wanneer de knop wordt losgelaten, zal de zak in de bereikte stand blijven.
 4. Rijd de machine ongeveer 1 m vooruit.
 5. Houd de knop voor de sluiting van de zak (afb. 13.V) ingedrukt om hem helemaal te sluiten.

OPMERKING

Als de sleutel helemaal is geplaatst (afb. 12.A), is het door op de knop van de achteruitversnelling (afb. 13.C) samen met de knoppen voor de opening (afb. 13.U) of sluiting (afb. 13.V) mogelijk om de opvangzak te openen of te sluiten wanneer de bestuurder niet op de stoel zit.

7.5.5 Reiniging van het uitwerpkanaal (enkel voor modellen met opvang achteraan)

In geval van hoog en nat gras gecombineerd met een te hoge snelheid kan er zich een verstopping van het uitwerpkanaal voordoen. In geval van verstopping dient men in acht te nemen wat beschreven is in par. 8.4.2.

7.5.6 Einde van het maaien

Na het maaien:

1. de maai-inrichtingen uitschakelen;
2. de terugweg afleggen met de maaigroep in de hoogste stand (par. 6.4).

7.6 STOPPEN

Om de machine te stoppen:

1. Het gaspedaal lossen om de beweging te stoppen.
2. Schakel de machine uit door de sleutel te verwijderen.

OPMERKING

Om de acculading te sparen, laat dan de sleutel niet in de stand "rijden" als de machine niet in gebruik is.

7.7 NA HET GEBRUIK

1. Laat de machine eerst afkoelen voordat ze in elke willekeurige ruimte op te bergen.
2. Reinig de machine (par. 8.4).
3. Controleer of er geen onderdelen los of beschadigd zijn. Vervang, indien nodig, de beschadigde onderdelen en klem eventueel

schroeven en moeren die losgekomen zijn weer vast of neem contact op met het geautoriseerde dienstcentrum.

4. Plaats de machine in de buurt van een stopcontact en laad de accu op (par. 8.2.2), zodat ze volledig doeltreffend is bij het volgende gebruik.

Elke keer wanneer men de machine onbewaakt laat, de bestuurdersplaats verlaat of de machine parkeert:

1. Stop de machine;
2. Plaats de maaigroep op de minimum hoogte (1);
3. Controleer dat alle bewegende delen volledig stilstaan;
4. Verwijder de contactsleutel;

LET OP

Laat de machine altijd op een schaduwrijke plek of in een beschutte omgeving staan, bij een temperatuur lager dan +35°C

8. GEWOON ONDERHOUD

8.1 ALGEMEEN

GEVAAR

De veiligheidsnormen die in acht genomen moeten worden, worden beschreven in hfdst. 2. Neem deze aanwijzingen strikt in acht om geen ernstige risico's of gevaren te lopen.

Vooraleer eender welke controle, reiniging of ingreep voor onderhoud/afstelling op de machine uit te voeren:

1. ontkoppel de maaigroep;
2. Stop de machine;
3. controleer dat alle bewegende delen volledig stilstaan;
4. De sleutel verwijderen ;

GEVAAR

Laat de sleutel nooit in het contact zitten of binnen het bereik van kinderen of ongeschikte personen.

5. lees de desbetreffende instructies;
6. Draag geschikte kledij, werkhandschoenen en een beschermende bril

De frequenties en de aard van de interventies zijn samengevat in de "Tabel met onderhoudswerkzaamheden". Het doel van de tabel is om uw machine een optimale conditie te laten behouden. Hierin staan de voornaamste ingrepen en de tijden waarop ze uitgevoerd moeten worden. Voer de desbetreffende handeling uit in functie van de eerstkomende vervaldatum.

Het gebruik van niet originele of niet correct gemonteerde wisselstukken en toebehoren kan negatieve gevolgen hebben op de werking en de veiligheid van de machine. De fabrikant wijst alle aansprakelijkheid af in geval van schade, letsels of ongevallen veroorzaakt door die producten. De originele wisselstukken worden geleverd door de geautoriseerde dienstcentra en wederverkopers.

8.2 ACCU

8.2.1 Autonomie van de accu

De autonomie van de accu (en dus de maaibare grootte van het grasveld voordat wordt opgeladen) wordt voornamelijk geconditioneerd door:

- A. Arbeidsfactoren die een grotere energiebehoefte veroorzaken (bijv. maaien met dicht, hoog, vochtig gras).
- B. Gedrag van de bediener, die de volgende punten moet vermijden:
 - de machine vaak aan- en uit te schakelen tijdens het werken;
 - een te lage maaihogte ten opzichte van de condities van het gras;
 - een te hoge voortbewegingssnelheid vergeleken met de hoeveelheid gras die gemaaid moet worden.
- C. Omgevingsfactoren, zoals een hoge omgevingstemperatuur, boven de waarde van +35°C.

Om de autonomie van de accu te optimaliseren, hoeft u:

- het gras te maaien wanneer de gazon droog is;
- het gras vaak te maaien om te vermijden dat het te hoog groeit;
- een hogere maaihogte in te stellen wanneer het gras hoger staat en een tweede maaibeurt uit te voeren op een lagere hoogte;
- de machine niet te gebruiken in de 'mulching'-functie bij heel hoog gras.
- het gras te maaien bij een temperatuur tussen +5 en + 35 °C.
- de functie "Eco" gebruiken (par. 6.9.2, par. 6.9.3).

8.2.2 Herlading van de accu

De energie die nodig is om de machine te bedienen, wordt gegarandeerd door een accu die zorgvuldig moet worden onderhouden om de efficiëntie en een lange bedrijfsduur te garanderen.

De accu van uw machine dient steeds te worden opgeladen:

- Bij het eerste gebruik na de aankoop van de machine.
- Bij het bereiken van de minimum laadlimiet (Afb. 13.F).
- Voor elke lange periode van inactiviteit van de machine
- Minstens maandelijks tijdens de stalling.
- Vóór de machine na een lange periode van stilstand opnieuw in gebruik te nemen.

LET OP

Als de accu niet met de correcte acculader op het stroomnet is aangesloten, wordt de acculading verlaagd ook al wordt de machine niet gebruikt. Als de accu's bijna helemaal leeg zijn, kunnen ze ernstig beschadigd raken en onbruikbaar worden. De garantie dekt geen schade afkomstig van een accu die niet regelmatig wordt opgeladen.

LET OP

De accu mag uitsluitend opgeladen worden met de acculader (afb. 23.A). Andere oplaadsystemen kunnen de accu op een onherstelbare manier beschadigen.

LET OP

De accu moet worden opgeladen in een omgeving die is beschermd tegen weersinvloeden, met een aanbevolen temperatuur tussen +5 en + 35 °C.

OPMERKING

De accu kan op eender welk moment, ook gedeeltelijk, opgeladen worden, zonder risico op beschadiging.

VEILIGHEIDSINSTRUCTIE

Voer tijdens het opladen van de accu's geen onderhoud of reinigingshandelingen uit.

Om de accu op te laden:

- Breng de machine nabij een geaard stopcontact (om het gebruik van verlengsnoeren te vermijden) en verwijder de sleutel;
- Til de stoel op;
- Open de laadaansluiting (Afb. 22.A);
- Sluit de bijgeleverde acculader (Afb. 23.A) aan met de juiste bajonetsluiting en bevestig de respectievelijke connector (Afb. 23.B) aan de laadaansluiting;
- Sluit de oplader aan op het stopcontact door de betreffende stekker in te steken (Afb. 24).

Om de accu op te laden, is een stopcontact voorzien van aardlekschakelaar (Afb. 25.A), indien aanwezig, waarop de laadkabel moet worden aangesloten (Afb. 25.A).

Het stopcontact met aardlekschakelaar moet aangesloten worden op de netaansluiting. Voer de werkingstest uit:

1. Druk op de knop "RESET" (Afb. 25.B) om de functionering te activeren. De controlelamp moet "ON" aanduiden (Afb. 25.C).
2. Druk op de knop "TEST" (Afb. 25.D) om de werkingstest uit te voeren. De controlelamp moet "OFF" aanduiden (Afb. 25.C).

⚠ GEVAAR

Als de werkingstest eindigt met een negatief resultaat, mag het stopcontact met aardlekschakelaar niet worden gebruikt. Als de werkingstest met succes is voltooid, kan het wel gebruikt worden en kan opgeladen worden.

Een complete lading duurt 2-8,5 uur (afhankelijk van de accu en van de acculader), tijdens het opladen knipperen de leds (afb. 13.F) op progressieve wijze. Wanneer elke individuele laadgrens is bereikt, blijft de respectievelijke led vast branden terwijl de andere blijven knipperen. De accu kan voor onbepaalde tijd worden opgeladen.

Status lading (SOC)	Inschakeling leds (type "I" en "II")	Inschakeling leds (type "III")
SOC > 80%		
60% ≤ SOC < 80%		
40% ≤ SOC < 60%		

Status lading (SOC)	Inschakeling leds (type "I" en "II")	Inschakeling leds (type "III")
20% ≤ SOC < 40%		
10% ≤ SOC < 20%		

⚠ LET OP

Het is mogelijk om de lading van de accu te onderbreken wanneer het laadniveau zich bevindt tussen de leds 1 en 4. Onderbreek de laadfase niet wanneer led 5 knippert, maar wacht tot deze vast oplicht. Wanneer alle leds vast oplichten, is de lading 100%.

⚠ KENNISGEVING

De plaaddtijden van de accu kunnen toenemen als de machine onder zware werkomstandigheden is gebruikt, met als gevolg een indicatie van oververhitting van de accu (hfdst. 15).

⚠ KENNISGEVING

Bij een volledig ontladen accu blijven de leds uit tot de minimum laadrempeel is bereikt.

OPMERKING

Wanneer het laadniveau onder de waarde van 10% daalt, begint de eerste acculed te knipperen. De maai-inrichtingen worden ontkoppeld en de accu moet opgeladen worden.

Wanneer het opladen voltooid is, vermindert het laadsysteem de toevoer van elektriciteit net genoeg om de acculading op optimale waarden te behouden en aan te vullen.

⚠ KENNISGEVING

Indien met de acculader aangesloten op de trekker, knipperen de leds 5 Afb. 13.F tegelijkertijd, wat betekent dat het opladen niet bezig is. Controleer de aansluiting van de acculader/het stroomnet.

OPMERKING

Het energieverbruik voor het handhaven van de lading is extreem laag en zeer goedkoop.

OPMERKING

Tijdens het opladen zijn alle machinefuncties gedeactiveerd, zelfs als de sleutel volledig is ingestoken.

LET OP

De accu die op de machine is gemonteerd, is ontworpen en gebouwd voor dit type van gebruik:

- Koppel de accu's NIET los of verwijder ze niet van hun zitting;
- Vervang de accu's niet met andere die niet origineel zijn;
- Voer geen interventies uit die niet zijn beschreven in deze handleiding.

In problemen met de accu's moet u uw verkoper contacteren.

8.3 ANTISCALP WIELEN

Dankzij de verschillende montageposities van de wieltjes kan een veiligheidsruimte "H" gehandhaafd worden tussen de rand van de snijgroep en het terrein (afb. 26.A; afb. 27.A). Regel de positie van de antiscalp wielen naar gelang de oneffenheid van de grond.

VEILIGHEIDSINSTRUCTIE

Deze handeling moet altijd uitgevoerd worden op beide wielen, door ze op dezelfde hoogte te positioneren bij uitgeschakelde machine.

a. Voor modellen met zijdelingse aflat

Om de positie te veranderen:

1. draai de schroef los en verwijder ze (afb. 26.B);
2. herpositioneer het wiel (afb. 26.A) met de afstandsbus (afb. 26.C) in de opening op de gewenste afstand;
3. draai de schroef (afb. 26.B) helemaal vast in de moer (afb. 26.D).

b. Voor modellen met opvang achteraan

Om de positie te veranderen:

1. draai de moer los (afb. 27.B) en verwijder de pen (afb. 27.C);
2. plaats het wieltje (afb. 27.A) opnieuw in de gewenste stand;
3. hermonteer de pen (afb. 27.C), let op dat de kop van de pen (afb. 27.C) naar de binnenkant van de machine is gericht;
4. draai de moer helemaal vast (afb. 27.B).

8.4 REINIGING

Reinig de machine na ieder gebruik volgens de volgende aanwijzingen.

8.4.1 Reiniging van de machine

- Reinig de buitenkant van de machine door met een vochtige spons en schoonmaakmiddel over de delen in kunststof van de machine te gaan. Let er op dat de elektrische motoren, de accu en de componenten van de elektrische installatie niet nat worden.
- Houd de motor en de zitting van de accu vrij van resten gras, bladeren of teveel vet, om het risico op brand tot een minimum te herleiden.
- Til de kap op en verwijder eventuele vuilresten of gras met behulp van perslucht van het accupak.
- Houd het knoppenbord vrij van vuil en afval.

LET OP

Gebruik nooit water onder hoge druk of agressieve vloeistoffen voor het wassen van de carrosserie en elektrische motoren.

8.4.2 Reiniging van het uitwerpkanaal (enkel voor modellen met opvang achteraan)

Als de uitwerpkanaal verstopt is, als volgt te werk gaan:

1. de opvangzak of de achterste aflatbeveiliging verwijderen ;
2. het opgehoopte gras bij de uitmonding van het uitwerpkanaal verwijderen .

8.4.3 Reiniging van de zak (enkel voor modellen met opvang achteraan type "I" en "II")

1. Maak de opvangzak leeg (par. 7.5.4).
2. Schud de zak om hem schoon te maken van grasresten en aarde.
3. De zak opnieuw monteren en de binnenkant van de maaigroep reinigen (par. 8.4.4-a); vervolgens moet men de zak verwijderen, ledigen, spoelen en zodanig ophangen dat hij snel kan drogen.

8.4.4 Reiniging van de zak (enkel voor modellen met opvang achteraan type "III")

1. Maak de opvangzak leeg (par. 7.5.4).
2. Verwijder de opvangzak (par. 5.8).
3. Schud de zak om hem schoon te maken van grasresten en aarde.
4. Hermonteer de opvangzak (par. 5.8).
5. Sluit de opvangzak (par. 5.8) en reinig de binnenkant van de maai-inrichting (par. 8.4.4-a).
6. Demonteer de opvangzak (par. 5.8) en spoel hem zorgvuldig.

8.4.5 Reiniging van de maaigroep

Ga verder met een grondige reiniging van de maaigroep om eventuele grasresten of vuil te verwijderen.

WAARSCHUWING

Verwijder tijdens het schoonmaken van de snijgroep mensen en dieren uit het omliggende gebied.

a. Reiniging van de binnenkant

Het reinigen van de binnenkant van de snijgroep en het uitwerpkanaal dient, onder de volgende condities, op een harde ondergrond te gebeuren:

- wanneer de opvangzak of de achterste aflatbeschermer gemonteerd zijn (enkel voor modellen met opvang achteraan);
 - zijdelingse aflatdeflector gemonteerd (enkel voor modellen met zijdelingse aflat);
 - de gebruiker zit op de machine;
 - de maaigroep in de laagste stand;
 - de koppeling staat in de vrije stand;
 - de maai-inrichtingen zijn ingeschakeld.
- Sluit afwisselend een waterleiding aan op de specifieke verbindingen (afb. 28.A; afb. 29.A), laat het water enkele minuten in elke leiding stromen, met de maaigroep in beweging.

b. Reiniging van de buitenkant

VEILIGHEIDSINSTRUCTIE

Op de bovenkant van de maaigroep mogen zich geen afval en droge grasresten ophopen om de doeltreffendheid en de veiligheid van de machine op maximaal niveau te houden.

Voor de reiniging van de bovenkant van de maaigroep:

- stel de maaigroep helemaal laag;
- blaas uit met perslucht (afb. 30).

8.5 SMERING

Object	Actie
Stuur	Reinig met perslucht.
Snijgroep	Smeer de hijspunten met olie (Afb. 31).
Wielassen	Verwijder de wielen. Smeer de assen met vet (Afb. 39).

8.6 MOEREN EN SCHROEVEN VOOR BEVESTIGING

- Houd de schroeven en moeren goed vastgedraaid, om er zeker van te zijn dat de machine altijd veilig werkt.

9. BUITENGEWOON ONDERHOUD

9.1 VEILIGHEIDSAANBEVELINGEN

VEILIGHEIDSINSTRUCTIE

Men dient onmiddellijk de Verkoopster of een gespecialiseerd Centrum te contacteren indien men onregelmatigheden aantreft in de werking:

- van de vrijstand van het tractiepedaal (servicerem);
- bij het inschakelen en stoppen van de maai-inrichtingen;
- van de inschakeling van de aandrijving vooruit of achteruit.

9.2 MAAIGROEP / MAAI-INRICHTINGEN

9.2.1 Uitlijning maaigroep

Een correcte afstelling van de snijgroep is belangrijk om een mooi gelijkmatig gemaaid gazon te verkrijgen (afb. 19). Als het gras onregelmatig gemaaid wordt, de bandenspanning nakijken (par. 7.1.3). Indien dat niet voldoende is voor een eenvormig gazon, neem dan contact op met uw verkoper voor de afstelling van de uitlijning van de maaigroep.

9.2.2 Maai-inrichtingen

Een botte maai-inrichting rukt het gras uit een veroorzaakt de vergeling van het gazon.

VEILIGHEIDSINSTRUCTIE

Laat de beschadigde, geplooidde of versleten maai-inrichtingen steeds als geheel vervangen, samen met de schroeven, om de balans te behouden.

WAARSCHUWING

Alle handelingen die betrekking hebben op de maai-inrichtingen (demontage, slijpen, in balans brengen, herstelling, hermontage en/of vervanging) vergen een specifieke vaardigheid en het gebruik van geschikt gereedschap; uit veiligheidsoverwegingen moeten deze handelingen daarom steeds uitgevoerd worden in een Gespecialiseerd centrum.

LET OP

Gebruik steeds originele inrichtingen, met de code aangegeven in de tabel 'Technische Gegevens'.

OPMERKING

Gezien de ontwikkeling van het product, kunnen de maai-inrichtingen aangegeven in de 'Technische Gegevens' in de loop van de tijd vervangen worden door andere, met soortgelijke eigenschappen voor wat betreft verwisselbaarheid en functionele veiligheid.

9.3 VERVANGING VAN DE VOORSTE / ACHTERSTE WIELEN

9.3.1 Voorafgaande werkzaamheden

GEVAAR

Gebruik een geschikte hijsinrichting.

Vooraleer de wielen te vervangen, moet men de volgende werkzaamheden uitvoeren:

1. Plaats de machine op een stevige en vlakke oppervlakte, die de stabiliteit van de machine garandeert.
2. Stop de machine;
3. De sleutel verwijderen ;
4. Plaats de hijsinrichting op het hijspunt nabij het wiel dat vervangen moet worden (par. 9.3.2; par. 9.3.3).
5. Controleer of de hijsinrichting perfect loodrecht op het terrein staat.

9.3.2 Keuze en plaatsing van de krik op de achterwielen

Plaats houten wiggen (Afb. 32.A) aan de basis van de wielen (Afb. 32.B), aan de kant van het wiel dat vervangen moet worden (Afb. 32.C).

Voor modellen met opvang achteraan:

- De maximale hoogte van de gesloten krik is 110mm. (Afb. 33).
- Plaats de krik onder de achterplaat (afb. 34.A), op 180 mm. van de zijdelingse boord (afb. 33).

Voor modellen met zijdelingse aflat:

- De maximale hoogte van de gesloten krik is 110mm. (Afb. 35).
 - Plaats de krik onder de achterste as, op het op de afbeelding aangegeven punt (afb. 36.A).
-

OPMERKING

Wanneer de krik geplaatst is zoals is beschreven in deze paragraaf, is het mogelijk enkel het wiel dat moet vervangen worden, op te tillen.

9.3.3 Keuze en plaatsing van de krik op de voorwielen

1. Plaats houten wiggen (Afb. 37.A) aan de basis van de wielen (Afb. 37.B), achter het wiel dat vervangen moet worden (Afb. 37.C).
2. De maximale hoogte van de gesloten krik is 110mm.
3. Leg op de krik (Afb. 38.A) een vierkant houten vulstuk (Afb. 38.B) van ongeveer 10 x 10 cm groot.

LET OP

Het houten vulstuk vermijdt beschadiging van de vooras.

4. Houd tijdens deze fase met één hand de dikte op de krik in evenwicht. Til de krik op en zorg ervoor dat het vulstuk tegen het frame en de structurele delen rust (Afb. 38.C).

OPMERKING

De zo gepositioneerde krik staat de stijging van de ganse vooras toe.

9.3.4 Vervanging van het wiel

VEILIGHEIDSINSTRUCTIE

Controleer dat de machine stabiel en stil blijft staan tijdens het optillen. Indien men iets vreemds merkt, moet men de krik onmiddellijk omlaag brengen, controleren en eventuele problemen oplossen en vervolgens de krik opnieuw optillen.

1. Verwijder de bedekking (Afb. 39.A).
2. Til de krik voldoende op om het wiel gemakkelijk te kunnen verwijderen.
3. Verwijder, met behulp van een schroevendraaier, de veerring (Afb. 39.B) en de drukring (Afb. 39.C.).
4. Verwijder het wiel dat vervangen moet worden.
5. Breng vet aan op de as (afb. 39.D).
6. Monteer het nieuwe wiel.
7. Plaats de drukring en de veerring zorgvuldig weer op hun plaats.

OPMERKING

Controleer of de achterste wielen op dezelfde hoogte staan (afb. 40.A) en het verschil tussen de externe diameters tussen de twee wielen (afb. 40.B) niet meer is dan 8-10 mm. Indien dit wel zo is, moet men, om een onregelmatig maaien te voorkomen, de uitlijning van de maaigroep bij een geautoriseerd dienstcentrum laten afstellen.

9.3.5 De banden repareren of vervangen

De banden zijn "Tubeless" en iedere vervanging of reparatie als gevolg van een lek dient dan ook door een vakman uitgevoerd te worden volgens de, voor dit type banden, geldende voorschriften.

9.4 VERVANGING LEDLAMPEN

9.4.1 LED TYPE I

Draai de ringmoer (afb. 41.A) los en verwijder de connector (afb. 41.B). Demonteer de LED-verlichting (afb. 41.C) die met de schroeven bevestigd (afb. 41.D) is.

9.4.2 LED TYPE II (met bajonetting)

De koplampen (W) zijn door middel van een bajonetting in de lamphouder gedraaid. De lamphouder kan verwijderd worden door deze met behulp van een tang linksom te draaien (afb. 42)

10. STALLING

Wanneer de machine gedurende meer dan 30 dagen opgeborgen moet worden:

1. Verwijder de contactsleutel.
2. Reinig de machine zorgvuldig.
3. Controleer of de machine geen schade vertoont. Contacteer, indien nodig, het geautoriseerde dienstcentrum.
4. Berg de machine op:
 - met de maaigroep omlaag
 - in een droge omgeving;
 - beschermd tegen weersinvloeden, in de schaduw, met een aanbevolen temperatuur tussen 0 en + 40 °C;
 - indien mogelijk bedekt met een doek;
 - buiten bereik van kinderen;
 - na zich ervan verzekerd te hebben de sleutels of gereedschappen die voor het onderhoud gebruikt werden, verwijderd te hebben.

LET OP

De accu moet minstens één keer per maand volledig worden opgeladen, en altijd voordat de activiteit wordt hervat.

Wanneer de machine opnieuw in werking wordt gesteld, moet ze voorzien worden zoals is aangeduid in hfdst. "7. Gebruik van de machine".

11. HANTERING EN TRANSPORT

- Wanneer men de machine hanteert, moet men:
 1. ontkoppel de maaigroep;
 2. plaats de maaigroep op de maximale hoogte;
 3. schakel de machine uit en haal de contactsleutel weg
 4. schakel de transmissie uit (par. 6.3).
- Wanneer men de machine met een wagen of aanhangwagen vervoert, moet men:
 - opritten gebruiken met geschikte weerstand, breedte en lengte;
 - de machine laden met de elektrische motor uitgeschakeld, met de contactsleutel uit het stopcontact van de machine, zonder bediener, duwend, en met een geschikt aantal personen;
 - de maaigroep omlaag brengen;
 - de machine zo plaatsen dat ze geen gevaar veroorzaakt;
 - schakel de transmissie in (par. 6.3);
 - haar stevig aan het vervoermiddel bevestigen met koorden of kettingen om te vermijden dat ze kantelt met mogelijke schade als gevolg.

VEILIGHEIDSWAARSCHUWING

Als u denkt dat u niet in staat bent om de verplaatsing of het transport onder veilige omstandigheden uit te voeren, neem dan contact op met het servicecentrum.

12. ASSISTENTIE EN HERSTELLINGEN

Deze handleiding verstrekt alle gegevens die u nodig hebt om de machine te kunnen gebruiken en om er op de juiste manier eenvoudige onderhoudswerkzaamheden aan te kunnen verrichten, die de gebruiker zelf kan uitvoeren. Alle afstellingen en onderhoudshandelingen die niet beschreven zijn in deze handleiding moeten uitgevoerd worden door uw Verkoper of in een gespecialiseerd Centrum dat beschikt over de nodige kennis en uitrustingen om de werken correct uit te voeren, met respect voor het oorspronkelijk niveau van veiligheid van de machine. Handelingen uitgevoerd in niet geschikte structuren of door onbekwame personen uitgevoerd, maken elke vorm van Garantie en alle verplichtingen of aansprakelijkheid van de Fabrikant ongeldig.

- Enkel de geautoriseerde dienstcentra mogen de herstellingen en onderhoudsingenrepen in garantie uitvoeren.
- De geautoriseerde dienstcentra gebruiken enkel originele wisselstukken. De originele wisselstukken en toebehoren werden speciaal voor de machines ontwikkeld.
- Niet originele wisselstukken en toebehoren zijn niet goedgekeurd; het gebruik van niet originele wisselstukken en toebehoren brengt de veiligheid van de machine in gevaar en ontheft de Fabrikant van alle verplichtingen en aansprakelijkheden.
- Men raadt aan de machine eens per jaar aan een geautoriseerd dienstcentrum toe te vertrouwen voor het onderhoud, assistentie en controle van de veiligheidsinrichtingen.

13. GARANTIEDEKKING

De garantiedekking is enkel bestemd voor de consumenten, d.w.z. niet professionele bedieners. De garantie dekt alle kwaliteits- en fabricagefouten die tijdens de garantieperiode door uw

Wederverkoper of door een gespecialiseerd Centrum vastgesteld worden. De toepassing van de garantie is beperkt tot de herstelling of vervanging van het defect geachte onderdeel. De toepassing van de garantie is ondergeschikt aan een regelmatig onderhoud van de machine. De gebruiker moet aandachtig de aanwijzingen volgen die in de bijgevoegde documentatie verschafft is. De garantie geldt niet voor schade te wijten aan:

- Onvoldoende kennis van de vergezellende documentatie (Gebruiksaanwijzing).
- Professioneel gebruik.
- Achteloosheid, nalatigheid.
- Externe oorzaak (bliksem, stoten, aanwezigheid van vreemde voorwerpen in de machine) of incident.
- Onjuist of niet door de fabrikant toegestaan gebruik en montage.
- Gebrekkig onderhoud.
- Wijziging van de machine.
- Gebruik van niet originele wisselstukken (aanpasbare stukken).
- Gebruik van toebehoren dat niet door de fabrikant verschafft of goedgekeurd werd.

Deze garantie geldt bovendien niet voor:

- De handelingen voor gewoon/buitengewoon onderhoud (beschreven in de gebruiksaanwijzing).
- de normale slijtage van verbruiksmaterialen zoals de maai-inrichting, wielen, lichten, veiligheidsbouten en bedradingen.
- Normale slijtage.
- Esthetische slijtage van de machine wegens het gebruik.
- De steunen van de maai-inrichtingen
- De eventueel bijkomende onkosten voor activering van de garantie, zoals de reiskosten tot bij de gebruiker, het vervoer van de machine naar de Wederverkoper, de huur van uitrustingen voor de vervanging of de oproep van een externe maatschappij voor alle onderhoudswerkzaamheden.

De gebruiker is beschermd door de nationale wetten van zijn eigen land. De rechten van de koper die voorzien zijn in de nationale wetten van zijn eigen land zijn op geen enkele wijze beperkt door deze garantie.

14. ONDERHOUDSTABEL

In de vakjes hiernaast kunt u de datum of het aantal werkingsuren noteren waarop de ingreep werd uitgevoerd.







Ingreep	Frequentie (uren)	Uitgevoerd (datum en uren)					Opmerkingen
Controle van alle bevestigingen	Vóór eender welk gebruik						
Controle bandendruk	Vóór eender welk gebruik						par. 7.1.3
Veiligheidscontroles / Controle van de commando's	Vóór eender welk gebruik						par. 7.2
Controle van de ontgrendelingshendel van de transmissie	Vóór eender welk gebruik						par. 6.3
Montage/Controle van de beschermingen op de uitgang	Vóór eender welk gebruik						par. 5.5
Lading van de batterij	Vóór eender welk gebruik Aan het einde van ieder gebruik Voor de stalling						par. 8.2
Algemene reiniging en controle	Aan het einde van ieder gebruik						par. 8.4
Controle van eventuele schade aan de machine. Contacteer, indien nodig, het geautoriseerde dienstcentrum.	Aan het einde van ieder gebruik						
Controle koppeling en bijslijpen maai-inrichting	25						*
Vervanging maai-inrichtingen	100						*
Algemene smering	25						par. 8.5 **









* Handeling die door uw Verkoper of door een gespecialiseerd Centrum moet uitgevoerd worden.



** De algemene smering van alle bewegende onderdelen moet bovendien, elke keer er verwacht wordt de machine voor geruime tijd niet te gebruiken, uitgevoerd worden.

15. IDENTIFICATIE PROBLEMEN

Probleem	Oorzaak	Oplossing
1. De machine wordt niet ingeschakeld.	Accu plat.	Laad de accu op (par. 8.2.2).
2. Onregelmatig maaiwerk	De maai-inrichtingen zijn niet scherp genoeg.	Contacteer een erkend servicecentrum.
	Hoge voortbewegingssnelheid ten opzichte van de hoogte van het te maaien gras. Maaigroep vol met gras.	Verminder de voortbewegingssnelheid en/of verhoog de maaihoogte. Wacht tot het gras droog is. Reinig de maai-inrichting.

Probleem	Oorzaak	Oplossing
<p>3. Abnormale trillingen tijdens het gebruik.</p>	<p>Onbalans van de maai-inrichtingen.</p> <p>Maai-inrichtingen gelost.</p> <p>Geloste delen.</p> <p>Eventuele schade</p>	<p>Contacteer een erkend servicecentrum voor de controles, vervangingen of herstellingen.</p>
<p>4. De icoon Afb. 13.E blijft aan en de acculeeds 2 en 5 knipperen.</p> <p>Knoppenbord type "I" en "II"</p>  <p>Knoppenbord type "III"</p> 	<p>Overbelasting van de accustroom:</p>	
	<p>1. Te zware werkomstandigheden.</p> <p>2. Te steile helling.</p>	<p>Verminder de voortbewegingssnelheid.</p> <p>Verhoog de maaihoogte.</p> <p>Verlaag de voortbewegingssnelheid en controleer de helling van het terrein waarop u werkt.</p>
<p>5. De icoon Afb. 13.N knippert. Alle andere indicaties in het drukknoppaneel (iconen/leds) blijven functioneel en zichtbaar.</p> 	<p>Vooralarm van oververhitting van de accu, de tractiemotor en/ of de motoren van de maai-inrichtingen voor:</p>	
	<p>1. Zware werkomstandigheden.</p>	<p>Verminder de voortbewegingssnelheid.</p> <p>Verhoog de maaihoogte.</p>
<p>6. De iconen Afb. 13.E en Afb. 13.N blijven aan, de leds van de accu 2 en 4 knipperen.</p> <p>Knoppenbord type "I" en "II"</p>  <p>Knoppenbord type "III"</p> 	<p>Overtemperatuur/ ondertemperatuur van de accu:</p>	<p>Leg de machine stil, wacht minstens 5 minuten en start ze daarna opnieuw.</p>
	<p>1. Zware werkomstandigheden.</p>	<p>Verminder de voortbewegingssnelheid.</p> <p>Verhoog de maaihoogte.</p>
	<p>2. Niet geschikte omgevingscondities.</p>	<p>Werk in een omgeving met geschikte temperatuur voor de bedrijfscondities van de machine.</p>
<p>7. De icoon Afb. 13.E blijft aan en de acculeeds 1, 4 en 5 knipperen.</p> <p>Knoppenbord type "I" en "II"</p>  <p>Knoppenbord type "III"</p> 	<p>Stroomoverbelasting van de maai-inrichtingen:</p>	
	<p>1. Zware werkomstandigheden.</p>	<p>Verminder de voortbewegingssnelheid.</p> <p>Verhoog de maaihoogte.</p>
	<p>2. Verstoppingen die de rotatie van de maai-inrichtingen verhinderen.</p>	<p>Verwijder de verstoppingen.</p>
	<p>3. De maaigroep zit vol met gras.</p>	<p>Reinig de maaigroep.</p>

Probleem	Oorzaak	Oplossing
<p>8. De iconen Afb. 13.E en Afb. 13.N blijven aan, de leds van de accu 1 en 3 knipperen.</p> <p>Knoppenbord type "I" en "II"</p>  <p>Knoppenbord type "III"</p> 	<p>Overtemperatuur van de motoren van de maai-inrichtingen:</p> <p>Zware werkomstandigheden.</p>	<p>Leg de machine stil, wacht minstens 5 minuten en start ze daarna opnieuw.</p> <p>Verminder de voortbewegingssnelheid.</p> <p>Verhoog de maaihoogte.</p>
<p>9. De icoon Afb. 13.E blijft aan en de acculeds 1, 3 en 5 knipperen.</p> <p>Knoppenbord type "I" en "II"</p>  <p>Knoppenbord type "III"</p> 	<p>De motoren van de maai-inrichtingen slaan af:</p> <ol style="list-style-type: none"> 1. Zware werkomstandigheden. 2. Verstoppingen die de rotatie van de maai-inrichtingen verhinderen. 3. De maaigroep zit vol met gras. 	<p>Verminder de voortbewegingssnelheid.</p> <p>Verhoog de maaihoogte.</p> <p>Verwijder de verstoppingen.</p> <p>Reinig de maaigroep.</p>
<p>10. De iconen Afb. 13.E en Afb. 13.N blijven aan ende leds van de accu 1, 2 en 4 knipperen.</p> <p>Knoppenbord type "I" en "II"</p>  <p>Knoppenbord type "III"</p> 	<p>Overtemperatuur van de tractiemotor:</p> <ol style="list-style-type: none"> 1. Belasting van de tractiemotor. 2. Te steile helling. 3. Teveel modder op de wielen. 	<p>Leg de machine stil en wacht minstens 5 minuten voordat u de startprocedure herhaalt.</p> <p>Verminder de voortbewegingssnelheid.</p> <p>Verlaag de snelheid en controleer de helling waarop u werkt.</p> <p>Controleer of de wielen niet geblokkeerd zijn en reinig ze eventueel.</p>
<p>11. De iconen Afb. 13.E en Afb. 13.O blijven aan, de leds van de accu 1, 2, 4 en 5 knipperen.</p> <p>Knoppenbord type "I" en "II"</p>  <p>Knoppenbord type "III"</p> 	<p>De machine is gestart en het tractiepedaal is niet losgelaten (niet in vrijstand).</p>	<p>Schakel de machine uit en herhaal de startprocedure pas nadat u heeft gecontroleerd dat het tractiepedaal in de vrijstand staat (pedaal losgelaten).</p>

Probleem	Oorzaak	Oplossing
<p>12. De iconen Afb. 13.E en Afb. 13.O blijven aan en de leds van de accu 1, 2, 3 en 5 knipperen.</p> <p>Knoppenbord type "I" en "II"</p>  <p>Knoppenbord type "III"</p> 	<p>De hendel voor de koppeling/ontkoppeling van de transmissie staat in de uitgeschakelde positie.</p>	<p>Controleer de stand van de hendel voor de koppeling/ontkoppeling van de transmissie en zet deze indien nodig terug in de ingeschakelde stand van de transmissie.</p> <p>Als het probleem aanhoudt, contacteer dan een servicecentrum.</p>
<p>13. De acculeds Afb. 13.F gaan progressief aan en uit, van links naar rechts, en omgekeerd.</p>	<p>Communicatiefout tussen de elektronische modules.</p>	<p>Schakel de machine uit en herhaal de startprocedure.</p> <p>Als het probleem aanhoudt, contacteer dan een servicecentrum.</p>

OPMERKING

Voor de machines die zijn voorzien van knoppenbord type "III" wordt samen met de foutcombinatie van de leds ook een numerieke foutcode weergegeven in de digits van de acculading (afb. 13.Y). Geef indien nodig deze identificatiecode door aan het geautoriseerd servicecentrum.

OPMERKING

Neem voor andere problemen die niet in de tabel worden vermeld onmiddellijk contact op met een geautoriseerd servicecentrum.

16. ACCESSOIRES

16.1 KIT VOOR 'MULCHING'

Versnipper het gemaaid gras en laat het achter op het terrein (afb. 44.A1; afb. 44.A2).

16.2 ACCULADER (SNELLE LADING)

Acculader die het mogelijk maakt om de oplaadtijd van de accu te verkorten. De lijst van de voor deze machine gehomologeerde acculaders bevindt zich in de tabel 'Technische Gegevens'. Laat toe de accu efficiënt te houden tijdens de periodes van inactiviteit van de machine, waarbij een optimaal laadniveau en een langere duurzaamheid van de accu gegarandeerd wordt (Afb. 44.B).

16.3 TREKSET

Om een kleine aanhangwagen te trekken (afb. 44.C).

16.4 AFDEKZEIL

Beschermt de machine van stof als deze niet gebruikt wordt (afb. 44.D).

16.5 KIT ACHTERSTE AFLAATBEVEILIGING

Te gebruiken in plaats van de opvangzak, wanneer het gras niet wordt opgevangen (afb. 44.E) (enkel voor modellen met opvang achteraan).

16.6 SNEEUWKETTINGEN 18"

Verbeteren de grip van de achterwielen op besneeuwde wegen, en staan het gebruik van sneeuwruimers toe (Afb. 44.F).

16.7 MODDERWIELEN/SNEEUWWIELEN 18"

Verbeteren de grip op sneeuw en modder (afb. 44.G).

16.8 AANHANGER

Voor het transport van gereedschappen of andere voorwerpen, binnen de toegestane laadlimieten (afb. 44.H).

16.9 VERSPREIDER

Om zout of meststoffen te strooien (afb. 44.I).

16.10 OPVANGER VOOR BLADEREN EN GRAS

Voor het verzamelen van bladeren en gras op grasvelden (Afb. 44.J).

16.11 SNEEUWRUIMER MET SNEEUWSCHUIF

Voor het zijdelings ophopen of ruimen van verwijderde sneeuw (Afb. 44.K).

DICHIARAZIONE CE DI CONFORMITÀ (Istruzioni Originali)
(Direttiva Macchine 2006/42/CE, Allegato II, parte A)

1. La Società: ST. S.p.A. – Via del Lavoro, 6 – 31033 Castelfranco Veneto (TV) – Italy

2. Dichiaro sotto la propria responsabilità, che la macchina:

Tosaerba con conducente a bordo seduto (taglio erba)

a) Tipo / Modello Base:	MP•• 84 Li 48 V1
c) Numero di Serie:	22A••RON000001 ÷ 99L••RON999999
d) Motore:	a batteria

3. È conforme alle specifiche delle direttive:

- MD: 2006/42/EC
- OND: 2000/14/EC, ANNEX VI - 2005/88/EC

e) Ente certificatore: N. 0197 – TÜV Rheinland LGA Products GmbH
Tillystrasse 2, 90431 Nürnberg – Germany

- EMCD: 2014/30/EU
- RoHS II: 2011/65/EU - 2015/863/EU

4. Riferimento alle norme armonizzate:

EN 62841-1:2015 + AC:2015	EN 55014-2:2015
EN ISO 5395-1:2013 + A1:2018	EN 63000:2018
EN ISO 5395-3:2013 + A1:2017 + A2:2018	
EN 62368-1:2014 + A11:2017	
EN 55014-1:2017+ A11	

g) Livello di potenza sonora misurato:	99,7 dB(A)
h) Livello di potenza sonora garantito:	100 dB(A)
i) Ampiezza di taglio:	83 cm

n) Persona autorizzata a costituire il Fascicolo Tecnico: ST. S.p.A.
Via del Lavoro, 6
31033 Castelfranco Veneto (TV) - Italia

o) Castelfranco Veneto, 01/10/2022

CEO Stiga Group
Sean Robinson

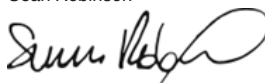

UK DECLARATION OF CONFORMITY

(Supply of Machinery (Safety) Regulations 2008, S.I. 2008 No. 1597, Annex II, part A)

1. The company: ST. S.p.A. – Via del Lavoro, 6 – 31033 Castelfranco Veneto (TV) – Italy
2. Hereby declares under its own responsibility that the machine:

Ride-on lawnmower with seated operator (grass cutting)

- | | |
|-----------------------|---------------------------------|
| a) Homologation type: | MP•• 84 Li 48 V1 |
| c) Serial number: | 22A••RON000001 ÷ 99L••RON999999 |
| d) Engine: | battery-operated |

3. Conforms to UK Regulations:

- S.I. 2008/1597 - Supply of Machinery (Safety) Regulations 2008
- S.I. 2001/1701 - Schedule 9 - Noise Emission in the Environment by Equipment for use Outdoors Regulations 2001
 - e) Notified body: N. 0197 – TÜV Rheinland LGA Products GmbH
Tillystrasse 2, 90431 Nürnberg – Germany
- S.I. 2016/1091 - Electromagnetic Compatibility Regulations 2016
- S.I. 2012/3032 - The Restriction of the Use of Certain Hazardous Substances in Electrical and Electronic Equipment Regulations 2012

4. Reference to harmonised standards:

EN 62841-1:2015 + AC:2015	EN 55014-2:2015
EN ISO 5395-1:2013 + A1:2018	EN 63000:2018
EN ISO 5395-3:2013 + A1:2017 + A2:2018	
EN 62368-1:2014 + A1 1:2017	
EN 55014-1:2017 + A11	

- | | |
|----------------------------------|------------|
| g) Measured sound power level: | 99,7 dB(A) |
| h) Guaranteed sound power level: | 100 dB(A) |
| i) Cutting width: | 83 cm |

- | | |
|---|--|
| n) Person authorised to compile the technical file: | ST. S.p.A.
Via del Lavoro, 6
31033 Castelfranco Veneto (TV) - Italia |
|---|--|

- | | |
|------------------------------------|----------------------------------|
| o) Castelfranco Veneto, 01/10/2022 | CEO Stiga Group
Sean Robinson |
|------------------------------------|----------------------------------|



UK Importer: STIGA LTD
Unit 8, Bluewater Estate Plympton,
Devon, PL7 4JH, England



DICHIARAZIONE CE DI CONFORMITÀ (Istruzioni Originali)
(Direttiva Macchine 2006/42/CE, Allegato II, parte A)

1. La Società: ST. S.p.A. – Via del Lavoro, 6 – 31033 Castelfranco Veneto (TV) – Italy

2. Dichiaro sotto la propria responsabilità, che la macchina:

Tosaerba con conducente a bordo seduto (taglio erba)

a) Tipo / Modello Base:	MP•• 84 Li 48 V2
c) Numero di Serie:	22A••RON000001 ÷ 99L••RON999999
d) Motore:	a batteria

3. È conforme alle specifiche delle direttive:

- MD: 2006/42/EC
- OND: 2000/14/EC, ANNEX VI - 2005/88/EC

e) Ente certificatore: N. 0197 – TÜV Rheinland LGA Products GmbH
Tillystrasse 2, 90431 Nürnberg – Germany

- EMCD: 2014/30/EU
- RoHS II: 2011/65/EU - 2015/863/EU
- RED: 2014/53/EU

4. Riferimento alle norme armonizzate:

EN 62841-1:2015 + AC:2015	EN 55014-2:2015
EN ISO 5395-1:2013 + A1:2018	EN 63000:2018
EN ISO 5395-3:2013 + A1:2017 + A2:2018	EN 300328 V2.2.2
EN 62368-1:2014 + A11:2017	EN 301489-1 V2.2.3
EN 55014-1:2017 + A11	EN 301489-17 V3.1.1
	EN 62479:2010

g) Livello di potenza sonora misurato: 99,7 dB(A)

h) Livello di potenza sonora garantito: 100 dB(A)

i) Ampiezza di taglio: 83 cm

n) Persona autorizzata a costituire il Fascicolo Tecnico: ST. S.p.A.
Via del Lavoro, 6
31033 Castelfranco Veneto (TV) - Italia

o) Castelfranco Veneto, 01/10/2022

CEO Stiga Group

Sean Robinson

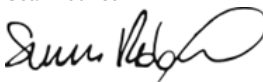

UK DECLARATION OF CONFORMITY

(Supply of Machinery (Safety) Regulations 2008, S.I. 2008 No. 1597, Annex II, part A)

1. The company: ST. S.p.A. – Via del Lavoro, 6 – 31033 Castelfranco Veneto (TV) – Italy
2. Hereby declares under its own responsibility that the machine:

Ride-on lawnmower with seated operator (grass cutting)

- | | |
|-----------------------|---------------------------------|
| a) Homologation type: | MP•• 84 Li 48 V2 |
| c) Serial number: | 22A••RON000001 ÷ 99L••RON999999 |
| d) Engine: | battery-operated |

3. Conforms to UK Regulations:

- S.I. 2008/1597 - Supply of Machinery (Safety) Regulations 2008
- S.I. 2001/1701 - Schedule 9 - Noise Emission in the Environment by Equipment for use Outdoors Regulations 2001
 - e) Notified body: N. 0197 – TÜV Rheinland LGA Products GmbH
Tillystrasse 2, 90431 Nürnberg – Germany
- S.I. 2016/1091 - Electromagnetic Compatibility Regulations 2016
- S.I. 2012/3032 - The Restriction of the Use of Certain Hazardous Substances in Electrical and Electronic Equipment Regulations 2012
- S.I. 2017/1206 - Radio Equipment Regulations 2017

4. Reference to harmonised standards:

EN 62841-1:2015 + AC:2015	EN 55014-2:2015
EN ISO 5395-1:2013 + A1:2018	EN 63000:2018
EN ISO 5395-3:2013 + A1:2017 + A2:2018	EN 300328 V2.2.2
EN 62368-1:2014 + A1 1:2017	EN 301489-1 V2.2.3
EN 55014-1:2017 + A11	EN 301489-17 V3.1.1
	EN 62479:2010

- | | |
|----------------------------------|------------|
| g) Measured sound power level: | 99,7 dB(A) |
| h) Guaranteed sound power level: | 100 dB(A) |
| i) Cutting width: | 83 cm |

- | | |
|---|--|
| n) Person authorised to compile the technical file: | ST. S.p.A.
Via del Lavoro, 6
31033 Castelfranco Veneto (TV) - Italia |
|---|--|

- | | |
|------------------------------------|----------------------------------|
| o) Castelfranco Veneto, 01/10/2022 | CEO Stiga Group
Sean Robinson |
|------------------------------------|----------------------------------|



UK Importer: STIGA LTD
Unit 8, Bluewater Estate Plympton,
Devon, PL7 4JH, England



DICHIARAZIONE CE DI CONFORMITÀ (Istruzioni Originali)
(Direttiva Macchine 2006/42/CE, Allegato II, parte A)

1. La Società: ST. S.p.A. – Via del Lavoro, 6 – 31033 Castelfranco Veneto (TV) – Italy

2. Dichiaro sotto la propria responsabilità, che la macchina:

Tosaerba con conducente a bordo seduto (taglio erba)

a) Tipo / Modello Base:	MP•• 98 Li 48 V3
c) Numero di Serie:	22A••RON000001 ÷ 99L••RON999999
d) Motore:	a batteria

3. È conforme alle specifiche delle direttive:

- MD: 2006/42/EC
- OND: 2000/14/EC, ANNEX VI - 2005/88/EC

e) Ente certificatore: N. 0197 – TÜV Rheinland LGA Products GmbH
Tillystrasse 2, 90431 Nürnberg – Germany

- EMCD: 2014/30/EU
- RoHS II: 2011/65/EU - 2015/863/EU
- RED: 2014/53/EU

4. Riferimento alle norme armonizzate:

EN 62841-1:2015 + AC:2015	EN 55014-2:2021
EN ISO 5395-1:2013 + A1:2018	EN 63000:2018
EN ISO 5395-3:2013 + A1:2017 + A2:2018	EN 300328 V2.2.2
EN 62368-1:2014 + A11:2017	EN 301489-1 V2.2.3
EN 55014-1:2021	EN 301489-17 V3.2.4
	EN 62479:2010

g) Livello di potenza sonora misurato:	99,3 dB(A)
h) Livello di potenza sonora garantito:	100 dB(A)
i) Ampiezza di taglio:	98 cm

n) Persona autorizzata a costituire il Fascicolo Tecnico: ST. S.p.A.
Via del Lavoro, 6
31033 Castelfranco Veneto (TV) - Italia

o) Castelfranco Veneto, 01/10/2022

CEO Stiga Group

Sean Robinson

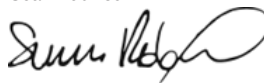

UK DECLARATION OF CONFORMITY

(Supply of Machinery (Safety) Regulations 2008, S.I. 2008 No. 1597, Annex II, part A)

1. The company: ST. S.p.A. – Via del Lavoro, 6 – 31033 Castelfranco Veneto (TV) – Italy
2. Hereby declares under its own responsibility that the machine:

Ride-on lawnmower with seated operator (grass cutting)

- | | |
|-----------------------|---------------------------------|
| a) Homologation type: | MP•• 98 Li 48 V3 |
| c) Serial number: | 22A••RON000001 ÷ 99L••RON999999 |
| d) Engine: | battery-operated |

3. Conforms to UK Regulations:

- S.I. 2008/1597 - Supply of Machinery (Safety) Regulations 2008
- S.I. 2001/1701 - Schedule 9 - Noise Emission in the Environment by Equipment for use Outdoors Regulations 2001
 - e) Notified body: N. 0197 – TÜV Rheinland LGA Products GmbH
Tillystrasse 2, 90431 Nürnberg – Germany
- S.I. 2016/1091 - Electromagnetic Compatibility Regulations 2016
- S.I. 2012/3032 - The Restriction of the Use of Certain Hazardous Substances in Electrical and Electronic Equipment Regulations 2012
- S.I. 2017/1206 - Radio Equipment Regulations 2017

4. Reference to harmonised standards:

EN 62841-1:2015 + AC:2015	EN 55014-2:2021
EN ISO 5395-1:2013 + A1:2018	EN 63000:2018
EN ISO 5395-3:2013 + A1:2017 + A2:2018	EN 300328 V2.2.2
EN 62368-1:2014 + A11:2017	EN 301489-1 V2.2.3
EN 55014-1:2021	EN 301489-17 V3.2.4
	EN 62479:2010

- | | |
|----------------------------------|------------|
| g) Measured sound power level: | 99,3 dB(A) |
| h) Guaranteed sound power level: | 100 dB(A) |
| i) Cutting width: | 98 cm |

- | | |
|---|--|
| n) Person authorised to compile the technical file: | ST. S.p.A.
Via del Lavoro, 6
31033 Castelfranco Veneto (TV) - Italia |
|---|--|

- | | |
|------------------------------------|----------------------------------|
| o) Castelfranco Veneto, 01/10/2022 | CEO Stiga Group
Sean Robinson |
|------------------------------------|----------------------------------|



UK Importer: STIGA LTD
Unit 8, Bluewater Estate Plympton,
Devon, PL7 4JH, England



DICHIARAZIONE CE DI CONFORMITÀ (Istruzioni Originali)
(Direttiva Macchine 2006/42/CE, Allegato II, parte A)

1. La Società: ST. S.p.A. – Via del Lavoro, 6 – 31033 Castelfranco Veneto (TV) – Italy

2. Dichiaro sotto la propria responsabilità, che la macchina:

Tosaerba con conducente a bordo seduto (taglio erba)

a) Tipo / Modello Base:	SD•• 98 Li 48 V1
c) Numero di Serie:	22A••RON000001 ÷ 99L••RON999999
d) Motore:	a batteria

3. È conforme alle specifiche delle direttive:

- MD: 2006/42/EC
- OND: 2000/14/EC, ANNEX VI - 2005/88/EC

e) Ente certificatore: N. 0197 – TÜV Rheinland LGA Products GmbH
Tillystrasse 2, 90431 Nürnberg – Germany

- EMCD: 2014/30/EU
- RoHS II: 2011/65/EU - 2015/863/EU

4. Riferimento alle norme armonizzate:

EN 62841-1:2015 + AC:2015	EN 55014-2:2015
EN ISO 5395-1:2013 + A1:2018	EN 63000:2018
EN ISO 5395-3:2013 + A1:2017 + A2:2018	
EN 62368-1:2014 + A11:2017	
EN 55014-1:2017 + A11	

g) Livello di potenza sonora misurato: 99,1 dB(A)

h) Livello di potenza sonora garantito: 100 dB(A)

i) Ampiezza di taglio: 98 cm

n) Persona autorizzata a costituire il Fascicolo Tecnico: ST. S.p.A.
Via del Lavoro, 6
31033 Castelfranco Veneto (TV) - Italia

o) Castelfranco Veneto, 01/10/2022

CEO Stiga Group

Sean Robinson



UK DECLARATION OF CONFORMITY

(Supply of Machinery (Safety) Regulations 2008, S.I. 2008 No. 1597, Annex II, part A)

1. The company: ST. S.p.A. – Via del Lavoro, 6 – 31033 Castelfranco Veneto (TV) – Italy

2. Hereby declares under its own responsibility that the machine:

Ride-on lawnmower with seated operator (grass cutting)

a) Homologation type:	SD•• 98 Li 48 V1
c) Serial number:	22A••RON000001 ÷ 99L••RON999999
d) Engine:	battery-operated

3. Conforms to UK Regulations:

- S.I. 2008/1597 - Supply of Machinery (Safety) Regulations 2008
- S.I. 2001/1701 - Schedule 9 - Noise Emission in the Environment by Equipment for use Outdoors Regulations 2001
 - e) Notified body: N. 0197 – TÜV Rheinland LGA Products GmbH
Tillystrasse 2, 90431 Nürnberg – Germany
- S.I. 2016/1091 - Electromagnetic Compatibility Regulations 2016
- S.I. 2012/3032 - The Restriction of the Use of Certain Hazardous Substances in Electrical and Electronic Equipment Regulations 2012

4. Reference to harmonised standards:

EN 62841-1:2015 + AC:2015	EN 55014-2:2015
EN ISO 5395-1:2013 + A1:2018	EN 63000:2018
EN ISO 5395-3:2013 + A1:2017 + A2:2018	
EN 62368-1:2014 + A1 1:2017	
EN 55014-1:2017 + A11	

g) Measured sound power level: 99,1 dB(A)

h) Guaranteed sound power level: 100 dB(A)

i) Cutting width: 98 cm

n) Person authorised to compile the technical file: ST. S.p.A.
Via del Lavoro, 6
31033 Castelfranco Veneto (TV) - Italia

o) Castelfranco Veneto, 01/10/2022

CEO Stiga Group

Sean Robinson

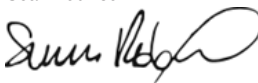

UK Importer: STIGA LTD
Unit 8, Bluewater Estate Plympton,
Devon, PL7 4JH, England



DICHIARAZIONE CE DI CONFORMITÀ (Istruzioni Originali)
(Direttiva Macchine 2006/42/CE, Allegato II, parte A)

1. La Società: ST. S.p.A. – Via del Lavoro, 6 – 31033 Castelfranco Veneto (TV) – Italy

2. Dichiaro sotto la propria responsabilità, che la macchina:

Tosaerba con conducente a bordo seduto (taglio erba)

a) Tipo / Modello Base:	SD•• 98 Li 48 V2
c) Numero di Serie:	22A••RON000001 ÷ 99L••RON999999
d) Motore:	a batteria

3. È conforme alle specifiche delle direttive:

- MD: 2006/42/EC
- OND: 2000/14/EC, ANNEX VI - 2005/88/EC

e) Ente certificatore: N. 0197 – TÜV Rheinland LGA Products GmbH
Tillystrasse 2, 90431 Nürnberg – Germany

- EMCD: 2014/30/EU
- RoHS II: 2011/65/EU - 2015/863/EU
- RED: 2014/53/EU

4. Riferimento alle norme armonizzate:

EN 62841-1:2015 + AC:2015	EN 55014-2:2015
EN ISO 5395-1:2013 + A1:2018	EN 63000:2018
EN ISO 5395-3:2013 + A1:2017 + A2:2018	EN 300328 V2.2.2
EN 62368-1:2014 + A11:2017	EN 301489-1 V2.2.3
EN 55014-1:2017 + A11	EN 301489-17 V3.1.1
	EN 62479:2010

g) Livello di potenza sonora misurato: 99,1 dB(A)

h) Livello di potenza sonora garantito: 100 dB(A)

i) Ampiezza di taglio: 98 cm

n) Persona autorizzata a costituire il Fascicolo Tecnico: ST. S.p.A.
Via del Lavoro, 6
31033 Castelfranco Veneto (TV) - Italia

o) Castelfranco Veneto, 01/10/2022

CEO Stiga Group

Sean Robinson

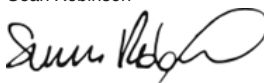

UK DECLARATION OF CONFORMITY

(Supply of Machinery (Safety) Regulations 2008, S.I. 2008 No. 1597, Annex II, part A)

1. The company: ST. S.p.A. – Via del Lavoro, 6 – 31033 Castelfranco Veneto (TV) – Italy
2. Hereby declares under its own responsibility that the machine:

Ride-on lawnmower with seated operator (grass cutting)

- | | |
|-----------------------|---------------------------------|
| a) Homologation type: | SD•• 98 Li 48 V2 |
| c) Serial number: | 22A••RON000001 ÷ 99L••RON999999 |
| d) Engine: | battery-operated |

3. Conforms to UK Regulations:

- S.I. 2008/1597 - Supply of Machinery (Safety) Regulations 2008
- S.I. 2001/1701 - Schedule 9 - Noise Emission in the Environment by Equipment for use Outdoors Regulations 2001
 - e) Notified body: N. 0197 – TÜV Rheinland LGA Products GmbH
Tillystrasse 2, 90431 Nürnberg – Germany
- S.I. 2016/1091 - Electromagnetic Compatibility Regulations 2016
- S.I. 2012/3032 - The Restriction of the Use of Certain Hazardous Substances in Electrical and Electronic Equipment Regulations 2012
- S.I. 2017/1206 - Radio Equipment Regulations 2017

4. Reference to harmonised standards:

EN 62841-1:2015 + AC:2015	EN 55014-2:2015
EN ISO 5395-1:2013 + A1:2018	EN 63000:2018
EN ISO 5395-3:2013 + A1:2017 + A2:2018	EN 300328 V2.2.2
EN 62368-1:2014 + A1 1:2017	EN 301489-1 V2.2.3
EN 55014-1:2017 + A11	EN 301489-17 V3.1.1
	EN 62479:2010

- | | |
|----------------------------------|------------|
| g) Measured sound power level: | 99,1 dB(A) |
| h) Guaranteed sound power level: | 100 dB(A) |
| i) Cutting width: | 98 cm |

- | | |
|---|--|
| n) Person authorised to compile the technical file: | ST. S.p.A.
Via del Lavoro, 6
31033 Castelfranco Veneto (TV) - Italia |
|---|--|

- | | |
|------------------------------------|----------------------------------|
| o) Castelfranco Veneto, 01/10/2022 | CEO Stiga Group
Sean Robinson |
|------------------------------------|----------------------------------|



UK Importer: STIGA LTD
Unit 8, Bluewater Estate Plympton,
Devon, PL7 4JH, England



DICHIARAZIONE CE DI CONFORMITÀ (Istruzioni Originali)
(Direttiva Macchine 2006/42/CE, Allegato II, parte A)

1. La Società: ST. S.p.A. – Via del Lavoro, 6 – 31033 Castelfranco Veneto (TV) – Italy

2. Dichiaro sotto la propria responsabilità, che la macchina:

Tosaerba con conducente a bordo seduto (taglio erba)

a) Tipo / Modello Base:	SD•• 108 Li 48 V3
c) Numero di Serie:	22A••RON000001 ÷ 99L••RON999999
d) Motore:	a batteria

3. È conforme alle specifiche delle direttive:

- MD: 2006/42/EC
- OND: 2000/14/EC, ANNEX VI - 2005/88/EC

e) Ente certificatore: N. 0197 – TÜV Rheinland LGA Products GmbH
Tillystrasse 2, 90431 Nürnberg – Germany

- EMCD: 2014/30/EU
- RoHS II: 2011/65/EU - 2015/863/EU
- RED: 2014/53/EU

4. Riferimento alle norme armonizzate:

EN 62841-1:2015 + AC:2015	EN 55014-2:2021
EN ISO 5395-1:2013 + A1:2018	EN 63000:2018
EN ISO 5395-3:2013 + A1:2017 + A2:2018	EN 300328 V2.2.2
EN 62368-1:2014 + A11:2017	EN 301489-1 V2.2.3
EN 55014-1:2021	EN 301489-17 V3.2.4
	EN 62479:2010

g) Livello di potenza sonora misurato:	98,1 dB(A)
h) Livello di potenza sonora garantito:	99 dB(A)
i) Ampiezza di taglio:	98 cm

n) Persona autorizzata a costituire il Fascicolo Tecnico: ST. S.p.A.
Via del Lavoro, 6
31033 Castelfranco Veneto (TV) - Italia

o) Castelfranco Veneto, 01/10/2022

CEO Stiga Group
Sean Robinson

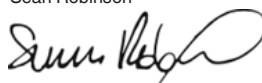

UK DECLARATION OF CONFORMITY

(Supply of Machinery (Safety) Regulations 2008, S.I. 2008 No. 1597, Annex II, part A)

1. The company: ST. S.p.A. – Via del Lavoro, 6 – 31033 Castelfranco Veneto (TV) – Italy
2. Hereby declares under its own responsibility that the machine:

Ride-on lawnmower with seated operator (grass cutting)

- | | |
|-----------------------|---------------------------------|
| a) Homologation type: | SD•• 108 Li 48 V3 |
| c) Serial number: | 22A••RON000001 ÷ 99L••RON999999 |
| d) Engine: | battery-operated |

3. Conforms to UK Regulations:

- S.I. 2008/1597 - Supply of Machinery (Safety) Regulations 2008
- S.I. 2001/1701 - Schedule 9 - Noise Emission in the Environment by Equipment for use Outdoors Regulations 2001
 - e) Notified body: N. 0197 – TÜV Rheinland LGA Products GmbH
Tillystrasse 2, 90431 Nürnberg – Germany
- S.I. 2016/1091 - Electromagnetic Compatibility Regulations 2016
- S.I. 2012/3032 - The Restriction of the Use of Certain Hazardous Substances in Electrical and Electronic Equipment Regulations 2012
- S.I. 2017/1206 - Radio Equipment Regulations 2017

4. Reference to harmonised standards:

EN 62841-1:2015 + AC:2015	EN 55014-2:2021
EN ISO 5395-1:2013 + A1:2018	EN 63000:2018
EN ISO 5395-3:2013 + A1:2017 + A2:2018	EN 300328 V2.2.2
EN 62368-1:2014 + A11:2017	EN 301489-1 V2.2.3
EN 55014-1:2021	EN 301489-17 V3.2.4
	EN 62479:2010

- | | |
|----------------------------------|------------|
| g) Measured sound power level: | 98,1 dB(A) |
| h) Guaranteed sound power level: | 99 dB(A) |
| i) Cutting width: | 98 cm |

- | | |
|---|--|
| n) Person authorised to compile the technical file: | ST. S.p.A.
Via del Lavoro, 6
31033 Castelfranco Veneto (TV) - Italia |
|---|--|

- | | |
|------------------------------------|----------------------------------|
| o) Castelfranco Veneto, 01/10/2022 | CEO Stiga Group
Sean Robinson |
|------------------------------------|----------------------------------|



UK Importer: STIGA LTD
Unit 8, Bluewater Estate Plympton,
Devon, PL7 4JH, England



<p>FR (Traduction de la notice originale)</p> <p>Déclaration CE de Conformité (Directive Machines 2006/42/CE, Annexe II, partie A)</p> <p>1. La Société</p> <p>2. Déclare sous sa propre responsabilité que la machine : Tondeuse à gazon à conducteur assis/ coupe du gazon</p> <p>a) Type / Modèle de Base</p> <p>c) Série</p> <p>d) Moteur: batterie</p> <p>3. Est conforme aux prescriptions des directives :</p> <p>e) Organisme de certification</p> <p>4. Renvoi aux Normes harmonisées</p> <p>g) Niveau de puissance sonore mesuré</p> <p>h) Niveau de puissance sonore garanti</p> <p>i) Largeur de coupe</p> <p>n) Personne habilitée à établir le Dossier Technique :</p> <p>o) Lieu et Date</p>	<p>EN (Translation of the original instruction)</p> <p>EC Declaration of Conformity (Machine Directive 2006/42/EC, Annex II, part A)</p> <p>1. The Company</p> <p>2. Herby declares under its own responsibility that the machine: ride-on lawnmower with seated operator/ Grass cutting</p> <p>a) Type / Base Model</p> <p>c) Serial number</p> <p>d) Motor: battery-operated</p> <p>3. Conforms to directive specifications:</p> <p>e) Certifying body</p> <p>4. Reference to harmonised Standards</p> <p>g) Sound power level measured</p> <p>h) Sound power level guaranteed</p> <p>i) Cutting width</p> <p>n) Person authorised to create the Technical Folder:</p> <p>o) Place and Date</p>	<p>DE (Übersetzung der Originalbetriebsanleitung)</p> <p>EG-Konformitätserklärung (Maschinenrichtlinie 2006/42/EG, Anhang II, Teil A)</p> <p>1. Die Gesellschaft</p> <p>2. Erklärt auf eigene Verantwortung, dass die Maschine: Aufsitzmäher / Rasenschnitt</p> <p>a) Typ / Basismodell</p> <p>c) Seriennummer</p> <p>d) Motor: Batterie</p> <p>3. Den Anforderungen der folgenden Richtlinien entspricht:</p> <p>e) Zertifizierungsstelle</p> <p>4. Bezugnahme auf die harmonisierten Normen</p> <p>g) Gemessener Schalleistungspegel</p> <p>h) Garantierter Schalleistungspegel</p> <p>i) Schnittbreite</p> <p>n) Zur Verfassung der technischen Unterlagen befugte Person:</p> <p>o) Ort und Datum</p>
<p>NL (Vertaling van de oorspronkelijke gebruiksaanwijzing)</p> <p>EG-verklaring van overeenstemming (Richtlijn Machines 2006/42/CE, Bijlage II, deel A)</p> <p>1. Het bedrijf</p> <p>2. Verklaart onder zijn eigen verantwoordelijkheid dat de machine: Grasmaaier met zittende bediener / grasmaaier</p> <p>a) Type / Basismodel</p> <p>c) Serienummer</p> <p>d) Motor: accu</p> <p>3. Voldoet aan de specificaties van de richtlijnen:</p> <p>e) Certificatie-instituut</p> <p>4. Verwijzing naar de Geharmoniseerde normen</p> <p>g) Gemeten niveau van geluidsvermogen</p> <p>h) Gegarandeerd niveau van geluidsvermogen</p> <p>i) Snijbreedte</p> <p>n) Bevoegd persoon voor het opstellen van het Technisch Dossier</p> <p>o) Plaats en Datum</p>		

IT • Il contenuto e le immagini del presente manuale d'uso sono stati realizzati per conto di ST. S.p.A. e sono tutelati da diritto d'autore – E' vietata ogni riproduzione o alterazione anche parziale non autorizzata del documento.

DE • Inhalt und Bilder dieser Bedienungsanleitung wurden im Namen von ST. S.p.A. erstellt und sind urheberrechtlich geschützt – Jede nicht genehmigte Vervielfältigung oder Veränderung, auch auszugsweise, dieses Dokuments ist verboten.

EN • The content and images in this User Manual were produced expressly for ST. S.p.A. and are protected by copyright – any unauthorised reproduction or modification to the document, either partially or in full, is prohibited.

FR • Le contenu et les images du présent manuel d'utilisation ont été réalisés pour le compte de ST. S.p.A. et sont protégés par un droit d'auteur - Toute reproduction ou modification non autorisée, même partielle, du document, est interdite.

NL • De inhoud en de afbeeldingen van deze gebruikshandleiding werden gerealiseerd voor rekening van ST. S.p.A. en zijn beschermd door het auteursrecht – Elke niet-geautoriseerde reproductie of wijziging, ook gedeeltelijke, van het document is verboden.



	 LWA dB
Type:	
Art.N -s/n	



FR

Cet appareil,
ses accessoires,
piles et cordons
se recyclent

REPRISE
À LA LIVRAISON



OU

À DÉPOSER
EN MAGASIN



OU

À DÉPOSER
EN DÉCHÈTERIE



Points de collecte sur www.quefairedemesdechets.fr
Privilégiez la réparation ou le don de votre appareil !



FR



ST. S.p.A.

Via del Lavoro, 6

31033 Castelfranco Veneto (TV) ITALY

STIGA LTD (UK Importer)

Unit 8, Bluewater Estate Plympton,

Devon, PL7 4JH, England