

MPST 84 Li 48 V1 / V2  
MPS 84 Li 48 V1 / V2  
MPNS 84 Li 48 V1 / V2  
MP 84 Li 48 V1 / V2  
MPX 84 Li 48 V1

SDST 98 Li 48 V1 / V2  
SDS 98 Li 48 V1 / V2  
SDNS 98 Li 48 V1 / V2  
SD 98 Li 48 V1 / V2  
SDX 98 Li 48 V1

MPST 98 Li 48 V3  
MPS 98 Li 48 V3  
MPNS 98 Li 48 V3  
MP 98 Li 48 V3  
MPX 98 Li 48 V3

SDST 108 Li 48 V3  
SDS 108 Li 48 V3  
SDNS 108 Li 48 V3  
SD 108 Li 48 V3  
SDX 108 Li 48 V3

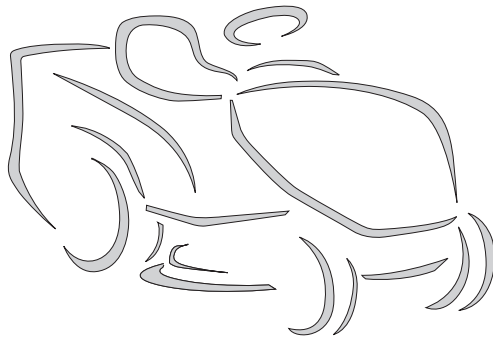
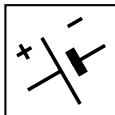

**IT** Tosaerba con conducente a bordo seduto, alimentato a batteria  
MANUALE DI ISTRUZIONI

ATTENZIONE: prima di usare la macchina, leggere attentamente il presente libretto.

**BG** Косачка със седнал водач, Акумулаторна  
УПЪТВАНЕ ЗА УПОТРЕБА

ВНИМАНИЕ: преди да използвате машината прочетете внимателно настоящата книжка.

**BS** Traktorska kosilica (traktorčić), na bateriju  
UPUTSTVO ZA UPOTREBU

PAŽNJA: prije nego što koristite ovu mašinu, pažljivo pročitajte priručnik s uputama.

**CS** Sekačka se sedící obsluhou, akumulátorový pohon  
NÁVOD K POUŽITÍ

UPOZORNĚNÍ: před použitím stroje si pozorně přečtěte tento návod k použití.

**DA** Havetraktor, batteridrevet  
BRUGSANVISNING

ADVARSEL: læs instruktionsbogen omhyggeligt igennem, før du tager denne maskine i brug.

**DE** Aufsitzmäher (Rasenmäher mit sitzendem Bediener, batterie betrieben)  
GEBRAUCHSANWEISUNG

ACHTUNG: vor Inbetriebnahme des Geräts die Gebrauchsanleitung aufmerksam lesen.

**EL** Χλοοκοπτικό τρακτέρ με εποχούμενο χειριστή, μηχανή μπαταρίας  
ΟΔΗΓΙΕΣ ΧΡΗΣΗΣ

ΠΡΟΣΟΧΗ: πριν χρησιμοποιήσετε το μηχάνημα, διαβάστε προσεκτικά το παρόν εγχειρίδιο.

**EN** Ride-on lawnmower with seated operator, battery-operated  
OPERATOR'S MANUAL

WARNING: read thoroughly the instruction booklet before using the machine.

**ES** Cortadora de pasto con conductor sentado, alimentado con batería  
MANUAL DE INSTRUCCIONES

ATENCIÓN: antes de utilizar la máquina, leer atentamente el presente manual.

**ET** Istuva juhiga muruniitja, akutoitega  
KASUTUSJUHE

TÄHELEPANU: enne masina kasutamist lugeda tähelepanelikult antud kasutusjuhendit.

**FI** Päältäajettava ruohonleikkuri, akkukäyttöinen  
KÄYTTÖOHJEET

VAROITUS: lue käyttöopas huolellisesti ennen koneen käyttöä.

**FR** Tondeuse à gazon à conducteur assis, alimentation par batterie  
MANUEL D'UTILISATION

ATTENTION: lire attentivement le manuel avant d'utiliser cette machine.

- HR** Sjedeća kosilica trave s operaterom, baterijsko napajanje  
PRIRUČNIK ZA UPORABO  
POZOR: prije uporabe stroja, pažljivo pročitajte ovaj priručnik.
- HU** Vezetőülékes fűnyírógép, akkumulátoros  
HASZNÁLATI UTASÍTÁS  
FIGYELEM! a gép használata előtt olvassa el figyelmesen a jelen kézikönyvet.
- LT** Balninė vejapjovė su sėdinčiu operatoriumi, maitinimas akumuliatoriumi  
NAUDOJIMO INSTRUKCIJOS  
DĖMESIO: prieš naudojant įrenginį, atidžiai perskaityti šį naudotojo vadovą.
- LV** Sēžot vadāma zālienu plaujmašīna, akumulatora barošanas avots  
LIETOŠANAS INSTRUKCIJA  
UZMANĪBU: pirms aparāta lietošanai rūpīgi izlasiet doto instrukciju.
- MK** Тревоносачка со седнат управувач, на батерии  
УПАТСТВА ЗА УПОТРЕБА  
ВНИМАНИЕ: прочитајте го внимателно ова упатство пред да ја користите машината.
- NL** Grasmaaier met zittende bediener, voeding met accu  
GEBRUIKERSHANDLEIDING  
LET OP: vooraleer de machine te gebruiken, dient men deze handleiding aandachtig te lezen.
- NO** Sittegressklipper, batteridrevet  
INSTRUKSJØNSBOK  
ADVARSEL: les denne bruksanvisningen nøye før du bruker maskinen.
- PL** Kosiarka z operatorem jadącym, w pozycji siedzącej na maszynie,  
zasilana za pomocą akumulatora  
INSTRUKCJE OBSŁUGI  
OSTRZEŻENIE: przed użyciem maszyny, należy uważnie przeczytać niniejszą instrukcję.
- PT** Corta-relvas para operador sentado, alimentado por bateria  
MANUAL DE INSTRUÇÕES  
ATENÇÃO: antes de usar a máquina, leia atentamente o presente manual.
- RO** Mașină pe baterii de tuns iarba cu șofer la volan  
MANUAL DE INSTRUCȚIUNI  
ATENȚIE: înainte de a utiliza mașina, citiți cu atenție manualul de față.
- RU** Ездовая косилка с сиденьем, питается от аккумулятора  
РУКОВОДСТВО ПО ЭКСПЛУАТАЦИИ  
ВНИМАНИЕ: прежде чем пользоваться оборудованием, внимательно прочтите это руководство по эксплуатации.
- SK** Akumulátorová kosačka so sediacou obsluhou  
NÁVOD NA POUŽITIE  
UPOZORNENIE: pred použitím stroja si pozorne prečítajte tento návod.
- SL** Traktorska kosilnica, napajanje z baterijo  
PRIROČNIK ZA UPORABO  
POZOR: preden uporabite stroj, pazljivo preberite priročnik z navodili.
- SR** Traktorska kosačica (traktorčić), na bateriju  
PRIRUČNIK SA UPUTSTVIMA  
PAŽNJA: pre korišćenja mašine pažljivo pročitati ovaj priručnik.
- SV** Åkgräsklippare och främre klippning, batteridrivnen  
BRUKSANVISNING  
WARNING: läs igenom hela detta häfte innan du använder maskinen.
- TR** Oturan sürücülü çim biçme makinesi, kumandali bataryalı  
KULLANIM KILAVUZU  
DİKKAT: makineyi kullanmadan önce talimatlar içeren kilavuzu dikkatle okuyun.

ITALIANO - Istruzioni Originali .....	<b>IT</b>
БЪЛГАРСКИ - Инструкция за експлоатация .....	<b>BG</b>
BOSANSKI - Prijevod originalnih uputa .....	<b>BS</b>
ČESKY - Překlad původního návodu k používání .....	<b>CS</b>
DANSK - Oversættelse af den originale brugsanvisning .....	<b>DA</b>
DEUTSCH - Übersetzung der Originalbetriebsanleitung .....	<b>DE</b>
ΕΛΛΗΝΙΚΑ - Μετάφραση των πρωτοτύπων οδηγιών .....	<b>EL</b>
ENGLISH - Translation of the original instruction .....	<b>EN</b>
ESPAÑOL - Traducción del Manual Original .....	<b>ES</b>
EESTI - Algupärase kasutusjuhendi tõlge .....	<b>ET</b>
SUOMI - Alkuperäisten ohjeiden käännös .....	<b>FI</b>
FRANÇAIS - Traduction de la notice originale .....	<b>FR</b>
HRVATSKI - Prijevod originalnih uputa .....	<b>HR</b>
MAGYAR - Eredeti használati utasítás fordítása .....	<b>HU</b>
LIETUVIŠKAI - Originalių instrukcijų vertimas .....	<b>LT</b>
LATVIEŠU - Instrukciju tulkojums no oriģināl valodas .....	<b>LV</b>
МАКЕДОНСКИ - Превод на оригиналните упатства .....	<b>MK</b>
NEDERLANDS - Vertaling van de oorspronkelijke gebruiksaanwijzing .....	<b>NL</b>
NORSK - Oversettelse av den originale bruksanvisningen .....	<b>NO</b>
POLSKI - Tłumaczenie instrukcji oryginalnej .....	<b>PL</b>
PORTUGUÊS - Tradução do manual original .....	<b>PT</b>
ROMÂN - Traducerea manualului fabricantului .....	<b>RO</b>
РУССКИЙ - Перевод оригинальных инструкций .....	<b>RU</b>
SLOVENSKY - Preklad pôvodného návodu na použitie .....	<b>SK</b>
SLOVENŠČINA - Prevod izvornih navodil .....	<b>SL</b>
SRPSKI - Prevod originalnih uputstva .....	<b>SR</b>
SVENSKA - Översättning av bruksanvisning i original .....	<b>SV</b>
TÜRKÇE - Orijinal Talimatların Tercümesi .....	<b>TR</b>



3

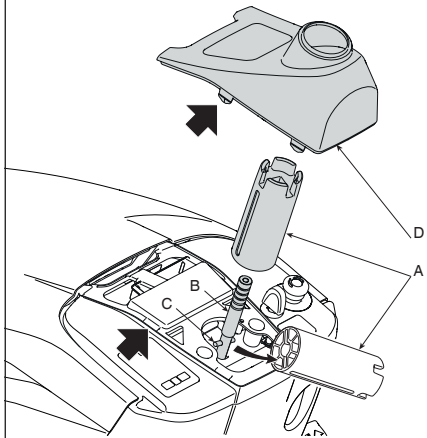

I

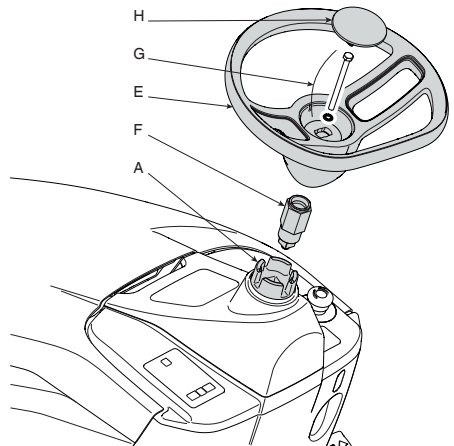

II

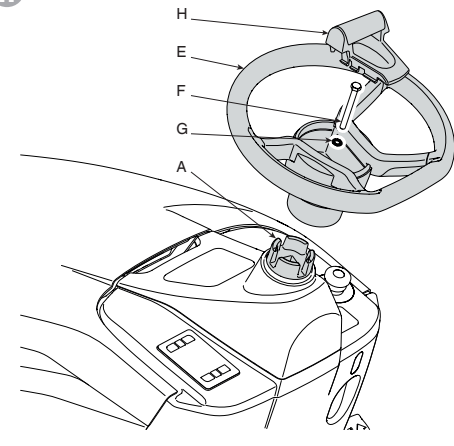
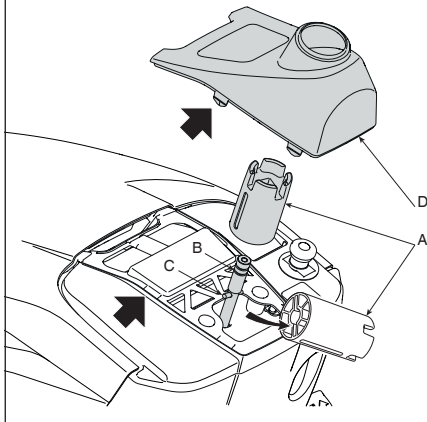

4

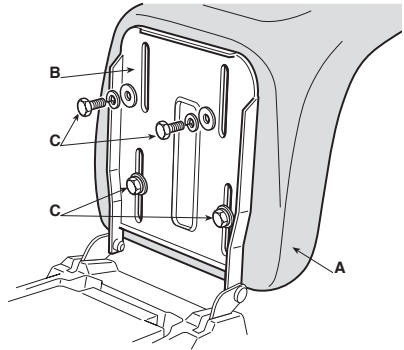

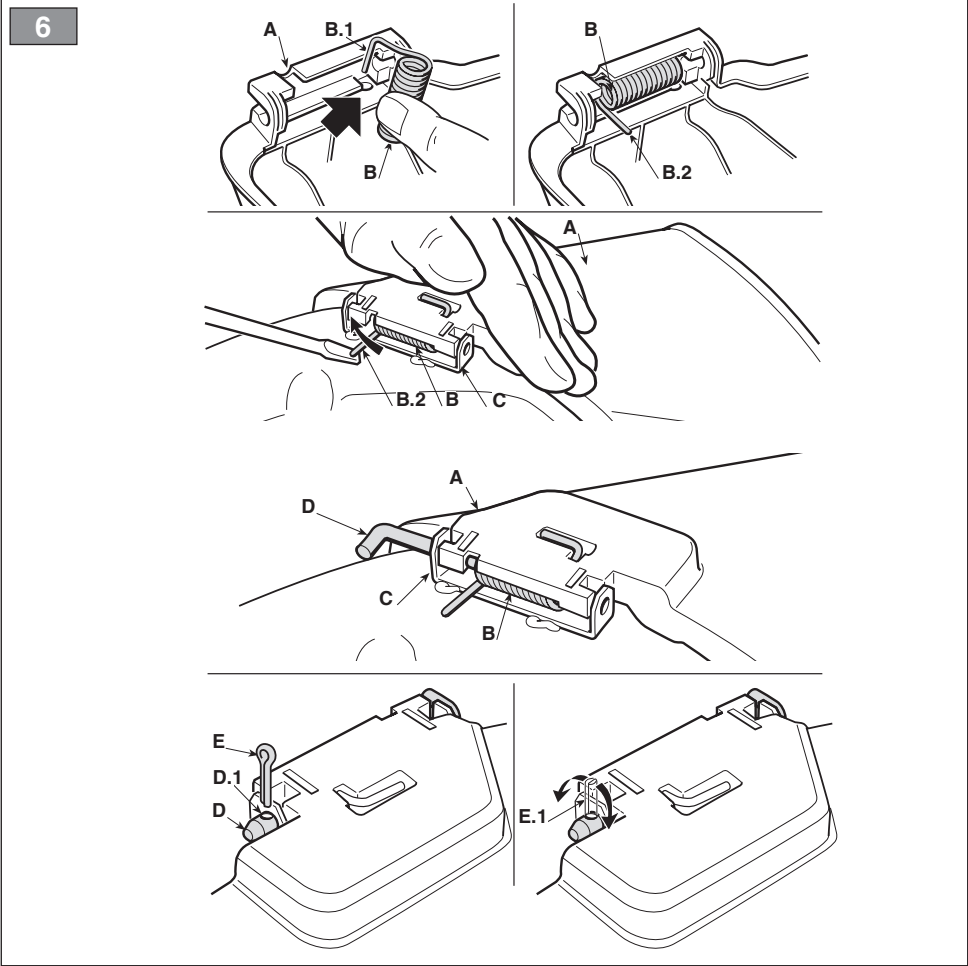
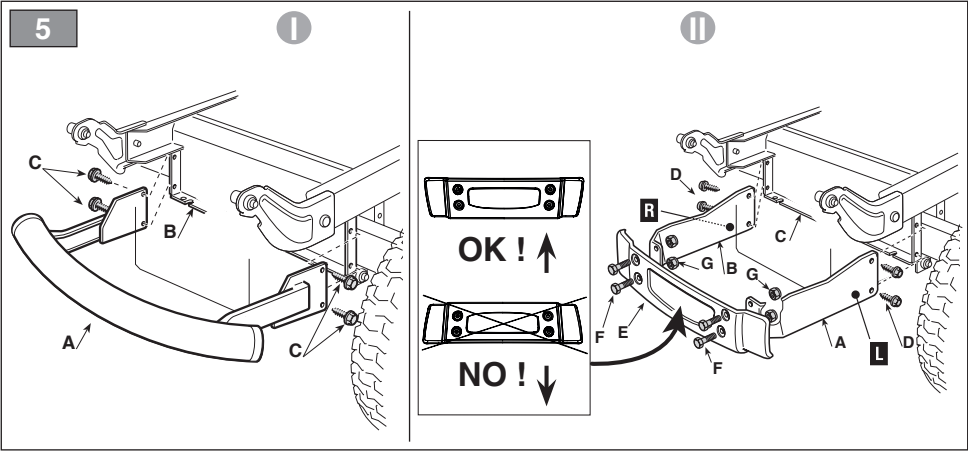

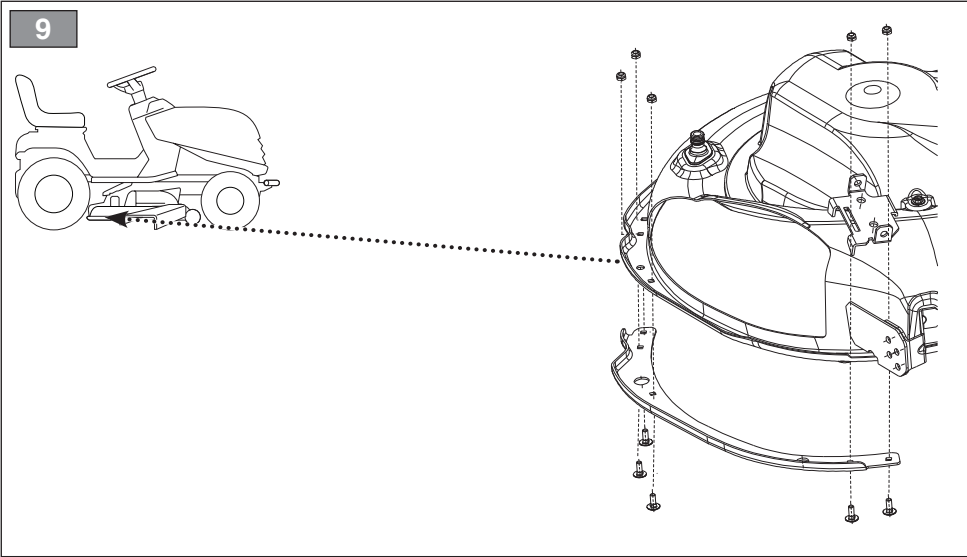
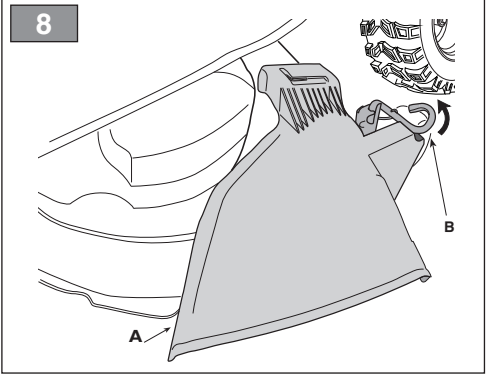
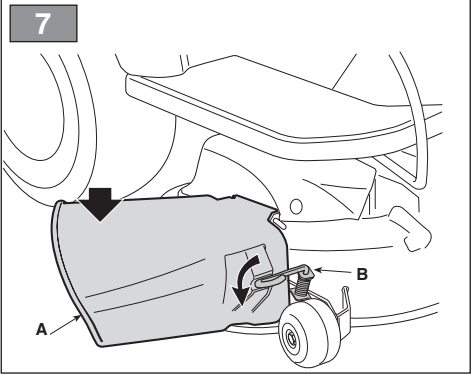

10

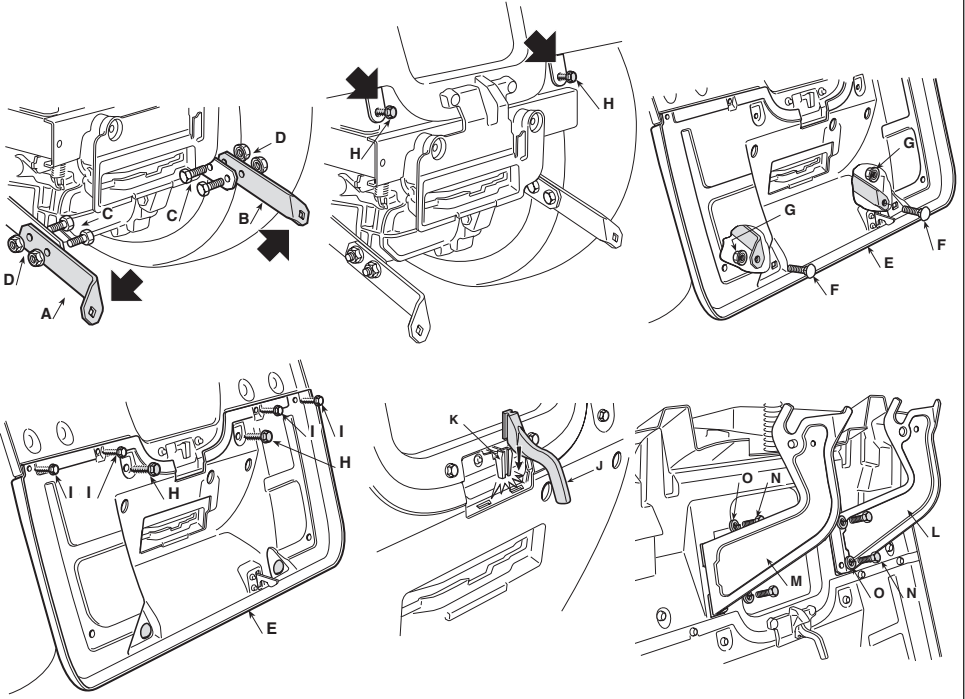
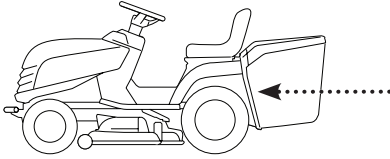

11

III

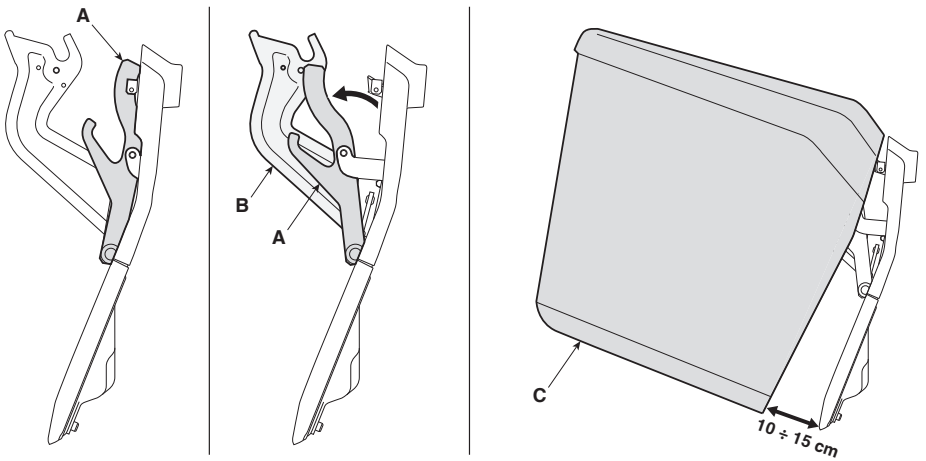



12

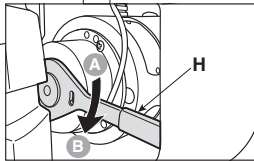
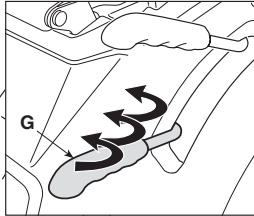
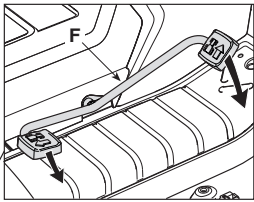
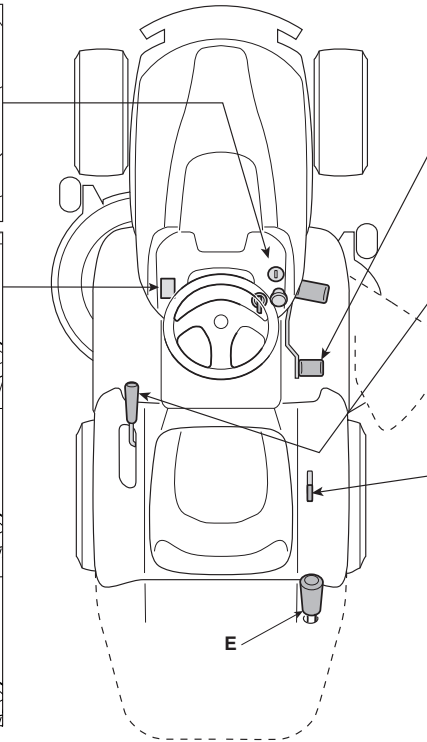
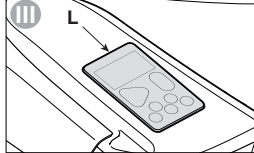
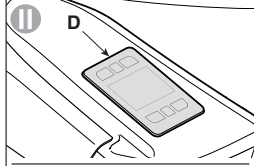
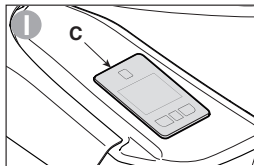
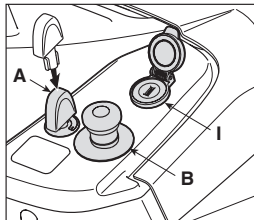

13

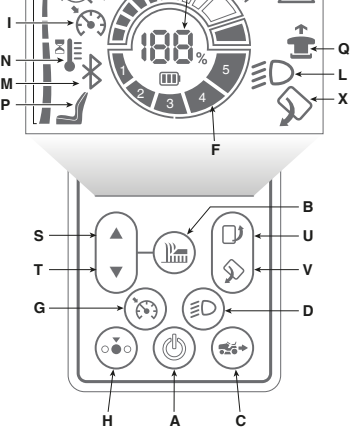
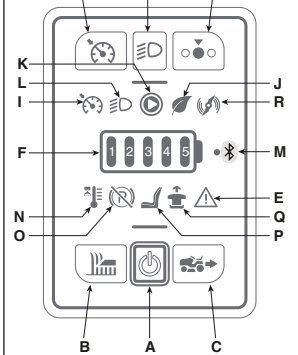
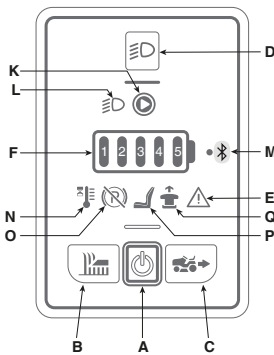

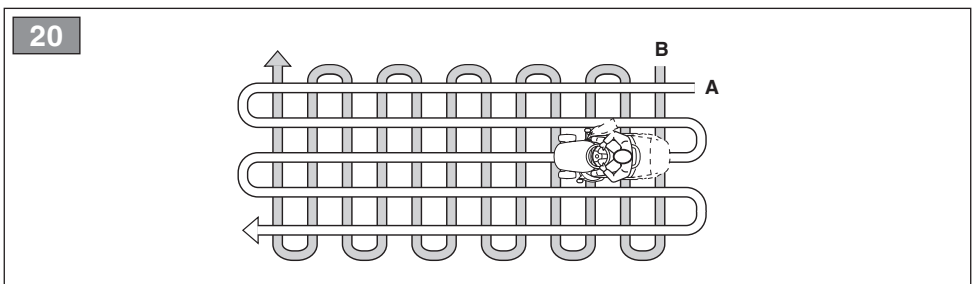
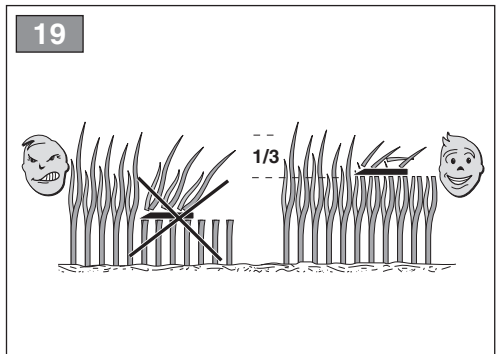
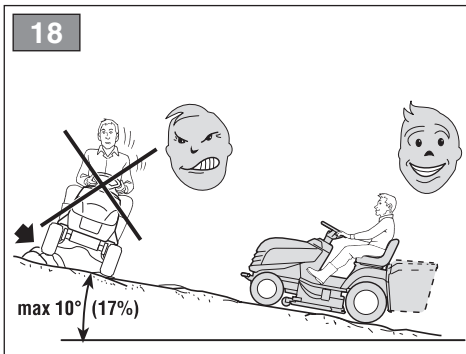
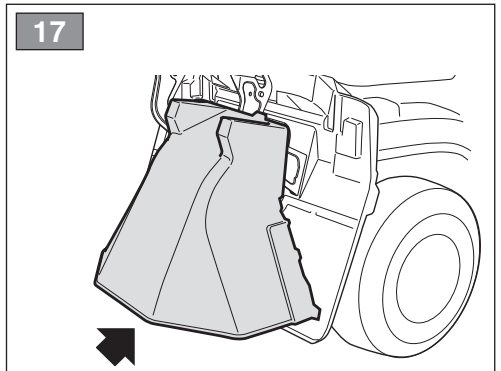
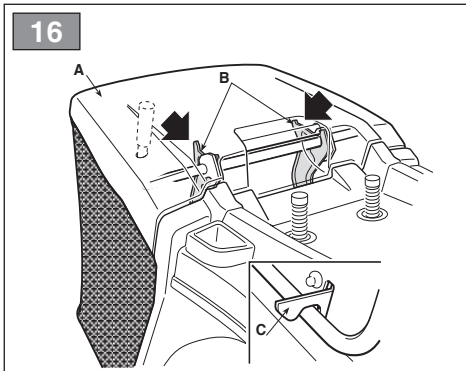
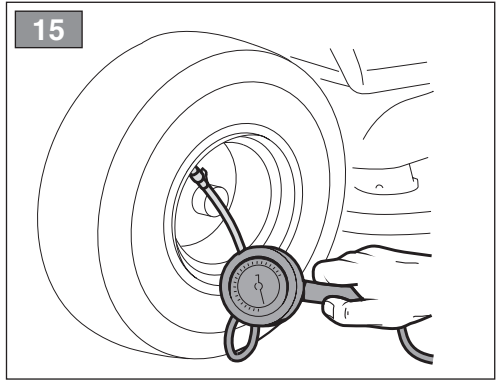
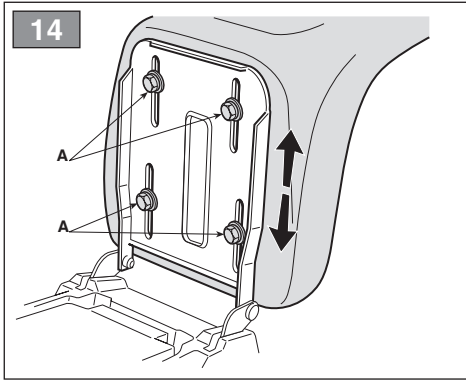

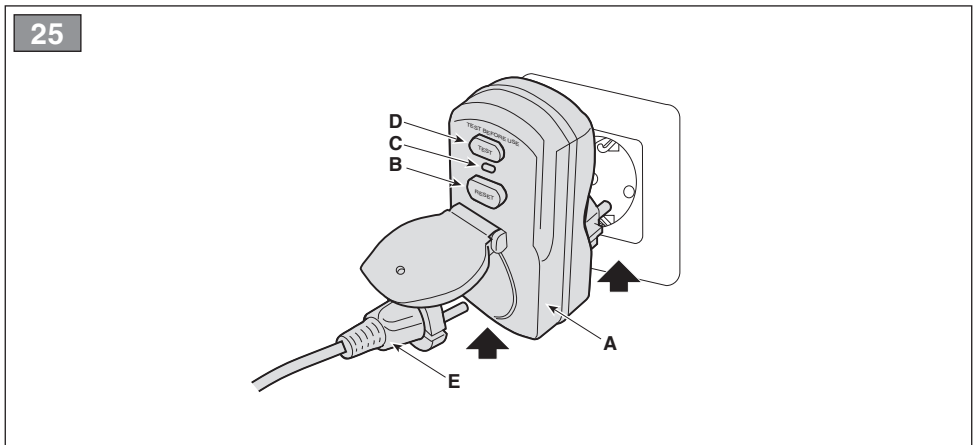
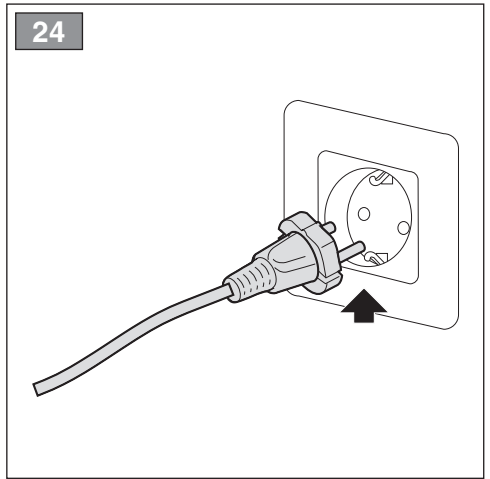
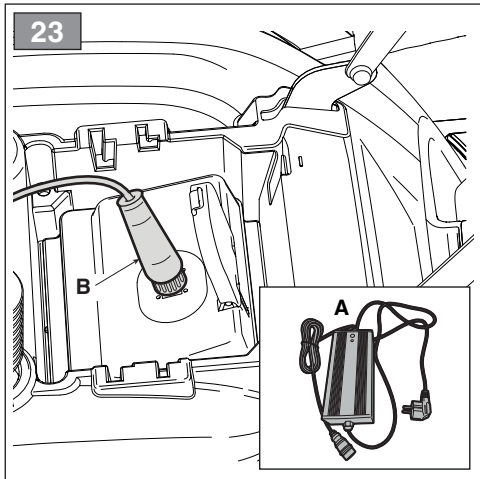
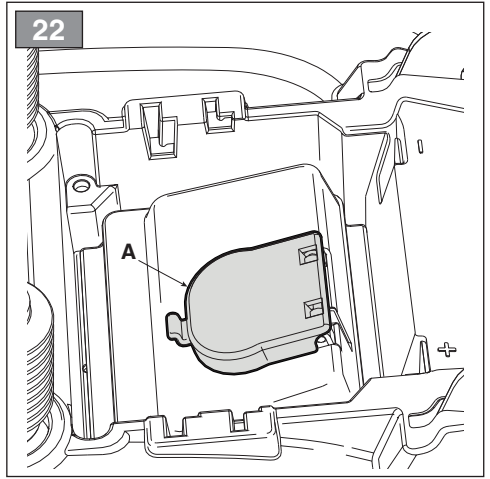
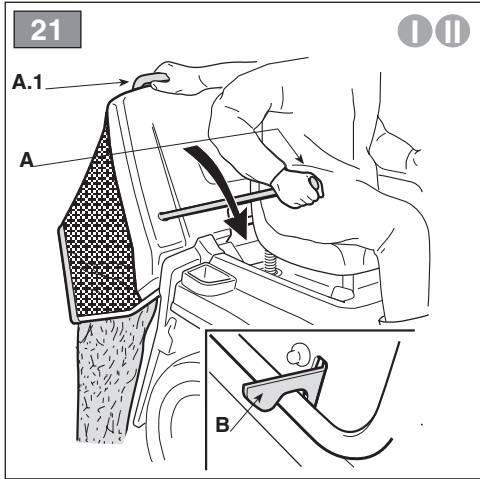

26

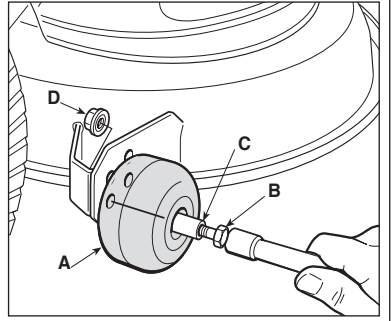
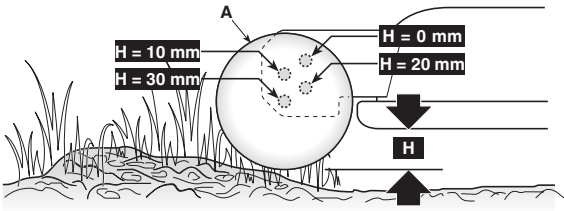

27

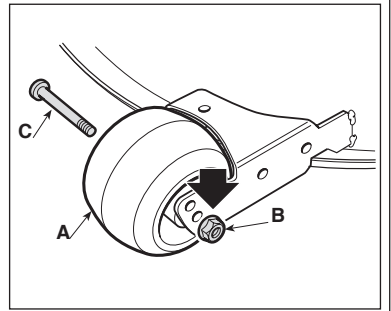
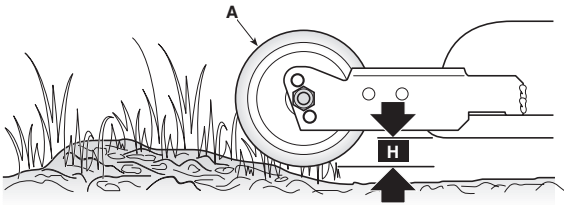

28

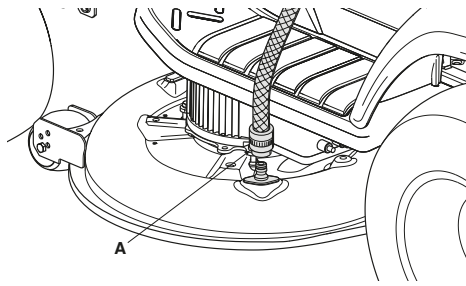

29

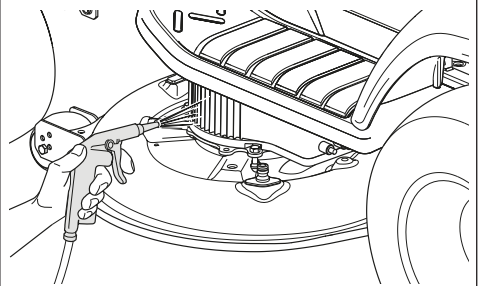

30

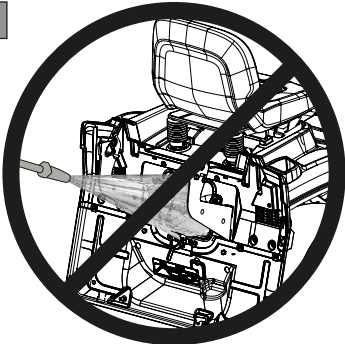

31

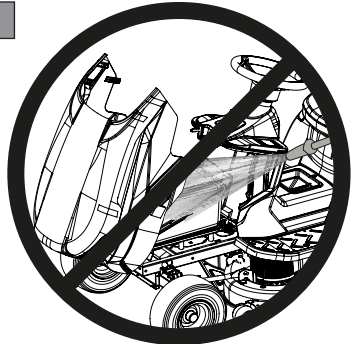

32

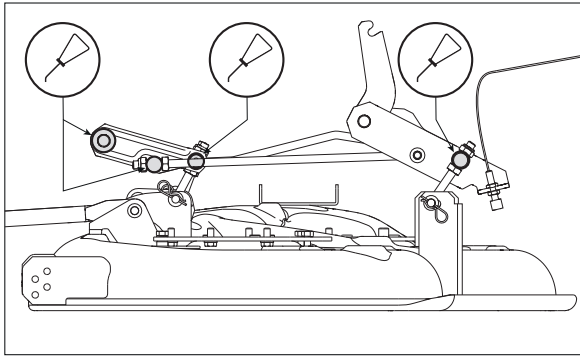
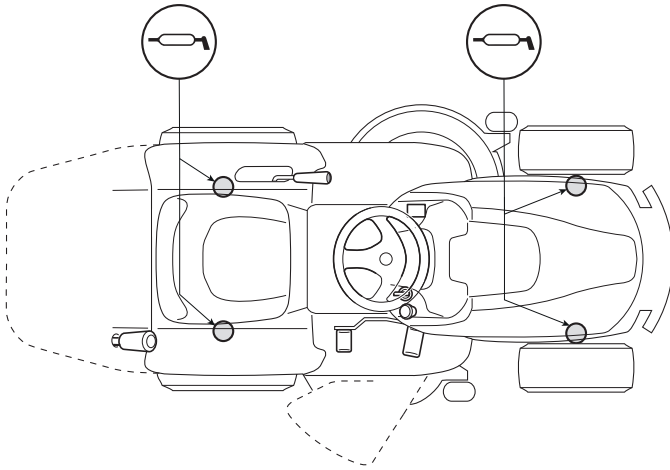

33

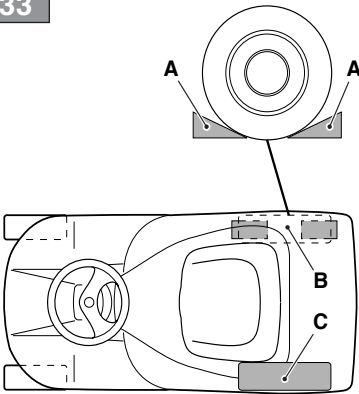

34

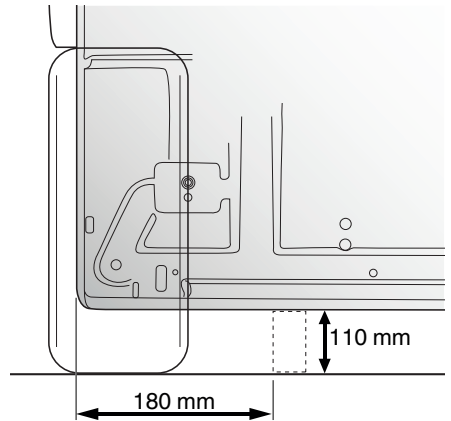

35

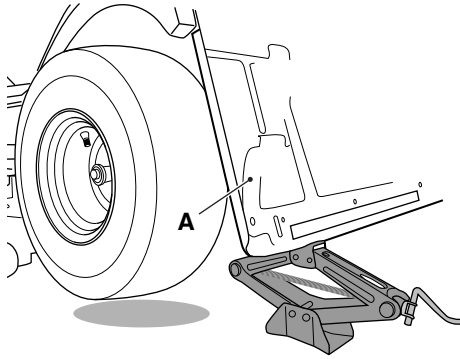

36

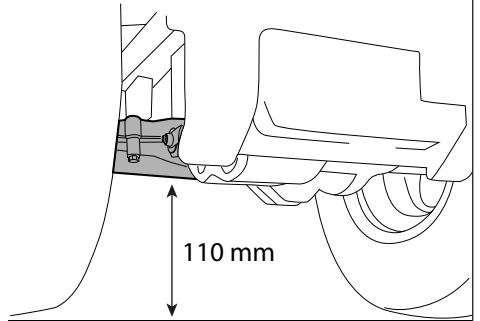

37

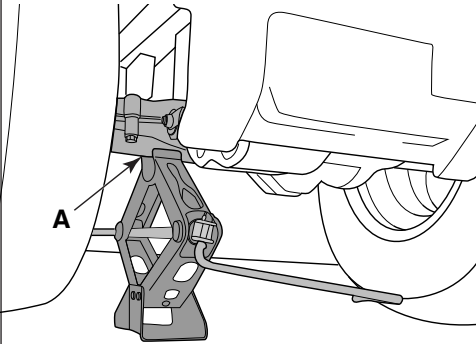

38

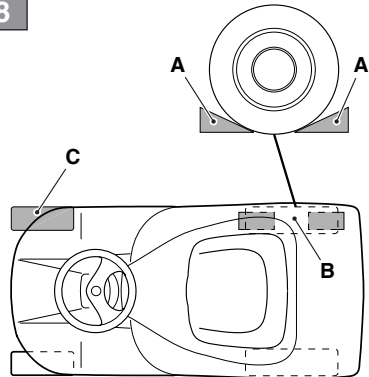

39

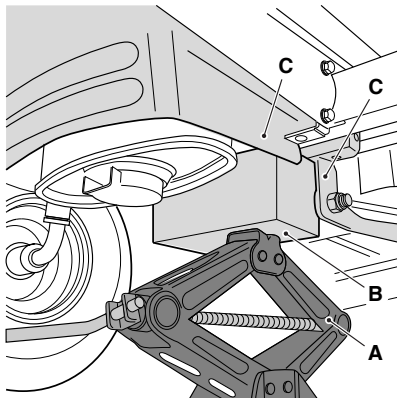

40

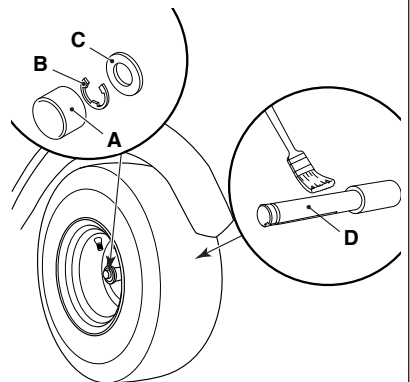

41

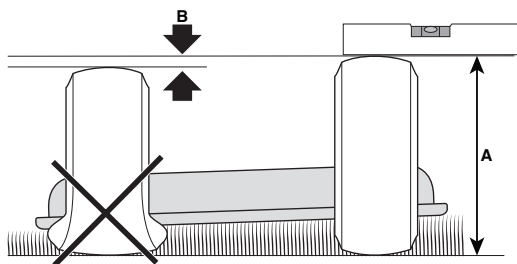

42

I

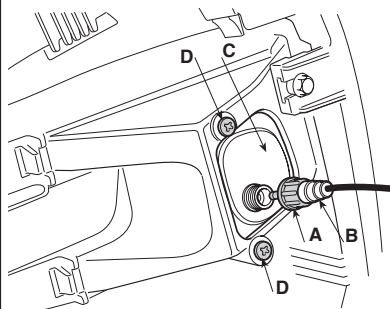

43

II

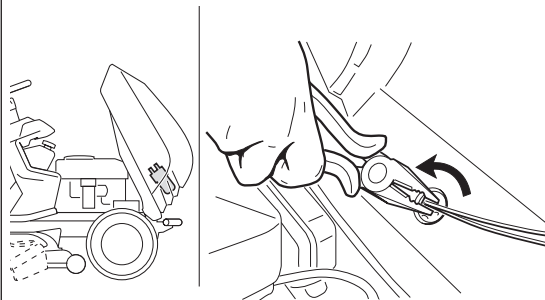

44

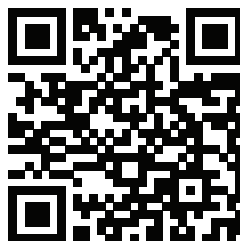

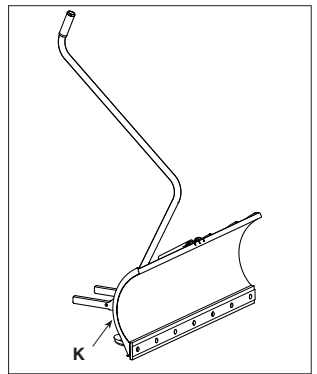
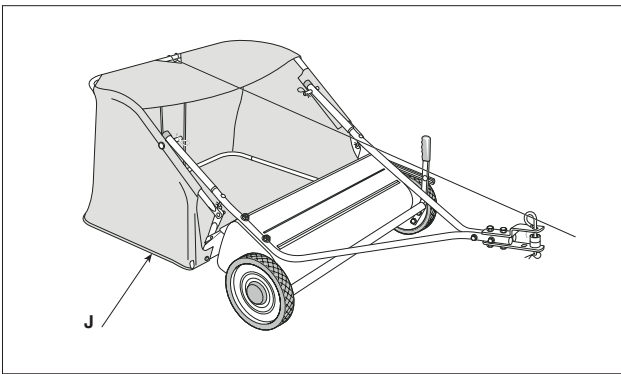
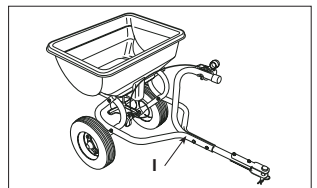
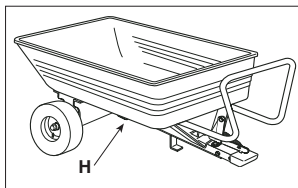
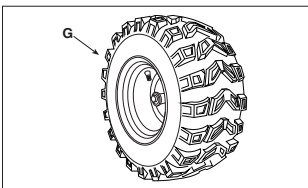
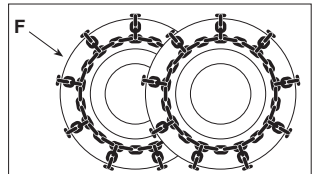
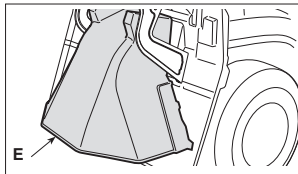
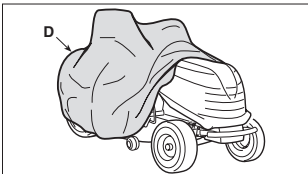
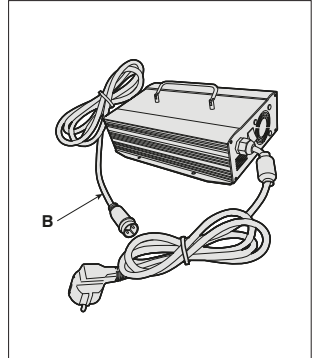
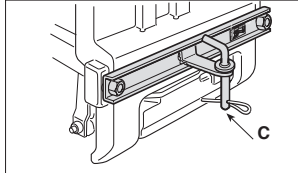
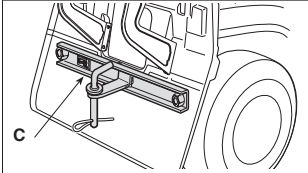
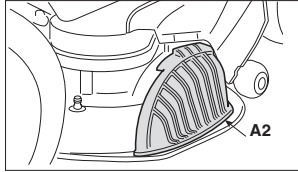
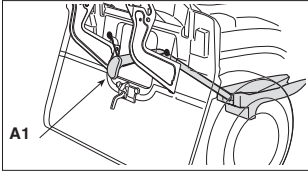



[1]	DATI TECNICI		MPST 84 Li 48 V1 MPS 84 Li 48 V1 MPNS 84 Li 48 V1 MP 84 Li 48 V1 MPX 84 Li 48 V1	MPST 84 Li 48 V2 MPS 84 Li 48 V2 MPNS 84 Li 48 V2 MP 84 Li 48 V2	MPST 98 Li 48 V3 MPS 98 Li 48 V3 MPNS 98 Li 48 V3 MP 98 Li 48 V3 MPX 98 Li 48 V3
[2]	Tensione di alimentazione MAX	V / d.c.	58,8	58,8	58,8
[3]	Tensione di alimentazione NOMINAL	V / d.c.	50,4	50,4	50,4
[4]	Velocità mass. di funzionamento motore	min <sup>-1</sup>	3000	3200	3000
[5]	Batteria		[5.A] Agli ioni di Litio (Li-on)	[5.A] Agli ioni di Litio (Li-on)	[5.A] Agli ioni di Litio (Li-on)
[6]	Capacità della batteria	Ah	30	40	64
[7]	Carica batteria (182180179/1)	V	58,8	58,8	-
		Hz	50/60	50/60	-
		A	5	5	-
[8]	Massima durata della carica	h (@ V)	6 (220)	8 (220)	-
[7]	Carica batteria (182180180/0)	V	58,8	58,8	58,8
		Hz	50/60	50/60	50/60
		A	18	18	18
[8]	Massima durata della carica	h (@ V)	~ 2 (220)	~ 2,5 (220)	~ 2,5 (220)
[9]	Potenza motore trazione	kW	1,2	1,2	1,2
[10]	Potenza motore lame	kW	1,5	1,5	1,5
[11]	Bande di frequenza di funzionamento dell'apparecchiatura radio	MHz	2400 ÷ 2483.5	2400 ÷ 2483.5	2400 ÷ 2483.5
[12]	Massima potenza a radiofrequenza trasmessa nelle bande di frequenza in cui opera l'apparecchiatura radio	dBm	3	3	3
[13]	Pneumatici anteriori		13 x 5,00-6 (15 x 5,00-6)	13 x 5,00-6 (15 x 5,00-6)	13 x 5,00-6 (15 x 5,00-6)
[14]	Pneumatici posteriori		18 x 8,50-8 (18 x 6,50-8)	18 x 8,50-8 (18 x 6,50-8)	18 x 8,50-8 (18 x 6,50-8)
[15]	Pressione gonfiaggio anteriore 13 x 5,00-6 15 x 5,00-6	bar	1,5	1,5	1,5
		bar	1,0	1,0	1,0
[16]	Pressione gonfiaggio posteriore	bar	1,2	1,2	1,2
[17]	Massa *	kg	198 ÷ 200	202,5	228
[18]	Raggio minimo di erba non tagliata	cm	80	80	70
[19]	Altezza di taglio	cm	3 ÷ 8,5	3 ÷ 8,5	3 ÷ 8,5
[20]	Larghezza di taglio	cm	83	83	97
[21]	Velocità di avanzamento (indicativa), in marcia avanti	km/h	9,5	9,5	9,5
[22]	Velocità di avanzamento (indicativa), in retromarcia	km/h	4,5	4,5	4,5
[23]	Inclinazione massima consentita	° / %	10° / 17%	10° / 17%	10° / 17%
[24]	Dimensioni				
[25]	Lunghezza	mm	-	-	-
[26]	Lunghezza con sacco (Lunghezza senza sacco)	mm	2217 ÷ 2340 (1814)	2217 ÷ 2340 (1814)	2340 (1814)
		mm	902	902	1020
[27]	Larghezza	mm	902	902	1020
[28]	Larghezza con deflettore di scarico laterale (Larghezza senza deflettore di scarico laterale)		-	-	-
[29]	Altezza	mm	1068 ÷ 1098	1068 ÷ 1098	1068 ÷ 1098

[1]	DATI TECNICI		MPST 84 Li 48 V1 MPS 84 Li 48 V1 MPNS 84 Li 48 V1 MP 84 Li 48 V1 MPX 84 Li 48 V1	MPST 84 Li 48 V2 MPS 84 Li 48 V2 MPNS 84 Li 48 V2 MP 84 Li 48 V2	MPST 98 Li 48 V3 MPS 98 Li 48 V3 MPNS 98 Li 48 V3 MP 98 Li 48 V3 MPX 98 Li 48 V3
[30]	Codice dispositivo di taglio		82004358/0 - 82004359/0  82004360/0 - 82004361/0	82004358/0 - 82004359/0  82004360/0 - 82004361/0	82004362/0 - 82004363/0  82004364/0 - 82004366/0
[31]	Livello di pressione acustica (max.)	dB(A)	85,1	85,1	84,2
[32]	Incertezza di misura	dB(A)	3,0	3,0	2,5
[33]	Livello di potenza acustica misurato (max.)	dB(A)	99,74	99,74	99,33
[32]	Incertezza di misura	dB(A)	0,53	0,53	0,72
[34]	Livello di potenza acustica garantito	dB(A)	100	100	100
[35]	Livello di vibrazioni al posto di guida (max.)	m/s <sup>2</sup>	< 2,5	< 2,5	< 2,5
[32]	Incertezza di misura	m/s <sup>2</sup>	1,5	1,5	1,5
[36]	Livello di vibrazioni al volante (max.)	m/s <sup>2</sup>	< 2,5	< 2,5	< 2,5
[32]	Incertezza di misura	m/s <sup>2</sup>	1,5	1,5	1,5

\* Per il dato specifico, fare riferimento a quanto indicato nell'etichetta di identificazione della macchina.

[1]	DATI TECNICI		SDST 98 Li 48 V1 SDS 98 Li 48 V1 SDNS 98 Li 48 V1 SD 98 Li 48 V1 SDX 98 Li 48 V1	SDST 98 Li 48 V2 SDS 98 Li 48 V2 SDNS 98 Li 48 V2 SD 98 Li 48 V2	SDST 108 Li 48 V3 SDS 108 Li 48 V3 SDNS 108 Li 48 V3 SD 108 Li 48 V3 SDX 108 Li 48 V3
[2]	Tensione di alimentazione MAX	V / d.c.	58,8	58,8	58,8
[3]	Tensione di alimentazione NOMINAL	V / d.c.	50,4	50,4	50,4
[4]	Velocità mass. di funzionamento motore	min <sup>-1</sup>	3000	3200	3200
[5]	Batteria		[5.A] Agli ioni di Litio (Li-on)	[5.A] Agli ioni di Litio (Li-on)	[5.A] Agli ioni di Litio (Li-on)
[6]	Capacità della batteria	Ah	30	40	64
[7]	Carica batteria (182180179/1)	V	58,8	58,8	-
		Hz	50/60	50/60	-
		A	5	5	-
[8]	Massima durata della carica	h (@ V)	6 (220)	8 (220)	-
[7]	Carica batteria (182180180/0)	V	58,8	58,8	58,8
		Hz	50/60	50/60	50/60
		A	18	18	18
[8]	Massima durata della carica	h (@ V)	~ 2 (220)	~ 2,5 (220)	~ 3,5 (220)
[9]	Potenza motore trazione	kW	1,2	1,2	1,2
[10]	Potenza motore lame	kW	1,5	1,5	1,5
[11]	Bande di frequenza di funzionamento dell'apparecchiatura radio	MHz	2400 ÷ 2483.5	2400 ÷ 2483.5	2400 ÷ 2483.5
[12]	Massima potenza a radiofrequenza trasmessa nelle bande di frequenza in cui opera l'apparecchiatura radio	dBm	3	3	3
[13]	Pneumatici anteriori		13 x 5,00-6 (15 x 5,00-6)	13 x 5,00-6 (15 x 5,00-6)	13 x 5,00-6 (15 x 5,00-6)
[14]	Pneumatici posteriori		18 x 8,50-8	18 x 8,50-8	18 x 8,50-8

[1]	DATI TECNICI		SDST 98 Li 48 V1 SDS 98 Li 48 V1 SDNS 98 Li 48 V1 SD 98 Li 48 V1 SDX 98 Li 48 V1	SDST 98 Li 48 V2 SDS 98 Li 48 V2 SDNS 98 Li 48 V2 SD 98 Li 48 V2	SDST 108 Li 48 V3 SDS 108 Li 48 V3 SDNS 108 Li 48 V3 SD 108 Li 48 V3 SDX 108 Li 48 V3
[15]	Pressione gonfiaggio anteriore 13 x 5,00-6 15 x 5,00-6	bar bar	1,5 1,0	1,5 1,0	1,5 1,0
[16]	Pressione gonfiaggio posteriore	bar	1,2	1,2	1,2
[17]	Massa *	kg	180	182,5	191
[18]	Raggio minimo di erba non tagliata	cm	70	70	65
[19]	Altezza di taglio	cm	3 ÷ 8,5	3 ÷ 8,5	3 ÷ 8,5
[20]	Larghezza di taglio	cm	98	98	108
[21]	Velocità di avanzamento (indicativa), in marcia avanti	km/h	9,5	9,5	9,5
[22]	Velocità di avanzamento (indicativa), in retromarcia	km/h	4,5	4,5	4,5
[23]	Inclinazione massima consentita	° / %	10° / 17%	10° / 17%	10° / 17%
[24]	Dimensioni				
[25]	Lunghezza	mm	1647	1647	1647
[26]	Lunghezza con sacco (Lunghezza senza sacco)	mm	-	-	-
[27]	Larghezza	mm	-	-	-
[28]	Larghezza con deflettore di scarico laterale (Larghezza senza deflettore di scarico laterale)	mm	1198 (1051)	1198 (1051)	1312 (1101)
[29]	Altezza	mm	1068 ÷ 1098	1068 ÷ 1098	1068 ÷ 1098
[30]	Codice dispositivo di taglio		82004346/0	82004346/0	82004357/0
[31]	Livello di pressione acustica (max.)	dB(A)	84,4	84,4	84,4
[32]	Incertezza di misura	dB(A)	2,0	2,0	2,5
[33]	Livello di potenza acustica misurato (max.)	dB(A)	99,10	99,10	98,08
[32]	Incertezza di misura	dB(A)	0,72	0,72	0,94
[34]	Livello di potenza acustica garantito	dB(A)	100	100	99
[35]	Livello di vibrazioni al posto di guida (max.)	m/s <sup>2</sup>	< 2,5	< 2,5	< 2,5
[32]	Incertezza di misura	m/s <sup>2</sup>	1,5	1,5	1,5
[36]	Livello di vibrazioni al volante (max.)	m/s <sup>2</sup>	< 2,5	< 2,5	< 2,5
[32]	Incertezza di misura	m/s <sup>2</sup>	1,5	1,5	1,5

\* Per il dato specifico, fare riferimento a quanto indicato nell'etichetta di identificazione della macchina.

[Fig.45]	ACCESSORI A RICHIESTA	
[45.A1] [45.A2]	Kit "mulching"	✓
[45.B]	Carica batteria	V1, V2: 182180179/2 (5A) V3: 182180180/1 (18A)
[45.C]	Kit traino	✓
[45.D]	Telo di copertura	✓
[45.E]	Kit di protezione scarico posteriore ( <i>solo per modelli MP series</i> )	✓
[45.F]	Kit catene da neve	✓
[45.G]	Ruote da fango/neve	✓
[45.H]	Rimorchio	✓
[45.I]	Spargitore	✓
[45.J]	Raccogliatore foglie ed erba	✓
[45.K]	Spalaneve a lama	✓

[43]	PRESA AUSILIARIA PER ACCESSORI USB	✓
[43.A]	Tensione e corrente di carica (Uscita USB)	5V / 2.1A
[43.B]	Tipo	YM11081201 37557-VK1-E810-M1
[43.C]	Nome e indirizzo del Costruttore	Yeming International (HK) Limited Huizhou Yeming Electronic Co.,LTD 2nd Building,The 3rd Daxin Industrial Area,Zhongkai high-tech district,Huizhou,China.516029

**[1] BG - ТЕХНИЧЕСКИ ДАННИ**

- [2] Напрежение на захранване MAX
- [3] Напрежение на захранване NOMINAL
- [4] Максимална скорост на функциониране на двигателя
- [5] Акумулатор
- [6] Капацитет на акумулатора
- [7] Зарядно устройство
- [8] Максимална продължителност на зареждането
- [9] Мощност на тяговия мотор
- [10] Мощност на мотора на ножа
- [11] Радиочестотни ленти, в които работи радиосъоръжението
- [12] Максимална радиочестотна мощност, предавана в честотните ленти, в които работи радиосъоръжението
- [13] Предни гуми
- [14] Задни гуми
- [15] Налягане предно на помпване
- [16] Налягане задно на помпване
- [17] Маса (\*)
- [18] Минимален радиус на неподрязана трева
- [19] Височина на косене
- [20] Ширина на косене
- [21] Скорост на движение (ориентировъчна), на преден ход
- [22] Скорост на движение (ориентировъчна), на заден ход
- [23] Максимално допустим наклон
- [24] Размери
- [25] Дължина
- [26] Дължина с торбата за събиране на трева (дължина без торбата за събиране на трева)
- [27] Ширина
- [28] Ширина с дефлектор на страничното разтоварване (Ширина без дефлектор на страничното разтоварване)
- [29] Височина
- [30] Код на инструмента за рязане
- [31] Ниво на звуково налягане
- [32] Несигурност на измерване
- [33] Измерено ниво на акустична мощност
- [34] Гарантирано ниво на акустична мощност
- [35] Ниво на вибрации в мястото за управление
- [36] Ниво на вибрации на волана

- [45] принадлежности по поръчка
- [45.A1, 45.A2] Набор за "mulching"
- [45.B] Зарядно устройство
- [45.C] Набор за телене
- [45.D] Покривен брезент
- [45.E] Набор защита на задно разтоварване (само за модели от серията MP)
- [45.F] Вериги за сняг
- [45.G] Колела за кал / сняг
- [45.H] Ремарке
- [45.I] Приспособление за разсейване на пясък или чакъл
- [45.J] Събирач на листа и трева
- [45.K] Снегорин с острие

- [43] допълнителен контакт за usb аксесоари
- [43.A] Напрежение и ток на зареждане (На изход USB)
- [43.B] Вид
- [43.C] Наименование и адрес на производителя

\* За специфични данни, вижте посоченото на идентификационния етикет на машината

**[1] BS - TEHNIČKI PODACI**

- [2] Napon napajanja MAX
- [3] Napon napajanja NOMINAL
- [4] Maks. brzina rada motora
- [5] Baterija
- [6] Kapacitet baterije
- [7] Punjač baterije
- [8] Maksimalno trajanje napunjene baterije
- [9] Snaga pogonskog motora
- [10] Snaga motora sječiva
- [11] Frekvencijski pojas (frekvencijski pojasi) u kojem (u kojima) radijska oprema radi
- [12] Najveća radiofrekvencijska snaga koja se prenosi u frekvencijskom pojasu (frekvencijskim pojasima) u kojem (u kojima) radijska oprema radi
- [13] Prednje gume
- [14] Zadnje gume
- [15] Pritisak vazduha u prednjim gumama
- [16] Pritisak vazduha u zadnjim gumama
- [17] Masa (\*)
- [18] Minimalan radijus nepokošene trave
- [19] Visina košenja
- [20] Širina košenja
- [21] Brzina kretanja (indikativna), naprijed
- [22] Brzina kretanja (indikativna), u rikverc
- [23] Maksimalni dozvoljen nagib
- [24] Dimenzije
- [25] Dužina
- [26] Dužina s vrećom (dužina bez vreće)
- [27] Širina
- [28] Širina s usmjerivačem bočnog izbacivanja (Širina bez usmjerivača bočnog izbacivanja)
- [29] Visina
- [30] Šifra rezne glave
- [31] Razina zvučnog pritiska
- [32] Mjerna nesigurnost
- [33] Izmjerena razina zvučne snage
- [34] Garantirana razina zvučne snage
- [35] Razina vibracija na mjestu vozača
- [36] Razina vibracija na volanu

- [45] Dodatna oprema na zahtjev
- [45.A1, 45.A2] Komplet za malčiranje
- [45.B] Punjač baterije
- [45.C] Komplet za vuču
- [45.D] Pokrovna cerada
- [45.E] Komplet štitnika za izbacivanje odotraga (samo za seriju modela MP)
- [45.F] Lanci za snijeg
- [45.G] Točkovi za blato / snijeg
- [45.H] Prikolica
- [45.I] Rasipač
- [45.J] Skupljač lišća i trave
- [45.K] Plug za snijeg s nožem

- [43] Pomoćna utičnica za dodatni pribor usb
- [43.A] Napon i struja punjenja (izlaz USB)
- [43.B] Tip
- [43.C] Naziv i adresa proizvođača

\* Za specifični podatak, pogledajte što je navedeno na identifikacijskoj naljepnici mašine

**[1] CS - TECHNICKÉ PARAMETRY**

- [2] Napájecí napětí MAX  
[3] Napájecí napětí NOMINAL  
[4] Maximální rychlost činnosti motoru  
[5] Akumulátor  
[5a] Lithium-iontový akumulátor (Li-Ion)  
[6] Kapacita akumulátoru  
[7] Nabíječka akumulátoru  
[8] Maximální výdrž nabití  
[9] Výkon motoru pohonu  
[10] Výkon motoru nožů  
[11] Kmitočtové pásmo (kmitočtová pásma), v němž (v nichž) rádiové zařízení pracuje  
[12] Maximální radiofrekvenční výkon vysílaný v kmitočtovém pásmu (v kmitočtových pásmech), v němž (v nichž) je rádiové zařízení provozováno  
[13] Přední pneumatiky  
[14] Zadní pneumatiky  
[15] Tlak huštění předních pneumatik  
[16] Tlak huštění zadních pneumatik  
[17] Hmotnost (\*)  
[18] Minimální poloměr neposečené trávy  
[19] Výška sekání  
[20] Šířka sekání  
[21] Rychlost postupu (indikativní) při postupu napřed  
[22] Rychlost postupu (indikativní) při couvání  
[23] Maximální povolené naklonění  
[24] Rozměry  
[25] Délka  
[26] Délka s košem (Délka bez koše)  
[27] Šířka  
[28] Šířka vychylovače bočního výhozu (Šířka bez vychylovače bočního výhozu)  
[29] Výška  
[30] Kód sekacího zařízení  
[31] Úroveň akustického tlaku  
[32] Nepřesnost měření  
[33] Úroveň naměřeného akustického výkonu  
[34] Úroveň zaručeného akustického výkonu  
[35] Úroveň vibrací na místě řidiče  
[36] Úroveň vibrací na volantu  
  
[45] Příslušenství na požádání  
[45.A.1, 45.A.2] Sada pro mulčování  
[45.B] Nabíječka akumulátoru  
[45.C] Sada tažného zařízení  
[45.D] Krycí plachta  
[45.E] Sada ochranného krytu zadního výhozu  
(*jen pro modely řady MP*)  
[45.F] Sněhové řetězy  
[45.G] Kola do bláta / sněhu  
[45.H] Přívěs  
[45.I] Posypávač  
[45.J] Sběrač listí a trávy  
[45.K] Sněhová radlice  
  
[43] POMOČNÁ ZÁSUVKA PRO USB PŘÍSLUŠENSTVÍ  
[43.A] Nabíjecí napětí a proud (výstup USB)  
[43.B] Typ  
[43.C] Název a adresa Výrobce

\* Ohledně uvedeného údaje vycházejte z hodnoty uvedené na identifikačním štítku stroje.

**[1] DA - TEKNISKE DATA**

- [2] Forsyningsspænding MAX  
[3] Forsyningsspænding NOMINAL  
[4] Motorens maks. driftshastighed  
[5] Batteri  
[5a] Lithiumion (Li-on)  
[6] Batterikapacitet  
[7] Batterioplader  
[8] Maksimal varighed af opladning  
[9] Trækmotoreffekt  
[10] Klingemotoreffekt  
[11] Frekvensbånd, som radioudstyret fungerer på  
[12] Maksimal radiofrekvensseffekt, der udsendes i d  
frekvensbånd, som radioudstyret fungerer på.  
[13] Forhjulsdæk  
[14] Baghjulsdæk  
[15] Pumpetryk for forræk  
[16] Pumpetryk for bagdæk  
[17] Vægt (\*)  
[18] Minimumsradius af ikke klippede græs  
[19] Klippehøjde  
[20] Klippebredde  
[21] Fremføringshastighed (vejledende), i fremgear  
[22] Fremføringshastighed (vejledende), i baggear  
[23] Maksimal tilladt hældning  
[24] Mål  
[25] Længde  
[26] Længde med opsamlingspose  
(længde uden pose)  
[27] Bredde  
[28] Bredde med sideudkast skærm (Hvis monteret)  
[29] Højde  
[30] Skæreanordningens varenr.  
[31] Lydtryksniveau  
[32] Måleusikkerhed  
[33] Målt lydeffektniveau  
[34] Garanteret lydeffektniveau  
[35] Vibrationsniveau på førersædet  
[36] Vibrationsniveau ved rattet  
  
[45] Ekstraudstyr  
[45.A.1, 45.A.2] Sæt til "Multiclip"  
[45.B] Batterioplader  
[45.C] Sæt til bugsering  
[45.D] Presenning  
[45.E] Sæt til beskyttelse på bagudkast (*bare for MP serie modeller*)  
[45.F] Snekedder  
[45.G] Mudder- og snehjul  
[45.H] Anhænger  
[45.I] Fordeler  
[45.J] Opsamlingsmaskine til blade og græs  
[45.K] Sneplow med skræbeskær  
  
[43] STIKKONTAKT TIL EKSTRA USB-UDSTYR  
[43.A] Spænding og opladningsstrøm (udgang USB)  
[43.B] Type  
[43.C] Fabrikantens navn og adresse

\* For disse data henvises til hvad der er angivet på maskinens identifikationsmærkat.

<p>[1] <b>DE - TECHNISCHE DATEN</b></p> <p>[2] Versorgungsspannung MAX</p> <p>[3] Versorgungsspannung NOMINAL</p> <p>[4] Max. Betriebsgeschwindigkeit des Motors</p> <p>[5] Batterie</p> <p>[5a] Lithiumion (Li-on)</p> <p>[6] Batteriekapazität</p> <p>[7] Batterieladegerät</p> <p>[8] Maximale Dauer der Ladung</p> <p>[9] Antriebsmotor-Leistung</p> <p>[10] Messermotor-Leistung</p> <p>[11] Frequenzbänder, auf denen die Funkanlage arbeitet</p> <p>[12] Maximale übertragene Funkfrequenzleistung in den Frequenzbändern, auf denen die Funkanlage arbeitet</p> <p>[13] Reifen Vorderräder</p> <p>[14] Reifen Hinterräder</p> <p>[15] Reifendruck vorne</p> <p>[16] Reifendruck hinten</p> <p>[17] Gewicht (*)</p> <p>[18] Mindestradius nicht geschnittenes Gras</p> <p>[19] Schnitthöhe</p> <p>[20] Schnittbreite</p> <p>[21] Fahrgeschwindigkeit (ca.), vorwärts</p> <p>[22] Fahrgeschwindigkeit (ca.), rückwärts</p> <p>[23] Max. zulässige Neigung</p> <p>[24] Abmessungen</p> <p>[25] Länge</p> <p>[26] Länge mit Grasfangeinrichtung (Länge ohne Grasfangeinrichtung)</p> <p>[27] Breite</p> <p>[28] Breite mit seitlichem Auswurfdeflektor (Breite ohne seitlichen Auswurfdeflektor)</p> <p>[29] Höhe</p> <p>[30] Code Schneidwerkzeug</p> <p>[31] Schalldruckpegel</p> <p>[32] Messungenauigkeit</p> <p>[33] Gemessener Schallleistungspegel</p> <p>[34] Garantierter Schalleleistungspegel</p> <p>[35] Vibrationspegel am Fahrersitz</p> <p>[36] Vibrationspegel am Lenkrad</p> <p>[45] Sonderzubehör</p> <p>[45.A1, 45.A2] "Mulching"-kit</p> <p>[45.B] Batterieladegerät</p> <p>[45.C] Zugvorrichtung</p> <p>[45.D] Abdeckung</p> <p>[45.E] Kit hinterer auswurfschutz (<i>nur für MP-Series</i>)</p> <p>[45.F] Schneeketten</p> <p>[45.G] M+S-Pläder (Matsch- und Schneeräder)</p> <p>[45.H] Anhänger</p> <p>[45.I] Streuer</p> <p>[45.J] Sammler für laub und gras</p> <p>[45.K] Schneepflug</p> <p>[43] USB-ZUBEHÖRSTECKDOSE</p> <p>[43.A] Ladespannung und -strom (Ausgang USB)</p> <p>[43.B] Typ</p> <p>[43.C] Name und Anschrift des Herstellers</p>	<p>[1] <b>EL - ΤΕΧΝΙΚΑ ΧΑΡΑΚΤΗΡΙΣΤΙΚΑ</b></p> <p>[2] Τάση τροφοδοσίας MAX</p> <p>[3] Τάση τροφοδοσίας NOMINAL</p> <p>[4] Μέγ. ταχύτητα λειτουργίας κινητήρα</p> <p>[5] Μπαταρία</p> <p>[6] Χωρητικότητα μπαταρίας</p> <p>[7] Φορτιστής Μπαταρίας</p> <p>[8] Μέγιστη διάρκεια φόρτισης</p> <p>[9] Ισχύς κινητήρα κίνησης στους τροχούς</p> <p>[10] Ισχύς κινητήρα δίσκων</p> <p>[11] Μπάντες συχνότητας λειτουργίας του ραδιοεξοπλισμού</p> <p>[12] Μέγιστη ισχύ ραδιοσυχνότητας ανάμεσα στις μπάντες συχνότητας στις οποίες λειτουργεί ο ραδιοεξοπλισμός.</p> <p>[13] Εμπρόσθια ελαστικά</p> <p>[14] Πίσω ελαστικά</p> <p>[15] Πίεση εμπρόσθιων ελαστικών</p> <p>[16] Πίεση πίσω ελαστικών</p> <p>[17] Βάρος (*)</p> <p>[18] Ελάχιστη ακτίνα μη κομμένου χόρτου</p> <p>[19] Ύψος κοπής</p> <p>[20] Πλάτος κοπής</p> <p>[21] Ταχύτητα κίνησης (ενδεικτική), στην κίνηση εμπρός</p> <p>[22] Ταχύτητα κίνησης (ενδεικτική), στην κίνηση πίσω</p> <p>[23] Μέγιστη επιτρεπόμενη γωνία</p> <p>[24] Διαστάσεις</p> <p>[25] Μήκος</p> <p>[26] Μήκος με κάδο (μήκος χωρίς κάδο)</p> <p>[27] Πλάτος</p> <p>[28] Πλάτος με πλευρικό εκτροπέα αποβολής (Πλάτος χωρίς πλευρικό εκτροπέα αποβολής)</p> <p>[29] Ύψος</p> <p>[30] Κωδικός συστήματος κοπής</p> <p>[31] Στάθμη ακουστικής πίεσης</p> <p>[32] Αβεβαιότητα μέτρησης</p> <p>[33] Μετρημένη στάθμη ακουστικής ισχύος</p> <p>[34] Εγγυημένη στάθμη ακουστικής ισχύος</p> <p>[35] Επίπεδο κραδασμών στη θέση του οδηγού</p> <p>[36] Επίπεδο κραδασμών στο τιμόνι</p> <p>[45] αιτούμενα παρελκόμενα</p> <p>[45.A1, 45.A2] Σετ "mulching"</p> <p>[45.B] Φορτιστής μπαταρίας</p> <p>[45.C] Σετ ρυμούλκησης</p> <p>[45.D] Κάλυμμα προστασίας</p> <p>[45.E] Σετ προστασίας οπισθίας αποβολής (μόνο για τα μοντέλα της σειράς MP)</p> <p>[45.F] Άλυσίδες χιονιού</p> <p>[45.G] Τροχοί για λάσπη / χιόνι</p> <p>[45.H] Ρυμούλκουμενο</p> <p>[45.I] Διανοιμας</p> <p>[45.J] Συλλεκτής φυλλων και χλοης</p> <p>[45.K] Ειχονιστικό με λάμα</p> <p>[43] ΒΟΗΘΗΤΙΚΗ ΠΡΙΖΑ ΓΙΑ ΑΞΕΣΟΥΡ USB</p> <p>[43.A] Τάση και ρεύμα φόρτισης (Έξοδος USB)</p> <p>[43.B] Τύπος</p> <p>[43.C] Όνομα και διεύθυνση του Κατασκευαστή</p> <p>* Για το συγκεκριμένο στοιχείο, ελέγξτε τα όσα αναγράφονται στην ετικέτα προσδιορισμού του μηχανήματος</p>
--------------------------------------------------------------------------------------------------------------------------------------------------------------------------------------------------------------------------------------------------------------------------------------------------------------------------------------------------------------------------------------------------------------------------------------------------------------------------------------------------------------------------------------------------------------------------------------------------------------------------------------------------------------------------------------------------------------------------------------------------------------------------------------------------------------------------------------------------------------------------------------------------------------------------------------------------------------------------------------------------------------------------------------------------------------------------------------------------------------------------------------------------------------------------------------------------------------------------------------------------------------------------------------------------------------------------------------------------------------------------------------------------------------------------------------------------------------------------------------------------------------------------------------------------------------------------------------------------------------------------------------------------------------------------------------------------------------------------------------------------------------------------------------------------------------------------------------------------------------------------------------------------------------------------------------------------------------------------------------------------------------------------------------------------------------------------------	-------------------------------------------------------------------------------------------------------------------------------------------------------------------------------------------------------------------------------------------------------------------------------------------------------------------------------------------------------------------------------------------------------------------------------------------------------------------------------------------------------------------------------------------------------------------------------------------------------------------------------------------------------------------------------------------------------------------------------------------------------------------------------------------------------------------------------------------------------------------------------------------------------------------------------------------------------------------------------------------------------------------------------------------------------------------------------------------------------------------------------------------------------------------------------------------------------------------------------------------------------------------------------------------------------------------------------------------------------------------------------------------------------------------------------------------------------------------------------------------------------------------------------------------------------------------------------------------------------------------------------------------------------------------------------------------------------------------------------------------------------------------------------------------------------------------------------------------------------------------------------------------------------------------------------------------------------------------------------------------------------------------------------------------------------------------------------------------------------------------------------------------------------------------------------------------------------------------------------------------------------------------

**[1] EN - TECHNICAL DATA**

- [2] Power supply voltage MAX
- [3] Power supply voltage NOMINAL
- [4] Max. motor operating speed
- [5] Battery
- [5a] With Lithium ions (Li-on)
- [6] Battery capacity
- [7] Battery charger
- [8] Maximum charge duration
- [9] Traction motor power
- [10] Blade motor power
- [11] Frequency band(s) in which the radio equipment operates
- [12] Maximum radio-frequency power transmitted in the frequency band(s) in which the radio equipment operates
- [13] Front tyres
- [14] Rear tyres
- [15] Front tyre pressure
- [16] Rear tyre pressure
- [17] Mass (\*)
- [18] Minimum radius of uncut grass
- [19] Cutting height
- [20] Cutting width
- [21] Forward travel speed (indicative)
- [22] Reverse travel speed (indicative)
- [23] Maximum admissible tilt
- [24] Dimensions
- [25] Length
- [26] Length with grass catcher  
(length without grass catcher)
- [27] Width
- [28] Width with side discharge chute (Width without side discharge chute)
- [29] Height
- [30] Cutting means code
- [31] Sound pressure level
- [32] Measurement uncertainty
- [33] Measured sound power level
- [34] Guaranteed sound power level
- [35] Operator position vibration level
- [36] Steering wheel vibration level
  
- [45] Accessories available on request
- [45.A1, 45.A2] "Mulching" kit
- [45.B] Battery charger
- [45.C] Towing kit
- [45.D] Cloth cover
- [45.E] Rear discharge guard kit (*only for MP series*)
- [45.F] Snow chains
- [45.G] Mud / Snow wheels
- [45.H] Trailer
- [45.I] Sprinkler
- [45.J] Leaf and grass catcher
- [45.K] Snow shovel

**[43] AUXILIARY PORT FOR USB ACCESSORIES**

- [43.A] Charging voltage and current (Output USB)
- [43.B] Type
- [43.C] Name and address of Manufacturer

\* Please refer to the data indicated on the machine's identification plate for the exact figure.

**[1] ES - DATOS TÉCNICOS**

- [2] Tensión de alimentación MAX
- [3] Tensión de alimentación NOMINAL
- [4] Velocidad máx. de funcionamiento motor
- [5] Batería
- [5a] De iones de litio (Li-on)
- [6] Capacidad de la batería
- [7] Cargador de batería
- [8] Máxima duración de la carga
- [9] Potencia del motor de tracción
- [10] Potencia del motor de cuchillas
- [11] Banda o bandas de frecuencia en las que opera el equipo radioeléctrico
- [12] Potencia máxima de radiofrecuencia transmitida en la banda o bandas de frecuencia en las que opera el equipo radioeléctrico
- [13] Neumáticos anteriores
- [14] Neumáticos posteriores
- [15] Presión neumático anterior
- [16] Presión neumático posterior
- [17] Masa (\*)
- [18] Radio mínimo de hierba no cortada
- [19] Altura de corte
- [20] Anchura de corte
- [21] Velocidad de avance (indicativa) con marcha adelante
- [22] Velocidad de avance (indicativa) con marcha atrás
- [23] Inclinación máxima permitida
- [24] Dimensiones
- [25] Longitud
- [26] Longitud con bolsa (longitud sin bolsa)
- [27] Anchura
- [28] Ancho con deflector de descarga lateral (ancho sin deflector de descarga lateral)
- [29] Altura
- [30] Código dispositivo de corte
- [31] Nivel de presión acústica
- [32] Incertidumbre de medida
- [33] Nivel de potencia acústica medido
- [34] Nivel de potencia acústica garantizado
- [35] Nivel de vibraciones en el puesto de conductor
- [36] Nivel de vibraciones al volante
  
- [45] Accesorios bajo pedido
- [45.A1, 45.A2] Kit para "mulching"
- [45.B] Cargador de batería
- [45.C] Kit remolque
- [45.D] Lona de cubierta
- [45.E] Kit sistema de seguridad de descarga posterior (*sólo para la serie MP*)
- [45.F] Cadenas de nieve
- [45.G] Ruedas para fango y nieve
- [45.H] Remolque
- [45.I] Esparcidor
- [45.J] Recogedor hojas y hierba
- [45.K] Quitanieves de cuchilla

**[43] Toma auxiliar para accesorios usb**

- [43.A] Tensión y corriente de carga (Salida USB)
- [43.B] Tipo
- [43.C] Nombre y dirección del Fabricante

\* Para el dato específico, hacer referencia a lo indicado en la etiqueta de identificación de la máquina.



<p>[1] <b>ET - TEHNILISED ANDMED</b></p> <p>[2] Toite pingeline MAX</p> <p>[3] Toite pingeline NOMINAL</p> <p>[4] Mootori töötamise maks. kiirus</p> <p>[5] Aku</p> <p>[5a] Liitiumioon (Li-ion)</p> <p>[6] Aku võimsus</p> <p>[7] Akulaadija</p> <p>[8] Maksimumlaengu kestus</p> <p>[9] Veomootori võimsus</p> <p>[10] Sahamootori võimsus</p> <p>[11] Sagedusriba(d), millele raadioseade töötab</p> <p>[12] Raadioseadme töösagedus(t)el edastatav maksimaalne saatevõimsus.</p> <p>[13] Eesmisised rehvid</p> <p>[14] Tagumised rehvid</p> <p>[15] Pumpamise rõhk ees</p> <p>[16] Pumpamise rõhk taga</p> <p>[17] Mass (*)</p> <p>[18] Lõikamata rohu minimaalne raadius</p> <p>[19] Lõikekõrgus</p> <p>[20] Lõikelaius</p> <p>[21] Liikumiskiirus (indikatiivne), edasikäigul</p> <p>[22] Liikumiskiirus (indikatiivne), tagasikäigul</p> <p>[23] Suurim lubatud kalle</p> <p>[24] Mootorid</p> <p>[25] Pikkus</p> <p>[26] Pikkus korviga (pikkus ilma korvita)</p> <p>[27] Laius</p> <p>[28] Laius koos külgväljaviske deflektoriga (Laius ilma külgväljaviske deflektorita)</p> <p>[29] Kõrgus</p> <p>[30] Lõikeseadme kood</p> <p>[31] Helirõhu tase</p> <p>[32] Mootorite määratus</p> <p>[33] Mõõdetud müravõimsuse tase</p> <p>[34] Garanteeritud müravõimsuse tase</p> <p>[35] Vibratsioonitase juhiistmel</p> <p>[36] Vibratsioonide tase roolis</p> <p>[45] Tellimisel lisatarvikud</p> <p>[45.A1, 45.A2] „Multisimis“ komplekt</p> <p>[45.B] Akulaadija</p> <p>[45.C] Järelhaagise vedamise komplekt</p> <p>[45.D] Katteriie</p> <p>[45.E] Tagumise väljaviske kaitse komplekt (ainult MP seeria)</p> <p>[45.F] Lumeketid</p> <p>[45.G] Lume- ja mudarattad</p> <p>[45.H] Järelhaagis</p> <p>[45.I] Puistur</p> <p>[45.J] Lehtede ja muru kogu</p> <p>[45.K] Teraga lumesahk</p> <p>[43] Lisaseadmete usb-abipistikupesa</p> <p>[43.A] Laadimispinge ja -vool (Väljund USB)</p> <p>[43.B] tüüp</p> <p>[43.C] Tootja nimi ja aadress.</p> <p>* Konkreetse info jaoks viidata masina identifitseerimisetiketi märgitule</p>	<p>[1] <b>FI - TEKNISE TIEDOT</b></p> <p>[2] Syöttöjännite MAX</p> <p>[3] Syöttöjännite NOMINAL</p> <p>[4] Moottorin maksimaalinen toimintanopeus</p> <p>[5] Akku</p> <p>[5a] Litium-ioni (Li-ion)</p> <p>[6] Akun kapasiteetti</p> <p>[7] Akkulaturi</p> <p>[8] Latauksen maksimikesto</p> <p>[9] Ajomoottorin teho</p> <p>[10] Terämoottorin teho</p> <p>[11] Radiotaajuudet, joilla radiolaitte toimii</p> <p>[12] Suurin mahdollinen lähetysteho radiotaajuuksilla, joilla radiolaitte toimii.</p> <p>[13] Eturenkaat</p> <p>[14] Takarenkaat</p> <p>[15] Eturenkaiden täyttöpaine</p> <p>[16] Takarenkaiden täyttöpaine</p> <p>[17] Massa (*)</p> <p>[18] Lõikamata rohu minimaalne raadius</p> <p>[19] Leikkukorkeus</p> <p>[20] Leikkuleveys</p> <p>[21] Etenemisnopeus (suuntaa-antava), eteenpäin mentäessä</p> <p>[22] Etenemisnopeus (suuntaa-antava), peruutettaessa</p> <p>[23] Suurin sallittu kaltevuus</p> <p>[24] Mitat</p> <p>[25] Pituus</p> <p>[26] Pituus säkin kanssa (pituus ilman säkkiä)</p> <p>[27] Leveys</p> <p>[28] Sivutyhjennyksen läppäkorkin leveys (Leveys ilman sivutyhjennyksen läppäkorkkia)</p> <p>[29] Korkeus</p> <p>[30] Leikkuvälälineen koodi</p> <p>[31] Akustisen paineen taso</p> <p>[32] Mittauksen epävarmuus</p> <p>[33] Mittattu äänitehotaso</p> <p>[34] Taattu äänitehotaso</p> <p>[35] Tärinätao kuljettajan paikalla</p> <p>[36] Tärinätao ohjauspyörässä</p> <p>[45] Tilattavat lisävarusteet</p> <p>[45.A1, 45.A2] Silppuamisarusteet</p> <p>[45.B] Akkulaturi</p> <p>[45.C] hinaussarja</p> <p>[45.D] Suojakangas</p> <p>[45.E] Takatyhjennyksen suojussarja (pelkästään MP series)</p> <p>[45.F] Lumiketjut</p> <p>[45.G] Muta-/talvipyörät</p> <p>[45.H] Perävaunu</p> <p>[45.I] Levitin</p> <p>[45.J] Lehtien ja ruohon kerääjä</p> <p>[45.K] Lumiaura</p> <p>[43] Ylimääräinen liitin usb-lisävarusteille</p> <p>[43.A] Syöttöjännite ja -taajuus (Lähtö USB)</p> <p>[43.B] Tyyppi</p> <p>[43.C] Valmistajan nimi ja osoite</p> <p>* Määrättyä arvoa varten, viittaa laitteen tunnuslaatassa annettuihin tietoihin.</p>
-------------------------------------------------------------------------------------------------------------------------------------------------------------------------------------------------------------------------------------------------------------------------------------------------------------------------------------------------------------------------------------------------------------------------------------------------------------------------------------------------------------------------------------------------------------------------------------------------------------------------------------------------------------------------------------------------------------------------------------------------------------------------------------------------------------------------------------------------------------------------------------------------------------------------------------------------------------------------------------------------------------------------------------------------------------------------------------------------------------------------------------------------------------------------------------------------------------------------------------------------------------------------------------------------------------------------------------------------------------------------------------------------------------------------------------------------------------------------------------------------------------------------------------------------------------------------------------------------------------------------------------------------------------------------------------------------------------------------------------------------------------------------------------------------------------------------------------------------------------------------------------------------------------------------------------------------------------------------------------------------------------------------------------------	--------------------------------------------------------------------------------------------------------------------------------------------------------------------------------------------------------------------------------------------------------------------------------------------------------------------------------------------------------------------------------------------------------------------------------------------------------------------------------------------------------------------------------------------------------------------------------------------------------------------------------------------------------------------------------------------------------------------------------------------------------------------------------------------------------------------------------------------------------------------------------------------------------------------------------------------------------------------------------------------------------------------------------------------------------------------------------------------------------------------------------------------------------------------------------------------------------------------------------------------------------------------------------------------------------------------------------------------------------------------------------------------------------------------------------------------------------------------------------------------------------------------------------------------------------------------------------------------------------------------------------------------------------------------------------------------------------------------------------------------------------------------------------------------------------------------------------------------------------------------------------------------------------------------------------------------------------------------------------------------------------------------------------------------------------------------------------------

<p><b>[1] FR - CARACTÉRISTIQUES TECHNIQUES</b></p> <p>[2] Tension d'alimentation MAX</p> <p>[3] Tension d'alimentation* NOMINAL</p> <p>[4] Vitesse max. de fonctionnement du moteur</p> <p>[5] Batterie</p> <p>[5a] Lithium-ions (Li-on)</p> <p>[6] Capacité de la batterie</p> <p>[7] Chargeur de batterie</p> <p>[8] Durée maximale de la charge</p> <p>[9] Puissance du moteur de traction</p> <p>[10] Puissance du moteur des lames</p> <p>[11] Bandes de fréquences utilisées par l'équipement radioélectrique</p> <p>[12] Puissance de radiofréquence maximale transmise sur les bandes de fréquences utilisées par l'équipement radioélectrique.</p> <p>[13] Pneus avant</p> <p>[14] Pneus arrière</p> <p>[15] Pression de gonflage avant</p> <p>[16] Pression de gonflage arrière</p> <p>[17] Masse (*)</p> <p>[18] Rayon minimal de l'herbe non taillée</p> <p>[19] Hauteur de coupe</p> <p>[20] Largeur de coupe</p> <p>[21] Vitesse d'avancement (indicative), en marche avant</p> <p>[22] Vitesse d'avancement (indicative), en marche arrière</p> <p>[23] Pente maximale admise</p> <p>[24] Dimensions</p> <p>[25] Longueur</p> <p>[26] Longueur avec sac (longueur sans sac)</p> <p>[27] Largeur</p> <p>[28] Largeur avec déflecteur d'éjection latérale (Largeur sans déflecteur d'éjection latérale)</p> <p>[29] Hauteur</p> <p>[30] Code organe de coupe</p> <p>[31] Niveau de pression acoustique</p> <p>[32] Incertitude de mesure</p> <p>[33] Niveau de puissance acoustique mesuré</p> <p>[34] Niveau de puissance acoustique garanti</p> <p>[35] Niveau de vibration au poste de conduite</p> <p>[36] Niveau de vibration au volant</p> <p>[45] Accessoires sur demande</p> <p>[45.A1, 45.A2] Kit pour "mulching"</p> <p>[45.B] Chargeur de batterie</p> <p>[45.C] Kit remorquage</p> <p>[45.D] Housse de protection</p> <p>[45.E] Kit protecteur d'éjection arrière (seule ment pour la série MP)</p> <p>[45.F] Chaîne à neige</p> <p>[45.G] Roues complètes boue / neige</p> <p>[45.H] Remorque</p> <p>[45.I] Épandeur</p> <p>[45.J] Balai de ramassage feuilles et herbe</p> <p>[45.K] Lame à neige</p> <p>[43] Prise auxiliaire pour accessoires usb</p> <p>[43.A] Tension et courant de charge (Sortie USB)</p> <p>[43.B] Type</p> <p>[43.C] Nom et adresse du fabricant</p> <p>* Pour la valeur spécifique, se référer à ce qui est indiqué sur la plaque signalétique de la machine.</p>	<p><b>[1] HR - TEHNIČKI PODACI</b></p> <p>[2] Napon napajanja MAX</p> <p>[3] Napon napajanja NOMINAL</p> <p>[4] Maks. brzina rada motora</p> <p>[5] Baterija</p> <p>[5a] Litijska baterija (Li-on)</p> <p>[6] Kapacitet baterije</p> <p>[7] Punjač baterija</p> <p>[8] Maksimalno trajanje punjenja</p> <p>[9] Snaga pogonskog motora</p> <p>[10] Snaga motora noževa</p> <p>[11] Frekvencijski pojas (frekvencijski pojasi) u kojem (kojima) radijska oprema radi;</p> <p>[12] Najveća radiofrekvencijska snaga koja se prenosi u frekvencijskom pojasu (frekvencijskim pojasi) u kojem (kojima) radijska oprema radi.</p> <p>[13] Prednje gume</p> <p>[14] Stražnje gume</p> <p>[15] Tlak zraka u prednjim gumama</p> <p>[16] Tlak zraka u stražnjim gumama</p> <p>[17] Masa (*)</p> <p>[18] Minimalni promjer nepokošene trave</p> <p>[19] Visina košnje</p> <p>[20] Širina košnje</p> <p>[21] Brzina hoda (indikativna) prema naprijed</p> <p>[22] Brzina hoda (indikativna) prema nazad</p> <p>[23] Maksimalni dozvoljen nagib</p> <p>[24] Dimenzije</p> <p>[25] Dužina</p> <p>[26] Dužina s košarom (dužina bez košare)</p> <p>[27] Širina</p> <p>[28] Širina s usmjerivačem za bočno izbacivanje (Širina bez usmjerivača za bočno izbacivanje)</p> <p>[29] Visina</p> <p>[30] Šifra noža</p> <p>[31] Razina zvučnog tlaka</p> <p>[32] Mjerna nesigurnost</p> <p>[33] Izmjerena razina zvučne snage</p> <p>[34] Zajamčena razina zvučne snage</p> <p>[35] Razina vibracija na vozačkom mjestu</p> <p>[36] Razina vibracija na upravljaču</p> <p>[45] Dodatni pribor na upit</p> <p>[45.A1, 45.A2] Komplet za "malčiranje"</p> <p>[45.B] Punjač baterija</p> <p>[45.C] Komplet za vuču</p> <p>[45.D] Zaštitna cerada</p> <p>[45.E] Komplet za štitić stražnjeg otvora za izbacivanje (samo za MP serije)</p> <p>[45.F] Lanci za snijeg</p> <p>[45.G] Kotači za blato/snijeg</p> <p>[45.H] Prikolica</p> <p>[45.I] Rasipač</p> <p>[45.J] Sakupljač lišća i trave</p> <p>[45.K] Nož za čišćenje snijega</p> <p>[43] POMOĆNA UTIČNICA ZA DODATNU OPREMU USB</p> <p>[43.A] Napon i struja punjenja (Izlaz USB)</p> <p>[43.B] Tip</p> <p>[43.C] Naziv i adresa proizvođača</p> <p>* Specifični podatak pogledajte na identifikacijskoj etiketi stroja.</p>
--------------------------------------------------------------------------------------------------------------------------------------------------------------------------------------------------------------------------------------------------------------------------------------------------------------------------------------------------------------------------------------------------------------------------------------------------------------------------------------------------------------------------------------------------------------------------------------------------------------------------------------------------------------------------------------------------------------------------------------------------------------------------------------------------------------------------------------------------------------------------------------------------------------------------------------------------------------------------------------------------------------------------------------------------------------------------------------------------------------------------------------------------------------------------------------------------------------------------------------------------------------------------------------------------------------------------------------------------------------------------------------------------------------------------------------------------------------------------------------------------------------------------------------------------------------------------------------------------------------------------------------------------------------------------------------------------------------------------------------------------------------------------------------------------------------------------------------------------------------------------------------------------------------------------------------------------------------------------------------------------------------------------------------------------------------------------------------------------------------------------------------------------------------------------------------------------------------------------------------------------------------------------------------------------------------------------------------------------------------------------------------------------------------------------------	---------------------------------------------------------------------------------------------------------------------------------------------------------------------------------------------------------------------------------------------------------------------------------------------------------------------------------------------------------------------------------------------------------------------------------------------------------------------------------------------------------------------------------------------------------------------------------------------------------------------------------------------------------------------------------------------------------------------------------------------------------------------------------------------------------------------------------------------------------------------------------------------------------------------------------------------------------------------------------------------------------------------------------------------------------------------------------------------------------------------------------------------------------------------------------------------------------------------------------------------------------------------------------------------------------------------------------------------------------------------------------------------------------------------------------------------------------------------------------------------------------------------------------------------------------------------------------------------------------------------------------------------------------------------------------------------------------------------------------------------------------------------------------------------------------------------------------------------------------------------------------------------------------------------------------------------------------------------------------------------------------------------------------------------------------------------------------------------------------------------------------------------------------------------------------------------------------------------------------------------------------------------

<p>[1] <b>HU - MŰSZAKI ADATOK</b></p> <p>[2] Tápfeszültség MAX</p> <p>[3] Tápfeszültség NOMINAL</p> <p>[4] A motor max. üzemi sebessége</p> <p>[5] Akkumulátor</p> <p>[5a] Lítium ion (Li-on)</p> <p>[6] Az akkumulátor kapacitása</p> <p>[7] Akkumulátortöltő</p> <p>[8] A töltés maximális időtartama</p> <p>[9] Hajtómotor teljesítménye</p> <p>[10] Pengemotor teljesítmény</p> <p>[11] Az(ok) a frekvenciasáv(ok), amely(ek)en a rádióberendezés működik</p> <p>[12] Az abban a frekvenciasávban vagy azokban a frekvenciasávokban továbbított maximális jelerősség, amely(ek)ben a rádióberendezés üzemel.</p> <p>[13] Elülső gumiabroncsok</p> <p>[14] Hátsó gumiabroncsok</p> <p>[15] Elülső abroncsok légnyomása</p> <p>[16] Hátsó abroncsok légnyomása</p> <p>[17] Tömeg (*)</p> <p>[18] Nem levágott fű minimális sugara</p> <p>[19] Nyírási magasság</p> <p>[20] Munkaszélesség</p> <p>[21] Haladási sebesség (hozzávetőleges) előremenetben</p> <p>[22] Haladási sebesség (hozzávetőleges) hátramenetben</p> <p>[23] Megengedett legnagyobb dőlés</p> <p>[24] Méretek</p> <p>[25] Hosszúság</p> <p>[26] Hosszúság zsákkal (hosszúság zsák nélkül)</p> <p>[27] Szélesség</p> <p>[28] Szélesség oldalsó kidobás deflektorral (Szélesség oldalsó kidobás deflektor nélkül)</p> <p>[29] Magasság</p> <p>[30] Vágóegység kódszáma</p> <p>[31] Hangnyomásszint</p> <p>[32] Mérési bizonytalanság</p> <p>[33] Mért zajteljesítmény szint.</p> <p>[34] Garantált zajteljesítmény szint</p> <p>[35] A vezetőállásnál mért vibrációs szint</p> <p>[36] A kormánynál mért vibrációs szint</p> <p>[45] Rendelhető tartozékok</p> <p>[45.A1, 45.A2] "Mulcsozó készlet"</p> <p>[45.B] Akkumulátortöltő</p> <p>[45.C] Vontató készlet</p> <p>[45.D] Takaró ponyva</p> <p>[45.E] Hátsó kidobás védőrész készlet (csak az MP sorozat)</p> <p>[45.F] Hólánccok</p> <p>[45.G] Sár- és hókerekek</p> <p>[45.H] Utánfutó</p> <p>[45.I] Szóró</p> <p>[45.J] Fű- és lombgyűjtő</p> <p>[45.K] Hótolólap</p> <p>[43] <b>KIEGÉSZÍTŐ CSATLAKOZÓ USB TARTOZÉKOKHOZ</b></p> <p>[43.A] Töltő feszültség és áram (kimenet USB)</p> <p>[43.B] típusa</p> <p>[43.C] A gyártó neve és címe</p> <p>* A pontos adatot lásd a gép azonosító adattábláján.</p>	<p>[1] <b>LT - TECHINIAI DUOMENYS</b></p> <p>[2] Maitinimo įtampa MAX</p> <p>[3] Maitinimo įtampa NOMINAL</p> <p>[4] Maksimalus variklio veikimo greitis</p> <p>[5] Akumuliatorius</p> <p>[5a] Ličio jonų (Li-on)</p> <p>[6] Akumuliatoriaus talpa</p> <p>[7] Akumuliatoriaus įkroviklis</p> <p>[8] Didžiausia įkrovimo trukmė</p> <p>[9] Traukos variklio galia</p> <p>[10] Ašmenų variklio galia</p> <p>[11] Dažnių juosta (-os), kurioje (-iose) veikia radijo įrenginiai</p> <p>[12] Didžiausia radijo dažnių galia, perduodama toje (tose) dažnių juostoje (-ose), kurioje (-iose) veikia radijo įrenginiai</p> <p>[13] Priekinės padangos</p> <p>[14] Užpakalinės padangos</p> <p>[15] Priekinių padangų oro slėgis</p> <p>[16] Užpakalinių padangų oro slėgis</p> <p>[17] Svoris (*)</p> <p>[18] Mažiausias nenupjautos žolės spindulys</p> <p>[19] Pjovimo aukštis</p> <p>[20] Pjovimo plotis</p> <p>[21] Vaziavimo greitis (apytikris), priekine eiga</p> <p>[22] Vaziavimo greitis (apytikris), atbuline eiga</p> <p>[23] Maksimalus leistinas pokrypis</p> <p>[24] Matmenys</p> <p>[25] Ilgis</p> <p>[26] Ilgis su maišu (ilgis be maišo)</p> <p>[27] Plotis</p> <p>[26] Plotis su šoninio išmetimo deflektoriumi (Plotis be šoninio išmetimo deflektoriaus)</p> <p>[28] Aukštis</p> <p>[29] Pjovimo įtaiso kodas</p> <p>[30] Garso slėgio lygis</p> <p>[31] Mataavimo paklaida</p> <p>[32] Išmatuotas garso galios lygis</p> <p>[33] Garantuotas garso galios lygis</p> <p>[35] Vibracijų lygis, sėdynė</p> <p>[36] Vibracijų lygis, vairas</p> <p>[45] Priedai, kuriuos galima užsisakyti</p> <p>[45.A1, 45.A2] Rinkinys mulčiavimui</p> <p>[45.B] Akumuliatoriaus įkroviklis</p> <p>[45.C] Rinkinys vilkimui</p> <p>[45.D] Apdangalas</p> <p>[45.E] Galinio išmetimo apsaugos įtaiso rinkinys (<i>tikai MP sėrija</i>)</p> <p>[45.F] Sniego grandinės</p> <p>[45.G] Ratai purvui / sniegui</p> <p>[45.H] Priekaba</p> <p>[45.I] Barstytuvas</p> <p>[45.J] Lapų ir žolės surinktuvas</p> <p>[45.K] Peilinis sniego valytuvas</p> <p>[43] <b>PAGALBINIS LIZDAS USB PRIEDAMS</b></p> <p>[43.A] Įkrovos įtampa ir srovė (išėjimas USB)</p> <p>[43.B] tipas</p> <p>[43.C] Gamintojo adresas ir pavadinimas</p> <p>* Konkretūs specifiniai duomenys yra pateikti įrenginio identifikavimo etiketėje</p>
------------------------------------------------------------------------------------------------------------------------------------------------------------------------------------------------------------------------------------------------------------------------------------------------------------------------------------------------------------------------------------------------------------------------------------------------------------------------------------------------------------------------------------------------------------------------------------------------------------------------------------------------------------------------------------------------------------------------------------------------------------------------------------------------------------------------------------------------------------------------------------------------------------------------------------------------------------------------------------------------------------------------------------------------------------------------------------------------------------------------------------------------------------------------------------------------------------------------------------------------------------------------------------------------------------------------------------------------------------------------------------------------------------------------------------------------------------------------------------------------------------------------------------------------------------------------------------------------------------------------------------------------------------------------------------------------------------------------------------------------------------------------------------------------------------------------------------------------------------------------------------------------------------------------------------------------------------------------------------------------------------------------------------------------------------------------------------------------------------------------------------------------------------------------------------------------------------------------------------------------	--------------------------------------------------------------------------------------------------------------------------------------------------------------------------------------------------------------------------------------------------------------------------------------------------------------------------------------------------------------------------------------------------------------------------------------------------------------------------------------------------------------------------------------------------------------------------------------------------------------------------------------------------------------------------------------------------------------------------------------------------------------------------------------------------------------------------------------------------------------------------------------------------------------------------------------------------------------------------------------------------------------------------------------------------------------------------------------------------------------------------------------------------------------------------------------------------------------------------------------------------------------------------------------------------------------------------------------------------------------------------------------------------------------------------------------------------------------------------------------------------------------------------------------------------------------------------------------------------------------------------------------------------------------------------------------------------------------------------------------------------------------------------------------------------------------------------------------------------------------------------------------------------------------------------------------------------------------------------------------------------------------------------------------------------------------------------------------------------------------------------------------------------------------------------------------------------------------------------------------------------------------------------------------------------------------------------

[1] **LV - TEHNISKIE DATI**

- [2] Barošanas spriegums MAX  
[3] Barošanas spriegums NOMINAL  
[4] Maks. dzinēja griešanās ātrums  
[5] Akumulators  
[5a] Litija jons (Li-on)  
[6] Akumulatora jauda  
[7] Akumulatoru lādētājs  
[8] Uzlādes maksimālais ilgums  
[9] Vilces motora jauda  
[10] Asmeņu motora jauda  
[11] Frekvenču joslas, kurās radioiekārtas darbojas  
[12] Frekvenču joslās, kurās darbojas radioiekārtas, maksimālā pārraidītā signāla jauda.  
[13] Priekšējās riepas  
[14] Aizmugurējās riepas  
[15] Priekšējo riepu spiediens  
[16] Aizmugurējo riepu spiediens  
[17] Masa (\*)  
[18] Minimālais nenopļautās zāles rādiuss  
[19] Plaušanas augstums  
[20] Plaušanas platums  
[21] Kustības ātrums (aptuvenus), uz priekšu  
[22] Kustības ātrums (aptuvenus), atpakaļgaitas  
[23] Maksimālais pieļaujamais spūpums  
[24] Izmēri  
[25] Garums  
[26] Garums ar maisu (garums bez maisa)  
[27] Platums  
[28] Platums ar sāniskās izmēšanas deflektoru (Platums bez sāniskās izmēšanas deflektora)  
[29] Augstums  
[30] Griezējierīces kods  
[31] Skaņas spiediena līmenis  
[32] Mērijumu kļūda  
[33] Izmērītais skaņas intensitātes līmenis  
[34] Garantētais skaņas intensitātes līmenis  
[35] Vibrāciju līmenis vadītāja vietā  
[36] Stūres vibrāciju līmenis  
  
[45] Piederumi pēc pieprasījuma  
[45.A1, 45.A2] Mulčēšanas komplekts  
[45.B] Akumulatoru lādētājs  
[45.C] Vilkšanas komplekts  
[45.D] Pārvalks  
[45.E] Aizmugurējās izmēšanas aizsarga komplekts (tik MP serijās)  
[45.F] Sniega ķēdes  
[45.G] Dubļu/sniega riteņi  
[45.H] Piekabe  
[45.I] Izklīdētājs  
[45.J] Lapu un zāles savācējs  
[45.K] Sniega tīrītājs ar vērstuvi  
  
[43] Papildu ligzda usb piederumiem  
[43.A] Uzlādes (izejas USB) spriegums un strāva  
[43.B] tips  
[43.C] Ražotāja nosaukums un adrese

\* Precīza vērtība ir norādīta mašīnas identifikācijas datu plāksnītē.

[1] **MK - TEHNISKIE PODATOČI**

- [2] Волтажа на напојување MAX  
[3] Волтажа на напојување NOMINAL  
[4] Максимална брзина при работа на моторот  
[5] Батерија  
[6] Капацитет на батерија  
[7] Полнач за батерија  
[8] Максимално траење на полнењето  
[9] Моќност на моторот за влеча  
[10] Моќност на моторот за сечило  
[11] Појаси на работна фреквенција на радиоопрема  
[12] Максимална моќност на радиофреквенција што се пренесува во појасите за фреквенција во кои функционира радиоопремата.  
[13] Предни пневматици  
[14] Задни пневматици  
[15] Притисок за полнење напред  
[16] Притисок за полнење назад  
[17] Тежина (\*)  
[18] Минимален радиус на некосена трева  
[19] Висина на косење  
[20] Ширина на косење  
[21] Брзина на движење (индикативна), напред  
[22] Брзина на движење (индикативно), назазад  
[23] Најголема вредност на наведување  
[24] Димензии  
[25] Должина  
[26] Должина со вреќата (должина без вреќата)  
[27] Ширина  
[28] Ширина со дефлектор со страничен испуст (ширина без дефлектор со страничен испуст)  
[29] Висина  
[30] Код на уредот со сечивото  
[31] Ниво на акустичен притисок  
[32] Отстапување од мерењата  
[33] Измерено ниво на акустична моќност  
[34] Гарантирано ниво на акустична моќност  
[35] Ниво на вибрации на местото за управување  
[36] Ниво на вибрации на воланот  
  
[45] додатоци достапни на барање  
[45.A1, 45.A2] Комплет за „мелење“  
[45.B] Полнач за батерија  
[45.C] Комплет за приколка  
[45.D] Платно за покривање  
[45.E] Комплет за заштита на страничен испуст (само за MP серија)  
[45.F] Синцири за снег  
[45.G] Гуми за кал/снег  
[45.H] Приколка  
[45.I] Дробалка  
[45.J] Собирач за лисја и трева  
[45.K] Сечиво за снег  
  
[43] ДОПОЛНИТЕЛЕН ПРИНЧЛОК ЗА ДОДАТОЦИ СО USB  
[43.A] Волтажа и енергија за полнење (Излез USB)  
[43.B] Тип  
[43.C] Име и адреса на производителот  
\* За одреден податок, проверете дали истиот е посочен на етикетата за идентификација на машината.

**[1] NL - TECHNISCHE GEGEVENS**

- [2] Spanning voeding MAX
- [3] Spanning voeding NOMINAL
- [4] Maximale snelheid voor de werking van de motor
- [5] Accu
- [5a] Li-ion-accu
- [6] Capaciteit accu
- [7] Acculader
- [8] Maximum duur lading
- [9] Vermogen tractiemotor
- [10] Vermogen motor messen
- [11] Frequentieband(en) waarin de radioapparatuur functioneert
- [12] Maximaal radiofrequent vermogen uitgezonden in de frequentieband(en) waarin de radioapparatuur functioneert
- [13] Voorbanden
- [14] Achterbanden
- [15] Bandenspanning vooraan
- [16] Bandenspanning achteraan
- [17] Massa (\*)
- [18] Minimum straal ongemaaid gras
- [19] Maaiahogte
- [20] Maaibreedte
- [21] Rijsnelheid (bij benadering), vooruit
- [22] Rijsnelheid (bij benadering), achteruit
- [23] Maximaal toegestane helling
- [24] Afmetingen
- [25] Lengte
- [26] Lengte met zak (lengte zonder zak)
- [27] Breedte
- [28] Breedte met zijdelingse aflaafdeflector (Breedte zonder zijdelingse aflaafdeflector)
- [29] Hoogte
- [30] Code snij-inrichting
- [31] Niveau geluidsdruk
- [32] Meetonzekerheid
- [33] Gemeten akoestisch vermogen
- [34] Gewaarborgd akoestisch vermogen
- [35] Niveau trillingen op de bestuurdersplaats
- [36] Niveau trillingen aan het stuur

- [45] Optionele accessoires
- [45.A1, 45.A2] Kit voor "mulching"
- [45.B] Acculader
- [45.C] Kit tractie
- [45.D] Afdekzeil
- [45.E] Kit achterste aflaafbeveiliging (alleen voor MP-serie)
- [45.F] Sneeuwkettingen
- [45.G] Modderwielen/sneeuwwielen
- [45.H] Aanhangwagen
- [45.I] Verspreider
- [45.J] Opvanger voor bladeren en gras
- [45.K] Sneeuwschuiver

**[43] AUX-AANSLUITING VOOR USB-ACCESSOIRES**

- [43.A] Laadspanning en -stroom (Uitgang USB)
- [43.B] type
- [43.C] Naam en adres van de fabrikant

\* Voor het specifiek gegeven, verwijst men naar wat aangegeven is op het identificatielabel van de machine.

**[1] NO - TEKNISKE DATA**

- [2] Matespenning MAX
- [3] Matespenning NOMINAL
- [4] Motorens maks driftshastighet
- [5] Batteri
- [5a] Med litiumion (Li-on)
- [6] Batteriets kapasitet
- [7] Batterilader
- [8] Maksimal varighet for ladingen
- [9] Trekkmotorens effekt
- [10] Knivmotorens effekt
- [11] Driftsfrekvensbånd for radioustyret
- [12] Maksimal radiofrekvenseffekt som overføres i frekvensbåndene som radioustyret benytter.
- [13] Fordekk
- [14] Bakdekk
- [15] Lufttrykk foran
- [16] Lufttrykk bak
- [17] Vekt (\*)
- [18] Minste radius til ikke klippet gress
- [19] Klippehøyde
- [20] Klippebredde
- [21] Fremdriftshastighet (veil.) forover
- [22] Fremdriftshastighet (veil.) bakover
- [23] Maks. tillatt helling
- [24] Mål
- [25] Lengde
- [26] Lengde med oppsamler (lengde uten oppsamler)
- [27] Bredde
- [28] Bredde med deflektor for sideutkast (Bredde uten deflektor for sideutkast)
- [29] Høyde
- [30] Artikkelnummer for klippeinnretning
- [31] Lydtrykknivå
- [32] Måleusikkerhet
- [33] Målt lydeffektnivå
- [34] Garantert lydeffektnivå
- [35] Vibrasjonsnivå ved førerplassen
- [36] Vibrasjonsnivå ved rattet

- [45] Tilleggsutstyr på forespørsel
- [45.A1, 45.A2] Mulching-sett
- [45.B] Batterilader
- [45.C] Sett med tilhengerfeste
- [45.D] Presenning
- [45.E] Sett med vern for utkast bak (MP-series)
- [45.F] Snokjettinger
- [45.G] Gjørme-/snøhjul
- [45.H] Tilhenger
- [45.I] Spreder
- [45.J] Blad- og gressoppsamler
- [45.K] Snøplog

**[43] Ekstra uttak for usb tilbehør**

- [43.A] Ladespenning og strøm (Utgang USB)
- [43.B] type
- [43.C] Produsentens navn og adresse

\* For spesifikk informasjon, se referansen på maskinens identifikasjonsetkett.

**[1] PL - DANE TECHNICZNE**

- [2] Napięcie zasilania MAX
- [3] Napięcie zasilania NOMINAL
- [4] Maks. prędkość obrotowa silnika
- [5] Akumulator
- [5a] jonowo-litowy (Li-on)
- [6] Pojemność akumulatora
- [7] Ładowarka akumulatora
- [8] Maksymalny czas ładowania
- [9] Moc silnika napędowego
- [10] Moc silnika ostrzy
- [11] Zakres(-y) częstotliwości, w którym (których) pracuje urządzenie radiowe;
- [12] Maksymalna moc częstotliwości radiowej emitowanej w zakresie(-ach) częstotliwości, w którym (których) pracuje urządzenie radiowe
- [13] Koła przednie
- [14] Koła tylne
- [15] Ciśnienie powietrza kół przednich
- [16] Ciśnienie powietrza kół tylnych
- [17] Masa (\*)
- [18] Minimalny promień nieskoszonej trawy
- [19] Wysokość koszenia
- [20] Szerokość koszenia
- [21] Prędkość jazdy (orientacyjnie) podczas ruchu do przodu
- [22] Prędkość jazdy (orientacyjnie) podczas ruchu do tyłu
- [23] Maksymalne dopuszczalne nachylenie
- [24] Wymiary
- [25] Długość
- [26] Długość z pojemnikiem (długość bez pojemnika)
- [27] Szerokość
- [28] Szerokość z deflektorem wyrzutu boczego (Szerokość bez deflektora wyrzutu boczego)
- [29] Wysokość
- [30] Kod agregatu tnącego
- [31] Poziom ciśnienia akustycznego
- [32] Błąd pomiaru
- [33] Poziom mocy akustycznej zmierzony
- [34] Gwarantowany poziom mocy akustycznej
- [35] Poziom drgań na stanowisku kierowcy
- [36] Poziom drgań na kierownicy
  
- [45] Akcesoria dostępne na zamówienie
- [45.A1, 45.A2] Zestaw mulczujący
- [45.B] Ładowarka akumulatora
- [45.C] Zestaw do holowania
- [45.D] Pokrowiec
- [45.E] Zestaw osłony tylnego wyrzutu trawy (wyłącznie dla serii MP)
- [45.F] Łańcuchy przeciwnieigowe
- [45.G] Koła błotne / śnieżne
- [45.H] Przyczepa
- [45.I] Rozrzutnik
- [45.J] Zbieracz do liści i trawy
- [45.K] Pług śnieżny
  
- [43] Gniazdo pomocnicze dla akcesoriów usb
- [43.A] Napięcie i prąd ładowania (Wyjście USB)
- [43.B] Typ
- [43.C] Nazwa i adres producenta

\* W celu uzyskania konkretnych danych, należy się odnieść do wskazówek zamieszczonych na tabliczce identyfikacyjnej maszyny.

**[1] PT - DADOS TÉCNICOS**

- [2] Tensão de alimentação MAX
- [3] Tensão de alimentação NOMINAL
- [4] Velocidade máx. de funcionamento motor
- [5] Bateria
- [5a] de íons de Lítio (Li-on)
- [6] Capacidade da bateria
- [7] Carregador de bateria
- [8] Máxima duração da carga
- [9] Potência do motor de tração
- [10] Potência do motor das lâminas
- [11] A(s) banda(s) de frequências em que o equipamento de rádio funciona
- [12] A potência máxima de radiofrequências transmitida na(s) banda(s) de frequências em que o equipamento de rádio funciona.
- [13] Pneus dianteiros
- [14] Pneus traseiros
- [15] Pressão dos pneus dianteiros
- [16] Pressão dos pneus traseiros
- [17] Massa (\*)
- [18] Raio mínimo da relva não cortada
- [19] Altura de corte
- [20] Largura de corte
- [21] Velocidade de progresso (indicativa), em marcha à frente
- [22] Velocidade de progresso (indicativa), em marcha-atrás
- [23] Inclinação máxima autorizada
- [24] Dimensões
- [25] Comprimento
- [26] Comprimento com saco (comprimento sem saco)
- [27] Largura
- [28] Largura com deflector de descarga lateral (Largura sem deflector de descarga lateral)
- [29] Altura
- [30] Código dispositivo de corte
- [31] Nível de pressão acústica
- [32] Incerteza de medição
- [33] Nível de potência acústica medido
- [34] Nível de potência acústica garantido
- [35] Nível de vibrações no local de condução
- [36] Nível de vibrações no volante
  
- [45] Acessórios a pedido
- [45.A1, 45.A2] Kit para "mulching"
- [45.B] Carregador de bateria
- [45.C] Kit tração
- [45.D] Lona de cobertura
- [45.E] Kit proteção de descarga traseira (apenas para série MP)
- [45.F] Correntes para neve
- [45.G] Rodas para lama / neve
- [45.H] Reboque
- [45.I] Espalhador
- [45.J] Recolhedor de folhas e relva
- [45.K] Limpa-neves com lâmina
  
- [43] tomada auxiliar para acessórios usb
- [43.A] Tensão e corrente de carga (Saída USB)
- [43.B] Tipo
- [43.C] Nome e endereço do Fabricante

\* Para o dado específico, consulte a etiqueta de identificação da máquina.

<p><b>[1] RO - DATE TEHNICE</b></p> <p>[2] Tensiunea de alimentare MAX</p> <p>[3] Tensiunea de alimentare NOMINAL</p> <p>[4] Viteza max. de funcționare a motorului</p> <p>[5] Baterie</p> <p>[6] Capacitatea bateriei</p> <p>[7] Încărcător de baterie</p> <p>[8] Durata maximă a încărcării</p> <p>[9] Puterea motorului de tracțiune</p> <p>[10] Puterea motorului lamelor</p> <p>[11] Banda (benzile) de frecvențe în care funcționează echipamentul radio</p> <p>[12] Puterea maximă de radiofrecvență transmisă în banda (benzile) de frecvențe în care funcționează echipamentul radio.</p> <p>[13] Pneuri față</p> <p>[14] Pneuri spate</p> <p>[15] Presiune roți față</p> <p>[16] Presiune roți spate</p> <p>[17] Masă (*)</p> <p>[18] Raza minimă de iarbă netăiată</p> <p>[19] Înălțime de tăiere</p> <p>[20] Lățime de tăiere</p> <p>[21] Viteza de deplasare la mersul înainte</p> <p>[22] Viteza de deplasare la mersul cu spatele</p> <p>[23] Încălinația maximă admisă</p> <p>[24] Dimensiuni</p> <p>[25] Lungime</p> <p>[26] Lungime cu sac (lungime fără sac)</p> <p>[27] Lățime</p> <p>[28] Lățime cu deflector de evacuare laterală (Lățime fără deflector de evacuare laterală)</p> <p>[29] Înălțime</p> <p>[30] Codul dispozitivului de tăiere</p> <p>[31] Nivel de presiune acustică</p> <p>[32] Nesiguranță în măsurare</p> <p>[33] Nivel de putere acustică măsurat</p> <p>[34] Nivel de putere acustică garantat</p> <p>[35] Nivel de vibrații la locul conducătorului</p> <p>[36] Nivel de vibrații la volan</p> <p>[45] Accesorii la cerere</p> <p>[45.A1, 45.A2] Kit pentru „mulching”</p> <p>[45.B] Încărcător</p> <p>[45.C] Kit de remorcare</p> <p>[45.D] Prelată pentru acoperire</p> <p>[45.E] Set de protecție pentru evacuare posterioară (numai pentru seriile MP)</p> <p>[45.F] Lanțuri de zăpadă</p> <p>[45.G] Roți de noroi / zăpadă</p> <p>[45.H] Remorcă</p> <p>[45.I] Distribuitor</p> <p>[45.J] Colector de frunze și iarbă</p> <p>[45.K] Utilaj de deszăpezire cu lamă</p> <p>[43] PRIZĂ AUXILIARĂ PENTRU ACCESORII USB</p> <p>[43.A] Tensiune și curent de încărcare (leșire USB)</p> <p>[43.B] Tipul</p> <p>[43.C] Numele și adresa fabricantului</p>	<p><b>[1] RU - ТЕХНИЧЕСКИЕ ХАРАКТЕРИСТИКИ</b></p> <p>[2] Напряжение питания MAX</p> <p>[3] Напряжение питания NOMINAL</p> <p>[4] Макс. число оборотов двигателя</p> <p>[5] Аккумулятор</p> <p>[5a] Литий-ионный (Li-on)</p> <p>[6] Ёмкость аккумулятора</p> <p>[7] Зарядное устройство</p> <p>[8] Максимальная продолжительность зарядки</p> <p>[9] Мощность двигателя сцепления</p> <p>[10] Мощность двигателя резцов</p> <p>[11] Полосы рабочих частот радиооборудования</p> <p>[12] Максимальная мощность радиочастотного сигнала, передаваемого в полосах рабочих частот радиооборудования</p> <p>[13] Передние шины</p> <p>[14] Задние шины</p> <p>[15] Давление в передних шинах</p> <p>[16] Давление в задних шинах</p> <p>[17] Масса (*)</p> <p>[18] Минимальный радиус нескошенной травы</p> <p>[19] Высота скашиваемой травы</p> <p>[20] Ширина скашивания</p> <p>[21] Скорость хода (ориентировочная) при движении вперед</p> <p>[22] Скорость хода (ориентировочная) при движении задним ходом</p> <p>[23] Допустимый максимальный наклон</p> <p>[24] Габариты</p> <p>[25] Длина</p> <p>[26] Длина с контейнером (длина без контейнера)</p> <p>[27] Ширина</p> <p>[28] Ширина с боковым желобом для выброса (Ширина без бокового желоба для выброса)</p> <p>[29] Высота</p> <p>[30] Код режущего приспособления</p> <p>[31] Уровень звукового давления</p> <p>[32] Погрешность измерения</p> <p>[33] Измеренный уровень звуковой мощности</p> <p>[34] Гарантируемый уровень звуковой мощности</p> <p>[35] Уровень вибрации на месте водителя</p> <p>[36] Уровень вибрации на руле</p> <p>[45] принадлежности – навесные орудия по заказу</p> <p>[45.A1, 45.A2] Комплект для мульчирования</p> <p>[45.B] Зарядное устройство</p> <p>[45.C] Прицепное устройство</p> <p>[45.D] Защитный чехол</p> <p>[45.E] Комплект защиты заднего выброса (только для серии MP)</p> <p>[45.F] Цепи противоскольжения</p> <p>[45.G] Колеса для грязи/ снега</p> <p>[45.H] Прицеп</p> <p>[45.I] Разбрасыватель</p> <p>[45.J] Сборщик травы и листьев</p> <p>[45.K] Шнекороторный снегоочиститель</p> <p>[43] Дополнительный разъем для аксессуаров usb</p> <p>[43.A] Напряжение и зарядный ток (Выход USB)</p> <p>[43.B] Тип</p> <p>[43.C] Наименование и адрес изготовителя</p> <p>* Точное значение см. на идентификационном ярлыке машины</p>
<p>* Pentru informația specifică, consultați datele de pe eticheta de identificare a mașinii.</p>	

**[1] SK - TECHNICKÉ PARAMETRE**

- [2] Napájacie napätie MAX
- [3] Napájacie napätie NOMINAL
- [4] Maximálna rýchlosť činnosti motora
- [5] Akumulátor
- [6] Kapacita akumulátora
- [7] Nabíjačka akumulátora
- [8] Maximálne trvanie nabíjania
- [9] Výkon trakčného motora
- [10] Výkon motora nožov
- [11] Frekvenčné pásmo resp. pásma, v ktorých rádiové zariadenie pracuje
- [12] Maximálny vysokofrekvenčný výkon prenášaný vo frekvenčnom pásme, resp. pásmach, v ktorých rádiové zariadenie pracuje.
- [13] Predné pneumatiky
- [14] Zadné pneumatiky
- [15] Tlak hustenia predných pneumatík
- [16] Tlak hustenia zadných pneumatík
- [17] Hmotnosť (\*)
- [18] Minimálny akčný rádius otáčania
- [19] Výška kosenia
- [20] Šírka orezávania
- [21] Rýchlosť posunu (orientačná), pri posune vpred
- [22] Rýchlosť posunu (orientačná), pri spätnom chode
- [23] Maximálny povolený náklon
- [24] Rozmery
- [25] Dĺžka
- [26] Dĺžka s košom (dĺžka bez koša)
- [27] Šírka
- [28] Šírka vychyľovača bočného vyhadzovania (Šírka bez vychyľovača bočného vyhadzovania)
- [29] Výška
- [30] Kód kosiaceho zariadenia
- [31] Úroveň akustického tlaku
- [32] Nepresnosť merania
- [33] Úroveň nameraného akustického výkonu
- [34] Úroveň zaručeného akustického výkonu
- [35] Úroveň vibrácií na mieste vodiča
- [36] Úroveň vibrácií na volante
  
- [45] Prídavné zariadenia na požiadanie
- [45.A1, 45.A2] Súprava pre mulčovanie
- [45.B] Nabíjačka akumulátora
- [45.C] Súprava ťažného zariadenia
- [45.D] Krycia plachta
- [45.E] Súprava ochranného krytu zadného vyhadzovania (výlučne pre sériu MP)
- [45.F] Snehové refaze
- [45.G] Kolesá do blata / snehu
- [45.H] Prives
- [45.I] Posypávač
- [45.J] Zberač lístia a trávy
- [45.K] Snehová radlica
  
- [43] POMOČNÁ ZÁSUVKA PRE USB PRÍSLUŠENSTVO
- [43.A] Nabíjacie napätie a prúd (výstup USB)
- [43.B] Typ
- [43.C] Názov a adresa Výrobcu

\* Ohľadne uvedeného parametra vychádzajte z hodnoty uvedenej na identifikačnom štítku stroja.

**[1] SL - TEHNIČNI PODATKI**

- [2] Napetost električnega napajanja MAX
- [3] Napetost električnega napajanja NOMINAL
- [4] Najvišja hitrost delovanja motorja
- [5] Akumulator
- [5a] z litijevimi ioni
- [6] Zmogljivost baterije
- [7] Polnilnik baterije
- [8] Najdaljši čas polnjenja
- [9] Moč pogonskega motorja
- [10] Moč motorja rezil
- [11] Frekvenčni pasovi, na katerih deluje radijska oprema
- [12] Največja energija za radijsko frekvenco, preneseno po frekvenčnih pasovih, na katerih radijska oprema deluje
- [13] Prednje pnevmatike
- [14] Zadnje pnevmatike
- [15] Tlak v prednjih pnevmatikah
- [16] Tlak v zadnjih pnevmatikah
- [17] Masa (\*)
- [18] Najmanjše področje nepokošene trave
- [19] Višina košnje
- [20] Širina reza
- [21] Hitrost napredovanja (indikativna) pri vožnji naprej
- [22] Hitrost napredovanja (indikativna) pri vzvratni vožnji
- [23] Maksimalni dovoljen naklon
- [24] Dimenzije
- [25] Džlka
- [26] Džlka s košom (džlka bez koša)
- [27] Širina
- [28] Širina z odbijačem bočnega izmeta (Širina brez odbijača bočnega izmeta)
- [29] Višina
- [30] Šifra rezalne naprave
- [31] Raven zvočnega tlaka
- [32] Merilna negotovost
- [33] Izmerjena raven zvočne moči
- [34] Zajamčena raven zvočne moči
- [35] Stopnja vibracij na voznikovem sedežu
- [36] Nivo vibracij na volanu
  
- [45] Dodatni priključki na zahtevo
- [45.A1, 45.A2] Komplet za mulčenje
- [45.B] Polnilnik baterije
- [45.C] Komplet za vleko
- [45.D] Prekrivno platno
- [45.E] Komplet ščitnika zadnjega izmeta (samo za MP serijo)
- [45.F] Snežne verige
- [45.G] Kolesa za blato / sneg
- [45.H] Prikolica
- [45.I] Trosilec
- [45.J] Pobiralnik listja in trave
- [45.K] Snežni plug z nožem
  
- [43] POMOŽNA VTIČNICA ZA USB OPREMO
- [43.A] Napetost in tok polnjenja (izhod USB)
- [43.B] Tip
- [43.C] Ime in naslov proizvajalca

\* Za specifični podatek glej identifikacijsko nalepko stroja.



<p><b>[1] SR - TEHNIČKI PODACI</b></p> <p>[2] Napon napajanja MAX</p> <p>[3] Napon napajanja NOMINAL</p> <p>[4] Maks. radna brzina motora</p> <p>[5] Baterija</p> <p>[6] Kapacitet baterije</p> <p>[7] Punjač baterije</p> <p>[8] Maksimalno trajanje napunjenosti</p> <p>[9] Snaga pogonskog motora</p> <p>[10] Snaga motora sečiva</p> <p>[11] Frekvencijski pojas (frekvencijski pojasevi) u kojem (u kojima) radijska oprema radi</p> <p>[12] Najveća radiofrekvencijska snaga koja se prenosi u frekvencijskom pojasu (frekvencijskim pojasevima) u kojem (u kojima) radijska oprema radi.</p> <p>[13] Prednje gume</p> <p>[14] Zadnje gume</p> <p>[15] Pritisak vazduha u prednjim gumama</p> <p>[16] Pritisak vazduha u zadnjim gumama</p> <p>[17] Masa (*)</p> <p>[18] Minimalni poluprečnik nepokošene trave</p> <p>[19] Visina košenja</p> <p>[20] Širina košenja</p> <p>[21] Brzina kretanja (indikativna), napred</p> <p>[22] Brzina kretanja (indikativna), napred</p> <p>[23] Maksimalni dozvoljen nagib</p> <p>[24] Dimenzije</p> <p>[25] Dužina</p> <p>[26] Dužina s vrećom (dužina bez vreće)</p> <p>[27] Širina</p> <p>[28] Širina s usmerivačem bočnog izbacivanja (Širina bez usmerivača bočnog izbacivanja)</p> <p>[29] Visina</p> <p>[30] Šifra rezne glave</p> <p>[31] Nivo zvučnog pritiska</p> <p>[32] Merna nesigurnost</p> <p>[33] Izmereni nivo zvučne snage</p> <p>[34] Garantovani nivo zvučne snage</p> <p>[35] Nivo vibracija na mestu vozača</p> <p>[36] Nivo vibracija na volanu</p> <p>[45] Dodatna oprema na zahtev</p> <p>[45.A1, 45.A2] Komplet za malčiranje</p> <p>[45.B] Punjač baterije</p> <p>[45.C] Komplet za vuču</p> <p>[45.D] Pokrovna cerada</p> <p>[45.E] Komplet štitnika za izbacivanje otpozadi (edina za MP serija)</p> <p>[45.F] Lanci za sneg</p> <p>[45.G] Točkovi za blato / sneg</p> <p>[45.H] Prikolica</p> <p>[45.I] Posipač</p> <p>[45.J] Plug za sneg s nožem</p> <p>[45.K] Plug za sneg s nožem</p> <p>[43] Pomoćna utičnica za dodatni pribor usb</p> <p>[43.A] Napon i struja punjenja (izlaz USB)</p> <p>[43.B] Vrsta</p> <p>[43.C] Naziv i adresa proizvođača</p> <p>* Za specifični podatak, pogledajte podatke navedene na identifikacijskoj nalepnici mašine.</p>	<p><b>[1] SV - TEKNISKA SPECIFIKATIONER</b></p> <p>[2] Spänning MAX</p> <p>[3] Spänning NOMINAL</p> <p>[4] Motorns maximala funktionshastighet</p> <p>[5] Batteri</p> <p>[5a] Litiumjon (Li-on)</p> <p>[6] Batteriets kapacitet</p> <p>[7] Batteriladdare</p> <p>[8] Laddningens maximala varaktighet</p> <p>[9] Drivmotorns effekt</p> <p>[10] Bladmotorns effekt</p> <p>[11] Det eller de frekvensband där radioutrustningen arbetar.</p> <p>[12] Den maximala radiofrekvenseffekt som överförs inom det eller de frekvensband där radioutrustningen arbetar.</p> <p>[13] Framdäck</p> <p>[14] Backdäck</p> <p>[15] Däcktryck fram</p> <p>[16] Däcktryck bak</p> <p>[17] Vikt (*)</p> <p>[18] Minimiradie på oklippt gräs</p> <p>[19] Klipphöjd</p> <p>[20] Klippbredd</p> <p>[21] Hastighet (indikativ) vid körning framåt</p> <p>[22] Hastighet (indikativ) vid backning</p> <p>[23] Max. tillåten lutning</p> <p>[24] Dimensioner</p> <p>[25] Längd</p> <p>[26] Längd med påse (längd utan påse)</p> <p>[27] Bredd</p> <p>[28] Bredd med sidotömningens riktplatta (Bredd utan sidotömningens riktplatta)</p> <p>[29] Höjd</p> <p>[30] Skärenhetens kod</p> <p>[31] Ljudtrycksnivå</p> <p>[32] Tvivel med mått</p> <p>[33] Uppmätt ljudeffektivnivå</p> <p>[34] Garanterad ljudeffektivnivå</p> <p>[35] Vibrationsnivå på förarplatsen</p> <p>[36] Vibrationsnivå på ratten</p> <p>[45] Fällvalstillbehör</p> <p>[45.A1, 45.A2] Sats för "mulching"</p> <p>[45.B] Batteriladdare</p> <p>[45.C] Sats för bogsering</p> <p>[45.D] Presenning</p> <p>[45.E] Sats med bakre tömningskydd (endast för MP-serien)</p> <p>[45.F] Snökedjor</p> <p>[45.G] Hjul för lera/snö</p> <p>[45.H] Spridare</p> <p>[45.I] Släp</p> <p>[45.J] Blad- och grässamlare</p> <p>[45.K] Snöröjare med blad</p> <p>[43] Extra uttag för usb-tillbehör</p> <p>[43.A] Spänning och laddningsström (Utgång USB)</p> <p>[43.B] Typ</p> <p>[43.C] Tillverkarens namn och adress</p> <p>* För specifik information, se uppgifterna på maskinens märkplåt.</p>
---------------------------------------------------------------------------------------------------------------------------------------------------------------------------------------------------------------------------------------------------------------------------------------------------------------------------------------------------------------------------------------------------------------------------------------------------------------------------------------------------------------------------------------------------------------------------------------------------------------------------------------------------------------------------------------------------------------------------------------------------------------------------------------------------------------------------------------------------------------------------------------------------------------------------------------------------------------------------------------------------------------------------------------------------------------------------------------------------------------------------------------------------------------------------------------------------------------------------------------------------------------------------------------------------------------------------------------------------------------------------------------------------------------------------------------------------------------------------------------------------------------------------------------------------------------------------------------------------------------------------------------------------------------------------------------------------------------------------------------------------------------------------------------------------------------------------------------------------------------------------------------------------------------------------------------------------------------------------------------------------------------------------------------------------------------------------------------------------------------------------------------------------------------------------------------------------------------------------------------------------	----------------------------------------------------------------------------------------------------------------------------------------------------------------------------------------------------------------------------------------------------------------------------------------------------------------------------------------------------------------------------------------------------------------------------------------------------------------------------------------------------------------------------------------------------------------------------------------------------------------------------------------------------------------------------------------------------------------------------------------------------------------------------------------------------------------------------------------------------------------------------------------------------------------------------------------------------------------------------------------------------------------------------------------------------------------------------------------------------------------------------------------------------------------------------------------------------------------------------------------------------------------------------------------------------------------------------------------------------------------------------------------------------------------------------------------------------------------------------------------------------------------------------------------------------------------------------------------------------------------------------------------------------------------------------------------------------------------------------------------------------------------------------------------------------------------------------------------------------------------------------------------------------------------------------------------------------------------------------------------------------------------------------------------------

[1] **TR - TEKNİK VERİLER**

- [2] Besleme gerilimi MAX  
[3] Besleme gerilimi NOMINAL  
[4] Motorun maksimum çalışma hızı  
[5] Batarya  
[6] Bataryanın kapasitesi  
[7] Batarya şarj cihazı  
[8] Bataryanın maksimum süresi  
[9] Traksiyon motorunun gücü  
[10] Bıçak motorunun gücü  
[11] Radyo cihazının çalışma frekans bandı  
[12] Radyo cihazının çalıştığı frekans bantlarında iletilen azami radyofrekans gücü.  
[13] Ön tekerlekler  
[14] Arka tekerlekler  
[15] Ön şişirme basıncı  
[16] Arka şişirme basıncı  
[17] Kütle (\*)  
[18] Minimum kesilmemiş çim yarıçapı  
[19] Kesim yüksekliği  
[20] Kesim genişliği  
[21] İleri yönde ilerleme hızı (gösterge niteliğindedir)  
[22] Geri yönde ilerleme hızı (gösterge niteliğindedir)  
[23] İzin verilen maksimum eğim  
[24] Ebatlar  
[25] Sepetli  
[26] Sepetli uzunluk (sepetsiz uzunluk)  
[27] Genişlik  
[28] Yandan tahliye deflektörüyle genişlik (Yandan tahliye deflektörü olmadan genişlik)  
[29] Yükseklik  
[30] Kesim düzeni kodu  
[31] Ses basınç seviyesi  
[32] Ölçü belirsizliği  
[33] Ölçülen ses gücü seviyesi  
[34] Garanti edilen ses gücü seviyesi  
[35] Sürücü mahalinde titreşim seviyesi  
[36] Direksiyonda titreşim seviyesi  
  
[45] Talep üzerine aksesuarlar  
[45.A1, 45.A2] "Maçlama" Kıtı  
[45.B] Batarya şarj cihazı  
[45.C] Çekış Kıtı  
[45.D] Kaplama Kıtı  
[45.E] Arka tahliye koruma kıtı (sadece MP serisi için)  
[45.F] Kar zincirleri  
[45.G] Çamur / kar tekerleri  
[45.H] Römork  
[45.I] Serpici  
[45.J] Yaprak ve çim toplayıcı  
[45.K] Bıçaklı kar temizleme makinesi  
  
[43] USB AKSESUARLAR İÇİN YARDIMCI BAĞLANTI NOKTASI  
[43.A] Şarj gerilimi ve akımı (Çıkış USB)  
[43.B] tipi.  
[43.C] Üreticinin adı ve adresi

\* Spesifik değer için, makine belirleme etiketinde belirtilenleri referans alın



## ÍNDICE

1. INFORMACIÓN GENERAL .....	2	7. USO DE LA MÁQUINA.....	20
2. ADVERTENCIAS GENERALES DE SEGURIDAD.....	2	7.1 Operaciones preliminares.....	20
3. ADVERTENCIAS DE SEGURIDAD DEL CORTACÉSPED CON CONDUCTOR SENTADO .....	5	7.2 Controles de seguridad.....	20
3.1 Preparación.....	5	7.3 Uso de la máquina en pendientes .....	22
3.2 Operaciones preliminares.....	5	7.4 Arranque.....	22
3.3 Durante el uso .....	5	7.5 Trabajo .....	22
3.4 Mantenimiento, almacenamiento .....	6	7.6 Parada .....	24
3.5 Respeto del medio ambiente.....	7	7.7 Después del uso .....	24
4. CONOCER LA MÁQUINA.....	7	8. MANTENIMIENTO ORDINARIO .....	24
4.1 Descripción de la máquina y uso previsto	7	8.1 Información general .....	24
4.2 Señales de seguridad .....	8	8.2 Batería .....	25
4.3 Etiqueta de identificación .....	9	8.3 ruedecillas limitadoras .....	27
4.4 Componentes principales.....	9	8.4 Limpieza.....	27
5. MONTAJE .....	9	8.5 Lubricación.....	28
5.1 Componentes para el montaje .....	10	8.6 Tuercas y tornillos de fijación .....	28
5.2 Montaje del volante .....	10	9. MANTENIMIENTO EXTRAORDINARIO .....	28
5.3 Montaje del asiento.....	10	9.1 Medidas de seguridad .....	28
5.4 Montaje del parachoques anterior.....	10	9.2 Conjunto de dispositivos de corte / dispositivos de corte .....	28
5.5 Montaje del deflector de descarga lateral (solo para modelos con descarga lateral).....	10	9.3 Sustitución de las ruedas delanteras / traseras.....	29
5.6 Montaje de los refuerzos laterales del conjunto de dispositivos de corte (solo para modelos con descarga lateral, si está previsto).....	11	9.4 Sustitución de lámparas led.....	30
5.7 Montaje y terminación de la placa trasera (solo para modelos con recogida trasera) .....	11	10. ALMACENAMIENTO.....	30
5.8 Montaje de la bolsa de recogida (solo para modelos con recogida trasera) (solo para modelos tipo "III") .....	11	11. DESPLAZAMIENTO Y TRANSPORTE.....	30
6. MANDOS DE CONTROL.....	12	12. ASISTENCIA Y REPARACIONES .....	30
6.1 Conmutador de llave.....	12	13. COBERTURA DE LA GARANTÍA .....	31
6.2 Pedal de tracción.....	12	14. TABLA DE MANTENIMIENTOS .....	32
6.3 Palanca de acoplamiento / desacoplamiento de la transmisión .....	12	15. IDENTIFICACIÓN DE PROBLEMAS .....	32
6.4 regulación de la altura de corte.....	12	16. ACCESORIOS .....	36
6.5 Pulsador de emergencia.....	13	16.1 Kit para "mulching".....	36
6.6 Toma auxiliar para accesorios USB.....	13	16.2 Cargador de baterías (carga rápida) .....	36
6.7 dispositivo de señalización acústica.....	13	16.3 KIT DE REMOLQUE.....	36
6.8 Palanca de vuelco de la bolsa de recogida (si está previsto, solo para modelos con recogida trasera) .....	14	16.4 Lona de cubierta .....	36
6.9 Tablero de pulsadores.....	14	16.5 Kit de protección de descarga trasera .....	36
6.10 Función Bluetooth (si está prevista).....	19	16.6 Cadenas de nieve de 18".....	36
		16.7 Ruedas para fango y nieve 18" .....	36
		16.8 Remolque.....	36
		16.9 Esparcidor .....	36
		16.10 Recogedor de hojas y hierba.....	36
		16.11 Quitanieves de cuchilla .....	36

## 1. INFORMACIÓN GENERAL

### 1.1 CÓMO LEER EL MANUAL

En el texto del manual, algunos párrafos que contienen información de particular importancia a fines de la seguridad o del funcionamiento están destacados en modo diferente de acuerdo con el siguiente criterio:

#### PELIGRO

La inobservancia de esta advertencia implica una situación de riesgo inminente que, si no se evita, causa instantáneamente la muerte o daños graves o permanentes.

#### ADVERTENCIA

La inobservancia de esta advertencia implica una situación de riesgo potencial que, si no se evita, puede causar la muerte o daños graves a la salud.

#### ATENCIÓN

La inobservancia de esta advertencia implica una situación de riesgo potencial que, si no se evita, podría causar daños de menor importancia a la máquina.

#### AVISO

Suministra instrucciones referidas a conductas que se deben adoptar para afrontar las prácticas no vinculadas a lesiones físicas.

#### INSTRUCCIONES DE SEGURIDAD

Suministra instrucciones referidas a procedimientos específicos que se deben realizar en caso de que peligre la salud humana o la seguridad de las máquinas.

#### NOTA

Suministra información adicional a las instrucciones de los mensajes de seguridad precedentes.

Los párrafos marcados con un recuadro de puntos grises indican características opcionales que no están presentes en todos los modelos documentados en este manual. Verificar si la característica está presente en este modelo.

Todas las indicaciones "delantera", "trasera", "derecha" e "izquierda" se refieren a la posición de trabajo del operador.

## 1.2 REFERENCIAS

### 1.2.1 Figuras

En estas instrucciones de uso las figuras están numeradas como 1, 2, 3 y así sucesivamente. Los componentes indicados en las figuras se señalan con las letras A, B, C, y así sucesivamente. Una referencia al componente C, en la figura 2, se indica como: "Ver Fig. 2.C" o simplemente "(Fig. 2.C)".

Las figuras son indicativas. Las piezas que realmente contiene la máquina pueden variar respecto de aquellas representadas.

### 1.2.2 Títulos

El manual está dividido en capítulos y párrafos. El título del apartado "2.1 Preparación" es un subtítulo del capítulo "2. Normas de seguridad". Las referencias a títulos o párrafos están señaladas con la abreviatura cap. o apart. y el número correspondiente. Ejemplo: "cap. 2" o "apart. 2.1"

## 2. ADVERTENCIAS GENERALES DE SEGURIDAD

### 2.1 ADVERTENCIAS GENERALES DE SEGURIDAD

#### ADVERTENCIA

**Leer todas las advertencias de seguridad, las instrucciones, las ilustraciones y las especificaciones suministradas con la máquina.** *El incumplimiento de las instrucciones indicadas a continuación puede provocar electrocución, incendios y/o lesiones graves.*

**Conservar todas las advertencias y las instrucciones para consultas futuras.**

El término "herramienta eléctrica", citado en las advertencias, se refiere a su máquina con alimentación mediante red eléctrica (con cable) o con batería (sin cable).

- 1) **Seguridad del área de trabajo**
  - a) **Mantener limpia y bien iluminada el área de trabajo.** *Áreas desordenadas u oscuras facilitan los accidentes.*
  - b) **No usar la herramienta eléctrica en atmósferas explosivas, por ejemplo, en presencia de líquidos inflamables, gases o polvo.** *Las herramientas eléctricas generan chispas que pueden incendiar el polvo o los vapores.*

- c) **Mantener alejados a los niños y a las personas presentes cuando se usa una herramienta eléctrica.** *Las distracciones pueden provocar la pérdida del control.*

## 2) Seguridad eléctrica

- a) **La clavija del cable del cargador de baterías debe ser compatible con la toma de corriente.** No modificar nunca la clavija. No usar adaptadores con el cable del cargador de baterías provisto de puesta a tierra. *Las clavijas no modificadas y adecuadas para la toma reducen el riesgo de choque eléctrico.*
- b) **La clavija de la herramienta eléctrica debe ser compatible con la toma de corriente.** No modificar nunca la clavija. No utilizar adaptadores con las herramientas eléctricas provistas de puesta a tierra. *Las clavijas no modificadas y adecuadas para la toma reducen el riesgo de choque eléctrico.*
- c) **Evitar el contacto del cuerpo con superficies de masa o a tierra, como tubos, radiadores, cocinas, frigoríficos.** *El riesgo de choque eléctrico aumenta si el cuerpo está en contacto con la masa o con la tierra.*
- d) **No exponer las herramientas eléctricas a la lluvia o a ambientes húmedos.** *El agua que penetra en una herramienta eléctrica aumenta el riesgo de electrocución.*
- e) **No tirar nunca del cable del cargador de baterías para extraer la clavija.** Mantener el cable del cargador de baterías alejado del calor, de aceite, disolventes, objetos cortantes, aristas vivas o partes en movimiento. *Un cable dañado o enredado aumenta el riesgo de choque eléctrico.*
- f) **No usar el cable de modo impropio.** No usar el cable para transportar el aparato, tirar del mismo o para desconectarlo de la toma. Mantener el cable alejado del calor, aceite, aristas cortantes o partes en movimiento. *Un cable dañado o enredado aumenta el riesgo de choque eléctrico.*
- g) **Cuando se emplee la herramienta eléctrica en el exterior, utilizar un cable de prolongación apto para uso en exteriores.** *El uso de un cable de prolongación apto para uso exterior reduce el riesgo de choque eléctrico.*
- h) **Si no se puede evitar el uso de la herramienta eléctrica en un ambiente húmedo, usar una toma de corriente protegida por un interruptor diferencial (RCD-Residual Current Device).** *El uso de un RCD reduce el riesgo de choque eléctrico.*

- i) **Conectar el cargador de baterías solo a tomas con la tensión y la frecuencia de red indicadas en la placa.**

## ⚠ PELIGRO

La humedad y la electricidad no son compatibles:

- La manipulación y la conexión de los cables eléctricos deben efectuarse en seco.
  - No poner nunca en contacto una toma eléctrica o un cable con una zona mojada (charco o terreno húmedo).
  - Si es necesario, usar alargaderas con tomas integrales estancas y homologadas, disponibles en los comercios.
  - La preinstalación de una toma de corriente para la carga, conectada a la red eléctrica del edificio, debe ser realizada por un electricista cualificado y debe estar debidamente protegida por un diferencial (RCD-Residual Current Device), con una corriente de disparo conforme con las normativas en vigor.
  - Una conexión incorrecta puede provocar cortocircuitos, daños personales graves e incluso la muerte.
- 
- **Para evitar interrupciones en el suministro de corriente eléctrica durante la carga:**
    - comprobar que la capacidad total de la instalación eléctrica sea adecuada.
    - conectar la máquina a una toma de corriente con un amperaje suficiente.
    - evitar el uso simultáneo de otros equipos eléctricos de consumo elevado.
- ## 3) Seguridad personal
- a) **Permanecer atento, controlar lo que se está haciendo y aplicar el sentido común cuando se utilice una herramienta eléctrica. No usar la herramienta eléctrica cuando se está cansado o bajo la influencia de drogas, alcohol o medicamentos.** *Un momento de distracción mientras se usa una herramienta eléctrica puede provocar lesiones personales graves.*
- b) **Utilizar equipos de protección individual. Llevar siempre gafas de protección.** *El uso de equipos de protección como máscaras antipolvo, calzado antideslizante, cascos de protección o auriculares para los oídos, reduce las lesiones personales.*
- c) **Evitar arranques no intencionales.** Asegurarse de que el interruptor se encuentre en posición de "OFF" antes de conectar la clavija, sujetar o transportar la herramienta eléctrica. *Si se transporta un aparato eléctrico con el dedo en el interruptor o se conecta con el interruptor en la posición "ON" aumenta el riesgo de accidentes.*

- d) **Retirar todas las llaves o herramientas de regulación antes de encender la herramienta eléctrica.** *Una llave o una herramienta que permanezca en contacto con una parte giratoria de la máquina puede provocar lesiones personales.*
- e) **No se asome. Mantener siempre un apoyo y un equilibrio adecuados.** *Esto permite controlar de mejor manera la herramienta eléctrica en situaciones inesperadas.*
- f) **Vestirse de modo apropiado. No llevar prendas sueltas o joyas. Mantener el cabello y la indumentaria alejados de las piezas en movimiento.** *Las prendas sueltas, las joyas o los cabellos largos pueden quedarse enganchados en las partes en movimiento.*
- g) **Si hay dispositivos para conectar a instalaciones para extraer y recoger el polvo, asegurarse de que estén conectados y se utilicen de manera adecuada.** *El uso de estos dispositivos puede reducir los riesgos relacionados con el polvo.*
- h) **No permitir que la familiaridad adquirida por el uso de la máquina de lugar a la displicencia, ignorando los principios de seguridad de la herramienta eléctrica.** *Una acción negligente puede provocar lesiones graves en una fracción de segundo.*
- 4) **Uso y protección de la herramienta eléctrica**
- a) **No sobrecargar la herramienta eléctrica. Usar la herramienta eléctrica adecuada para el trabajo.** *La herramienta eléctrica adecuada realizará el trabajo de mejor manera y con mayor seguridad, a la velocidad para la cual ha sido diseñada.*
- b) **No utilizar la herramienta eléctrica si el interruptor no es capaz de ponerla en marcha o pararla.** *Una herramienta eléctrica que no se puede accionar con el interruptor resulta peligrosa y debe ser reparada.*
- c) **No utilizar la máquina si el conmutador de llave no es capaz de arrancarla o pararla regularmente.** *Una máquina que no puede accionarse mediante el conmutador de llave es peligrosa y debe repararse en un centro de asistencia.*
- d) **Retirar la llave de encendido antes de realizar cualquier regulación, cambio de accesorios o antes de guardar la herramienta eléctrica.** *Estas medidas preventivas de seguridad reducen el riesgo de arranque accidental de la herramienta eléctrica.*
- e) **Guardar las herramientas eléctricas que no se utilicen fuera del alcance de los niños y no permitir el uso de la máquina a personas que no estén familiarizadas con la herramienta y con estas instrucciones.** *Las herramientas eléctricas son peligrosas en manos de usuarios no capacitados.*
- f) **Cuidar el mantenimiento de las herramientas eléctricas y de los accesorios. Comprobar que las partes móviles estén alineadas y tengan libertad de movimiento, que no haya roturas de partes ni cualquier otra condición que pueda afectar al funcionamiento de la herramienta eléctrica. En caso de daños, la herramienta eléctrica debe repararse antes de usarla.** *Muchos accidentes son causados por un mantenimiento escaso.*
- g) **Mantener afilados y limpios los órganos de corte.** *Un mantenimiento adecuado de los órganos de corte, con filos bien afilados, hace que sean menos propensos a atascarse y más fáciles de controlar.*
- h) **Usar la herramienta eléctrica y los accesorios correspondientes según las instrucciones proporcionadas, teniendo en cuenta las condiciones y el tipo de trabajo que se deba realizar.** *El uso de una herramienta eléctrica para operaciones diferentes de las previstas puede originar situaciones de peligro.*
- i) **Mantener las empuñaduras y las superficies de agarre secas, limpias y sin restos de aceite y grasa.** *Las empuñaduras y las superficies de agarre resbaladizas no permiten desplazar y controlar, de modo seguro, la herramienta en situaciones imprevistas.*
- 5) **Uso y precauciones de uso de las herramientas con batería**
- a) **Para cargar la batería utilizar, solo cargadores recomendados por el fabricante.** *Un cargador de baterías adecuado a un tipo de paquete de baterías puede generar riesgo de incendio, electrocución, sobrecalentamiento o pérdida de líquido corrosivo de la batería, si se lo utiliza con otro paquete de baterías.*
- b) **Utilizar solo las baterías específicas previstas para su herramienta.** *El uso de cualquier otro grupo de baterías puede crear riesgo de lesiones e incendios.*
- c) **Cuando no se utiliza el grupo de baterías, se lo debe mantener alejado de otros objetos de metal como grapas, monedas, llaves, clavos, tornillos u otros objetos metálicos pequeños que podrían ocasionar un cortocircuito de los contactos.** *El cortocircuito de los contactos de la batería puede comportar combustiones o incendios.*

- d) **Si está en malas condiciones, la batería puede provocar la pérdida de líquido.** Evitar el contacto con el líquido. En caso de contacto accidental, enjuagar con agua. En caso de contacto del líquido con los ojos, consultar con un médico. *El líquido que haya salido de la batería puede provocar irritaciones cutáneas o quemaduras.*
- e) **No utilizar una batería o una herramienta dañada o modificada.** *Las baterías dañadas o modificadas podrían presentar un comportamiento imprevisible, con el consiguiente riesgo de incendios, explosiones o lesiones.*
- f) **No exponer el paquete batería o la herramienta al fuego o temperatura excesiva.** *La exposición al fuego o a una temperatura superior a 70 °C puede provocar una explosión.*
- g) **Seguir todas las instrucciones de carga y no cargar el paquete de batería o la herramienta fuera del intervalo de temperatura especificado en las instrucciones.** *Una carga inadecuada o a temperatura fuera del intervalo especificado puede dañar la batería y aumentar el riesgo de incendio.*
- h) **No cargar el paquete de batería en lugares con presencia de vapores, sustancias inflamables o locales excesivamente húmedos.** Si no puede evitarse el ambiente húmedo, usar una toma de corriente protegida por un interruptor diferencial (RCD-Residual Current Device), para reducir el riesgo de choque eléctrico.
- i) **No guardar el cable del cargador de baterías al alcance de los niños.**
- 6) **Asistencia**
- a) **Encargar la reparación de la herramienta eléctrica a personal cualificado, empleando solo repuestos originales.** *De este modo, es posible mantener la seguridad de la herramienta eléctrica.*
- b) **No realizar operaciones de reparación en la batería.** *Las actividades de reparación deben ser realizadas por el fabricante o en un centro de asistencia especializado.*

### 3. ADVERTENCIAS DE SEGURIDAD DEL CORTACÉSPED CON CONDUCTOR SENTADO

#### 3.1 PREPARACIÓN

- Familiarizarse con los mandos y el uso apropiado de la máquina. Aprender a parar la máquina rápidamente.

- No permitir que la máquina sea usada por niños o personas que no estén debidamente familiarizados con las instrucciones. Las leyes locales pueden fijar una edad mínima para el usuario.
- No transportar niños u otros pasajeros.
- Recordar que el usuario es el responsable que pudieran ocasionarse a personas o a sus posesiones. El usuario es responsable de evaluar los riesgos potenciales del terreno sobre el cual debe trabajar, así como de tomar todas las precauciones necesarias para garantizar su seguridad y la de terceros, especialmente en pendientes, terrenos accidentados, resbaladizos o inestables.
- Este manual es parte integrante de la máquina, en consecuencia siempre debe acompañarla en caso de cesión temporal o definitiva de la misma.

#### 3.2 OPERACIONES PRELIMINARES

##### Equipos de protección individual (EPI)

- Emplear indumentaria adecuada, calzado de trabajo resistente con suelas antideslizantes y pantalones largos. No accionar la máquina descalzo o con sandalias. Usar cascos de protección para los oídos.
- El uso de protecciones acústicas puede reducir la capacidad de percibir posibles advertencias (gritos o alarmas). Prestar máxima atención a lo que sucede alrededor del área de trabajo.
- No llevar bufandas, camisas, collares, pulseras, ropa con volantes o lazos, corbatas o accesorios colgantes o anchos que puedan quedar atrapados en la máquina o en objetos y materiales presentes en el lugar de trabajo.
- Recogerse el cabello largo.

##### Zona de trabajo/Máquina

Controlar exhaustivamente toda la zona de trabajo y eliminar todo lo que pudiera ser expulsado por la máquina o dañar el dispositivo de corte/elementos giratorios (piedras, ramas, alambres, huesos, etc.).

#### 3.3 DURANTE EL USO

##### Zona de trabajo

- No usar la máquina en ambientes con riesgo de explosión, en presencia de líquidos inflamables, gases o polvo. Los contactos eléctricos o roces mecánicos pueden generar chispas capaces de incendiar el polvo o los vapores.
- Trabajar solo con luz diurna o con una buena luz artificial y en condiciones de buena visibilidad.
- Mantener a las personas, niños y animales lejos de la zona de trabajo. Los niños deben ser vigilados por un adulto.

- No trabajar sobre hierba mojada, bajo la lluvia y en situaciones con riesgo de tormentas, especialmente con probabilidad de rayos.
- Prestar especial atención a las irregularidades del terreno (cambios de rasante, cunetas), pendientes, peligros escondidos y presencia de posibles obstáculos que puedan limitar la visibilidad.
- Prestar mucha atención cerca de barrancos, acequias o diques. La máquina puede volcar si una rueda sobrepasa un borde o si el borde cede.
- Prestar especial atención en suelos con pendiente, donde se requiere especial precaución para evitar vuelcos o pérdida de control de la máquina. Las principales causas de pérdida de control son:
  - Falta de adherencia de las ruedas.
  - Velocidad excesiva.
  - Cambios bruscos de dirección.
  - Frenado inadecuado.
  - Máquina inadecuada para el uso.
  - Ignorancia de los efectos que pueden derivar de las condiciones del suelo.
  - Uso de la máquina como vehículo de remolque.
- Cuando se utiliza la máquina cerca de la carretera, prestar atención al tráfico.

### AVISO

Las máquinas a las que se refiere este manual no han sido diseñadas para ser usadas como vehículo de remolque.

### Comportamientos

- Durante la guía y el trabajo, no distraerse y mantener la concentración necesaria.
- Prestar atención cuando se realiza la operación de marcha atrás. Mirar atrás antes y durante la operación de marcha atrás para asegurarse de que no haya obstáculos.
- Prestar atención cuando se utilicen accesorios que puedan alterar la estabilidad de la máquina, en particular en las pendientes.
- Mantener siempre las manos y los pies lejos del dispositivo de corte, tanto durante el arranque como durante el uso de la máquina.
- Mantener las manos y los pies alejados del soporte del asiento. Existe riesgo de lesiones por aplastamiento.

### ADVERTENCIA

El elemento de corte sigue girando durante unos segundos incluso después de su desactivación o después de apagar el motor.

### ADVERTENCIA

Prestar atención al grupo de dispositivos de corte con más de un dispositivo de corte, pues un dispositivo de corte en rotación puede determinar la rotación de los demás.

### INSTRUCCIONES DE SEGURIDAD

En caso de roturas o accidentes durante el trabajo, parar inmediatamente el motor y alejar la máquina para no provocar otros daños; En caso de accidentes con lesiones personales o a terceros, poner en marcha inmediatamente los procedimientos de primeros auxilios más adecuados a la situación y acudir a un Centro de Salud. Retirar cuidadosamente los eventuales residuos que pudieran causar daños o lesiones a personas o animales, en caso de que quedaran sin supervisión.

### Limitaciones del uso

- No utilizar nunca la máquina con protecciones dañadas, ausentes o no posicionadas correctamente (bolsa de recogida, protección de descarga lateral, protección de descarga trasera)
- No utilice la máquina si los accesorios y herramientas no se han instalado en los puntos previstos.
- No desconectar, desactivar, quitar ni manipular los sistemas de seguridad/microinterruptores presentes.
- No someter la máquina a esfuerzos excesivos y no usar una máquina incorrecta para efectuar trabajos pesados; el uso de una máquina adecuada reduce los riesgos y mejora la calidad del trabajo.
- La máquina no está homologada para circular por calles públicas. Su empleo (según lo establecido en el Código de Circulación) está permitido exclusivamente en áreas privadas cerradas al tránsito.

## 3.4 MANTENIMIENTO, ALMACENAMIENTO

Efectuar un regular mantenimiento y un correcto almacenamiento preserva la seguridad de la máquina y el nivel de sus prestaciones.

### Mantenimiento

- No utilizar jamás la máquina con piezas desgastadas o dañadas. Las piezas averiadas o deterioradas deben ser sustituidas y jamás reparadas.
- Durante las operaciones de regulación de la máquina, prestar mucha atención para evitar que queden atrapados los dedos entre el dispositivo de corte y las partes fijas de la máquina.
- Encargar la reparación de la máquina a personal cualificado, empleando solo



recambios originales. De este modo, es posible mantener la seguridad de la máquina.

- No realizar operaciones de reparación en la batería. Las actividades de reparación deben ser realizadas por el fabricante o en un centro de asistencia especializado.

## INSTRUCCIONES DE SEGURIDAD

El nivel de ruido y de vibraciones indicado en estas instrucciones son valores máximos de uso de la máquina. El uso de un elemento de corte desajustado, la excesiva velocidad de movimiento y la ausencia de mantenimiento influyen de manera significativa en las emisiones sonoras y en las vibraciones. Por lo tanto es necesario adoptar medidas preventivas apropiadas para eliminar posibles daños ocasionados por ruidos elevados y por los efectos de las vibraciones; Efectuar el mantenimiento de la máquina, usar auriculares anti-ruido y realizar pausas durante el trabajo.

### Almacenamiento

Para reducir el riesgo de incendio, no dejar contenedores con materiales de desecho dentro de una habitación.

## 3.5 RESPETO DEL MEDIO AMBIENTE

La protección del medio ambiente debe ser un aspecto relevante y prioritario en el uso de la máquina, a beneficio de la convivencia civil y del ambiente en el que vivimos.

- Respetar minuciosamente las normas locales sobre la eliminación de embalajes, partes deterioradas o cualquier elemento con fuerte impacto ambiental; estos residuos no deben arrojarse a la basura, sino que deben separarse y entregarse a los centros de recogida específicos que realizarán el reciclaje de los materiales.
- Respetar escrupulosamente las normas locales sobre la eliminación de los materiales de desecho.
- En el momento de deshacerse de la máquina, no abandonarla en lugares donde pueda perjudicar el medio ambiente; contactar con un centro de recogida, según las normas locales vigentes.



No deseche los aparatos eléctricos junto con los residuos domésticos. Según la Directiva Europea 2012/19/CE sobre los residuos de equipos eléctricos y electrónicos y su aplicación conforme a las normas nacionales, los equipos eléctricos fuera de servicio deberán recogerse separadamente para volverse a emplear de manera eco-compatible. Si los equipos eléctricos se eliminan en un vertedero de residuos o en espacio abiertos, las sustancias nocivas pueden llegar a la capa acuifera y entrar en

la cadena alimentaria, dañando la salud y el bienestar de las personas. Para obtener más información sobre la eliminación de este producto, contactar con el Ente competente para la eliminación de los residuos domésticos o con su Distribuidor.



Al término de su vida útil, las baterías se deben eliminar cumpliendo con las normativas vigentes. La batería contiene materiales peligrosos tanto para las personas como para el medio ambiente.

Una vez retirada, la batería debe depositarse de forma separada en una estructura apta para baterías de iones de litio.



La separación selectiva de los productos y embalajes utilizados permite el reciclaje de los materiales y su reutilización. La reutilización de materiales reciclados ayuda a prevenir la contaminación medioambiental y a disminuir la demanda de materias primas.

## 4. CONOCER LA MÁQUINA

### 4.1 DESCRIPCIÓN DE LA MÁQUINA Y USO PREVISTO

**Esta máquina es una cortadora de césped con operador sentado.**

La máquina posee un motor eléctrico que acciona el dispositivo de corte y un motor eléctrico que controla la tracción. La máquina tiene tracción trasera.

El operador es capaz de conducir la máquina y de accionar los mandos principales manteniéndose siempre sentado en el puesto de conducción.

Los dispositivos de seguridad montados en la máquina prevén la parada del motor y del dispositivo de corte en unos pocos segundos (apart. 7.2.2).

#### 4.1.1 Uso previsto

Esta máquina ha sido proyectada y fabricada para el corte de la hierba.

En especial, los modelos:

- MP 84 Li 48 Series V1/V2 y MP 98 Li 48 Series V3 pueden:
  1. cortar la hierba y recogerla en la bolsa de recogida;
  2. cortar la hierba y descargarla en el suelo por la parte trasera (si está previsto);

3. cortar la hierba, desmenuzarla y colocarla en el terreno (efecto "mulching") (si está previsto).

Los modelos:

- SD 98 Li 48 Series V1/V2 y SD 108 Li 48 Series V3 pueden:
1. cortar la hierba y descargarla por el lateral;
  2. cortar la hierba, desmenuzarla y colocarla en el terreno (efecto "mulching") (si está previsto).

El empleo de accesorios especiales, previstos por el Fabricante como equipamiento original o adquirible de manera separada, permite efectuar este trabajo según varias modalidades operativas, ilustradas en este manual o en las instrucciones que acompañan a cada accesorio. Del mismo modo, la posibilidad de aplicar accesorios suplementarios (si son previstos por el Fabricante) puede ampliar el uso previsto a otras funciones, según los límites y las condiciones indicadas en las instrucciones que acompañan a los propios equipos.

#### 4.1.2 Uso inadecuado

Cualquier otro tipo de uso, diferente del previsto, puede ser peligroso y causar daños a personas y/o cosas. Se considera uso inapropiado (entre otras cosas):

- transportar en la máquina a otras personas, niños o animales, pues podrían caerse y lesionarse gravemente o perjudicar la conducción segura;
- empujar cargas pesadas;
- Utilizar la máquina para el paso en terrenos inestables, resbaladizos, helados, con piedras o irregulares, charcos o pantanos que no permitan la valoración de la consistencia del terreno;
- accionar el dispositivo de corte en los tramos sin hierba;
- usar la máquina para recoger hojas o residuos.

#### AVISO

El uso impropio de la máquina comporta la caducidad de la garantía y la exención del Fabricante de toda responsabilidad, corriendo a cargo del usuario todos los gastos derivados de daños o lesiones propias o a terceros.

#### 4.1.3 Tipo de usuario

Esta máquina está destinada al uso por parte de consumidores, es decir, operadores no profesionales. Está destinada para ser utilizada como pasatiempo y por un solo operador.

## 4.2 SEÑALES DE SEGURIDAD

La máquina posee varios símbolos (fig. 2). Su función es la de recordar al operador que debe utilizar la máquina con cuidado y atención. Significado de los símbolos:



#### ATENCIÓN

Leer las instrucciones antes de usar la máquina.



#### ATENCIÓN

Retirar la llave y leer las instrucciones antes de efectuar cualquier operación de mantenimiento o de reparación.



#### PELIGRO DE EXPULSIÓN DE OBJETOS

No trabajar sin haber montado la protección de descarga trasera o la bolsa de recogida. (solo para modelos con recogida trasera)



#### PELIGRO DE EXPULSIÓN DE OBJETOS

No trabajar sin montar el deflector de descarga lateral. (solo para modelos con descarga lateral)



#### PELIGRO DE EXPULSIÓN DE OBJETOS

Mantener alejadas a las personas durante el uso, fuera del área de trabajo.



#### PELIGRO DE VUELCO DE LA MÁQUINA

No usar esta máquina sobre pendientes superiores a 10°.



#### PELIGRO DE APLASTAMIENTO

Asegurarse de que los niños permanezcan a cierta distancia de la máquina cuando esté funcionando.



#### PELIGRO DE CORTES

Dispositivos de corte en movimiento. No introducir las manos ni los pies en el interior del alojamiento de los dispositivos de corte.

#### INSTRUCCIONES DE SEGURIDAD

Las etiquetas adhesivas dañadas o ilegibles deben sustituirse. Pedir nuevas etiquetas al Centro de asistencia autorizado.

### 4.3 ETIQUETA DE IDENTIFICACIÓN

La etiqueta de identificación contiene los siguientes datos (fig. 1):

1. Nivel de potencia sonora.
2. Marca CE de conformidad.
3. Año de fabricación.
4. Tipo de máquina.
5. Número de matrícula.
6. Nombre y dirección del Fabricante.
7. Código del artículo.
8. Velocidad máx. de funcionamiento motor.
9. Peso en kg.
10. Grado de protección eléctrica.
11. Tensión nominal.
12. Capacidad de la batería.

Transcribir los datos de identificación de la máquina en los espacios correspondientes de la etiqueta indicada detrás de la portada.

### INSTRUCCIONES DE SEGURIDAD

Utilizar los datos de identificación indicados en la etiqueta de identificación cada vez que se contacta con el taller autorizado.

#### NOTA

El ejemplo de la declaración de conformidad se encuentra en las últimas páginas del manual.

### 4.4 COMPONENTES PRINCIPALES

La máquina está constituida por los siguientes componentes principales, a los que corresponden las funciones que se indican a continuación (fig.1):

- A. Grupo de dispositivos de corte:** es el grupo formado por el cárter, que comprende los dispositivos de corte giratorios y los dispositivos de corte.
- B. Dispositivos de corte:** son los elementos predisuestos para el corte de la hierba; las aletas colocadas en los extremos favorecen el transporte de la hierba cortada hacia el canal de expulsión.
- C. Deflector de descarga lateral:** es una protección de seguridad e impide que eventuales objetos recogidos por los dispositivos de corte sean arrojados lejos de la máquina (solo para modelos con descarga lateral).
- D. Canal de expulsión:** es el elemento de conexión entre el conjunto de dispositivos de corte y la bolsa de recogida (solo para modelos con recogida trasera).

- E. Bolsa de recogida:** además de la función de recoger la hierba cortada, constituye un elemento de seguridad, pues impide que objetos eventualmente recogidos por el dispositivo de corte sean arrojados lejos de la máquina (solo para modelos con recogida trasera).
- F. Protección de descarga trasera (disponible por encargo):** montada en lugar de la bolsa de recogida, impide que eventuales objetos recogidos por los dispositivos de corte sean arrojados lejos de la máquina (solo para modelos con recogida trasera).
- G. Asiento de del conductor:** es el puesto de trabajo del operador y está dotado de un sensor que detecta su presencia de modo que permita la intervención de los dispositivos de seguridad.
- H. Motor de cuchillas:** proporciona el movimiento a los dispositivos de corte.
- I. Motor de transmisión:** proporciona el movimiento a las ruedas.
- J. Batería:** proporciona la energía a los motores y a todos los componentes eléctricos de la máquina.
- K. Parachoques delantero:** protege las partes delanteras de la máquina.
- L. Volante:** controla la dirección de las ruedas delanteras.
- M. Tablero de pulsadores:** interfaz que agrupa a los principales mandos de uso de la máquina.

### 5. MONTAJE

#### ADVERTENCIA

Las normas de seguridad que deben seguirse están descritas en el cap. 2. Respetar escrupulosamente dichas indicaciones para no sufrir graves riesgos o peligros. No utilice la máquina antes de haber seguido todas las indicaciones de la sección "MONTAJE".

Por motivos de almacenamiento y transporte, algunos componentes de la máquina no se ensamblan directamente en fábrica, sino que se deben montar después de quitar el embalaje.

El desembalaje y el cumplimiento del montaje deben ser efectuados sobre una superficie plana y sólida, con espacio suficiente para el desplazamiento de la máquina y de los embalajes, utilizando siempre herramientas apropiadas.

## 5.1 COMPONENTES PARA EL MONTAJE

En el embalaje están comprendidos los componentes para el montaje indicados en la siguiente tabla:

	Descripción
1	Volante
2	Cobertura del tablero de instrumentos y componentes de montaje del volante
3	Asiento de del conductor
4	Cargador de baterías
5	Parachoques delantero
6	Ruedecillas limitadoras
7	Bolsa con los respectivos tornillos de montaje e instrucciones (solo para modelos con recogida trasera)
8	Parte inferior de la placa trasera, soportes de la bolsa y respectivos accesorios complementarios y de montaje (solo para los modelos con recogida trasera)
9	Deflector de descarga lateral (solo para modelos con descarga lateral)
10	Refuerzos laterales del conjunto de dispositivos de corte (solo para modelos con descarga lateral, si está previsto).
11	Sobre con: - manuales de instrucción y los documentos - tornillería de montaje del asiento - equipo de montaje del deflector de descarga lateral (solo para modelos con descarga lateral) - 2 llaves de arranque
12	Kit para soporte del móvil (si está previsto)

### 5.1.1 Desembalaje

1. Abrir el embalaje con atención para no extraviar los componentes
2. Consultar la documentación incluida en la caja, incluyendo estas instrucciones.
3. Extraer de la caja todos los componentes no montados.
4. Extraer del embalaje la máquina siguiendo las siguientes precauciones:
  - llevar a la máxima altura el grupo dispositivo de corte (apart. 6.4) para evitar dañarlo en el momento de la bajada de la máquina desde el palé de base;
  - Poner la palanca de desbloqueo de la transmisión trasera en posición desbloqueada (apart. 6.3);
  - bajar la máquina del palé de base.

## 5.2 MONTAJE DEL VOLANTE

1. Colocar la máquina en una superficie plana y alinear las ruedas anteriores.
2. Montar el cubo (fig. 3.A) en el eje (fig. 3.B), cuidando de que la clavija (fig. 3.C) quede correctamente introducida en el alojamiento del cubo.
3. Colocar la tapa del tablero (fig. 3.D), introduciendo a presión los cinco enganches en sus respectivos alojamientos.
4. Montar el volante (fig. 3.E) en el cubo (fig.3.A) de modo que los rayos queden dirigidos hacia el asiento.
- 5a. **Solo para volante tipo "I"** - Introducir el espaciador (fig. 3.F) y fijar el volante con los tornillos (fig. 3.G) suministrados, según la secuencia indicada.
- 5b. **Solo para volante tipo "II"** - Fijar el volante con los tornillos (fig. 3.F, 3.G) suministrados, según la secuencia indicada.
- 6a. **Solo para volante tipo "I"** - Aplicar la tapa del volante (fig. 3.H) introduciéndola por presión en el alojamiento correspondiente.
- 6b. **Solo para volante tipo "II"** - Aplicar el soporte del móvil (fig. 3.H) introduciéndolo por presión en el alojamiento correspondiente.

## 5.3 MONTAJE DEL ASIENTO

Montar el asiento (fig. 4.A) en la placa (fig. 4.B) utilizando los tornillos (fig. 4.C).

## 5.4 MONTAJE DEL PARACHOQUES ANTERIOR

- 1a. **Solo para parachoques tipo "I"** - Montar el parachoques delantero (fig. 5.A) en la parte inferior del bastidor (fig. 5.B) utilizando los cuatro tornillos (fig. 5.C).
- 1b. **Solo para parachoques tipo "II"**
  1. Montar los dos soportes (fig. 5.A) y (fig. 5.B) en la parte inferior del bastidor (fig 5.C), respetando el sentido de montaje indicado en la figura: R= derecha; L= izquierda.
  2. Apretar a fondo los tornillos (fig. 5.D).
  3. Fijar el parachoques delantero (fig. 5.E) a los soportes (fig. 5.A) y (fig. 5.B) con los tornillos (fig. 5.F) y las tuercas (fig. 5.G).

## 5.5 MONTAJE DEL DEFLECTOR DE DESCARGA LATERAL (SOLO PARA MODELOS CON DESCARGA LATERAL)

1. En el interior del deflector de descarga lateral (fig. 6.A), montar el resorte (fig. 6.B) introduciendo el extremo (fig. 6.B.1) en el orificio y girándolo de manera que tanto

- el resorte (fig. 6.B) como el extremo (fig. 6.B.2) resulten correctamente instalados en los alojamientos correspondientes.
2. Posicionar el deflector de descarga lateral (fig. 6.A) en correspondencia con los soportes (fig. 6.C) del conjunto de dispositivos de corte y utilizando un destornillador, girar el segundo extremo (fig. 6.B.2) del resorte (fig. 6.B) para que quede hacia el exterior del deflector de descarga lateral.
  3. Introducir el perno (fig. 6.D) en los orificios de los soportes (fig. 6.C) y del deflector de descarga lateral, haciéndolo pasar por el interior de las espiras del resorte (fig. 6.B) hasta que salga completamente por el extremo perforado del soporte más interno.
  4. Introducir el pasador (fig. 6.E) en el orificio (fig. 6.D.1) del perno (fig. 6.D) y girar el perno lo suficiente para poder doblar los dos extremos (fig. 6.E.1) del pasador (con la ayuda de una pinza), de manera que no permita la salida del perno (fig. 6.D).

#### **⚠ ADVERTENCIA**

Comprobar que el resorte trabaje correctamente, manteniendo firmemente el deflector de descarga lateral en posición bajada y que el perno esté correctamente engranado excluyendo la posibilidad de salida accidental. Asegurarse de haber bajado y bloqueado con la palanca de seguridad (fig. 7.B) la protección de descarga lateral (fig. 7.A).

#### **⚠ ATENCIÓN**

Antes del desmontaje o mantenimiento del deflector, recordar empujar la palanca de seguridad (fig. 8.B) y levantar la protección de descarga lateral (fig. 8.A) para poder efectuar el desmontaje.

#### **NOTA**

Para desmontar el deflector, realizar los pasos en orden inverso al de montaje.

#### **5.6 MONTAJE DE LOS REFUERZOS LATERALES DEL CONJUNTO DE DISPOSITIVOS DE CORTE (SOLO PARA MODELOS CON DESCARGA LATERAL, SI ESTÁ PREVISTO)**

Finalizar el montaje del conjunto de dispositivos de corte, montando los refuerzos laterales en el perfil del conjunto de dispositivos de corte con los tornillos correspondientes (fig. 9)

#### **5.7 MONTAJE Y TERMINACIÓN DE LA PLACA TRASERA (SOLO PARA MODELOS CON RECOGIDA TRASERA)**

1. Montar los dos estribos inferiores (fig. 10.A) y (fig. 10.B), respetando el sentido de montaje indicado en la figura, fijarlos con los tornillos (fig. 10.C) y las tuercas (fig. 10.D), apretándolos hasta hacer tope.
2. Retirar los dos tornillos (fig. 10.H), que se utilizarán con posterioridad.
3. Montar la parte inferior (fig. 10.E) de la placa trasera y fijarla a los estribos inferiores con los tornillos (fig. 10.F) y las tuercas (fig. 10.G), sin apretarlos completamente.
4. Terminar de fijar la parte inferior (fig. 10.E) de la placa trasera, enroscando hasta hacer tope los dos tornillos centrales (fig. 10.H), anteriormente retirados y los cuatro tornillos superiores (fig. 10.I)
5. Apretar las dos tuercas inferiores (fig. 10.G) hasta hacer tope.
6. Montar la palanca (fig. 10.J) del indicador de bolsa de recogida llena en el alojamiento (fig. 10.K) y empujarla hacia abajo hasta oír un sonido.
7. Montar los dos soportes de la bolsa de recogida (fig. 10.L) y (fig. 10.M), respetando el sentido de montaje indicado en la figura, fijarlos con los tornillos (fig. 10.N) y las arandelas elásticas (fig. 10.O), apretándolos hasta hacer tope.

#### **5.8 MONTAJE DE LA BOLSA DE RECOGIDA (SOLO PARA MODELOS CON RECOGIDA TRASERA) (SOLO PARA MODELOS TIPO "III")**

1. Utilizar los pulsadores de apertura/cierre de la bolsa de recogida (fig. 13.U, V) para alinear la palanca de dos levas (fig. 11.A) con los soportes (fig. 11.B) del recogedor de hierba.

#### **NOTA**

Para realizar la alineación y, luego, regular manualmente la posición de la palanca de dos levas (fig. 11.A), se debe mantener presionado el pulsador de apertura (fig. 13.U) o de cierre (fig. 13.V) de la bolsa de recogida.

2. Enganchar la bolsa de recogida (fig. 16.A) a los soportes (fig. 16.B) y centrarla con respecto a la placa trasera. El centrado se asegura utilizando el soporte derecho como apoyo lateral.

- Cerrar la bolsa de recogida (fig. 11.C), manteniendo presionado el pulsador de cierre de la bolsa de recogida (fig. 13.V).

#### NOTA

Para desmontar la bolsa de recogida (fig. 11.C), levantarla de manera tal que se mantenga una distancia de la placa de aproximadamente  $10 \div 15$  cm, como se muestra en la fig. 11.

## 6. MANDOS DE CONTROL

### 6.1 CONMUTADOR DE LLAVE

Este mando con llave tiene la función de interruptor general, habilitando o inhabilitando el circuito de encendido de la máquina. El conmutador de llave (fig. 12.A) tiene 2 posiciones:

- Llave desconectada.** El circuito de alimentación está inhabilitado y la máquina se apaga. No puede activarse ninguna función
- Llave introducida a tope.** La máquina se encuentra lista para encender.

### 6.2 PEDAL DE TRACCIÓN

El pedal de tracción (Fig. 12.F) activa la tracción de las ruedas y regula la velocidad de la máquina, tanto en marcha adelante como en marcha atrás.



- Marcha adelante:** presionando el pedal hacia delante, la máquina avanza. Aumentando la presión en el pedal aumenta progresivamente la velocidad de la máquina.



- Marcha atrás:** presionando el pedal hacia atrás, la máquina se mueve marcha atrás. Reduciendo la presión en el pedal, disminuye progresivamente la velocidad de la máquina.
- Estacionamiento:** cuando se suelta el pedal, se activa automáticamente un freno de servicio que desacelera y detiene la máquina, impidiendo cualquier movimiento hasta que se pisa de nuevo el pedal de la tracción.

#### NOTA

El pedal de tracción se desactiva cuando el operador abandona el asiento.

### 6.3 PALANCA DE ACOPLAMIENTO / DESACOPLAMIENTO DE LA TRANSMISIÓN

La palanca de acoplamiento / desacoplamiento de la transmisión (fig. 12.H) permite desplazar la máquina manualmente sin encenderla. Este mando tiene dos posiciones, indicadas por los siguientes símbolos:



- Transmisión activada:** mover la palanca (fig. 12.H) a la posición horizontal (A). La máquina puede desplazarse normalmente efectuando el arranque.



- Transmisión desactivada:** mover la palanca (fig. 12.H) hacia abajo (B). La máquina puede desplazarse manualmente sin que arranque.

#### ⚠ ADVERTENCIA

Desplazar manualmente la máquina solo en el plano horizontal.

#### ⚠ INSTRUCCIONES DE SEGURIDAD

La palanca de acoplamiento / desacoplamiento nunca debe estar en posición intermedia. Esta situación sobrecalienta y daña la transmisión.

### 6.4 REGULACIÓN DE LA ALTURA DE CORTE

#### 6.4.1 Palanca de regulación (*solo para modelos tipo "I" y "II"*)

Mediante esta palanca (fig. 12.G), se efectúa la subida y la bajada del conjunto de dispositivos de corte, según 7 diferentes alturas de corte.



Las siete posiciones se indican de «1» a «7» en la etiqueta respectiva, y corresponden a alturas de corte comprendidas entre 3 y 8 cm.



Para pasar de una posición a otra se debe desplazar lateralmente la palanca hasta una de las muescas de tope.

## 6.4.2 Pulsadores de regulación (solo para modelos tipo "III")

Mediante estos pulsadores, se efectúa la subida (fig. 13.S) y la bajada (fig. 13.T) del conjunto de dispositivos de corte, según 7 diferentes alturas de corte.

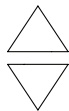

Las siete posiciones se indican gráficamente en la pantalla (fig. 13.W) y corresponden a alturas de corte comprendidas entre 3 y 8 cm.

Para pasar de una posición a la otra, se deben presionar los pulsadores de regulación (fig. 13.S, fig. 13.T) hasta alcanzar la posición deseada. Como alternativa, manteniendo presionado uno de los dos pulsadores de regulación, se puede modificar la altura del conjunto de corte de manera continua, hasta la posición deseada.

### NOTA

Si la llave se introduce hasta hacer tope (fig. 12.A), presionando el pulsador de marcha atrás (fig. 13.C) junto con los pulsadores de subida (fig. 13.S) o bajada (fig. 13.T), se puede levantar o bajar el conjunto de dispositivos de corte, incluso cuando el conductor no está sentado a bordo.

## 6.5 PULSADOR DE EMERGENCIA

El pulsador de emergencia (Fig. 12.B) permite parar inmediatamente la máquina en caso de emergencia. El pulsador tiene dos posiciones:



**1. Activado:** presionando el pulsador de emergencia se detienen los motores de los dispositivos de corte y de mando de la tracción.



**2. Desactivado:** girar el pulsador de emergencia en sentido orario para desactivarlo y para restablecer todas las funciones. Para poner en marcha la máquina, repetir el procedimiento de arranque mediante la llave (apart. 7.4).

### NOTA

Con el pulsador de emergencia activado no es posible el arranque de la máquina.

## ⚠ AVISO

El pulsador de emergencia nunca debe usarse como método habitual de parada de la máquina.

## 6.6 TOMA AUXILIAR PARA ACCESORIOS USB

Esta toma (fig. 12.I) puede cargar los dispositivos USB. Tiene solo la función de carga. No funciona como puerto de comunicación para el dispositivo USB conectado.

La toma recibe tensión solo cuando la llave (12.A) está completamente conectada.

No cargar el accesorio conectado a la toma USB en caso de lluvia o humedad o con temperatura elevada y exposición directa a los rayos solares. El uso en las situaciones mencionadas implica el cese de la garantía y el Fabricante no se considerará responsable en caso de problemas.

No abrir la tapa de la toma USB en caso de lluvia o en entornos polvorientos.

El fabricante declina toda responsabilidad en caso de daños del accesorio conectado en la toma USB o por la pérdida de datos durante su uso.

## 6.7 DISPOSITIVO DE SEÑALIZACIÓN ACÚSTICA

- Cuando se emite una señal sonora doble significa que falta la bolsa de recogida. Controlar la presencia o el montaje correcto de la bolsa de recogida (solo para modelos con recogida trasera).
- Cuando se emite una señal sonora continua significa que la bolsa de recogida está llena. Vaciarla (véase el apart. 7.5.4) (solo para modelos con recogida trasera).
- Cuando se emite una sola señal sonora significa que no está permitido el corte en marcha atrás. Véase el icono de la fig. 13.C.
- La emisión de una señal acústica intermitente indica que la llave está introducida pero la máquina no se ha puesto en funcionamiento dentro de unos minutos desde su encendido.

## 6.8 PALANCA DE VUELCO DE LA BOLSA DE RECOGIDA (SI ESTÁ PREVISTO, SOLO PARA MODELOS CON RECOGIDA TRASERA)

Esta palanca, que puede extraerse de su alojamiento, permite voltear la bolsa de recogida para el vaciado, reduciendo el esfuerzo requerido al operador (fig. 12.E).

## 6.9 TABLERO DE PULSADORES

Según el modelo, su máquina puede estar equipada con una de las versiones del tablero de pulsadores (fig. 12.C, fig. 12.D y fig. 12.L), que se describen a continuación:

### 6.9.1 Tablero de pulsadores (*tipo "I"*) fig. 13



#### Pulsador de arranque de la máquina

Con la llave introducida hasta hacer tope, este pulsador (fig. 13.A), enciende la máquina y habilita todas las funciones.

#### NOTA

Si se han cumplido todas las condiciones de seguridad, se enciende el icono "READY" (fig. 13.K) y la máquina estará lista para ser utilizada (véase el apart. 7.4).



#### Pulsador de activación / desactivación de los dispositivos de corte

Presionando el pulsador fig. 13.B los dispositivos de corte se activan / desactivan.

- Cuando se activan, los dispositivos de corte se vuelven operativos transcurridos algunos segundos.
- Desactivando los dispositivos de corte se acciona simultáneamente un freno que detiene la rotación transcurridos unos segundos.

#### NOTA

Si los dispositivos de corte están activados sin que se cumplan las condiciones de seguridad, la máquina se apaga o no es posible el arranque (véase el apart. 7.2.2).



#### Pulsador de habilitación del corte con marcha atrás

Manteniendo presionado el pulsador fig. 13.C se habilita el corte con marcha atrás.

Para efectuar el corte con marcha atrás se deben activar los dispositivos de corte y simultáneamente presionar el pulsador.

#### NOTA

Cuando no está habilitado el corte con marcha atrás se emite una sola señal sonora.



#### Pulsador de encendido de los faros

Presionando el pulsador fig. 13.D, se encienden/apagan los faros.

Con los faros encendidos, se ilumina el icono fig. 13.L.



#### Icono Atención

El icono fig. 13.E se ilumina cuando no se cumplen las condiciones de seguridad o cuando la máquina no funciona correctamente (véase el cap. 15).



#### Led batería

Los leds de la fig. 13.F normalmente indican el nivel de carga de las baterías de la máquina, pero ciertas combinaciones del estado de iluminación suministran información sobre el funcionamiento incorrecto de la máquina (véase el cap. 15).



#### Icono "Ready"

El icono de la fig. 13.K se ilumina cuando la máquina está encendida y lista para ser utilizada.



#### Icono "Bluetooth"

El icono de la fig. 13.M se enciende cuando la máquina y el dispositivo para el intercambio de datos están conectados.



#### Icono de sobretemperatura controladores y/o motor

El icono de la fig. 13.N indica el sobrecalentamiento de los componentes eléctricos. Véase el cap. 15.





### Icono de la palanca de acoplamiento / desacoplamiento de la transmisión

El icono de la fig. 13.O se enciende cuando la transmisión no está acoplada (véase el apart. 6.3 y el cap. 15).



### Icono de presencia de operador a bordo

El icono de la fig. 13.P se ilumina en caso de ausencia del operador del asiento (véase el apart. 7.2.2).



### Icono del pulsador de emergencia

El icono de la fig. 13.Q se ilumina en caso de activarse el pulsador de emergencia (véase el apart. 6.5).

## 6.9.2 Tablero de pulsadores (tipo "II") fig. 13



### Pulsador de arranque de la máquina

Con la llave introducida hasta hacer tope, este pulsador (fig. 13.A), enciende la máquina y habilita todas las funciones.

---

#### NOTA

Si se han cumplido todas las condiciones de seguridad, se ilumina el icono "READY" (fig. 13.K) y la máquina estará lista para ser utilizada (véase el cap. 7.4).

---



### Pulsador de activación / desactivación de los dispositivos de corte

Presionando el pulsador fig. 13.B los dispositivos de corte se activan / desactivan.

- Cuando se activan, los dispositivos de corte se vuelven operativos transcurridos algunos segundos.
- Desactivando los dispositivos de corte se acciona simultáneamente un freno que detiene la rotación transcurridos unos segundos.

---

#### NOTA

Si los dispositivos de corte están activados sin que se cumplan las condiciones de seguridad, la máquina se apaga o no es posible el arranque (véase el apart. 7.2.2).

---



### Pulsador de habilitación del corte con marcha atrás

Manteniendo presionado el pulsador fig. 13.C se habilita el corte con marcha atrás.

Para efectuar el corte con marcha atrás se deben activar los dispositivos de corte y simultáneamente presionar el pulsador.

---

#### NOTA

Cuando no está habilitado el corte con marcha atrás se emite una sola señal sonora.

---



### Pulsador de encendido de los faros

Presionando el pulsador fig. 13.D, se encienden/apagan los faros.

Con los faros encendidos, se ilumina el icono fig. 13.L.



### Pulsador “CRUISE CONTROL”

Presionando el pulsador fig. 13.G se activa / desactiva la función “CRUISE CONTROL”. El Cruise Control es un mando que permite mantener la velocidad deseada en marcha hacia adelante sin que sea preciso presionar el pedal de tracción.

- Presionando el mando “CRUISE CONTROL” (fig.13.G) mientras se marcha hacia adelante, la máquina mantiene la velocidad alcanzada en ese momento, sin necesidad de accionar el pedal de tracción (fig. 12.F). Cuando la función está activada, en el tablero de pulsadores se ilumina el icono de la fig. 13.I.

#### NOTA

No se puede activar la función “CRUISE CONTROL” con la marcha atrás.

#### NOTA

En tramos de subida o de bajada la velocidad puede variar con respecto a la establecida para tramos horizontales.

Para desactivar el dispositivo y restablecer el mando de la velocidad de avance mediante el pedal de tracción (fig. 12.A), basta con:

- presionar el pulsador de la fig. 13.G. o bien
- pisar el pedal de tracción (fig. 12.F).



### Pulsador para seleccionar el régimen del dispositivo de corte

Con este pulsador (fig. 13.H), se pueden seleccionar 3 regímenes de rotación diferentes del dispositivo de corte.

1. ECO: Se reduce el régimen de rotación del dispositivo de corte para prolongar la autonomía de la batería. Con la función activada se enciende el icono de la “hoja” (fig. 13.J).

#### ⚠ ATENCIÓN

Se recomienda no utilizar la función “ECO” en condiciones de corte severas (corte con hierba muy tupida, alta, húmeda).

2. NORMAL: régimen estándar de rotación del dispositivo de corte para condiciones de corte de hierba normales
3. BOOST: Se aumenta el régimen de rotación del dispositivo de corte para condiciones de corte severas (hierba muy tupida, alta, húmeda). Con la función activada se enciende el icono de la “cuchilla giratoria” (fig. 13.R). La autonomía de la batería se reduce.



### Icono Atención

El icono fig. 13.E se ilumina cuando no se cumplen las condiciones de seguridad o cuando la máquina no funciona correctamente (véase el cap. 15).



### Led batería

Los leds de la fig. 13.F normalmente indican el nivel de carga de las baterías de la máquina, pero ciertas combinaciones del estado de iluminación suministran información sobre el funcionamiento incorrecto de la máquina (véase el cap. 15).



### Icono “Ready”

El icono de la fig. 13.K se ilumina cuando la máquina está encendida y lista para ser utilizada.



### Icono “Bluetooth”

El icono de la fig. 13.M se enciende cuando la máquina y el dispositivo para el intercambio de datos están conectados.



### Icono de sobretemperatura controladores y/o motor

El icono de la fig. 13.N indica el sobrecalentamiento de los componentes eléctricos. Véase el cap. 15.



### Icono de la palanca de acoplamiento / desacoplamiento de la transmisión

El icono de la fig. 13.O se enciende cuando la transmisión no está acoplada (véase el apart. 6.3 y el cap. 15).



### Icono de presencia de operador a bordo

El icono de la fig. 13.P se ilumina en caso de ausencia del operador del asiento (véase el apart. 7.2.2).



### Icono del pulsador de emergencia

El icono de la fig. 13.Q se ilumina en caso de activarse el pulsador de emergencia (véase el apart. 6.5).



### Icono ECO

El icono de la fig. 13.J se ilumina cuando se selecciona el régimen de corte ECO.



### Icono BOOST

El icono de la fig. 13.R se ilumina cuando se selecciona el régimen de corte BOOST.



### Pulsador de activación / desactivación de los dispositivos de corte

Presionando el pulsador fig. 13.B los dispositivos de corte se activan / desactivan.

- Cuando se activan, los dispositivos de corte se vuelven operativos transcurridos algunos segundos.
- Desactivando los dispositivos de corte se acciona simultáneamente un freno que detiene la rotación transcurridos unos segundos.

#### NOTA

Si los dispositivos de corte están activados sin que se cumplan las condiciones de seguridad, la máquina se apaga o no es posible el arranque (véase el apart. 7.2.2).



### Pulsador de habilitación del corte con marcha atrás

Manteniendo presionado el pulsador fig. 13.C se habilita el corte con marcha atrás.

Para efectuar el corte con marcha atrás se deben activar los dispositivos de corte y simultáneamente presionar el pulsador.

#### NOTA

Cuando no está habilitado el corte con marcha atrás se emite una sola señal sonora.

## 6.9.3 Tablero de pulsadores (tipo "III") fig. 13



### Pulsador de arranque de la máquina

Con la llave introducida hasta hacer tope, este pulsador (fig. 13.A), enciende la máquina y habilita todas las funciones.

#### NOTA

Si se respetan todas las condiciones de seguridad, se ilumina la parte blanca del elemento circular de la pantalla (fig. 13III.F, 13III.Y, 13III.Z) y se visualizan el estado de la batería (13.F y 13.Y), la altura de corte (13.W) y las funciones activas. La máquina estará lista para ser utilizada (véase el cap. 7.4).



### Pulsador de encendido de los faros

Presionando el pulsador fig. 13.D, se encienden/apagan los faros. Con los faros encendidos, se ilumina el icono fig. 13.L.



### Pulsador “CRUISE CONTROL”

Presionando el pulsador fig. 13.G se activa / desactiva la función “CRUISE CONTROL”. El Cruise Control es un mando que permite mantener la velocidad deseada en marcha hacia adelante sin que sea preciso presionar el pedal de tracción.

- Presionando el mando “CRUISE CONTROL” (fig.13.G) mientras se marcha hacia adelante, la máquina mantiene la velocidad alcanzada en ese momento, sin necesidad de accionar el pedal de tracción (fig. 12.F). Cuando la función está activada, en el tablero de pulsadores se ilumina el icono de la fig. 13.I.

#### NOTA

No se puede activar la función “CRUISE CONTROL” con la marcha atrás.

#### NOTA

En tramos de subida o de bajada la velocidad puede variar con respecto a la establecida para tramos horizontales.

Para desactivar el dispositivo y restablecer el mando de la velocidad de avance mediante el pedal de tracción (fig. 12.A), basta con:

- presionar el pulsador de la fig. 13.G. o bien
- pisar el pedal de tracción (fig. 12.F).



### Pulsador para seleccionar el régimen del dispositivo de corte

Con este pulsador (fig. 13.H), se pueden seleccionar 3 regímenes de rotación diferentes del dispositivo de corte.

1. ECO: Se reduce el régimen de rotación del dispositivo de corte para prolongar la autonomía de la batería. Con la función activada se enciende el icono de la “hoja” (fig. 13.J).

#### ⚠ ATENCIÓN

Se recomienda no utilizar la función “ECO” en condiciones de corte severas (corte con hierba muy tupida, alta, húmeda).

2. NORMAL: régimen estándar de rotación del dispositivo de corte para condiciones de corte de hierba normales
3. BOOST: Se aumenta el régimen de rotación del dispositivo de corte para condiciones de corte severas (hierba muy tupida, alta, húmeda). Con la función activada se enciende el icono de la “cuchilla giratoria” (fig. 13.R). La autonomía de la batería se reduce.

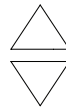

### Pulsadores de regulación de la altura de corte

Mediante estos pulsadores, se efectúa la subida (fig. 13.S) y la bajada (fig. 13.T) del conjunto de dispositivos de corte, según 7 diferentes alturas de corte. Véase el apartado 6.4.2.



### Pulsadores de apertura/cierre de la bolsa de recogida

A través de estos pulsadores, se puede abrir (fig. 13.U) y cerrar (fig.13.V) la bolsa de recogida. Véase el apartado 7.5.4.



### Icono Atención

El icono fig. 13.E se ilumina cuando no se cumplen las condiciones de seguridad o cuando la máquina no funciona correctamente (véase el cap. 15).



### Led batería

Los leds de la fig. 13.F normalmente indican el nivel de carga de las baterías de la máquina, pero ciertas combinaciones del estado de iluminación suministran información sobre el funcionamiento incorrecto de la máquina (véase el cap. 15).



### Icono "Bluetooth"

El icono de la fig. 13.M se enciende cuando la máquina y el dispositivo para el intercambio de datos están conectados.



### Icono de sobretemperatura controladores y/o motor

El icono de la fig. 13.N indica el sobrecalentamiento de los componentes eléctricos. Véase el cap. 15.



### Icono de la palanca de acoplamiento / desacoplamiento de la transmisión

El icono de la fig. 13.O se enciende cuando la transmisión no está acoplada (véase el apart. 6.3 y el cap. 15).



### Icono de presencia de operador a bordo

El icono de la fig. 13.P se ilumina en caso de ausencia del operador del asiento (véase el apart. 7.2.2).



### Icono del pulsador de emergencia

El icono de la fig. 13.Q se ilumina en caso de activarse el pulsador de emergencia (véase el apart. 6.5).



### Icono ECO

El icono de la fig. 13.J se ilumina cuando se selecciona el régimen de corte ECO.



### Icono BOOST

El icono de la fig. 13.R se ilumina cuando se selecciona el régimen de corte BOOST.



### Icono de la bolsa de recogida

El icono de la fig. 13.X indica que la bolsa de recogida se encuentra arriba y es necesario cerrarla antes de reanudar el trabajo.



### Icono de altura de corte

El icono de la fig. 13.W se subdivide gráficamente en siete secciones, cada una de las cuales indica una altura de corte diferente.



### Dígito porcentaje de carga de la batería

Los dígitos de la fig. 13.Y indican el porcentaje de carga de la batería.

#### NOTA

Si la máquina presenta una anomalía, los dígitos suministran un código numérico de error de identificación de la anomalía.

#### ⚠ ATENCIÓN

En caso de que sea necesario, suministrar el código numérico de error al Centro de Asistencia Autorizado.



### Indicador de consumo de corriente

El indicador fig. 13.Z. indica el nivel de consumo de la corriente de la batería por parte de la máquina.

#### NOTA

Para aumentar la duración de la batería, regular la altura de corte y la velocidad de avance de la máquina, de manera que el consumo de la batería se mantenga en la zona verde del indicador.

## 6.10 FUNCIÓN BLUETOOTH (SI ESTÁ PREVISTA)

La función Bluetooth permite la conexión directa sin cables entre la máquina y un dispositivo a corta distancia.

Es necesario que el dispositivo tenga instalada la App específica para el intercambio de datos:

1. descargar la App mediante el código QR indicado en la fig. 44.
2. seguir las instrucciones.



La conexión bluetooth se activa automáticamente cuando se enciende la máquina y el icono de la fig. 13.M confirma la conexión con el dispositivo.

Verificar que la conexión entre el dispositivo y App esté activa.

## 7. USO DE LA MÁQUINA

### ADVERTENCIA

Las normas de seguridad que deben seguirse están descritas en el cap. 2. Respetar escrupulosamente dichas indicaciones para no sufrir graves riesgos o peligros.

#### 7.1 OPERACIONES PRELIMINARES

Antes de comenzar a trabajar, es necesario efectuar una serie de controles y operaciones para desempeñar el trabajo en modo provechoso y con la máxima seguridad.

##### 7.1.1 Control de la batería

Antes de utilizar la máquina por vez primera después de su compra, realizar una carga completa de la batería (apart. 8.2.2).

Antes de cualquier uso, comprobar el estado de carga de la batería (Fig. 13.F).

##### 7.1.2 Ajuste del asiento

Para cambiar la posición del asiento, aflojar los cuatro tornillos de fijación (fig. 14.A) y desplazarlo a lo largo de las ranuras del soporte. Tras encontrar la posición, apretar a fondo los cuatro tornillos (fig. 14.A).

##### 7.1.3 Presión de los neumáticos

La correcta presión de los neumáticos es una condición esencial para una perfecta alineación del grupo dispositivos de corte y por lo tanto para obtener un césped cortado uniformemente.

1. Aflojar los capuchones de protección.
2. Conectar las válvulas a una toma de aire comprimido equipada con manómetro (fig. 15).
3. Regular la presión a los valores indicados en la tabla "Datos Técnicos".

##### 7.1.4 Predisposición de la máquina al trabajo

#### NOTA

Esta máquina permite cortar el césped de modos diferentes; antes de iniciar el trabajo es oportuno preparar la máquina según el cortado que se desea llevar a cabo.

- a. Predisposición para el corte y la descarga lateral en el suelo de la hierba (solo para modelos con descarga lateral):**  
Asegurarse siempre de que el muelle interno del deflector (fig. 6.B) y la palanca de seguridad (fig. 7.B, 8.B) trabajen correctamente, manteniéndolo estable en posición baja.
- b. Predisposición para el corte y la recogida de la hierba en la bolsa de recogida (solo para modelos con recogida trasera tipo "I" y "II")**  
Enganchar la bolsa de recogida (fig. 16.A) a los soportes (fig. 16.B) y centrarlo con respecto a la placa trasera. El centrado se asegura utilizando el soporte derecho como apoyo lateral. Asegurarse de que el tubo inferior de la boca de la bolsa de recogida se fije en el dispositivo de enganche (fig. 16.C).
- c. Predisposición para el corte y la recogida de la hierba en la bolsa de recogida (solo para modelos con recogida trasera tipo "III")**  
Véase el apart. 5.8.
- d. Predisposición para el corte y la descarga trasera de la hierba en el suelo (solo para modelos con recogida trasera)**  
En caso de que se desee trabajar sin la bolsa de recogida, se encuentra disponible, a pedido, un kit de protección de descarga trasera (fig. 17; apart. 16.5) que se debe fijar en la placa trasera como se indica en las relativas instrucciones.
- e. Preparación para el corte y el desmenuzamiento de la hierba** Si se quisiera cortar la hierba, desmenuzarla finamente y dejarla depositada en la superficie, se puede disponer por encargo un kit para "mulching" (apart. 16.1), el cual debe fijarse como se indica en las instrucciones correspondientes.

##### 7.1.5 Posicionamiento de las ruedecillas limitadoras

La función de las ruedecillas limitadoras es la de reducir el riesgo de tracciones bruscas en el césped, causadas por el arrastre del borde del grupo dispositivos de corte en terrenos irregulares. Posicionar las ruedecillas como se indica en el (pár. 8.3).

#### 7.2 CONTROLES DE SEGURIDAD

Efectuar los siguientes controles de seguridad y verificar que los resultados correspondan a lo indicado en las tablas.

### INSTRUCCIONES DE SEGURIDAD

Efectuar siempre los controles de seguridad antes del uso.





## 7.2.1 Controles de seguridad general

Objeto	Resultado
Batería	Ningún daño de su envolvente ni de su tapa.
Protección de descarga trasera, bolsa de recogida (solo para modelos con recogida trasera).	Íntegros. Ningún daño. Montados correctamente.
Protección de descarga lateral (solo para modelos con descarga lateral).	Íntegra. Ningún daño. Montada correctamente.
Cables eléctricos.	Todo el aislamiento intacto. Ningún daño mecánico.
Accionar la máquina hacia delante y atrás y soltar el pedal de tracción.	La máquina desacelera y se detiene.
Dispositivos de seguridad	Trabajan como se indica en el apart. 7.2.2

## 7.2.2 Control de los dispositivos de seguridad

Los dispositivos de seguridad intervienen de acuerdo con dos criterios:

- A. impedir la puesta en marcha del motor eléctrico si no se respetan todas las condiciones de seguridad;
- B. parar el motor eléctrico si falta solo una condición de seguridad.

Estado	Acción	Resultado
Operador sentado. Pedal de tracción en posición de punto muerto (pedal suelto). Pulsador de emergencia desactivado.	Introducir la llave hasta el tope.	La máquina se encuentra lista para encender.
Máquina encendida o en movimiento.	El operador se levanta del asiento.	Todos los servicios se desactivan. El icono de la fig. 13.E parpadea y se enciende el icono de la fig. 13.P. 
Operador sentado. Pedal de tracción en posición de marcha adelante o atrás.	Intentar encender la máquina.	Los iconos de la fig. 13.E y de la fig. 13.O permanecen encendidos, los leds de batería 1, 2, 4 y 5 parpadean. <b>Tablero de pulsadores tipo "I" y "II"</b>  <b>Tablero de pulsadores tipo "III"</b> 
Pulsador de emergencia activado.	Probar a encender la máquina.	La máquina se enciende. El icono de la fig. 7.E parpadea y se enciende el icono de la fig. 7.Q. La tracción y los dispositivos de corte no funcionan. 
Dispositivos de corte activados	Se acciona la marcha atrás sin tener presionado el pulsador de habilitación del corte con marcha atrás.	Los dispositivos de corte se desactivan.
Dispositivos de corte activados.	Se levanta la bolsa de recogida o se quita la protección de la descarga trasera (solo para modelos con recogida trasera).	Los dispositivos de corte se desactivan.

Estado	Acción	Resultado
Máquina encendida y en movimiento.	Se suelta el pedal de tracción.	La máquina desacelera y se detiene.
Máquina encendida y en movimiento.	Conducción de prueba.	Ninguna vibración anómala, ningún sonido anómalo, funcionamiento correcto de la dirección, de los mandos y de los pedales.

## **⚠ PELIGRO**

Si se obtiene un resultado diferente de los indicados en las tablas, no utilizar la máquina. Entregar la máquina a un centro de asistencia para los controles del caso y para la reparación.

## **NOTA**

Tener siempre presente que los dispositivos de seguridad impiden el arranque del motor eléctrico cuando no se respetan las condiciones de seguridad. En estos casos, cuando se restablece la habilitación para el arranque, desconectar la llave antes de encender nuevamente la máquina.

## **7.3 USO DE LA MÁQUINA EN PENDIENTES**

Respetar los límites indicados en la Tabla "Datos técnicos" y en la fig. 18, independientemente del sentido de marcha.

Recordar siempre que no existe una pendiente "segura". Moverse sobre terrenos con pendientes requiere una atención particular. Para evitar vuelcos o pérdida de control de la máquina:

- No cortar nunca en sentido transversal de la pendiente. Las superficies con pendiente se deben recorrer en el sentido de subida/bajada y nunca en el sentido transversal, prestando especial atención a los cambios de dirección y que las ruedas delanteras no encuentren obstáculos (piedras, ramas, raíces, etc.) que podrían causar deslizamientos laterales, vuelcos o pérdida de control de la máquina.
- No parar ni reiniciar la marcha bruscamente en subidas o bajadas.
- Acoplar suavemente y con especial atención la tracción para evitar que la máquina se levante.
- Reducir la velocidad:
  - antes de cualquier cambio de dirección y en las curvas cerradas
  - antes de encarar una pendiente, y especialmente en bajada, para garantizar el espacio de frenado de seguridad.
- No engranar nunca la marcha atrás para disminuir la velocidad de bajada: ya que podría causar la pérdida de control del medio, especialmente en terrenos resbaladizos.

## **7.4 ARRANQUE**

Para arrancar la máquina:

1. Comprobar que la transmisión esté activada (apart. 6.3).
2. Sentarse en el puesto de conducción.
3. Introducir la llave a tope (fig. 12.A).
  - a. **Para modelos tipo "I" y "II":**
  4. Esperar a que se realice el chequeo eléctrico de la máquina, durante el cual los iconos del tablero de pulsadores se iluminan.
  5. Presionar el pulsador de arranque (fig. 13.A).
  6. Esperar a que el icono "Ready" (fig. 13.K) se ilumine con luz fija.
  - b. **Para modelos tipo "III":**
  4. Aguardar hasta realizar el chequeo eléctrico de la máquina, durante el cual se encienden los iconos presentes dentro de la zona central circular del tablero de pulsadores (fig. 13III.F, 13III.Y, 13III.Z).
  5. Presionar el pulsador de arranque (fig. 13.A).
  6. Aguardar a que se enciendan los iconos de estado de la batería (13.F y 13.Y), altura de corte (13.W) y otras funciones activas.

## **NOTA**

Al finalizar el chequeo eléctrico, los faros se encienden por un instante.

## **7.5 TRABAJO**

### **7.5.1 Marcha y traslados**

Durante los desplazamientos:

1. desacoplar los dispositivos de corte (fig. 13.B);
2. llevar el grupo dispositivos de corte a la posición de altura máxima;
3. pisar el pedal de la tracción para mover la máquina en el sentido de marcha deseado y alcanzar la velocidad deseada graduando la presión sobre el pedal.
4. ir a la zona de trabajo.



## **⚠ PELIGRO**

El acoplamiento de la tracción debe realizarse según los modos descritos (apart. 6.2) para evitar que un acoplamiento demasiado brusco haga que se levante el vehículo y se pierda el control, especialmente en pendientes.

---

## **NOTA**

La marcha atrás se debe engranar con la máquina parada.

---

### **7.5.2 Corte de hierba**

1. Colocar el conjunto de dispositivos de corte en la posición de trabajo (apart. 6.4).
2. Acoplar los dispositivos de corte (fig. 13.B) solo en el césped, evitando acoplar los dispositivos de corte en terrenos con grava o en la hierba demasiado alta.
3. Comenzar el avance y el corte en la zona con hierbas de modo gradual y con suma cautela.
4. Adecuar la velocidad de avance y la altura de corte (apart. 6.4) al estado del césped (altura, densidad y humedad de la hierba) y a la cantidad de hierba cortada.

## **⚠ AVISO**

La velocidad de avance disminuye si el nivel de carga de la batería está por debajo del 40% (apart. 8.2.2).

---

## **NOTA**

El aspecto del prado quedará mejor si los cortes se realizan siempre a la misma altura intercalando las dos direcciones de avance (fig. 20).

---

## **NOTA**

Para poder retroceder con los dispositivos de corte activados, se debe presionar y mantener presionado el pulsador de habilitación del corte con marcha atrás (fig.13.C) para no provocar la parada del motor.

---

Desactivar los dispositivos de corte y llevar el grupo de dispositivos de corte a la posición de altura máxima:

- Durante los desplazamientos entre las zonas de trabajo
- Al atravesar superficies no herbosas
- Cada vez que sea necesario superar un obstáculo.

### **7.5.3 Algunos consejos para mantener un bonito césped**

- Para mantener el prado verde y suave, es necesario que sea cortado regularmente. El césped puede estar constituido por hierbas de diferentes tipos. Con cortes frecuentes, crecen normalmente las hierbas que desarrollan muchas raíces y forman un sólido estrato herboso; por el contrario, si los cortes se efectúan con menor frecuencia, se desarrollan principalmente hierbas altas y selváticas (trébol, margaritas, etc.).
- Es aconsejable siempre cortar la hierba con el césped bien seco.
- Los dispositivos de corte deben estar íntegros y bien afilados para que el corte sea neto, sin desfilachados que producen un amarilleo de las puntas.
- La frecuencia del corte debe ser adecuada al crecimiento del césped, evitando que entre un corte y el otro el césped crezca demasiado.
- En los periodos más calurosos y secos, es aconsejable mantener la hierba ligeramente más alta para prevenir la aridez del terreno.
- La altura óptima de la hierba de un césped bien cuidado es de unos 4-5 cm, con un único corte, no es necesario eliminar más de un tercio de la altura total. Si el césped está muy alto es aconsejable realizar el corte en dos pasadas, a distancia de un día; la primera con dispositivos de corte a la altura máxima y, eventualmente, con ancho reducido; la segunda a la altura deseada.
- El aspecto del césped quedará mejor si los cortes realizados se alternan en dos direcciones (fig. 20).
- Si el canal de expulsión tiende a atascarse de hierba, se recomienda disminuir la velocidad de avance, ya que puede ser excesiva según las condiciones de la superficie; si el problema persiste, son causas probables los dispositivos de corte mal afilados o el perfil deformado de las aletas.
- Prestar especial atención en los cortes en terrenos con matas o cerca de bordes bajos que podrían dañar el paralelismo y el borde del grupo dispositivos de corte y los dispositivos de corte.

### **7.5.4 Vaciado de la bolsa de recogida (solo para modelos con recogida trasera)**

## **NOTA**

El vaciado de la bolsa de recogida se efectúa exclusivamente con los dispositivos de corte desactivados; de lo contrario el motor se para.

---

---

## NOTA

---

No deje que la bolsa de recogida se llene demasiado, para prevenir que se atasque el canal de expulsión.

---

Una señal acústica continua indica que se ha llenado la bolsa de recogida.  
Proceder como se describe a continuación:

1. Desactivar los dispositivos de corte (fig. 13.B) y la señal se interrumpe.
2. Parar la máquina.
  - a. **Para modelos tipo "I" y "II":**
3. Extraer la palanca (fig. 21.A - si está prevista) o sujetar la manilla trasera (fig. 21.A1) y volcar la bolsa de recogida para vaciarla.
4. Avanzar con la máquina aproximadamente 1 m.
5. Cerrar la bolsa de recogida de modo que quede enganchada en el dispositivo de enganche (fig. 21.B).
- b. **Para modelos tipo "III":**
3. Presionar por aproximadamente 1 s el pulsador de apertura de la bolsa (fig. 13.U) para abrirla completamente y vaciarla; como alternativa, se puede mantener presionado el pulsador de apertura de la bolsa hasta que se abra lo necesario para vaciarla. Al liberar el pulsador, la bolsa permanecerá en la posición alcanzada.
4. Avanzar con la máquina aproximadamente 1 m.
5. Mantener presionado el pulsador de cierre de la bolsa (fig. 13.V) para cerrarla completamente.

---

## NOTA

---

Si la llave se introduce hasta hacer tope (fig. 12.A), presionando el pulsador de marcha atrás (fig. 13.C) junto con los pulsadores de apertura (fig. 13.U) o cierre (fig. 13.V), se puede abrir o cerrar la bolsa de recogida, incluso cuando el conductor no está sentado a bordo.

---

### 7.5.5 Limpieza del canal de expulsión (*solo para modelos con recogida trasera*)

Un corte de hierba demasiado alta o mojada, junto con una velocidad de avance demasiado elevada, puede atascar el canal de expulsión. En caso de obstrucción, se debe efectuar lo descrito en el apart. 8.4.2.

### 7.5.6 Fin del corte

Terminado el corte:

1. desactivar los dispositivos de corte;
2. efectuar el recorrido de retorno con el conjunto de dispositivos de corte en la posición de altura máxima (apart. 6.4).

## 7.6 PARADA

Para parar la máquina:

1. Soltar el pedal de la tracción para detener la marcha.
2. Apagar la máquina, extrayendo la llave.

---

## NOTA

---

Para conservar la carga de la batería, no dejar la llave en posición de "marcha", cuando no se use la máquina.

---

## 7.7 DESPUÉS DEL USO

1. Dejar enfriar la máquina antes de colocarla en cualquier ambiente.
2. Efectuar la limpieza (apart. 8.4).
3. Controlar que no haya componentes flojos o dañados. Si fuera necesario, sustituir los componentes dañados y apretar los tornillos y pernos que se hayan aflojado o contactar con el centro de asistencia autorizado.
4. Colocar la máquina cerca de una toma de corriente y cargar la batería (apart. 8.2.2) para que tenga la máxima eficiencia cuando se vuelva a usar.

Cada vez que se deje la máquina sin vigilancia, se abandone el puesto de conducción o se aparque la máquina:

1. Parar la máquina;
2. Subir el conjunto de dispositivos de corte hasta la posición de altura mínima (1);
3. Comprobar que todas las partes en movimiento estén completamente paradas;
4. Retirar la llave de encendido;

## ATENCIÓN

Dejar siempre la máquina en una zona bajo la sombra o en un ambiente protegido, a una temperatura inferior a +35 °C

---

## 8. MANTENIMIENTO ORDINARIO

### 8.1 INFORMACIÓN GENERAL

## PELIGRO

Las normas de seguridad que deben seguirse están descritas en el cap. 2. Respetar escrupulosamente dichas indicaciones para no sufrir graves riesgos o peligros.

---

Antes de efectuar cualquier control, limpieza o intervención de mantenimiento/regulación de la máquina:

1. desactivar el dispositivo de corte;
2. Parar la máquina;
3. comprobar que todas las partes en movimiento estén completamente paradas;
4. Quitar la llave;

## PELIGRO

Nunca dejar la llave conectada o al alcance de niños o de personas no capacitadas.

5. Leer las instrucciones correspondientes;
6. Llevar puesta indumentaria adecuada, guantes de trabajo y gafas de protección.

Las frecuencias y los tipos de intervención se resumen en la "Tabla de mantenimientos". La tabla tiene el objetivo de ayudar a mantener la eficiencia y seguridad de la máquina. Contiene las principales operaciones y la periodicidad prevista para cada una de ellas. Realizar la acción que se indica al verificarse el primer vencimiento. El uso de recambios y accesorios no originales y/o no montados correctamente podría tener efectos negativos sobre el funcionamiento y sobre la seguridad de la máquina. El fabricante declina cualquier responsabilidad en caso de daños, accidentes o lesiones causados por dichos productos.

Los recambios originales se solicitan a los talleres de asistencia y a los distribuidores autorizados.

## 8.2 BATERÍA

### 8.2.1 Autonomía de la batería

La autonomía de la batería (y, en consecuencia, la superficie de césped que se puede cortar antes de la carga) estará principalmente condicionada por:

- A. Factores del trabajo, que requieren mayor consumo de energía (por ej. corte con hierba tupida, alta, húmeda).
- B. Comportamientos que el operador debería evitar:
  - encendidos y apagados frecuentes durante la actividad;
  - una altura de corte demasiado baja en relación con las condiciones de la hierba;
  - una velocidad de avance demasiado elevada para la cantidad de hierba que se debe eliminar.
- C. Factores ambientales, como una temperatura ambiente elevada, superior a +35 °C.

Para optimizar la autonomía de la batería, siempre es conveniente:

- cortar la hierba cuando el césped esté seco;
- cortar la hierba frecuentemente para que no alcance una altura elevada;
- configurar una altura de corte mayor cuando la hierba esté muy alta y efectuar una segunda pasada con una altura inferior;
- no usar la máquina con la función "mulching" cuando la hierba esté muy alta.
- cortar la hierba a una temperatura comprendida entre +5 y +35 °C.
- Utilizar la función "Eco" (apart. 6.9.2, apart. 6.9.3).

### 8.2.2 Recarga de la batería

La energía necesaria para el funcionamiento de la máquina se garantiza mediante una batería que requiere un mantenimiento preciso para garantizar su eficiencia y una larga duración.

La batería de su máquina deberá estar taxativamente cargada:

- Antes de utilizar la máquina por primera vez después de su compra.
- Cuando se alcanza el umbral mínimo de carga (fig. 13.F).
- Antes de todo período de inactividad prolongada de la máquina
- Al menos una vez al mes durante el almacenamiento.
- Antes de la puesta en servicio después de un período prolongado de inactividad.

## ATENCIÓN

Cuando la batería no está conectada a la red a través del cargador de baterías específico, la carga de las baterías se reduce aunque no se use la máquina. Si las baterías sufren una descarga profunda, podrían quedarse gravemente dañadas, hasta el punto de inutilizarlas. La garantía no cubre los daños derivados de una batería no cargada regularmente.

## ATENCIÓN

La carga debe realizarse exclusivamente con el cargador de batería (fig. 23.A). Otros sistemas de recarga pueden dañar irreparablemente la batería.

## ATENCIÓN

La carga de la batería debe realizarse en un entorno protegido de la intemperie, a la sombra y a una temperatura comprendida entre +5 y +35 °C.

## NOTA

La batería puede recargarse en cualquier momento, incluso parcialmente, sin riesgo de sufrir daños.

## ⚠ INSTRUCCIONES DE SEGURIDAD

No realizar operaciones de mantenimiento o limpieza durante la carga de las baterías.

Para cargar la batería:

- Acercar la máquina a una toma de corriente dotada de conexión a tierra (para evitar el uso de alargaderas) y quitar la llave;
- Elevar el asiento;
- Destapar la toma de carga (fig. 22.A);
- Conectar a la toma de carga el cargador de baterías suministrado (fig. 23.A) con la bayoneta de fijación específica del conector respectivo (fig. 23.B);
- Conectar a la toma de la red el cargador de baterías, introduciendo la clavija respectiva (fig. 24).

Para cargar la batería, se suministra una toma con interruptor diferencial de seguridad (fig. 25.A), si está previsto, al cual debe conectarse el cable de carga (fig. 25.E).



La toma con interruptor diferencial de seguridad debe conectarse a la toma de red y debe realizarse la prueba de funcionamiento:







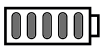

1. Presionar el pulsador "RESET" (fig. 25.B) para activar el funcionamiento. El testigo luminoso debe estar en "ON" (fig. 25.C).
2. Presionar el pulsador "TEST" (fig. 25.D) para realizar la prueba de funcionamiento. El testigo luminoso debe estar en "OFF" (fig. 25.C).

## ⚠ PELIGRO

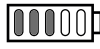
Si la prueba de funcionamiento termina con resultado negativo, la toma con el interruptor diferencial no debe utilizarse. Si la prueba de funcionamiento termina con resultado positivo, es posible utilizarla y proceder con la carga.

La carga completa dura aproximadamente 2-8,5 horas (según la batería y el cargador de baterías); durante la misma los leds de señalización (fig. 13.F) parpadean de modo progresivo. Al alcanzar ciertos niveles de carga, el led respectivo permanece encendido en modo fijo, mientras que los otros continúan parpadeando. La batería puede mantenerse bajo carga durante un tiempo indeterminado.

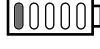
Estado de carga (SOC)	Encendido del led (tipo "I" y "II")	Encendido del led (tipo "III")
SOC > 80%		

Estado de carga (SOC)	Encendido del led (tipo "I" y "II")	Encendido del led (tipo "III")
60% ≤ SOC < 80%		
40% ≤ SOC < 60%		
20% ≤ SOC < 40%		
10% ≤ SOC < 20%		

## ⚠ ATENCIÓN

Se puede interrumpir la carga de la batería cuando el nivel de carga está comprendido entre los leds 1 y 4. No interrumpir la fase de carga cuando el led 5 parpadea, sino aguardar que se enciendan de modo fijo. Cuando se enciendan todos los leds de manera fija, la batería está cargada al 100%.

## ⚠ AVISO

Los tiempos de carga de la batería pueden aumentar si la máquina ha sido operada en condiciones de trabajo severas, lo que resulta en una indicación de sobretemperatura de la batería (cap.15).

## ⚠ AVISO

En caso de que la batería esté completamente descargada, los leds indicadores permanecen apagados hasta que se alcanza el umbral mínimo de carga.

## NOTA

Cuando el nivel de carga desciende por debajo del umbral del 10% el primer led de batería comienza a parpadear. Los dispositivos de corte se desacoplan y se debe proceder a la recogida y a la recarga de la batería.

Una vez completada la carga, el sistema de carga reduce la aportación de corriente lo suficiente para mantener y reintegrar la carga de la batería a valores óptimos.

## ⚠ AVISO

Si con el cargador de baterías conectado a la unidad tractora, los 5 leds de la fig. 13.F parpadean simultáneamente, significa que no se está produciendo la carga. Verificar la conexión del cargador de baterías / red eléctrica.

---

## NOTA

---

El consumo de energía para el mantenimiento de la carga es sumamente bajo y económicamente despreciable.

---

---

## NOTA

---

Durante la carga, todas las funciones de la máquina están inhabilitadas, incluso introduciendo la llave a tope.

---

## ATENCIÓN

La batería montada en la máquina se ha diseñado y realizado para este tipo de uso; por lo tanto:

- NO desconectar ni quitar las baterías de los alojamientos correspondientes;
- no sustituir las baterías por otras no originales;
- no efectuar intervenciones no descritas en este manual.

En caso de problemas en las baterías, es necesario contactar con su Distribuidor.

---

## 8.3 RUEDECILLAS LIMITADORAS

Las diferentes posiciones de montaje de las ruedecillas permiten conservar un espacio de seguridad "H" entre el borde del conjunto de dispositivos de corte y el terreno (fig. 26.A); fig. 27.A). Regular la posición de las ruedecillas limitadoras según las irregularidades del terreno.

## INSTRUCCIONES DE SEGURIDAD

Esta operación siempre se realiza en ambas ruedecillas, posicionándolas a la misma altura, con la máquina apagada.

---

### a. *Para modelos con descarga lateral*

Para cambiar la posición:

1. desenroscar y extraer el tornillo (fig. 26.B);
2. volver a posicionar la ruedecilla (fig. 26.A) con el espaciador (fig. 26.C) en el orificio correspondiente a la distancia deseada;
3. apretar el tornillo (fig. 26.B) en la tuerca (fig. 26.D) hasta hacer tope.

### b. *Para modelos con recogida trasera*

Para cambiar la posición:

1. desenroscar la tuerca (fig. 27.B) y extraer el perno (fig. 27.C);
2. colocar la ruedecilla (fig. 27.A) en la posición deseada;
3. volver a montar el perno (fig. 27.C), prestando atención a que la cabeza del perno (fig. 27.C) esté orientada hacia el interior de la máquina;
4. apretar la tuerca (fig. 27.B) hasta hacer tope.

## 8.4 LIMPIEZA

Después de cada uso, efectuar la limpieza ateniéndose a las siguientes instrucciones.

### 8.4.1 Limpieza de la máquina

- Volver a limpiar el exterior de la máquina repasando las partes de plástico de la carrocería con una esponja empapada de agua y detergente, procurando no mojar los motores eléctricos, la batería y los componentes del sistema eléctrico.
- Para reducir el riesgo de incendios, mantener la máquina y el alojamiento de la batería sin residuos de hierba, hojas o grasa excesiva.
- Levantar el capó y limpiar con aire comprimido eventuales restos de suciedad o hierba que se acumulan sobre el paquete de baterías.
- Mantener el tablero de pulsadores libre de suciedad y depósitos.

## ATENCIÓN

Nunca utilizar agua a alta presión ni líquidos agresivos para lavar la carrocería y los motores eléctricos.

---

## ATENCIÓN

No utilice nunca líquidos para lavar la transmisión, las baterías y los componentes electrónicos (fig. 30, fig. 31). Utilice para limpiarlos un chorro de aire comprimido.

---

### 8.4.2 Limpieza del canal de expulsión *(solo para modelos con recogida trasera)*

En caso de obstrucción del canal de expulsión es necesario:

1. quitar la bolsa de recogida o la protección de descarga trasera;
2. sacar la hierba acumulada por la boca de salida del canal.

### 8.4.3 Limpieza de la bolsa *(solo para modelos con recogida trasera de tipo "I" y "II")*

1. Vaciar la bolsa de recogida (apart. 7.5.4).
2. Sacudirla para eliminar los residuos de hierba y tierra.
3. Volver a montar la bolsa y proceder con el lavado del interior del grupo de dispositivo de corte (apart. 8.4.4-a) al final del cual la bolsa deberá ser extraída, vaciada, enjuagada y guardada para favorecer un rápido secado.

#### 8.4.4 Limpieza de la bolsa (solo para modelos con recogida trasera de tipo "III")

1. Vaciar la bolsa de recogida (apart. 7.5.4).
2. Desmontar la bolsa de recogida (apart. 5.8).
3. Sacudirla para eliminar los residuos de hierba y tierra.
4. Montar la bolsa de recogida (apart. 5.8).
5. Cerrar la bolsa de recogida (apart. 5.8) y lavar el interior del dispositivo de corte (apart. 8.4.4-a).
6. Desmontar la bolsa de recogida (apart. 5.8) y enjuagarla cuidadosamente.

#### 8.4.5 Limpieza del grupo dispositivos de corte

Limpiar minuciosamente el conjunto de dispositivos de corte para eliminar cualquier residuo de hierba o depósitos.

#### ADVERTENCIA

Durante la limpieza del conjunto de dispositivos de corte alejar a personas o animales de la zona circundante.

#### a. Limpieza de la parte interna

El lavado del interior del grupo dispositivos de corte y del canal de expulsión se debe efectuar sobre un piso firme, con:

- la bolsa de recogida o la protección de descarga trasera montadas (solo para modelos con recogida trasera);
  - el deflector de descarga lateral montado (solo para modelos con descarga lateral);
  - el operador sentado;
  - el conjunto de dispositivos de corte en la posición más baja;
  - la transmisión en punto muerto;
  - los dispositivos de corte activados.
- Conectar alternadamente un tubo para agua en los específicos racores (fig. 28.A), haciendo que fluya agua por algunos minutos por cada uno y con los dispositivos de corte en movimiento.

#### b. Limpieza de la parte externa

#### INSTRUCCIONES DE SEGURIDAD

Es necesario que en la parte superior del conjunto de dispositivos de corte no se acumulen depósitos y residuos de hierba seca, para mantener el nivel óptimo de eficiencia y de seguridad de la máquina.

Para la limpieza de la parte superior del grupo de dispositivos de corte es necesario:

- bajar completamente el conjunto de dispositivos de corte;
- soplar con un chorro de aire comprimido (fig. 29).

#### 8.5 LUBRICACIÓN

Objeto	Acción
Dirección	Limpiar con aire comprimido.
Grupo de dispositivos de corte	Lubricar los puntos de elevación con aceite (fig. 32).
Ejes de las ruedas	Retirar las ruedas. Lubricar los ejes con grasa (fig. 40).

#### 8.6 TUERCAS Y TORNILLOS DE FIJACIÓN

- Mantener apretados tuercas y tornillos para asegurarse de que la máquina esté siempre en condiciones seguras de funcionamiento.

### 9. MANTENIMIENTO EXTRAORDINARIO

#### 9.1 MEDIDAS DE SEGURIDAD

#### INSTRUCCIONES DE SEGURIDAD

Es necesario contactar inmediatamente con vuestro distribuidor o con un centro especializado en caso de detectar anomalías en el funcionamiento:

- de la posición de punto muerto del pedal de tracción (freno de servicio);
- de la activación y parada de los dispositivos de corte;
- de la activación de la tracción en marcha adelante o marcha atrás.

#### 9.2 CONJUNTO DE DISPOSITIVOS DE CORTE / DISPOSITIVOS DE CORTE

##### 9.2.1 Alineamiento de grupo dispositivos de corte

Una buena regulación del grupo dispositivos de corte es esencial para obtener un prado cortado uniformemente (fig. 19).

En el caso de corte irregular, controlar la presión de los neumáticos (apart. 7.1.3).

Si esto no fuera suficiente para obtener un cortado uniforme, es necesario contactar con vuestro Revendedor para la regulación del alineamiento del grupo dispositivos de corte.

## 9.2.2 Dispositivos de corte

Un dispositivo de corte mal afilado arranca el césped y causa el amarilleo del prado.

### INSTRUCCIONES DE SEGURIDAD

Sustituir siempre de a pares los dispositivos de corte dañados, doblados o desgastados, junto con sus tornillos, para mantener el equilibrio.

### ADVERTENCIA

Todas las operaciones relacionadas con los dispositivos de corte (desmontaje, afilado, equilibrado, reparación, montaje y/o sustitución) son tareas que requieren tanto una competencia específica como el empleo de equipos especiales; por razones de seguridad, es necesario que se realicen siempre en un Centro Especializado.

### ATENCIÓN

Utilizar siempre los dispositivos de corte originales, con el código indicado en la tabla "Datos técnicos".

### NOTA

Dada la evolución del producto, los dispositivos de corte indicados en la tabla "Datos Técnicos" podrán ser sustituidos por otros, con características análogas de intercambiabilidad y seguridad de funcionamiento.

## 9.3 SUSTITUCIÓN DE LAS RUEDAS DELANTERAS / TRASERAS

### 9.3.1 Operaciones preliminares

#### PELIGRO

Utilizar un dispositivo de elevación apto.

Antes de efectuar las intervenciones de sustitución de las ruedas, realizar estas operaciones:

1. Colocar la máquina sobre una superficie sólida y plana que garantice la estabilidad de la máquina.
2. Parar la máquina;
3. Quitar la llave;
4. Colocar el dispositivo de elevación en el punto de elevación cerca de la rueda que se debe sustituir (apart. 9.3.2; apart. 9.3.3).
5. Controlar que el dispositivo de elevación quede perfectamente perpendicular al suelo.

### 9.3.2 Selección y posicionamiento del gato en las ruedas traseras

Colocar cuñas de madera (fig. 33.A) en la base de la rueda (fig. 33.B) que se encuentra al lado de la rueda para sustituir (fig. 33.C).

#### Para modelos con recogida trasera:

- La altura máxima posible del gato cerrado es de 110 mm. (fig. 34).
- Colocar el gato debajo de la placa trasera (fig. 35.A), a 180 mm del borde lateral (fig. 34).

#### Para modelos con descarga lateral:

- La altura máxima posible del gato cerrado es de 110 mm. (fig. 36).
- Colocar el gato debajo del eje trasero, en el punto indicado en la figura (fig. 37.A).

### NOTA

El gato colocado tal como se describe en este apartado permite elevar solo la rueda que se debe sustituir.

### 9.3.3 Selección y posicionamiento del gato en las ruedas delanteras

1. Colocar cuñas de madera (fig. 38.A) en la base de la rueda (fig. 38.B) que se encuentra detrás de la rueda para sustituir (fig. 38.C).
2. La altura máxima posible del gato cerrado es de 110 mm.
3. Apoyar en el gato (fig. 39.A) un madero cuadrado (fig. 39.B) de aproximadamente 10 cm x 10 cm de sección.

### ATENCIÓN

El madero evita que se dañe el eje delantero.

4. Durante esta fase conservar el madero en equilibrio con la ayuda de la mano. Elevar el gato de modo que el madero toque el bastidor y las partes estructurales (fig. 39.C).

### NOTA

En esta posición el gato permite elevar todo el eje delantero.

### 9.3.4 Sustitución de la rueda

#### INSTRUCCIONES DE SEGURIDAD

Asegurarse de que la máquina se mantenga estable y firme durante la elevación. Si se detecta alguna anomalía, bajar inmediatamente

el gato, verificar y resolver eventuales problemas y elevarla nuevamente.

1. Extraer la tapa (fig. 40.A).
2. Levantar todo lo necesario para poder sacar cómodamente la rueda.
3. Con la ayuda de un destornillador, sacar el anillo elástico (fig. 40.B) y la arandela de soporte (fig. 40.C).
4. Extraer la rueda que se debe sustituir.
5. Aplicar grasa en el eje (fig. 40.D).
6. Montar la rueda de recambio.
7. Volver a colocar adecuadamente la arandela de apoyo y el anillo elástico.

#### NOTA

Comprobar que las ruedas traseras sean de la misma altura (fig. 41.A) y que la diferencia de diámetro externo entre las dos ruedas (fig. 41.B) no sea superior a 8-10 mm. Si sucede esto, para evitar cortes irregulares, hay que efectuar la alineación del conjunto de dispositivos de corte en un centro autorizado.

#### 9.3.5 Reparación o sustitución de los neumáticos

Los neumáticos son de tipo "Tubeless" y por lo tanto después de haberlos pinchado deben ser sustituidos o reparados por un reparador de neumáticos especializado, según los modos previstos para este tipo de neumático.

#### 9.4 SUSTITUCIÓN DE LÁMPARAS LED

##### 9.4.1 LED TIPO I

Aflojar la virola (fig. 42.A) y extraer el conector (fig. 42.B). Desmontar la iluminación de LED (fig. 42.C), fijada con los tornillos (fig. 42.D).

##### 9.4.2 LED TIPO II (de bayoneta)

Las lámparas cuentan con conexión a bayoneta en el portalámparas, que se extrae girando hacia la izquierda con la ayuda de una pinza (fig. 43)

#### 10. ALMACENAMIENTO

Cuando la máquina debe almacenarse durante un periodo superior a 30 días:

1. Retirar la llave de encendido.
2. Limpiar cuidadosamente la máquina.
3. Comprobar que la máquina no esté dañada. Si es necesario, contactar con el centro de asistencia autorizado.
4. Almacenamiento de la máquina:

- con el grupo dispositivo de corte bajado
- En un lugar seco;
- protegido de la intemperie, bajo la sombra y a una temperatura recomendada comprendida entre 0 y +40 °C;
- si es posible, recubierta con una lona;
- Fuera del alcance de los niños;
- Asegurarse de haber quitado las llaves y retirado las herramientas usadas en el mantenimiento.

#### ⚠ ATENCIÓN

Es necesario cargar completamente la batería al menos una vez al mes y siempre antes de reanudar la actividad.

En el momento de poner en funcionamiento, prepararla como se indica en el capítulo "7. Uso de la máquina".

#### 11. DESPLAZAMIENTO Y TRANSPORTE

- Cuando se desplaza la máquina es necesario:
  1. desactivar el dispositivo de corte;
  2. llevar el grupo dispositivos de corte a la posición de altura máxima;
  3. apagar la máquina y quitar la llave de encendido;
  4. desacoplar la transmisión (apart. 6.3).
- Cuando se transporta la máquina con un medio de transporte o remolque, es necesario:
  - utilizar rampas de acceso de resistencia, ancho y longitud adecuadas;
  - subir la máquina con el motor eléctrico apagado, sin la llave de encendido, sin conductor, empujando, con un número adecuado de personas;
  - bajar el grupo dispositivo de corte;
  - colocarla de manera que no sea un peligro para nadie;
  - acoplar la transmisión (apart. 6.3);
  - sujetarla firmemente en el medio de transporte mediante cables o cadenas para evitar que se vuelque y en consecuencia se dañe.

#### ⚠ INSTRUCCIONES DE SEGURIDAD

Cuando se considere que no es posible mover o transportar la máquina en condiciones de seguridad, dirigirse al Centro de asistencia.

#### 12. ASISTENCIA Y REPARACIONES

Este manual suministra todas las indicaciones necesarias para la conducción de la máquina y para un correcto mantenimiento de base que



efectúa el usuario. Todas las intervenciones de regulación y mantenimiento no descritas en este manual deben efectuarse en su Distribuidor o en un Centro especializado, que dispone de conocimientos y herramientas necesarias para que el trabajo se efectúe correctamente, manteniendo el grado de seguridad original de la máquina. Operaciones efectuadas en estructuras inadecuadas o por personas no cualificadas conllevan el vencimiento de toda forma de Garantía y de toda obligación o responsabilidad del Fabricante.

- Solo los Centros de asistencia autorizados efectúan las reparaciones y el mantenimiento en garantía.
- Los talleres de asistencia autorizados utilizan exclusivamente recambios originales. Los recambios y los accesorios originales se han desarrollado especialmente para las máquinas.
- Los recambios y los accesorios no originales no están aprobados; el uso de recambios y accesorios no originales pone en peligro la seguridad de la máquina y declina al Fabricante de toda obligación o responsabilidad.
- Se recomienda llevar la máquina una vez al año a un taller de asistencia autorizada para el mantenimiento, la asistencia y el control de los dispositivos de seguridad.

### 13. COBERTURA DE LA GARANTÍA

Las condiciones de la garantía están dirigidas únicamente a los usuarios, es decir, a operadores no profesionales. La garantía cubre todos los defectos de calidad de los materiales y fabricación identificados por el Distribuidor o Centro especializado durante el periodo de garantía. La aplicación de la garantía se limita a la reparación o sustitución del componente defectuoso. La aplicación de la garantía está subordinada a un mantenimiento periódico de la máquina.

El usuario deberá seguir atentamente todas las instrucciones indicadas en la documentación adjunta.

La garantía no cubre los daños debidos a:

- Falta de familiaridad con la documentación adjunta (Manuales de Instrucciones).
- Uso profesional.
- Descuido, negligencia.
- Causa externa (descarga eléctrica, impacto, presencia de cuerpos extraños en el interior de la máquina) o accidente.
- Uso y montaje incorrectos o no permitidos por el fabricante.
- Falta de mantenimiento.
- Modificación de la máquina.
- Utilización de piezas de recambio no originales (piezas adaptables).
- Utilización de accesorios no distribuidos o no aprobados por el fabricante.

La garantía tampoco cubre:

- Las operaciones de mantenimiento ordinario/extraordinario (descritas en el manual de instrucciones).
- El desgaste normal de los materiales que se consumen como los dispositivos de corte, ruedas, faros, pernos de seguridad y cableados.
- Desgaste normal.
- Deterioro estético de la máquina debido al uso.
- Los soportes de los dispositivos de corte
- Los gastos adicionales relacionados con la activación de la garantía, esto es, el traslado a las instalaciones del usuario, el transporte del equipo a las dependencias del Distribuidor, el alquiler de equipos para la sustitución o la llamada a una empresa externa para todas las operaciones de mantenimiento.

El usuario está protegido por las propias leyes nacionales. Los derechos del comprador previstos por las propias leyes nacionales no se limitan, de ninguna manera, a esta garantía.

## 14. TABLA DE MANTENIMIENTOS

Las casillas de al lado permiten anotar la fecha o el número de horas de funcionamiento en las cuales se realizó la intervención.







Intervención	Periodicidad (horas)	Realizado (Fecha y Horas)					Notas
Control de todas las fijaciones	Antes de cada uso						
Control presión neumáticos	Antes de cada uso						apart. 7.1.3
Controles de seguridad/ Control de los mandos	Antes de cada uso						apart. 7.2
Control de la palanca de desbloqueo de la transmisión	Antes de cada uso						apart. 6.3
Montaje/Control de las protecciones en la salida	Antes de cada uso						apart. 5.5
Carga de la batería	Antes de cada uso Después de cada uso Antes del almacenamiento						apart. 8.2
Limpieza general y control	Después de cada uso						apart. 8.4
Control de posibles daños presentes en la máquina. Si es necesario, contactar con el centro de asistencia autorizado.	Después de cada uso						
Control fijación y afilado de los dispositivos de corte	25						*
Sustitución dispositivos de corte	100						*
Lubricación general	25						apart. 8.5 **







\* Operación que debe ser realizada por su Distribuidor o por un Centro especializado.





\*\* La lubricación general de todas las articulaciones se debe realizar cada vez que se prevea un largo período de inactividad de la máquina.

## 15. IDENTIFICACIÓN DE PROBLEMAS

Problema	Causa	Solución
1. La máquina no se enciende.	Batería descargada.	Cargar la batería (apart. 8.2.2).
2. Corte irregular	El filo de los dispositivos de corte se ha reducido.	Dirigirse a un Centro de asistencia Autorizado.
	Velocidad de avance elevada con relación a la altura de la hierba que se desea cortar.  Conjunto del dispositivo de corte está lleno de hierba.	Reducir la velocidad de avance y/o aumentar la altura de corte.  Esperar a que la hierba se seque.  Limpiar el conjunto del dispositivo de corte.
3. Vibración anómala durante el uso.	Dispositivos de corte desequilibrados.  Dispositivos de corte flojos.  Partes flojas.  Eventuales daños	Dirigirse a un Centro de asistencia autorizado para controles, sustituciones o reparaciones.

Problema	Causa	Solución
<p>4. El icono de la fig. 13.E permanece encendido y los leds de batería 2 y 5 parpadean.</p> <p><b>Tablero de pulsadores tipo "I" y "II"</b></p>  <p><b>Tablero de pulsadores tipo "III"</b></p> 	<p>Sobrecarga de corriente de la batería por:</p> <ol style="list-style-type: none"> <li>1. Condiciones de trabajo muy severas.</li> <li>2. Pendiente demasiado empinada.</li> </ol>	<p>Reducir la velocidad de avance. Aumentar la altura de corte.</p> <p>Reducir la velocidad de avance y controlar la pendiente del terreno en el cual se está trabajando.</p>
<p>5. El icono de la fig. 13.N parpadea. Todas las otras indicaciones en el tablero de pulsadores (iconos/led) continúan visibles y funcionando.</p> 	<p>Pre-alarma de sobretemperatura de la batería, del motor de tracción y/o de los motores de los dispositivos de corte por:</p> <ol style="list-style-type: none"> <li>1. Condiciones de trabajo muy severas.</li> </ol>	<p>Reducir la velocidad de avance. Aumentar la altura de corte.</p>
<p>6. Los iconos de la fig. 13.E y de la fig. 13.N permanecen encendidos y los leds de batería 2 y 4 parpadean.</p> <p><b>Tablero de pulsadores tipo "I" y "II"</b></p>  <p><b>Tablero de pulsadores tipo "III"</b></p> 	<p>Sobretemperatura/subtemperatura de la batería por:</p> <ol style="list-style-type: none"> <li>1. Condiciones de trabajo muy severas.</li> <li>2. Condiciones ambientales inadecuadas.</li> </ol>	<p>Apagar la máquina, esperar al menos 5 minutos antes de dar arranque a la máquina.</p> <p>Reducir la velocidad de avance. Aumentar la altura de corte.</p> <p>Trabajar con temperatura adecuada a las condiciones de funcionamiento de la máquina.</p>
<p>7. El icono de la fig. 13.E permanece encendido y los leds de batería 1, 4 y 5 parpadean.</p> <p><b>Tablero de pulsadores tipo "I" y "II"</b></p>  <p><b>Tablero de pulsadores tipo "III"</b></p> 	<p>Sobrecarga de corriente en los dispositivos de corte por:</p> <ol style="list-style-type: none"> <li>1. Condiciones de trabajo muy severas.</li> <li>2. Obstrucciones que impiden la rotación de los dispositivos de corte.</li> <li>3. El conjunto de los dispositivos de corte está lleno de hierba.</li> </ol>	<p>Reducir la velocidad de avance. Aumentar la altura de corte.</p> <p>Eliminar las obstrucciones.</p> <p>Limpiar el conjunto de dispositivos de corte.</p>

Problema	Causa	Solución
<p>8. Los iconos de la fig. 13.E y de la fig. 13.N permanecen encendidos y los leds de batería 1 y 3 parpadean.</p> <p><b>Tablero de pulsadores tipo "I" y "II"</b></p>  <p><b>Tablero de pulsadores tipo "III"</b></p> 	<p>Sobretemperatura de los motores de los dispositivos de corte por:</p> <p>Condiciones de trabajo muy severas.</p>	<p>Apagar la máquina, esperar al menos 5 minutos antes de dar arranque a la máquina.</p> <p>Reducir la velocidad de avance.</p> <p>Aumentar la altura de corte.</p>
<p>9. El icono de la fig. 13.E permanece encendido y los leds de batería 1, 3 y 5 parpadean.</p> <p><b>Tablero de pulsadores tipo "I" y "II"</b></p>  <p><b>Tablero de pulsadores tipo "III"</b></p> 	<p>Parada de los motores de los dispositivos de corte por:</p> <ol style="list-style-type: none"> <li>1. Condiciones de trabajo muy severas.</li> <li>2. Obstrucciones que impiden la rotación de los dispositivos de corte.</li> <li>3. El conjunto de los dispositivos de corte está lleno de hierba.</li> </ol>	<p>Reducir la velocidad de avance.</p> <p>Aumentar la altura de corte.</p> <p>Eliminar las obstrucciones.</p> <p>Limpiar el conjunto de dispositivos de corte.</p>
<p>10. Los iconos de la fig. 13.E y de la fig. 13.N permanecen encendidos y los leds de batería 1, 2 y 4 parpadean.</p> <p><b>Tablero de pulsadores tipo "I" y "II"</b></p>  <p><b>Tablero de pulsadores tipo "III"</b></p> 	<p>Sobretemperatura del motor de tracción por:</p> <ol style="list-style-type: none"> <li>1. Motor de tracción sometido a esfuerzo.</li> <li>2. Pendiente demasiado empinada.</li> <li>3. Las ruedas tienen demasiado lodo.</li> </ol>	<p>Apagar la máquina, esperar al menos 5 minutos antes de repetir el procedimiento de arranque de la máquina.</p> <p>Reducir la velocidad de avance.</p> <p>Reducir la velocidad y controlar la pendiente de la ladera en la cual se está trabajando.</p> <p>Comprobar que las ruedas no se hayan bloqueado y limpiarlas si fuera necesario.</p>

Problema	Causa	Solución
<p>11. Los iconos de la fig. 13.E y de la fig. 13.O permanecen encendidos, los leds de batería 1, 2, 4 y 5 parpadean.</p> <p><b>Tablero de pulsadores tipo "I" y "II"</b></p>  <p><b>Tablero de pulsadores tipo "III"</b></p> 	<p>La máquina se pone en marcha y el pedal de tracción no está suelto (no está en la posición de punto muerto).</p>	<p>Apagar la máquina y repetir el procedimiento de arranque solo después de comprobar que el pedal de tracción se encuentre en posición de punto muerto (pedal suelto).</p>
<p>12. Los iconos de la fig. 13.E y de la fig. 13.O permanecen encendidos, los leds de batería 1, 2, 3 y 5 parpadean.</p> <p><b>Tablero de pulsadores tipo "I" y "II"</b></p>  <p><b>Tablero de pulsadores tipo "III"</b></p> 	<p>Palanca de acoplamiento / desacoplamiento de la transmisión en posición de transmisión desacoplada.</p>	<p>Controlar que la posición de la palanca de acoplamiento / desacoplamiento de la transmisión se encuentre en la posición de transmisión desacoplada.</p> <p>Si el problema continúa, dirigirse a un Centro de Asistencia.</p>
<p>13. Los leds de batería de la fig. 13.F se encienden y se apagan en sucesión de izquierda a derecha y viceversa.</p>	<p>Error de comunicación entre los módulos electrónicos a bordo.</p>	<p>Apagar la máquina y repetir el procedimiento de arranque.</p> <p>Si el problema continúa, dirigirse a un Centro de Asistencia.</p>

#### NOTA

Para las máquinas provistas de tablero de pulsadores tipo "III", junto a la combinación de error de los leds, se visualiza un código numérico de error en los dígitos del porcentaje de carga de la batería (fig. 13.Y). En caso de que sea necesario, comunicar el código numérico de error al Centro de Asistencia Autorizado.

#### NOTA

Por otros inconvenientes que no figuren en la tabla, contactar inmediatamente con un Centro de asistencia autorizado.

## 16. ACCESORIOS

### 16.1 KIT PARA "MULCHING"

Desmenuza finamente el césped cortado y lo deja en el prado (fig. 45.A1; fig. 45.A2).

### 16.2 CARGADOR DE BATERÍAS (CARGA RÁPIDA)

Cargador de baterías que permite reducir el tiempo de carga de la batería. La lista de los cargadores de baterías homologados para esta máquina se encuentra en la tabla "Datos técnicos". Permite mantener en perfecta eficacia la batería durante los periodos de inactividad de la máquina, garantizando un nivel de carga óptimo y una mayor duración de la batería (fig. 45.B).

### 16.3 KIT DE REMOLQUE

Para arrastrar un pequeño remolque (fig. 45.C).

### 16.4 LONA DE CUBIERTA

Para proteger la máquina contra el polvo cuando no se utiliza (fig. 45.D).

### 16.5 KIT DE PROTECCIÓN DE DESCARGA TRASERA

Debe usarse en lugar de la bolsa de recogida cuando no se recoge la hierba (fig. 45.E) (Solo para modelos con recogida trasera).

### 16.6 CADENAS DE NIEVE DE 18"

Mejoran la adherencia de las ruedas traseras en los tramos nevados y permiten el uso de equipos quitanieves (Fig. 45.F).

### 16.7 RUEDAS PARA FANGO Y NIEVE 18"

Mejoran las prestaciones de tracción sobre nieve y barro (fig. 45.G).

### 16.8 REMOLQUE

Para el transporte de herramientas u otros objetos, en los límites de carga permitidos (fig. 45.H).

### 16.9 ESPARCIDOR

Para esparcir sal o fertilizantes (fig. 45.I).

### 16.10 RECOGEDOR DE HOJAS Y HIERBA

Para la recogida de hojas y hierba en superficies herbosas (fig. 45.J).

### 16.11 QUITANIEVES DE CUCHILLA

Para quitar la nieve y acumularla en los laterales (fig. 45.K).

**DICHIARAZIONE CE DI CONFORMITÀ** (Istruzioni Originali)  
(Direttiva Macchine 2006/42/CE, Allegato II, parte A)

1. La Società: ST. S.p.A. – Via del Lavoro, 6 – 31033 Castelfranco Veneto (TV) – Italy

2. Dichiaro sotto la propria responsabilità, che la macchina:

Tosaerba con conducente a bordo seduto (taglio erba)

a) Tipo / Modello Base:	MP•• 84 Li 48 V1
c) Numero di Serie:	22A••RON000001 ÷ 99L••RON999999
d) Motore:	a batteria

3. È conforme alle specifiche delle direttive:

- MD: 2006/42/EC
- OND: 2000/14/EC, ANNEX VI - 2005/88/EC

e) Ente certificatore: N. 0197 – TÜV Rheinland LGA Products GmbH  
Tillystrasse 2, 90431 Nürnberg – Germany

- EMCD: 2014/30/EU
- RoHS II: 2011/65/EU - 2015/863/EU

4. Riferimento alle norme armonizzate:

EN 62841-1:2015 + AC:2015	EN 55014-2:2012
EN ISO 5395-1:2013 + A1:2018	EN 63000:2018
EN ISO 5395-3:2013 + A1:2017 + A2:2018	
EN 62368-1:2014 + A11:2017	
EN 55014-1:2021	

g) Livello di potenza sonora misurato:	99,7 dB(A)
h) Livello di potenza sonora garantito:	100 dB(A)
i) Ampiezza di taglio:	83 cm

n) Persona autorizzata a costituire il Fascicolo Tecnico: ST. S.p.A.  
Via del Lavoro, 6  
31033 Castelfranco Veneto (TV) - Italia

o) Castelfranco Veneto, 30/10/2023

CEO Stiga Group

Sean Robinson

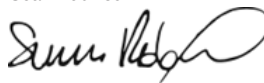

## UK DECLARATION OF CONFORMITY

(Supply of Machinery (Safety) Regulations 2008, S.I. 2008 No. 1597, Annex II, part A)

1. The company: ST. S.p.A. – Via del Lavoro, 6 – 31033 Castelfranco Veneto (TV) – Italy

2. Hereby declares under its own responsibility that the machine:

Ride-on lawnmower with seated operator (grass cutting)

a) Homologation type:	MP•• 84 Li 48 V1
c) Serial number:	22A••RON000001 ÷ 99L••RON999999
d) Engine:	battery-operated

3. Conforms to UK Regulations:

- S.I. 2008/1597 - Supply of Machinery (Safety) Regulations 2008
- S.I. 2001/1701 - Schedule 9 - Noise Emission in the Environment by Equipment for use Outdoors Regulations 2001
  - e) Notified body: N. 0197 – TÜV Rheinland LGA Products GmbH  
Tillystrasse 2, 90431 Nürnberg – Germany
- S.I. 2016/1091 - Electromagnetic Compatibility Regulations 2016
- S.I. 2012/3032 - The Restriction of the Use of Certain Hazardous Substances in Electrical and Electronic Equipment Regulations 2012

4. Reference to harmonised standards:

EN 62841-1:2015 + AC:2015	EN 55014-2:2021
EN ISO 5395-1:2013 + A1:2018	EN 63000:2018
EN ISO 5395-3:2013 + A1:2017 + A2:2018	
EN 62368-1:2014 + A11:2017	
EN 55014-1:2021	

g) Measured sound power level:	99,7 dB(A)
h) Guaranteed sound power level:	100 dB(A)
i) Cutting width:	83 cm

n) Person authorised to compile the technical file: ST. S.p.A.  
Via del Lavoro, 6  
31033 Castelfranco Veneto (TV) - Italia

o) Castelfranco Veneto, 30/10/2023

CEO Stiga Group  
Sean Robinson



UK Importer: STIGA LTD  
Unit 8, Bluewater Estate Plympton,  
Devon, PL7 4JH, England





**DICHIARAZIONE CE DI CONFORMITÀ** (Istruzioni Originali)  
(Direttiva Macchine 2006/42/CE, Allegato II, parte A)

1. La Società: ST. S.p.A. – Via del Lavoro, 6 – 31033 Castelfranco Veneto (TV) – Italy

2. Dichiaro sotto la propria responsabilità, che la macchina:

Tosaerba con conducente a bordo seduto (taglio erba)

a) Tipo / Modello Base:	MP•• 84 Li 48 V2
c) Numero di Serie:	22A••RON000001 ÷ 99L••RON999999
d) Motore:	a batteria

3. È conforme alle specifiche delle direttive:

- MD: 2006/42/EC
- OND: 2000/14/EC, ANNEX VI - 2005/88/EC

e) Ente certificatore: N. 0197 – TÜV Rheinland LGA Products GmbH  
Tillystrasse 2, 90431 Nürnberg – Germany

- EMCD: 2014/30/EU
- RoHS II: 2011/65/EU - 2015/863/EU
- RED: 2014/53/EU

4. Riferimento alle norme armonizzate:

EN 62841-1:2015 + AC:2015	EN 55014-2:2012
EN ISO 5395-1:2013 + A1:2018	EN 63000:2018
EN ISO 5395-3:2013 + A1:2017 + A2:2018	EN 300328 V2.2.2
EN 62368-1:2014 + A11:2017	EN 301489-1 V2.2.3
EN 55014-1:2021	EN 301489-17 V3.2.4
	EN 62479:2010

g) Livello di potenza sonora misurato:	99,7 dB(A)
h) Livello di potenza sonora garantito:	100 dB(A)
i) Ampiezza di taglio:	83 cm

n) Persona autorizzata a costituire il Fascicolo Tecnico: ST. S.p.A.  
Via del Lavoro, 6  
31033 Castelfranco Veneto (TV) - Italia

o) Castelfranco Veneto, 30/10/2023

CEO Stiga Group

Sean Robinson



## UK DECLARATION OF CONFORMITY

(Supply of Machinery (Safety) Regulations 2008, S.I. 2008 No. 1597, Annex II, part A)

1. The company: ST. S.p.A. – Via del Lavoro, 6 – 31033 Castelfranco Veneto (TV) – Italy
2. Hereby declares under its own responsibility that the machine:

Ride-on lawnmower with seated operator (grass cutting)

- |                       |                                 |
|-----------------------|---------------------------------|
| a) Homologation type: | MP•• 84 Li 48 V2                |
| c) Serial number:     | 22A••RON000001 ÷ 99L••RON999999 |
| d) Engine:            | battery-operated                |

### 3. Conforms to UK Regulations:

- S.I. 2008/1597 - Supply of Machinery (Safety) Regulations 2008
- S.I. 2001/1701 - Schedule 9 - Noise Emission in the Environment by Equipment for use Outdoors Regulations 2001
  - e) Notified body: N. 0197 – TÜV Rheinland LGA Products GmbH  
Tillystrasse 2, 90431 Nürnberg – Germany
- S.I. 2016/1091 - Electromagnetic Compatibility Regulations 2016
- S.I. 2012/3032 - The Restriction of the Use of Certain Hazardous Substances in Electrical and Electronic Equipment Regulations 2012
- S.I. 2017/1206 - Radio Equipment Regulations 2017

### 4. Reference to harmonised standards:

EN 62841-1:2015 + AC:2015	EN 55014-2:2021
EN ISO 5395-1:2013 + A1:2018	EN 63000:2018
EN ISO 5395-3:2013 + A1:2017 + A2:2018	EN 300328 V2.2.2
EN 62368-1:2014 + A11:2017	EN 301489-1 V2.2.3
EN 55014-1:2021	EN 301489-17 V3.2.4
	EN 62479:2010

- |                                  |            |
|----------------------------------|------------|
| g) Measured sound power level:   | 99,7 dB(A) |
| h) Guaranteed sound power level: | 100 dB(A)  |
| i) Cutting width:                | 83 cm      |

- |                                                     |                                                                            |
|-----------------------------------------------------|----------------------------------------------------------------------------|
| n) Person authorised to compile the technical file: | ST. S.p.A.<br>Via del Lavoro, 6<br>31033 Castelfranco Veneto (TV) - Italia |
|-----------------------------------------------------|----------------------------------------------------------------------------|

- |                                    |                                  |
|------------------------------------|----------------------------------|
| o) Castelfranco Veneto, 30/10/2023 | CEO Stiga Group<br>Sean Robinson |
|------------------------------------|----------------------------------|



UK Importer: STIGA LTD  
Unit 8, Bluewater Estate Plympton,  
Devon, PL7 4JH, England



**DICHIARAZIONE CE DI CONFORMITÀ** (Istruzioni Originali)  
(Direttiva Macchine 2006/42/CE, Allegato II, parte A)

1. La Società: ST. S.p.A. – Via del Lavoro, 6 – 31033 Castelfranco Veneto (TV) – Italy

2. Dichiaro sotto la propria responsabilità, che la macchina:

Tosaerba con conducente a bordo seduto (taglio erba)

a) Tipo / Modello Base:	MP•• 98 Li 48 V3
c) Numero di Serie:	22A••RON000001 ÷ 99L••RON999999
d) Motore:	a batteria

3. È conforme alle specifiche delle direttive:

- MD: 2006/42/EC
- OND: 2000/14/EC, ANNEX VI - 2005/88/EC

e) Ente certificatore: N. 0197 – TÜV Rheinland LGA Products GmbH  
Tillystrasse 2, 90431 Nürnberg – Germany

- EMCD: 2014/30/EU
- RoHS II: 2011/65/EU - 2015/863/EU
- RED: 2014/53/EU

4. Riferimento alle norme armonizzate:

EN 62841-1:2015 + AC:2015	EN 55014-2:2012
EN ISO 5395-1:2013 + A1:2018	EN 63000:2018
EN ISO 5395-3:2013 + A1:2017 + A2:2018	EN 300328 V2.2.2
EN 62368-1:2014 + A11:2017	EN 301489-1 V2.2.3
EN 55014-1:2021	EN 301489-17 V3.2.4
	EN 62479:2010

g) Livello di potenza sonora misurato:	99,3 dB(A)
h) Livello di potenza sonora garantito:	100 dB(A)
i) Ampiezza di taglio:	98 cm

n) Persona autorizzata a costituire il Fascicolo Tecnico: ST. S.p.A.  
Via del Lavoro, 6  
31033 Castelfranco Veneto (TV) - Italia

o) Castelfranco Veneto, 01/10/2022

CEO Stiga Group  
Sean Robinson



## UK DECLARATION OF CONFORMITY

(Supply of Machinery (Safety) Regulations 2008, S.I. 2008 No. 1597, Annex II, part A)

1. The company: ST. S.p.A. – Via del Lavoro, 6 – 31033 Castelfranco Veneto (TV) – Italy

2. Hereby declares under its own responsibility that the machine:

Ride-on lawnmower with seated operator (grass cutting)

a) Homologation type:	MP•• 98 Li 48 V3
c) Serial number:	22A••RON000001 ÷ 99L••RON999999
d) Engine:	battery-operated

3. Conforms to UK Regulations:

- S.I. 2008/1597 - Supply of Machinery (Safety) Regulations 2008
- S.I. 2001/1701 - Schedule 9 - Noise Emission in the Environment by Equipment for use Outdoors Regulations 2001
  - e) Notified body: N. 0197 – TÜV Rheinland LGA Products GmbH  
Tillystrasse 2, 90431 Nürnberg – Germany
- S.I. 2016/1091 - Electromagnetic Compatibility Regulations 2016
- S.I. 2012/3032 - The Restriction of the Use of Certain Hazardous Substances in Electrical and Electronic Equipment Regulations 2012
- S.I. 2017/1206 - Radio Equipment Regulations 2017

4. Reference to harmonised standards:

EN 62841-1:2015 + AC:2015	EN 55014-2:2021
EN ISO 5395-1:2013 + A1:2018	EN 63000:2018
EN ISO 5395-3:2013 + A1:2017 + A2:2018	EN 300328 V2.2.2
EN 62368-1:2014 + A11:2017	EN 301489-1 V2.2.3
EN 55014-1:2021	EN 301489-17 V3.2.4
	EN 62479:2010

g) Measured sound power level:	99,3 dB(A)
h) Guaranteed sound power level:	100 dB(A)
i) Cutting width:	98 cm

n) Person authorised to compile the technical file:	ST. S.p.A. Via del Lavoro, 6 31033 Castelfranco Veneto (TV) - Italia
-----------------------------------------------------	----------------------------------------------------------------------------

o) Castelfranco Veneto, 01/10/2022	CEO Stiga Group Sean Robinson
------------------------------------	----------------------------------



UK Importer: STIGA LTD  
Unit 8, Bluewater Estate Plympton,  
Devon, PL7 4JH, England



**DICHIARAZIONE CE DI CONFORMITÀ** (Istruzioni Originali)  
(Direttiva Macchine 2006/42/CE, Allegato II, parte A)

1. La Società: ST. S.p.A. – Via del Lavoro, 6 – 31033 Castelfranco Veneto (TV) – Italy

2. Dichiaro sotto la propria responsabilità, che la macchina:

Tosaerba con conducente a bordo seduto (taglio erba)

a) Tipo / Modello Base:	SD•• 98 Li 48 V1
c) Numero di Serie:	22A••RON000001 ÷ 99L••RON999999
d) Motore:	a batteria

3. È conforme alle specifiche delle direttive:

- MD: 2006/42/EC
- OND: 2000/14/EC, ANNEX VI - 2005/88/EC

e) Ente certificatore: N. 0197 – TÜV Rheinland LGA Products GmbH  
Tillystrasse 2, 90431 Nürnberg – Germany

- EMCD: 2014/30/EU
- RoHS II: 2011/65/EU - 2015/863/EU

4. Riferimento alle norme armonizzate:

EN 62841-1:2015 + AC:2015	EN 55014-2:2012
EN ISO 5395-1:2013 + A1:2018	EN 63000:2018
EN ISO 5395-3:2013 + A1:2017 + A2:2018	
EN 62368-1:2014 + A11:2017	
EN 55014-1:2021	

g) Livello di potenza sonora misurato:	99,1 dB(A)
h) Livello di potenza sonora garantito:	100 dB(A)
i) Ampiezza di taglio:	98 cm

n) Persona autorizzata a costituire il Fascicolo Tecnico: ST. S.p.A.  
Via del Lavoro, 6  
31033 Castelfranco Veneto (TV) - Italia

o) Castelfranco Veneto, 30/10/2023

CEO Stiga Group

Sean Robinson

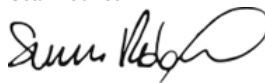

## UK DECLARATION OF CONFORMITY

(Supply of Machinery (Safety) Regulations 2008, S.I. 2008 No. 1597, Annex II, part A)

1. The company: ST. S.p.A. – Via del Lavoro, 6 – 31033 Castelfranco Veneto (TV) – Italy

2. Hereby declares under its own responsibility that the machine:

Ride-on lawnmower with seated operator (grass cutting)

a) Homologation type:	SD•• 98 Li 48 V1
c) Serial number:	22A••RON000001 ÷ 99L••RON999999
d) Engine:	battery-operated

3. Conforms to UK Regulations:

- S.I. 2008/1597 - Supply of Machinery (Safety) Regulations 2008
- S.I. 2001/1701 - Schedule 9 - Noise Emission in the Environment by Equipment for use Outdoors Regulations 2001
  - e) Notified body: N. 0197 – TÜV Rheinland LGA Products GmbH  
Tillystrasse 2, 90431 Nürnberg – Germany
- S.I. 2016/1091 - Electromagnetic Compatibility Regulations 2016
- S.I. 2012/3032 - The Restriction of the Use of Certain Hazardous Substances in Electrical and Electronic Equipment Regulations 2012

4. Reference to harmonised standards:

EN 62841-1:2015 + AC:2015	EN 55014-2:2021
EN ISO 5395-1:2013 + A1:2018	EN 63000:2018
EN ISO 5395-3:2013 + A1:2017 + A2:2018	
EN 62368-1:2014 + A11:2017	
EN 55014-1:2021	

g) Measured sound power level:	99,1 dB(A)
h) Guaranteed sound power level:	100 dB(A)
i) Cutting width:	98 cm

n) Person authorised to compile the technical file: ST. S.p.A.  
Via del Lavoro, 6  
31033 Castelfranco Veneto (TV) - Italia

o) Castelfranco Veneto, 30/10/2023

CEO Stiga Group  
Sean Robinson



UK Importer: STIGA LTD  
Unit 8, Bluewater Estate Plympton,  
Devon, PL7 4JH, England



**DICHIARAZIONE CE DI CONFORMITÀ** (Istruzioni Originali)  
(Direttiva Macchine 2006/42/CE, Allegato II, parte A)

1. La Società: ST. S.p.A. – Via del Lavoro, 6 – 31033 Castelfranco Veneto (TV) – Italy

2. Dichiaro sotto la propria responsabilità, che la macchina:

Tosaerba con conducente a bordo seduto (taglio erba)

a) Tipo / Modello Base:	SD•• 98 Li 48 V2
c) Numero di Serie:	22A••RON000001 ÷ 99L••RON999999
d) Motore:	a batteria

3. È conforme alle specifiche delle direttive:

- MD: 2006/42/EC
- OND: 2000/14/EC, ANNEX VI - 2005/88/EC

e) Ente certificatore: N. 0197 – TÜV Rheinland LGA Products GmbH  
Tillystrasse 2, 90431 Nürnberg – Germany

- EMCD: 2014/30/EU
- RoHS II: 2011/65/EU - 2015/863/EU
- RED: 2014/53/EU

4. Riferimento alle norme armonizzate:

EN 62841-1:2015 + AC:2015	EN 55014-2:2021
EN ISO 5395-1:2013 + A1:2018	EN 63000:2018
EN ISO 5395-3:2013 + A1:2017 + A2:2018	EN 300328 V2.2.2
EN 62368-1:2014 + A11:2017	EN 301489-1 V2.2.3
EN 55014-1:2021	EN 301489-17 V3.2.4
	EN 62479:2010

g) Livello di potenza sonora misurato:	99,1 dB(A)
h) Livello di potenza sonora garantito:	100 dB(A)
i) Ampiezza di taglio:	98 cm

n) Persona autorizzata a costituire il Fascicolo Tecnico: ST. S.p.A.  
Via del Lavoro, 6  
31033 Castelfranco Veneto (TV) - Italia

o) Castelfranco Veneto, 30/10/2023

CEO Stiga Group

Sean Robinson



## UK DECLARATION OF CONFORMITY

(Supply of Machinery (Safety) Regulations 2008, S.I. 2008 No. 1597, Annex II, part A)

1. The company: ST. S.p.A. – Via del Lavoro, 6 – 31033 Castelfranco Veneto (TV) – Italy
2. Hereby declares under its own responsibility that the machine:

Ride-on lawnmower with seated operator (grass cutting)

- |                       |                                 |
|-----------------------|---------------------------------|
| a) Homologation type: | SD•• 98 Li 48 V2                |
| c) Serial number:     | 22A••RON000001 ÷ 99L••RON999999 |
| d) Engine:            | battery-operated                |

### 3. Conforms to UK Regulations:

- S.I. 2008/1597 - Supply of Machinery (Safety) Regulations 2008
- S.I. 2001/1701 - Schedule 9 - Noise Emission in the Environment by Equipment for use Outdoors Regulations 2001
  - e) Notified body: N. 0197 – TÜV Rheinland LGA Products GmbH  
Tillystrasse 2, 90431 Nürnberg – Germany
- S.I. 2016/1091 - Electromagnetic Compatibility Regulations 2016
- S.I. 2012/3032 - The Restriction of the Use of Certain Hazardous Substances in Electrical and Electronic Equipment Regulations 2012
- S.I. 2017/1206 - Radio Equipment Regulations 2017

### 4. Reference to harmonised standards:

EN 62841-1:2015 + AC:2015	EN 55014-2:2021
EN ISO 5395-1:2013 + A1:2018	EN 63000:2018
EN ISO 5395-3:2013 + A1:2017 + A2:2018	EN 300328 V2.2.2
EN 62368-1:2014 + A11:2017	EN 301489-1 V2.2.3
EN 55014-1:2021	EN 301489-17 V3.2.4
	EN 62479:2010

- |                                  |            |
|----------------------------------|------------|
| g) Measured sound power level:   | 99,1 dB(A) |
| h) Guaranteed sound power level: | 100 dB(A)  |
| i) Cutting width:                | 98 cm      |

- |                                                     |                                                                            |
|-----------------------------------------------------|----------------------------------------------------------------------------|
| n) Person authorised to compile the technical file: | ST. S.p.A.<br>Via del Lavoro, 6<br>31033 Castelfranco Veneto (TV) - Italia |
|-----------------------------------------------------|----------------------------------------------------------------------------|

- |                                    |                                  |
|------------------------------------|----------------------------------|
| o) Castelfranco Veneto, 30/10/2023 | CEO Stiga Group<br>Sean Robinson |
|------------------------------------|----------------------------------|



UK Importer: STIGA LTD  
Unit 8, Bluewater Estate Plympton,  
Devon, PL7 4JH, England





**DICHIARAZIONE CE DI CONFORMITÀ** (Istruzioni Originali)  
(Direttiva Macchine 2006/42/CE, Allegato II, parte A)

1. La Società: ST. S.p.A. – Via del Lavoro, 6 – 31033 Castelfranco Veneto (TV) – Italy

2. Dichiaro sotto la propria responsabilità, che la macchina:

Tosaerba con conducente a bordo seduto (taglio erba)

a) Tipo / Modello Base:	SD•• 108 Li 48 V3
c) Numero di Serie:	22A••RON000001 ÷ 99L••RON999999
d) Motore:	a batteria

3. È conforme alle specifiche delle direttive:

- MD: 2006/42/EC
- OND: 2000/14/EC, ANNEX VI - 2005/88/EC

e) Ente certificatore: N. 0197 – TÜV Rheinland LGA Products GmbH  
Tillystrasse 2, 90431 Nürnberg – Germany

- EMCD: 2014/30/EU
- RoHS II: 2011/65/EU - 2015/863/EU
- RED: 2014/53/EU

4. Riferimento alle norme armonizzate:

EN 62841-1:2015 + AC:2015	EN 55014-2:2012
EN ISO 5395-1:2013 + A1:2018	EN 63000:2018
EN ISO 5395-3:2013 + A1:2017 + A2:2018	EN 300328 V2.2.2
EN 62368-1:2014 + A11:2017	EN 301489-1 V2.2.3
EN 55014-1:2021	EN 301489-17 V3.2.4
	EN 62479:2010

g) Livello di potenza sonora misurato:	98,1 dB(A)
h) Livello di potenza sonora garantito:	99 dB(A)
i) Ampiezza di taglio:	98 cm

n) Persona autorizzata a costituire il Fascicolo Tecnico: ST. S.p.A.  
Via del Lavoro, 6  
31033 Castelfranco Veneto (TV) - Italia

o) Castelfranco Veneto, 01/10/2022

CEO Stiga Group  
Sean Robinson



## UK DECLARATION OF CONFORMITY

(Supply of Machinery (Safety) Regulations 2008, S.I. 2008 No. 1597, Annex II, part A)

1. The company: ST. S.p.A. – Via del Lavoro, 6 – 31033 Castelfranco Veneto (TV) – Italy

2. Hereby declares under its own responsibility that the machine:

Ride-on lawnmower with seated operator (grass cutting)

a) Homologation type:	SD•• 108 Li 48 V3
c) Serial number:	22A••RON000001 ÷ 99L••RON999999
d) Engine:	battery-operated

3. Conforms to UK Regulations:

- S.I. 2008/1597 - Supply of Machinery (Safety) Regulations 2008
- S.I. 2001/1701 - Schedule 9 - Noise Emission in the Environment by Equipment for use Outdoors Regulations 2001
  - e) Notified body: N. 0197 – TÜV Rheinland LGA Products GmbH  
Tillystrasse 2, 90431 Nürnberg – Germany
- S.I. 2016/1091 - Electromagnetic Compatibility Regulations 2016
- S.I. 2012/3032 - The Restriction of the Use of Certain Hazardous Substances in Electrical and Electronic Equipment Regulations 2012
- S.I. 2017/1206 - Radio Equipment Regulations 2017

4. Reference to harmonised standards:

EN 62841-1:2015 + AC:2015	EN 55014-2:2021
EN ISO 5395-1:2013 + A1:2018	EN 63000:2018
EN ISO 5395-3:2013 + A1:2017 + A2:2018	EN 300328 V2.2.2
EN 62368-1:2014 + A11:2017	EN 301489-1 V2.2.3
EN 55014-1:2021	EN 301489-17 V3.2.4
	EN 62479:2010

g) Measured sound power level:	98,1 dB(A)
h) Guaranteed sound power level:	99 dB(A)
i) Cutting width:	98 cm

n) Person authorised to compile the technical file:	ST. S.p.A. Via del Lavoro, 6 31033 Castelfranco Veneto (TV) - Italia
-----------------------------------------------------	----------------------------------------------------------------------------

o) Castelfranco Veneto, 01/10/2022	CEO Stiga Group Sean Robinson
------------------------------------	----------------------------------



UK Importer: STIGA LTD  
Unit 8, Bluewater Estate Plympton,  
Devon, PL7 4JH, England



<p><b>FR</b> (Traduction de la notice originale)</p> <p><b>Déclaration CE de Conformité</b> (Directive Machines 2006/42/CE, Annexe II, partie A)</p> <ol style="list-style-type: none"> <li>1. La Société</li> <li>2. Déclare sous sa propre responsabilité que la machine : Tondeuse à gazon à conducteur assis/ coupe du gazon       <ol style="list-style-type: none"> <li>a) Type / Modèle de Base</li> <li>c) Série</li> <li>d) Moteur: batterie</li> </ol> </li> <li>3. Est conforme aux prescriptions des directives :       <ol style="list-style-type: none"> <li>e) Organisme de certification</li> <li>4. Renvoi aux Normes harmonisées</li> <li>g) Niveau de puissance sonore mesuré</li> <li>h) Niveau de puissance sonore garanti</li> <li>i) Largeur de coupe</li> <li>n) Personne habilitée à établir le Dossier Technique :           <ol style="list-style-type: none"> <li>o) Lieu et Date</li> </ol> </li> </ol> </li> </ol>	<p><b>EN</b> (Translation of the original instruction)</p> <p><b>EC Declaration of Conformity</b> (Machine Directive 2006/42/EC, Annex II, part A)</p> <ol style="list-style-type: none"> <li>1. The Company</li> <li>2. Herby declares under its own responsibility that the machine: ride-on lawnmower with seated operator/ Grass cutting       <ol style="list-style-type: none"> <li>a) Type / Base Model</li> <li>c) Serial number</li> <li>d) Motor: battery-operated</li> </ol> </li> <li>3. Conforms to directive specifications:       <ol style="list-style-type: none"> <li>e) Certifying body</li> <li>4. Reference to harmonised Standards</li> <li>g) Sound power level measured</li> <li>h) Sound power level guaranteed</li> <li>i) Cutting width</li> <li>n) Person authorised to create the Technical Folder:           <ol style="list-style-type: none"> <li>o) Place and Date</li> </ol> </li> </ol> </li> </ol>	<p><b>DE</b> (Übersetzung der Originalbetriebsanleitung)</p> <p><b>EG-Konformitätserklärung</b> (Maschinenrichtlinie 2006/42/EG, Anhang II, Teil A)</p> <ol style="list-style-type: none"> <li>1. Die Gesellschaft</li> <li>2. Erklärt auf eigene Verantwortung, dass die Maschine: Aufsitzmäher / Rasenschnitt       <ol style="list-style-type: none"> <li>a) Typ / Basismodell</li> <li>c) Seriennummer</li> <li>d) Motor: Batterie</li> </ol> </li> <li>3. Den Anforderungen der folgenden Richtlinien entspricht:       <ol style="list-style-type: none"> <li>e) Zertifizierungsstelle</li> <li>4. Bezugnahme auf die harmonisierten Normen</li> <li>g) Gemessener Schalleistungspegel</li> <li>h) Garantierter Schalleistungspegel</li> <li>i) Schnittbreite</li> <li>n) Zur Verfassung der technischen Unterlagen befugte Person:           <ol style="list-style-type: none"> <li>o) Ort und Datum</li> </ol> </li> </ol> </li> </ol>
<p><b>NL</b> (Vertaling van de oorspronkelijke gebruiksaanwijzing)</p> <p><b>EG-verklaring van overeenstemming</b> (Richtlijn Machines 2006/42/CE, Bijlage II, deel A)</p> <ol style="list-style-type: none"> <li>1. Het bedrijf</li> <li>2. Verklaart onder zijn eigen verantwoordelijkheid dat de machine: Grasmaaier met zittende bediener / grasmaaier       <ol style="list-style-type: none"> <li>a) Type / Basismodel</li> <li>c) Serienummer</li> <li>d) Motor: accu</li> </ol> </li> <li>3. Voldoet aan de specificaties van de richtlijnen:       <ol style="list-style-type: none"> <li>e) Certificatie-instituut</li> <li>4. Verwijzing naar de Geharmoniseerde normen</li> <li>g) Gemeten niveau van geluidsvermogen</li> <li>h) Gegarandeerd niveau van geluidsvermogen</li> <li>i) Snijbreedte</li> <li>n) Bevoegd persoon voor het opstellen van het Technisch Dossier           <ol style="list-style-type: none"> <li>o) Plaats en Datum</li> </ol> </li> </ol> </li> </ol>	<p><b>ES</b> (Traducción del Manual Original)</p> <p><b>Declaración de Conformidad CE</b> (Directiva Máquinas 2006/42/CE, Anexo II, parte A)</p> <ol style="list-style-type: none"> <li>1. La Empresa</li> <li>2. Declara bajo su propia responsabilidad que la máquina: Cortadora de pasto con conductor sentado/ Corte hierba       <ol style="list-style-type: none"> <li>a) Tipo / Modelo Base</li> <li>c) Matrícula</li> <li>d) Motor: batería</li> </ol> </li> <li>3. Cumple con las especificaciones de las directivas:       <ol style="list-style-type: none"> <li>e) Ente certificador</li> <li>4. Referencia a las Normas armonizadas</li> <li>g) Nivel de potencia sonora medido</li> <li>h) Nivel de potencia sonora garantizado</li> <li>i) Amplitud de corte</li> <li>n) Persona autorizada a realizar el Manual Técnico:           <ol style="list-style-type: none"> <li>o) Lugar y Fecha</li> </ol> </li> </ol> </li> </ol>	<p><b>PT</b> (Tradução do manual original)</p> <p><b>Declaração CE de Conformidade</b> (Diretiva de Máquinas 2006/42/CE, Anexo II, parte A)</p> <ol style="list-style-type: none"> <li>1. A Empresa</li> <li>2. Declara sob a própria responsabilidade que a máquina: Corta-relvas para operador sentado/ corte da relva       <ol style="list-style-type: none"> <li>a) Tipo / Modelo Base</li> <li>c) Matrícula</li> <li>d) Motor: Bateria</li> </ol> </li> <li>3. É conforme às especificações das diretivas:       <ol style="list-style-type: none"> <li>e) Órgão certificador</li> <li>4. Referência às Normas harmonizadas</li> <li>g) Nivel medido de potência sonora</li> <li>h) Nivel garantido de potência sonora</li> <li>i) Amplitude de corte</li> <li>n) Pessoa autorizada a elaborar o Caderno Técnico           <ol style="list-style-type: none"> <li>o) Local e Data</li> </ol> </li> </ol> </li> </ol>
<p><b>EL</b> (Μετάφραση του πρωτοτύπου των οδηγιών χρήσης)</p> <p><b>ΕΚ-Δήλωση συμμόρφωσης</b> (Οδηγία Μηχανών 2006/42/CE, Παράρτημα II, μέρος Α)</p> <ol style="list-style-type: none"> <li>1. Η Εταιρία</li> <li>2. Δηλώνει υπεύθυνα ότι η μηχανή: Χλοοκοπτικό τρακτέρ με εποχούμενο χειριστή/ κοπή της χλόης       <ol style="list-style-type: none"> <li>a) Τύπος / Βασικό Μοντέλο</li> <li>c) Αριθμός μητρώου</li> <li>d) Κινητήρας: μπαταρία</li> </ol> </li> <li>3. Συμμορφώνεται με τις προδιαγραφές της οδηγίας:       <ol style="list-style-type: none"> <li>e) Οργανισμός πιστοποίησης</li> <li>4. Αναφορά στους Κανονισμούς εναρμόνισης</li> <li>g) Στάθμη μέτρησης ακουστικής ισχύος</li> <li>h) Στάθμη εγγυημένης ακουστικής ισχύος</li> <li>i) Εύρος κοπής</li> <li>n) Εξουσιοδοτημένο άτομο για την κατάρτιση του Τεχνικού Φυλλαδίου:           <ol style="list-style-type: none"> <li>o) Τόπος και Χρόνος</li> </ol> </li> </ol> </li> </ol>	<p><b>TR</b> (Orijinal Talimatların Tercümesi)</p> <p><b>AT Uygunluk Beyanı</b> (2006/42/CE Makine Direktifi, Ek II, bölüm A)</p> <ol style="list-style-type: none"> <li>1. Şirket</li> <li>2. Şahsi sorumluluğu altında aşağıdaki makinenin: Oturan sürücülü çim biçme makinesi / çim kesimi       <ol style="list-style-type: none"> <li>a) Tip / Standart model</li> <li>c) Sicil numarası</li> <li>d) Motor: batarya</li> </ol> </li> <li>3. Aşağıdaki direktiflerin özelliklerine uygun olduğunu beyan etmektedir:       <ol style="list-style-type: none"> <li>e) Sertifikalandıran kurum</li> <li>4. Harmonize standartlara atf</li> <li>g) Ölçülen ses gücü seviyesi</li> <li>h) Garant edilmiş ses gücü seviyesi</li> <li>i) Kesim genişliği</li> <li>n) Teknik Dosyayı oluşturmaya yetkili kişi:           <ol style="list-style-type: none"> <li>o) Yer ve Tarih</li> </ol> </li> </ol> </li> </ol>	<p><b>МК</b> (Превод на оригиналните упатства)</p> <p><b>Декларација за усогласеност со ЕУ</b> (Директива за машини 2006/42/CE, Анекс II, дел А)</p> <ol style="list-style-type: none"> <li>1. Компанијата</li> <li>2. изјавува со целосна лична одговорност дека следната машина: Тревокосачка со седнат управувач / косење трева       <ol style="list-style-type: none"> <li>a) Тип / основен модел</li> <li>v) етикета</li> <li>г) мотор: акумулатор</li> </ol> </li> <li>3. Усогласено со спецификациите според директивите:       <ol style="list-style-type: none"> <li>e) тело за сертификација</li> <li>4. Референци за усогласени нормативи</li> <li>e) Акустички притисок</li> <li>ж) измерено ниво на звучна моќност з) Ниво на гарантирана звучна моќност н) овластено лице за составување на Техничката брошура           <ol style="list-style-type: none"> <li>o) место и датум</li> </ol> </li> </ol> </li> </ol>

<p><b>NO</b> (Oversettelse av original bruksanvisning)</p> <p><b>EF- Samsvarserklæring</b> (Maskindirektiv 2006/42/EF, Vedlegg II, del A)</p> <p>1. Firmaet</p> <p>2. Erklærer på eget ansvar at maskinen: Sittgressklipper / gressklipping</p> <p>a) Type / Modell b) Serienummer c) Motor: batteri</p> <p>3. Oppfyller kravene i direktivene:</p> <p>e) Sertifiseringsorgan</p> <p>4. Henvisning til harmoniserte standarder</p> <p>g) Målt lydeffektivitet h) Garantert lydeffektivitet i) Klippebredde n) Person som har fullmakt til å utferdige teknisk dokumentasjon: o) Sted og dato</p>	<p><b>SV</b> (Översättning av bruksanvisning i original)</p> <p><b>EG-försäkran om överensstämmelse</b> (Maskindirektiv 2006/42/EG, bilaga II, del a)</p> <p>1. Företaget</p> <p>2. Försäkrar på eget ansvar att maskinen Åkrgräsklippare / gräsklippning</p> <p>a) Typ / Basmodell c) Serienummer d) Motor: batteri</p> <p>3. Överensstämmer med föreskrifterna i direktivet</p> <p>e) Intygsorgan_ Anmält organ</p> <p>4. Referens till harmoniserade standarder</p> <p>g) Uppmått lydeffektivitet h) Garanterad lydeffektivitet i) Klippebredd n) Auktoriserad person för upprättandet av den tekniska dokumentationen: o) Ort och datum</p>	<p><b>DA</b> (Oversættelse af den originale brugsanvisning)</p> <p><b>EF-overensstemmelseserklæring</b> (Maskindirektiv 2006/42/EF, bilag II, del A)</p> <p>1. Firmaet</p> <p>2. Erklærer på eget ansvar, at maskinen: Havetraktor/ Klipping af græsset</p> <p>a) Type / Model c) Serienummer d) Motor: batteri</p> <p>3. Er i overensstemmelse med specifikationerne ifølge direktiverne:</p> <p>e) Certificeringsorgan</p> <p>4. Henvisning til harmoniserede standarder</p> <p>g) Målt lydeffektivniveau h) Garanteret lydeffektivniveau i) Klippebredde n) Person, der har bemyndigelse til at udarbejde det tekniske dossier: o) Sted og dato</p>
<p><b>FI</b> (Alkuperäisten ohjeiden käänntös)</p> <p><b>EY-VAATIMUSTENMUKAISUUSVAKUUTUS</b> (Konedirektiivi 2006/42/EY, Liite II, osa A)</p> <p>1. Yritys</p> <p>2. Vakuuttaa omalla vastuullaan, että kone: Päättäajettava ruohonleikkuri / ruohonleikkuu</p> <p>a) Tyyppi / Perusmalli c) Sarjanumero d) Moottori : akku</p> <p>3. On yhdenmukainen seuraavien direktiivien asettamien vaatimusten kanssa:</p> <p>e) Sertifiointiyritys</p> <p>4. Viitatus harmonisoituihin standardeihin</p> <p>g) Mitattu äänitehotaso h) Taattu äänitehotaso i) Leikkuleveys n) Teknisten asiakirjojen laatimiseen valtuutettu henkilö: o) Paikka ja päivämäärä</p>	<p><b>CS</b> (Překlad původního návodu k používání)</p> <p><b>ES – Prohlášení o shodě</b> (Směrnice o Strojních zařízeních 2006/42/ES, Příloha II, část A)</p> <p>1. Společnost</p> <p>2. Prohlašuje na vlastní odpovědnost, že stroj: Sekačka se sečicí obsluhou/ sekačka na trávu</p> <p>a) Typ / Základní model c) Výrobní číslo d) Motor: akumulátor</p> <p>3. Je ve shodě s nařízenými směrnice: e) Certifikační orgán</p> <p>4. Odkazy na Harmonizované normy</p> <p>g) Naměřená úroveň akustického výkonu h) Zaručená úroveň akustického výkonu i) Šířka řezání n) Osoba autorizovaná pro vytvoření Technického spisu: o) Místo a Datum</p>	<p><b>PL</b> (Tłumaczenie instrukcji oryginalnej)</p> <p><b>Deklaracja zgodności WE</b> (Dyrektywa maszynowa 2006/42/WE, Załącznik II, część A)</p> <p>1. Spółka</p> <p>2. Oświadczam na własną odpowiedzialność, że maszyna: Kosiarzka z operatorem jadącym, w pozycji siedzącej na maszynie/ cięcie trawy</p> <p>a) Typ / Model podstawowy c) Numer seryjny d) Silnik: akumulator</p> <p>3. Spełnia podstawowe wymogi następujących Dyrektyw: e) Jednostka certyfikująca</p> <p>4. Odniesienie do Norm zharmonizowanych</p> <p>g) Zmierzony poziom mocy akustycznej h) Gwarantowany poziom mocy akustycznej i) Szerokość cięcia n) Osoba upoważniona do zredagowania Dokumentacji technicznej: o) Miejsowość i data</p>
<p><b>HU</b> (Eredeti használati utasítás fordítása)</p> <p><b>EK-megfelelőségi nyilatkozata</b> (2006/42/EK gépirányelv, II. melléklet "A" rész)</p> <p>1. Alulírott Vállalat</p> <p>2. Felelősségének teljes tudatában kijelenti, hogy az alábbi gép: Vezetőüléssel fűnyírógép/ fűnyírás</p> <p>a) Típus / Alaptípus c) Gyártási szám d) Motor: akkumulátor</p> <p>3. Megfelel az alábbi irányelvek előírásainak: e) Tanúsító szerv</p> <p>4. Hivatkozás a harmonizált szabványokra</p> <p>g) Mért zajteljesítmény szint h) Garantált zajteljesítmény szint i) Vágási szélesség n) Műszaki Dosszié szerkesztésére felhatalmazott személy: o) Helye és ideje</p>	<p><b>RU</b> (Перевод оригинальных инструкций)</p> <p><b>Декларация соответствия нормам ЕС</b> (Директива о машинном оборудовании 2006/42/ЕС, Приложение II, часть А)</p> <p>1. Предприятие</p> <p>2. Заявляет под собственную ответственность, что машина: Ездовая косилка с водителем / стрижка газона</p> <p>a) Тип / Базовая модель c) Паспорт d) Двигатель : батарея</p> <p>3. Соответствует требованиям следующих директив: e) Сертифицирующий орган</p> <p>4. Ссылки на гармонизированные нормы</p> <p>g) Измеренный уровень звуковой мощности h) Гарантируемый уровень звуковой мощности i) Амплитуда кошения n) Лицо, уполномоченное на подготовку технической документации: o) Место и дата</p>	<p><b>HR</b> (Prijevod originalnih uputa)</p> <p><b>EK Izjava o sukladnosti</b> (Direktiva o strojevima, 2006/42/EZ o strojevima, dodatak II, dio A)</p> <p>1. Tvrtka:</p> <p>2. pod vlastitom odgovornošću izjavljuje da je stroj: Sjedeća kosilica trave s operatorom/ košenje trave</p> <p>a) Vrsta / Osnovni model c) Matični broj d) Motor: baterija</p> <p>3. sukladan s temeljnim zahtjevima direktiva: e) Certifikacijsko tijelo</p> <p>4. Primijenjene su sljedeće harmonizirane norme: g) Izmjerena razina zvučne snage h) Zajamčena razina zvučne snage i) Širina rezanja n) Osoba ovlaštena za pravljenje Tehničke datoteke: o) Mjesto i datum</p>

<p><b>SL</b> (Prevod izvirnih navodil)</p> <p><b>ES izjava o skladnosti</b> (Direktiva 2006/42/ES), priloga II, del A)</p> <ol style="list-style-type: none"> <li>1. Družba</li> <li>2. pod lastno odgovornostjo izjavlja, da je stroj: Traktorska kosilnica/ košnja trave</li> <li>a) Tip / osnovni model</li> <li>c) Serijska številka</li> <li>d) Motor: baterija</li> <li>3. Skladen je z določili direktiv :</li> <li>e) Ustanova, ki izda potrdilo</li> <li>4. Sklicevanje na usklajene predpise</li> <li>g) Izmerjen nivo zvočne moči</li> <li>h) Zagotovljen nivo zvočne moči</li> <li>i) Obseg košnje</li> <li>n) Oseba, pooblaščenca za sestavo tehnične knjižice:</li> <li>o) Kraj in datum</li> </ol>	<p><b>BS</b> (Prijevod originalnih uputa)</p> <p><b>EZ izjava o skladnosti</b> (Direktiva o mašinama 2006/42/EZ, Prilog II, deo A)</p> <ol style="list-style-type: none"> <li>1. Firma</li> <li>2. Daje izjavu pod vlastitom odgovornošću da je mašina: Traktorska kosilica (traktorčić) / Košenje trave</li> <li>a) Tip / Osnovni model</li> <li>c) Serijski broj</li> <li>d) Motor: akumulator</li> <li>3. skladna s osnovnim zahtjevima direktive:</li> <li>e) Certifikaciono tijelo</li> <li>4. Pozivanje na usklađene norme</li> <li>g) Izmjereni nivo zvučne snage</li> <li>h) Garantovani nivo zvučne snage</li> <li>i) Širina košenja</li> <li>n) Osoba ovlaštena za izradu tehničke brošure:</li> <li>o) Mjesto i datum</li> </ol>	<p><b>SK</b> (Preklad pôvodného návodu na použitie)</p> <p><b>ES vyhlásenie o zhode</b> (Smernica o Strojnych zariadeniach 2006/42/ES, Priloha II, časť A)</p> <ol style="list-style-type: none"> <li>1. Spoločnosť</li> <li>2. Vyhlasuje na vlastnú zodpovednosť, že stroj: Kosačka so sediacou obsluhou/ kosačka na trávu</li> <li>a) Typ / Základný model</li> <li>c) Výrobné číslo</li> <li>d) Motor: akumulátor</li> <li>3. Je v zhode s nariadeniami smernic:</li> <li>e) Certifikačný orgán</li> <li>4. Odkaz na Harmonizované normy</li> <li>g) Nameraná úroveň akustického výkonu</li> <li>h) Zaručená úroveň akustického výkonu</li> <li>i) Šírka kosenia</li> <li>j) Čistý inštalovaný výkon</li> <li>n) Osoba autorizovaná na vytvorenie Technického spisu:</li> <li>o) Miesto a Dátum</li> </ol>
<p><b>RO</b> (Traducerea manualului fabricantului)</p> <p><b>CE -Declaratie de Conformitate</b> (Directiva Maşini 2006/42/CE, Anexa II, partea A)</p> <ol style="list-style-type: none"> <li>1. Societatea</li> <li>2. Declară pe propria răspundere că maşina: Maşină de tuns iarba cu şofer la volan/ tăiat iarba</li> <li>a) Tip / Model de bază</li> <li>c) Număr de serie</li> <li>d) Motor: baterie</li> <li>3. Este în conformitate cu specificaţiile directivelor:</li> <li>e) Organism de certificare</li> <li>4. Referinţă la Standardele armonizate</li> <li>g) Nivel de putere sonoră măsurat</li> <li>h) Nivel de putere sonoră garantat</li> <li>i) Lăţimea de tăiere</li> <li>n) Persoană autorizată să întocmească Dosarul Tehnic</li> <li>o) Locul şi Data</li> </ol>	<p><b>LT</b> (Originalių instrukcijų vertimas)</p> <p><b>EB atitikties deklaracija</b> (Mašinų direktyva 2006/42/CE, Priedas II, dalis A)</p> <ol style="list-style-type: none"> <li>1. Bendrovė</li> <li>2. Prisiima atsakomybę, kad įrenginys: Balninė vejapjovė su sėdinčiu operatoriumi / žolės pjovimas</li> <li>a) Tipas / Bazinis Modelis</li> <li>c) Serijos numeris</li> <li>d) Variklis: baterija</li> <li>3. Atitinka direktyvoje pateiktas specifikacijas:</li> <li>e) Serifikavimo įstaiga</li> <li>4. Nuoroda į suderintas Normas</li> <li>g) Išmatuotas garso galios lygis</li> <li>h) Užtikrinamas garso galios lygis</li> <li>i) Pjovimo plotis</li> <li>n) Autorizuotas asmuo sudaryti Techninę Dokumentaciją:</li> <li>o) Vieta ir Data</li> </ol>	<p><b>LV</b> (Instrukciju tulkojums no oriģinālvalodas)</p> <p><b>EK atbilstības deklarācija</b> (Direktīva 2006/42/EK par mašīnām, pielikums II, daļa A)</p> <ol style="list-style-type: none"> <li>1. Uzņēmums</li> <li>2. Uzņemasies par to pilnu atbildību, paziņo, ka mašīna: Sēžot vadāma zālienu pļaujmašīna/ zāles pļaušana</li> <li>a) Tips / Bāzes modelis</li> <li>c) Sērijas numurs</li> <li>d) Motors: akumulators</li> <li>3. Atbilst šādu direktīvu prasībām:</li> <li>e) Serifikācijas iestāde</li> <li>4. Atsaucē uz harmonizētiem standartiem</li> <li>g) Izmērītās skaņas intensitātes līmenis</li> <li>h) Garantētās skaņas intensitātes līmenis</li> <li>i) Pļaušanas platums</li> <li>n) Pilnvarotais darbinieks, kas sagatavoja tehnisko dokumentāciju:</li> <li>o) Vieta un datums</li> </ol>
<p><b>SR</b> (Prevod originalnih uputstva)</p> <p><b>EC deklaracija o usaglašenosti</b> (Direktiva o mašinama 2006/42/EC, Prilog II, deo A)</p> <ol style="list-style-type: none"> <li>1. Preduzeće</li> <li>2. Daje izjavu pod vlastitom odgovornošću da je mašina: Traktorska kosačica (traktorčić)/ košenje trave</li> <li>a) Tip / Osnovni model</li> <li>c) Serijski broj</li> <li>d) Motor: akumulator</li> <li>3. u skladu s osnovnim zahtjevima direktiva:</li> <li>e) Serifikaciono telo</li> <li>4. Pozivanje na usklađene norme</li> <li>g) Izmereni nivo zvučne snage</li> <li>h) Garantovani nivo zvučne snage</li> <li>i) Širina košenja.....</li> <li>n) Osoba ovlašćena za sastavljanje tehničke brošure</li> <li>o) Mesto i datum</li> </ol>	<p><b>BG</b> (Превод на оригиналните инструкции)</p> <p><b>EO декларация за съответствие</b> (Директива Мащини 2006/42/EO, Приложение II, част А)</p> <ol style="list-style-type: none"> <li>1. Дружеството</li> <li>2. На собствена отговорност декларира, че машината: Косачка със седнал водач/ рязане на трева</li> <li>a) Вид / Базисен модел</li> <li>v) Серииен номер</li> <li>г) Мотор: акумулатор</li> <li>3. Е в съответствие със спецификата на директивите:</li> <li>д) Сертифициращ орган</li> <li>4. Базирано на хармонизираните норми</li> <li>ж) Ниво на измерена акустична мощност</li> <li>и) Гарантирано ниво на акустична мощност</li> <li>й) Широчина на косене</li> <li>р) Лице, упълномощено да състави Техническата Документация:</li> <li>o) Място и дата</li> </ol>	<p><b>ET</b> (Algupärase kasutusjuhendi tõlge)</p> <p><b>EÜ vastavusdeklaratsioon</b> (Masinadirektiiv 2006/42/EÜ, Lisa II, osa A)</p> <ol style="list-style-type: none"> <li>1. Firma</li> <li>3. Kinnitab omal vastutusel, et masin: Istuva juhiga muruniitja / muruniitja</li> <li>a) Tüüp / Põhimudel</li> <li>c) Matrikkel</li> <li>d) Mootor: aku</li> <li>3. Vastab direktiivide nõuetele:</li> <li>e) Kinnitav asutus</li> <li>4. Viide ühtlustatud standarditele</li> <li>g) Mõõdetud helivõimsuse tase</li> <li>h) Garanteeritud helivõimsuse tase</li> <li>i) Lõikelaius</li> <li>n) Tehnilise Lehe autoriseeritud koostaja:</li> <li>o) Koht ja Kuupäev</li> </ol>

**IT** • Il contenuto e le immagini del presente manuale d'uso sono stati realizzati per conto di ST. S.p.A. e sono tutelati da diritto d'autore – È vietata ogni riproduzione o alterazione anche parziale non autorizzata del documento.

**BG** • Съдържанието и изображенията в настоящото ръководство са извършени за ST. S.p.A. и са защитени с авторски права – Забранява се всяко неотторизирано възпроизвеждане или промяна, дори и отчасти на документа.

**BS** • Sadržaj i slike iz ovog korisničkog priručnika napravljeni su isključivo za ST. S.p.A. i zaštićeni su autorskim pravima – zabranjena je svaka neovlaštena reprodukcija ili izmjena dokumenta, djelomično ili u potpunosti.

**CS** • Obsah a obrázky v tomto návodu k použití byly zpracovány jménem společnosti ST. S.p.A. a jsou chráněny autorským právem – Reprodukce či nepovolené pozměňování tohoto dokumentu, a to i částečné, je zakázáno.

**DA** • Indhold og illustrationer i denne vejledning er blevet skabt på vegne af ST. S.p.A. og er beskyttet af ophavsret – Enhver gengivelse eller ændring, også delvis, af dokumentet uden autorisation hertil er forbudt.

**DE** • Inhalt und Bilder dieser Bedienungsanleitung wurden im Namen von ST. S.p.A. erstellt und sind urheberrechtlich geschützt – Jede nicht genehmigte Vervielfältigung oder Veränderung, auch auszugsweise, dieses Dokuments ist verboten.

**EL** • Το περιεχόμενο και οι εικόνες στο παρόν εγχειρίδιο χρήσης δημιουργήθηκαν για λογαριασμό της εταιρείας ST. S.p.A. και προστατεύονται από πνευματικά δικαιώματα – Απαγορεύεται οποιαδήποτε αναπαραγωγή ή τροποποίηση, έστω και μερική, του εγχειρίδιου χωρίς έγκριση.

**EN** • The content and images in this User Manual were produced expressly for ST. S.p.A. and are protected by copyright – any unauthorised reproduction or modification to the document, either partially or in full, is prohibited.

**ES** • El contenido y las imágenes del presente manual de uso han sido creados por ST. S.p.A. y están protegidos por los derechos de autor – Se prohíbe toda reproducción o modificación, incluso parcial, no autorizada del documento.

**ET** • Käesoleva kasutusjuhendi sisu ja kujutised on toodetud konkreetselt ettevõttele ST. S.p.A. ja neile rakendub autoriõigusseseadus – dokumendi igasugune osaline või täielik ilma loata reprodutseerimine või muutmine on keelatud.

**FI** • Tämän käyttöoppaan sisältö ja kuvat on valmistettu ST. S.p.A. -yhtiön toimesta ja niitä suojaa tekijänoikeuslaki. – Asiakirjan kaikenlainen kopioiminen tai muuttaminen, osittainkin, on kielletty ilman erityistä lupaa.

**FR** • Le contenu et les images du présent manuel d'utilisation ont été réalisés pour le compte de ST. S.p.A. et sont protégés par un droit d'auteur – Toute reproduction ou modification non autorisée, même partielle, du document, est interdite.

**HR** • Sadržaj i slike u ovom priručniku za uporabu izrađeni su za tvrtku ST. S.p.A. te su obuhvaćeni autorskim pravima – Zabranjuje se neovlašteno umnožavanje ili prilagodba, djelomična ili u cijelosti, ovog dokumenta.

**HU** • Ennek a használati útmutatónak a tartalma és a benne szereplő képek kizárólag a ST. S.p.A. számára készültek és szerzői joggal védettek – tilos a dokumentum bármely részének vagy egészének engedély nélküli sokszorosítása és módosítása.

**LT** • Šio naudotojų vadovo turinys ir paveikslėliai skirti tik „ST. S.p.A.“ ir yra saugomi autorių teisėmis – dokumentą atgaminti ar modifikuoti, visiškai arba iš dalies, yra draudžiami.

**LV** • Šis lietotāja rokasgrāmatas saturs un attēli ir veidoti tikai ST. S.p.A. un ir aizsargāti ar autortiesībām. Jebkāda dokumenta vai tā daļas prettiesiska kopēšana vai pārveide ir stingri aizliegta.

**MK** • Содржината и сликите во Упатството за корисникот се подготвени исклучиво за ST. S.p.A. и се заштитени со авторски права – забрането е секое делумно или целосно неовластено репродуцирање или измена на документот.

**NL** • De inhoud en de afbeeldingen van deze gebruikshandleiding werden gerealiseerd voor rekening van ST. S.p.A. en zijn beschermd door het auteursrecht – Elke niet-geautoriseerde reproductie of wijziging, ook gedeeltelijke, van het document is verboden.

**NO** • Innholdet og bildene i denne brukerveiledningen er utført på oppdrag fra ST. S.p.A. og er beskyttet ved opphavsrett – Enhver gjengivelse eller endring, selv kun delvis, er forbudt.

**PL** • Treść oraz ilustracje zawarte w niniejszej instrukcji obsługi powstały na zlecenie spółki ST. S.p.A. i są chronione prawami autorskimi – Zabrania się wszelkiego kopiowania bądź modyfikowania, także częściowego, niniejszego dokumentu bez uzyskania stosownej zgody.

**PT** • As imagens e os conteúdos contidos no presente Manual do Utilizador foram expressamente criados para uso exclusivo da ST. S.p.A., encontrando-se protegidos por direitos de autor. Qualquer tipo de reprodução ou alteração, parcial ou integral, não autorizadas deste Manual estão expressamente proibidas.

**RO** • Conținutul și imaginile din manualul de utilizare de față au fost realizate în numele ST. S.p.A. și sunt protejate de drepturi de autor – Este interzisă orice reproducere sau modificare chiar și parțială neautorizată a documentului.

**RU** • Тесты и изображения, содержащиеся в настоящем руководстве, были созданы в интересах ST. S.p.A. и защищены авторскими правами – Любое несанкционированное воспроизведение или изменение документа запрещено.

**SK** • Obsah a obrázky v tomto návode na používanie boli spracované menom spoločnosti ST. S.p.A. a sú chránené autorským právom – Reprodukcie či nepovolené pozměňovanie tohto dokumentu, a to aj čiastočné, je zakázané.

**SL** • Vsebine in slike v tem uporabniškem priručniku so izdelane za podjetje ST. S.p.A. in so zaščitene z avtorskimi pravicami – vsakršno nepooblaščenno razmnoževanje ali spreminjanje dokumenta, v celoti ali delno, je prepovedano.

**SR** • Sadržaj i slike ovog priručnika za upotrebu su napravljeni u ime ST. S.p.A. i zaštićeni su autorskim pravima – Zabranjena je svaka potpuna ili delimična reprodukcija ili izmena dokumenta bez odobrenja.

**SV** • Innehållet och bilderna i denna användarhandbok har framställts för ST. S.p.A. och skyddas av upphovsrätt – all form av reproduktion eller ändring, även partiell, som inte auktoriserats är förbjuden.

**TR** • Bu Kullanıcı Kilavuzundaki içerik ve resimler açığıca ST. S.p.A. için üretilmiştir ve telif hakkı ile korunmaktadır – dokümanın izinsiz olarak tamamen ya da kısmen herhangi bir şekilde çoğaltılması ya da dağıtılması yasaktır.



REPRISSE EN DÉCHÈTERIE	 <b>LWA</b>  <b>dB</b>
Type: .....	
Art.N ..... ..... -s/n .....	



FR

Cet appareil,  
ses accessoires,  
piles et cordons  
se recyclent

REPRISE  
À LA LIVRAISON



OU

À DÉPOSER  
EN MAGASIN



OU

À DÉPOSER  
EN DÉCHÈTERIE



Points de collecte sur [www.quefairedesdechets.fr](http://www.quefairedesdechets.fr)  
Privilégiez la réparation ou le don de votre appareil !



FR



**ST. S.p.A.**

Via del Lavoro, 6

31033 Castelfranco Veneto (TV) ITALY

**STIGA LTD (UK Importer)**

Unit 8, Bluewater Estate Plympton,  
Devon, PL7 4JH, England