

HT 20 Li S
HT 20 Li A

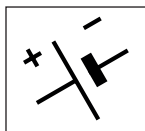

IT Tosasiepi portatile con alimentazione a batteria
MANUALE DI ISTRUZIONI

ATTENZIONE: prima di usare la macchina, leggere attentamente il presente libretto.

EN Battery powered hedge trimmer
OPERATOR'S MANUAL

WARNING: read thoroughly the instruction booklet before using this machine.

ITALIANO - **Istruzioni Originali** **IT**

ENGLISH - Translation of the original instruction **EN**

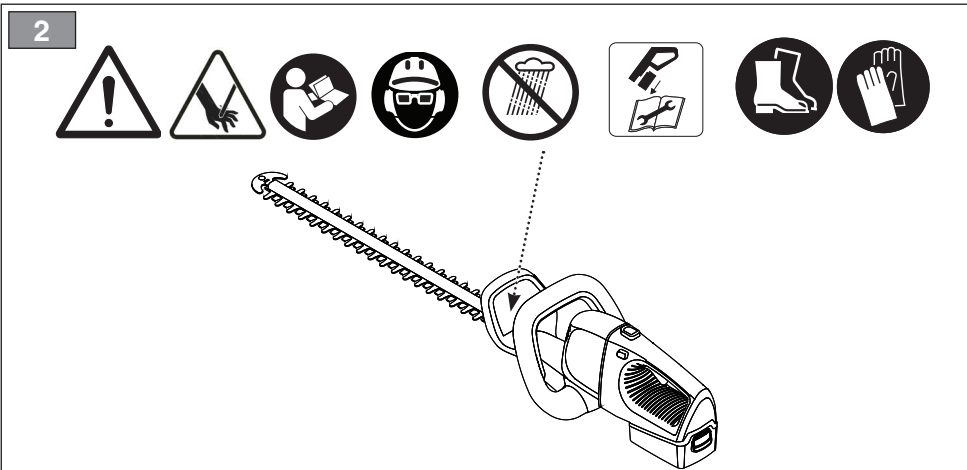
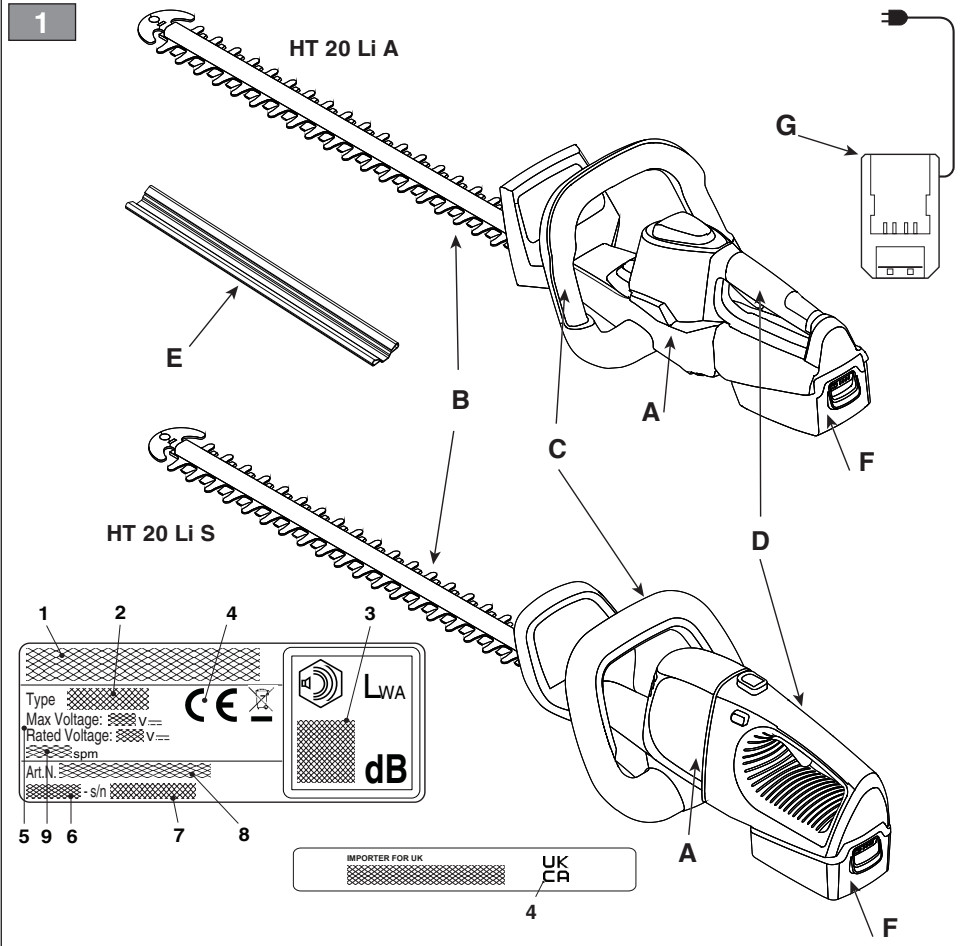

3

HT 20 Li A

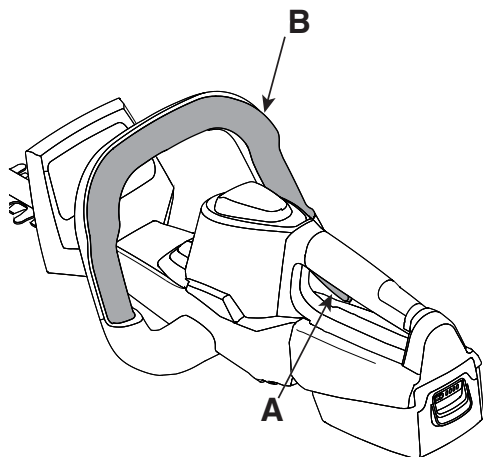

4

HT 20 Li S

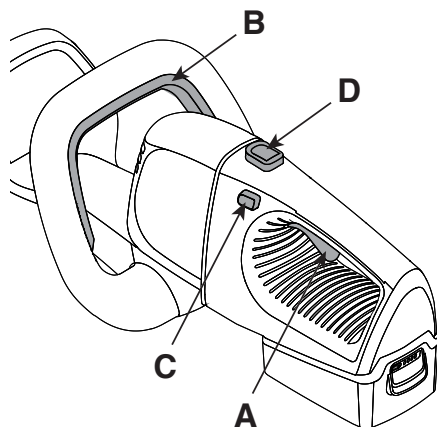

5

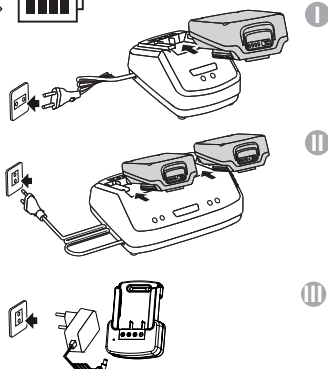

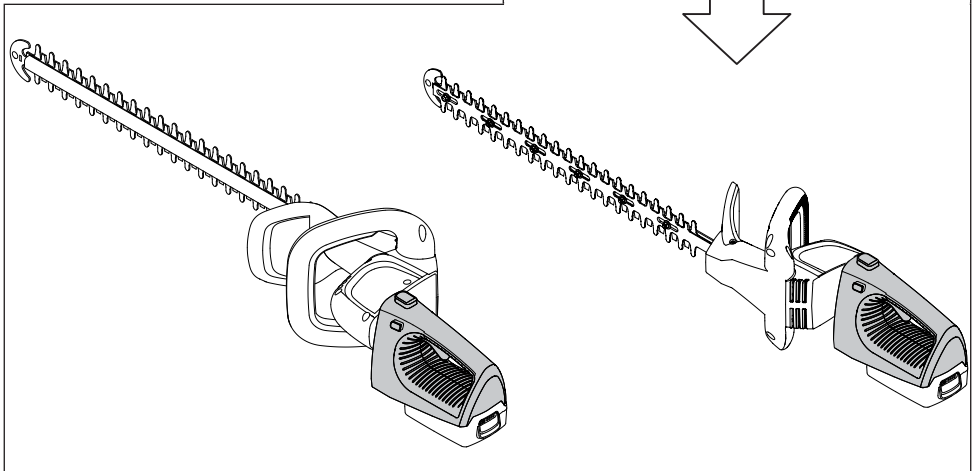
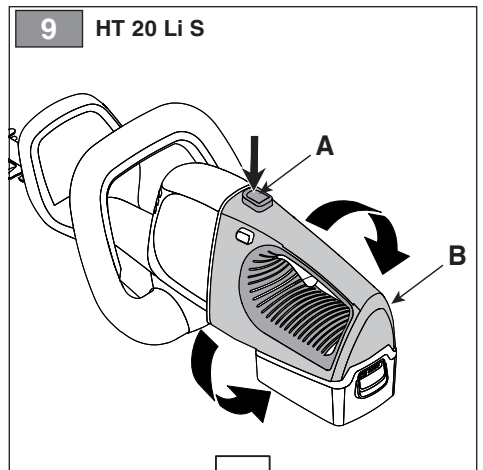
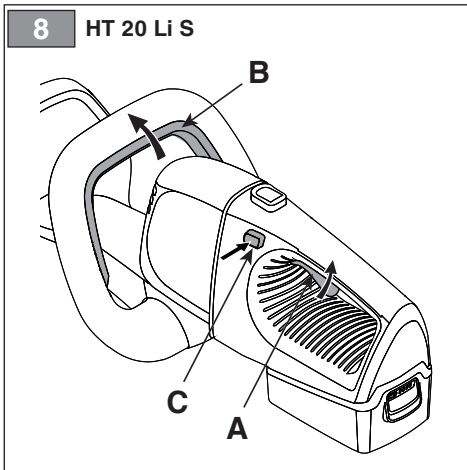
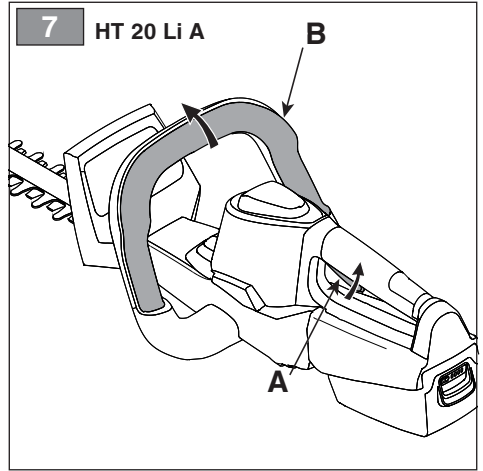
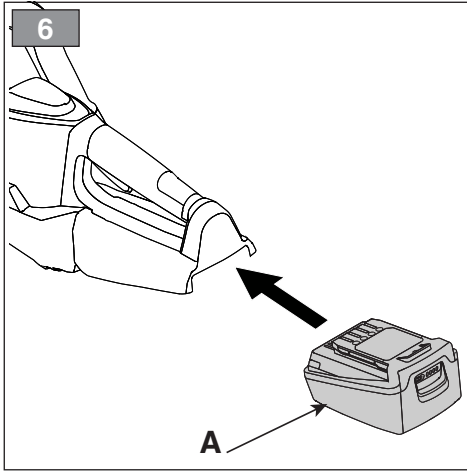

10

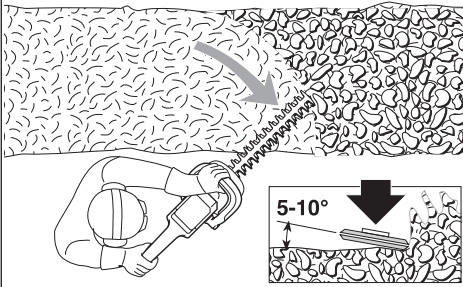

11

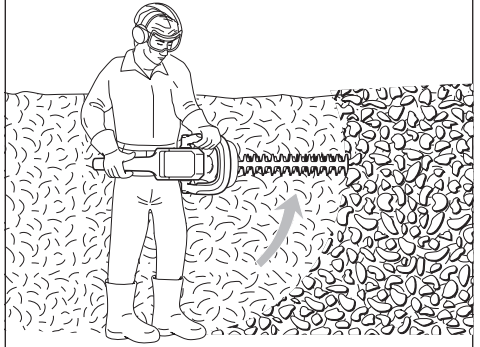

12 HT 20 Li A

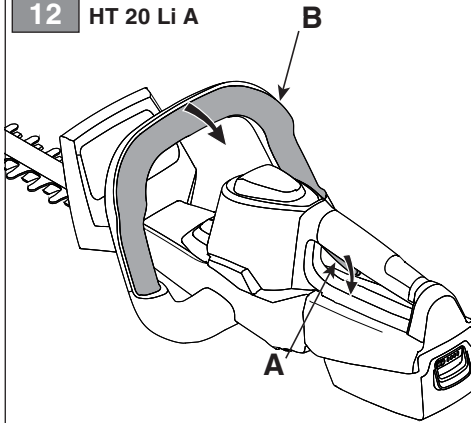

13 HT 20 Li S

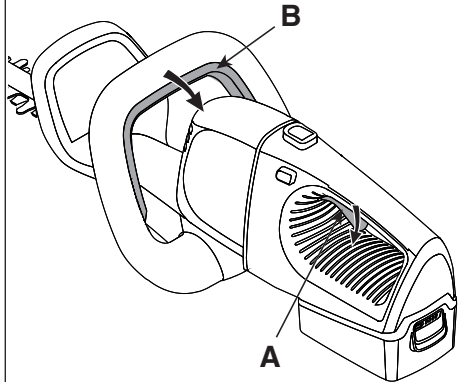

14

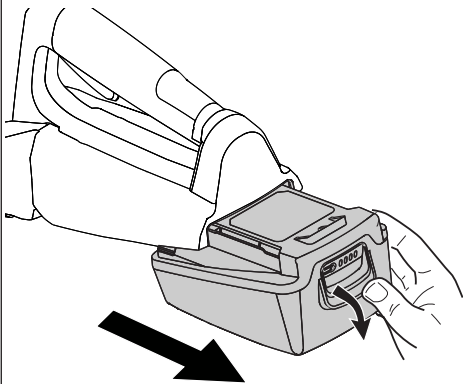

15

I

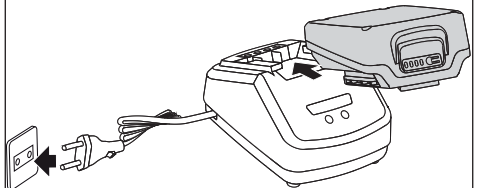

16

II

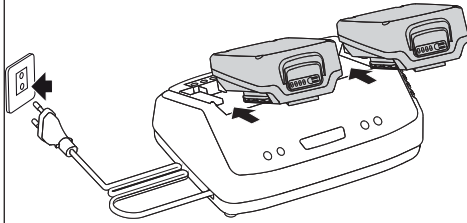

17

III

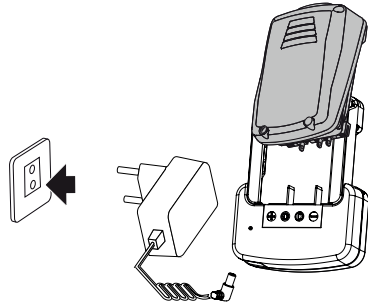

18

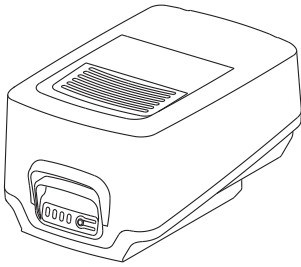

19

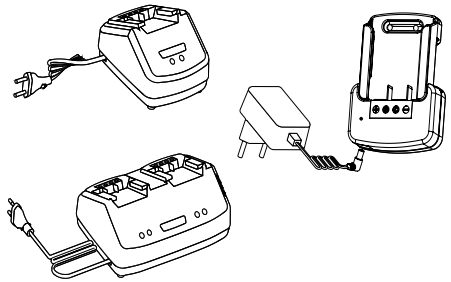

[1]	DATI TECNICI		HT 20 Li S	HT 20 Li A
[2]	Tensione di alimentazione MAX	V / d.c.	20	20
[3]	Tensione di alimentazione NOMINAL	V / d.c.	18	18
[4]	Velocità lama	spm	2300	2300
[5]	Lunghezza lama	mm	700	700
[6]	Lunghezza di taglio	mm	500	500
[7]	Capacità di taglio	mm	18	18
[8]	Peso senza gruppo batteria	kg	2,2	2,1
[9]	Codice dispositivo di taglio		118805318/0	118805318/0
[10]	Livello di pressione acustica misurato	dB(A)	77,2	77,2
[11]	Incertezza di misura	dB(A)	3	3
[12]	Livello di potenza acustica misurato	dB(A)	85,2	85,2
[11]	Incertezza di misura	dB(A)	0,78	0,78
[13]	Livello di potenza acustica garantito	dB(A)	86	86
[14]	Livello di vibrazioni			
[15]	- Impugnatura anteriore	m/s ²	0,80	0,80
[16]	- Impugnatura posteriore	m/s ²	1,12	1,12
[11]	Incertezza di misura	m/s ²	1,5	1,5

[17]	ACCESSORI A RICHIESTA	
[18]	Gruppo batteria, mod.	BT 20 Li 2.0 S BT 20 Li 4.0 S
[19]	Carica batteria	CG 20 Li CGD 20 Li CG 20 Li B

a) **NOTA:** il valore totale dichiarato delle vibrazioni è stato misurato attenendosi ad un metodo normalizzato di prova e può essere utilizzato per fare un paragone tra un utensile e l'altro. Il valore totale delle vibrazioni può essere utilizzato anche in una valutazione preliminare dell'esposizione.

b) **AVVERTENZA:** l'emissione di vibrazioni nell'uso effettivo dell'utensile può essere diversa dal valore totale dichiarato a seconda dei modi in cui si utilizza l'utensile. Pertanto è necessario, durante il lavoro, adottare le seguenti misure di sicurezza volte a proteggere l'operatore: indossare guanti durante l'uso, limitare i tempi d'utilizzo della macchina e accorciare i tempi in cui si tiene premuta la leva comando acceleratore.

[1] EN - TECHNICAL DATA

- [2] MAX supply voltage
- [3] NOMINAL supply voltage
- [4] Blade speed
- [5] Blade length
- [6] Cutting length
- [7] Cutting capacity
- [8] Weight without battery pack
- [9] Cutting means code
- [10] Measured sound pressure level
- [11] Uncertainty of measure
- [12] Measured sound power level
- [13] Guaranteed sound power level
- [14] Vibration level
- [15] Front handle
- [16] Rear handle
- [17] ACCESSORIES AVAILABLE ON REQUEST
- [18] Battery pack, model
- [19] Battery charger

a) **NOTE:** the declared total vibration value was measured using a normalised test method and can be used to conduct comparisons between one tool and another. The total vibration value can also be used for a preliminary exposure evaluation.

b) **WARNING:** the vibrations emitted during actual use of the tool can differ from the declared total value according to how the tool is used. Whilst working, therefore, it is necessary to adopt the following safety measures designed to protect the operator: wear protective gloves whilst working, use the machine for limited periods at a time and decrease the time during which the throttle control lever is pressed.

**INDICE**

1. GENERALITÀ	1
2. NORME DI SICUREZZA	1
3. CONOSCERE LA MACCHINA	4
3.1 Descrizione macchina e uso previsto	4
3.2 Componenti principali (Fig.1)	5
3.3 Etichetta di identificazione prodotto (Fig. 1)....	5
3.4 Segnaletica di sicurezza (Fig. 2).....	5
4. DISIMBALLAGGIO	6
5. COMANDI DI CONTROLLO	6
5.1 Leva comando lama	6
5.3 Interruttore di sicurezza	6
6. USO DELLA MACCHINA.....	7
6.1 Operazioni preliminari	7
6.2 Controlli di sicurezza	7
6.3 Avviamento	7
6.4 Lavoro	8
6.5 Arresto	8
6.6 Dopo l'utilizzo	9
7. MANUTENZIONE	9
7.1 Generalità.....	9
7.2 Batteria.....	9
7.3 Pulizia della macchina.....	10
7.4 Pulizia e lubrificazione del dispositivo di taglio	10
7.5 Dadi e viti di fissaggio.....	10
7.6 dispositivo di taglio	10
8. RIMESSAGGIO.....	11
8.1 Rimessaggio della macchina	11
8.2 Rimessaggio della batteria.....	11
9. MOVIMENTAZIONE E TRASPORTO.....	11
10. ASSISTENZA E RIPARAZIONI	11
11. COPERTURA DELLA GARANZIA	11
12. IDENTIFICAZIONE INCONVENIENTI	12
13. ACCESSORI A RICHIESTA	14
13.1 Batterie.....	14
13.2 Carica batteria.....	14

1. GENERALITÀ**1.1 COME LEGGERE IL MANUALE**

NOTA oppure **IMPORTANTE** fornisce precisazioni o altri elementi a quanto già precedentemente indicato, nell'intento di non danneggiare la macchina, o causare danni.

Il simbolo  evidenzia un pericolo. Il mancato rispetto dell'avvertenza comporta possibilità di lesioni personali o a terzi e/o danni.

I paragrafi evidenziati con un riquadro con bordo a punti grigio indicano caratteristiche opzionali non presenti in tutti i modelli documentati in questo manuale. Verificare se la caratteristica è presente nel proprio modello.

Tutte le indicazioni “anteriore”, “posteriore”, “destro” e “sinistro” si intendono riferite alla posizione di lavoro dell'operatore.

2. NORME DI SICUREZZA**2.1 AVVERTENZE GENERALI DI SICUREZZA**

 Leggere tutte le avvertenze di sicurezza, le istruzioni, le illustrazioni e le specifiche fornite con la macchina. L'inosservanza delle istruzioni elencate di seguito può causare scosse elettriche, incendi e/o gravi lesioni.

Conservare tutte le avvertenze e le istruzioni per consultarle in futuro.

Il termine “utensile elettrico” citato nelle avvertenze si riferisce alla vostra macchina con alimentazione dalla rete elettrica (con cavo) o con alimentazione a batteria (senza cavo).

1) Sicurezza dell'area di lavoro

- Tener pulita e ben illuminata l'area di lavoro.** Aree disordinate o scure facilitano gli incidenti.
- Non usare l'utensile elettrico in atmosfere esplosive, ad esempio in presenza di liquidi infiammabili, gas**

o polvere. *Gli utensili elettrici generano scintille che possono incendiare la polvere o i vapori.*

c) **Tenere lontani i bambini e gli astanti quando si usa un utensile elettrico.** *Le distrazioni possono causare la perdita di controllo.*

2) Sicurezza elettrica

a) **Evitare il contatto del corpo con superfici a massa o a terra, come tubi, radiatori, cucine, frigoriferi.** *Il rischio di scossa elettrica aumenta se il corpo viene a trovarsi a massa o a terra.*

b) **Non esporre gli utensili elettrici alla pioggia o ambienti bagnati.** *L'acqua che penetra in un utensile elettrico aumenta il rischio di scossa elettrica.*

3) Sicurezza personale

a) **Rimanere attenti, controllare quello che si sta facendo e usare buon senso quando si usa un utensile elettrico. Non usare l'utensile elettrico quando si è stanchi o sotto l'influenza di droghe, alcool o medicinali.** *Un momento di disattenzione mentre si usa un utensile elettrico può causare gravi lesioni personali.*

b) **Utilizzare dispositivi di protezione individuale. Indossare sempre occhiali protettivi.** *L'uso di dispositivi di protezione come mascherine antipolvere, calzature antiscivolo, elmetti protettivi o cuffie per l'udito, riduce le lesioni personali.*

c) **Evitare avviamenti non intenzionali. Accertarsi che l'apparechio sia spento prima di inserire la batteria, afferrare o trasportare l'utensile elettrico.** *Trasportare un utensile elettrico con il dito sull'interruttore o montare la batteria con l'interruttore in posizione "ON" facilita gli incidenti.*

d) **Rimuovere ogni chiave o utensile di regolazione prima di accendere l'utensile elettrico.** *Una chiave o un utensile che rimane a contatto con una parte rotante della macchina può provocare lesioni personali.*

e) **Non sporgersi. Mantenere sempre appoggio ed equilibrio adeguati.** *Questo permette un controllo migliore dell'utensile elettrico in situazioni inaspettate.*

f) **Vestirsi in modo appropriato. Non indossare vestiti larghi o gioielli. Tenere i capelli e i vestiti distanti dalle parti in movimento.** *Abiti sciolti, gioielli o capelli lunghi possono rimanere impigliati nelle parti in movimento.*

g) **Se vi sono dispositivi da collegare a impianti per l'estrazione e la raccolta di**

polvere, accertarsi che siano collegati e usati in maniera appropriata. *L'uso di questi dispositivi può ridurre i rischi correlati alla polvere.*

h) **Non lasciare che la familiarità acquisita dall'uso della macchina consenta di diventare complacenti ed ignorare i principi di sicurezza dell'utensile elettrico.** *Un'azione negligente può causare lesioni gravi in una frazione di secondo.*

4) Uso e salvaguardia dell'utensile elettrico

a) **Non sovraccaricare l'utensile elettrico. Usare l'utensile elettrico adatto al lavoro.** *L'utensile elettrico adeguato eseguirà il lavoro meglio ed in modo più sicuro, alla velocità per la quale è stato progettato.*

b) **Non utilizzare l'utensile elettrico se l'interruttore non è in grado di avviarlo o arrestarlo regolarmente.** *Un utensile elettrico che non può essere azionato con l'interruttore è pericoloso e deve essere riparato.*

c) **Rimuovere la batteria dalla macchina prima di eseguire qualsiasi regolazione, cambio di accessori, o prima di riporre l'utensile elettrico.** *Queste misure preventive di sicurezza riducono il rischio di avviamento accidentale dell'utensile elettrico.*

d) **Riporre gli utensili elettrici inutilizzati fuori dalla portata dei bambini e non permettere l'utilizzo della macchina a persone che non abbiano familiarità con l'utensile e con queste istruzioni.** *Gli utensili elettrici sono pericolosi nelle mani di utilizzatori non addestrati.*

e) **Curare la manutenzione degli utensili elettrici e degli accessori. Controllare il disallineamento o il collegamento di parti mobili, la rottura di parti e qualsiasi altra condizione che possa influenzare il funzionamento dell'utensile elettrico.** *In caso di danni, l'utensile elettrico deve essere riparato prima di usarlo. Molti incidenti sono causati da una scarsa manutenzione.*

f) **Tener affilati e puliti gli organi di taglio.** *Una adeguata manutenzione degli organi di taglio, con taglienti ben affilati, li rende meno soggetti ad incepparsi e più facili da controllare.*

g) **Usare l'utensile elettrico e gli accessori relativi secondo le istruzioni fornite, tenendo presente le condizioni di lavoro e il tipo di lavoro da eseguire.** *L'uso di un utensile elettrico per operazioni diverse da*

quelle previste può provocare situazioni di pericolo.

- h) **Mantenere le impugnature e le superfici di presa asciutte, pulite e senza tracce di olio e di grasso.** Le impugnature e superfici di presa scivolose non consentono di movimentare e controllare in modo sicuro l'utensile in situazioni impreviste.

6) Uso e precauzioni d'uso degli utensili a batteria

IMPORTANTE Le seguenti norme di sicurezza integrano le prescrizioni di sicurezza presenti nello specifico libretto della batteria e del carica batteria allegato alla macchina.

- a) **Per caricare la batteria utilizzare solo carica batteria raccomandati dal produttore.** Un caricabatterie adatto ad un tipo di pacco batterie può creare un rischio di incendio, una scossa elettrica, un surriscaldamento o una fuoriuscita di liquido corrosivo della batteria se utilizzato con un altro pacco batterie.
- b) **Utilizzare soltanto le batterie specifiche previste per il vostro utensile.** L'uso di un qualsiasi altro gruppo di batterie può creare il rischio di lesioni e incendi.
- c) **Quando il gruppo batterie non è in uso, bisogna tenerlo lontano da altri oggetti di metallo quali graffette, monete, chiavi, chiodi, viti o altri piccoli oggetti metallici che potrebbero provocare un corto circuito dei contatti.** Un cortocircuito fra i contatti della batteria può comportare combustioni o incendi.
- d) **Una batteria in cattive condizioni può provocare la fuoriuscita del liquido. Evitare il contatto con il liquido. In caso di contatto accidentale risciacquare con acqua. In caso di contatto del liquido con gli occhi, consultare anche un medico.** Il liquido fuoriuscito dalla batteria può provocare irritazioni cutanee o ustioni.
- e) **Non utilizzare una batteria o un utensile danneggiato o modificato.** Le batterie danneggiate o modificate possono presentare un comportamento imprevedibile con conseguente incendio, esplosione o rischio di lesioni.
- f) **Non esporre il pacco batteria o l'utensile a fuoco o temperatura eccessiva.** L'esposizione al fuoco o temperatura superiore a 130 °C può causare un'esplosione.
- g) **Ricaricare solo a temperatura ambiente, tra 0° + 45°C. Non caricare**

la batteria o l'utensile al di fuori di questo intervallo di temperatura. Una carica impropria o a temperatura al di fuori dell'intervallo specificato può danneggiare la batteria ed aumentare il rischio di incendio.

7) Assistenza

- a) **Far riparare l'utensile elettrico da personale qualificato, impiegando solo ricambi originali.** Questo permette che venga mantenuta la sicurezza dell'utensile elettrico.
- b) **Non effettuare operazioni di riparazione sulla batteria.** Attività di riparazione devono essere effettuate dal costruttore o da un centro Centro di assistenza specializzato.

2.2 NORME DI SICUREZZA SPECIFICHE PER TAGLIASIEPI

- **Durante il lavoro, la macchina deve sempre essere tenuta saldamente a due mani.** L'uso di una sola mano può provocare la perdita di controllo ed essere causa di gravi lesioni personali.
- **Tenere tutte le parti del corpo lontane dalla lama di taglio. Non rimuovere il materiale tagliato o tenere fermo il materiale da tagliare quando la lama è in movimento.** Le lame continuano a muoversi dopo lo spegnimento dell'interruttore. Un momento di disattenzione durante il funzionamento del tagliasiepi può comportare gravi lesioni personali.
- **Movimentare il tagliasiepi tenendolo dall'impugnatura con la lama ferma e fare attenzione a non azionare alcun interruttore di alimentazione.** Tenere correttamente il tagliasiepi diminuirà il rischio di avviamenti accidentali e di conseguenti lesioni personali provocate dalle lame.
- **Afferrare l'utensile elettrico solo dalle superfici isolate delle impugnature, poiché la lama potrebbe venire a contatto con cavi nascosti.** Il contatto della lama di taglio con un cavo sotto tensione può mettere sotto tensione le parti metalliche dell'attrezzo e provocare una scossa elettrica all'operatore.
- **Per eliminare eventuale materiale inceppato o per sottoporre l'unità a manutenzione, accertarsi che tutti gli interruttori siano spenti e che il pacco batterie sia stato rimosso o scollegato.** Eventuali azionamenti inattesi del tagliasiepi durante l'eliminazione del materiale inceppato o le operazioni di manutenzione possono provocare gravi lesioni personali

- **Tenere tutti i cavi di alimentazione lontani dall'area di taglio.** *I cavi di alimentazione potrebbero risultare nascosti nelle siepi e nei cespugli, ed essere accidentalmente tagliati dalla lama.*
- **Quando si trasporta o si ripone il taglia siepi, montare sempre la protezione lama.** *Una corretta movimentazione del taglia siepi ridurrà il rischio di lesioni personali da parte delle lame.*
- **Non utilizzare il taglia siepi in condizioni di maltempo, soprattutto quando c'è il rischio di fulmini.** *Questo riduce il rischio di essere colpiti da un fulmine.*

 ***In caso di rotture o incidenti durante il lavoro, arrestare immediatamente il motore e allontanare la macchina in modo da non provocare ulteriori danni; nel caso di incidenti con lesioni personali o a terzi, attivare immediatamente le procedure di pronto soccorso più adeguate alla situazione in atto e rivolgersi ad una Struttura Sanitaria per le cure necessarie. Rimuovere accuratamente eventuali detriti che potrebbero arrecare danni o lesioni a persone o a animali qualora rimanessero inosservati.***

 ***L'esposizione prolungata alle vibrazioni può causare lesioni e disturbi neurovascolari (conosciuti anche come «fenomeno di Raynaud» o «mano bianca») specialmente a chi soffre di disturbi circolatori. I sintomi possono riguardare le mani, i polsi e le dita e si manifestano con perdita di sensibilità, torpore, prurito, dolore, decolorazione o modifiche strutturali della pelle. Questi effetti possono essere ampliati dalle basse temperature ambientali e/o da una presa eccessiva sulle impugnature. All'insorgere dei sintomi, occorre ridurre i tempi di utilizzo della macchina e consultare un medico.***

2.3 TUTELA AMBIENTALE

- Seguire scrupolosamente le norme locali per lo smaltimento di imballi, parti deteriorate o qualsiasi elemento a forte impatto ambientale; questi rifiuti non devono essere gettati nella spazzatura, ma devono essere separati e conferiti agli appositi centri di raccolta, che provvederanno al riciclaggio dei materiali.
- Seguire scrupolosamente le norme locali per lo smaltimento dei materiali di risulta
- Al momento della messa fuori servizio, non abbandonare la macchina nell'ambiente, ma rivolgersi a un centro di raccolta, secondo le norme locali vigenti.



Non gettare le apparecchiature elettriche tra i rifiuti domestici. Secondo la Direttiva Europea 2012/19/UE sui rifiuti di apparecchiature elettriche ed elettroniche e la sua attuazione in conformità alle norme nazionali, le apparecchiature elettriche esauste devono essere raccolte separatamente, al fine di essere reimpiagate in modo eco-compatibile. Se le apparecchiature elettriche vengono smaltite in una discarica o nel terreno, le sostanze nocive possono raggiungere la falda acquifera ed entrare nella catena alimentare, danneggiando la vostra salute e benessere. Per informazioni più approfondite sullo smaltimento di questo prodotto, contattare l'Ente competente per lo smaltimento dei rifiuti domestici o il vostro Rivenditore.



Alla fine della loro vita utile, smaltire le batterie con la dovuta attenzione per il nostro ambiente. La batteria contiene materiale che è pericoloso per voi e per l'ambiente. Essa deve essere rimossa e smaltita separatamente in una struttura che accetta le batterie agli ioni di litio.



La raccolta differenziata di prodotti e imballaggi usati, consente il riciclaggio dei materiali e la riutilizzazione. Il riutilizzo dei materiali riciclati aiuta a prevenire l'inquinamento ambientale e riduce la domanda di materie prime.

3. CONOSCERE LA MACCHINA

3.1 DESCRIZIONE MACCHINA E USO PREVISTO

Questa macchina è una attrezzatura da giardinaggio e precisamente un taglia siepi portatile alimentato a batteria.

La macchina si compone essenzialmente di un motore che aziona un dispositivo di taglio.

L'operatore può azionare i comandi principali mantenendosi sempre a distanza di sicurezza dal dispositivo di taglio.

3.1.1 Uso previsto

Questa macchina è progettata e costruita per:

- il taglio e la regolarizzazione di cespugli e siepi, costituiti da arbusti con rametti di ridotte dimensioni;
- essere utilizzata da un solo operatore.

3.1.2 Uso improprio

Qualsiasi altro impiego, difforme da quelli sopra citati, può rivelarsi pericoloso e causare danni a persone e/o cose. Rientrano nell'uso improprio (come esempio, ma non solo):

- taglio dell'erba in generale ed in particolare in prossimità dei cordoli;
- sminuzzamento di materiali per il compostaggio;
- lavori di potatura;
- usare la macchina con il dispositivo di taglio al di sopra della linea delle spalle;
- usare la macchina per il taglio di materiali di origine non vegetale;
- l'impiego di dispositivi di taglio diversi da quelli elencati nella tabella "Dati Tecnici". Pericolo di serie ferite e lesioni;
- utilizzare la macchina in più di una persona.

IMPORTANTE *L'uso improprio della macchina comporta il decadimento della garanzia e il declino di ogni responsabilità del Costruttore, riversando sull'utilizzatore gli oneri derivanti da danni o lesioni proprie o a terzi.*

3.1.3 Tipologia di utente

Questa macchina è destinata all'utilizzo da parte di consumatori, cioè operatori non professionisti. È destinata ad un "uso hobbistico".

3.2 COMPONENTI PRINCIPALI (Fig.1)

- A. Motore:** fornisce il movimento al dispositivo di taglio.
- B. Lama (Dispositivo di taglio):** è l'elemento preposto al taglio della vegetazione.
- C. Impugnatura anteriore:** permette il governo della macchina e vi è posto l'interruttore di sicurezza.
- D. Impugnatura posteriore:** permette il governo della macchina e vi sono posti i comandi di controllo principali.
- E. Protezione lama** (per il trasporto e la movimentazione della macchina): protegge da contatti involontari con il dispositivo di taglio che possono causare gravi lesioni.
- F. Batteria** (se non fornita con la macchina, vedi cap. 13 "accessori a richiesta"): dispositivo che fornisce corrente elettrica all'utensile; le sue caratteristiche e norme d'uso sono descritte in uno specifico manuale.
- G. Carica batteria** (se non fornito con la macchina, vedi cap. 13 "accessori a richiesta"): dispositivo che si utilizza per ricaricare la batteria; le sue caratteristiche e norme d'uso sono descritte in uno specifico manuale).

3.3 ETICHETTA DI IDENTIFICAZIONE PRODOTTO (Fig. 1)

1. Marchio di conformità CE
2. Nome ed indirizzo del costruttore
3. Livello potenza sonora
4. Codice Articolo
5. Tipo di macchina
6. Numero di matricola
7. Anno di costruzione
8. Tensione e frequenza di alimentazione
9. Velocità lama

Trascrivere i dati di identificazione della macchina negli appositi spazi dell'etichetta riportata nel retro della copertina.

IMPORTANTE *Utilizzare i dati di identificazione riportati sull'etichetta di identificazione prodotto ogni volta che si contatta l'officina autorizzata.*

IMPORTANTE *L'esempio della dichiarazione di conformità si trova nelle ultime pagine del manuale.*

3.4 SEGNALETICA DI SICUREZZA (Fig. 2)

Sulla macchina compaiono vari simboli. Significato dei simboli:



ATTENZIONE! PERICOLO!

Questa macchina, se non usata correttamente, può essere pericolosa per sé e per gli altri.



ATTENZIONE! PERICOLO!

Rischio di tagli! Tenere mani e piedi lontani dalle lame..



ATTENZIONE! Prima di usare

questa macchina leggere il manuale di istruzioni.



Usare protezioni acustiche, occhiali e caschetto.



Indossare calzature di protezione antiscivolo!



Indossare guanti da lavoro spessi e antiscivolo.



Non esporre alla pioggia
(o all'umidità)



Rimuovere la batteria prima di effettuare qualsiasi controllo, pulizia o intervento di manutenzione/ regolazione sulla macchina.

IMPORTANTE *Le etichette adesive rovinate o divenute illeggibili devono essere sostituite. Richiedere le nuove etichette al proprio centro di assistenza autorizzato.*

4. DISIMBALLAGGIO

IMPORTANTE *Le norme di sicurezza da seguire sono descritte al cap. 2. Rispettare scrupolosamente tali indicazioni per non incorrere in gravi rischi o pericoli.*

⚠ *Lo sballaggio deve essere effettuato su una superficie piana e solida, con spazio sufficiente alla movimentazione della macchina e degli imballi, avvalendosi sempre degli attrezzi appropriati.*

1. Aprire l'imballo con cautela, con attenzione a non smarrire i componenti.
2. Consultare la documentazione inclusa nella scatola, comprese le presenti istruzioni.
3. Estare la macchina dalla scatola.
4. Smtire la scatola e gli imballi nel rispetto delle normative locali.

5. COMANDI DI CONTROLLO

5.1 LEVA COMANDO LAMA

La leva comando lama (Fig. 3.A, Fig. 4.A) consente di azionare la lama (dispositivo di taglio).

• **Modello HT 20 Li A**

L'azionamento del dispositivo di taglio è possibile solo se contemporaneamente vengono premute la leva comando lama (Fig. 3.A) e l'interruttore di sicurezza (Fig. 3.B).

• **Modello HT 20 Li S**

L'azionamento del dispositivo di taglio è possibile solo se contemporaneamente vengono premute la leva comando lama (Fig.

4.A), il pulsante di bloccaggio comando lama (Fig. 4.C), e l'interruttore di sicurezza (Fig. 4.B).

Il dispositivo di taglio si arresta automaticamente al rilascio della leva.

5.2 PULSANTE DI BLOCCAGGIO COMANDO LAMA (MOD. HT 20 LI S)

Il pulsante di bloccaggio comando lama (Fig. 4.C) consente l'azionamento della leva comando lama (Fig. 4.A).

5.3 INTERRUTTORE DI SICUREZZA

L'interruttore di sicurezza posizionato sull'impugnatura anteriore (Fig. 3.B, Fig. 4.B) fornisce una sicurezza aggiuntiva, in quanto deve essere tenuto premuto assieme alla leva comando lama, per azionare il dispositivo di taglio.

Il dispositivo di taglio si arresta automaticamente al rilascio dell'interruttore di sicurezza.

5.4 PULSANTE DI SBLOCCO DELL'IMPUGNATURA POSTERIORE (MOD. HT 20 LI S)

Il pulsante di sblocco (Fig. 4.D) consente di regolare l'impugnatura posteriore (fig. 1.D) in 3 diversi orientamenti rispetto al dispositivo di taglio, per effettuare più comodamente le operazioni di rifinitura delle siepi (par 6.4.1).

⚠ *La regolazione dell'impugnatura deve essere effettuata a macchina spenta.*

6. USO DELLA MACCHINA

IMPORTANTE *Le norme di sicurezza da seguire sono descritte al cap. 2. Rispettare scrupolosamente tali indicazioni per non incorrere in gravi rischi o pericoli.*

6.1 OPERAZIONI PRELIMINARI

Mettere la macchina in posizione orizzontale e ben appoggiata sul terreno.

6.1.1 Controllo e ricarica della batteria (Fig. 5)

Prima di ogni utilizzo verificare lo stato di carica della batteria seguendo le indicazioni contenute nel libretto della batteria.

6.2 CONTROLLI DI SICUREZZA

 **Effettuare sempre i controlli di sicurezza prima dell'uso.**

6.2.1 Controllo generale

Oggetto	Risultato
Impugnature (Fig. 1.C, Fig. 1.D) e protezioni	Pulite, asciutte, fissate correttamente e saldamente alla macchina
Viti sulla macchina e sulla lama	Ben fissate (non allentate)
Passaggi dell'aria di raffreddamento	Non ostruiti
Lama (Fig. 1.B)	Pulita, non danneggiata o usurata, ben affilata.
Protezioni	Integre, non danneggiate.
Batteria (Fig. 1.F)	Nessun danno al suo involucro, nessun trafilamento di liquido.
Macchina	Nessun segno di danneggiamento o usura. Nessuna vibrazione anomala. Nessun suono anomalo.
Leve, pulsanti, interruttori di sicurezza	Devono avere un movimento libero, non forzato e al rilascio devono tornare automaticamente e rapidamente nella posizione neutra.

6.2.2 Test di funzionamento della macchina

Azione	Risultato
1. Avviare la macchina (par. 6.3). 2. Rilasciare la leva comando lama (Fig. 3.A, Fig. 4.A) o l'interruttore di sicurezza (Fig. 3.B, Fig. 4.B)	1. La lama deve muoversi 2. I comandi devono tornare automaticamente e rapidamente nella posizione neutra e la lama si deve arrestare

 **Se uno qualsiasi dei risultati si discosta da quanto indicato nelle seguenti tabelle,**

non utilizzare la macchina! Consegnare la macchina ad un centro di assistenza per i controlli del caso e per la riparazione.

6.3 AVVIAMENTO

 **L'avviamento della macchina provoca l'innesto contemporaneo del dispositivo di taglio.**

NOTA Effettuare l'avviamento su una superficie piana e solida.

1. Togliere la protezione lama (Fig. 1.E) (se impiegata);
2. Accertarsi che la lama non tocchi il terreno o altri oggetti;
3. Inserire la batteria (Fig. 6.A) nel suo alloggiamento spingendola a fondo fino ad avvertire il "clic" che la blocca in posizione e assicura il contatto elettrico;
4. Assumere una posizione ferma e stabile;

5.a Mod. HT 20 Li A

- Azionare contemporaneamente la leva comando lama (Fig. 7.A) e l'interruttore di sicurezza (Fig. 7.B).

5.b Mod. HT 20 Li S

- Azionare contemporaneamente la leva comando lama (Fig. 8.A), il pulsante di bloccaggio comando lama (Fig. 8.C) e l'interruttore di sicurezza (Fig. 8.B).

6.4 LAVORO

 **Durante il lavoro, la macchina deve essere sempre tenuta saldamente a due mani, tenendo il dispositivo di taglio al di sotto della linea delle spalle.**

 **Utilizzare sempre la macchina a livello del suolo e non su scale o qualsiasi altro supporto instabile.**

 **Non rimuovere il materiale tagliato o tenere fermo il materiale da tagliare mentre la lama è in funzione. Assicurarsi che la macchina sia spenta quando si rimuove il materiale tagliato.**

NOTA Durante il lavoro la batteria è protetta contro lo scaricamento totale tramite un dispositivo di protezione che spegne la macchina e ne blocca il funzionamento.

6.4.1 Regolazione dell'impugnatura posteriore (Mod. HT 20 Li S)

Eeguire l'operazione a macchina spenta.

1. Premere il pulsante di sblocco dell'impugnatura posteriore (Fig. 9.A);
2. Iniziare a ruotare l'impugnatura posteriore (Fig. 9.B);
3. Rilasciare il pulsante di sblocco;
4. Ruotare l'impugnatura fino a che non scatta nella posizione desiderata.

IMPORTANTE *Prima di usare la macchina accertarsi che il pulsante di sblocco sia completamente ritornato in posizione di blocco, e che l'impugnatura posteriore sia ben stabile.*

 **Durante il lavoro, l'impugnatura posteriore deve essere sempre verticale, indipendentemente dalla posizione assunta dal dispositivo di taglio.**

6.4.2 Tecniche di lavoro

È sempre preferibile tagliare prima i due lati verticali della siepe e poi la parte superiore.

NOTA *L'autonomia della batteria (e quindi la superficie vegetativa tagliabile prima della ricarica) è condizionata da vari fattori descritti al (par. 7.2.1).*

6.4.2.a **Taglio verticale**

Il taglio deve essere eseguito con un movimento ad arco dal basso verso l'alto, tenendo la lama il più distante possibile dal corpo (Fig. 10).

6.4.2.b **Taglio orizzontale**

I migliori risultati si ottengono con la lama leggermente inclinata (5° - 10°) nella direzione del taglio, con un movimento ad arco ed un avanzamento lento e costante, specialmente nel caso di siepi molto folte (Fig. 11).

6.4.3 Consigli per l'utilizzo

Se durante l'uso le lame si bloccano o si impigliano nei rami della siepe:

1. Rilasciare immediatamente la leva comando lama (Fig. 12.A, Fig. 13.A) o l'interruttore di sicurezza (Fig. 12.B, Fig. 13.B);

2. Attendere che il dispositivo di taglio si fermi;
3. Rimuovere la batteria (par. 7.2.2);
4. Estrarre il materiale incastrato.

6.4.4 Lubrificazione delle lame durante il lavoro

Se il dispositivo di taglio si scalda eccessivamente durante il lavoro, occorre lubrificare le superfici interne delle lame (par. 7.4).

 **Questa operazione deve essere eseguita a macchina arrestata e con la batteria rimossa dalla sua sede.**

6.5 ARRESTO

1. Rilasciare la leva comando lama (Fig. 12.A, Fig. 13.A) o l'interruttore di sicurezza (Fig. 12.B, Fig. 13.B);

 **Dopo aver arrestato la macchina, occorrono diversi secondi prima che il dispositivo di taglio si fermi.**

Arrestare sempre la macchina durante gli spostamenti fra zone di lavoro.

 **Durante gli spostamenti non tenere mai la mano sull'interruttore di sicurezza per evitare avviamenti accidentali.**

6.6 DOPO L'UTILIZZO

- Rimuovere la batteria dalla sua sede e provvedere alla sua ricarica (par. 7.2.2).
- A dispositivo di taglio fermo, applicare la protezione lama (Fig. 1.E).
- Lasciare raffreddare il motore prima di collocare la macchina in un qualsiasi ambiente.
- Effettuare la pulizia (par. 7.3).
- Controllare che non ci siano componenti allentati o danneggiati. Se necessario, sostituire i componenti danneggiati e serrare eventuali viti e bulloni allentati o contattare il centro di assistenza autorizzato.
- Verifica di eventuali danni presenti sulla macchina. Se necessario, contattare il centro di assistenza autorizzato.

IMPORTANTE *Rimuovere sempre la batteria (par. 7.2.2) e montare la protezione lama ogni qualvolta si lascia la macchina inutilizzata o incustodita.*

7. MANUTENZIONE

7.1 GENERALITÀ

IMPORTANTE *Le norme di sicurezza da seguire sono descritte al cap. 2. Rispettare scrupolosamente tali indicazioni per non incorrere in gravi rischi o pericoli.*

⚠ *Prima di effettuare qualsiasi controllo, pulizia o intervento di manutenzione/regolazione sulla macchina:*

1. **Arrestare la macchina;**
2. **Rimuovere la batteria e provvedere alla sua ricarica (par. 7.2.2) (non lasciare mai la batteria inserita o alla portata di bambini o persone non idonee);**
3. **A dispositivo di taglio fermo, applicare la protezione lama (tranne i casi di interventi sulla lama stessa);**
4. **Lasciare raffreddare il motore prima di collocare la macchina in un qualsiasi ambiente;**
5. **Indossare indumenti adeguati, guanti da lavoro e occhiali di protezione;**
6. **Leggere le relative istruzioni.**

IMPORTANTE *Tutte le operazioni di manutenzione e di regolazione non descritte in questo manuale devono essere eseguite dal vostro Rivenditore o da un Centro specializzato.*

7.2 BATTERIA

7.2.1 Autonomia della batteria

L'autonomia della batteria (e quindi la superficie vegetativa lavorabile prima della ricarica) è principalmente condizionata da:

- a. fattori ambientali, che producono un maggiore fabbisogno di energia:
 - taglio/regolarizzazione di siepi molto folte o umide;
 - taglio/regolarizzazione di arbusti con rami di dimensioni troppo grandi;
- b. comportamenti dell'operatore, che dovrebbe evitare:
 - accensioni e spegnimenti frequenti durante il lavoro;
 - uso di una tecnica di taglio inadeguata rispetto al lavoro da svolgere (par. 6.4.1);
 - una velocità di movimento di taglio non adatta alle condizioni della siepe da tagliare.

Per ottimizzare l'autonomia della batteria è sempre opportuno:

- tagliare la siepe quando è asciutta;
- impostare una velocità di movimento di taglio adeguata alle condizioni dell'arbusto;
- utilizzare la tecnica più appropriata al lavoro da svolgere.

Nel caso si volesse utilizzare la macchina in sessioni di lavoro più lunghe rispetto a quanto consentito dalla batteria standard, è possibile:

- acquistare una seconda batteria standard per sostituire immediatamente la batteria scarica, senza pregiudicare la continuità di utilizzo;
- acquistare una batteria con autonomia maggiorata rispetto alla batteria standard (par. 13.1).

7.2.2 Rimozione e ricarica della batteria (Fig.14÷17)

Procedere alla completa ricarica, seguendo le indicazioni contenute nel libretto della batteria / carica batteria.

NOTA *La batteria è dotata di una protezione che impedisce la ricarica se la temperatura ambiente non è compresa fra 0 e +45 °C.*

NOTA *La batteria può essere ricaricata in ogni momento, anche parzialmente, senza il rischio di danneggiarla.*

7.3 PULIZIA DELLA MACCHINA

- Per ridurre il rischio di incendio mantenere la macchina libera da residui di foglie, rami.
- Pulire sempre la macchina dopo l'uso utilizzando un panno pulito e umido imbevuto di detergente neutro.
- Rimuovere qualsiasi traccia di umidità servendosi di un panno morbido e asciutto. L'umidità può dare luogo a rischi di scosse elettriche.
- Non utilizzare detergenti aggressivi o solventi per pulire le parti in plastica o le impugnature.
- Non usare getti d'acqua ed evitare di bagnare il motore e componenti elettrici.
- Per evitare il surriscaldamento e danni al motore o alla batteria, assicurarsi sempre che le griglie di aspirazione dell'aria di raffreddamento siano pulite e libere da detriti.

7.4 PULIZIA E LUBRIFICAZIONE DEL DISPOSITIVO DI TAGLIO

Dopo ogni sessione di lavoro pulire e lubrificare le lame, per aumentarne l'efficienza e la durata:

⚠ Non toccare il dispositivo di taglio fintanto che non sia stata tolta la batteria e il dispositivo di taglio non sia completamente fermo.

- Mettere la macchina in posizione orizzontale e ben appoggiata sul terreno.
- Pulire le lame con un panno asciutto e usare una spazzola nel caso di sporco resistente.
- Lubrificare le lame applicando un leggero strato di olio specifico, preferibilmente non inquinante, lungo il bordo superiore della lama.

7.5 DADI E VITI DI FISSAGGIO

- Mantenere serrati dadi e viti, per essere certi che la macchina sia sempre in condizioni sicure di funzionamento.
- Controllare regolarmente che le impugnature siano saldamente fissate.

7.6 DISPOSITIVO DI TAGLIO

⚠ Non toccare il dispositivo di taglio fintanto che non sia stata tolta la batteria e che il dispositivo di taglio non sia completamente fermo.

7.6.1 Controllo

⚠ Controllare periodicamente che le lame non siano piegate, danneggiate o usurate e che le viti siano serrate adeguatamente.

Non è necessaria alcuna regolazione della distanza fra le lame, in quanto il gioco è predeterminato in Fabbrica.

7.6.2 Affilatura

L'affilatura è necessaria quando la resa del taglio diminuisce e i rami tendono ad incastrarsi spesso.

⚠ Per ragioni di sicurezza l'affilatura deve essere eseguita da un Centro specializzato, che dispone della competenza e delle attrezzature idonee ad eseguire l'operazione, senza rischiare di danneggiare la lama e di renderla insicura durante l'utilizzo.

⚠ Un lama con i taglienti usurati non deve mai essere affilata, ma sempre sostituita.

7.6.3 Sostituzione

⚠ La lama non deve mai essere riparata, ma è necessario sostituirla appena si notano inizi di rottura, usura, piegatura o se si supera il limite di affilatura. Per ragioni di sicurezza, la sostituzione deve essere eseguita da un Centro specializzato.

IMPORTANTE Utilizzare sempre dispositivi di taglio originali, riportanti il codice indicato nella tabella "Dati Tecnici".

Data l'evoluzione del prodotto, i dispositivi di taglio citati nella tabella "Dati Tecnici" potrebbero essere sostituiti nel tempo da altri, con caratteristiche analoghe di intercambiabilità e sicurezza di funzionamento.

8. RIMESSAGGIO

IMPORTANTE Le norme di sicurezza da seguire durante le operazioni di rimessaggio sono descritte al par. 2.4. Rispettare scrupolosamente tali indicazioni per non incorrere in gravi rischi o pericoli.

8.1 RIMESSAGGIO DELLA MACCHINA

Quando la macchina deve essere rimessata:

3. Rimuovere la batteria dalla sua sede e provvedere alla sua ricarica (par. 7.2.2);
4. A dispositivo di taglio fermo, applicare la protezione lama;
5. Lasciare raffreddare il motore prima di collocare la macchina in un qualsiasi ambiente;
6. Effettuare la pulizia (par. 7.3);
7. Controllare che non ci siano componenti allentati o danneggiati. Se necessario, sostituire i componenti danneggiati e serrare eventuali viti e bulloni allentati o contattare il centro di assistenza autorizzato;
8. Rimessare la macchina:
 - in un ambiente asciutto;
 - al riparo dalle intemperie;
 - in un luogo inaccessibile ai bambini;
 - assicurandosi di aver rimosso chiavi o utensili usati per la manutenzione.

8.2 RIMESSAGGIO DELLA BATTERIA

Se la batteria non viene caricata per un lungo periodo di tempo, è necessario conservarla

sempre all'ombra, al fresco e in ambienti privi di umidità con una temperatura ambiente tra 0~45°C.

NOTA *In caso di prolungata inattività, ricaricare la batteria ogni due mesi per prolungarne la durata.*

9. MOVIMENTAZIONE E TRASPORTO

Ogni volta che è necessario movimentare, trasportare la macchina occorre:

- Arrestare la macchina (par. 6.5);
- Accertarsi che tutte le parti in movimento si siano completamente arrestate;
- Rimuovere la batteria dalla sua sede e provvedere alla sua ricarica (par. 7.2.2);
- Indossare robusti guanti da lavoro;
- A dispositivo di taglio fermo, applicare la protezione lama;
- Afferrare la macchina unicamente dalle impugnature e orientare il dispositivo di taglio nella direzione contraria al senso di marcia.
- Assicurarsi che la movimentazione della macchina non causi danni o lesioni.

Quando si trasporta la macchina con un automezzo, occorre:

- posizionarla in modo da non costituire pericolo per nessuno.
- assicurare adeguatamente la macchina mediante funi o catene;

10. ASSISTENZA E RIPARAZIONI

Questo manuale fornisce tutte le indicazioni necessarie per la conduzione della macchina e per una corretta manutenzione di base eseguibile dall'utilizzatore. Tutti gli interventi di regolazione e manutenzione non descritti in questo manuale devono essere eseguiti presso il vostro Rivenditore o un Centro specializzato. Operazioni eseguite presso strutture inadeguate o da persone non qualificate comportano in decadimento di ogni forma di Garanzia e di ogni obbligo o responsabilità del Costruttore.

I ricambi e gli accessori non originali non sono approvati; l'impiego di ricambi ed accessori non originali compromette la sicurezza della macchina e solleva il Costruttore da ogni obbligo o responsabilità.

11. COPERTURA DELLA GARANZIA

Le condizioni di garanzia sono destinate solamente ai consumatori, cioè operatori non professionisti.

La garanzia copre tutti i difetti di qualità dei materiali e di fabbricazione, accertati durante il periodo della garanzia dal vostro Rivenditore o da un Centro specializzato.

L'applicazione della garanzia si limita alla riparazione o alla sostituzione del componente ritenuto difettoso.

Si raccomanda di affidare la macchina una volta all'anno ad un'officina di assistenza autorizzata per la manutenzione, l'assistenza e il controllo dei dispositivi di sicurezza.

L'applicazione della garanzia è subordinata ad una manutenzione regolare della macchina.

La garanzia non copre i danni conseguenti a:

- Mancata familiarizzazione con la documentazione di accompagnamento (Manuali di Istruzioni).
- Uso professionale.
- Disattenzione, negligenza.
- Causa esterna (fulmine, urti, presenza di corpi estranei all'interno della macchina) o incidente.
- Uso e montaggio impropri o non consentiti dal costruttore.
- Scarsa manutenzione.
- Modifica della macchina.
- Utilizzo di pezzi di ricambio non originali (pezzi adattabili).
- Utilizzo di accessori non forniti o non approvati dal costruttore.

La garanzia non copre inoltre:

- Le operazioni di manutenzione (descritte nel manuale di istruzioni).
- La normale usura di materiali di consumo come dispositivi di taglio, bulloni di sicurezza.
- Normale usura.
- Deterioramento estetico della macchina dovuto al suo utilizzo.

Le spese accessorie eventualmente connesse all'attivazione della garanzia, quali il trasferimento presso l'utilizzatore, il trasporto della macchina verso il Rivenditore, noleggio di attrezzature per la sostituzione o la chiamata ad una società esterna per tutti i lavori di manutenzione.

L'utilizzatore è protetto dalle proprie leggi nazionali. I diritti dell'utilizzatore previsti dalle proprie leggi nazionali non sono in alcun modo limitati dalla presente garanzia.

12. IDENTIFICAZIONE INCONVENIENTI

INCONVENIENTE	CAUSA PROBABILE	RIMEDIO
1. Azionando la leva comando lama e l'interruttore di sicurezza, la macchina non si avvia (mod. HT 20 Li A)	Batteria mancante o non inserita correttamente	Assicurarsi che la batteria sia ben alloggiata (Fig. 6.A)
	Batteria scarica	Controllare lo stato di carica e ricaricare la batteria (par. 7.2.2)
o 1. Azionando la leva comando lama, il pulsante di bloccaggio comando lama e l'interruttore di sicurezza, la macchina non si avvia (mod. HT 20 Li S)	Tagliasiepi danneggiato	Non utilizzare il tagliasiepi. Togliere la batteria e Contattare un Centro Assistenza.
2. Il motore si arresta durante il lavoro	Batteria non inserita correttamente	Assicurarsi che la batteria sia ben alloggiata (Fig. 6.A)
	Batteria scarica	Controllare lo stato di carica e ricaricare la batteria. (par. 7.2.2)
3. Con la leva comando lama e l'interruttore di sicurezza azionati il dispositivo di taglio non gira (mod. HT 20 Li A)	Tagliasiepi danneggiato.	Non utilizzare il tagliasiepi. Arrestare immediatamente la macchina, togliere la batteria e Contattare un Centro Assistenza.
4. Con la leva comando lama, pulsante di bloccaggio comando lama e l'interruttore di sicurezza azionati il dispositivo di taglio non gira (mod. HT 20 Li A)	Tagliasiepi danneggiato.	Non utilizzare il tagliasiepi. Arrestare immediatamente la macchina, togliere la batteria e Contattare un Centro Assistenza.
5. Il dispositivo di taglio si scalda eccessivamente durante il lavoro	Lubrificazione delle lame insufficiente	Arrestare la macchina, attendere l'arresto del dispositivo di taglio, rimuovere la batteria, lubrificare le lame (par.7.4)
6. Il dispositivo di taglio entra in contatto con una linea o con un cavo elettrico	-	NON TOCCARE LA LAMA PERCHÉ PUÒ ELETTIFICARSI E RIVELARSI ESTREMAMENTE PERICOLOSA! Afferrare la macchina solamente dall'impugnatura posteriore isolata e posarla con cautela lontano dalla propria persona. Interrompere la corrente che alimenta la linea o il cavo sezionato e rimuovere la batteria prima di liberare i denti della lama.
7. Il dispositivo di taglio entra in contatto con un corpo estraneo.	-	Arrestare la macchina, rimuovere la batteria e: <ul style="list-style-type: none"> - Controllare i danni; - Controllare se vi sono parti allentate e serrarle; - Contattare un Centro Assistenza per sostituire o riparare le parti danneggiate con parti di equivalenti caratteristiche

INCONVENIENTE	CAUSA PROBABILE	RIMEDIO
8. Si avvertono rumori e/o vibrazioni eccessive durante il lavoro	Parti allentate o danneggiate	Arrestare la macchina, rimuovere la batteria e: <ul style="list-style-type: none"> – Controllare i danni; – Controllare se vi sono parti allentate e serrarle; – Contattare un Centro Assistenza per sostituire o riparare le parti danneggiate con parti di equivalenti caratteristiche
9. La macchina emette fumo durante il suo funzionamento	Tagliasiepi danneggiato.	Non utilizzare il tagliasiepi. Arrestare immediatamente la macchina, togliere la batteria e Contattare un Centro Assistenza.
10. L'autonomia della batteria è scarsa	Condizioni di utilizzo gravose con maggiore assorbimento di corrente	Ottimizzare l'utilizzo (par. 7.2.1)
	Batteria insufficiente per le esigenze operative	Utilizzare una seconda batteria o una batteria maggiorata (par. 13.1)
	Degrado della capacità della batteria	Acquistare una nuova batteria
11. Il carica batteria non effettua la ricarica della batteria	Batteria non inserita correttamente nel carica batteria	Controllare che l'inserimento sia corretto (par. 7.2.2)
	Condizioni ambientali non idonee	Eseguire la ricarica in ambiente con temperatura adeguata (vedi libretto istruzioni della batteria/carica batteria)
	Contatti sporchi	Pulire i contatti
	Manca di tensione al carica batteria	Controllare che la spina sia inserita e che vi sia tensione alla presa di corrente
	Carica batteria difettoso	Sostituire con un ricambio originale
		Se l'inconveniente perdura consultare il manuale della batteria / carica batteria

Se gli inconvenienti perdurano dopo aver applicato i rimedi descritti, contattare il vostro Rivenditore.

13. ACCESSORI A RICHIESTA

13.1 BATTERIE

Sono disponibili batterie di diverse capacità, per adattarsi alle specifiche esigenze operative (Fig. 18). L'elenco delle batterie omologate per questa macchina si trova nella tabella "Dati Tecnici".

13.2 CARICA BATTERIA

Dispositivo che si utilizza per ricaricare la batteria (Fig. 19).

**INDEX**

1. GENERAL INFORMATION.....	1
2. SAFETY REGULATIONS.....	1
3. ABOUT THE MACHINE.....	4
3.1 Machine description and intended use.....	4
3.2 Main components (Fig.1).....	5
3.3 Product identification label (Fig.1).....	5
3.4 Safety signs (Fig.2).....	5
4. UNPACKING.....	5
5. CONTROLS.....	6
5.1 Blade control lever.....	6
5.3 Safety switch.....	6
6. USING THE MACHINE.....	6
6.1 Preliminary operations.....	6
6.2 Safety checks.....	6
6.3 Start-up.....	7
6.4 Operation.....	7
6.5 Stop.....	8
6.6 After use.....	8
7. MAINTENANCE.....	8
7.1 General Information.....	8
7.2 Battery.....	8
7.3 Cleaning the machine.....	9
7.4 Cleaning and lubrication of the cutting means	9
7.5 Nuts and bolts.....	9
7.6 Cutting means.....	9
8. STORAGE.....	10
8.1 Storing.....	10
8.2 Storing the battery.....	10
9. HANDLING AND TRANSPORT.....	10
10. ASSISTANCE AND REPAIRS.....	10
11. WARRANTY COVERAGE.....	10
12. TROUBLESHOOTING.....	11
13. ACCESSORIES ON REQUEST.....	12
13.1 Batteries.....	12
13.2 Battery charger.....	12

1. GENERAL INFORMATION**1.1 HOW TO READ THIS MANUAL**

NOTE or **IMPORTANT** *These give details or further information on what has been previously indicated and aim to prevent damage to the machine or cause other damage.*

The  symbol highlights danger. Failure to observe the warning can lead to possible personal and/or third party injury and/or damage.

.....
 • The paragraphs highlighted in a dotted grey
 • square indicate optional characteristics
 • not available on all models documented
 • in this manual. Check if the characteristics
 • are available on this model.

Whenever reference is made to a position on the machine "front", "back", "left" or "right" hand side, this refers to the operator's working position.

2. SAFETY REGULATIONS**2.1 GENERAL SAFETY WARNINGS**

 **Read all safety warnings, instructions, illustrations and specifications. provided with this power tool.** *Failure to follow all instructions listed below may result in electric shock, fire and/or serious injury.*

Save all warnings and instructions for future reference.

The term "power tool" in the warnings refers to your mains-operated (corded) power tool or battery-operated (cordless) power tool.

1) Work area safety

- a) **Keep work area clean and well lit.**
Cluttered or dark areas invite accidents.
- b) **Do not operate power tools in explosive atmospheres, such as in the presence of flammable liquids, gases or dust.**
Power tools create sparks which may ignite the dust or fumes.

- c) **Keep children and bystanders well away while using power tools.** *Distractions can cause you to lose control.*

2) Electrical safety

- a) **Avoid body contact with earthed or grounded surfaces, such as pipes, radiators, cookers and refrigerators.** *There is an increased risk of electric shock if your body is earthed or grounded.*
- b) **Do not expose power tools to rain or wet environments.** *Water entering a power tool will increase the risk of electrical shock.*

3) Personal safety

- a) **Stay alert, check what you are doing and use common sense when using a power tool. Do not use the power tool when you are tired or under the influence of drugs, alcohol or medicines.** *A moment of inattention while operating a power tool may result in serious personal injury.*
- b) **Use personal protective equipment. Always wear eye protection.** *Protective equipment such as a dust mask, non-skid safety shoes, hard hat or hearing protection used for appropriate conditions will reduce personal injuries.*
- c) **Prevent unintentional starting. Make sure the appliance is turned off before inserting the battery pack, picking up or carrying the power tool.** *Carrying power tools with your finger on the switch or mounting the battery with the switch in "ON" position invites accidents.*
- d) **Remove any adjusting key or wrench before turning the power tool on.** *A wrench or a key left attached to a rotating part of the machine may result in personal injury.*
- e) **Do not overreach. Keep proper footing and balance at all times.** *This enables better control of the power tool in unexpected situations.*
- f) **Dress properly. Do not wear loose clothing or jewellery. Keep your hair and clothing away from moving parts.** *Loose clothes, jewellery or long hair can be caught in moving parts.*
- g) **If devices are provided for the connection of dust extraction and collection facilities, ensure these are connected and properly used.** *Use of dust collection can reduce dust-related hazards.*
- h) **Do not let familiarity gained from frequent use of tools allow you to become complacent and ignore tool safety principles.** *A careless action can*

cause severe injury within a fraction of a second.

4) Power tool use and care

- a) **Do not force the power tool. Use the correct power tool for your application.** *The correct power tool will do the job better and safer at the speed for which it was designed.*
- b) **Do not use the power tool if the switch does not turn it on and off.** *Any power tool that cannot be controlled with the switch is dangerous and must be repaired.*
- c) **Remove the battery pack from the machine before making any adjustments, changing accessories or storing the power tool.** *Such preventive safety measures reduce the risk of starting the power tool accidentally.*
- d) **Store idle power tools out of the reach of children and do not allow persons unfamiliar with the power tool or these instructions to operate the machine.** *Power tools are dangerous in the hands of untrained users.*
- e) **Maintain power tools and accessories. Check for misalignment or binding of moving parts, breakage of parts and any other condition that may affect power tool operation. In case of damage, the power tool must be repaired before it can be used.** *Many accidents are caused by poor maintenance.*
- f) **Keep cutting tools sharp and clean.** *Properly maintained cutting tools with sharp cutting edges are less likely to bind and are easier to control.*
- g) **Use the power tool and its accessories in accordance with these instructions, taking into account the working conditions and the task to be performed.** *Using the power tool for operations other than those intended could result in a hazardous situation.*
- h) **Keep handles and grasping surfaces dry, clean and free from oil and grease.** *Slippery handles and grasping surfaces do not allow for safe handling and control of the tool in unexpected situations.*

5) Battery tool use and care

- a) **Recharge only with the charger specified by the manufacturer.** *A charger that is suitable for one type of battery pack may create a risk of fire, electric shock, overheating or corrosive liquid to leak from the battery. when used with another battery pack.*
- b) **Use power tools exclusively with specifically designated battery packs.**

Use of any other battery packs may create a risk of injury and fire.

- c) **When the battery pack is not in use, keep it away from other metal objects such as paper clips, coins, keys, nails, screws or other small metal objects that may create a connection from one terminal to another. Shorting the battery terminals together can cause burns or a fire.**
 - d) **Under abusive conditions, liquid may be ejected from the battery: avoid contact. If contact accidentally occurs, flush with water. If the liquid contacts eyes, seek medical help immediately. Fluid ejected from the battery may cause irritation and burns.**
 - e) **Do not use a battery pack or tool that is damaged or modified. Damaged or modified batteries may exhibit unpredictable behaviour resulting in fire, explosion or risk of injury.**
 - f) **Do not expose a battery pack or tool to fire or excessive temperature. Exposure to fire or temperature above 130 °C may cause explosion.**
 - g) **Charge only at room temperature, between 0° + 45°C. Do not charge the battery pack or tool outside the specified temperature range. Charging improperly or at temperatures outside the specified range may damage the battery and increase the risk of fire.**
- 6) **Service**
- a) **Have your power tool serviced by a qualified repair person using only identical replacement parts.** This will ensure that the safety of the power tool is maintained.
 - b) **Never service damaged battery packs.** Service of battery packs should only be performed by the manufacturer or authorized service providers.

2.2 SPECIFIC SAFETY REGULATIONS FOR HEDGE TRIMMERS

- **During work operations, always hold the machine firmly with both hands.** *Operating it with only one hand can cause loss of control and serious personal injury.*
- **Keep all parts of the body away from the blade. Do not remove cut material or hold material to be cut when blades are moving.** *Blades continue to move after the switch is turned off. A moment of inattention while operating the hedge trimmer may result in serious personal injury.*

- **Carry the hedge trimmer by the handle with the blade stopped and taking care not to operate any power switch.** *Proper carrying of the hedge trimmer will decrease the risk of inadvertent starting and resultant personal injury from the blades.*
- **When clearing jammed material or servicing the unit, make sure all power switches are off and the battery pack is removed or disconnected.** *Unexpected actuation of the hedge trimmer while clearing jammed material or servicing may result in serious personal injury.*
- **Hold the power tool by insulated gripping surfaces only, because the blade may come in contact with hidden wiring.** *Contact between cutter blades and a "live" wire may cause exposed metal parts of the tool to become "live" and give the operator an electrical shock.*
- **Keep all power cords and cables away from cutting area.** *Power cords or cables may be hidden in hedges or bushes and can be accidentally cut by the blade.*
- **When transporting or storing the hedge trimmer, always fit the blade cover.** *Proper handling of the hedge trimmer will decrease the risk of personal injury from the blades.*
- **Do not use the hedge trimmer in bad weather conditions, especially when there is a risk of lightning.** *This decreases the risk of being struck by lightning.*



If something breaks or an accident occurs during work, turn off the motor immediately and move the machine away to prevent further damage; if an accident occurs with injuries or third parties are injured, carry out the first aid measures most suitable for the situation immediately and contact the medical authorities for any necessary health care. Carefully remove any debris which could cause damage or injury to persons or animals if ignored.



Prolonged exposure to vibrations can cause injuries and neurovascular disorders (also called "Raynaud's syndrome" or "white finger"), especially to people suffering from circulation disorders. The symptoms can regard the hands, wrists and fingers and are shown through loss of sensitivity, torpor, itching, pain and discolouring of or structural changes to the skin. These effects can be worsened by low ambient temperatures and/ or by gripping the hand grips excessively tightly. If the symptoms occur, the length of time the machine is used must be reduced and a doctor consulted.

2.3 ENVIRONMENTAL PROTECTION

- Scrupulously comply with local regulations for the disposal of packaging, deteriorated parts or any elements with a strong environmental impact; this waste must not be disposed of with regular waste, but must be separated and taken to collection centres, which will recycle the materials.
- Scrupulously comply with local regulations for the disposal of waste materials
- When the machine is withdrawn from service, do not dispose of it in the environment, but take it to a waste disposal facility in accordance with the local regulations in force.



Do not throw electrical equipment away with domestic waste. According to the European Directive 2012/19/EU on electrical and electronic equipment waste and its implementation in compliance with national standards, old electrical equipment must be collected separately, for eco-compatible recycling. If electrical equipment is disposed of in a landfill or in the ground, the harmful substances can reach the water table and enter the food chain, damaging your health and well-being. For further information on the disposal of this product, contact your dealer or a domestic waste collection service.



At the end of their working life, dispose of batteries paying due attention to the environment. Batteries contain material classified as hazardous for you and the environment. They must be removed and disposed of separately at a facility that accepts lithium-ion batteries.



Separate waste collection of the products and packaging used allows the materials to be recycled and reused. Reuse of recycled materials help to prevent environmental pollution and reduces the demand for raw materials.

3. ABOUT THE MACHINE

3.1 MACHINE DESCRIPTION AND INTENDED USE

This machine is a garden tool and more precisely a battery-powered portable hedge trimmer.

The machine is essentially composed of a motor which drives a cutting means.

The operator can operate the machine and use the main controls, always keeping a safe distance from the cutting means.

3.1.1 Intended use

This machine was designed and manufactured for:

- cutting and trimming bushes and hedges comprising shrubs with small branches
- being used by one operator.

3.1.2 Improper use

Any other use that does not comply with the above, can be dangerous and cause damage to people and/or property. Examples of improper use may include, but are not limited to:

- cutting grass in general and in particular close to kerbs;
- shredding of materials for composting;
- pruning;
- using the machine with the cutting means above the operator's shoulder level;
- use of the machine for cutting non-plant material;
- using cutting means other than those found in the "Technical Data" table. Risk of serious injury and injuries;
- using of the machine by more than one person.

IMPORTANT *Improper use of the machine will void the warranty and relieves the Manufacturer of any liability, placing all responsibility for damage or injury, to him/herself or third parties, on the user.*

3.1.3 Type of users

This machine is intended for use by consumers, i.e. non-professional operators. It is intended for "hobby-related activities".

3.2 MAIN COMPONENTS (Fig.1)

- Engine:** supplies the drive power to the cutting means.
- Blade (cutting means):** the element designed to cut the vegetation.
- Front hand grip:** used to handle the machine and equipped with the safety switch.
- Rear hand grip:** used to handle the machine and equipped with the main control buttons.
- Blade protection** (for machine transport and handling): protects against accidental contact with the cutting means that can cause serious injuries.

F. **Battery** (if not supplied with the machine, see chapter : 13 “optional attachments” device that supplies electric current to the tool; its specifications and regulations for use are described in a specific manual.

G. **Battery charger** (if not supplied with the machine, see chapter : 13 “optional attachments” device used to recharge the battery; its specifications and regulations for use are described in a specific manual.

3.3 PRODUCT IDENTIFICATION LABEL (Fig.1)

1. CE conformity marking
2. Name and address of Manufacturer
3. Sound power level
4. Article code
5. Type of machine
6. Serial number
7. Year of manufacture
8. Power voltage and frequency
9. Blade speed

Write the identification data of the machine in the specific space on the label on the back of the cover page.

IMPORTANT Quote the information on the product identification label whenever you contact an Authorised Service Centre.

IMPORTANT An example of the Declaration of Conformity is provided on the last pages of this manual.

3.4 SAFETY SIGNS (Fig.2)

The machine has various symbols on it. Meanings of the symbols:



WARNING! DANGER! The failure to use this machine correctly can be hazardous for oneself and others.



WARNING! Danger of cutting yourself! Keep hands and feet away from the blades.



WARNING! Read the owner's manual before using the machine.



Wear ear protectors, safety goggles and a protective helmet..



Wear non-slip safety footwear.



Use thick non-slip protective gloves.



Do not leave the machine in the rain (or in damp conditions)



Remove the battery before performing any inspections, cleaning or maintenance/ adjustment interventions on the machine:

IMPORTANT Any damaged or illegible decals must be replaced. Order replacement decals from an Authorised Service Centre.

4. UNPACKING

IMPORTANT The safety standards to be followed are described in chapter. 2. Strictly comply with these instructions to avoid serious risks or dangers.

⚠ Unpacking should be done on a flat and stable surface, with enough space for machine handling and its packaging, always making use of suitable equipment.

1. Carefully open the packaging, paying attention not to lose components.
2. Consult the documentation in the box, including these instructions.
3. Remove the machine from the box.
4. Dispose of the box and packaging in compliance with local regulations.

5. CONTROLS

5.1 BLADE CONTROL LEVER

The blade control lever (Fig. 3.A, Fig. 4.A) allows the blade (cutting device) to be operated.

• Model HT 20 Li A

Operating the cutting device is only possible if the blade control lever (Fig. 3.A) and the safety switch (Fig. 3.B) are pressed simultaneously.

• Modello HT 20 Li S

Operating the cutting device is only possible if the blade control lever (Fig. 4.A) and the blade control locking button (Fig. 4.C) and the safety switch (Fig. 4.B) are pressed simultaneously.

The cutting device stops automatically when the lever is released.

5.2 BLADE CONTROL LOCKING BUTTON (MOD. HT 20 LI S)

The blade control locking button (Fig. 4.C) allows operation of the blade control lever (Fig. 4.A).

5.3 SAFETY SWITCH

The safety switch on the front handle (Fig. 3.B, Fig. 4.B) provides additional safety, since it must be held down together with the blade control lever in order to operate the cutting device.

The cutting device stops automatically when the safety switch is released.

5.4 REAR HANDGRIP RELEASE BUTTON (MOD. HT 20 LI S)

The release lever (Fig. 4.D) is used to adjust the rear handgrip (Fig. 1.D) to 3 different positions in relation to the cutting means to make trimming your hedges easier (par 6.4.1).

 **The handgrip must only be adjusted when the machine is switched off.**

6. USING THE MACHINE

IMPORTANT *The safety standards to be followed are described in chapter. 2. Strictly comply with these instructions to avoid serious risks or dangers.*

6.1 PRELIMINARY OPERATIONS

Place the machine in a stable horizontal position on the ground.

6.1.1 Checking and recharging the battery (Fig. 5)

Before each use check the battery charge status according to the instructions in the battery booklet.

6.2 SAFETY CHECKS

 **Always carry out the safety checks before use.**

6.2.1 General check

Object	Result
Handgrips (Fig. 1.C, Fig. 1.D) and guards	Are clean, dry and fixed firmly to the machine
Screws on the machine and blade	Correctly tightened (not loose)
Cooling air ducts	Not clogged
Blade (Fig. 1.B)	Sharp, not damaged or worn, well sharpened.
Guards	Intact, undamaged.
Battery (Fig. 1.F)	No damage to the casing, no liquid leakage.
Machine	No signs of damage or wear. No abnormal vibrations. No abnormal sound.
Levers, buttons, and safety switches	They must move freely, not be forced and when released they must return automatically and rapidly to the neutral position.

6.2.2 Machine operating test

Action	Result
1. Start the machine (para. 6.3);	1. The blade should move
2. Release the blade control lever (Fig. 3.A, Fig. 4.A) or the safety switch (Fig. 3.B, Fig. 4.B)	2. The controls should return automatically and rapidly to the neutral position and the blade should stop

 **If any of the results fail to match the indications provided in the tables below, do not use the machine! Take it to a service centre to be checked and repaired if necessary.**

6.3 START-UP

 **Starting the machine causes the simultaneous engagement of the blade.**

NOTE *Operate the machine only on a firm, level surface.*

1. Remove the blade guard (Fig. 1.E) (if used)
2. Make sure the blade is not touching the ground or any other object
3. Fit the battery (Fig. 6.A) inside its housing pressing down until you hear it clicks firmly into position and assure the electrical contact
4. Take a firm and balance position

5.a Mod. HT 20 Li A

- Simultaneously operate the blade control lever (Fig. 7.A) and the safety switch (Fig. 7.B),

5.b Mod. HT 20 Li S

- Simultaneously operate the blade control lever (Fig. 8.A), blade control locking button (Fig. 8.C) and the safety switch (Fig. 8.B).

6.4 OPERATION

⚠ *During use, always hold the machine firmly with two hands, using the machine with the cutting means under the operator's shoulder level.*

⚠ *Always use the machine at ground level and not on ladders or any other unstable support.*

⚠ *Do not remove cut material or hold material to be cut when blades are moving. Make sure the machine is turned off when removing cut material.*

NOTE *During use, the battery is protected against total drainage with a protective device that switches off the machine and stops it from working.*

6.4.1 Adjusting the rear handgrip (Mod. HT 20 Li S)

⚠ *Perform this operation with the machine off.*

1. Press the rear handgrip release button (Fig. 9.A); (Fig. 9.A)
2. Start rotating the rear handgrip (Fig. 9.B)
3. Release the button
4. Rotate the handgrip until it clicks into the desired position.

IMPORTANT *Before using the machine check that the release button has correctly returned to the block position, and the rear handgrip is firmly attached.*

⚠ *When working, the rear handgrip must always be in a vertical position, whatever the position of the cutting means.*

6.4.2 Work techniques

It is recommended to trim the two vertical sides of the hedge before trimming the top.

NOTE *Battery power reserve (and therefore the cuttable vegetation area before recharging is required) depends on many factors described in (para. 7.2.1).*

6.4.2.a Vertical cutting

Proceed by cutting using curved movements from the bottom towards the top, keeping the blade as far from the body as possible (Fig. 10).

6.4.2.b Horizontal cutting

The best results will be obtained with the blade slightly inclined (5° - 10°) in the direction you are cutting, proceed with a curved movement, slowly and without interruptions, especially in the case of very thick hedges (Fig.11).

6.4.3 Advice for operation

If the blades block while running or get caught up in the hedge branches:

1. Release the blade control lever (Fig. 12.A, Fig. 13.A) or the safety switch (Fig. 12.B, Fig. 13.B) immediately;
2. Wait for the cutting means to come to a halt
3. Remove the battery (para. 7.2.2)
4. Remove the jammed material.

6.4.4 Lubricating the blades whilst working

If the cutting means overheats whilst working, it is necessary to lubricate the internal surfaces of the blades (para. 7.4).

⚠ *This operation can only be done with the machine off and the battery removed from its housing.*

6.5 STOP

1. Release the blade control lever (Fig. 12.A, Fig. 13.A) or the safety switch (Fig. 12.B, Fig. 13.B).

⚠ *When you have stopped the machine, it will take a few seconds for the cutting means to stop.*

Always stop the machine when moving between work areas.

⚠ Do not keep your hand on the safety switch when moving the machine to avoid accidentally starting the machine.

6.6 AFTER USE

- Remove the battery from its housing and recharge it (para. 7.2.2).
- When the cutting means has halted, fit the blade guard (Fig. 1.E).
- Allow the engine to cool before storing in an enclosed space.
- Clean (para. 7.3).
- Check there are no loose or damaged components. If necessary, replace the damaged components and tighten any screws and loose bolts or contact the authorised service centre.
- Check there are no damages to the machine. If necessary contact the authorised service centre.

IMPORTANT Always remove the battery (para. 7.2.2) and fit the blade guard whenever the machine is unused or left unattended.

7. MAINTENANCE

7.1 GENERAL INFORMATION

IMPORTANT The safety standards to be followed are described in chapter. 2. Strictly comply with these instructions to avoid serious risks or dangers.

⚠ Before performing any inspections, cleaning or maintenance/adjustment interventions on the machine:

- **Stop the machine**
- **Remove the battery from its housing and recharge it (para. 7.2.2) (never leave the battery inserted or within the reach of children or unauthorised persons)**
- **When the cutting means is stationary, apply the blade protection device, (except when working directly on the blade)**
- **Allow the engine to cool before storing in an enclosed space**
- **Use suitable clothing, protective gloves and goggles**
- **Read the relevant instructions.**

IMPORTANT Any maintenance and adjustment operations not described in this manual must be carried out by your dealer or Authorised Service Centre.

7.2 BATTERY

7.2.1 Battery power reserve

Battery power reserve (and therefore the cuttable vegetation area before recharging is required) mainly depends on:

- a. Environmental factors, that cause higher energy requirements:
 - cutting/trimming of very thick or wet hedges;
 - cutting/trimming of bushes with branches that are too thick;
- b. operator behaviour that should be avoided:
 - switching the machine on and off frequently whilst working;
 - adopting a cutting technique that is unsuitable for the work to be performed (para. 6.4.1);
 - cutting speed unsuitable for the condition of the hedge to be cut.

To optimise battery power reserve it is always recommended to:

- cut the hedge when dry;
- set a cutting speed suitable for the condition of the shrubs;
- use the most appropriate technique for the work to be performed.

If the need arises to use the machine for sessions which exceed the capability of a standard battery, it is possible to:

- purchase a second standard battery to immediately replace the discharged battery, without compromising the continuity of operations;
- purchase a battery with an extended power reserve compared to the standard version (para. 13.1).

7.2.2 Battery removal and recharging (Fig.14÷17)

Fully charge the battery according to the instructions in the battery/battery charger booklet.

NOTE The battery is equipped with a guard that inhibits recharging if the environmental temperature is not between 0 and +45°C.

NOTE The battery can be recharged at any time, even partially, with no risk of damaging it.

7.3 CLEANING THE MACHINE

- To reduce fire hazards, keep the machine and, in particular, the motor free of leaves, branches or excessive grease.
- Always clean the machine after use with a damp cloth dipped in neutral detergent.
- Remove all traces of humidity using a soft damp cloth. Humidity can generate risks of electric shocks.
- Do not use aggressive detergents or solvents to clean the plastic parts or hand grips.
- Do not spray water onto the motor and electrical components and prevent them from getting wet.
- To avoid overheating and damage to the motor or the battery, always keep the cooling air vents clean and free of debris.

7.4 CLEANING AND LUBRICATION OF THE CUTTING MEANS

To increase the efficiency and working life of the blades, clean and lubricate them carefully after each work session:

⚠ Do not touch the cutting device until the battery has been removed and the cutting device is completely stationary.

- Place the machine in a stable horizontal position on the ground.
- Use a soft cloth to clean the blades, along with a brush to remove more difficult dirt and debris.
- Lubricate the blades by applying a light layer of specific oil, preferably the non-pollutant type, along the upper edge of the blade.

7.5 NUTS AND BOLTS

- Keep all nuts, bolts and screws tight to be sure the equipment is in safe working condition.
- Check regularly that the handles are fixed firmly.

7.6 CUTTING MEANS

⚠ Do not touch the cutting means until the battery has been removed and the cutting means is completely stationary.

7.6.1 Checks

⚠ Periodically check that the blades are not bent, damaged or deformed and that the screws are adequately tightened.

Adjustment of the distance between blades is not necessary, as this is predetermined by the manufacturer.

7.6.2 Sharpening

It is necessary to sharpen the blades when the trimming performance decreases and the branches tend to stick together.

⚠ For safety reasons, sharpening must be done by an Authorised Service Centre with suitable skills and equipment for the job; without risking any damage to the blade which would make it unsafe when used.

⚠ Always replace and never repair a blade which has blunt cutting edges.

7.6.3 Replacement

⚠ The blade must never be repaired, but must be replaced as soon as signs of breaking, wearing, bending are noted or the sharpening limit is exceeded. For safety reasons replacements must be performed by an Authorised Service Centre.

Blades displaying the code indicated on the Technical Data table should be used on this machine.

Given product evolution, the blades listed in the "Technical Data" table may be replaced in time with others having similar interchangeable and operating safety features.

8. STORAGE

IMPORTANT *The safety regulations to follow for putting into storage are described in paragraph 2.4. Strictly comply with these instructions to avoid serious risks or hazards.*

8.1 STORING

When the machine is to be stored away:

1. Remove the battery from its housing and recharge it (para. 7.2.2)
2. When the cutting means has halted, fit the blade guard
3. Allow the engine to cool before storing in an enclosed space
4. Clean (para. 7.3);
5. Make sure there are no loose or damaged components. If necessary, replace any damaged components and tighten any screws

and loose bolts or contact the authorised service centre;

6. Store the machine:
 - in a dry place;
 - protected from inclement weather;
 - in a place out of children's reach;
 - making sure that keys or tools used for maintenance are removed.

8.2 STORING THE BATTERY

If the battery is not charged for a long period of time, it must be kept in a cool, shaded place without humidity, with environmental temperature between 0–45°C.

NOTE *If unused for any length of time, recharge the battery every two months to prolong its working life.*

9. HANDLING AND TRANSPORT

Whenever the machine is to be handled or transported you must:

- Stop the machine (para. 6.5);
- Make sure that all moving parts have come to a complete stop
- Remove the battery from its housing and recharge it (para. 7.2.2)
- Wear protective work gloves
- When the cutting means has halted, fit the blade guard
- Only hold the machine using the hand grips and position the cutting means in the opposite direction to that used during operations
- Make sure that machine movements do not cause damage or injuries.

When transporting the machine on a vehicle, always:

- Position it so that it does not cause a hazard to anyone
- Fasten the machine securely with cables or chains.

10. ASSISTANCE AND REPAIRS

This manual provides all the necessary information to run the machine and for correct basic maintenance operations which can be performed by the user. Any regulations and maintenance operations not described herein must be carried out by your Dealer or Authorised Service Centre.

Any operations performed in unauthorised centres or by unqualified persons will totally invalidate the

Warranty and all obligations and responsibilities of the Manufacturer.

- Non-original parts and attachments are not approved; use of non-original spare parts and attachments will jeopardise the safety of the machine and relieve the Manufacturer from all obligations or liabilities.
- Original spare parts are supplied by authorised Dealers and by Authorised Service Centres.

11. WARRANTY COVERAGE

The warranty conditions are intended for consumers only, i.e. non-professional operators.

The warranty covers all material quality and manufacturing defects recognised during the warranty period by your Dealer or Authorised Service Centre.

The warranty is restricted to the repair or replacement of components recognised as faulty. The warranty only applies to machines subjected to regular maintenance.

The warranty does not cover damages resulting from:

- Failure to become familiar with the documentation accompanying the machine (Instruction manuals).
- Professional use.
- Carelessness, negligence.
- External causes (lightning, impact, presence of foreign bodies inside the machine) or incidents.
- Incorrect use or assembly are prohibited by the manufacturer.
- Poor maintenance.
- Modification to the machine.
- Use of non-genuine spare parts (adaptable parts).
- Use of accessories not supplied or approved by the manufacturer.

The warranty does not cover:

- The maintenance operations (described in the instruction manual).
- Normal wear and tear of consumables.
- Normal wear and tear.
- Deterioration in the appearance of the machine due to use.
- Any ancillary expenses related to the enforcement of the warranty, such as costs incurred to travel to the user's location, transfer of the machine to the Dealer, rental of replacement equipment or calling of independent enterprises to perform maintenance work.

The user is protected by his or her own national legislation. The user's rights under the national laws or his or her own country are not in any way restricted by this warranty.

12. TROUBLESHOOTING

PROBLEM	PROBABLE CAUSE	SOLUTION
1. Blade control lever and safety switch operated but the machine will not start (mod. HT 20 Li A) or 2. Blade control lever, blade control locking button and safety switch operated but the machine will not start (mod. HT 20 Li S)	Battery is not inserted or is inserted incorrectly	Make sure that the battery is inserted correctly (Fig. 6.A)
	Low battery	Check the battery status and recharge if necessary (para. 7.2.2)
3. The motor shuts down whilst working	Battery is not inserted correctly	Make sure that the battery is inserted correctly (Fig. 6.A)
	Low battery	Check the battery status and recharge if necessary. (para. 7.2.2)
4. The cutting means is stationary when the blade control lever and safety switch are engaged (mod. HT 20 Li A) or 5. The cutting means is stationary when the blade control lever, blade control locking button and safety switch are engaged (mod. HT 20 Li S)	Hedge trimmer is damaged.	Do not use the hedge trimmer. Immediately turn off the machine remove the battery and Contact an Authorised Service Centre.
	Insufficient blade lubrication	Turn off the machine, wait until the cutting means is stationary, remove the battery and lubricate the blades (para. 7.4)
6. The cutting means overheats whilst working	-	DO NOT TOUCH THE BLADE AS IT MAY BE LIVE AND BE EXTREMELY DANGEROUS! Grasp the machine using the insulated rear handgrip only and position it at a safe distance from yourself. Disconnect the current that powers the severed line or mains cable and remove the battery before freeing the blade teeth.
7. The cutting means comes into contact with a line or electric cable	-	Turn off the machine remove the battery and: <ul style="list-style-type: none"> - Inspect for damage - Check for and tighten any loose parts - Contact an Authorised Service Centre for replacement or repair damaged parts with parts having equivalent specifications.
8. The cutting means comes into contact with a foreign body.	-	Turn off the machine remove the battery and: <ul style="list-style-type: none"> - inspect for damage; - check for and tighten any loose parts; - Contact an Authorised Service Centre for replacement or repair damaged parts with parts having equivalent specifications.
9. Excessive noise and/or vibration is experienced whilst working	Loose or damaged parts	Turn off the machine remove the battery and: <ul style="list-style-type: none"> - inspect for damage; - check for and tighten any loose parts; - Contact an Authorised Service Centre for replacement or repair damaged parts with parts having equivalent specifications.
10. The machine gives off smoke whilst working	Hedge trimmer is damaged.	Do not use the hedge trimmer. Immediately turn off the machine remove the battery and Contact an Authorised Service Centre.

PROBLEM	PROBABLE CAUSE	SOLUTION
11. Battery power reserve is low	Severe working conditions requiring greater current absorption	Optimise operations (para. 7.2.1)
	Battery is insufficient for operating requirements	Use a second battery or an extended battery (para. 13.1)
	Decrease in battery capacity	Purchase a new battery
12. The battery charger is not recharging the battery	Battery is not correctly inserted in the battery charger	Check it is correctly inserted (para. 7.2.2)
	Unsuitable environmental conditions	Recharge the battery in places with suitable temperatures (see battery/ battery charger instruction manual)
	Dirty contacts	Clean the contacts
	The battery charger is not energised	Check it is plugged in and the power socket is energised
	Faulty battery charger	Replace with an original spare part
		If the problem persists, refer to the battery/ battery charger manual

If problems persist after implementing the solution, contact your Dealer.

13. ACCESSORIES ON REQUEST

13.1 BATTERIES

Different capacity batteries are available to suit specific operating requirements (Fig. 18). The list of approved batteries for this machine can be found in the "Technical Data" table.

13.2 BATTERY CHARGER

Device used to recharge the battery (Fig.19).

DICHIARAZIONE CE DI CONFORMITÀ (Istruzioni Originali)
(Direttiva Macchine 2006/42/CE - Parte A)

- La Società: ST. S.p.A. - Via del Lavoro, 6 - 31033 Casteltrianco Veneto (TV) - Italia
- Dichiara sotto la propria responsabilità, che la macchina HT 20 L/S, HT 20 L/A, è conforme alle specifiche delle direttive:

a) Tipo / Modello Base: HT 20 L/S, HT 20 L/A
b) Numero di Serie: 25A*HTR000001 + 99L* + 999999
c) Motore: a batteria

3. È conforme alle specifiche delle direttive:

- MD: 2006/42/EC
- OND: 2000/14/EC, ANNEX V - 2005/88/EC
- RoHS II - 2011/65/EU - 2015/863/EU

4. Riferimento alle Norme armonizzate:

EN 62841-1:2015+AC:2015+A11:2022
EN 62841-4-2: 2019+A1:2022+A11:2022
EN IEC 55014-1:2021
EN IEC 55014-2:2021
EN IEC 63000:2019

- g) Livello di potenza sonora misurato:
h) Livello di potenza sonora garantito:
k) Potenza installata:

85,2 dB(A)
86 dB(A)
/ kW

- n) Persona autorizzata a costituire il Fascicolo Tecnico:

ST. S.p.A.
Via del Lavoro, 6
31033 Casteltrianco Veneto (TV) - Italia

- o) Casteltrianco Veneto, 15/12/2025

CEO Stiga Group
Sean Robinson

Sean Robinson



1715162293

UK DECLARATION OF CONFORMITY
(Supply of Machinery (Safety) Regulations 2008, S.I. 2008 No. 1597, Annex II, part A)

- The company: ST. S.p.A. - Via del Lavoro, 6 - 31033 Casteltrianco Veneto (TV) - Italy
- Hereby declares under its own responsibility that the machine (function):
Powered hand-held hedge trimmer, hedge cutting/trimming

a) Homologation type: HT 20 L/S, HT 20 L/A
b) Serial number: 25A*HTR000001 + 99L*+HTR999999
c) Engine: battery-operated

3. Conforms to UK Regulations:

- S.I. 2008/1597 - Supply of Machinery (Safety) Regulations 2008
- S.I. 2001/1701 - Schedule 8 - Noise Emission in the Environment by Equipment for use Outdoors Regulations 2001
- S.I. 2016/1091 - Electromagnetic Compatibility Regulations 2016
- S.I. 2012/3039 - The Restriction of the Use of Certain Hazardous Substances in Electrical and Electronic Equipment Regulations 2012

Reference to harmonised standards:

EN 62841-1:2015+AC:2015+A11:2022
EN 62841-4-2: 2019+A1:2022+A11:2022
EN IEC 55014-1:2021
EN IEC 55014-2:2021
EN IEC 63000:2019

- g) Measured sound power level: 85,2 dB(A)
h) Guaranteed sound power level: 86 dB(A)
k) Power installed: / kW

- n) Person authorised to compile the technical file:

ST. S.p.A.
Via del Lavoro, 6
31033 Casteltrianco Veneto (TV) - Italia

- o) Casteltrianco Veneto, 15/12/2025

CEO Stiga Group
Sean Robinson

Sean Robinson



1715162293

© by ST. S.p.A.

IT • Il contenuto e le immagini del presente manuale d'uso sono stati realizzati per conto di ST. S.p.A. e sono tutelati da diritto d'autore – E' vietata ogni riproduzione o alterazione anche parziale non autorizzata del documento.

EN • The content and images in this User Manual were produced expressly for ST. S.p.A. and are protected by copyright – any unauthorized reproduction or modification to the document, either partially or in full, is prohibited.



.....	 LWA dB
Type:	
Art.N	
..... -s/n	

ST. S.p.A.

Via del Lavoro, 6
31033 Castelfranco Veneto (TV)
ITALY

Stiga LTD (UK Importer)

6 Stansted Courtyard, Parsonage Road,
Takeley, Bishop's Stortford, Essex, England,
CM22 6PU, United Kingdom