

H 555

H 645

H 655



- IT** **Tosasiepi portatile a motore - MANUALE DI ISTRUZIONI**
ATTENZIONE: prima di usare la macchina, leggere attentamente il presente libretto.
- BG** **Преносим моторен тример за жив плет**
УПЪТВАНЕ ЗА УПОТРЕБА - ВНИМАНИЕ: преди да използвате машината прочетете внимателно настоящата книжка.
- BS** **Ručni motorni trimer za živicu - UPUTSTVO ZA UPOTREBU**
PAŽNJA: prije nego što koristite ovu mašinu, pažljivo pročitajte priručnik s uputama.
- CS** **Přenosné motorové plotové nůžky - NÁVOD K POUŽITÍ**
UPOZORNĚNÍ: před použitím stroje si pozorně přečtěte tento návod k použití.
- DA** **Bærbar motordreven Hækkeklipper - BRUGSANVISNING**
ADVARSEL: læs instruktionsbogen omhyggeligt igennem, før du tager denne maskine i brug.
- DE** **Tragbare motorbetriebene Heckenschere - GEBRAUCHSANWEISUNG**
ACHTUNG: vor Inbetriebnahme des Geräts die Gebrauchsanleitung aufmerksam lesen.
- EL** **Φορητό ψαλίδι μπορντούρας βενζίνης - ΟΔΗΓΙΕΣ ΧΡΗΣΗΣ**
ΠΡΟΣΟΧΗ: πριν χρησιμοποιήσετε το μηχάνημα, διαβάστε προσεκτικά το παρόν εγχειρίδιο.
- EN** **Powered hand-held hedge trimmer - OPERATOR'S MANUAL**
WARNING: read thoroughly the instruction booklet before using the machine.
- ES** **Cortasetos portátil de motor - MANUAL DE INSTRUCCIONES**
ATENCIÓN: antes de utilizar la máquina, leer atentamente el presente manual.
- ET** **Kaasaskantav mootoriga hekilõikur - KASUTUSJUHEND**
TÄHELEPANU: enne masina kasutamist lugeda tähelepanelikult antud kasutusjuhendit.
- FI** **Käsin kannateltava moottorikäyttöinen pensasleikkuri**
KÄYTTÖOHJEET - VAROITUS: lue käyttöopas huolellisesti ennen koneen käyttöä.
- FR** **Taille-haie portatif à moteur - MANUEL D'UTILISATION**
ATTENTION: lire attentivement le manuel avant d'utiliser cette machine.
- HR** **Prijenosne motorne škare za živicu - PRIRUČNIK ZA UPORABU**
POZOR: prije uporabe stroja, pažljivo pročitajte ovaj priručnik.
- HU** **Hordozható motoros sövénynyíró - HASZNÁLATI UTASÍTÁS**
FIGYELEM! a gép használatá előtt olvassa el figyelmesen a jelen kézikönyvet.
- LT** **Rankinės motorinės gyvatvorių žirkklės - NAUDOJIMO INSTRUKCIJOS**
DĖMESIO: prieš naudojant įrenginį, atidžiai perskaityti šį naudotojo vadovą.
- LV** **Ar piedziņu aprīkotais rokturamais dzīvžoga apgriezējs**
LIETOŠANAS INSTRUKCIJA - UZMANĪBU: pirms aparāta lietošanai rūpīgi izlasiet doto instrukciju.
- MK** **Преносен поткаструвач - УПАТСТВА ЗА УПОТРЕБА**
ВНИМАНИЕ: прочитайте го внимателно ова упатство пред да ја користите машината.
- NL** **Draagbare heggeschaar met motor - GEBRUIKERSHANDLEIDING**
LET OP: vooraleer de machine te gebruiken, dient men deze handleiding aandachtig te lezen.
- NO** **Bærbar motordrevet hekkesaks - INSTRUKSJONSBOOK**
ADVARSEL: les denne bruksanvisningen nøye før du bruker maskinen.
- PL** **Ręczny sekator spalinowy - INSTRUKCJE OBSŁUGI**
OSTRZEŻENIE: przed użyciem maszyny, należy uważnie przeczytać niniejszą instrukcję.
- PT** **Corta-sebes portátil motorizado - MANUAL DE INSTRUÇÕES**
ATENÇÃO: antes de usar a máquina, leia atentamente o presente manual.
- RO** **Maşină de tăiat garduri vii portabilă, cu motor**
MANUAL DE INSTRUCȚIUNI - ATENȚIE: înainte de a utiliza maşina, citiți cu atenție manualul de faţă.
- RU** **Портативные моторизованные шпалерные ножницы**
РУКОВОДСТВО ПО ЭКСПЛУАТАЦИИ - ВНИМАНИЕ: прежде чем пользоваться оборудованием, внимательно прочтите это руководство по эксплуатации.
- SK** **Prenosné motorové plotové nožnice - NÁVOD NA POUŽITIE**
UPOZORNENIE: pred použitím stroja si pozorne prečítajte tento návod.
- SL** **Prenosni motorni rezalnik grmičevja - PRIROČNIK ZA UPORABO**
POZOR: preden uporabite stroj, pazljivo preberite priročnik z navodili.
- SR** **Ručni motorni trimer za živu ogradu - PRIRUČNIK SA UPUTSTVIMA**
PAŽNJA: pre korišćenja mašine pažljivo pročitati ovaj priručnik.
- SV** **Motordrivna handhållna häcksaxar - BRUKSANVISNING**
VARNING: läs igenom hela detta häfte innan du använder maskinen.
- TR** **Motorlu elde taşınabilir çit budama makinesi - KULLANIM KILAVUZU**
DİKKAT: makineyi kullanmadan önce talimatlar içeren kilavuzu dikkatle okuyun.

ITALIANO - Istruzioni Originali	IT
БЪЛГАРСКИ - Превод на оригиналните инструкции	BG
BOSANSKI - Prijevod originalnih uputa	BS
ČESKY - Překlad původního návodu k používání	CS
DANSK - Oversættelse af den originale brugsanvisning	DA
DEUTSCH - Übersetzung der Originalbetriebsanleitung	DE
ΕΛΛΗΝΙΚΑ - Μετάφραση του πρωτοτύπου των οδηγιών χρήσης	EL
ENGLISH - Translation of the original instruction	EN
ESPAÑOL - Traducción del Manual Original	ES
EESTI - Algupärase kasutusjuhendi tõlge	ET
SUOMI - Alkuperäisten ohjeiden käännös	FI
FRANÇAIS - Traduction de la notice originale	FR
HRVATSKI - Prijevod originalnih uputa	HR
MAGYAR - Eredeti használati utasítás fordítása	HU
LIETUVIŠKAI - Originalių instrukcijų vertimas	LT
LATVIEŠU - Instrukciju tulkojums no oriģinālvalodas	LV
МАКЕДОНСКИ -Превод на оригиналните упатства	MK
NEDERLANDS - Vertaling van de oorspronkelijke gebruiksaanwijzing	NL
NORSK - Oversettelse av original bruksanvisning	NO
POLSKI - Tłumaczenie instrukcji oryginalnej	PL
PORTUGUÊS - Tradução do manual original	PT
ROMÂN - Traducerea manualului fabricantului	RO
РУССКИЙ - Перевод оригинальных инструкций	RU
SLOVENŠČINA - Prevod izvirnih navodil	SL
SLOVENSKY - Preklad pôvodného návodu na použitie	SK
SRPSKI - Prevod originalnih uputstva	SR
SVENSKA - Översättning av bruksanvisning i original	SV
TÜRKÇE - Orijinal Talimatların Tercümesi	TR

1

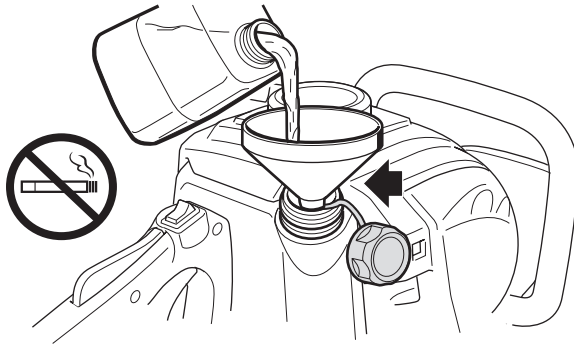

2

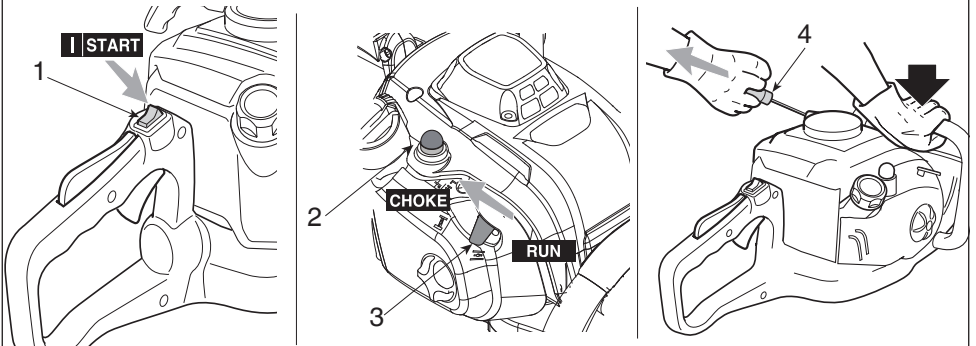

3

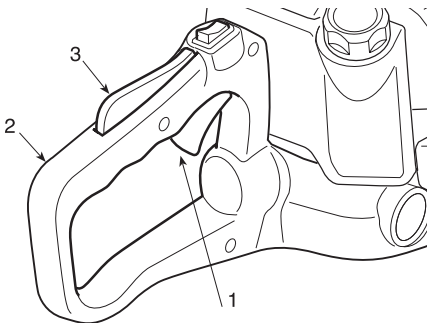

4

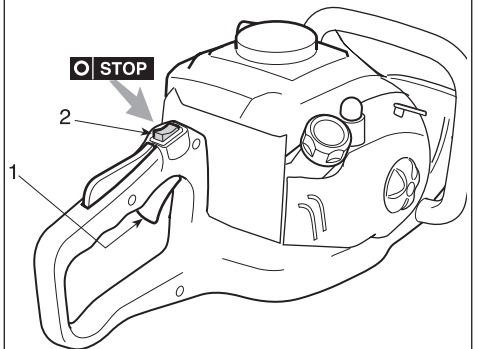

5

I

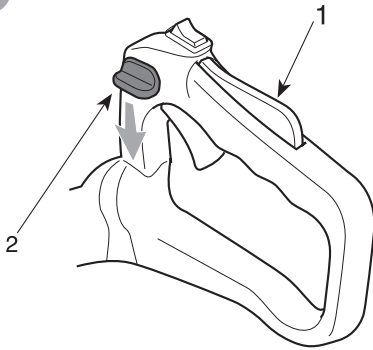

II

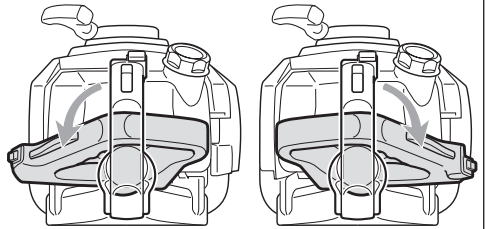
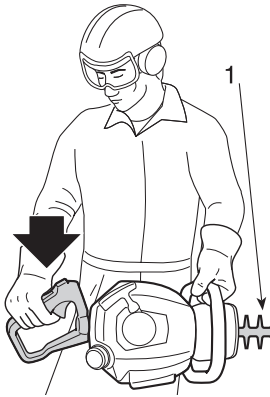
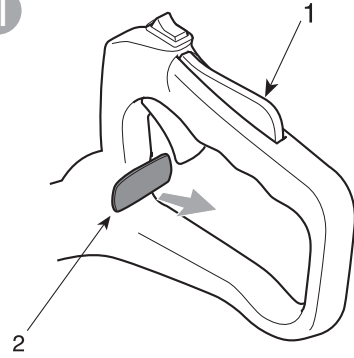

6

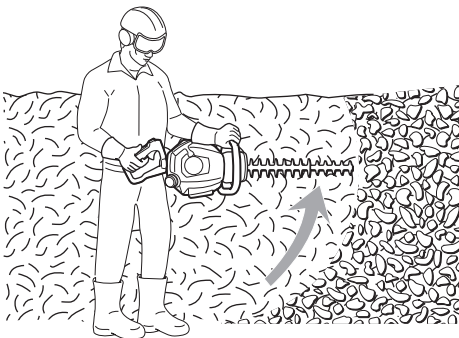

7

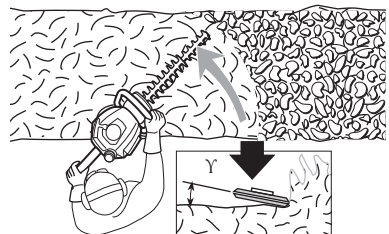

8

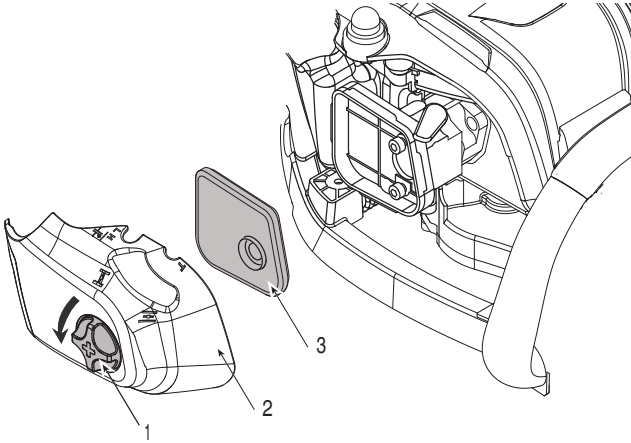

9

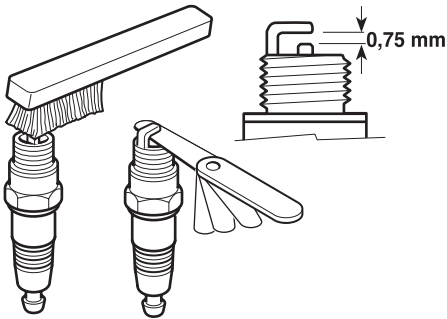

10

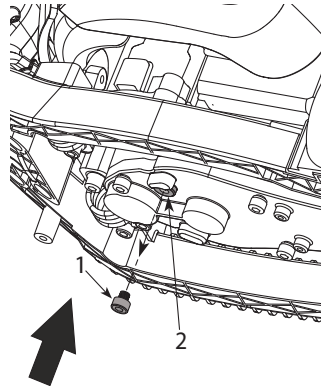

11

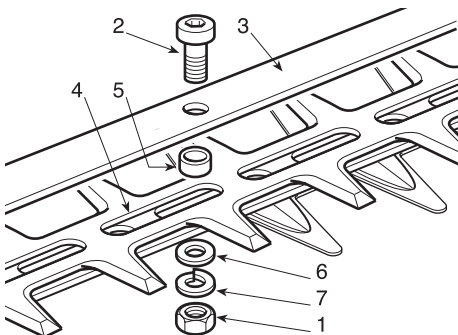

12

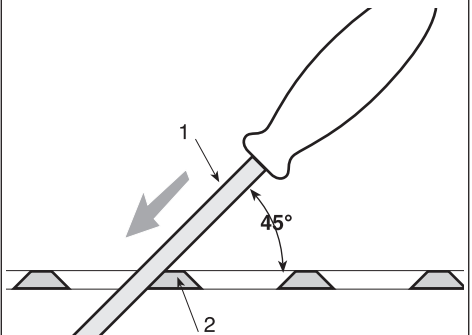

Estimado Cliente:

Antes de nada nos gustaría agradecerle que haya confiado en nuestros productos y esperamos que el uso de esta máquina le satisfaga y responda por completo a sus expectativas. Este manual se ha redactado con el fin de que pueda conocer bien su máquina y así sea capaz de utilizarla de forma segura y eficiente; no olvide que se trata de una parte integrante de la propia máquina, por lo que deberá tenerlo siempre a mano para consultarlo en cualquier momento, así como entregarlo junto a la máquina cuando tuviera que cederla o prestarla a otras personas.

Esta máquina se ha diseñado y construido de acuerdo con la normativa vigente, por lo que es un equipo seguro y fiable siempre que se use respetando todas las indicaciones de este manual (uso previsto); cualquier otro uso o el incumplimiento de las normas de seguridad de uso, mantenimiento y reparación indicadas se considera un "uso inapropiado" y conlleva la invalidez de la garantía y la exención de toda responsabilidad por parte del Fabricante, correspondiéndole al usuario los gastos derivados de posibles daños o lesiones propias o a terceros.

Si se detectara alguna ligera diferencia entre lo descrito en este documento y la máquina en cuestión, tenga en cuenta que, debido a la continua mejora del producto, la información de este manual está sujeta a modificaciones sin previo aviso ni obligación de actualización, sin perjuicio de las características esenciales relacionadas con la seguridad y el funcionamiento. En caso de dudas, contacte con su distribuidor. ¡Buen trabajo!

ÍNDICE

1. Identificación de los componentes principales	2
2. Símbolos	3
3. Medidas de seguridad	4
4. Preparación para el trabajo	6
5. Arranque - Uso - Parada del motor	7
6. Uso de la máquina	8
7. Mantenimiento y conservación	10
8. Localización de averías	12
9. Datos técnicos	12

1. IDENTIFICACIÓN DE LOS COMPONENTES PRINCIPALES

1. Motor
2. Dispositivo de corte (cuchilla)
3. Placa de protección de corte
4. Empuñadura delantera
5. Empuñadura posterior
6. Mando de desbloqueo empuñadura posterior
7. Protección cuchilla
10. Etiqueta de la matrícula

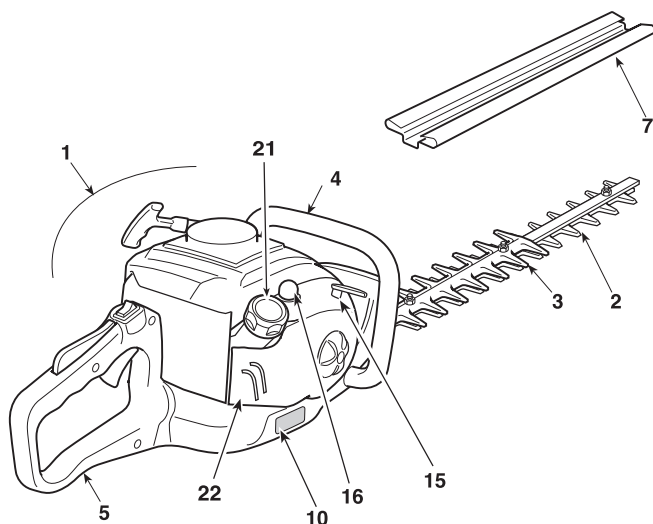
**MANDOS Y ELEMENTOS DE RESPORTE**

11. Interruptor de parada del motor
12. Mando de la cuchilla (Palanca acelerador)
13. Palanca de seguridad del acelerador
14. Manija de arranque
15. Mando del cebador (Starter)
16. Mando del dispositivo de cebado (Primer)
21. Tapón del depósito de la mezcla
22. Tapa del filtro del aire

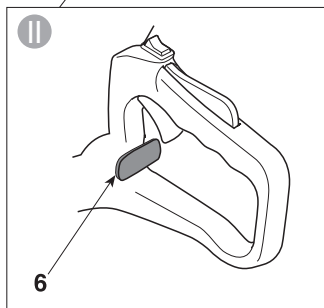
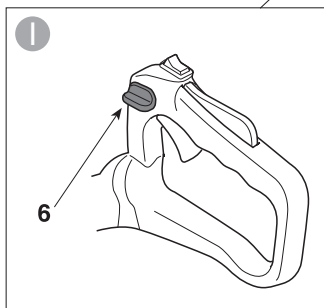
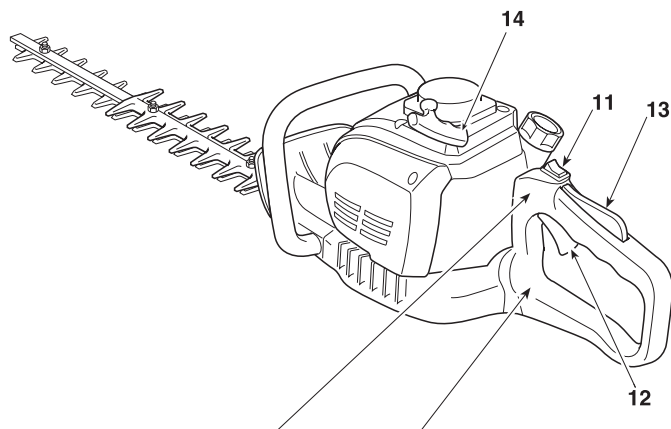

ETIQUETA DE LA MATRÍCULA

- 1) Nivel de potencia acústica
- 2) Marca de conformidad
- 3) Mes/Año de fabricación
- 4) Tipo de máquina
- 5) Número de matrícula
- 6) Nombre y dirección del fabricante
- 7) Código del artículo

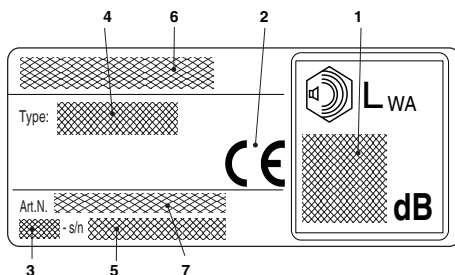

2. SÍMBOLOS

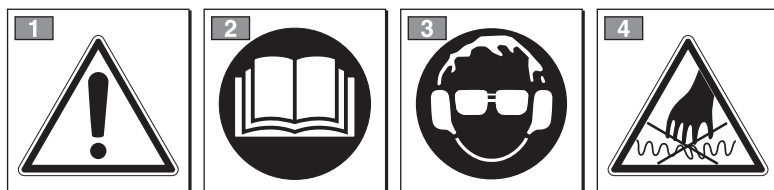

ATENCIÓN: esta máquina se ha fabricado para uso no profesional.

- 1) ¡Atención! Peligro
- 2) Antes de usar esta máquina leer el manual de instrucciones.
- 3) Su aparato auditivo corre el peligro de sufrir daños irreversibles.
Se advierte a los usuarios de esta máquina que al utilizarla en condiciones normales para uso diario continuativo, su aparato auditivo puede exponerse a un nivel de ruido igual o superior a: 85 dB (A).

Es obligatorio llevar el equipamiento de protección individual.

Usar siempre las gafas de seguridad y protecciones acústicas durante el uso de la máquina
En caso de que exista el peligro de caída de objetos, utilizar el casco de protección.

- 4) La cuchilla está muy afilada y puede causar cortes fácilmente.

SÍMBOLOS EXPLICATIVOS EN LA MÁQUINA (si estuvieran presentes)



11) Depósito de la mezcla



12) Mando del cebador (Starter)



13) Mando del dispositivo de cebado (Primer)

3. MEDIDAS DE SEGURIDAD

A) APRENDIZAJE

1) ESTA MÁQUINA PUEDE OCASIONAR DAÑOS Y LESIONES GRAVES. Leer atentamente las instrucciones para utilizar, preparar, mantener, arrancar y parar correctamente la máquina. Familiarizarse con los mandos y el uso apropiado de la máquina. Aprender a parar rápidamente el motor.

2) Utilizar la máquina para aquellas tareas a las que está destinada, es decir **“el corte y perfilado de setos formados por arbustos con ramas de pequeño tamaño”**. Cualquier otro uso puede resultar peligroso y provocar la avería de la máquina. Se considera uso inapropiado (entre otras cosas):

- corte de hierba en general, y en particular cerca de bordillos;
- desmenuzamiento de materiales para el compostaje;
- trabajos de poda;
- corte de materiales de origen no vegetal;
- uso de la máquina por parte de más de una persona.

3) No permitir nunca que los niños o personas que no conozcan adecuadamente las instrucciones usen la máquina. Las leyes locales pueden fijar una edad mínima para el usuario.

4) La máquina no debe ser utilizada por más de una persona.

5) No utilizar la máquina:

- cuando haya personas, especialmente niños, o animales en las inmediaciones;
- si el usuario estuviera cansado o se encontrara mal, o si hubiese tomado fármacos, drogas, alcohol o sustancias nocivas para sus capacidades de reflejos y atención;
- si el usuario no es capaz de sujetar firmemente la máquina con dos manos y/o de permanecer en equilibrio sobre las piernas durante el trabajo.

6) Recordar que el operador o el usuario es el responsable de los accidentes y daños no previstos que pudieran ocasionarse a otras personas o a sus posesiones.

B) OPERACIONES PRELIMINARES

1) Durante el trabajo, es necesario llevar ropa idónea que no constituya molestias al usuario.

- Llevar ropa protectora adherente, dotada de protecciones anticorte.
- Llevar guantes, gafas protectoras y zapatos anticorte con suela antideslizante.
- Utilizar los auriculares para proteger el oído.
- No llevar bufandas, camisas, collares ni accesorios colgantes o anchos que puedan engancharse en la máquina o en objetos y materiales presentes en el lugar de trabajo.
- Recogerse el pelo largo adecuadamente.

2) ATENCIÓN: ¡PELIGRO! La gasolina es altamente inflamable.

- conservar el carburante en contenedores especiales homologados para dicho uso;
- no fumar cuando se use el carburante;
- abrir lentamente el tapón del depósito dejando salir gradualmente la presión interna;
- llenar el carburante solo al aire libre, utilizando un embudo;
- llenar antes de poner en marcha el motor; no añadir carburante ni quitar el tapón del depósito cuando el motor esté funcionando o esté caliente;
- si saliera gasolina no encender el motor, alejar la máquina del área en la que se ha vertido el carburante y evitar provocar un incendio, esperar a que el carburante se haya evaporado y que los vapores de gasolina se hayan disuelto;
- Limpiar inmediatamente cualquier resto de gasolina derramada en la máquina o sobre el terreno;
- no poner en funcionamiento la máquina en un lugar donde se haya efectuado dicha operación;
- evitar el contacto del carburante con la ropa y, en caso de que se produjera, cambiar la ropa antes de poner en marcha el motor;
- colocar siempre el tapón del tanque y del depósito de gasolina y apretarlos bien;

3) Cambiar los silenciadores defectuosos o dañados.

4) Antes del uso, realizar un control general de la máquina y especialmente:

- la palanca acelerador y la palanca de seguridad deberán tener un movimiento libre, no forzado y al soltar la palanca deberán volver automática y rápidamente a la posición neutra;
- la palanca acelerador deberá permanecer bloqueada si no se presiona la palanca de seguridad;
- el interruptor de parada del motor deberá pasar fácilmente de una posición a la otra;
- los cables eléctricos y especialmente el cable de la bujía deberán ser íntegros para evitar la generación de chispas y el capuchón deberá estar montado correctamente en la bujía;
- las empuñaduras y protecciones de la máquina deberán estar limpias y secas y firmemente fijadas en la máquina;
- las cuchillas nunca deberán estar dañadas.

5) Antes de empezar el trabajo, asegurarse de que todas las protecciones estén colocadas correctamente.

C) DURANTE EL USO

1) No accionar el motor en ambientes cerrados donde puedan acumularse humos peligrosos de monóxido de carbono.

2) Trabajar solo con luz diurna o con una buena luz artificial.

3) Adoptar una posición firme y estable:

- Evitar siempre trabajar con el suelo mojado o resbaladizo o sobre terrenos demasiado abruptos o

- inclinados que no garanticen la estabilidad del operador durante el trabajo;
- evitar el uso de escaleras y plataformas inestables;
 - no correr; caminar y prestar atención a las irregularidades del terreno y a la presencia de posibles obstáculos.
- Prestar atención a los elementos circunstantes y tener cuidado con aquellos riesgos que podrían esconderse bajo el ruido producido por la máquina.
- 4) Poner en marcha el motor con la máquina firmemente bloqueada en el suelo con la mano libre:
- poner en marcha el motor a una distancia mínima de 3 metros respecto al lugar donde se ha efectuado la operación de repostaje;
 - comprobar que no haya otras personas en el radio de acción de la máquina;
 - no dirigir el silenciador ni los gases de descarga hacia materiales inflamables.
- 5) Prestar atención cerca de los cables eléctricos bajo tensión.
- 6) No modificar las regulaciones del motor y no dejar que alcance un régimen de revoluciones excesivo.
- 7) Controlar que el régimen de mínimo de la máquina no permita el movimiento de las cuchillas y que, después de una aceleración, el motor vuelva rápidamente al mínimo.
- 8) Evitar que la cuchilla choque violentamente contra cuerpos extraños y prestar atención a las posibles proyecciones de material al deslizar las cuchillas.
- 9) Si el dispositivo de corte impacta contra un cuerpo extraño o si el cortasetos comienza a producir un ruido extraño o vibraciones, apagar el motor y dejar que se pare la máquina. Desconectar el cable de la bujía de la bujía misma y realizar lo siguiente:
- comprobar los daños;
 - comprobar si hay elementos sueltos y apretarlos;
 - sustituir o reparar las partes dañadas con otras de características equivalentes.
- 10) Parar el motor antes de:
- limpiar o liberar de un bloqueo;
 - realizar operaciones de control o mantenimiento o intervenir en el cortasetos;
 - regular la posición del dispositivo de corte;
 - dejar la máquina sin supervisión.

D) MANTENIMIENTO Y ALMACENAMIENTO

- 1) Mantener tuercas y tornillos bien apretados para garantizar que la máquina esté siempre en condiciones seguras de funcionamiento. Un mantenimiento regular es esencial para la seguridad y para conservar el nivel de las prestaciones.
- 2) No colocar la máquina con gasolina en el depósito en un local donde los vapores de gasolina pudieran alcanzar una llama, una chispa o una fuerte fuente de calor.
- 3) Dejar enfriar el motor antes de almacenar la máquina en cualquier ambiente.

- 4) Para reducir el riesgo de incendio, mantener el motor, el silenciador de descarga y la zona de almacenamiento de la gasolina libres de restos de ramas, hojas o grasa excesiva; no dejar contenedores con los materiales del corte en el interior de una habitación.
- 5) Si hay que vaciar el depósito de la gasolina, efectuar esta operación al aire libre y con el motor frío.
- 6) Ponerse guantes de trabajo para cada intervención en el dispositivo de corte.
- 7) Cuidar el afilado de las cuchillas. Todas las operaciones en relación a las cuchillas son trabajos que requieren una específica competencia además del empleo de equipos especiales; por razones de seguridad, es necesario efectuarlas en un centro especializado.
- 8) Por motivos de seguridad, no usar nunca la máquina con el dispositivo de corte u otras partes desgastadas o dañadas. Las piezas dañadas se deben sustituir, nunca reparar. Utilizar sólo recambios originales. Las piezas de calidad inferior pueden dañar la máquina y atentar contra su seguridad.
- 9) ¡Mantener la máquina lejos del alcance de los niños!

E) TRANSPORTE Y DESPLAZAMIENTO

- 1) Cada vez que se deba inspeccionar, desplazar o transportar la máquina, será necesario:
- apagar el motor, esperar la parada de las cuchillas, desconectar el capuchón de la bujía y esperar hasta que se enfríe la máquina;
 - aplicar la protección de las cuchillas;
 - agarrar la máquina por las empuñaduras y orientar las cuchillas a la dirección contraria al sentido de la marcha.
- 2) Cuando se transporte la máquina en un vehículo, es necesario colocarla de manera que no constituya un peligro para nadie y bloquearla firmemente para evitar el volcado con posible daño y salida de carburante.

F) CÓMO LEER EL MANUAL

En el texto del manual, algunos párrafos que contienen informaciones de especial importancia están indicados con diferentes grados de evidencia, cuyo significado es el siguiente:

NOTA

o

IMPORTANTE

Ofrece información u otros detalles relativos a lo descrito anteriormente, con la intención de no dañar la máquina ni causar daños.



¡ATENCIÓN! *Posibilidad de lesiones personales o a terceros en caso de incumplimiento.*



¡PELIGRO! *Posibilidad de graves lesiones personales o a terceros con peligro de muerte, en caso de incumplimiento.*

4. PREPARACIÓN PARA EL TRABAJO

INSPECCIÓN DE LA MÁQUINA

Antes de empezar el trabajo es necesario:

- Controlar que no haya tornillos aflojados en la máquina ni en la cuchilla;
- controlar que las cuchillas estén afiladas y sin daños;
- controlar que el filtro del aire esté limpio;
- controlar que las protecciones estén bien fijadas y sean eficientes;
- controlar la fijación de las empuñaduras.

PREPARACIÓN DE LA MEZCLA

Esta máquina está dotada de un motor de dos tiempos que requiere una mezcla compuesta por gasolina y aceite lubricante.

IMPORTANTE *Usar gasolina sin lubricante daña el motor y conlleva la invalidez de la garantía.*

IMPORTANTE *Usar solo carburantes y lubricantes de calidad para mantener las prestaciones y garantizar la duración de los dispositivos mecánicos.*

• Características de la gasolina

Usar solo gasolina sin plomo (gasolina verde) con un número de octanos superior a 90 N.O.

IMPORTANTE *La gasolina verde tiende a crear depósitos en el recipiente si se conserva durante más de 2 meses. ¡Utilice siempre gasolina nueva!*

• Características del aceite

Emplear solo aceite sintético de óptima calidad, específico para motores de dos tiempos.

En su Distribuidor están disponibles aceites especialmente estudiados para este tipo de motor, capaces de garantizar una alta protección.

El uso de estos aceites permite crear una mezcla al 2,5%, constituida por 1 parte de aceite cada 40 partes de gasolina.

• Preparación y conservación de la mezcla



¡La gasolina y la mezcla son inflamables!

- **Conservar la gasolina y la mezcla en recipientes homologados para carburantes, en lugares seguros, lejos de fuentes de calor o llamas libres.**
- **No dejar los recipientes al alcance de los niños.**
- **No fumar durante la preparación de la mezcla y evitar inhalar vapores de gasolina.**

La tabla indica las cantidades de gasolina y aceite que se deben emplear para preparar la mezcla en función del tipo de aceite empleado.

Gasolina	Aceite sintético 2 Tiempos	
	litros	cm ³
1	0,025	25
2	0,050	50
3	0,075	75
5	0,125	125
10	0,250	250

Para la preparación de la mezcla:

- Introducir en un bidón homologado aproximadamente la mitad de la cantidad de gasolina.
- Añadir todo el aceite, según la tabla.
- Introducir el resto de la gasolina.
- Cerrar el tapón y agitar energicamente.

IMPORTANTE *La mezcla está sujeta al envejecimiento. No prepare cantidades excesivas de mezcla para evitar que se formen depósitos.*

IMPORTANTE *Tener bien separados e identificados los recipientes de la mezcla y de la gasolina para evitar confundirlos en el momento del uso.*

IMPORTANTE *Limpiar periódicamente los contenedores de la gasolina y de la mezcla para eliminar posibles depósitos.*

LLENADO DEL CARBURANTE

⚠ ¡PELIGRO! *No fume durante el llenado y evite inhalar vapores de gasolina.*

⚠ ¡ATENCIÓN! *Abrir el tapón del tanque con cuidado porque podría haberse formado presión en el interior.*

Antes de efectuar el llenado:

- Agitar enérgicamente el tanque de la mezcla.
- Colocar la máquina sobre una superficie plana, en posición estable, con el tapón del depósito hacia arriba.

- Limpiar el tapón del depósito y la zona cercana para evitar que entre suciedad durante el llenado.
- Abrir con cuidado el tapón del depósito para descargar gradualmente la presión. Efectuar el llenado mediante un embudo, evitando llenar el depósito hasta el borde. (Fig. 1).

⚠ ¡ATENCIÓN! *Cerrar siempre el tapón del depósito, apretándolo a fondo.*

⚠ ¡ATENCIÓN! *Limpiar inmediatamente cualquier resto de mezcla que haya podido caer en la máquina o en el terreno y no poner en marcha el motor hasta que los vapores de gasolina no se hayan disuelto.*

5. ARRANQUE - USO - PARADA DEL MOTOR

ARRANQUE DEL MOTOR

⚠ ¡ATENCIÓN! *El arranque del motor debe efectuarse a una distancia de al menos 3 metros del lugar donde se ha efectuado el llenado del carburante.*

Antes de arrancar el motor:

- Colocar la máquina en posición estable sobre el terreno.
- Extraer las protecciones de la cuchilla.
- Asegurarse de que la cuchilla no toque el terreno ni otros objetos.
- Verificar que la empuñadura esté bloqueada en posición central.

• Arranque en frío

NOTA *Por arranque en "frío" se entiende la puesta en marcha efectuada después de al menos 5 minutos de la parada del motor o después de un llenado de carburante.*

Para arrancar el motor (Fig. 2):

1. Apagar el interruptor (1) en la posición "I".
2. Presionar suavemente en el bulbo (2) del "primer" 7-10 veces hasta que el carburante salga del tubo de ventilación.
3. Girar la palanca de mando del cebador (3) a la posición «CHOKE».

4. Sujetar firmemente la máquina sobre el terreno con una mano en la empuñadura para no perder el control durante la puesta en marcha.

⚠ ¡ATENCIÓN! *Si la máquina no se sujeta firmemente, el empuje del motor podría desequilibrar al operador o proyectar la cuchilla contra un obstáculo o hacia el mismo operador.*

5. Tirar lentamente de la manija de arranque unos 10 - 15 cm, hasta sentir una cierta resistencia; después tirar varias veces hasta sentir las primeras señales de arranque.

IMPORTANTE *Para evitar roturas, no tirar de toda la longitud del cable, no rozarlo a lo largo del borde del orificio guía del cable y soltar gradualmente la manija, evitando que vuelva a entrar de manera incontrolada.*

6. Tirar de nuevo la manija de arranque hasta obtener el encendido regular del motor.
7. Girar la palanca de mando del cebador (3) a la posición «RUN».
8. Dejar que el motor gire al mínimo durante al menos 1 minuto antes de acelerar al máximo las revoluciones.

IMPORTANTE *Si la empuñadura (4) del cable de puesta en marcha se acciona repetidamente con la palanca de mando del cebador (3) en posición «CHOKE» el motor puede inundarse y hacer difícil la puesta en marcha.*

En caso de inundación del motor, desmontar la bujía y tirar suavemente de la manija (5) del cable de puesta en marcha para eliminar el exceso de carburante; a continuación sacar los electrodos de la bujía y volver a montarla en el motor.

• Arranque en caliente

Para el arranque en caliente (inmediatamente después de la parada del motor), seguir los puntos 1 - 4 - 5 - 6 del procedimiento anterior.

USO DEL MOTOR (Fig. 3)

La velocidad del dispositivo de corte está regulada por la palanca (1) del acelerador colocada en la empuñadura posterior (2).

El accionamiento de esta palanca es posible solo si contemporáneamente se presiona la palanca de seguridad (3).

El movimiento lo transmite el motor a las cuchillas mediante una fricción de masas centrífugas que impide el movimiento de las cuchillas cuando el motor está al mínimo.

¡ATENCIÓN! *No usar la máquina si el dispositivo de corte se mueve con el motor al mínimo; de lo contrario, contactar con su Distribuidor.*

La correcta velocidad de trabajo se obtiene con la palanca del acelerador (1) a fondo de carrera.

IMPORTANTE *Durante las primeras 6 - 8 horas de ejercicio de la máquina, evitar usar el motor al máximo de las revoluciones.*

PARADA DEL MOTOR (Fig. 4)

Para parar el motor:

- Soltar la palanca del acelerador (1) y dejar que el motor gire al mínimo durante algún segundo.
- Empujar el interruptor (2) a la posición "O".

¡ATENCIÓN! *Después de haber llevado el acelerador al mínimo, hay que esperar algunos segundos antes de que las cuchillas se paren.*

¡ATENCIÓN! *En el caso de parada de emergencia, colocar inmediatamente el interruptor en posición "O".*

6. USO DE LA MÁQUINA

Por el respeto de los demás y del ambiente:

- Evitar ser un elemento de disturbo.
- Seguir escrupulosamente las normas locales para la eliminación de los materiales después del corte.
- Seguir escrupulosamente las normas locales para la eliminación de aceites, gasolina, partes deterioradas o cualquier elemento de fuerte impacto ambiental.
- La eliminación de los embalajes debe efectuarse según las disposiciones locales vigentes.

¡ATENCIÓN! *La exposición prolongada a las vibraciones puede causar lesiones y problemas neurológicos (conocidos también como "fenómeno de Raynaud" o "mano blanca") especialmente a quienes sufren problemas circulatorios. Los síntomas pueden afectar a las manos, las muñecas y los dedos y se manifiestan con la pérdida de sensibilidad, torpor, picor, dolor, decoloración o cambios estructurales de la piel. Estos efectos pueden aumentar por las bajas temperaturas y/o por un uso excesivo de las*

empuñaduras. En caso de aparición de dichos síntomas, reducir los tiempos de uso de la máquina y consultar a un médico.

¡PELIGRO! *La instalación de encendido de esa máquina genera un campo electromagnético de modesta entidad, pero que no excluye la posibilidad de interferencia en el funcionamiento de dispositivos médicos activos o pasivos implantados en el operador, con consiguientes posibles graves riesgos para su salud. A los portadores de dichos dispositivos médicos, se les recomienda que consulten un médico o contacten con el fabricante de los mismos dispositivos, antes de usar la máquina.*

¡ATENCIÓN! *Llevar ropa adecuada durante el trabajo. Su Distribuidor puede suministrarle informaciones sobre los materiales de seguridad más apropiados para garantizar la seguridad en el trabajo.*

⚠ ¡ATENCIÓN! *En caso de roturas o accidentes durante el trabajo, parar inmediatamente el motor y alejar la máquina para no provocar otros daños; en caso de accidentes con lesiones personales o a terceros, poner en marcha inmediatamente los procedimientos de primeros auxilios más adecuados a la situación y acudir a un Centro de Salud. Retirar cuidadosamente los residuos que podrían causar daños o lesiones a personas o animales si no se les advirtiera.*

REGULACIÓN DE LA EMPUÑADURA (Fig. 5)

La empuñadura posterior (1) puede asumir 3 diferentes orientaciones con respecto al dispositivo de corte, para efectuar más cómodamente las operaciones de acabado de los setos.

⚠ ¡ATENCIÓN! *La regulación de la empuñadura debe efectuarse con el motor apagado.*

• Tipo I

- Bajar la palanca de desbloqueo (2).
- Girar la empuñadura posterior (1) hasta la posición deseada.
- Antes de usar la máquina, asegurarse de que la palanca de desbloqueo (2) haya vuelto completamente en posición alta y que la empuñadura posterior esté bien estable.

• Tipo II

- Tirar de la palanca de desbloqueo (2).
- Girar la empuñadura posterior (1) hasta la posición deseada.
- Antes de usar la máquina, asegurarse de que la palanca de desbloqueo (2) haya vuelto completamente en posición alta y que la empuñadura posterior esté bien estable.

⚠ ¡ATENCIÓN! *Durante el trabajo, la empuñadura posterior deberá estar siempre en vertical, independientemente de la posición adoptada por el dispositivo de corte (3).*

MODALIDADES DE CORTE

⚠ ¡ATENCIÓN! *Durante el corte, la máquina deberá estar siempre sujeta firmemente con las dos manos.*

⚠ ¡ATENCIÓN! *Parar rápidamente el motor si las cuchillas se bloquean durante el trabajo o se enganchan en las ramas del seto.*

Siempre es preferible cortar antes los dos lados verticales del seto y a continuación la parte superior.

• Corte vertical (Fig. 6)

El corte debe efectuarse con un movimiento de arco desde abajo hacia arriba, manteniendo la cuchilla lo más posible distante del cuerpo.

• Corte horizontal (Fig. 7)

Los mejores resultados se obtienen con la cuchilla ligeramente inclinada (5° - 10°) en la dirección del corte, con un movimiento en arco y un avance lento y constante, especialmente en el caso de setos muy frondosos.

LUBRICACIÓN DE LAS CUCHILLAS DURANTE LA ACTIVIDAD

Si el dispositivo de corte se calienta excesivamente durante el trabajo, hay que lubricar las superficies internas de las cuchillas

⚠ ¡ATENCIÓN! *Esta operación debe realizarse con el motor apagado y las cuchillas detenidas.*

FINAL DEL TRABAJO

Con el trabajo acabado:

- Parar el motor como se ha indicado anteriormente (Cap. 5).
- Esperar a que se paren las cuchillas y montar la protección.

7. MANTENIMIENTO Y CONSERVACIÓN

Un correcto mantenimiento es fundamental para conservar a lo largo del tiempo la eficiencia y la seguridad de empleo originales de la máquina.

⚠ ¡ATENCIÓN! *Durante las operaciones de mantenimiento:*

- *Desconectar el capuchón de la bujía.*
- *Esperar a que el motor se haya enfriado adecuadamente;*
- *Usar guantes protectores en las operaciones con las cuchillas.*
- *Tener colocadas las protecciones de la cuchilla, excepto en los casos donde se inter venga en ella.*
- *No desechar en el ambiente aceites, gasolina ni otros materiales contaminantes.*

LIMPIEZA DEL MOTOR Y DEL SILENCIADOR

Para reducir el riesgo de incendio, limpie frecuentemente las aletas del cilindro con aire comprimido y suelte la zona del silenciador de ramas, hojas y otros residuos.

LIMPIEZA DEL FILTRO DE AIRE

IMPORTANTE *La limpieza del filtro de aire es esencial para el buen funcionamiento y la duración de la máquina.*

La limpieza debe efectuarse cada 15 horas de trabajo.

Para limpiar el filtro (Fig. 8):

- Desatornillar el pomo (1), extraer la tapa (2) y el elemento filtrante (3).
- Lavar el elemento filtrante (3) con agua y jabón. No use gasolina u otros solventes.
- Dejar secar el filtro al aire.
- Volver a montar el elemento filtrante (3) y la tapa (2) apretando a fondo el pomo (1).

FILTRO DEL CARBURANTE

En el interior del depósito hay un filtro que impide que las impurezas entren en el motor. Una vez al año, es oportuno que su Distribuidor sustituya el filtro.

CONTROL DE LA BUJÍA

Desmontar y limpiar periódicamente la bujía extrayendo eventuales depósitos con un cepillo metálico.

Controlar y regular la distancia correcta entre los electrodos (Fig. 9).

Volver a montar la bujía apretándola a fondo con la llave suministrada.

La bujía deberá sustituirse con otra de características semejantes en el caso de electrodos quemados o aislante deteriorado, y cada 50 horas de funcionamiento.

REGULACIÓN DEL CARBURADOR

El carburador se regula en la fábrica de manera que se obtengan las máximas prestaciones en cada situación de uso, con la mínima emisión de gases nocivos, respetando las normativas vigentes.

En el caso de pocas prestaciones, controlar sobre todo que las cuchillas no estén parcialmente bloqueadas o deformadas, a continuación dirigirse a su Distribuidor para un control de la carburación y del motor.

• Regulación del mínimo

⚠ ¡ATENCIÓN! *El dispositivo de corte no debe moverse con el motor en el mínimo. Si el dispositivo de corte se mueve con el motor al mínimo, es necesario contactar con su Distribuidor para la correcta regulación del motor.*

LUBRIFICACIÓN DEL REDUCTOR (Fig. 10)

Cada 20 horas de trabajo, regular el nivel con grasa especial de bisulfuro de molibdeno inyectándolo, después de haber aflojado el tornillo (1), en el orificio del engrasador (2), colocado en la parte inferior de la máquina.

CONTROL Y LIMPIEZA DE LAS CUCHILLAS

⚠ ¡ATENCIÓN! *Comprobar periódicamente que las cuchillas no estén dobladas ni dañadas y que los tornillos estén apretados adecuadamente.*

No es necesario ningún ajuste de la distancia entre las cuchillas; viene predeterminado de Fábrica. Es necesario limpiar periódicamente los residuos de las ranuras internas para evitar que dificulten el deslizamiento de las cuchillas.

Para efectuar la limpieza (Fig. 11):

- Aflojar las tuercas (1) y quitar los tornillos (2) y la barra (3).
- Limpiar cuidadosamente el polvo y los residuos de los orificios (4).
- Lubrificar las superficies internas de las cuchillas.
- Volver a montar la barra (3) con los tornillos (2), prestando atención a volver a colocar los distanciadores (5) y las arandelas (6) y (7) debajo de las tuercas (1).
- Apretar a fondo las tuercas (1).

¡ATENCIÓN! *Comprobar siempre que las tuercas 1) estén apretadas a fondo antes de retomar la actividad.*

AFILADO DE LAS CUCHILLAS

El afilado es necesario cuando el rendimiento del corte disminuye y las ramas se enganchan a menudo.

¡ATENCIÓN! *En el caso de que la cuchilla tenga los cortantes desgastados, esta no deberá afilarse, sino cambiarse.*

IMPORTANTE *Siempre es preferible que el afilado lo realice su Distribuidor, que dispone de equipos adecuados y de la competencia necesaria.*

En caso de que las cuchillas tengan que afilarse, deberá utilizarse una lima de grano fino y seguir los siguientes pasos (Fig. 12):

- Apoyar la lima (1) sobre la parte cortante (2) con un ángulo de 45°, y realizar un movimiento desde arriba hacia el borde cortante.
- Realizar el movimiento de forma que la lima actúe solo en la trayectoria de ida y levantarla en la trayectoria de vuelta.
- Eliminar muy poco material.
- Eliminar todas las rebabas con una piedra de afilar.
- Eliminar todos los restos de limado y engrasar las cuchillas antes de volver a montarlas.

INTERVENCIONES EXTRAORDINARIAS

Cada operación de mantenimiento no incluida en este manual deberá efectuarse exclusivamente

por su Distribuidor.

Operaciones efectuadas en estructuras inadecuadas o por personas no cualificadas conllevan el vencimiento de toda forma de garantía.

CONSERVACIÓN

Al final de cada sesión de trabajo, limpiar cuidadosamente la máquina de polvo y residuos, reparar o sustituir las partes defectuosas y lubricar las cuchillas para prevenir la oxidación.

La máquina deberá conservarse en un lugar seco, protegida de la intemperie, con la protección de las cuchillas correctamente montada.

INACTIVIDAD PROLONGADA

IMPORTANTE *Si se prevé un periodo de inactividad de la máquina superior a 2-3 meses es necesario llevar a cabo algunas medidas para evitar problemas en la continuidad del trabajo o daños permanentes en el motor.*

• Almacenamiento

Antes de guardar la máquina:

- Vaciar el depósito del carburante.
- Poner en marcha el motor y mantenerlo en marcha al mínimo hasta que se pare, de manera que se consuma todo el carburante que se ha quedado en el carburador.
- Dejar enfriar el motor y desmontar la bujía.
- Verter en el orificio de la bujía una cucharada pequeña de aceite (nuevo) para motores de 2 tiempos.
- Tirar varias veces del cable de arranque para distribuir el aceite en el cilindro.
- Volver a montar la bujía con el pistón en punto muerto superior (visible por el orificio de la bujía cuando el pistón está al tope).

• Retomar la actividad

En el momento de volver a poner en funcionamiento la máquina:

- Retirar la bujía.
- Accionar algunas veces la cuerda de arranque para eliminar el exceso de aceite.
- Comprobar la bujía siguiendo las indicaciones del capítulo "Control de la bujía".
- Preparar la máquina siguiendo las indicaciones del capítulo "Preparación para el trabajo".

8. LOCALIZACIÓN DE AVERÍAS

PROBLEMA	POSIBLE CAUSA	SOLUCIÓN
1) El motor no arranca o no se mantiene en marcha	<ul style="list-style-type: none"> - Procedimiento de arranque incorrecto - Bujía sucia o distancia entre los electrodos incorrecta - Filtro de aire obstruido - Problemas de carburación 	<ul style="list-style-type: none"> - Seguir las instrucciones (ver cap. 5) - Controlar la bujía (ver cap.7) - Limpiar y/o sustituir el filtro (ver cap.7) - Contactar con su Distribuidor
2) El motor arranca pero tiene poca potencia	<ul style="list-style-type: none"> - Filtro de aire obstruido - Problemas de carburación 	<ul style="list-style-type: none"> - Limpiar y/o sustituir el filtro (ver cap.7) - Contactar con su Distribuidor
3) El motor tiene un funcionamiento irregular o no tiene potencia bajo carga	<ul style="list-style-type: none"> - Bujía sucia o distancia entre los electrodos incorrecta - Problemas de carburación 	<ul style="list-style-type: none"> - Controlar la bujía (ver cap.7) - Contactar con su Distribuidor
4) El motor produce humo excesivo	<ul style="list-style-type: none"> - Error en la composición de la mezcla - Problemas de carburación 	<ul style="list-style-type: none"> - Preparar la mezcla según las instrucciones (ver cap. 4) - Contactar con su Distribuidor

9. DATOS TÉCNICOS

		H 555	H 645	H 655
Cilindrada	cm ³	22,5	22,5	22,5
Potencia	kW	0,65	0,65	0,65
Proporción gasolina: aceite		40 : 1	40 : 1	40 : 1
Capacidad del depósito	litros	0,26	0,26	0,26
Longitud de corte	mm	560	455	560
Masa	kg	5,1	5,1	5,1
Nivel de presión acústica en el oído del operador - Incertidumbre de medida	dB (A) dB (A)	99,5 3	97,5 3	99,5 3
Nivel de potencia acústica medido - Incertidumbre de medida	dB (A) dB (A)	105,5 3	105,3 3	105,5 3
Nivel de potencia acústica garantizado	dB (A)	108	108	108
Vibraciones transmitidas a la mano en la empuñadura anterior - Incertidumbre de medida	m/s ² m/s ²	3,3 1,5	2,6 1,5	3,3 1,5
Vibraciones transmitidas a la mano en la empuñadura posterior - Incertidumbre de medida	m/s ² m/s ²	3,8 1,5	2,8 1,5	3,8 1,5
- Código del dispositivo de corte		118805310/0	118805311/0	118805309/0

DICHIARAZIONE CE DI CONFORMITÀ (Istruzioni Originali)
(Direttiva Macchine 2006/42/CE, Allegato II, parte A)

1. La Società: ST. S.p.A. – Via del Lavoro, 6 – 31033 Castelfranco Veneto (TV) – Italy

2. Dichiaro sotto la propria responsabilità, che la macchina:

Tagliasiepi portatile a motore
taglio / regolarizzazione siepe

a) Tipo / Modello Base:	H 555, H 645, H 655
c) Numero di Serie:	23A••HTR000001 ÷ 99L••HTR999999
d) Motore:	a scoppio

3. È conforme alle specifiche delle direttive:

- MD: 2006/42/EC
- OND: 2000/14/EC, ANNEX V - 2005/88/EC
- EMCD: 2014/30/EU
- RoHs II : 2011/65/EU - 2015/863/EU

4. Riferimento alle Norme armonizzate:

EN ISO 10517:2019
EN ISO 14982:2009
EN IEC 63000:2018

H 555 - H 655

H 645

g) Livello di potenza sonora misurato:	105,5 dB(A)	105,3 dB(A)
h) Livello di potenza sonora garantito:	108 dB(A)	108 dB(A)
k) Potenza installata:	0,65 kW	0,65 kW

n) Persona autorizzata a costituire il
Fascicolo Tecnico:

ST. S.p.A.
Via del Lavoro, 6
31033 Castelfranco Veneto (TV) - Italia

o) Castelfranco Veneto, 01/04/2023

CEO Stiga Group
Sean Robinson



UK DECLARATION OF CONFORMITY

(Supply of Machinery (Safety) Regulations 2008, S.I. 2008 No. 1597, Annex II, part A)

1. The company: ST. S.p.A. – Via del Lavoro, 6 – 31033 Castelfranco Veneto (TV) – Italy
2. Hereby declares under its own responsibility that the machine (function): Hand-held hedge trimmer,
hedge cutting/trimming

- a) Homologation type: H 555, H 645, H 655
- c) Serial number: 23A••HTR000001 ÷ 99L••HTR999999
- d) Engine: petrol

3. Conforms to UK Regulations:

- S.I. 2008/1597 - Supply of Machinery (Safety) Regulations 2008
- S.I. 2001/1701 - Schedule 8 - Noise Emission in the Environment by Equipment for use Outdoors Regulations 2001
- S.I. 2016/1091 - Electromagnetic Compatibility Regulations 2016
- S.I. 2012/3032 - The Restriction of the Use of Certain Hazardous Substances in Electrical and Electronic Equipment Regulations 2012

4. Reference to harmonised standards:

EN ISO 10517:2019
EN ISO 14982:2009
EN IEC 63000:2018

	H 555 - H 655	H 645
g) Livello di potenza sonora misurato:	105,5 dB(A)	105,3 dB(A)
h) Livello di potenza sonora garantito:	108 dB(A)	108 dB(A)
k) Potenza installata:	0,65 kW	0,65 kW

n) Person authorised to compile the technical file: ST. S.p.A.
Via del Lavoro, 6
31033 Castelfranco Veneto (TV) - Italia

o) Castelfranco Veneto, 01/04/2023

CEO Stiga Group

Sean Robinson



UK Importer: STIGA LTD
Unit 8, Bluewater Estate Plympton,
Devon, PL7 4JH, England



<p>FR (Traduction de la notice originale)</p> <p>Déclaration CE de Conformité (Directive Machines 2006/42/CE, Annexe II, partie A)</p> <p>1. La Société</p> <p>2. Déclare sous sa propre responsabilité que la machine : Taille-haie portatif à moteur</p> <p>a) Type / Modèle de Base c) Série d) Moteur essence</p> <p>3. Est conforme aux prescriptions des directives :</p> <p>4. Renvoi aux Normes harmonisées</p> <p>g) Niveau de puissance sonore mesuré h) Niveau de puissance sonore garanti k) Puissance nette installée n) Personne habilitée à établir le Dossier Technique : o) Lieu et Date</p>	<p>EN (Translation of the original instruction)</p> <p>EC Declaration of Conformity (Machine Directive 2006/42/EC, Annex II, part A)</p> <p>1. The Company</p> <p>2. Herby declares under its own responsibility that the machine: hand-held hedge trimmer, hedge cutting/trimming</p> <p>a) Type / Base Model c) Serial number d) Engine: petrol</p> <p>3. Conforms to directive specifications: 4. Reference to harmonised Standards</p> <p>g) Sound power level measured h) Sound power level guaranteed k) Net power installed n) Person authorised to create the Technical Folder: o) Place and Date</p>	<p>DE (Übersetzung der Originalbetriebsanleitung)</p> <p>EG-Konformitätserklärung (Maschinenrichtlinie 2006/42/EG, Anhang II, Teil A)</p> <p>1. Die Gesellschaft</p> <p>2. Erklärt auf eigene Verantwortung, dass die Maschine: : Tragbare motorbetriebene Heckenschere, schneiden/trimmen von Hecken</p> <p>a) Typ / Basismodell c) Seriennummer d) Verbrennungsmotor</p> <p>3. Den Anforderungen der folgenden Richtlinien entspricht: 4. Bezugnahme auf die harmonisierten Normen</p> <p>g) Gemessener Schalleistungspegel h) Garantiertes Schalleistungspegel n) Installierte Nettoleistung n) Zur Verfassung der technischen Unterlagen befugte Person: o) Ort und Datum</p>
<p>NL (Vertaling van de oorspronkelijke gebruiksaanwijzing)</p> <p>EG-verklaring van overeenstemming (Richtlijn Machines 2006/42/CE, Bijlage II, deel A)</p> <p>1. Het bedrijf</p> <p>2. Verklaart onder zijn eigen verantwoordelijkheid dat de machine: Draagbare gemotoriseerde heggenchaar</p> <p>a) Type / Basismodel c) Serienummer d) benzine motor</p> <p>3. Voldoet aan de specificaties van de richtlijnen: 4. Verwijzing naar de Geharmoniseerde normen</p> <p>g) Gemeten niveau van geluidsvermogen h) Gearandeerd niveau van geluidsvermogen k) Netto geïnstalleerd vermogen n) Bevoegd persoon voor het opstellen van het Technisch Dossier o) Plaats en Datum</p>	<p>ES (Traducción del Manual Original)</p> <p>Declaración de Conformidad CE (Directiva Máquinas 2006/42/CE, Anexo II, parte A)</p> <p>1. La Empresa</p> <p>2. Declara bajo su propia responsabilidad que la máquina: Cortasetos motorizado portátil</p> <p>a) Tipo / Modelo Base c) Matrícula d) motor de explosión</p> <p>3. Cumples con las especificaciones de las directivas: 4. Referencia a las Normas armonizadas</p> <p>g) Nivel de potencia sonora medido h) Nivel de potencia sonora garantizado k)Potencia neta instalada n) Persona autorizada a realizar el Manual Técnico: o) Lugar y Fecha</p>	<p>PT (Tradução do manual original)</p> <p>Declaração CE de Conformidade (Diretiva de Máquinas 2006/42/CE, Anexo II, parte A)</p> <p>1. A Empresa</p> <p>2. Declara sob a própria responsabilidade que a máquina: Corta-sebes motorizado portátil</p> <p>a) Tipo / Modelo Base c) Matrícula d) motor a explosão</p> <p>3. É conforme às especificações das diretivas: 4. Referência às Normas harmonizadas</p> <p>g) Nivel medido de potência sonora h) Nivel garantido de potência sonora k) Potência líquida instalada n) Pessoa autorizada a elaborar o Caderno Técnico o) Local e Data</p>
<p>EL (Μετάφραση του πρωτοτύπου των οδηγιών χρήσης)</p> <p>ΕΚ-Δήλωση συμμόρφωσης (Οδηγία Μηχανών 2006/42/CE, Παράρτημα II, μέρος Α)</p> <p>1. Η Εταιρία</p> <p>2. Δηλώνει υπεύθυνα ότι η μηχανή: Φορητό μηχανοκίνητο κουρευτικό φράχτη</p> <p>a) Τύπος / Βασικό Μοντέλο c) Αριθμός μητρώου d) κινητήρας εσωτερικής ανάφλεξης</p> <p>3. Συμμορφώνεται με τις προδιαγραφές της οδηγίας: 4. Αναφορά στους Κανονισμούς εναρμόνισης</p> <p>g) Στάθμη μέτρησης ακουστικής ισχύος h) Στάθμη εγγυημένης ακουστικής ισχύος</p> <p>k) Καθαρή εγκαταστημένη ισχύς n) Εξουσιοδοτημένο άτομο για την κατάρτιση του Τεχνικού Φυλλαδίου: o) Τόπος και Χρόνος</p>	<p>TR (Orijinal Talimatların Tercümesi)</p> <p>AT Uygunluk Beyanı (2006/42/CE Makine Direktifi, Ek II, bölüm A)</p> <p>1. Şirket</p> <p>2. Şahsi sorumluluğunda aşağıdaki makinenin: Portatif motorlu çit düzeltici</p> <p>a) Tip / Standart model c) Sicil numarası d) patlamalı motor</p> <p>3. Aşağıdaki direktiflerin özelliklerine uygun olduğunu beyan etmektedir: 4. Harmonize standartlara atf</p> <p>g) Ölçülen ses gücü seviyesi h) Garanti edilen ses gücü seviyesi k) Kurulu net güç n) Teknik Dosyayı oluşturmaya yetkili kişi: o) Yer ve Tarih</p>	<p>МК (Превод на оригиналните упатства)</p> <p>Декларација за усогласеност со ЕУ (Директива за машини 2006/42/CE, Анекс II, дел А)</p> <p>1. Компанијата</p> <p>2. изјавува со целосна лична одговорност дека следната машина: Пренослив моторизиран тример за жива ограда</p> <p>a) Тип / основен модел c) етикета d) мотор: мотор со согорување</p> <p>3. Усогласено со спецификациите според директивите: 4. Референци за усогласени нормативи</p> <p>g) Акустички притисок h) измерено ниво на звучна моќност k) Ниво на гарантирана звучна моќност n) овластено лице за составување на Техничката брошура o) место и датум</p>

<p>NO (Oversettelse av original bruksanvisning)</p> <p>EF- Samsvarserklæring (Maskindirektiv 2006/42/EF, Vedlegg II, del A)</p> <p>1. Firmaet 2. Erklærer på eget ansvar at maskinen: Motorisert bærbær heksaks</p> <p>a) Type / Modell c) Serienummer d) Forbrenningsmotor 3. Oppfyller kravene i direktivene: 4. Henvisning til harmoniserte standarder</p> <p>g) Målt lydeffektivnivå h) Garantert lydeffektivnivå k) Installert nettoeffekt n) Person som har fullmakt til å utferdige teknisk dokumentasjon: o) Sted og dato</p>	<p>SV (Översättning av bruksanvisning i original)</p> <p>EG-försäkran om överensstämmelse (Maskindirektiv 2006/42//EG, bilaga II, de la)</p> <p>1. Företaget 2. Försäkrar på eget ansvar att maskinen: bärbar motoriserad häcksax</p> <p>a) Typ / Basmodell c) Serienummer d) förbränningsmotor 3. Överensstämmer med föreskrifterna i direktivet 4. Referens till harmoniserade standarder</p> <p>g) Uppmått ljudeffektivnivå h) Garanterad ljudeffektivnivå k) Installerad nettoeffekt n) Auktoriserad person för upprättandet av den tekniska dokumentationen: o) Ort och datum</p>	<p>DA (Oversættelse af den originale bruksanvisning)</p> <p>EF-øverenstemmelseserklæring (Maskindirektiv 2006/42/EF, bilag II, del A)</p> <p>1. Firmaet 2. Erklærer på eget ansvar, at maskinen: Bærbær motordreven hækklipper</p> <p>a) Type / Model c) Serienummer d) forbrændingsmotor 3. Er i øverenstemmelse med specifikationerne ifølge direktiverne: 4. Henvisning til harmoniserede standarder</p> <p>g) Målt lydeffektivniveau h) Garanteret lydeffektivniveau k) Installeret nettoeffekt n) Person, der har bemyndigelse til at udarbejde det tekniske dossier: o) Sted og dato</p>
<p>FI (Alkuperäisten ohjeiden käännöns)</p> <p>EY-VAATIMUSTENMUKAISUUSVAKUUTUS (Konodirektiivi 2006/42/EY, Liite II, osa A)</p> <p>1. Yritys 2. Vakuuttaa omalla vastuullaan, että kone: kannettava moottoroitu pensasleikkuri</p> <p>a) Tyyppi / Perusmalli c) Sarjanumero d) räjähdysmoottori 3. On yhdenmukainen seuraavien direktiivien asettamien vaatimusten kanssa: 4. Viittaus harmonisoituihin standardeihin</p> <p>g) Mitattu äänitehotaso h) Taattu äänitehotaso k) Asennettu nettoteho ilmastointikone- Niitokone / maan ilmaus/haraus n) Teknisten asiakirjojen laatimiseen valtuutettu henkilö: o) Paikka ja päivämäärä</p>	<p>CS (Překlad původního návodu k používání)</p> <p>ES – Prohlášení o shodě (Směrnice o Strojních zařízeních 2006/42/ES, Příloha II, část A)</p> <p>1. Společnost 2. Prohlašuje na vlastní odpovědnost, že stroj: přenosné motorové nůžky na živý plot</p> <p>a) Typ / Základní model c) Výrobní číslo d) spalovací motor 3. Je ve shodě s nařízenímí směrnice: 4. Odkazy na Harmonizované normy</p> <p>g) Naměřená úroveň akustického výkonu h) Zaručená úroveň akustického výkonu k) Čistý instalovaný výkon n) Osoba autorizovaná pro vytvoření Technického spisu: o) Místo a Datum</p>	<p>PL (Tłumaczenie instrukcji oryginalnej)</p> <p>Deklaracja zgodności WE (Dyrektywa maszynowa 2006/42/WE, Załącznik II, część A)</p> <p>1. Spółka 2. Oświadczam na własną odpowiedzialność, że maszyna: przenośne zmotoryzowane nożyce do żywopłotu</p> <p>a) Typ / Model podstawowy c) Numer seryjny d) silnik o zaplonie iskrowym 3. Spełnia podstawowe wymogi następujących Dyrektyw: 4. Odniesienie do Norm zharmonizowanych</p> <p>g) Zmierzony poziom mocy akustycznej h) Gwarantowany poziom mocy akustycznej k) Moc zainstalowana netto n) Osoba upoważniona do zredagowania Dokumentacji technicznej: o) Miejscowość i data</p>
<p>HU (Eredeti használati utasítás fordítása)</p> <p>EK-megfelelőségi nyilatkozata (2006/42/EK gépirányelv, II. melléklet "A" rész)</p> <p>1. Alulírott Vállalat 2. Felelősségének teljes tudatában kijelenti, hogy az alábbi gép: hordozható motoros sűvénynyíró</p> <p>a) Típus / Alaptípus c) Gyártási szám d) robbanómotor 3. Megfelel az alábbi irányelvek előírásainak: 4. Hivatkozás a harmonizált szabványokra</p> <p>g) Mért zajteljesítmény szint h) Garantált zajteljesítmény szint k) Nettó beépített teljesítmény n) Műszaki Dosszié szerkesztésére felhatalmazott személy: o) Helye és ideje</p>	<p>RU (Перевод оригинальных инструкций)</p> <p>Декларация соответствия нормам ЕС (Директива о машинном оборудовании 2006/42/ЕС, Приложение II, часть А)</p> <p>1. Предприятие 2. Заявляет под собственную ответственность, что машина: портативный моторизованный триммер для живой изгороди</p> <p>a) Тип / Базовая модель c) Паспорт d) двигатель внутреннего сгорания 3. Соответствует требованиям следующих директив: 4. Ссылки на гармонизированные нормы</p> <p>g) Измеренный уровень звуковой мощности h) Гарантируемый уровень звуковой мощности k) Чистая установленная мощность n) Лицо, уполномоченное на подготовку технической документации: o) Место и дата</p>	<p>HR (Prijevod originalnih uputa)</p> <p>EK izjava o sukladnosti (Direktiva 2006/42/EZ o strojevima, dodatak II, dio A)</p> <p>1. Tvrtka: 2. pod vlastitom odgovornošću izjavljuje da je stroj: prijenosne motorizirane škare za živicu</p> <p>a) Vrsta / Osnovni model c) Matični broj d) motor s unutarnjim izgaranjem 3. sukladan s temeljnim zahtjevima direktiva: 4. Primijenjene su slijedeće harmonizirane norme:</p> <p>g) Izmjerenjena razina zvučne snage h) Zajamčena razina zvučne snage k) Neto instalirana snaga n) Osoba ovlaštena za pravljenje Tehničke datoteke: o) Mjesto i datum</p>

<p>SL (Prevod izvirnih navodil)</p> <p>ES izjava o skladnosti (Direktiva 2006/42/ES), priloga II, del A)</p> <ol style="list-style-type: none"> Družba pod lastno odgovornostjo izjavlja, da je stroj: prenosne motorizirane škarje za živo mejo Tip / osnovni model Serijska številka motor z notranjim izgorevanjem Skladen je z določili direktiv : Sklícevanje na usklajene predpise Izmerjen nivo zvočne moči Zagotovljen nivo zvočne moči Neto instalirana moč Oseba, pooblašena za sestavo tehnične knjižice: Kraj in datum 	<p>BS (Prijevod originalnih uputa)</p> <p>EZ izjava o skladnosti (Direktiva o mašinama 2006/42/EZ, Prilog II, deo A)</p> <ol style="list-style-type: none"> Firma Daje izjavo pod vlastitom odgovornošću da je mašina: prijenosni motorni trimmer za živu ogradu Tip / Osnovni model Serijski broj motor s unutrašnjim izgaranjem sukladna s osnovnim zahtjevima direktive: Pozivanje na usklađene norme Izmereni nivo zvučne snage Garantovani nivo zvučne snage Neto instalisana snaga Osoba ovlaštena za izradu tehničke brošure: Mjesto i datum 	<p>SK (Preklad pôvodného návodu na použitie)</p> <p>ES vyhlásenie o zhode (Smernica o Strojnych zariadeniach 2006/42/ES, Príloha II, časť A)</p> <ol style="list-style-type: none"> Spoločnosť Vyhlasuje na vlastnú zodpovednosť, že stroj: prenosné motorové nožnice na živý plot Typ / Základný model Výrobné číslo spaľovací motor Je v zhode s nariadeniami smerníc: Odkaz na Harmonizované normy Nameraná úroveň akustického výkonu Zaručená úroveň akustického výkonu Čistý inštalovaný výkon Osoba autorizovaná na vytvorenie Technickéhopisu: Miesto a Dátum
<p>RO (Traducerea manualului fabricantului)</p> <p>CE -Declarație de Conformitate (Directiva Mașini 2006/42/CE, Anexa II, partea A)</p> <ol style="list-style-type: none"> Societatea Declară pe propria răspundere că mașina: mașină de tuns gard viu motorizat portabil Tip / Model de bază Număr de serie motor cu combustie Este în conformitate cu specificațiile directivelor: Referință la Standardele armonizate Nivel de putere sonoră măsurat Nivel de putere sonoră garantat Putere netă instalată Persoană autorizată să întocmească Dosarul Tehnic Locul și Data 	<p>LT (Originalių instrukcijų vertimas)</p> <p>EB atitikties deklaracija (Mašinių direktyva 2006/42/CE, Priedas II, dalis A)</p> <ol style="list-style-type: none"> Bendrovė Prisilima atsakomybę, kad įrenginys: nešiojamas motorizuotas gyvatvorių žirkklės Tipas / Bazinis Modelis Seriijos numeris vidaus degimo variklis Atitinka direktyvose pateiktas specifikacijas: Nuoroda į suderintas Normas Išmatuotas garso galios lygis Užtikrinamas garso galios lygis instaliuota naudingoji galia Autorizuotas asmuo sudaryti Techninę Dokumentaciją: Vieta ir Data 	<p>LV (Instrukciju tulkojums no oriģinālvaiodas)</p> <p>EK atbilstības deklarācija (Direktīva 2006/42/EK par mašīnām, pielikums II, daļa A)</p> <ol style="list-style-type: none"> Uzņēmums Uzņemoties par to pilnu atbildību, paziņo, ka mašīna: pārnēsājams motorizēts dzīvzoga šķērējs Tip / Bāzes modelis Sērijas numurs Iekšdedzes motors Atsauc uz harmonizētiem standartiem Izmērītais skaņas intensitātes līmenis Garantētais skaņas intensitātes līmenis Uzstādītā neto jauda Pilnvarotais darbinieks, kas sagatavoja tehnisko dokumentāciju: Vieta un datums
<p>SR (Prevod originalnih uputstval)</p> <p>EC deklaracija o usaglašenosti (Direktiva o mašinama 2006/42/EC, Prilog II, deo A)</p> <ol style="list-style-type: none"> Preduzeće Daje izjavu pod vlastitom odgovornošću da je mašina: motorizovani ručni trimmer za živu ogradu Tip / Osnovni model Serijski broj motor s unutrašnjim sagorevanjem u skladu s osnovnim zahtjevima direktiva: Pozivanje na usklađene norme Izmereni nivo zvučne snage Garantovani nivo zvučne snage Neto instalisana snaga Osoba ovlašena za sastavljanje tehničke brošure Mesto i datum 	<p>BG (Превод на оригиналните инструкции)</p> <p>EO декларация за съответствие (Директива Машина 2006/42/EO, Приложение II, част А)</p> <ol style="list-style-type: none"> Дружеството На собствена отговорност декларира, че машината: моторизирана ръчна ножица за жив плет Вид / Базисен модел Сериен номер motor с вътрешно горене Е в съответствие със спецификата на директивите: Базирано на хармонизираните норми Ниво на измерена акустична мощност Гарантирано ниво на акустична мощност Нетна инсталирана мощност Лице, упълномощено да състави Техническата Документация: Място и дата 	<p>ET (Algupärase kasutusjuhendi tõlge)</p> <p>EÜ vastavusdeklaratsioon (Mašiniadirektiiv 2006/42/EÜ, Lisa II, osa A)</p> <ol style="list-style-type: none"> Firma Kinnitab omal vastutusel, et masin: mootoriga käsitsi hekilõikur Tüüp / Põhimudel Matrikkel Sisepõlemismootor Vastab direktiivide nõuetele: Viide ühtiistatud standarditele Mõõdetud helivõimsuse tase Garanteeritud helivõimsuse tase Installeeritud netovõimsus Tehnilise Lehe autoriseeritud koostaja: koht ja Kuupäev

- IT** • Il contenuto e le immagini del presente manuale d'uso sono stati realizzati per conto di ST. SpA e sono tutelati da diritto d'autore – E' vietata ogni riproduzione o alterazione anche parziale non autorizzata del documento.
- BG** • Съдържанието и изображенията в настоящото ръководство са извършени за ST. SpA и са защитени с авторски права – Забранява се всяко неотризирано възпроизвеждане или промяна, дори и отчасти на документа.
- BS** • Sadržaj i slike iz ovog korisničkog priručnika napravljeni su isključivo za ST. SpA i zaštićeni su autorskim pravima – zabranjena je svaka neovlaštena reprodukcija ili izmjena dokumenta, djelomično ili u potpunosti.
- CS** • Obsah a obrázky v tomto návodu k použití byly zpracovány jménem společnosti ST. SpA a jsou chráněny autorským právem – Reprodukce či nepovolené pozměňování tohoto dokumentu, a to i částečně, je zakázáno.
- DA** • Indhold og illustrationer i denne vejledning er blevet skabt på vegne af ST. SpA og er beskyttet af ophavsret – Enhver gengivelse eller ændring, også delvis, af dokumentet uden autorisation hertil er forbudt.
- DE** • Inhalt und Bilder dieser Bedienungsanleitung wurden im Namen von ST. SpA erstellt und sind urheberrechtlich geschützt – Jede nicht genehmigte Vervielfältigung oder Veränderung, auch auszugsweise, dieses Dokuments ist verboten.
- EL** • Το περιεχόμενο και οι εικόνες στο παρόν εγχειρίδιο χρήσης δημιουργήθηκαν για λογαριασμό της εταιρείας ST. SpA και προστατεύονται από πνευματικά δικαιώματα – Απαγορεύεται οποιαδήποτε αναπαραγωγή ή τροποποίηση, έστω και μερική, του εγγράφου χωρίς έγκριση.
- EN** • The content and images in this User Manual were produced expressly for ST. SpA and are protected by copyright – any unauthorised reproduction or modification to the document, either partially or in full, is prohibited.
- ES** • El contenido y las imágenes del presente manual de uso han sido creados por ST. SpA y están protegidos por los derechos de autor – Se prohíbe toda reproducción o modificación, incluso parcial, no autorizada del documento.
- ET** • Käesoleva kasutusjuhendi sisu ja kujutised on toodetud konkreetselt ettevõttele ST. SpA ja neile rakendub autorikaitseseaduse – dokumenti igasugune osaline või täielik ilma loata reprodutseerimine või muutmine on keelatud.
- FI** • Tämän käyttöoppaan sisältö ja kuvat on valmistettu ST. SpA -yhtiön toimesta ja niitá suojaa tekijänoikeuslaki. – Asiakirjan kaikenlainen kopiaaminen tai muuttaminen, osittainkin, on kielletty ilman erityistä lupaa.
- FR** • Le contenu et les images du présent manuel d'utilisation ont été réalisés pour le compte de ST. SpA et sont protégés par un droit d'auteur - Toute reproduction ou modification non autorisée, même partielle, du document, est interdite.
- HR** • Sadržaj i slike u ovom priručniku za uporabu izrađeni su za tvrtku ST. SpA te su obuhvaćeni autorskim pravima – Zabranjuje se neovlašteno umnožavanje ili prilagodba, djelomična ili u cijelosti, ovog dokumenta.
- HU** • Ennek a használati útmutatónak a tartalma és a benne szereplő képek kizárólag a ST. SpA számára készültek és szerzői joggal védettek – tilos a dokumentum bármely részének vagy egészének engedély nélküli sokszorosítása és módosítása.
- LT** • Šio naudotojų vadovo turinys ir paveikslėliai skirti tik „ST. SpA“ ir yra saugomi autorių teisėmis – dokumentą atgaminti ar modifikuoti, visiškai arba iš dalies, yra draudžiami.
- LV** • Šis lietotāja rokasgrāmatas saturs un attēli ir veidoti tikai ST. SpA un ir aizsargāti ar autortiesībām. Jebkāda dokumenta vai tā daļas prettiesiska kopēšana vai pārveide ir stingri aizliegta.
- MK** • Содржината и сликите во Упатството за корисникот се подготвени исклучиво за ST. SpA и се заштитени со авторски права – забрането е секое делумно или целосно неовластено репродуцирање или измена на документот.
- NL** • De inhoud en de afbeeldingen van deze gebruikshandleiding werden gerealiseerd voor rekening van ST. SpA en zijn beschermd door het auteursrecht – Elke niet-geautoriseerde reproductie of wijziging, ook gedeeltelijke, van het document is verboden.
- NO** • Innholdet og bildene i denne brukerveiledningen er utført på oppdrag fra ST. SpA og er beskyttet ved opphavsrett - Enhver gjengivelse eller endring, selv kun delvis, er forbudt.
- PL** • Treść oraz ilustracje zawarte w niniejszej instrukcji obsługi powstały na zlecenie spółki ST. SpA i są chronione prawami autorskimi – Zabrania się wszelkiego kopiowania bądź modyfikowania, także częściowego, niniejszego dokumentu bez uzyskania stosownej zgody.
- PT** • As imagens e os conteúdos contidos no presente Manual do Utilizador foram expressamente criados para uso exclusivo da ST. SpA, encontrando-se protegidos por direitos de autor. Qualquer tipo de reprodução ou alteração, parcial ou integral, não autorizadas deste Manual estão expressamente proibidas.
- RO** • Conținutul și imaginile din manualul de utilizare de față au fost realizate în numele ST. SpA și sunt protejate de drepturi de autor – Este interzisă orice reproducere sau modificare chiar și parțială neautorizată a documentului.
- RU** • Тесты и изображения, содержащиеся в настоящем руководстве, были созданы в интересах ST. SpA и защищены авторскими правами – Любое несанкционированное воспроизведение или изменение документа запрещено.
- SK** • Obsah a obrázky v tomto návode na používanie boli spracované menom spoločnosti ST. SpA a sú chránené autorským právom – Reprodukcie či nepovolené pozměňovanie tohto dokumentu, a to aj čiastočné, je zakázané.
- SL** • Vsebine in slike v tem uporabniškem priručniku so izdelane za podjetje ST. SpA in so zaščitene z avtorskimi pravicami – vsakršno nepooblaščenno razmnoževanje ali spreminjanje dokumenta, v celoti ali delno, je prepovedano.
- SR** • Sadržaj i slike ovog priručnika za upotrebu su napravljeni u ime ST. SpA i zaštićeni su autorskim pravima – Zabranjena je svaka potpuna ili delimična reprodukcija ili izmena dokumenta bez odobrenja.
- SV** • Innehållet och bilderna i denna användarhandbok har framställts för ST. SpA och skyddas av upphovsrätt – all form av reproduktion eller ändring, även partiell, som inte auktoriserats är förbjuden.
- TR** • Bu Kullanıcı Kilavuzundaki içerik ve resimler aşıkaşa ST. SpA için üretimiştir ve telif hakkı ile korunmaktadır – dokümanın izinsiz olarak tamamen ya da kısmen herhangi bir şekilde çoğaltılması ya da değıştirilmesi yasaktır.



.....	 LWA dB
Type:	
Art.N -s/n	



FR

Cet appareil,
ses accessoires,
piles et cordons
se recyclent

À DÉPOSER
EN MAGASIN
 OU
À DÉPOSER
EN DÉCHÈTERIE

Points de collecte sur www.quefairedemesdechets.fr
Privilégiez la réparation ou le don de votre appareil !



FR

ST. S.p.A.
Via del Lavoro, 6
31033 Castelfranco Veneto (TV) ITALY

STIGA LTD (UK Importer)
Unit 8, Bluewater Estate Plympton,
Devon, PL7 4JH, England