

H 555

H 645

H 655



- IT** **Tosasiepi portatile a motore - MANUALE DI ISTRUZIONI**  
ATTENZIONE: prima di usare la macchina, leggere attentamente il presente libretto.
- BG** **Преносим моторен тример за жив плет**  
УПЪТВАНЕ ЗА УПОТРЕБА - ВНИМАНИЕ: преди да използвате машината прочетете внимателно настоящата книжка.
- BS** **Ručni motorni trimmer za živicu - UPUTSTVO ZA UPOTREBU**  
PAŽNJA: prije nego što koristite ovu mašinu, pažljivo pročitajte priručnik s uputama.
- CS** **Přenosné motorové plotové nůžky - NÁVOD K POUŽITÍ**  
UPOZORNĚNÍ: před použitím stroje si pozorně přečtěte tento návod k použití.
- DA** **Bærbar motordreven Hækkeklipper - BRUGSANVISNING**  
ADVARSEL: læs instruktionsbogen omhyggeligt igennem, før du tager denne maskine i brug.
- DE** **Tragbare motorbetriebene Heckenschere - GEBRAUCHSANWEISUNG**  
ACHTUNG: vor Inbetriebnahme des Geräts die Gebrauchsanleitung aufmerksam lesen.
- EL** **Φορητό ψαλίδι μπουρντούρας βενζίνης - ΟΔΗΓΙΕΣ ΧΡΗΣΗΣ**  
ΠΡΟΣΟΧΗ: πριν χρησιμοποιήσετε το μηχάνημα, διαβάστε προσεκτικά το παρόν εγχειρίδιο.
- EN** **Powered hand-held hedge trimmer - OPERATOR'S MANUAL**  
WARNING: read thoroughly the instruction booklet before using the machine.
- ES** **Cortasetos portátil de motor - MANUAL DE INSTRUCCIONES**  
ATENCIÓN: antes de utilizar la máquina, leer atentamente el presente manual.
- ET** **Kaasaskantav mootoriga hekilõikur - KASUTUSJUHEND**  
TÄHELEPANU: enne masina kasutamist lugeda tähelepanelikult antud kasutusjuhendit.
- FI** **Käsin kannateltava moottorikäyttöinen pensasleikkuri**  
KÄYTTÖOHJEET - VAROITUS: lue käyttöopas huolellisesti ennen koneen käyttöä.
- FR** **Taille-haie portatif à moteur - MANUEL D'UTILISATION**  
ATTENTION: lire attentivement le manuel avant d'utiliser cette machine.
- HR** **Prijenosne motorne škare za živicu - PRIRUČNIK ZA UPORABU**  
POZOR: prije uporabe stroja, pažljivo pročitajte ovaj priručnik.
- HU** **Hordozható motoros sövénynyíró - HASZNÁLATI UTASÍTÁS**  
FIGYELEM! a gép használatá előtt olvassa el figyelmesen a jelen kézikönyvet.
- LT** **Rankinės motorinės gyvatvorių žirkklės - NAUDOJIMO INSTRUKCIJOS**  
DĖMESIO: prieš naudojant įrenginį, atidžiai perskaityti šį naudotojo vadovą.
- LV** **Ar piedziņu aprīkotais rokturamais dzīvžoga apgriezējs**  
LIETOŠANAS INSTRUKCIJA - UZMANĪBU: pirms aparāta lietošanai rūpīgi izlasiet doto instrukciju.
- MK** **Преносен поткаструвач - УПАТСТВА ЗА УПОТРЕБА**  
ВНИМАНИЕ: прочитайте го внимателно ова упатство пред да ја користите машината.
- NL** **Draagbare heggeschaar met motor - GEBRUIKERSHANDLEIDING**  
LET OP: vooraleer de machine te gebruiken, dient men deze handleiding aandachtig te lezen.
- NO** **Bærbar motordrevet hekkesaks - INSTRUKSJONSBOOK**  
ADVARSEL: les denne bruksanvisningen nøye før du bruker maskinen.
- PL** **Ręczny sekator spalinowy - INSTRUKCJE OBSŁUGI**  
OSTRZEŻENIE: przed użyciem maszyny, należy uważnie przeczytać niniejszą instrukcję.
- PT** **Corta-sebes portátil motorizado - MANUAL DE INSTRUÇÕES**  
ATENÇÃO: antes de usar a máquina, leia atentamente o presente manual.
- RO** **Maşină de tăiat garduri vii portabilă, cu motor**  
MANUAL DE INSTRUCȚIUNI - ATENȚIE: înainte de a utiliza maşina, citiți cu atenție manualul de faţă.
- RU** **Портативные моторизованные шпалерные ножницы**  
РУКОВОДСТВО ПО ЭКСПЛУАТАЦИИ - ВНИМАНИЕ: прежде чем пользоваться оборудованием, внимательно прочтите это руководство по эксплуатации.
- SK** **Prenosné motorové plotové nožnice - NÁVOD NA POUŽITIE**  
UPOZORNENIE: pred použitím stroja si pozorne prečítajte tento návod.
- SL** **Prenosni motorni rezalnik grmičevja - PRIROČNIK ZA UPORABO**  
POZOR: preden uporabite stroj, pazljivo preberite priročnik z navodili.
- SR** **Ručni motorni trimmer za živu ogradu - PRIRUČNIK SA UPUTSTVIMA**  
PAŽNJA: pre korišćenja mašine pažljivo pročitati ovaj priručnik.
- SV** **Motordrivna handhållna häcksaxar - BRUKSANVISNING**  
VARNING: läs igenom hela detta häfte innan du använder maskinen.
- TR** **Motorlu elde taşınabilir çit budama makinesi - KULLANIM KILAVUZU**  
DİKKAT: makineyi kullanmadan önce talimatlar içeren kilavuzu dikkatle okuyun.



ITALIANO - Istruzioni Originali .....	<b>IT</b>
БЪЛГАРСКИ - Превод на оригиналните инструкции .....	<b>BG</b>
BOSANSKI - Prijevod originalnih uputa .....	<b>BS</b>
ČESKY - Překlad původního návodu k používání .....	<b>CS</b>
DANSK - Oversættelse af den originale brugsanvisning .....	<b>DA</b>
DEUTSCH - Übersetzung der Originalbetriebsanleitung .....	<b>DE</b>
ΕΛΛΗΝΙΚΑ - Μετάφραση του πρωτοτύπου των οδηγιών χρήσης .....	<b>EL</b>
ENGLISH - Translation of the original instruction .....	<b>EN</b>
ESPAÑOL - Traducción del Manual Original .....	<b>ES</b>
EESTI - Algupärase kasutusjuhendi tõlge .....	<b>ET</b>
SUOMI - Alkuperäisten ohjeiden käännös .....	<b>FI</b>
FRANÇAIS - Traduction de la notice originale .....	<b>FR</b>
HRVATSKI - Prijevod originalnih uputa .....	<b>HR</b>
MAGYAR - Eredeti használati utasítás fordítása .....	<b>HU</b>
LIETUVIŠKAI - Originalių instrukcijų vertimas .....	<b>LT</b>
LATVIEŠU - Instrukciju tulkojums no oriģinālvalodas .....	<b>LV</b>
МАКЕДОНСКИ - Превод на оригиналните упатства .....	<b>MK</b>
NEDERLANDS - Vertaling van de oorspronkelijke gebruiksaanwijzing .....	<b>NL</b>
NORSK - Oversettelse av original bruksanvisning .....	<b>NO</b>
POLSKI - Tłumaczenie instrukcji oryginalnej .....	<b>PL</b>
PORTUGUÊS - Tradução do manual original .....	<b>PT</b>
ROMÂN - Traducerea manualului fabricantului .....	<b>RO</b>
РУССКИЙ - Перевод оригинальных инструкций .....	<b>RU</b>
SLOVENŠČINA - Prevod izvirnih navodil .....	<b>SL</b>
SLOVENSKY - Preklad pôvodného návodu na použitie .....	<b>SK</b>
SRPSKI - Prevod originalnih uputstva .....	<b>SR</b>
SVENSKA - Översättning av bruksanvisning i original .....	<b>SV</b>
TÜRKÇE - Orijinal Talimatların Tercümesi .....	<b>TR</b>

1

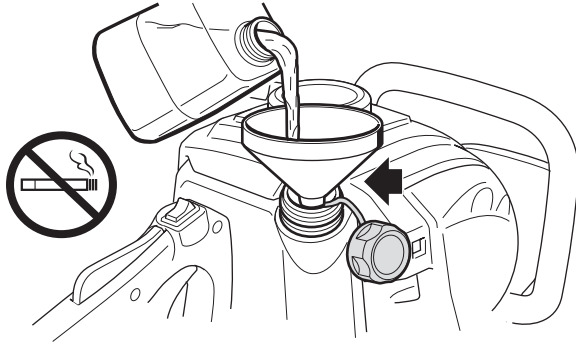

2

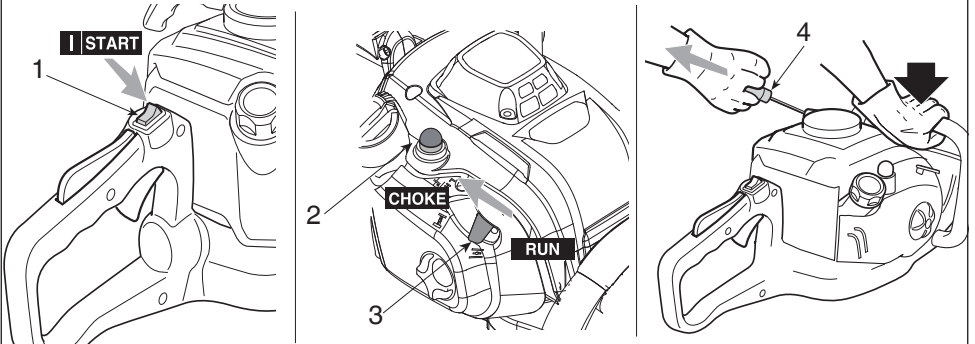

3

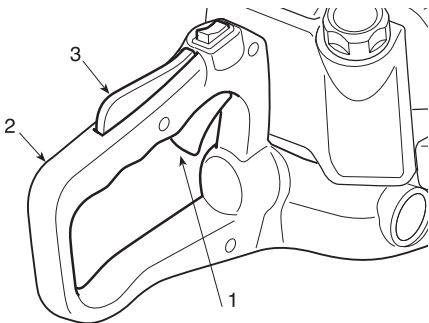

4

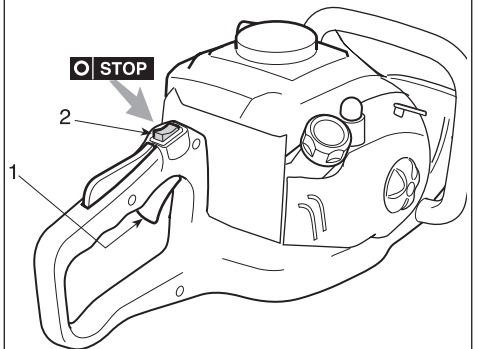

5

I

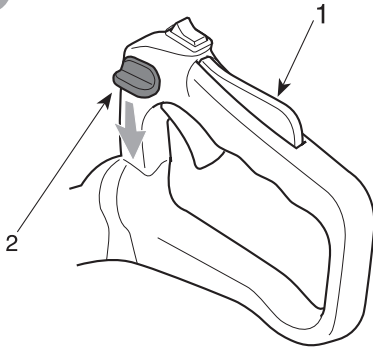

II

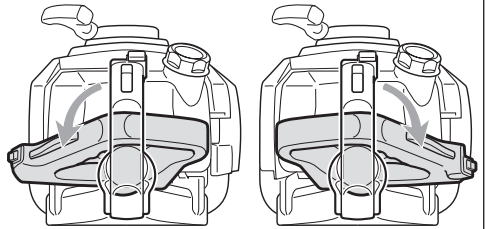
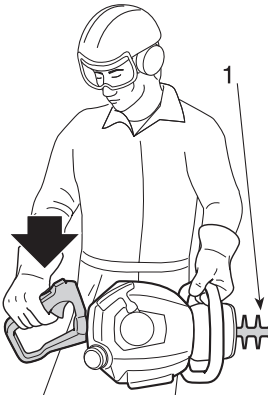
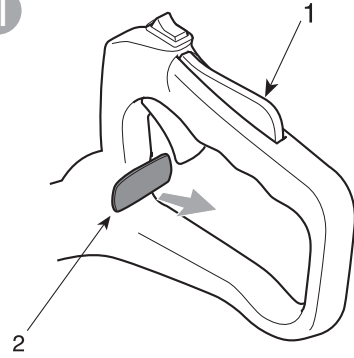

6

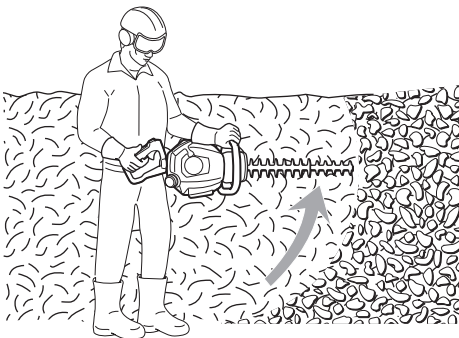

7

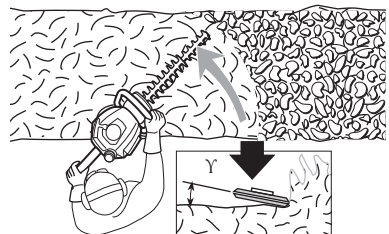

8

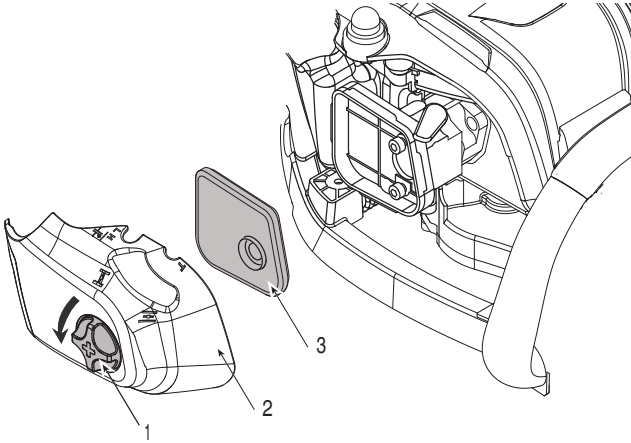

9

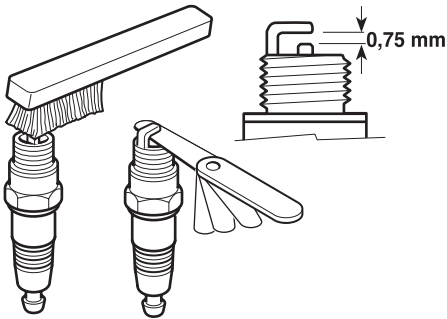

10

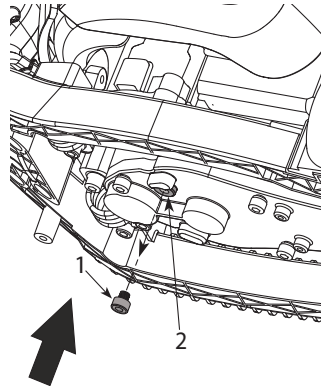

11

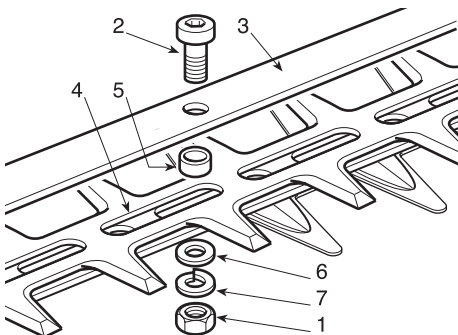

12

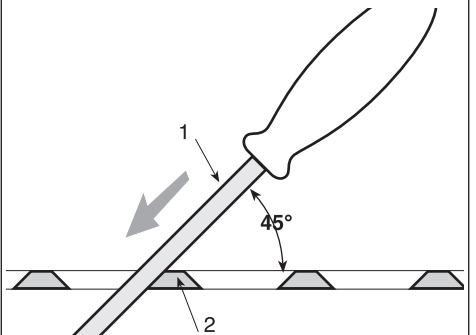

Kjære Kunde,

aller først vil vi takke deg for preferansen til produktene våre, og vi håper at bruken av denne maskinen vil gi deg stor tilfredshet og leve opp til dine forventninger. Denne håndboken er utarbeidet slik at du kan kjenne maskinen din godt og bruke den i forhold til sikkerhet og effektivitet; ikke glem at det er en integrert del av selve maskinen, hold den praktisk å konsultere den til enhver tid og overlever den til maskinen den dagen den skal selges eller lånes ut til andre.

Denne nye maskinen er designet og bygget i henhold til gjeldende forskrifter, den er trygg og pålitelig hvis den brukes i full overensstemmelse med indikasjonene i denne håndboken (beregnet bruk); all annen bruk eller manglende overholdelse av sikkerhets-, bruks-, vedlikeholds- og reparasjonsregler som er angitt, anses som "feil bruk" og medfører innlevering av garantien og avvisning av produsentens ansvar, og overføre ansvar for omkostninger til brukeren for egen eller tredjeparts skader.

Skulle det være noen liten forskjell mellom det som er beskrevet her og maskinen som den er i besittelse, må du huske at informasjonen i denne håndboken kan endres uten varsel eller forpliktelse til å oppdatere, gitt den kontinuerlige forbedringen av produktet, uten at det berører essensielle egenskaper for sikkerhet og drift. Ta kontakt med forhandleren din i tvilstilfeller. God arbeidsøkt!

## INNHold

1. Identifisering av hovedkomponentene .....	2
2. Symboler .....	3
3. Sikkerhetsbestemmelser .....	4
4. Forberedelse til arbeidet .....	6
5. Oppstart - Bruk - Stans av motoren .....	7
6. Bruk av maskinen .....	8
7. Vedlikehold og bevaring .....	10
8. Feilsøking .....	12
9. Tekniske data .....	12

# 1. IDENTIFISERING AV HOVEDKOMPONENTENE

1. Motor
2. Klippeanordning (knivblad)
3. Beskyttelsesplate
4. Håndtak fremme
5. Håndtak bak
6. Kontroll for utløsning av bakre håndtak
7. Knivbladbeskyttelse
10. Serienummermerke

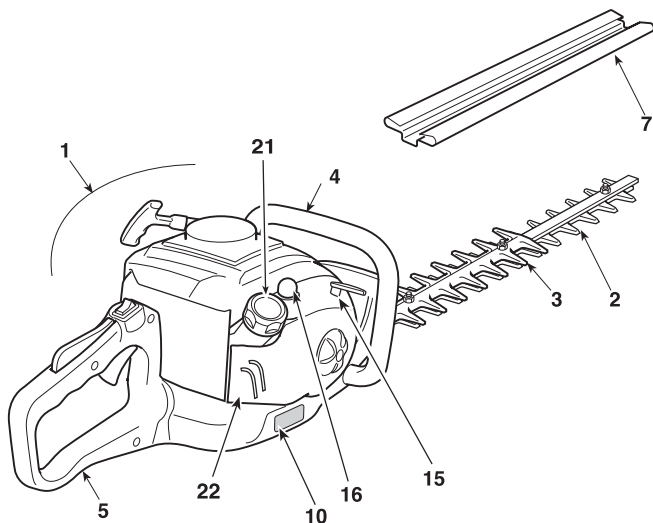

## KOMMANDOER OG PÅFYLLINGER

11. Stoppbryter for motor
12. Knivbladkontroll (gasspak)
13. Sikkerhetsspake gasspak
14. Starthåndtak
15. Choke-kontroll (Starter)
16. Pumpekommando (Primer)
21. Løkk til drivstofftanken
22. Deksel luftfilter

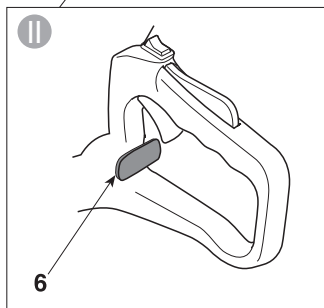
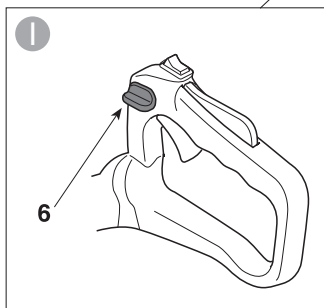
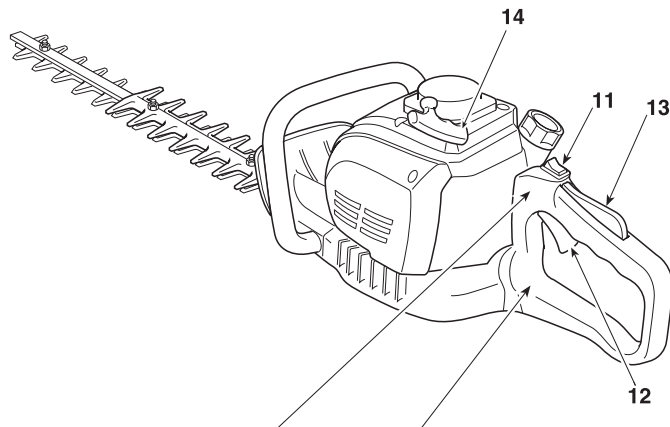



## SERIENUMMERMERKE

- 1) Lydeffektnivå
- 2) EU-merke
- 3) Produksjonsår/måned
- 4) Type maskin
- 5) Serienummer
- 6) Produsentens navn og adresse
- 7) Artikkelnummer

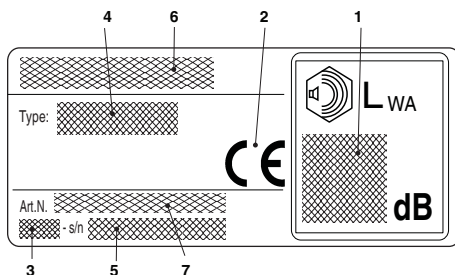

## 2. SYMBOLER

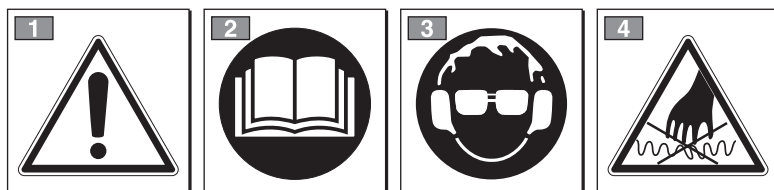

**ADVARSEL: maskinen du kjøpte ble bygget for hobbybruk.**

1) Advarsel! Fare

2) Les gjennom bruksanvisningen før maskinen tas i bruk.

3) Hørselen kan få uopprettelige skader. Enhver som bruker denne maskinen daglig over lengre tid og under normale forhold, kan utsettes for et støynivå som tilsvarer eller overskrider: 85 dB (A).

Det er påbudt å bruke personlig verneutstyr.

Bruk alltid vernebriller og hørselvern ved bruk av maskinen.

Bruk vernehjelm ved fare for fallende gjenstander.

4) Bladet er veldig skarpt og kan lett forårsake kutt.

## FORKLARENDE SYMBOLER PÅ MASKINEN (hvor slike finnes)



11) Drivstofftank



12) Choke-kontroll (Starter)



13) Pumpekommando (Primer)

## 3. SIKKERHETSBESTEMMELSER

### A) OPPLÆRING

1) DENNE MASKINEN KAN FORÅRSAKE SAKSKADER OG ALVORLIGE PERSONSKADER. Les bruksanvisningen nøye for korrekt bruk, forberedelse, vedlikehold, start og stans av maskinen. Bli kjent med funksjonene og en riktig bruk av maskinen. Lær å slå av motoren raskt.

2) Bruk maskinen til det formålet den er beregnet til, dvs. for å "kutte og trimming av hekker, bestående av busker med små kvister". Annen bruk kan være farlig og kan skade maskinen. Feil bruk omfatter, men er ikke begrenset til, følgende:

- klipping av gress generelt og spesielt i nærheten av kantstein;
- finklipping av materialer til kompostering;
- beskjæring;
- bruk av maskinen til klipping av annet materiale enn vegetasjon,
- bruk av maskinen sammen med flere personer.

3) La aldri barn eller andre som ikke kjenner til disse bestemmelsene bruke maskinen. Kommunale bestemmelser kan fastsette en tillatt minstealder for bruk.

4) Maskinen må ikke brukes av mer enn én person.

5) Maskinen må aldri brukes i følgende tilfeller:

- i nærheten av personer, spesielt barn, eller dyr,
- hvis brukeren er trøtt eller ikke føler seg vel, eller har inntatt medisiner, narkotika, alkohol eller andre stoffer som nedsetter refleksene eller oppmerksomheten,
- hvis brukeren ikke er i stand til å holde maskinen fast med begge hender og/eller klarer å stå i likevekt på bena under arbeidet.

6) Husk at føreren eller brukeren er ansvarlig for ulykker som påføres tredjeperson eller deres eiendom.

### B) KLARGJØRING

1) Under arbeidet må brukeren bruke klær som ikke er til hinder på noen måte.

- Bruk tettstittende, beskyttende klær med kuttbeskyttelser.
- Bruk vernehansker, vernebriller, og vernesko med antiglisåle.
- Bruk hørselsvern.
- Ta ikke på deg skjert, frakk, halskjeder eller annet hengende eller omfangsrikt tilbehør som kan sette seg fast i maskinen, gjenstander eller materialer på arbeidsstedet.
- Sett opp langt hår.

2) ADVARSEL: FARE! Bensin er meget brannfarlig. Oppbevar drivstoffet i godkjente kanner;

- ikke røyk ved håndtering av drivstoff;
- åpne tanklokket forsiktig for gradvis å slippe ut det interne trykket;
- drivstoff skal kun etterfylles utendørs og med bruk av en trakt;

- etterfyll for motoren startes. Ikke etterfyll drivstoff eller ta av tanklokket mens motoren er i gang eller er varm;

- ved bensinlekkasje må ikke motoren startes, men flytt maskinen unna området for å unngå brannfare, helt til drivstoffet er dunstet bort og bensin-gassene har løst seg opp;

- tørk umiddelbart opp bensin som er sølt på maskinen eller på bakken;

- ikke start maskinen på stedet for etterfyllingen;

- unngå at drivstoffet kommer i kontakt med klærne, og bytt eventuelt klær før motoren startes;

- sett alltid lokkene på tanken og bensinkannen igjen og skru dem skikkelig fast.

3) Bytt ut ødelagte eller defekte lydpotter.

4) Foreta en generell kontroll av maskinen før bruk, og kontroller spesielt følgende:

- gasspaken og sikkerhetsspaken må kunne beveges fritt og utvungent, og idet de slippes må de hurtig og automatisk vende tilbake til nøytral posisjon;

- gasspaken må forbli blokkert med mindre sikkerhetsspaken trykkes inn;

- stoppbryteren for motoren må lett kunne flyttes fra en posisjon til en annen;

- strømledningene, spesielt tennpluggledningen, må være hele for å unngå gnistdannelse, og hetten må være korrekt montert på tennpluggen;

- maskinens håndtak og vern må være rene og tørre, og godt festet til maskinen;

- knivbladene må ikke være skadet;

5) Pass på at alle beskyttelsene er korrekt montert før arbeidet starter.

### C) UNDER BRUK

1) Ikke start motoren i lukkede områder hvor det kan oppstå farlige ansamlinger av karbonmonoksidgasser.

2) Klipp bare i dagslys eller med god kunstig belysning.

3) Innta en fast og stabil posisjon:

- unngå så langt som mulig å arbeide på vått eller glatt underlag, og uansett ikke i altfor bratt eller kupert terreng som ikke garanterer brukers stabilitet under arbeidet;

- unngå bruk av ustabile stiger og stillas;

- aldri løp, men gå rolig og vær oppmerksom på ujevnheter i terrenget og eventuelle hinder.

- Se deg alltid godt omkring og vær oppmerksom på mulige risikoer du kan overse pga. støyen fra maskinen.

4) Start motoren mens du holder godt fast i maskinen med den ledige hånden:

- start motoren minst 3 meter fra stedet for etterfyllingen;

- pass på at ingen personer står innenfor maskinens aksjonsradius;

- ikke rett lydpotten, og dermed eksosgassen, mot

brennbare materialer.

- 5) Vær forsiktig i nærheten av strømledninger under spenning.
- 6) Ikke endre innstillingene av motoren, og ikke la motoren nå et for høyt turtall.
- 7) Kontroller at knivbladene ikke beveger seg når motoren går på tomgang, og at motoren hurtig vender tilbake til tomgangsdrift etter at gassen er blitt trykket inn og sluppet.
- 8) Unngå å støte knivbladene hardt mot fremmedlegemer, og vær oppmerksom på materiale som kan sprute pga. knivbladenes bevegelse.
- 9) Hvis klippeanordningen støter mot et fremmedlegeme, eller ved unormale lyder eller vibrasjoner fra hekklipperen, skal du slå av motoren og vente til maskinen stanser. Koble fra tennpluggledningen og gjør følgende:
  - kontroller skadene;
  - kontroller om det finnes deler som har løsnet, og stram dem;
  - bytt ut eller reparer de ødelagte delene med nye deler med tilsvarende egenskaper.
- 10) Slå av motoren før du gjør følgende:
  - rengjør eller frigjør den fra en hindring;
  - kontrollerer og utfører vedlikehold eller arbeid på hekklipperen;
  - regulerer klippeanordningens stilling;
  - forlater maskinen uten tilsyn.

## D) VEDLIKEHOLD OG OPPBEVARING

- 1) Hold mutrer og skruer godt strammet, slik at maskinen alltid er driftssikker. Et regelmessig vedlikehold er viktig for sikkerheten og for å opprettholde ytelsesnivået.
- 2) Maskinen må ikke oppbevares med bensin i tanken i et rom hvor bensingassene kan nås av åpne flammer, gnister eller kraftige varmekilder.
- 3) Kjøl ned motoren før maskinen settes bort til lagring.
- 4) For å redusere brannfaren må motoren, lydporten og området rundt bensintanken holdes frie for rester av greiner, løv eller overflødig fett. Beholdere med klippeavfallet må ikke oppbevares innendørs.
- 5) Må tanken tømmes, skal det skje utendørs, og med kald motor.
- 6) Bruk vernehansker ved inngrep på klippeanordningen.
- 7) Pass på at knivbladene er slipte. Alle inngrep på knivbladene krever spesifikk kompetanse og egnede redskaper, og skal derfor av sikkerhetsmessige årsaker alltid utføres ved et autorisert servicesenter.
- 8) Av sikkerhetsmessige årsaker skal ikke maskinen brukes hvis klippeanordningen eller andre deler er slitte eller skadet. Ødelagte deler skal byttes ut og aldri repareres. Bruk kun originale reservedeler. Deler av annen kvalitet kan skade maskinen og redusere sikkerheten.
- 9) Sett maskinen på et sted som er utilgjengelig for barn!

## E) TRANSPORT OG FLYTTING

- 1) Gjør følgende hver gang maskinen skal inspiseres, flyttes eller transporteres:
  - slå av motoren, vent til knivbladene stanser, koble fra tennpluggen, og vent til maskinen kjøles ned;
  - sett på knivbladbeskyttelsen;
  - afferrare la macchina unicamente dalle impugnature e orientare le lame nella direzione contraria al senso di marcia.
- 2) Når maskinen transporteres med et kjøretøy, må den plasseres slik at den ikke utgjør noen fare, og festes skikkelig for å unngå at den velter med påfølgende fare for skader og drivstofflekkasje.

## F) HVORDAN LESE INSTRUKSJONSBOKEN

I bruksanvisningen finnes avsnitt med særlig viktig informasjon som er merket forskjellig og som har følgende betydning:

### MERK

eller

### VIKTIG

*Presiserer og supplerer det som er forklart tidligere for å forhindre at maskinen ødelegges, eller at det oppstår skader.*



### ADVARSEL!

*Mulighet for personskader eller skader på tredjepersoner ved manglende overhold av regelen.*



### FARE!

*Mulighet for alvorlige personskader eller skader på tredjepersoner med fare for død ved manglende overhold av regelen.*

## 4. FORBEREDELSE TIL ARBEIDET

### KONTROLL AV MASKINEN

Gjør følgende før arbeider begynner:

- kontroller at det ikke finnes løse skruer på maskinen eller på knivbladet;
- kontroller at knivbladene er slipte og ikke har tegn til skader;
- kontroller at luftfilteret er rent;
- kontroller at beskyttelsene er effektive og godt festet;
- kontroller at håndtakene er godt festet.

### KLARGJØRING AV DRIVSTOFFBLANDINGEN

Maskinen har en totaktsmotor som krever en drivstoffblanding bestående av bensin og olje.

#### VIKTIG

*Bruk av kun bensin skader motoren og fører til bortfall av garantien.*

#### VIKTIG

*Bruk kun drivstoff og olje av høy kvalitet for å opprettholde ytelsene og garantere levetiden til de bevegelige delene.*

#### • Bensinens egenskaper

Bruk kun blyfri bensin (grønn bensin) med et min. oktantall på 90 N.O.

#### VIKTIG

*Grønn bensin har en tendens til å danne bunnfall i beholderen hvis den lagres i mer enn 2 måneder. Bruk alltid ny bensin!*

#### • Oljens egenskaper

Bruk kun syntetisk olje av topp kvalitet spesielt beregnet til totaktsmotorer.

Forhandleren selger oljer som er spesielt utviklet for denne typen motorer, og som garanterer en høy beskyttelse.

Ved bruk av disse oljene kan det brukes en 2,5% blanding, dvs. 1 del olje og 40 deler bensin.

#### • Klargjøring og oppbevaring av drivstoffblandingen

#### FARE!

*Bensinen og drivstoffblandingen er brennbare!*

- *Oppbevar bensinen og drivstoffblandingen i godkjente kanner på et sikkert sted langt unna varmekilder og åpne flammer.*
- *Oppbevar kannene utilgjengelige for barn.*
- *Ikke røyk under klargjøringen av drivstoffblandingen, og unngå å inhalere bensindamp.*

Tabellen indikerer mengdene bensin og olje som må benyttes for klargjøring av blandingen, avhengig av den brukte oljetypen.

2-takts	syntetisk olje	
	liter	cm <sup>3</sup>
1	0,025	25
2	0,050	50
3	0,075	75
5	0,125	125
10	0,250	250

For klargjøringen av drivstoffblandingen:

- Tøm ca. halvparten av bensinmengden i en godkjent kanne.
- Ha i all oljen, slik tabellen angir.
- Ha i resten av bensinen.
- Sett på lokket og rist godt.

#### VIKTIG

*Drivstoffblandingen forringes med tiden. Ikke klargjør for store mengder drivstoffblanding for å unngå dannelse av bunnfall.*

#### VIKTIG

*Hold kannene med bensin og drivstoffblanding adskilt og godt merket for å unngå at de forveksles når de skal brukes.*

#### VIKTIG

*Rengjør jevnlig kannene med bensin og drivstoffblanding for å fjerne eventuelt bunnfall.*

### ETTERFYLLING AV DRIVSTOFF

#### FARE!

*Ikke røyk under etterfyllingen, og unngå å inhalere bensindamp.*

#### ADVARSEL!

*Åpne lokket på kannen forsiktig, fordi det kan ha oppstått trykk på innsiden.*

Før etterfylling:

- Rist kannen med drivstoffblandingen godt.
- Sett maskinen i en stabil posisjon på et flatt underlag og med tanklokket vendt oppover.
- Rengjør tanklokket og området rundt for å unngå at urenheter følger med under etterfyllingen.
- Åpne tanklokket forsiktig for gradvis å slippe ut trykket. Bruk en trakt til etterfyllingen, og unngå å fylle tanken helt opp til randen (Fig. 1).

**⚠ ADVARSEL!** *Sett alltid på tanklokket og stram det helt til.*

**⚠ ADVARSEL!** *Tørk umiddelbart opp drivstoff som er sølt på maskinen eller på bakken, og ikke start motoren før bensindampen er oppløst.*

## 5. OPPSTART - BRUK - STANS AV MOTOREN

### OPPSTART AV MOTOREN

**⚠ ADVARSEL!** *Maskinen må startes minst 3 meter fra stedet for etterfyllingen.*

Før motoren startes:

- Sett maskinen i en stabil posisjon på bakken.
- Fjern knivbladbeskyttelsene.
- Forsikre deg om at knivbladet ikke berører bakken eller andre gjenstander.
- Forsikre deg om at håndtaket er blokkert i midtstilling.

#### • Kaldstart

**MERK** *Med "kaldstart" menes en start minst 5 minutter etter at motoren er stanset, eller etter etterfylling av drivstoff.*

For å starte motoren (Fig. 2):

1. Sett bryteren (1) i posisjon «I».
2. Trykk forsiktig på primeren (2) 7-10 ganger, helt til det renner drivstoff ut fra lufteslangen.
3. Vri starterens (3) kontrollspak til posisjon «CHOKE».
4. Hold maskinen fast på bakken med en hånd på håndtaket for ikke å miste kontrollen under start.

**⚠ ADVARSEL!** *Dersom maskinen ikke holdes godt fast, kan rykket i motoren få brukeren til å miste likevekten, eller bevege knivbladet mot en hindring eller mot brukeren selv.*

5. Trekk startsnoren langsomt ut 10-15 cm, helt til du merker en viss motstand, og dra deretter bestemt noen ganger ekstra helt til du merker de første motorlydene.

**VIKTIG** *For å unngå å ødelegge snoren, må den ikke trekkes helt ut og ikke trekkes langs kanten av hullet på snorstyringen, og håndtaket må føres langsomt tilbake for å unngå en ukontrollert inntrekking av snoren.*

6. Trekk på ny i håndtaket helt til motoren startes som normalt.
7. Vri starterens (3) kontrollspak til posisjon «RUN».
8. La motoren gå på tomgang i minst 1 minutt før du akselererer til maks turtall.

**VIKTIG** *Hvis du trekker gjentatte ganger i starthåndtaket (4) mens starterens (3) kontrollspak er i posisjon «CHOKE», kan motoren få for mye drivstoff og være vanskelig å starte.*

Hvis motoren får for mye drivstoff, demonter tennpluggen og dra forsiktig i starthåndtaket (5) for å fjerne overflødig drivstoff. Tørk tennpluggens elektrodor og monter den på motoren igjen.

#### • Varmstart

Ved varmstart (straks etter at motoren har stoppet), følg deretter punktene 1 - 4 - 5 - 6 i prosedyren ovenfor.

### BRUK AV MOTOREN (Fig. 3)

Klippeanordningens hastighet reguleres med gasspaken (1) på det bakre håndtaket (2).

Gasspaken kan kun beveges når sikkerhetsspaken (3) trykkes inn samtidig.

Bevegelsen overføres fra motoren til knivbladene med en sentrifugalclutch som hindrer at knivbladene beveger seg når motoren går på tomgang.

**⚠ ADVARSEL!** *Ikke bruk maskinen hvis kjedet beveger seg med motoren på tomgang; i dette tilfellet må man kontakte Forhandleren.*

Riktig arbeidshastighet oppnås når gasspaken (1) er trykket helt inn.

**VIKTIG** *Unngå å bruke motoren på maks turtall i løpet av de første 6-8 arbeidstimmene.*

## STANS AV MOTOREN (Fig. 4)

For å starte motoren:

- Slipp gasspaken (1) og la motoren dreie på tomgang et par sekunder.
- Flytt bryteren (2) til posisjon «O».

**⚠ ADVARSEL!** *Etter at gasspaken er ført til tomgang tar det flere sekunder før knivbladene stanser.*

**⚠ ADVARSEL!** *Ved nødstop skal bryteren øyeblikkelig flyttes til posisjon «O».*

## 6. BRUK AV MASKINEN

Av respekt for andre personer og miljøet:

- Unngå å forstyrre nabolaget.
- Følg nøye de kommunale bestemmelsene for deponering av klippeavfallet.
- Følg nøye de kommunale bestemmelsene for kasting av oljer, bensin, utslitte deler og andre miljøskadelige deler.
- Emballasjen må kastes i samsvar med gjeldende kommunale bestemmelser.

**⚠ ADVARSEL!** *Overeksponering for vibrasjoner kan forårsake lesjoner og nevrovaskulære forstyrrelser (også kjent som "Raynauds fenomen" eller "likfingre"), spesielt hos personer som lider av sirkulasjonsforstyrrelser. Symptomene kan omfatte hendene, håndleddene og fingrene, og vises ved tap av følsomhet, tretthet, kløe, smerte, fargeendring eller strukturelle endringer i huden. Disse virkningene kan forsterkes av lave omgivelsestemperaturer og/eller av et overdrevent fast grep om håndtaket. Dersom disse symptomene oppstår, bruk maskinen mindre og oppsøk lege.*

**⚠ FARE!** *Maskinens startanordning genererer et elektromagnetisk felt av ubetydelig styrke. Det er allikevel ikke mulig å utelukke sjansen for funksjonsforstyrrelser med aktivt eller passivt medisinsk utstyr som brukeren måtte bruke, med påfølgende mulighet for alvorlige helseskader. Brukere av slikt medisinsk utstyr bør derfor konsultere lege eller produsenten av det medisinske utstyret før bruk av maskinen.*

**⚠ ADVARSEL!** *Bruk passende klær under arbeidet. Forhandleren kan gi deg informasjon om hvilket personlig verneutstyr som er best egnet til å garantere sikkerheten ved arbeidet.*

**⚠ ADVARSEL!** *Ved skader eller ulykker under arbeidet skal motoren slås av øyeblikkelig og maskinen fjernes fra stedet for å unngå flere skader. Ved ulykker med personskader eller skader på tredje personer må du umiddelbart praktisere førstehjelp og kontakte lege for nødvendig behandling. Fjern nøye eventuelle rester som ellers kan forårsake skader på gjenstander, personer eller dyr.*

## JUSTERING AV HÅNDTAKET (Fig. 5)

For en komfortabel hekkklipping kan det bakre håndtaket (1) innstilles på tre forskjellige måter i forhold til klippeanordningen.

**⚠ ADVARSEL!** *Håndtaket må reguleres når motoren er slått av.*

### • Type I

- Slipp opp blokkeringsspaken (2).
- Vri det bakre håndtaket (1) til ønsket stilling.
- Før man bruker maskinen må man forsikre seg om at utløerspaken (2) må være helt senket og det bakre håndtaket skikkelig stabilt.

**• Type II**

- Dra i blokkeringsspaken (2).
- Vri det bakre håndtaket (1) til ønsket stilling.
- Før man bruker maskinen må man forsikre seg om at utløerspaken (2) må være helt senket og det bakre håndtaket skikkelig stabil.

**⚠ ADVARSEL!** *Under arbeidet skal det bakre håndtaket alltid være vertikalt, uavhengig av klippeanordningens (3) stilling.*

**KLIPPEMÅTER**

**⚠ ADVARSEL!** *Hold godt fast i maskinen med begge hender under klippingen.*

**⚠ ADVARSEL!** *Stopp maskinen med en gang hvis knivbladene blokkeres under arbeidet, eller setter seg fast i hekkens greiner.*

Klipp først hekkens to sider og deretter toppen.

**• Vertikal klipping (Fig. 6)**

Klipp i buebevegelse fra nedsiden og oppover. Hold hele tiden knivbladet så langt unna kroppen som mulig.

**• Horisontal klipping (Fig. 7)**

De beste resultatene oppnås med bladet svakt skrå (5° - 10°) i retning av snittet, med en buet bevegelse og langsam og jevn fremgang, spesielt når det gjelder veldig tykke hekker.

**SMØRING AV KNIVBLAD UNDER BRUK**

Hvis skjærestyret blir overopphetet under arbeidet, er det nødvendig å smøre knivbladenes innvendige overflater.

**⚠ ADVARSEL!** *Denne operasjonen må utføres med motoren av og knivene stoppet.*

**VED ARBEIDETS SLUTT**

Ved arbeidets slutt:

- Stans motoren som angitt ovenfor (kap. 5).
- Vent til knivbladene stopper, og monter knivbladbeskyttelsen.

## 7. VEDLIKEHOLD OG BEVARING

Et korrekt vedlikehold er grunnleggende for å holde maskinen effektiv og driftssikker over lang tid.

**⚠ ADVARSEL!** *Under vedlikeholdet:*

- *Koble fra tennpluggenheten.*
- *Vent til motoren er tilstrekkelig avkjølt.*
- *Bruk vernehansker ved inngrep på knivbladene.*
- *La knivbladbeskyttelsen være montert, bortsett fra ved inngrep på selve knivbladet.*
- *Ikke tøm brukte olje, bensin eller andre forurensende stoffer i naturen.*

### RENGJØRING AV MOTOREN OG LYDPOTTEN

Rengjør ofte sylindringene med trykkluft og området rundt lydputten for smågreiner, løv og annet avfall for å redusere risikoen for brann.

### RENGJØRING AV LUFTFILTERET

**VIKTIG** *Rengjøringen av luftfilteret er avgjørende for maskinens varighet og riktige funksjon.*

Rengjøring må utføres hver 15. arbeidstime.

For å rengjøre filteret (Fig. 8):

- Skru løs knappen (1), ta av lokket (2) og fjern filterelementet (3).
- Vask filterelementet (3) med vann og såpe. Ikke bruk bensin eller andre løsemidler.
- La filteret lufttørke.
- Gjenmonter filterelementet (3) og lokket (2), og stram knappen (1).

### DRIVSTOFFILTER

Inni tanken finnes det et filter som hindrer at urenheter kommer inn i motoren.

Filteret bør byttes ut hos forhandleren en gang i året.

### KONTROLL AV TENNPLUGG

Demonter og rengjør tennpluggen jevnlig, og fjern eventuelle avsetninger med en metallbørste.

Sjekk elektrodeavstanden og gjenoppsett eventuelt riktig avstand (Fig. 9).

Gjenmonter tennpluggen og skru den fast med nøkkelen som følger med.

Tennpluggen må byttes ut med en med samme egenskaper dersom elektrodene er brent eller isolasjonen er slitt, og uansett hver 50. arbeidstime.

### REGULERING AV FORGASSEREN

Forgasseren er innstilt på fabrikk i samsvar med gjeldende bestemmelser for maks ytelse i enhver brukssituasjon og med minimale utslipp av giftige gasser.

Ved dårlig ytelse, kontroller først og fremst at knivbladene ikke er delvis blokkerte eller deformerte. Kontakt deretter forhandleren for kontroll av forgasser og motoren.

- Regulering av tomgangen

**⚠ ADVARSEL!** *Klippeanordningen må ikke bevege seg når motoren går på tomgang. Hvis klippeanordningen beveger seg når motoren går på tomgang, er det nødvendig å kontakte forhandleren for korrekt innstilling av motoren.*

### SMØRING AV REDUKSJONGIRET (Fig. 10)

Gjenoppsett nivået med spesiell molybden-disulfidfett hver 20. time med innsprøytning, etter å ha skrudd skruen (1) ned i hullet til smøren (2), som ligger i den nedre delen av maskinen.

### KONTROLL OG RENGJØRING AV BLADENE

**⚠ ADVARSEL!** *Kontroller jevnlig at knivbladene ikke er bøyd eller skadet, og at skruene er godt strammet.*

Ingen regulering av avstanden mellom knivbladene er nødvendig, da dødgangen forhåndsinnstilles på Fabrikk.

Med jevne mellomrom er det nødvendig å rengjøre de indre sporene fra rusk, noe som kan forhindre riktig glidning av bladene.

For å utføre rengjøringen (Fig. 11):

- Skru løs mutterne (1) og fjern skruene (2) og stangen (3).
- Rengjør sporene (4) grundig for støv og rusk.



- Smør bladets indre overflater.
- Sett på igjen stangen (3) med skruene (2), og pass på å forsiktig plassere avstandsstykkene (5) og skivene (6) og (7) under mutterne (1).
- Stram mutterne helt (1).

**⚠ ADVARSEL!** *Kontroller alltid at mutterne (1) er strammet helt før du fortsetter arbeidet.*

## SLIPING AV KNIVBLADENE

Knivbladene skal kun slipes når klippekapasiteten avtar og greinene ofte setter seg fast.

**⚠ ADVARSEL!** *Et knivblad med slitte egger må aldri slipes, men byttes ut.*

**VIKTIG** *Det er alltid å foretrekke at sliping blir utført av din forhandler som har passende utstyr og nødvendig kompetanse.*

Hvis knivene må slipes, må du bruke en finkornet fil som tar følgende tiltak (Fig. 12):

- Plasser filen (1) på skjærekanten (2) i en vinkel på 45 °, og fortsett med en bevegelse ovenfra mot kanten.
- La filen handle bare i den fremre banen og løft den langs returen.
- Fil av veldig lite materiale.
- Fjern alle slipelinjene med en slipestein.
- Fjern alle spor etter arkivering og smør bladene før du setter dem sammen igjen.

## EKSTRAORDINÆRE INNGREP

Ethvert vedlikeholdsinngrep som ikke er beskrevet i denne veiledningen, må kun utføres hos forhandleren.

Inngrep utført ved uautoriserte verksteder eller av ukvalifiserte personer fører til bortfall av garantien.

## OPPBEVARING

Hver gang maskinen har vært brukt, må den rengjøres for støv og rester. Kontroller at det ikke finnes ødelagte deler. Bytt dem eventuelt ut, og smør knivbladene for å hindre rust.

Maskinen må oppbevares på et tørt sted beskyttet mot vær og vind, og med korrekt montert knivbladbeskyttelse.

## LANG PERIODE UTEN BRUK

**VIKTIG** *Hvis maskinen ikke skal brukes på over 2-3 måneder, må det tas noen forholdsregler for å unngå problemer når arbeidet gjenopptas eller varige skader på motoren.*

### • Lagring

Før maskinen settes bort til oppbevaring:

- Tøm drivstofftanken helt.
- Start motoren og la den gå på tomgang helt til den stanser, slik at alt drivstoffet som er igjen i forgasseren brukes opp.
- La motoren avkjøles og fjern tennpluggen.
- Hell en teskje (ny) olje for totaktsmotorer i hullet på tennpluggen.
- Dra flere ganger i start-tauet for å spre oljen i sylinderen.
- Monter tennpluggen på nytt med stempelet ved øvre dødpunkt (synlig fra tennplugghullet når stempelet er i maksimalt løp).

### • Gjenoppta aktiviteten

Når man skal starte maskinen på nytt:

- Fjern tennpluggen.
- Start oppstarthåndtaket et par ganger for å fjerne overskuddsfett.
- Kontroller tennpluggen som beskrevet i kapitlet "Kontrollere tennpluggen".
- Forbered maskinen som angitt i kapitlet "Forberedelse til arbeid".

## 8. FEILSØKING

UHELL	SANNSYNLIG ÅRSAK	TILTAK
<b>1)</b> Motoren starter ikke eller stanser etter kort tid	<ul style="list-style-type: none"> <li>- Feil startprosedyre</li> <li>- Skitten tennplugg eller feil elektrode-avstand</li> <li>- Tilstoppet luftfilter</li> <li>- Problemer med forgasseren</li> </ul>	<ul style="list-style-type: none"> <li>- Følg instruksjonene (se kap. 5)</li> <li>- Kontroller tennpluggen (se kap. 7)</li> <li>- Rengjør og/eller bytt ut filteret (se kap. 7)</li> <li>- Kontakt forhandleren</li> </ul>
<b>2)</b> Motoren starter, men har liten effekt	<ul style="list-style-type: none"> <li>- Tilstoppet luftfilter</li> <li>- Problemer med forgasseren</li> </ul>	<ul style="list-style-type: none"> <li>- Rengjør og/eller bytt ut filteret (se kap. 7)</li> <li>- Kontakt forhandleren</li> </ul>
<b>3)</b> Motoren fungerer ujevnt eller har utilstrekkelig effekt	<ul style="list-style-type: none"> <li>- Skitten tennplugg eller feil elektrode-avstand</li> <li>- Problemer med forgasseren</li> </ul>	<ul style="list-style-type: none"> <li>- Kontroller tennpluggen (se kap. 7)</li> <li>- Kontakt forhandleren</li> </ul>
<b>4)</b> Det kommer svært mye røyk fra motoren	<ul style="list-style-type: none"> <li>- Feil blandingsforhold i drivstoffet</li> <li>- Problemer med forgasseren</li> </ul>	<ul style="list-style-type: none"> <li>- Klargjør blandingen i henhold til instruksjonene (se kap. 4)</li> <li>- Kontakt forhandleren</li> </ul>

## 9. TEKNISKE DATA

		H 555	H 645	H 655
Slagvolum	cm <sup>3</sup>	22,5	22,5	22,5
Ytelse	kW	0,65	0,65	0,65
Forhold bensin : olje		40 : 1	40 : 1	40 : 1
Tankvolum	liter	0,26	0,26	0,26
Skjærelengde	mm	560	455	560
Masse	kg	5,1	5,1	5,1
Lydtryknivå ved operatørens øre - Måleusikkerhet	dB(A)	99,5	97,5	99,5
	dB(A)	3	3	3
Målt lydeffektnivå - Måleusikkerhet	dB(A)	105,5	105,3	105,5
	dB(A)	3	3	3
Garantert lydeffektnivå	dB(A)	108	108	108
Vibrasjoner overført til hånden på det fremre håndtaket - Måleusikkerhet	m/s <sup>2</sup>	3,3	2,6	3,3
	m/s <sup>2</sup>	1,5	1,5	1,5
Vibrasjoner overført til hånden på det bakre håndtaket - Måleusikkerhet	m/s <sup>2</sup>	3,8	2,8	3,8
	m/s <sup>2</sup>	1,5	1,5	1,5
- Artikkelnummer for klippeinnretning		118805310/0	118805311/0	118805309/0

**DICHIARAZIONE CE DI CONFORMITÀ (Istruzioni Originali)**  
(Direttiva Macchine 2006/42/CE, Allegato II, parte A)

1. La Società: ST. S.p.A. – Via del Lavoro, 6 – 31033 Castelfranco Veneto (TV) – Italy

2. Dichiaro sotto la propria responsabilità, che la macchina:

Tagliasiepi portatile a motore  
taglio / regolarizzazione siepe

a) Tipo / Modello Base:	H 555, H 645, H 655
c) Numero di Serie:	23A••HTR000001 ÷ 99L••HTR999999
d) Motore:	a scoppio

3. É conforme alle specifiche delle direttive:

- MD: 2006/42/EC
- OND: 2000/14/EC, ANNEX V - 2005/88/EC
- EMCD: 2014/30/EU
- RoHs II : 2011/65/EU - 2015/863/EU

4. Riferimento alle Norme armonizzate:

EN ISO 10517:2019  
EN ISO 14982:2009  
EN IEC 63000:2018

**H 555 - H 655**

**H 645**

g) Livello di potenza sonora misurato:	105,5 dB(A)	105,3 dB(A)
h) Livello di potenza sonora garantito:	108 dB(A)	108 dB(A)
k) Potenza installata:	0,65 kW	0,65 kW

n) Persona autorizzata a costituire il  
Fascicolo Tecnico:

ST. S.p.A.  
Via del Lavoro, 6  
31033 Castelfranco Veneto (TV) - Italia

o) Castelfranco Veneto, 01/04/2023

CEO Stiga Group  
Sean Robinson



## UK DECLARATION OF CONFORMITY

(Supply of Machinery (Safety) Regulations 2008, S.I. 2008 No. 1597, Annex II, part A)

1. The company: ST. S.p.A. – Via del Lavoro, 6 – 31033 Castelfranco Veneto (TV) – Italy
2. Hereby declares under its own responsibility that the machine (function): Hand-held hedge trimmer,  
hedge cutting/trimming

- a) Homologation type: H 555, H 645, H 655
- c) Serial number: 23A••HTR000001 ÷ 99L••HTR999999
- d) Engine: petrol

3. Conforms to UK Regulations:

- S.I. 2008/1597 - Supply of Machinery (Safety) Regulations 2008
- S.I. 2001/1701 - Schedule 8 - Noise Emission in the Environment by Equipment for use Outdoors Regulations 2001
- S.I. 2016/1091 - Electromagnetic Compatibility Regulations 2016
- S.I. 2012/3032 - The Restriction of the Use of Certain Hazardous Substances in Electrical and Electronic Equipment Regulations 2012

4. Reference to harmonised standards:

EN ISO 10517:2019  
EN ISO 14982:2009  
EN IEC 63000:2018

	H 555 - H 655	H 645
g) Livello di potenza sonora misurato:	105,5 dB(A)	105,3 dB(A)
h) Livello di potenza sonora garantito:	108 dB(A)	108 dB(A)
k) Potenza installata:	0,65 kW	0,65 kW

n) Person authorised to compile the technical file: ST. S.p.A.  
Via del Lavoro, 6  
31033 Castelfranco Veneto (TV) - Italia

o) Castelfranco Veneto, 01/04/2023

CEO Stiga Group

Sean Robinson



UK Importer: STIGA LTD  
Unit 8, Bluewater Estate Plympton,  
Devon, PL7 4JH, England



<p><b>FR</b> (Traduction de la notice originale)</p> <p><b>Déclaration CE de Conformité</b> (Directive Machines 2006/42/CE, Annexe II, partie A)</p> <p>1. La Société</p> <p>2. Déclare sous sa propre responsabilité que la machine : Taille-haie portatif à moteur</p> <p>a) Type / Modèle de Base c) Série d) Moteur essence</p> <p>3. Est conforme aux prescriptions des directives :</p> <p>4. Renvoi aux Normes harmonisées</p> <p>g) Niveau de puissance sonore mesuré h) Niveau de puissance sonore garanti k) Puissance nette installée n) Personne habilitée à établir le Dossier Technique : o) Lieu et Date</p>	<p><b>EN</b> (Translation of the original instruction)</p> <p><b>EC Declaration of Conformity</b> (Machine Directive 2006/42/EC, Annex II, part A)</p> <p>1. The Company</p> <p>2. Herby declares under its own responsibility that the machine: hand-held hedge trimmer, hedge cutting/trimming</p> <p>a) Type / Base Model c) Serial number d) Engine: petrol</p> <p>3. Conforms to directive specifications: 4. Reference to harmonised Standards</p> <p>g) Sound power level measured h) Sound power level guaranteed k) Net power installed n) Person authorised to create the Technical Folder: o) Place and Date</p>	<p><b>DE</b> (Übersetzung der Originalbetriebsanleitung)</p> <p><b>EG-Konformitätserklärung</b> (Maschinenrichtlinie 2006/42/EG, Anhang II, Teil A)</p> <p>1. Die Gesellschaft</p> <p>2. Erklärt auf eigene Verantwortung, dass die Maschine: : Tragbare motorbetriebene Heckenschere, schneiden/trimmen von Hecken</p> <p>a) Typ / Basismodell c) Seriennummer d) Verbrennungsmotor</p> <p>3. Den Anforderungen der folgenden Richtlinien entspricht: 4. Bezugnahme auf die harmonisierten Normen</p> <p>g) Gemessener Schalleistungspegel h) Garantiertes Schalleistungspegel n) Installierte Nettoleistung n) Zur Verfassung der technischen Unterlagen befugte Person: o) Ort und Datum</p>
<p><b>NL</b> (Vertaling van de oorspronkelijke gebruiksaanwijzing)</p> <p><b>EG-verklaring van overeenstemming</b> (Richtlijn Machines 2006/42/CE, Bijlage II, deel A)</p> <p>1. Het bedrijf</p> <p>2. Verklaart onder zijn eigen verantwoordelijkheid dat de machine: Draagbare gemotoriseerde heggenchaar</p> <p>a) Type / Basismodel c) Serienummer d) benzine motor</p> <p>3. Voldoet aan de specificaties van de richtlijnen: 4. Verwijzing naar de Geharmoniseerde normen</p> <p>g) Gemeten niveau van geluidsvermogen h) Gearandeerd niveau van geluidsvermogen k) Netto geïnstalleerd vermogen n) Bevoegd persoon voor het opstellen van het Technisch Dossier o) Plaats en Datum</p>	<p><b>ES</b> (Traducción del Manual Original)</p> <p><b>Declaración de Conformidad CE</b> (Directiva Máquinas 2006/42/CE, Anexo II, parte A)</p> <p>1. La Empresa</p> <p>2. Declara bajo su propia responsabilidad que la máquina: Cortasetos motorizado portátil</p> <p>a) Tipo / Modelo Base c) Matrícula d) motor de explosión</p> <p>3. Cumples con las especificaciones de las directivas: 4. Referencia a las Normas armonizadas</p> <p>g) Nivel de potencia sonora medido h) Nivel de potencia sonora garantizado k)Potencia neta instalada n) Persona autorizada a realizar el Manual Técnico: o) Lugar y Fecha</p>	<p><b>PT</b> (Tradução do manual original)</p> <p><b>Declaração CE de Conformidade</b> (Diretiva de Máquinas 2006/42/CE, Anexo II, parte A)</p> <p>1. A Empresa</p> <p>2. Declara sob a própria responsabilidade que a máquina: Corta-sebes motorizado portátil</p> <p>a) Tipo / Modelo Base c) Matrícula d) motor a explosão</p> <p>3. É conforme às especificações das diretivas: 4. Referência às Normas harmonizadas</p> <p>g) Nivel medido de potência sonora h) Nivel garantido de potência sonora k) Potência líquida instalada n) Pessoa autorizada a elaborar o Caderno Técnico o) Local e Data</p>
<p><b>EL</b> (Μετάφραση του πρωτοτύπου των οδηγιών χρήσης)</p> <p><b>ΕΚ-Δήλωση συμμόρφωσης</b> (Οδηγία Μηχανών 2006/42/CE, Παράρτημα II, μέρος Α)</p> <p>1. Η Εταιρία</p> <p>2. Δηλώνει υπεύθυνα ότι η μηχανή: Φορητό μηχανοκίνητο κουρευτικό φράχτη</p> <p>a) Τύπος / Βασικό Μοντέλο c) Αριθμός μητρώου d) κινητήρας εσωτερικής ανάφλεξης</p> <p>3. Συμμορφώνεται με τις προδιαγραφές της οδηγίας: 4. Αναφορά στους Κανονισμούς εναρμόνισης</p> <p>g) Στάθμη μέτρησης ακουστικής ισχύος h) Στάθμη εγγυημένης ακουστικής ισχύος</p> <p>k) Καθαρή εγκαταστημένη ισχύς n) Εξουσιοδοτημένο άτομο για την κατάρτιση του Τεχνικού Φυλλαδίου: o) Τόπος και Χρόνος</p>	<p><b>TR</b> (Orijinal Talimatların Tercümesi)</p> <p><b>AT Uygunluk Beyanı</b> (2006/42/CE Makine Direktifi, Ek II, bölüm A)</p> <p>1. Şirket</p> <p>2. Şahsi sorumluluğunda aşağıdaki makinenin: Portatif motorlu çit düzeltici</p> <p>a) Tip / Standart model c) Sicil numarası d) patlamalı motor</p> <p>3. Aşağıdaki direktiflerin özelliklerine uygun olduğunu beyan etmektedir: 4. Harmonize standartlara atf</p> <p>g) Ölçülen ses gücü seviyesi h) Garanti edilen ses gücü seviyesi k) Kurulu net güç n) Teknik Dosyayı oluşturmaya yetkili kişi: o) Yer ve Tarih</p>	<p><b>МК</b> (Превод на оригиналните упатства)</p> <p><b>Декларација за усогласеност со ЕУ</b> (Директива за машини 2006/42/CE, Анекс II, дел А)</p> <p>1. Компанијата</p> <p>2. изјавува со целосна лична одговорност дека следната машина: Пренослив моторизиран тример за жива ограда</p> <p>a) Тип / основен модел c) етикета d) мотор: мотор со согорување</p> <p>3. Усогласено со спецификациите според директивите: 4. Референци за усогласени нормативи</p> <p>g) Акустички притисок h) измерено ниво на звучна моќност k) Ниво на гарантирана звучна моќност n) овластено лице за составување на Техничката брошура o) место и датум</p>

<p><b>NO</b> (Oversettelse av original bruksanvisning)</p> <p><b>EF- Samsvarserklæring</b> (Maskindirektiv 2006/42/EF, Vedlegg II, del A)</p> <p>1. Firmaet 2. Erklærer på eget ansvar at maskinen: Motorisert bærbær heksaks</p> <p>a) Type / Modell c) Serienummer d) Forbrenningsmotor 3. Oppfyller kravene i direktivene: 4. Henvisning til harmoniserte standarder</p> <p>g) Målt lydeffektivnivå h) Garantert lydeffektivnivå k) Installert nettoeffekt n) Person som har fullmakt til å utferdige teknisk dokumentasjon: o) Sted og dato</p>	<p><b>SV</b> (Översättning av bruksanvisning i original)</p> <p><b>EG-försäkran om överensstämmelse</b> (Maskindirektiv 2006/42//EG, bilaga II, de la)</p> <p>1. Företaget 2. Försäkrar på eget ansvar att maskinen: bärbar motoriserad häcksax</p> <p>a) Typ / Basmodell c) Serienummer d) förbränningsmotor 3. Överensstämmer med föreskrifterna i direktivet 4. Referens till harmoniserade standarder</p> <p>g) Uppmått ljudeffektivnivå h) Garanterad ljudeffektivnivå k) Installerad nettoeffekt n) Auktoriserad person för upprättandet av den tekniska dokumentationen: o) Ort och datum</p>	<p><b>DA</b> (Oversættelse af den originale bruksanvisning)</p> <p><b>EF-øverenstemmelseserklæring</b> (Maskindirektiv 2006/42/EF, bilag II, del A)</p> <p>1. Firmaet 2. Erklærer på eget ansvar, at maskinen: Bærbær motordreven hækklipper</p> <p>a) Type / Model c) Serienummer d) forbrændingsmotor 3. Er i overensstemmelse med specifikationerne ifølge direktiverne: 4. Henvisning til harmoniserede standarder</p> <p>g) Målt lydeffektivniveau h) Garanteret lydeffektivniveau k) Installeret nettoeffekt n) Person, der har bemyndigelse til at udarbejde det tekniske dossier: o) Sted og dato</p>
<p><b>FI</b> (Alkuperäisten ohjeiden käännöns)</p> <p><b>EY-VAATIMUSTENMUKAISUUSVAKUUTUS</b> (Konodirektiivi 2006/42/EY, Liite II, osa A)</p> <p>1. Yritys 2. Vakuuttaa omalla vastuullaan, että kone: kannettava moottoroitu pensasleikkuri</p> <p>a) Tyyppi / Perusmalli c) Sarjanumero d) räjähäydysmoottori 3. On yhdenmukainen seuraavien direktiivien asettamien vaatimusten kanssa: 4. Viittaus harmonisoituihin standardeihin</p> <p>g) Mitattu äänitehotaso h) Taattu äänitehotaso k) Asennettu nettoteho ilmastointikone- Niitokone / maan ilmaus/haraus n) Teknisten asiakirjojen laatimiseen valtuutettu henkilö: o) Paikka ja päivämäärä</p>	<p><b>CS</b> (Překlad původního návodu k používání)</p> <p><b>ES – Prohlášení o shodě</b> (Směrnice o Strojních zařízeních 2006/42/ES, Příloha II, část A)</p> <p>1. Společnost 2. Prohlašuje na vlastní odpovědnost, že stroj: přenosné motorové nůžky na živý plot</p> <p>a) Typ / Základní model c) Výrobní číslo d) spalovací motor 3. Je ve shodě s nařízením směrnice: 4. Odkazy na Harmonizované normy</p> <p>g) Naměřená úroveň akustického výkonu h) Zaručená úroveň akustického výkonu k) Čistý instalovaný výkon n) Osoba autorizovaná pro vytvoření Technického spisu: o) Místo a Datum</p>	<p><b>PL</b> (Tłumaczenie instrukcji oryginalnej)</p> <p><b>Deklaracja zgodności WE</b> (Dyrektywa maszynowa 2006/42/WE, Załącznik II, część A)</p> <p>1. Spółka 2. Oświadczam na własną odpowiedzialność, że maszyna: przenośne zmotoryzowane nożyce do żywopłotu</p> <p>a) Typ / Model podstawowy c) Numer seryjny d) silnik o zaplonie iskrowym 3. Spełnia podstawowe wymogi następujących Dyrektyw: 4. Odniesienie do Norm zharmonizowanych</p> <p>g) Zmierzony poziom mocy akustycznej h) Gwarantowany poziom mocy akustycznej k) Moc zainstalowana netto n) Osoba upoważniona do zredagowania Dokumentacji technicznej: o) Miejscowość i data</p>
<p><b>HU</b> (Eredeti használati utasítás fordítása)</p> <p><b>EK-megfelelőségi nyilatkozata</b> (2006/42/EK gépirányelv, II. melléklet "A" rész)</p> <p>1. Alulírott Vállalat 2. Felelősségének teljes tudatában kijelenti, hogy az alábbi gép: hordozható motoros sűvénynyíró</p> <p>a) Típus / Alaptípus c) Gyártási szám d) robbanómotor 3. Megfelel az alábbi irányelvek előírásainak: 4. Hivatkozás a harmonizált szabványokra</p> <p>g) Mért zajteljesítmény szint h) Garantált zajteljesítmény szint k) Nettó beépített teljesítmény n) Műszaki Dosszié szerkesztésére felhatalmazott személy: o) Helye és ideje</p>	<p><b>RU</b> (Перевод оригинальных инструкций)</p> <p><b>Декларация соответствия нормам ЕС</b> (Директива о машинном оборудовании 2006/42/ЕС, Приложение II, часть А)</p> <p>1. Предприятие 2. Заявляет под собственную ответственность, что машина: портативный моторизованный триммер для живой изгороди</p> <p>a) Тип / Базовая модель c) Паспорт d) двигатель внутреннего сгорания 3. Соответствует требованиям следующих директив: 4. Ссылки на гармонизированные нормы</p> <p>g) Измеренный уровень звуковой мощности h) Гарантируемый уровень звуковой мощности k) Чистая установленная мощность n) Лицо, уполномоченное на подготовку технической документации: o) Место и дата</p>	<p><b>HR</b> (Prijevod originalnih uputa)</p> <p><b>EK izjava o sukladnosti</b> (Direktiva 2006/42/EZ o strojevima, dodatak II, dio A)</p> <p>1. Tvrtka: 2. pod vlastitom odgovornošću izjavljuje da je stroj: prijenosne motorizirane škare za živicu</p> <p>a) Vrsta / Osnovni model c) Matični broj d) motor s unutarnjim izgaranjem 3. sukladan s temeljnim zahtjevima direktiva: 4. Primijenjene su sljedeće harmonizirane norme:</p> <p>g) Izmjerena razina zvučne snage h) Zajamčena razina zvučne snage k) Neto instalirana snaga n) Osoba ovlaštena za praviljenje Tehničke datoteke: o) Mjesto i datum</p>

<p><b>SL</b> (Prevod izvirnih navodil)</p> <p><b>ES</b> izjava o skladnosti (Direktiva 2006/42/ES), priloga II, del A)</p> <ol style="list-style-type: none"> <li>Družba</li> <li>pod lastno odgovornostjo izjavlja, da je stroj: prenosne motorizirane škarje za živo mejo</li> <li>Tip / osnovni model</li> <li>Serijska številka</li> <li>motor z notranjim izgorevanjem</li> <li>Skladen je z določili direktiv :</li> <li>Sklícavanje na usklajene predpise</li> <li>Izmerjen nivo zvočne moči</li> <li>Zagotovljen nivo zvočne moči</li> <li>Neto instalirana moč</li> <li>Oseba, pooblašena za sestavo tehnične knjizice:</li> <li>Kraj in datum</li> </ol>	<p><b>BS</b> (Prijevod originalnih uputa)</p> <p><b>EZ</b> izjava o skladnosti (Direktiva o mašinama 2006/42/EZ, Prilog II, deo A)</p> <ol style="list-style-type: none"> <li>Firma</li> <li>Daje izjavu pod vlastitom odgovornošću da je mašina: prijenosni motorni trimmer za živu ogradu</li> <li>Tip / Osnovni model</li> <li>Serijski broj</li> <li>motor s unutrašnjim izgaranjem</li> <li>sukladna s osnovnim zahtjevima direktive:</li> <li>Pozivanje na usklađene norme</li> <li>Izmereni nivo zvučne snage</li> <li>Garantovani nivo zvučne snage</li> <li>Neto instalisana snaga</li> <li>Osoba ovlaštena za izradu tehničke brošure:</li> <li>Mjesto i datum</li> </ol>	<p><b>SK</b> (Preklad pôvodného návodu na použitie)</p> <p><b>ES</b> vyhlásenie o zhode (Smernica o Strojnych zariadeniach 2006/42/ES, Príloha II, časť A)</p> <ol style="list-style-type: none"> <li>Spoločnosť</li> <li>Vyhlasuje na vlastnú zodpovednosť, že stroj: prenosné motorové nožnice na živý plot</li> <li>Typ / Základný model</li> <li>Výrobné číslo</li> <li>spaľovací motor</li> <li>Je v zhode s nariadeniami smerníc:</li> <li>Odkaz na Harmonizované normy</li> <li>Nameraná úroveň akustického výkonu</li> <li>Zaručená úroveň akustického výkonu</li> <li>Čistý inštalovaný výkon</li> <li>Osoba autorizovaná na vytvorenie Technickéhopisu:</li> <li>Miesto a Dátum</li> </ol>
<p><b>RO</b> (Traducerea manualului fabricantului)</p> <p><b>CE</b> -Declarație de Conformitate (Directiva Mașini 2006/42/CE, Anexa II, partea A)</p> <ol style="list-style-type: none"> <li>Societatea</li> <li>Declară pe propria răspundere că mașina: mașină de tuns gard viu motorizat portabil</li> <li>Tip / Model de bază</li> <li>Număr de serie</li> <li>motor cu combustie</li> <li>Este în conformitate cu specificațiile directivelor:</li> <li>Referință la Standardele armonizate</li> <li>Nivel de putere sonoră măsurat</li> <li>Nivel de putere sonoră garantat</li> <li>Putere netă instalată</li> <li>Persoană autorizată să întocmească Dosarul Tehnic</li> <li>Locul și Data</li> </ol>	<p><b>LT</b> (Originalių instrukcijų vertimas)</p> <p><b>EB</b> atitiktės deklaracija (Mašinių direktyva 2006/42/CE, Priedas II, dalis A)</p> <ol style="list-style-type: none"> <li>Bendrovė</li> <li>Prisilima atsakomybė, kad įrenginys: nešiojamas motorizuotas gyvatvorių žirkklės</li> <li>Tipas / Bazinis Modelis</li> <li>Seriijos numeris</li> <li>vidaus degimo variklis</li> <li>Atitinka direktyvose pateiktas specifikacijas:</li> <li>Nuoroda į suderintas Normas</li> <li>Išmatuotas garso galios lygis</li> <li>Užtikrinamas garso galios lygis</li> <li>instaliuota naudingoji galia</li> <li>Autorizuotas asmuo sudaryti Techninę Dokumentaciją:</li> <li>Vieta ir Data</li> </ol>	<p><b>LV</b> (Instrukciju tulkojums no oriģinālvaiodas)</p> <p><b>EK</b> atbilstības deklarācija (Direktīva 2006/42/EK par mašīnām, pielikums II, daļa A)</p> <ol style="list-style-type: none"> <li>Uzņēmums</li> <li>Uzņemoties par to pilnu atbildību, paziņo, ka mašīna: pārnēsājams motorizēts dzīvzoga šķērējs</li> <li>Tipa / Bāzes modelis</li> <li>Sērijas numurs</li> <li>Iekšdedzes motors</li> <li>Atsauc uz harmonizētiem standartiem</li> <li>Izmērītais skaņas intensitātes līmenis</li> <li>Garantētais skaņas intensitātes līmenis</li> <li>Uzstādītā neto jauda</li> <li>Pilnvarotais darbinieks, kas sagatavoja tehnisko dokumentāciju:</li> <li>Vieta un datums</li> </ol>
<p><b>SR</b> (Prevod originalnih uputstval)</p> <p><b>EC</b> deklaracija o usaglašenosti (Direktiva o mašinama 2006/42/EC, Prilog II, deo A)</p> <ol style="list-style-type: none"> <li>Preduzeće</li> <li>Daje izjavu pod vlastitom odgovornošću da je mašina: motorizovani ručni trimmer za živu ogradu</li> <li>Tip / Osnovni model</li> <li>Serijski broj</li> <li>motor s unutrašnjim sagorevanjem</li> <li>u skladu s osnovnim zahtjevima direktiva:</li> <li>Pozivanje na usklađene norme</li> <li>Izmereni nivo zvučne snage</li> <li>Garantovani nivo zvučne snage</li> <li>Neto instalisana snaga</li> <li>Osoba ovlašena za sastavljanje tehničke brošure</li> <li>Mesto i datum</li> </ol>	<p><b>BG</b> (Превод на оригиналните инструкции)</p> <p><b>EO</b> декларация за съответствие (Директива Машина 2006/42/EO, Приложение II, част А)</p> <ol style="list-style-type: none"> <li>Дружеството</li> <li>На собствена отговорност декларира, че машината: моторизирана ръчна ножица за жив плет</li> <li>Вид / Базисен модел</li> <li>Сериен номер</li> <li>motor с вътрешно горене</li> <li>Е в съответствие със спецификата на директивите:</li> <li>Базирано на хармонизираните норми</li> <li>Ниво на измерена акустична мощност</li> <li>Гарантирано ниво на акустична мощност</li> <li>Нетна инсталирана мощност</li> <li>Лице, упълномощено да състави Техническата Документация:</li> <li>Място и дата</li> </ol>	<p><b>ET</b> (Algupärase kasutusjuhendi tõlge)</p> <p><b>EÜ</b> vastavusdeklaratsioon (Mašiniadirektiiv 2006/42/EÜ, Lisa II, osa A)</p> <ol style="list-style-type: none"> <li>Firma</li> <li>Kinnitab omal vastutusel, et masin: mootoriga käsitsi hekilõikur</li> <li>Tüüp / Põhimudel</li> <li>Matrikkel</li> <li>Sisepõlemismootor</li> <li>Vastab direktiivide nõuetele:</li> <li>Viide ühtiustatud standarditele</li> <li>Mõõdetud helivõimsuse tase</li> <li>Garanteeritud helivõimsuse tase</li> <li>Installeeritud netovõimsus</li> <li>Tehnilise Lehe autoriseeritud koostaja:</li> <li>koht ja Kuupäev</li> </ol>

- IT** • Il contenuto e le immagini del presente manuale d'uso sono stati realizzati per conto di ST. SpA e sono tutelati da diritto d'autore – E' vietata ogni riproduzione o alterazione anche parziale non autorizzata del documento.
- BG** • Съдържанието и изображенията в настоящото ръководство са извършени за ST. SpA и са защитени с авторски права – Забранява се всяко неотризирано възпроизвеждане или промяна, дори и отчасти на документа.
- BS** • Sadržaj i slike iz ovog korisničkog priručnika napravljeni su isključivo za ST. SpA i zaštićeni su autorskim pravima – zabranjena je svaka neovlaštena reprodukcija ili izmjena dokumenta, djelomično ili u potpunosti.
- CS** • Obsah a obrázky v tomto návodu k použití byly zpracovány jménem společnosti ST. SpA a jsou chráněny autorským právem – Reprodukce či nepovolené pozměňování tohoto dokumentu, a to i částečně, je zakázáno.
- DA** • Indhold og illustrationer i denne vejledning er blevet skabt på vegne af ST. SpA og er beskyttet af ophavsret – Enhver gengivelse eller ændring, også delvis, af dokumentet uden autorisation hertil er forbudt.
- DE** • Inhalt und Bilder dieser Bedienungsanleitung wurden im Namen von ST. SpA erstellt und sind urheberrechtlich geschützt – Jede nicht genehmigte Vervielfältigung oder Veränderung, auch auszugsweise, dieses Dokuments ist verboten.
- EL** • Το περιεχόμενο και οι εικόνες στο παρόν εγχειρίδιο χρήσης δημιουργήθηκαν για λογαριασμό της εταιρείας ST. SpA και προστατεύονται από πνευματικά δικαιώματα – Απαγορεύεται οποιαδήποτε αναπαραγωγή ή τροποποίηση, έστω και μερική, του εγγράφου χωρίς έγκριση.
- EN** • The content and images in this User Manual were produced expressly for ST. SpA and are protected by copyright – any unauthorised reproduction or modification to the document, either partially or in full, is prohibited.
- ES** • El contenido y las imágenes del presente manual de uso han sido creados por ST. SpA y están protegidos por los derechos de autor – Se prohíbe toda reproducción o modificación, incluso parcial, no autorizada del documento.
- ET** • Käesoleva kasutusjuhendi sisu ja kujutised on toodetud konkreetselt ettevõttele ST. SpA ja neile rakendub autorikaitseseaduse – dokumenti igasugune osaline või täielik ilma loata reprodutseerimine või muutmine on keelatud.
- FI** • Tämän käyttöoppaan sisältö ja kuvat on valmistettu ST. SpA -yhtiön toimesta ja niitä suojaa tekijänoikeuslaki. – Asiakirjan kaikenlainen kopiaaminen tai muuttaminen, osittainkin, on kielletty ilman erityistä lupaa.
- FR** • Le contenu et les images du présent manuel d'utilisation ont été réalisés pour le compte de ST. SpA et sont protégés par un droit d'auteur - Toute reproduction ou modification non autorisée, même partielle, du document, est interdite.
- HR** • Sadržaj i slike u ovom priručniku za uporabu izrađeni su za tvrtku ST. SpA te su obuhvaćeni autorskim pravima – Zabranjuje se neovlašteno umnožavanje ili prilagodba, djelomična ili u cijelosti, ovog dokumenta.
- HU** • Ennek a használati útmutatónak a tartalma és a benne szereplő képek kizárólag a ST. SpA számára készültek és szerzői joggal védettek – tilos a dokumentum bármely részének vagy egészének engedély nélküli sokszorosítása és módosítása.
- LT** • Šio naudotojų vadovo turinys ir paveikslėliai skirti tik „ST. SpA“ ir yra saugomi autorių teisėmis – dokumentą atgaminti ar modifikuoti, visiškai arba iš dalies, yra draudžiami.
- LV** • Šis lietotāja rokasgrāmatas saturs un attēli ir veidoti tikai ST. SpA un ir aizsargāti ar autortiesībām. Jebkāda dokumenta vai tā daļas prettiesiska kopēšana vai pārveide ir stingri aizliegta.
- MK** • Содржината и сликите во Упатството за корисникот се подготвени исклучиво за ST. SpA и се заштитени со авторски права – забрането е секое делумно или целосно неовластено репродуцирање или измена на документот.
- NL** • De inhoud en de afbeeldingen van deze gebruikshandleiding werden gerealiseerd voor rekening van ST. SpA en zijn beschermd door het auteursrecht – Elke niet-geautoriseerde reproductie of wijziging, ook gedeeltelijke, van het document is verboden.
- NO** • Innholdet og bildene i denne brukerveiledningen er utført på oppdrag fra ST. SpA og er beskyttet ved opphavsrett - Enhver gjengivelse eller endring, selv kun delvis, er forbudt.
- PL** • Treść oraz ilustracje zawarte w niniejszej instrukcji obsługi powstały na zlecenie spółki ST. SpA i są chronione prawami autorskimi – Zabrania się wszelkiego kopiowania bądź modyfikowania, także częściowego, niniejszego dokumentu bez uzyskania stosownej zgody.
- PT** • As imagens e os conteúdos contidos no presente Manual do Utilizador foram expressamente criados para uso exclusivo da ST. SpA, encontrando-se protegidos por direitos de autor. Qualquer tipo de reprodução ou alteração, parcial ou integral, não autorizadas deste Manual estão expressamente proibidas.
- RO** • Conținutul și imaginile din manualul de utilizare de față au fost realizate în numele ST. SpA și sunt protejate de drepturi de autor – Este interzisă orice reproducere sau modificare chiar și parțială neautorizată a documentului.
- RU** • Тесты и изображения, содержащиеся в настоящем руководстве, были созданы в интересах ST. SpA и защищены авторскими правами – Любое несанкционированное воспроизведение или изменение документа запрещено.
- SK** • Obsah a obrázky v tomto návode na používanie boli spracované menom spoločnosti ST. SpA a sú chránené autorským právom – Reprodukcie či nepovolené pozměňovanie tohto dokumentu, a to aj čiastočné, je zakázané.
- SL** • Vsebine in slike v tem uporabniškem priručniku so izdelane za podjetje ST. SpA in so zaščitene z avtorskimi pravicami – vsakršno nepooblaščenno razmnoževanje ali spreminjanje dokumenta, v celoti ali delno, je prepovedano.
- SR** • Sadržaj i slike ovog priručnika za upotrebu su napravljeni u ime ST. SpA i zaštićeni su autorskim pravima – Zabranjena je svaka potpuna ili delimična reprodukcija ili izmena dokumenta bez odobrenja.
- SV** • Innehållet och bilderna i denna användarhandbok har framställts för ST. SpA och skyddas av upphovsrätt – all form av reproduktion eller ändring, även partiell, som inte auktoriserats är förbjuden.
- TR** • Bu Kullanıcı Kilavuzundaki içerik ve resimler aşıkaşa ST. SpA için üretilmiştir ve telif hakkı ile korunmaktadır – dokümanın izinsiz olarak tamamen ya da kısmen herhangi bir şekilde çoğaltılması ya da değıştirilmesi yasaktır.





.....	 <b>LWA</b>  <b>dB</b>
Type: .....	
Art.N ..... ..... -s/n .....	



**FR**

Cet appareil,  
ses accessoires,  
piles et cordons  
se recyclent

À DÉPOSER  
EN MAGASIN  
OU  
À DÉPOSER  
EN DÉCHÈTERIE

Points de collecte sur [www.quefairedemesdechets.fr](http://www.quefairedemesdechets.fr)  
Privilégiez la réparation ou le don de votre appareil !



**FR**

**ST. S.p.A.**

Via del Lavoro, 6

31033 Castelfranco Veneto (TV) ITALY

**STIGA LTD (UK Importer)**

Unit 8, Bluewater Estate Plympton,

Devon, PL7 4JH, England