



- IT** **Motozappatrice condotta a piedi - MANUALE DI ISTRUZIONI**
ATTENZIONE: prima di usare la macchina, leggere attentamente il presente libretto.
- BG** **Мотокултиватор управляван от право положение**
УПЪТВАНЕ ЗА УПОТРЕБА - ВНИМАНИЕ: преди да използвате машината прочетете внимателно настоящата книжка.
- BS** **Motokultivatoru kontrolisano pješacima - UPUTSTVO ZA UPOTREBU**
PAŽNJA: prije nego što koristite ovu mašinu, pažljivo pročitajte priručnik s uputama.
- CS** **Ručně vedený motokultivátor - NÁVOD K POUŽITÍ**
UPOZORNĚNÍ: před použitím stroje si pozorně přečtete tento návod k použití.
- DA** **Motofræser betjent af gående personer - BRUGSANVISNING**
ADVARSEL: læs instruktionsbogen omhyggeligt igennem, før du tager denne maskine i brug.
- DE** **Handgeführte Motorhacke - GEBRAUCHSANWEISUNG**
ACHTUNG: vor inbetriebnahme des geräts die gebrauchsanleitung aufmerksam lesen.
- EL** **Σκαπτικό βενζίνης πεζού χειριστή - ΟΔΗΓΙΕΣ ΧΡΗΣΗΣ**
ΠΡΟΣΟΧΗ: πριν χρησιμοποιήσετε το μηχάνημα, διαβάστε προσεκτικά το παρόν εγχειρίδιο.
- EN** **Tiller - OPERATOR'S MANUAL**
WARNING: read thoroughly the instruction booklet before using the machine.
- ES** **Motoazada conducida de pie - MANUAL DE INSTRUCCIONES**
ATENCIÓN: antes de utilizar la máquina, leer atentamente el presente manual.
- ET** **Kõndiva juhiga mullafrees - KASUTUSJUHEND**
TÄHELEPANU: enne masina kasutamist lugeda tähelepanelikult antud kasutusjuhendit.
- FI** **Kävellen ohjattava puutarhajyrsin - KÄYTTÖOHJEET**
VAROITUS: lue käyttöoppas huolellisesti ennen koneen käyttöä.
- FR** **Motobineuse à conducteur à pied - MANUEL D'UTILISATION**
ATTENTION: lire attentivement le manuel avant d'utiliser cette machine.
- HR** **Ručno upravljana motorna kopačica - PRIRUČNIK ZA UPORABU**
POZOR: prije uporabe stroja, pažljivo pročitajte ovaj priručnik.
- HU** **Gyalogvezetésű kultivátor - HASZNÁLATI UTASÍTÁS**
FIGYELEM! a gép használatá elött olvassa el figyelmesen a jelen kézikönyvet.
- LT** **Pėsčio operatoriaus valdomas variklinis kultivatorius**
NAUDOJIMO INSTRUKCIJOS - DĖMESIO: prieš naudojant įrenginį, atidžiai perskaityti šį naudotojo vadovą.
- LV** **Kājniekvadāms motorkaplis - LIETOŠANAS INSTRUKCIJA**
UZMANĪBU: pirms aparāta lietošanai rūpīgi izlasiet doto instrukciju.
- MK** **Моторен плуг - УПАТСТВА ЗА УПОТРЕБА**
ВНИМАНИЕ: прочитайте го внимателно ова упатство пред да ја користите машината.
- NL** **Lopend bediende motorhakfrees - GEBRUIKERSHANDLEIDING**
LET OP: vooraleer de machine te gebruiken, dient men deze handleiding aandachtig te lezen.
- NO** **Motordrevet håndført jordfres - INSTRUKSJONSBOK**
ADVARSEL: les denne bruksanvisningen nøye før du bruker maskinen.
- PL** **Glebogryzarka prowadzona przez operatora pieszego**
INSTRUKCJE OBSŁUGI - OSTRZEŻENIE: przed użyciem maszyny, należy uważnie przeczytać niniejszą instrukcję.
- PT** **Motoenxada para operador a pé - MANUAL DE INSTRUÇÕES**
ATENÇÃO: antes de usar a máquina, leia atentamente o presente manual.
- RO** **Motosapă cu conducător pedestru - MANUAL DE INSTRUCȚIUNI**
ATENȚIE: înainte de a utiliza mașina, citiți cu atenție manualul de față.
- RU** **Мотокультиватор с пешеходным управлением**
РУКОВОДСТВО ПО ЭКСПЛУАТАЦИИ - ВНИМАНИЕ: прежде чем пользоваться оборудованием, внимательно прочтите это руководство по эксплуатации.
- SK** **Ručne vedená kultivátor - NÁVOD NA POUŽITIE**
UPOZORNENIE: pred použitím stroja si pozorne prečítajte tento návod.
- SL** **Motorni prekopalnik za stoječega delavca - PRIROČNIK ZA UPORABO**
POZOR: preden uporabite stroj, pazljivo preberite priročnik z navodili.
- SR** **Motokultivator na guranje - PRIRUČNIK SA UPUTSTVIMA**
PAŽNJA: pre korišćenja mašine pažljivo pročitati ovaj priručnik.
- SV** **Förrarledd jordfräs - BRUKSANVISNING**
WARNING: läs igenom hela detta häfte innan du använder maskinen.
- TR** **Ayak kumandalı motorlu çapa makinesi - KULLANIM KILAVUZU**
DİKKAT: makineyi kullanmadan önce talimatlar üzeren kilavuzu dikkatle okuyun.

IT - TRADUZIONE DELLE ISTRUZIONI ORIGINALI

INDICE

| | |
|--|-----------|
| 1. NORME DI SICUREZZA | 2 |
| 1.1. ADDESTRAMENTO..... | 2 |
| 1.2. PREPARATIVI..... | 2 |
| 1.3. FUNZIONAMENTO..... | 2 |
| 1.4. RIPARAZIONE, MANUTENZIONE E RIMESSAGGIO..... | 3 |
| 2. SIMBOLI DI SICUREZZA | 3 |
| 3. BREVE INTRODUZIONE ALLA MOTOZAPPA | 4 |
| 3.1. PRINCIPALI PARAMETRI TECNICI..... | 4 |
| 3.2. PARTI E COMPONENTI PRINCIPALI DELLA MOTOZAPPA | 4 |
| 4. FUNZIONAMENTO DELLA MOTOZAPPA | 5 |
| 4.1. CONTROLLI ORDINARI..... | 5 |
| 4.2. REGOLAZIONI DELLA MOTOZAPPA | 6 |
| 5. AVVIAMENTO | 10 |
| 5.1. COME AVVIARE LA MACCHINA..... | 10 |
| 5.2. COME FERMARE IL MOTORE | 11 |
| 6. MANUTENZIONE DEL MOTORE A BENZINA | 12 |
| 6.1. CAMBIO OLIO MOTORE..... | 13 |
| 6.2. MANUTENZIONE DEL FILTRO DELL'ARIA..... | 13 |
| 6.3. MANUTENZIONE DELLA CANDELA DI ACCENSIONE | 14 |
| 6.4. REGOLAZIONE DEL CARBURATORE A GIRI MINIMI..... | 15 |
| 7. MANUTENZIONE DEL FILTRO | 16 |
| 7.1. RODAGGIO..... | 16 |
| 7.2. MANUTENZIONE TECNICA DELLA MOTOZAPPA..... | 16 |
| 7.3. TABELLA DI MANUTENZIONE TECNICA DELLA MINI MOTOZAPPA (LA VOCE INDICATA CON ✓ VA SOTTOPOSTA A MANUTENZIONE)..... | 17 |
| 7.4. RIMESSAGGIO A LUNGO TERMINE DELLA MINI MOTOZAPPA | 17 |
| 7.5. TRASPORTO | 17 |
| 8. RISOLUZIONE DEI PROBLEMI | 18 |



Attenzione!

Prestare particolare attenzione alle seguenti informazioni:

Leggere attentamente questo manuale di lavoro e manutenzione prima di iniziare le operazioni ed attenersi al manuale durante il lavoro. Se lavorate nel rispetto del manuale, la motozappa progettata dalla nostra società lavorerà in sicurezza ed affidabilità senza danneggiare l'attrezzatura e senza causare gravi lesioni personali. Nel caso non si operi nel rispetto del manuale, possono occorrere seri danni o lesioni all'attrezzatura o alla vostra persona.

NOTA: Qualora ci fossero problemi con la macchina, o aveste dubbi sul suo funzionamento, contattate il rivenditore locale della società.

1. NORME DI SICUREZZA

1.1. ADDESTRAMENTO

- a) Leggere attentamente il manuale d'uso. Prendere familiarità con il corretto metodo di funzionamento della macchina. Apprendere come arrestare la macchina e come disinnestare velocemente i dispositivi di funzionamento.
- b) È severamente vietato far utilizzare la macchina a bambini! Gli adulti possono utilizzare la macchina solo dopo aver attentamente letto il manuale!
- c) Assicurarsi che nessun'altra persona o cosa, in particolare bambini o animali, con potenziale rischio per la sicurezza, si trovino all'interno dell'area di lavoro.

1.2. PREPARATIVI

- a) Controllare a fondo l'area di lavoro e rimuovere tutti i corpi estranei.
- b) Prima di avviare il motore, posizionare la leva in folle.
- c) Non azionare la macchina senza indumenti adatti. Se l'area di lavoro ha un terreno scivoloso, indossare scarpe anti-scivolo per migliorare la vostra stabilità.
- d) Manipolare con cautela il carburante che è altamente infiammabile! Prestare attenzione alle norme seguenti:
 - 1) Utilizzare un contenitore appropriato per conservare il carburante.
 - 2) Non riempire mai il serbatoio quando il motore è in funzione o è caldo.
 - 3) Prestare sempre attenzione quando si riempie il serbatoio all'aperto. Non provare mai a riempire il serbatoio in ambienti chiusi.
 - 4) Prima di avviare la macchina, stringere il tappo del serbatoio e pulire i residui di carburante.
- e) Non provare mai ad effettuare regolazioni a motore acceso!
- f) Per qualsiasi operazione o lavoro sulla macchina, come ad esempio preparazione e manutenzione, è obbligatorio indossare occhiali di sicurezza.

1.3. FUNZIONAMENTO

- a) Quando si avvia il motore, la leva del cambio deve trovarsi in folle. Non avvicinare/posizionare mani e piedi sotto le parti rotanti.
- b) Quando si opera/si attraversa con la macchina una strada ciottolata, un marciapiedi o un'autostrada, fare attenzione alle condizioni del traffico per individuare rischi potenziali! È severamente vietato trasportare persone!
- c) Quando la macchina urta corpi estranei, spegnere immediatamente il motore e controllare accuratamente se la motozappa è danneggiata. Se la macchina è danneggiata, ripararla prima di riprendere il lavoro.
- d) Fare sempre attenzione alle condizioni ambientali per evitare scivolamenti o cadute.
- e) Se la macchina vibra in modo anomalo, spegnere immediatamente il motore! Individuare la causa: vibrazioni anomale normalmente indicano un guasto.
- f) Prima di lasciare la postazione operativa per riparare, aggiustare, controllare o rimuovere oggetti incastrati tra le lame, spegnere sempre il motore!
- g) Se la macchina è lasciata incustodita dall'operatore, prendere tutte le misure preventive necessarie, come disinnestare l'albero di trasmissione, abbassare i dispositivi accessori, posizionare la leva di avviamento in folle e spegnere il motore.
- h) Prima di pulire, riparare o controllare la macchina, l'operatore deve spegnere il motore e assicurarsi che le parti mobili siano ferme.
- i) Le emissioni del motore sono nocive. Non utilizzare la macchina in ambienti chiusi!
- j) Non azionare mai la motozappa senza l'attrezzatura di protezione adatta, senza carter o altri dispositivi di protezione in posizione!

- k) Tenere la macchina lontano da bambini o animali domestici quando in funzione.
- l) Non sovraccaricare la macchina con eccessiva profondità di dissodamento o velocità troppo elevata.
- m) Non utilizzare la macchina ad alta velocità su una strada scivolosa. Fare attenzione quando si guida in retromarcia!
- n) Non lasciare che nessuno si avvicini alla macchina in funzione.
- o) Possono essere utilizzati solo dispositivi ed attrezzature accessori (come il contrappeso) autorizzati dal produttore.
- p) Non utilizzare mai la motozappa se la visuale è ridotta o le condizioni di luce insufficienti.
- q) Fare attenzione quando si dissoda un terreno duro, perché le lame possono incastrarsi nel terreno, scaraventando la macchina in avanti. Qualora questo si verificasse, lasciare le stegole e non cercare di controllare la macchina.
- r) Non utilizzare mai la motozappa su un terreno con forte pendenza.
- s) Fare attenzione a non ribaltare la macchina quando si percorre un terreno pendente, in salita o in discesa.

1.4. RIPARAZIONE, MANUTENZIONE E RIMESSAGGIO

- a) Tenere la macchina, i dispositivi e l'attrezzatura accessoria, inclusa la batteria, in condizioni di lavoro sicure. Se possibile, staccare la batteria prima di riporre la macchina per evitare che si ghiacci e ricaricarla in parte se necessario.
- b) A intervalli prestabiliti controllare che le viti degli utensili da taglio, del motore ecc. siano adeguatamente fissate, così da assicurare un sicuro funzionamento della macchina.
- c) Conservare la macchina in luoghi chiusi e sempre lontano da fiamme. Far raffreddare il motore prima di riporre la macchina.
- d) Se la motozappa resta ferma a lungo è importante conservare il manuale.
- e) Non riparare la macchina se non si è in possesso degli strumenti adeguati e del manuale di istruzioni per smontare, assemblare e riparare la macchina.

2. SIMBOLI DI SICUREZZA

Se non si presta attenzione ai simboli seguenti si possono subire gravi lesioni. Leggere attentamente i simboli contenuti nel manuale e le norme di sicurezza.

Se i simboli si staccano o sono illeggibili, contattare il distributore per sostituirli.



ATTENZIONE!

Leggere le istruzioni prima di utilizzare la macchina

PERICOLO! I motori emettono monossido di carbonio.

PERICOLO! Il carburante è infiammabile ed esplosivo.



ATTENZIONE!

PERICOLO! Tenersi a distanza dalle superfici calde.

PERICOLO! Tenere mani e piedi lontano dalle parti rotanti.



PERICOLO! Mantenere l'area di lavoro libera da persone, bambini e animali.

PERICOLO! Girante in rotazione. Tenersi sempre lontani dalle frese

3. BREVE INTRODUZIONE ALLA MOTOZAPPA

3.1. PRINCIPALI PARAMETRI TECNICI

| | |
|---------------------------------------|------------------------|
| Potenza | 3,5 kW |
| Giri motore | 3300 min ⁻¹ |
| Avviamento | Avviamento a strappo |
| Peso netto/lordo | 62.5 kg |
| Ampiezza di dissodamento | 82 cm |
| Profondità di dissodamento | ≥10 cm |
| Velocità di lavoro | 0,1 ~ 0,3 m/s |
| Trasmissione | A cinghia e catena |
| Velocità di rotazione | 120 giri/min |
| Livello di potenza sonora misurato | 95.21 dB (A) |
| Incertezza | 2.0 dB (A) |
| Livello di potenza sonora garantito | 97 dB (A) |
| Livello di pressione sonora | 75.21 dB (A) |
| Incertezza | 1.46 dB (A) |
| Vibrazioni trasmesse sull'impugnatura | < 2.5 m/s ² |
| Incertezza | 2.0 m/s ² |

3.2. PARTI E COMPONENTI PRINCIPALI DELLA MOTOZAPPA



Figura 1

- | | | |
|-----------------------------------|------------------------------------|---------------------------|
| 1. Motore a benzina | 2. Protezione cinghia | 3. Ruota ausiliaria |
| 4. Scatola di riduzione | 5. Fresa | 6. Carter |
| 7. Pattino di profondità | 8. Staffa | 9. Stegola |
| 10. Leva di frizione, avanzamento | 11. Leva disinnesto | 12. Leva di accelerazione |
| 13. Leva di frizione, retromarcia | 14. Sistema di regolazione altezza | |

4. FUNZIONAMENTO DELLA MOTOZAPPA

Prima che ogni motozappa lasci la fabbrica viene sottoposta a rodaggio preliminare. L'operatore deve comunque controllare tutti i meccanismi della macchina e regolarli prima dell'utilizzo.

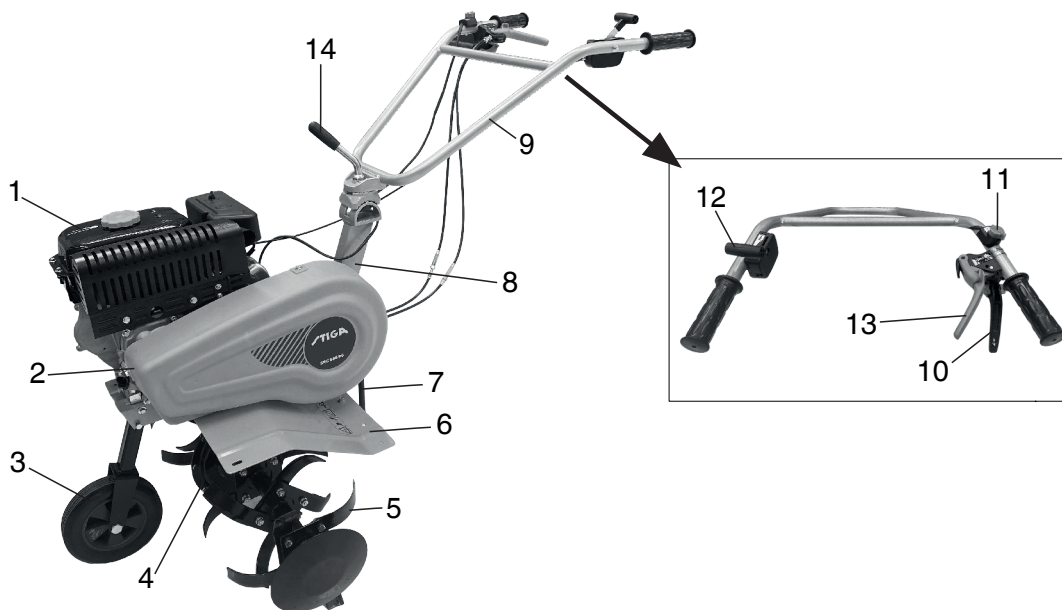
4.1. CONTROLLI ORDINARI

1. Controllare l'olio del motore



Attenzione!

Il motore dev'essere riempito con 0,6 lt di olio motore. Se il livello dell'olio è inferiore quando l'operatore utilizza il motore, questo sarà seriamente danneggiato.



Attenzione!

Utilizzare olio motore pulito e di alta qualità per motori a quattro tempi. L'utilizzo di olio impuro o di qualsiasi altro tipo di olio motore ridurrà la vita del motore.

- Posizionare il motore in posizione orizzontale
- Svitare l'asta di controllo del livello dell'olio e pulirla strofinandola (vedere Fig. 2).
- Inserire l'asta di controllo del livello dell'olio nel bocchettone dell'olio (non ingranare le parti filettate)
- Estrarre l'asta di controllo del livello dell'olio per controllarne il livello. Se rientra nel raggio segnato dell'asta, va bene.
- L'olio motore SAE15W -40 è un lubrificante generale ed è adatto alle temperature ambientali più comuni. (Vedere tabella 1)



Figura 2



Tabella 1

2. Controllare il lubrificante nella scatola di riduzione

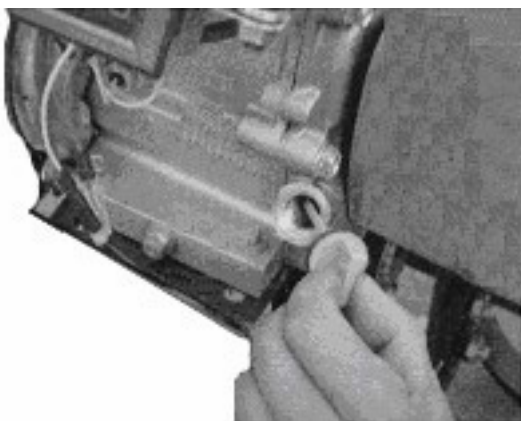
- Posizionare la motozappa su una superficie orizzontale e togliere il tappo (vedere Fig.4).
- Si raccomanda di aggiungere lubrificante idoneo alla scatola di riduzione ogni 50 ore.
- Il lubrificante raccomandato è grasso a base di calcio.

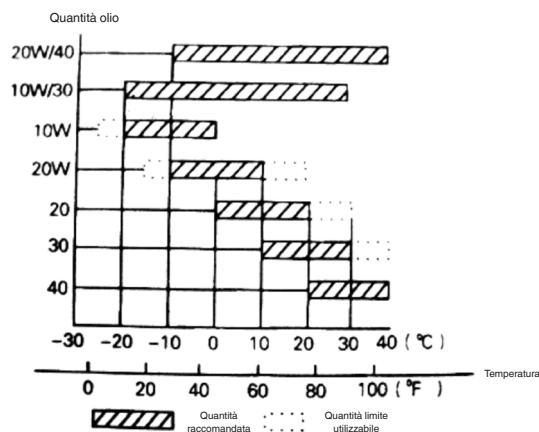

Figura 4

3. Controllo filtro dell'aria

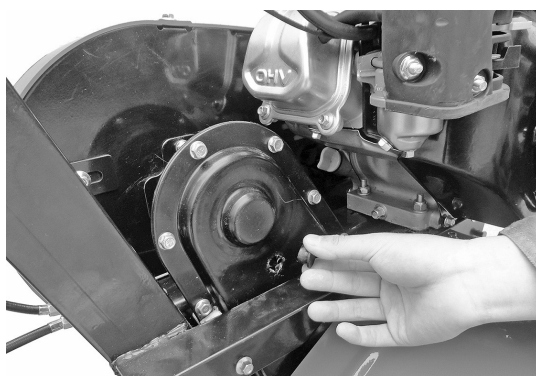

Attenzione!

Non provare ad avviare il motore senza filtro dell'aria o il motore si usurerà più velocemente.

4.2. REGOLAZIONI DELLA MOTOZAPPA

1. Regolazione delle stegole:

Nota: Prima di regolare l'altezza delle stegole, posizionare la macchina orizzontalmente su un terreno piano per evitare cadute accidentali.

- Allentare il registro stegole e selezionare il foro nella posizione adatta. Regolare la barra incrociata delle stegole fino all'altezza del girovita dell'operatore, quindi ruotare il registro per stringerlo (vedere Fig. 5).

2. Regolazione della profondità di dissodamento.

- Regolare la profondità di dissodamento aggiustando la profondità del pattino. In particolare, abbassando la leva la profondità di dissodamento aumenta, alzando la leva la profondità di dissodamento diminuisce. (Vedere Fig. 6).



Figura 5



Figura 6

3. Regolazione ed uso della frizione

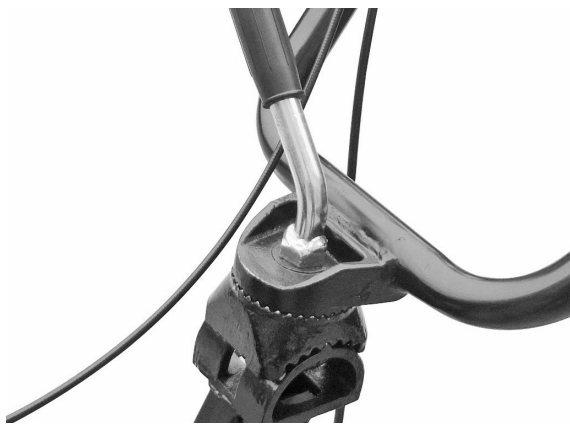
Nota: prima di utilizzare la frizione, ridurre la velocità del motore.

- Innestando e disinnestando la frizione l'operatore può controllare la potenza del motore.
- Quando l'operatore tiene premuta la leva della frizione, la frizione è innestata, trasmette corrente al motore della motozappa e le frese iniziano a ruotare. (Vedere Fig. 7)

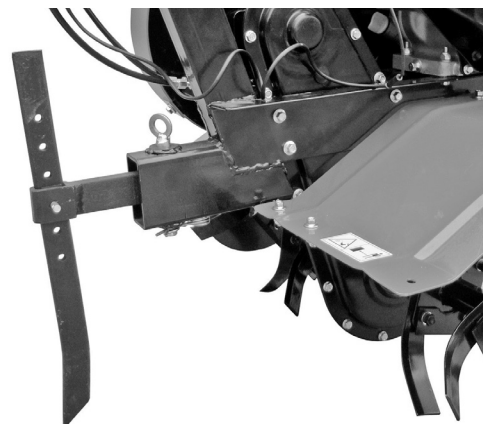

Figura 7



Figura 8

- Quando l'operatore rilascia la leva della frizione, la frizione è disinnestata, la corrente del motore non è trasmessa alla motozappa e le frese smettono di ruotare. (Vedere Fig. 8).

Nota: Prima di regolare l'altezza delle stegole, posizionare la macchina orizzontalmente su un terreno piano per evitare cadute accidentali.

- Innanzitutto controllare la tensione del cavo della frizione. Normalmente il cavo deve avere un gioco di 4-8 mm; se così non fosse, allentare il dado di fissaggio e regolare il cavo. Terminata la regolazione, stringere il dado di bloccaggio. (Vedere Fig. 9).
- Se necessario, l'operatore può avviare il motore per controllare se la frizione si innesti e disinnesti correttamente.

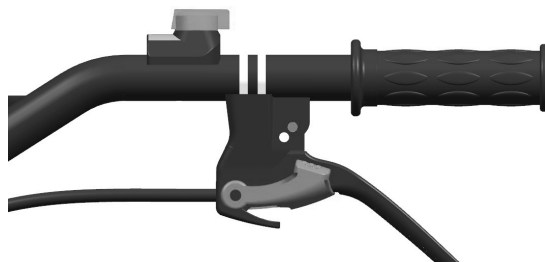

Figura 9

4. Regolazione della tensione della cinghia

- Se la tensione della cinghia non rientra nei limiti di tensione normale, necessita di una regolazione. Allentare i 4 dadi del motore (Vedere Fig. 10 e 11).
- Dopo aver allentato i quattro dadi del motore, se la cinghia è troppo molle, spingere in avanti il motore; se la cinghia è troppo tesa, spingere indietro il motore finché la tensione della cinghia rientra nei limiti della norma. Infine stringere i dadi del motore e del piatto di connessione (Vedere Fig. 12).

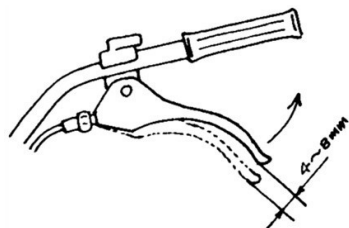

Figura 10
Dadi motore



Figura 11
Dadi motore

5. Regolazione del cavo di accelerazione

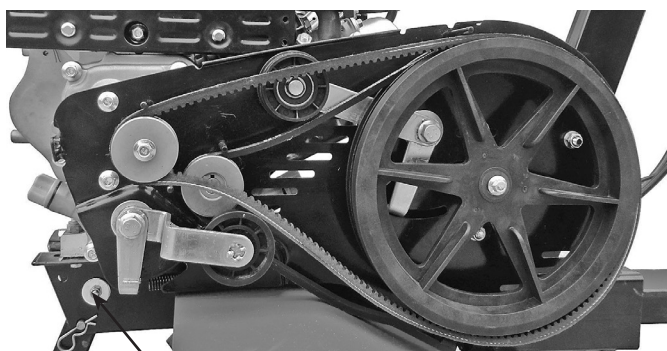
- Velocità normale: 1800 ± 100 giri/min; velocità elevata: 3300 giri/min. La velocità può essere regolata usando un contagiri.
- Modo di controllo e regolazione della velocità. Regolazione del cavo di accelerazione

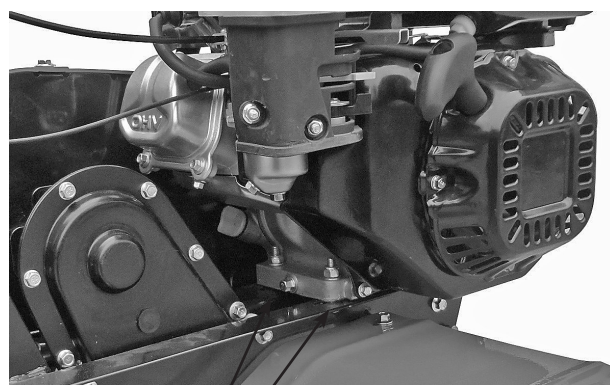

Figura 12



Figura 13
Leva di accelerazione

- Girare la leva di accelerazione sulla stegola al massimo senza carico e controllare se il contagiri indica una velocità tra 3600 ± 50 giri/min. Quindi girare la leva al minimo e controllare se il contagiri indica una velocità di 1800 ± 100 giri/min.
- Se la velocità indicata dal contagiri non rientra nei limiti indicati, è necessario regolare il motore.

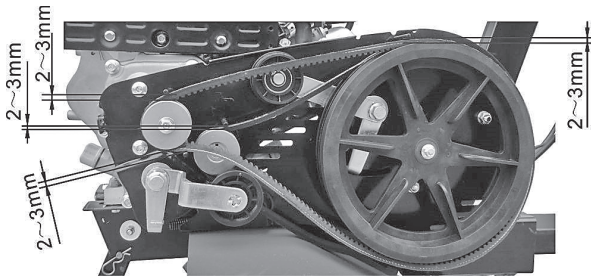
Per regolare il motore:

- a) Controllare se i collegamenti del cavo di accelerazione sono allentati o tagliati. Se sì, stringerli nuovamente.
- b) Girare la leva di accelerazione sulla stegola al massimo senza carico, quindi moderare la velocità regolando i dadi del meccanismo di accelerazione del motore fino alla posizione adatta.
- c) Dopo molte ore di lavoro, l'operatore può regolare i dadi del cavo di accelerazione per regolare il motore.

6. Usare la leva dell'invertitore di marcia



Attenzione!

Prima di utilizzare la leva dell'invertitore di marcia, ridurre la velocità del motore.

- Innestando e disinnestando la leva dell'invertitore di marcia, l'operatore può controllare la potenza del motore.
- Quando l'operatore tiene premuta la leva della frizione, la frizione è innestata, trasmette corrente al motore della motozappa e le frese iniziano a ruotare in senso contrario. (Vedere Fig. 14)



Figura 14



Figura 15

- Quando l'operatore rilascia la leva della frizione, la frizione è disinnestata, la corrente del motore non è trasmessa alla motozappa e le frese smettono di ruotare. (Vedere Fig. 15)

Nota: Quando si utilizza la leva dell'invertitore di marcia, operare in sicurezza. Una regolazione impropria del cavo della frizione compromette il normale utilizzo del prodotto.

7. Regolazione della ruota ausiliaria

- Regolare la ruota ausiliaria della motozappa nella posizione mostrata in Fig. 15 quando si viaggia su strada.
- Regolare la ruota ausiliaria della motozappa nella posizione mostrata in Fig. 16 quando si viaggia su un campo.



Figura 15



Figura 16

5. AVVIAMENTO

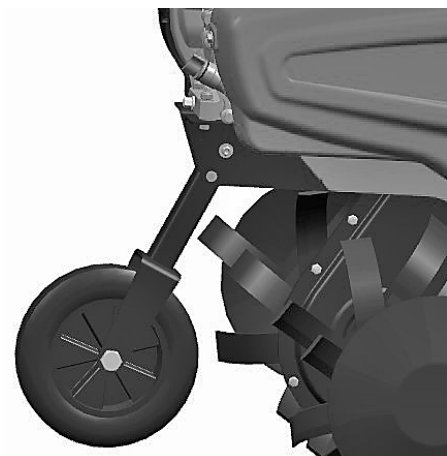
5.1. COME AVVIARE LA MACCHINA

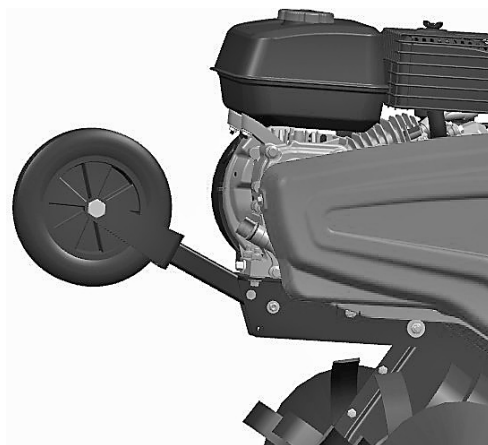

Attenzione!

Prima di avviare il motore, la leva del cambio deve essere in folle. La leva della frizione deve essere rilasciata.

1. Posizionare la leva dell'aria su CLOSE (chiusa).

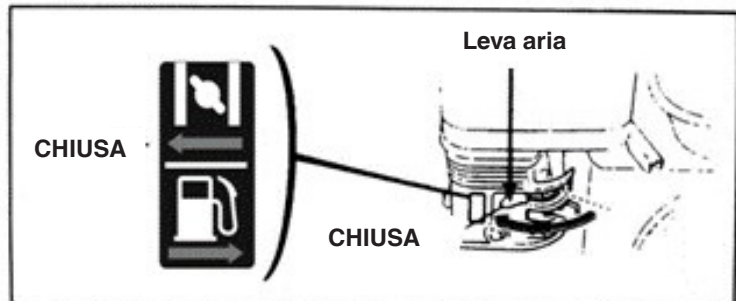

2. Girare leggermente la leva di accelerazione verso la massima velocità.

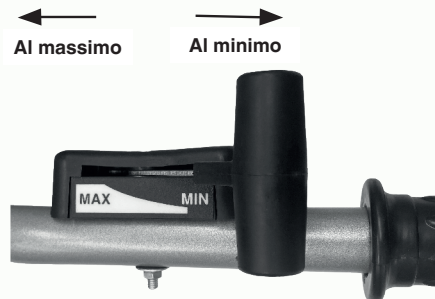

3. Posizionare l'interruttore del motore su ON (aperto).

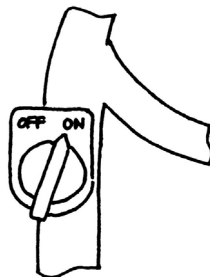

Tirare leggermente il cavo del motorino d'avviamento finché non fa resistenza, quindi tirarlo verso l'esterno velocemente e con forza.

Non rilasciare improvvisamente la leva, che potrebbe rimbalzare indietro colpendo e danneggiando il motore. Per rilasciarla, farla scorrere lentamente lungo il cavo di avviamento.

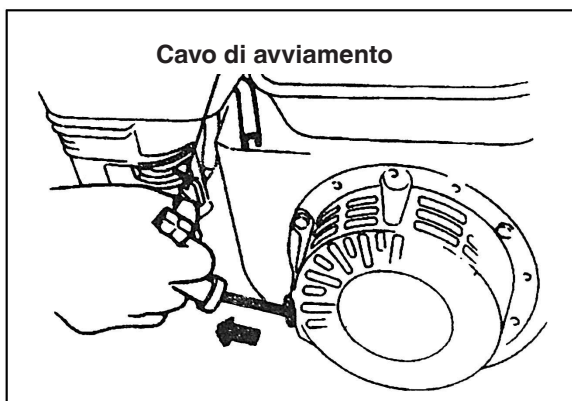

4. Dopo che il motore si è scaldato, spingere leggermente la leva dell'aria verso OPEN (aprire).

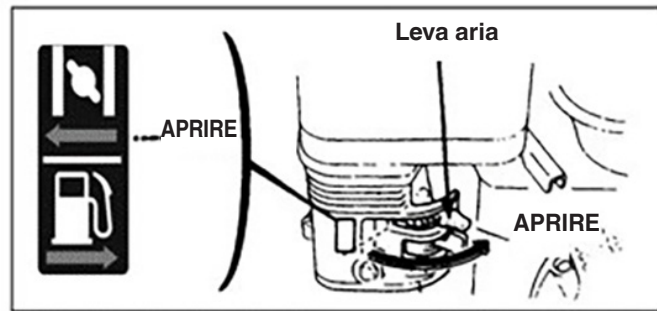

5. Utilizzare la leva di accelerazione (o la leva della valvola a farfalla) per regolare la velocità del motore fino al livello richiesto.

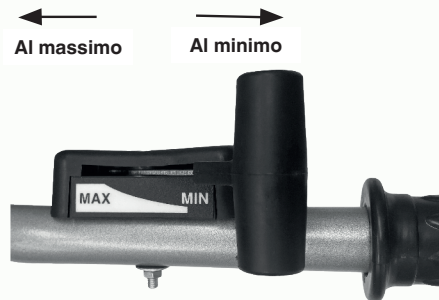

5.2. COME FERMARE IL MOTORE

- In caso di emergenza, il motore può essere fermato girando direttamente l'interruttore del motore su OFF.
- In condizioni normali, i passi da seguire per spegnere il motore sono i seguenti:

1. Spingere la leva di accelerazione verso il minimo.

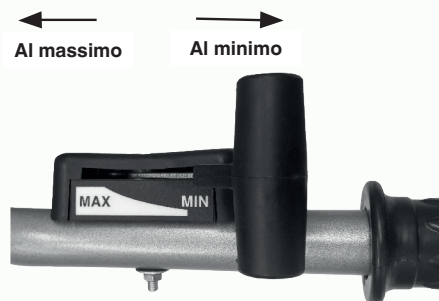

2. Girare l'interruttore del motore su OFF.

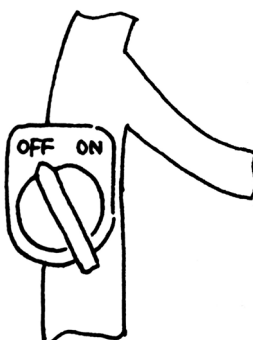

6. MANUTENZIONE DEL MOTORE A BENZINA



Attenzione!

- Fermare il motore prima della manutenzione.
- Per evitare un avvio accidentale del motore, posizionare l'interruttore del motore su OFF (fermo) e togliere la linea di connessione della candela di accensione.
- Il controllo e la manutenzione del motore possono essere eseguiti solo da un distributore autorizzato, a meno che l'utente stesso sia in possesso degli strumenti e del materiale adatto al controllo e alla manutenzione e sia in grado di riparare ed eseguire la manutenzione del motore.

Nota: Se si vogliono mantenere buone prestazioni del motore, questo dev'essere sottoposto a controlli e regolazione regolari. La manutenzione regolare garantisce una lunga vita del prodotto. Nella tabella seguente, sono descritti gli intervalli di manutenzione richiesti e le componenti da sottoporre a manutenzione.

| Ciclo di manutenzione Mensilmente Per ore di utilizzo effettive, se inferiori al mese | | Uso quotidiano | Dopo il primo mese/ dopo 20 ore | Ogni stagione/ ogni 50 ore | Ogni 6 mesi/ ogni 100 ore | Ogni anno/ ogni 300 ore |
|--|-----------------------------|---|------------------------------------|-------------------------------|------------------------------|----------------------------|
| Componente | | | | | | |
| Olio motore | Controllo livello dell'olio | ● | | | | |
| | Cambio olio | | ● | | ● | |
| Lubrificante nella scatola di riduzione (presente in alcuni modelli) | Controllo lubrificante | ● | | | | |
| | Aggiunta lubrificante | | ● | ● | | |
| Filtro dell'aria | Controllo | ● | | | | |
| | Pulizia | ● | | | | |
| Candela di accensione | Controllo e pulizia | | | | ● | |
| Parascintille (opzionale) | Pulizia | | | | ● | |
| Serbatoio e filtro carburante | Pulizia | | | ● | | |
| Valvola dell'aria | Controllo/ regolazione | | | | | ● |
| Linea carburante | Controllo | Ogni due anni (se necessario, sostituire) | | | | ● |

Nota:

1. Se la macchina è utilizzata in condizioni polverose, aumentare la frequenza di manutenzione.
2. L'utente non può smontare il motore se non è in possesso di strumenti adatti e delle competenze meccaniche di riparazione.

6.1. CAMBIO OLIO MOTORE

Scaricare l'olio del motore dopo aver scaldato il motore per assicurare uno scarico dell'olio veloce e completo.

- Svitare l'asta di controllo del livello dell'olio motore e il dado di scarico dell'olio per scaricare l'olio motore.
- Riavvitare il dado di scarico dell'olio e stringerlo.
- Riempire il motore con l'olio specificato e controllare il livello dell'olio.
- Reinscrivere l'asta di controllo dell'olio.
- Il volume dell'olio del motore dev'essere 0,6 lt.

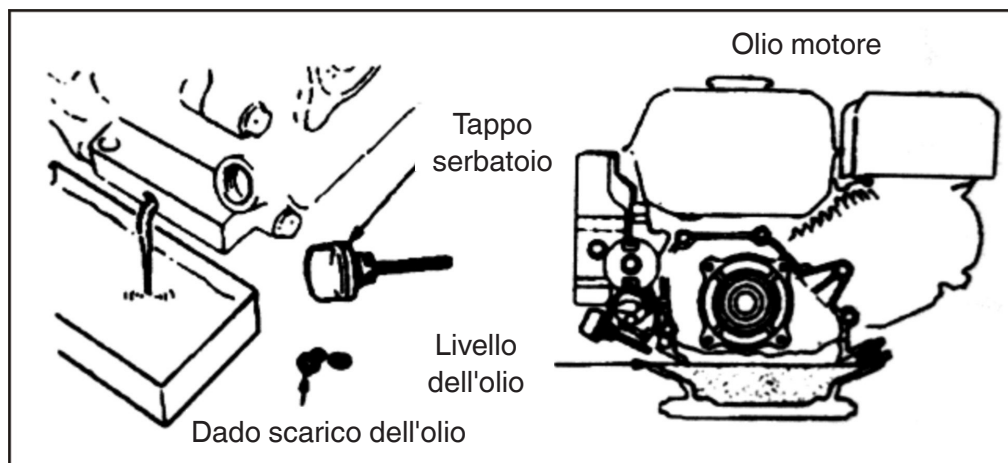

6.2. MANUTENZIONE DEL FILTRO DELL'ARIA

Un filtro dell'aria sporco ostruirà il passaggio dell'aria nel carburatore. Per evitare guasti al carburatore, il filtro dell'aria dev'essere sottoposto regolarmente a manutenzione. Se il motore deve lavorare in un ambiente polveroso, aumentare la frequenza di manutenzione.



Attenzione!
Non utilizzare mai benzina o detergente a basso punto di combustione per pulire il filtro dell'aria perché potrebbe causare incendi.

MANUTENZIONE FILTRO DELL'ARIA

Pulire ogni 50 ore (oppure ogni 10 ore in condizioni di utilizzo particolarmente polverose) in un solvente apposito e lasciar asciugare, quindi immergerlo in olio motore pulito finché pieno, infine strizzare l'olio in eccesso.

Nota: Non provare mai ad avviare il motore senza il filtro dell'aria. Ciò potrebbe causare una veloce usura del motore.

- Smontare il dado a farfalla e l'alloggiamento del filtro d'aria e togliere l'elemento filtrante.
- Utilizzare un detergente non infiammabile o ad alto punto di combustione per pulire l'elemento filtrante e fare asciugare.
- Immergere l'elemento filtrante nell'olio motore e quindi eliminare l'olio in eccesso.
- Riposizionare l'elemento filtrante e l'alloggiamento del filtro dell'aria.

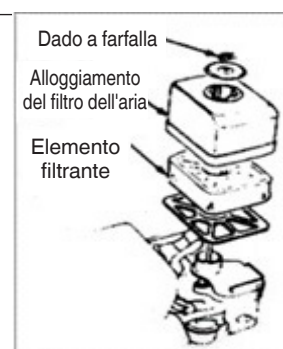

6.3. MANUTENZIONE DELLA CANDELA DI ACCENSIONE

Nota: Non utilizzare mai una candela di accensione con un intervallo di calore scorretto. Per garantire il normale avvio del motore, la distanza tra gli elettrodi della candela di accensione deve essere adatta e priva di depositi.

- Utilizzare una speciale chiave a bussola per staccare la candela di accensione

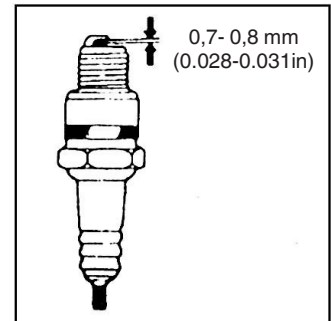
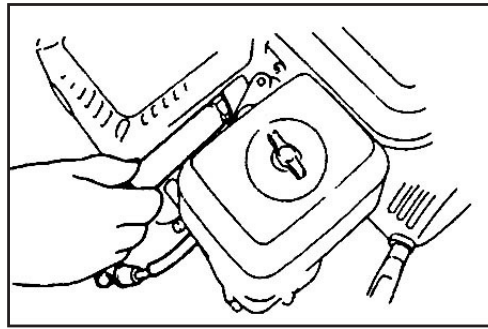

Attenzione!

- Se il motore si è appena arrestato, la marmitta sarà molto calda. Tenersi alla larga da alte temperature per evitare ustioni.
- Controllare la candela di accensione. Se è usurata o l'isolante presenta crepe o danni, sostituirla; se presenta troppi depositi di carbone, utilizzare una spazzola metallica per pulirla.
- Utilizzare uno spessore per misurare la distanza degli elettrodi della candela: il valore corretto dev'essere tra 0,70 e 0,80 mm.
- Controllare se la rondella della candela di accensione è in buone condizioni. Per evitare di rovinare la filettatura, utilizzare la mano per avvitare la candela di accensione.
- Dopo aver avvitato la candela di accensione fino in fondo, utilizzare una chiave a bussola speciale per stringere la candela e la rondella inferiore.

Nota: Se la candela di accensione è nuova, stringere la candela di altro mezzo giro dopo aver premuto la rondella saldamente.

Se la candela di accensione è utilizzata, stringerla di 1/8-1/4 di giro dopo aver premuto la rondella saldamente.

La candela di accensione deve essere adeguatamente stretta o si scalderà danneggiando il motore.



Attenzione!

Se il motore si è appena arrestato, la marmitta sarà molto calda. Non intervenire sul motore prima che si sia raffreddato.

Nota: Il parascintille dev'essere sottoposto a manutenzione ogni 100 ore per assicurare un lavoro efficiente.

- Allentare due viti da 4 mm dal tubo di scarico e smontarlo.
- Allentare quattro viti da 5 mm dal paramarmitta per staccare il paramarmitta.
- Allentare le viti da 4 mm dal parascintille per rimuoverlo dalla marmitta.
- Utilizzare una spazzola per rimuovere i depositi di carbone dalla rete di protezione a maglia stretta del parascintille.

Nota: Il parascintille non deve avere crepe o danni. Se presenti, sostituire il parascintille.

6.4. REGOLAZIONE DEL CARBURATORE A GIRI MINIMI

- Avviare il motore per scaldarlo fino alla temperatura normale.
- Quando il motore gira al minimo, regolare la vite esterna della valvola a farfalla per settare la normale velocità al minimo.

Velocità al minimo normale 1800 ± 150 giri/min

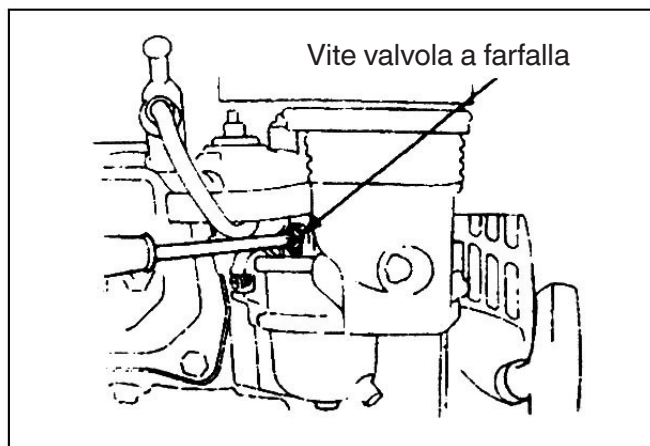

7. MANUTENZIONE DEL FILTRO

A causa dell'usura derivante dall'avviamento, dall'utilizzo della frizione e dei cambi di carico, i dadi della motozappa potrebbero allentarsi. I componenti possono usurarsi a causa della bassa potenza del motore a benzina, di elevati consumi di carburante e di altri guasti, che possono compromettere l'utilizzo della motozappa. Per limitare queste possibilità, è necessaria una manutenzione severa e regolare della motozappa, così che possa mantenere buone condizioni tecniche ed avere una vita più lunga.

7.1. RODAGGIO

1. Consultare il manuale per informazioni riguardo il rodaggio del motore a benzina.
2. Una motozappa nuova o usata deve funzionare un'ora senza carichi, quindi per altre 9 ore, infine può essere impiegata per le normali operazioni.

7.2. MANUTENZIONE TECNICA DELLA MOTOZAPPA



Attenzione!

Prima di effettuare qualsiasi controllo, pulizia o intervento di manutenzione/ regolazione sulla macchina:

- **Arrestare la macchina e spegnere il motore**
- **Accertarsi dell'arresto di ogni componente in movimento.**
- **Attendere il raffreddamento del motore.**

1. Manutenzione a turni (prima e dopo ogni turno di lavoro)
 - a) Ascoltare e osservare se sono presenti fenomeni anormali come rumore, surriscaldamento, dadi allentati, etc.
 - b) Controllare se vi sono perdite di olio dal motore a benzina.
 - c) Controllare che i livelli dell'olio del motore a benzina siano compresi tra il segno superiore e quello inferiore dell'indicatore di livello.
 - d) Rimuovere tempestivamente sporco, fango, erba e macchie d'olio sulla macchina o sui suoi accessori.
 - e) Conservare registri dell'attività agricola.
2. Manutenzione di primo livello (ogni 150 ore di lavoro)
 - a) Eseguire ogni passaggio della manutenzione per ciascun turno.
 - b) Pulire la scatola di riduzione e cambiare grasso lubrificante
3. Manutenzione di secondo livello (ogni 800 ore di lavoro)
 - a) Eseguire ogni passaggio della manutenzione per 150 ore di lavoro.
 - b) Controllare gli ingranaggi e i cuscinetti. Se uno di essi è molto usurato, sostituirlo.
 - c) Se una delle parti o dei componenti della motozappa, come ad esempio le frese o i dadi, sono danneggiati, sostituirli!
4. Riparazioni e controlli tecnici (ogni 1500-2000 ore di lavoro)
 - a) Far smontare tutta la macchina presso un rivenditore locale autorizzato alla pulizia e al controllo. Se una delle parti o dei componenti sono molto usurate, sostituirli o ripararli.
5. La riparazione e la manutenzione del motore a benzina devono essere eseguiti come da manuale.

7.3. TABELLA DI MANUTENZIONE TECNICA DELLA MINI MOTOZAPPA

(LA VOCE INDICATA CON ✓ VA SOTTOPOSTA A MANUTENZIONE)

| Intervallo di lavoro / Tipo di manutenzione | Ogni giorno | Dopo 8 ore di lavoro a carico intermedio | Dopo il primo mese/dopo 20 ore | Dopo il terzo mese/dopo 150 ore | Ogni anno/ogni 1.000 ore | Ogni 2 anni o 2.000 ore |
|---|-------------|--|--------------------------------|---------------------------------|--------------------------|-------------------------|
| Controllo e serraggio viti e dadi | ✓ | | | | | |
| Controllo e aggiunta nuovo olio motore | ✓ | | | | | |
| Pulizia e cambio olio motore | | (Prima volta) | (Seconda volta) | ✓(terza volta e successive) | | |
| Controllare perdite di olio | ✓ | | | | | |
| Pulire sporco,erba e macchie d'olio | ✓ | | | | | |
| Risoluzione problemi | ✓ | | | | | |
| Regolazione parti operative | ✓ | | | | | |
| Tensione cinghia (*) | ✓ | | | | | |
| Ingranaggi e cuscinetti (*) | | | | | ✓ | |

(*) Interventi che devono essere eseguiti dal Vostro Rivenditore o da un Centro di assistenza autorizzato

7.4. RIMESSAGGIO A LUNGO TERMINE DELLA MINI MOTOZAPPA

Se la mini motozappa deve essere rimessa per un lungo periodo, adottare le seguenti misure per evitare ruggine ed erosione.

1. Sigillare e riporre il motore a benzina come indicato nei requisiti del libretto del motore a benzina.
2. Pulire sporco e melma dalla superficie
3. Scaricare il lubrificante dalla scatola di trasmissione e riempirla con lubrificante nuovo.
4. Applicare olio anti-corrosione sulle parti non verniciate della superficie non in lega di alluminio.
5. Tenere il prodotto in un luogo sicuro chiuso, ben ventilato ed asciutto.
6. Conservare gli strumenti, il certificato di qualità ed il manuale operativo allegato alla macchina.

7.5. TRASPORTO

Per la movimentazione è previsto l'uso di carrello elevatore. Le forche, allargate al massimo consentito, vanno inserite negli appositi spazi del pallet.

La massa della macchina è indicata nella etichetta della marcatura.

Tramite la ruota di trasferimento (Fig. 1 part. 3) è possibile portare la motozappa

nella posizione di impiego in modo pratico e comodo. Prima di trasportare la macchina spegnere il motore.

8. RISOLUZIONE DEI PROBLEMI

Se il motore non può essere avviato, controllare:

1. che l'interruttore del motore sia su ON;
2. che ci sia sufficiente lubrificante nella macchina;
3. che la valvola del carburante sia su ON;
4. che ci sia carburante nel serbatoio;
5. che il carburante raggiunga il carburatore; per controllare ciò, l'utente può allentare il dado di scarico del carburatore e posizionare la valvola del carburante su ON.



Attenzione!

Se fuoriesce del carburante, rimuoverlo scrupolosamente e lasciare asciugare prima di controllare la candela di accensione o avviare il motore, poiché il carburante fuoriuscito e i suoi vapori potrebbero causare un incendio.

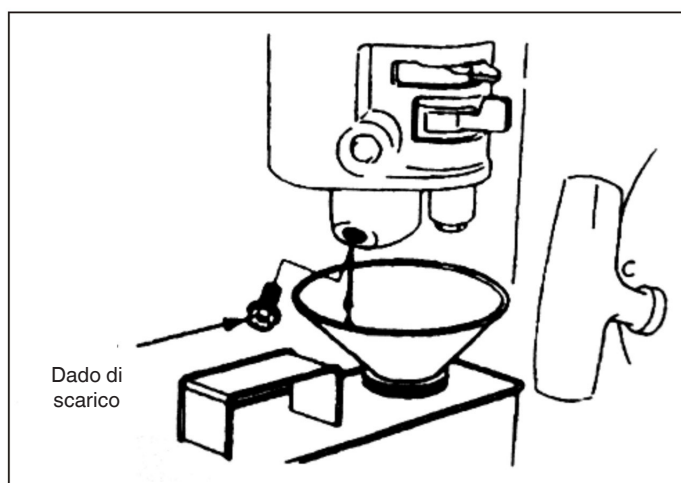

6. che la candela di accensione generi la scintilla.
 - a) Togliere il tappo della candela di accensione, rimuovere la polvere e staccare la candela.
 - b) Montare il tappo della candela di accensione sulla candela.
 - c) Collegare il corpo metallico della candela di accensione alla testata del motore. Tirare leggermente il motorino di avviamento per controllare che vengano prodotte le scintille. Se ciò avviene, rimontare la candela di accensione ed avviare il motore.
7. Se il motore non parte ancora, farlo riparare presso un rivenditore autorizzato.

BG - ПРЕВОД НА ОРИГИНАЛНИ ИНСТРУКЦИИ

СЪДЪРЖАНИЕ

| | |
|--|-----------|
| 1. НОРМИ ЗА БЕЗОПАСНОСТ | 2 |
| 1.1. ОБУЧЕНИЕ | 2 |
| 1.2. ПОДГОТВИТЕЛНИ ДЕЙНОСТИ | 2 |
| 1.3. РАБОТА | 2 |
| 1.4. РЕМОТ, ПОДДРЪЖКА И СЪХРАНЕНИЕ | 3 |
| 2. СИМВОЛИ ЗА БЕЗОПАСНОСТ | 3 |
| 3. КРАТКО ВЪВЕДЕНИЕ ЗА МОТОФРЕЗА | 4 |
| 3.1. ОСНОВНИ ТЕХНИЧЕСКИ ПАРАМЕТРИ..... | 4 |
| 3.2. ОСНОВНИ ЧАСТИ И КОМПОНЕНТИ НА МОТОФРЕЗАТА | 4 |
| 4. РАБОТА НА МОТОФРЕЗАТА | 5 |
| 4.1. РУТИННИ ПРОВЕРКИ..... | 5 |
| 4.2. РЕГУЛИРАНЕ НА МОТОФРЕЗАТА | 6 |
| 5. СТАРТИРАНЕ | 10 |
| 5.1. КАК ДА СТАРТИРАТЕ МАШИНАТА | 10 |
| 5.2. КАК ДА СПРЕТЕ ДВИГАТЕЛЯ | 11 |
| 6. ПОДДРЪЖКА НА БЕНЗИНОВИЯ ДВИГАТЕЛ | 12 |
| 6.1. СМЯНА НА ДВИГАТЕЛЯ | 13 |
| 6.2. ПОДДРЪЖКА НА ВЪЗДУШНИЯ ФИЛТЪР | 13 |
| 6.3. ПОДДРЪЖКА НА ЗАПАЛИТЕЛНАТА СВЕЩ | 14 |
| 6.4. РЕГУЛИРАНЕ НА КАРБУРАТОРА НА МИНИМАЛНИ ОБОРОТИ | 15 |
| 7. ПОДДРЪЖКА НА ФИЛТЪРА | 16 |
| 7.1. РОДАЖ | 16 |
| 7.2. ТЕХНИЧЕСКА ПОДДРЪЖКА НА МОТОФРЕЗАТА | 16 |
| 7.3. ТАБЛИЦА ЗА ТЕХНИЧЕСКА ПОДДРЪЖКА НА МИНИ МОТОФРЕЗАТА (ПОСОЧЕНОТО С ✓ ПОДЛЕЖИ НА ПОДДРЪЖКА)..... | 17 |
| 7.4. ПРИБИРАНЕ ЗА СЪХРАНЕНИЕ НА МИНИ МОТОФРЕЗАТА | 17 |
| 7.5. ТРАНСПОРТИРАНЕ | 17 |
| 8. РАЗРЕШАВАНЕ НА ПРОБЛЕМИ | 18 |



Внимание!

Обърнете особено внимание на следната информация:

Прочетете внимателно това ръководство за работа и поддръжка преди да започнете операциите и се придържайте към ръководството по време на работа. Ако работите спазвайки инструкциите в ръководството, нашата мотофреза ще работи безопасно и надеждно без да поврежда оборудването и без да причинява сериозни физически наранявания. В случай, че не се работи при спазване на ръководството, могат да настъпят сериозни повреди по оборудването или физически наранявания.

ЗАБЕЛЕЖКА: Когато има проблеми с машината или имате съмнения за нейното функциониране, свържете се с местния дистрибутор на дружеството.

1. НОРМИ ЗА БЕЗОПАСНОСТ

1.1. ОБУЧЕНИЕ

- a) Прочетете внимателно ръководството за употреба. Запознайте се с правилния метод за работа с машината. Научете как да спрете машината и как бързо да изключите работните устройства.
- b) Строго забранено е машината да се използва от деца! Възрастните могат да използват машината само след като са прочели внимателно ръководството!
- c) Уверете се, че никакви други лица или предмети, по-конкретно деца или животни, за които има потенциален риск, не се намират в работната зона.

1.2. ПОДГОТВИТЕЛНИ ДЕЙНОСТИ

- a) Проверете добре работната зона и отстранете всички чужди тела.
- b) Преди да стартирате двигателя, поставете лоста на празен ход.
- c) Не задействайте машината без да носите подходящи работни дрехи. Ако работната зона е хлъзгав терен, носете обувки срещу пързаляне, за да подобрите стабилността си.
- d) Работете внимателно с горивото, което е силно възпламеняемо! Обърнете особено внимание на следните правила:
 - 1) Използвайте подходящ контейнер, за да съхранявате горивото.
 - 2) Никога не пълнете резервоара, когато двигателят работи или е горещ.
 - 3) Внимавайте винаги, когато резервоарът се пълни на открито. Никога не се опитвайте да пълните резервоара на закрито.
 - 4) Преди да стартирате машината, затегнете пробката на резервоара и почистете остатъците от гориво.
- e) Никога не се опитвайте да правите регулирания при включен двигател!
- f) За всяка операция или работа по машината като например подготовка и поддръжка, е задължително носенето на предпазни очила.

1.3. РАБОТА

- a) Когато стартирате двигателя, предавателният лост трябва да се намира в позиция на нулева скорост. Не доближавайте/поставяйте ръцете и краката си под въртящите се части.
- b) Когато работите/преминавате с машината по павирана улица, тротоар или магистрала, обърнете внимание на условията на движение, за да определите потенциалните рискове! Строго забранено е превозването на хора!
- c) Когато машината се удари в чужди тела, изключете незабавно двигателя и проверете внимателно дали мотофрезата не е повредена. Ако машината е повредена, ремонтирайте я преди да продължите работа.
- d) Обърнете внимание на условията на околната среда, за да избегнете подхлъзвания или падания.
- e) Ако се наблюдава необичайно вибриране, незабавно изключете двигателя! Определете причината: необичайните вибрации обикновено сигнализират за повреда.
- f) Преди да напуснете работното място, за да ремонтирате, настройвате, проверявате или отстранявате предмети, заседнали между ножовете, винаги изключвайте двигателя!
- g) Ако машината се оставя без надзора на оператора, вземете всички необходими предпазни мерки - изключете предавателния вал, свалете надолу всички допълнителни устройства, позиционирайте лоста за стартиране на празен ход и изключете двигателя.
- h) Преди да почисти, поправи или провери машината, операторът трябва да изключи двигателя и да се увери, че подвижните части са спрели.
- i) Емисиите от двигателя са вредни. Не използвайте машината в затворени помещения!
- j) Никога не задействайте мотофрезата без подходящата защита, без картери или без другите предпазни устройства да са на мястото си!
- k) Дръжте машината далеч от деца или домашни животни, когато работи.

- l) Не претоварвайте машината с прекалена дълбочина на оране или с прекалено висока скорост.
- m) Не използвайте машината на висока скорост по хлъзгав път. Бъдете особено внимателни, когато се движите на заден ход!
- n) Не допускайте никога да се доближава до работещата машина.
- o) Могат да се използват само устройства и спомагателно оборудване (напр. противотежест), разрешени от производителя.
- p) Никога не използвайте мотофрезата, ако видимостта е намалена или осветеността не е достатъчна.
- q) Бъдете внимателни при разораване на твърд терен, защото ножовете може да заседнат в терена, в резултат на което машината да се избуца напред. Когато това се случи, оставете дръжките на плуговете и не се опитвайте да управлявате машината.
- r) Никога не използвайте мотофрезата на терени със силен наклон.
- s) Внимавайте да не преобърнете машината, когато се движите по терен с наклон - надолу или нагоре.

1.4. РЕМОНТ, ПОДДРЪЖКА И СЪХРАНЕНИЕ

- a) Поддържайте машината, устройствата и допълнителното оборудване, включително и акумулаторната батерия, в безопасни работни условия. Ако е възможно, отстранете акумулатора преди да приберете машината за съхранение, за да избегнете замръзване и за да я заредите отделно, ако се наложи.
- b) На предварително определени интервали проверявайте дали винтовете на режещите инструменти, на двигателя и т.н. са добре закрепени, така че да се осигури безопасното функциониране на машината.
- c) Съхранявайте машината в затворени помещения и винаги далеч от пламъци. Изчакайте двигателя да изстине преди да приберете машината.
- d) Ако мотофрезата няма да се използва за дълъг период от време, е важно да запазите ръководството.
- e) Не ремонтирайте машина, ако нямате подходящи инструменти и ръководство с инструкции за разглобяване, сглобяване и поправяне на машината.

2. СИМВОЛИ ЗА БЕЗОПАСНОСТ

Ако не се обърне внимание на следните знаци, може да последват тежки наранявания. Прочетете внимателно знаците, съдържащи в ръководството и правилата за безопасност.

Ако знаците се откачат или са нечетливи, свържете с дистрибутора, за да ги смени.

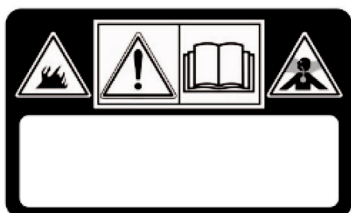

ВНИМАНИЕ!

Прочетете инструкциите преди да използвате машината.

ОПАСНОСТ! Двигателите отделят въглероден окис.

ОПАСНОСТ! Горивото е запалимо и експлозивно.

ВНИМАНИЕ!

ОПАСНОСТ! Стойте на разстояние от горещите повърхности.

ОПАСНОСТ! Дръжте ръцете и краката далеч от въртящите се части.

ОПАСНОСТ! Поддържайте работната зона свободна от хора, деца и животни.

ОПАСНОСТ! Ротора се върти. Стойте на разстояние от фрезите

3. КРАТКО ВЪВЕДЕНИЕ ЗА МОТОФРЕЗА

3.1. ОСНОВНИ ТЕХНИЧЕСКИ ПАРАМЕТРИ

| | |
|-------------------------------------|--|
| Мощност | 3,5 kW |
| Обороти на двигателя | 3300 min ⁻¹ |
| Стартиране | Стартиране чрез издърпване на стартерния елемент |
| Нетно/бруто тегло | 62.5 kg |
| Ширина на оран | 82 cm |
| Дълбочина на оран | ≥10 cm |
| Работна скорост | 0,1~0,3 m/s |
| Трансмисия | Ремъчна и верижна |
| Скорост на въртене | 120 об./мин |
| Ниво на измерената звукова мощност | 95.21 dB (A) |
| Несигурност | 2.0 dB (A) |
| Гарантирано ниво на звукова мощност | 97 dB (A) |
| Ниво на звуковото налягане | 75.21 dB (A) |
| Несигурност | 1.46 dB (A) |
| Вибрации предадени на ръката върху | < 2.5 m/s ² |
| Несигурност | 2.0 m/s |

3.2. ОСНОВНИ ЧАСТИ И КОМПОНЕНТИ НА МОТОФРЕЗАТА

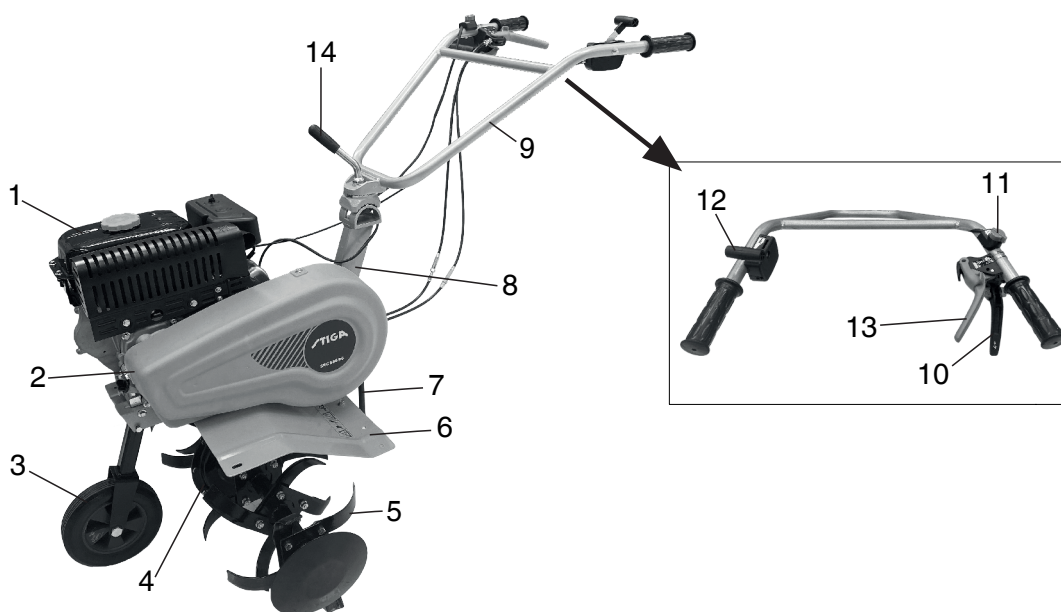

Фигура 1

- | | | |
|--|---|-----------------------|
| 1. Бензинов двигател | 2. Защита на ремъка | 3. Помощно колело |
| 4. Редукторна кутия | 5. Фреза | 6. Картер |
| 7. Плъзгач за дълбочина | 8. Скоба | 9. Плуг |
| 10. Лост на съединителя, движение напред | 11. Лост за изключване | 12. Лост за ускорение |
| 13. Лост на съединителя, движение назад | 14. Система за регулиране на височината | |

4. РАБОТА НА МОТОФРЕЗАТА

Преди да напусне фабриката, всяка мотофреза се подлага на предварително тестване. Все пак операторът трябва да провери всички механизми на машината и да ги регулира преди употреба.

4.1. РУТИННИ ПРОВЕРКИ

1. Проверете маслото на двигателя



Внимание!

Двигателят трябва да се зарежда с 0,6 л. двигателно масло. Ако нивото на маслото е по-ниско, когато операторът използва двигателя, той може да се повреди сериозно.



Внимание!

Използвайте чисто и висококачествено масло за четиритактови двигатели. Използването на замърсено масло или на какъвто и да е друг тип двигателно масло ще намали живота на двигателя.

- Позиционирайте двигателя в хоризонтална позиция.
- Развийте маслоизмервателната пръчка за контролиране на нивото на маслото и я почистете като я избършете (вижте Фиг. 2).
- Поставете маслоизмервателната пръчка за контролиране на нивото на маслото в отвора за маслото (не завивайте резбованите части).
- Извадете маслоизмервателната пръчка за контролиране на нивото на маслото, за да проверите нивото. Ако достига в зоната, отбелязана на щеката, е добре.
- Двигателно масло SAE15W – 40 е общо смазочно вещество и е подходящо за най-обичайните температури (виж таб.1)

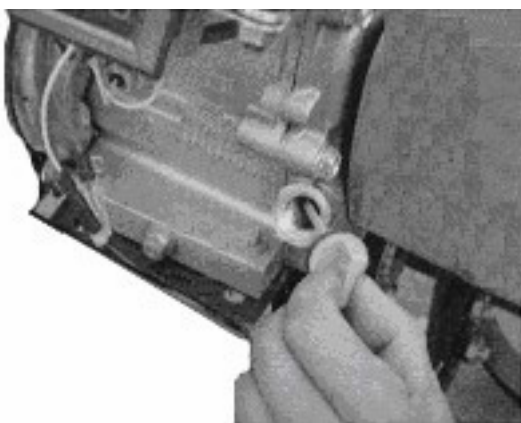

Фигура 2



Таблица 1

2. Проверете смазката в редукторната кутия
 - Позиционирайте мотофрезата на хоризонтална повърхност и махнете пробката (вижте Фиг. 4).
 - Препоръчително е да добавяте подходяща смазка към редукторната кутия на всеки 50 часа.
 - Препоръчителната смазка е грес на калциева основа.

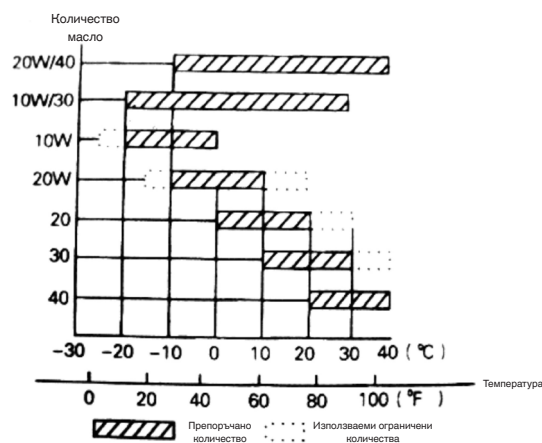

Фигура 4

3. Проверка на въздушния филтър



Внимание!

Не се опитвайте да стартирате двигателя без въздушен филтър или двигателят ще се износи по-бързо.

4.2. РЕГУЛИРАНЕ НА МОТОФРЕЗАТА

1. Регулиране на дръжките на плуга:

Забележка: Преди да регулирате височината на дръжките на плуговете, позиционирайте машината на равен терен, за да избегнете случайно падане.

- Разхлабете приспособлението за регулиране за дръжките на плуговете и изберете отвора в подходяща позиция. Регулирайте напречната греда на дръжките до височината на кръста на оператора, след което завъртете регулатора, за да го затегнете (вижте Фиг. 5).
2. Регулиране на дълбочината на разораването:
 - Регулирайте дълбочината на разораването на почвата като регулирате дълбочината на плъзгача. По-специално, чрез снижаване на лоста, дълбочината на разораването се увеличава, чрез повдигане на лоста дълбочината на разораване се намалява. (Вижте Фиг. 6).

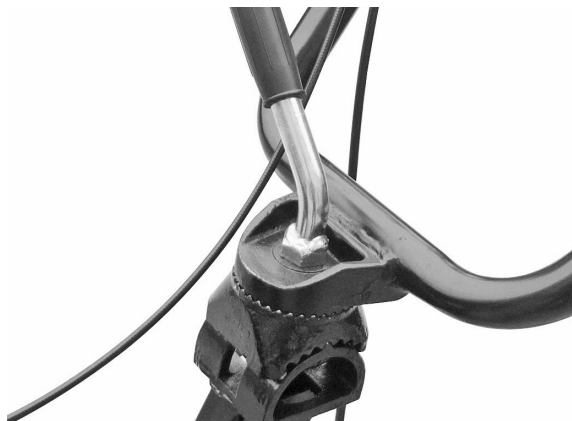

Фигура 5

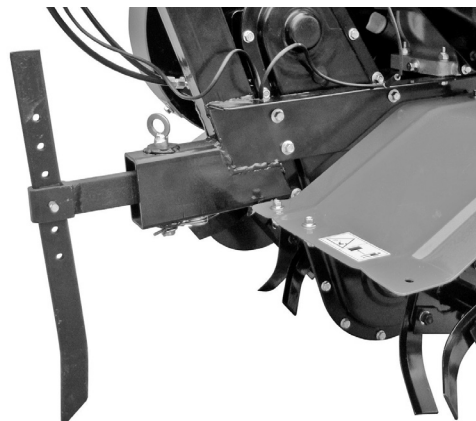

Фигура 6

3. Регулиране и използване на съединителя:

Забележка: преди да използвате съединителя, намалете скоростта на двигателя.

- Като включва или изключва съединителя, операторът може да контролира мощността на двигателя.
- Когато операторът задържи натиснат лоста на съединителя, съединителят е включен и предава ток към двигателя на мотофрезата и фрезите започват да се (Вижте Фиг. 7).

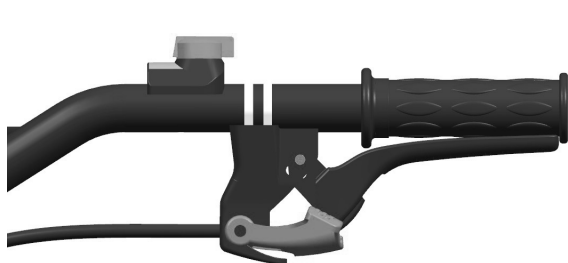

Фигура 7



Фигура 8

- Когато операторът отпусне лоста на съединителя, съединителят е изключен и токът на двигателя не се предава към мотофрезата и фрезите спират да се (Вижте Фиг. 8).

Забележка: Преди да регулирате височината на дръжките на плуговете, позиционирайте машината на равен терен, за да избегнете случайно падане.

- Преди всичко проверете обтягането на кабела на съединителя. Обикновено кабелът трябва да има луфт от 4-8 mm, ако това не е така, развийте фиксиращата гайка и регулирайте кабела. След като приключите с регулирането, затегнете блокиращата гайка (Вижте Фиг. 9).
- Ако е необходимо, операторът може да стартира двигателя, за да провери дали съединителят се включва и изключва правилно.

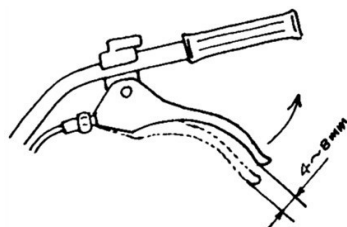

Фигура 9

4. Регулиране на обтягането на ремъка:

- Ако обтягането на ремъка не е в рамките на нормалното, е необходимо регулиране. Разхлабете 4 гайки на мотора (Вижте Фиг. 10 и 11).
- След като развиете четирите гайки на двигателя, ако ремъкът е много отпуснат, избутайте напред двигателя, а ако ремъкът е прекалено обтегнат, издърпайте назад двигателя, докато обтягането на ремъка влезе в нормалните граници. Накрая затегнете гайките на двигателя и на свързващия диск (Вижте Фиг. 12).

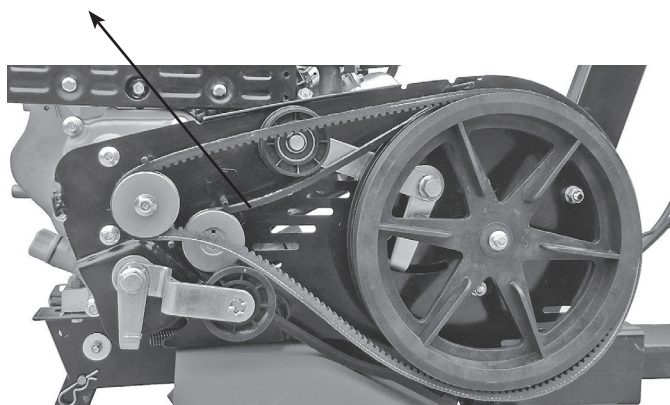

Фигура 10
Гайки на двигателя

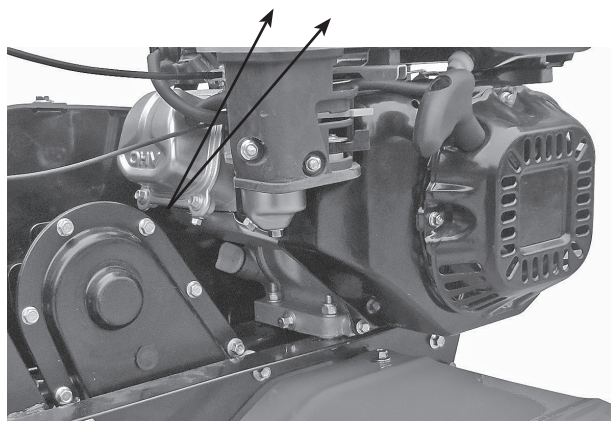

Фигура 11
Гайки на двигателя

5. Регулиране на кабела за ускорение:

- Нормална скорост: 1800 ± 100 об./мин.; повишена скорост: 3000 ± 50 об./мин. Скоростта може да се регулира като се използва оборотомер.
- Начин на контрол и регулиране на скоростта. Регулиране на кабела за ускорение

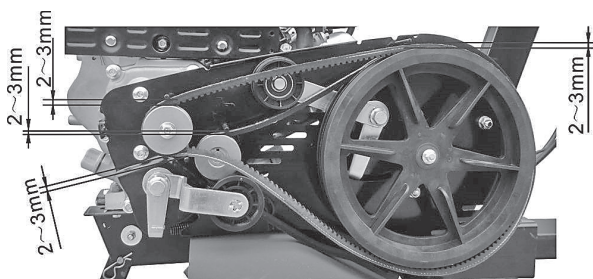

Фигура 12



Фигура 13
Лост за ускорение

- Завъртете лоста за ускорение на дръжката на плуга на максимум без товар и проверете дали оборотомерът показва скорост между 3600 ± 50 об./мин. След това завъртете лоста за ускорение на дръжката на плуга на минимум и проверете дали оборотомерът показва скорост между 1800 ± 100 об./мин.
- Ако скоростта, отчетена от оборотомера, не е в посочените граници, е необходимо да регулирате двигателя.

За да регулирате двигателя:

- a) Проверете дали свързките на ускорителния кабел не са разхлабени или срязани. Ако е така, затегнете ги отново.
 - b) Завъртете ускорителния лост, разположен на дръжката на плуга на максимум без товар, след това ограничете скоростта, като регулирате гайките на ускорителния механизъм на двигателя до подходящата позиция.
 - c) След много часове работа, операторът може да регулира гайките на ускорителния кабел, за да регулира двигателя.
6. Използвайте лоста на реверсивния механизъм:



Внимание!

Преди да използвате лоста на реверсивния механизъм, намалете оборотите на двигателя.

- Включвайки и изключвайки лоста на реверсивния механизъм, операторът може да контролира мощността на двигателя.
- Когато операторът задържи натиснат лоста на съединителя, съединителят е включен и предава ток към двигателя на мотофрезата и фрезите започват да се въртят в обратна посока (Вижте Фиг. 14).



Фигура 14



Фигура 15

- Когато операторът отпусне лоста на съединителя, съединителят е изключен и токът на двигателя не се предава към мотофрезата и фрезите спират да се (Вижте Фиг. 15).

Забележка: Когато използвате лоста на реверсивния механизъм, работете безопасно. Неправилното регулиране на кабела на съединителя може да повлияе негативно на нормалната употреба на продукта.

7. Регулиране на спомагателното колело:

- Регулирайте спомагателното колело на мотофрезата в позицията, показана на Фиг. 15 при пътуване по пътя.
- Регулирайте спомагателното колело на мотофрезата в позицията, показана на Фиг. 16 при пътуване по поле.

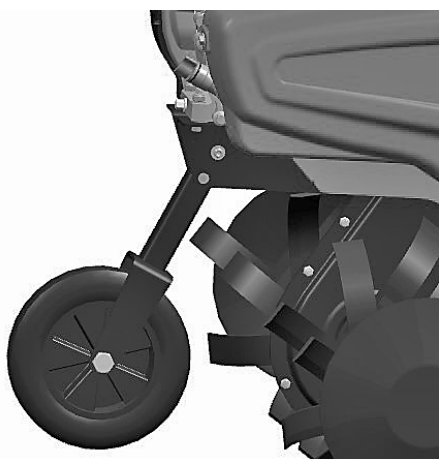

Фигура 15

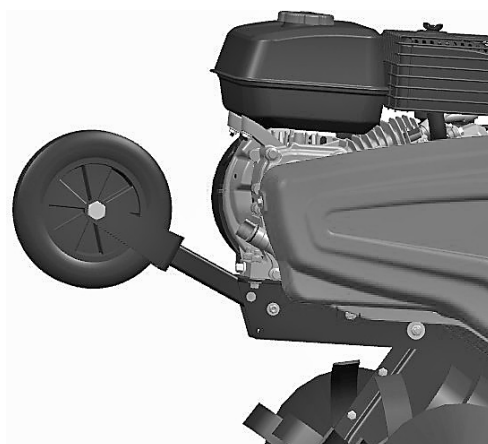

Фигура 16

5. СТАРТИРАНЕ

5.1. КАК ДА СТАРТИРАТЕ МАШИНАТА



Внимание!

Преди да стартирате двигателя, предавателният лост трябва да е на нулева скорост. Лостът на съединителя трябва да е освободен.

1. Позиционирайте лоста на въздуха на CLOSE (затворено).



2. Завъртете леко ускорителния лост към максималната скорост.

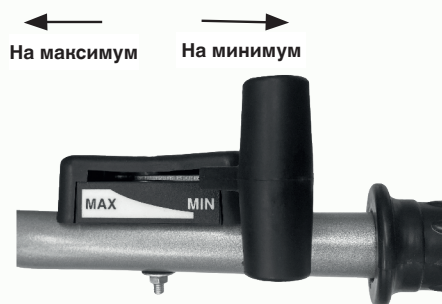

3. Позиционирайте превключвателя на двигателя на ВКЛ (отворено)

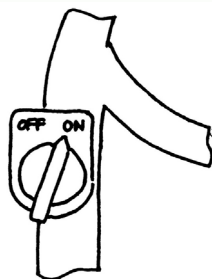

Издърпайте леко кабела на стартера, докато усетите съпротивление, след което го издърпайте бързо и със сила.

Не пускайте внезапно лоста, който може да отскочи назад и да удари и повреди двигателя. За да го освободите, плъзнете го бавно по кабела за задействане.



- След като двигателят загрее, натиснете леко лоста на въздуха към OPEN (отворено).

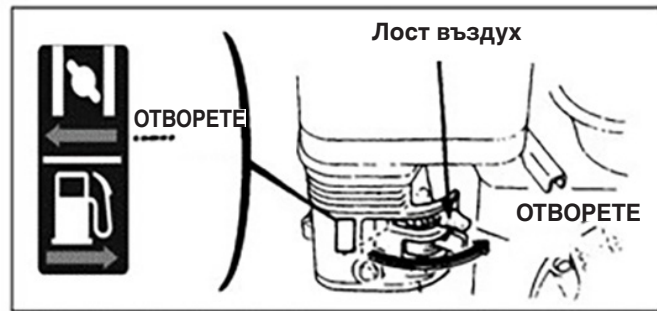

- Използвайте ускорителния лост (или лоста на дроселната клапа), за да регулирате оборотите на двигателя до заявеното ниво.

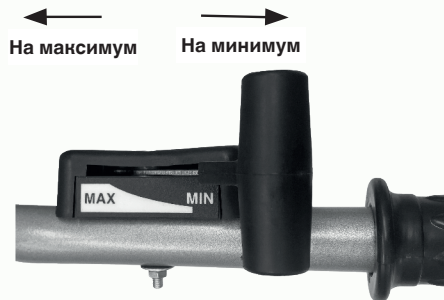

5.2. КАК ДА СПРЕТЕ ДВИГАТЕЛЯ

- При авария двигателят може да бъде спрян чрез директно завъртане на превключвателя на двигателя в положение ИЗКЛ.
- При нормални условия стъпките, които трябва да следвате, за да спрете двигателя са следните:

- Избутайте ускорителния лост към положение минимум.



- Завъртете превключвателя на двигателя на ИЗКЛ.

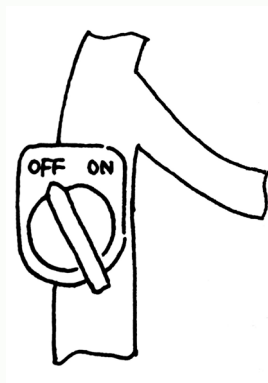

6. ПОДДРЪЖКА НА БЕНЗИНОВИЯ ДВИГАТЕЛ



Внимание!

- Спрете двигателя преди извършване на поддръжка.
- За да предотвратите случайно стартиране на двигателя, завъртете превключвателя на двигателя на ИЗКЛ. (неподвижен) и махнете свързващата линия на запалителната свещ.
- Проверката и поддръжката на двигателя могат да се извършват само от оторизиран дистрибутор, освен ако самият потребител не разполага с инструменти и материали, подходящи за проверка и поддръжка и е в състояние да ремонтира и поддържа двигателя.

Забележка: Ако трябва да се поддържа добра работа на двигателя, той трябва да се проверява и регулира редовно. Редовната поддръжка гарантира дълъг живот на продукта. Следната таблица описва необходимите интервали на поддръжка и компонентите, които трябва да се поддържат.

| Цикъл на поддръжка Месечно. За реални часове на използване, ако е по- малко от месец. | | Еже- днев- но из- полз- ване | След първия месец/след 20 часа | Всеки сезон/ всеки 50 часа | Всеки 6 месеца/ всеки 100 часа | Всяка година/ всеки 300 часа |
|---|-------------------------------|---|--------------------------------------|----------------------------------|---|---------------------------------------|
| Моторно масло | Проверка на нивото на маслото | ● | | | | |
| | Смяна на маслото | | ● | | ● | |
| Смазване в редукторната кутия (налична при някои модели) | Проверка на смазката | ● | | | | |
| | Прибавяне на смазка | | ● | ● | | |
| Въздушен филтър | Проверка | ● | | | | |
| | Почистване | ● | | | | |
| Запалителна свещ | Проверка и почистване | | | | ● | |
| Искрогасител (опционален) | Почистване | | | | ● | |
| Резервоар и горивен филтър | Почистване | | | ● | | |
| Въздушен филтър | Проверка/регулиране | | | | | ● |
| Линия на гориво | Проверка | Всеки две години (ако е необходимо сменете) | | | | ● |

Забележка:

1. Ако машината се използва в прашни условия, увеличете честотата на поддръжка.
2. Потребителят не може да демонтира двигателя, освен ако не разполага с подходящи инструменти и умения за механичен ремонт.

6.1. СМЯНА НА ДВИГАТЕЛЯ

Източете маслото на двигателя след загряване на двигателя, за да осигурите бързо и пълно източване на маслото:

- Развийте пръчката за измерване на нивото на маслото на двигателя и гайката за източване на масло, за да източите моторното масло.
- Завийте отново гайката за източване на масло и я затегнете.
- Напълнете двигателя с указаното масло и проверете нивото на маслото.
- Монтирайте отново маслоизмервателната пръчка.
- Обемът на моторното масло трябва да бъде 0,6 литра.



6.2. ПОДДРЪЖКА НА ВЪЗДУШНИЯ ФИЛТЪР

Мръсен въздушен филтър ще блокира преминаването на въздух в карбуратора. За да избегнете повреда на карбуратора, въздушният филтър трябва да се обслужва редовно. Ако двигателят трябва да работи в прашна среда, увеличете честотата на поддръжка.



Внимание!

Никога не използвайте бензин или препарат с ниска точка на горене, за да почистите въздушния филтър, тъй като това може да причини пожар.

ПОДДРЪЖКА НА ВЪЗДУШНИЯ ФИЛТЪР

Почиствайте на всеки 50 часа (или на всеки 10 часа при особено прашни условия на използване) в подходящ разтворител и оставете да изсъхне, след това го потопете в чисто двигателно масло, докато се напълни, след което изстиснете излишното масло.

Забележка: Никога не се опитвайте да стартирате двигателя без въздушен филтър. Това може да причини бързо износване на двигателя.

- Демонтирайте крилчатата гайка и корпуса на въздушния филтър и отстранете филтърния елемент.
- Използвайте незапалим почистващ препарат или препарат с висока точка на възпламеняване, за да почистите филтърния елемент и го оставете да изсъхне.
- Потопете филтърния елемент в двигателното масло и след това избършете излишното масло.
- Позиционирайте отново корпуса на филтърния елемент на въздушния филтър.



6.3. ПОДДРЪЖКА НА ЗАПАЛИТЕЛНАТА СВЕЩ

Забележка: Никога не използвайте запалителна свещ с неправилен топлинен диапазон. За да се осигури нормално стартиране на двигателя, разстоянието на запалителната свещ трябва да бъде подходящо и без отлагания.

- Използвайте специален гаечен ключ, за да отделите запалителната свещ

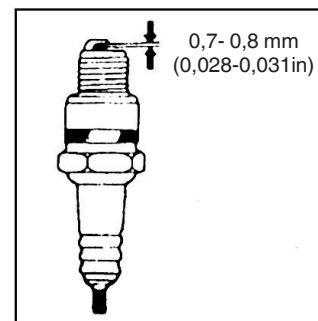
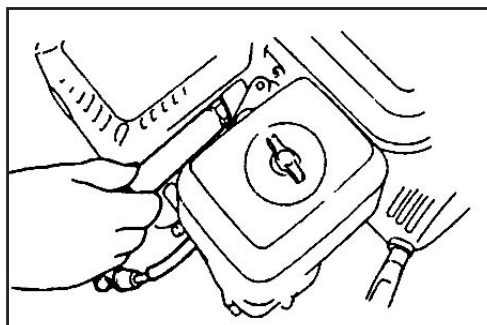

Внимание!

- Ако двигателят току-що е спрял, ауспухът ще бъде много горещ. Стойте далеч от високи температури, за да избегнете изгаряния.
- Проверете запалителната свещ. Ако е износена или изолацията е напукана или повредена, сменете я; ако има твърде много въглеродни отлагания, използвайте телена четка, за да я почистите.
- Използвайте дебеломер, за да измерите разстоянието между електродите на свещта: правилната стойност трябва да бъде между 0,70 и 0,80 mm.
- Проверете дали шайбата на запалителната свещ е в добро състояние. За да избегнете повреда на резбата, използвайте ръката си, за да завиете запалителната свещ.
- След като завиете запалителната свещ докрай, използвайте специален гаечен ключ, за да затегнете свещта и долната шайба.

Забележка: Ако запалителната свещ е нова, затегнете свещта още половин оборот, след като сте натиснали здраво шайбата.

Ако запалителната свещ е използвана, затегнете я на 1/8-1/4 оборота, след като натиснете здраво шайбата.

Свещта трябва да е добре затегната или ще се нагрее и ще повреди двигателя.



Внимание!

Ако двигателят току-що е спрял, ауспухът ще бъде много горещ. Не работете по двигателя преди да е изстинал.

Забележка: Искрогасителят трябва да се обслужва на всеки 100 часа, за да се осигури ефективна работа.

- Разхлабете двата винта от 4 mm от изпускателната тръба и я демонтирайте.
- Разхлабете четирите винта от 5 mm от предпазителя на ауспуха, за да откачите предпазителя на ауспуха.
- Разхлабете четирите винта от 4 mm от искрогасителя, за да го махнете от предпазителя на ауспуха.
- Използвайте четка, за да отстраните въглеродните отлагания от защитната мрежа на искрогасителя.

Забележка: Искрогасителят не трябва да има пукнатини или повреди. Ако има такива, сменете искрогасителя.

6.4. РЕГУЛИРАНЕ НА КАРБУРАТОРА НА МИНИМАЛНИ ОБОРОТИ

- Стартирайте двигателя, за да го загреете до нормална температура.
- Когато двигателят работи на минимум, регулирайте външния винт на дросела, за да настроите нормалната скорост на минимум.
Скорост на нормален минимум 1800 ± 150 обороти/мин.

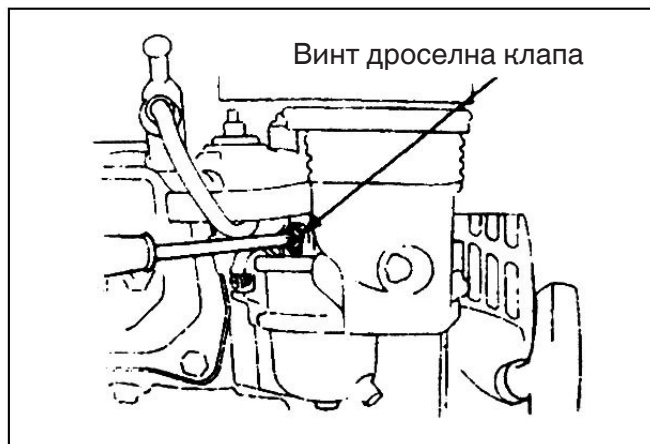

7. ПОДДРЪЖКА НА ФИЛТЪРА

Поради износване от стартиране, използване на съединителя и промени в натоварването, гайките на мотофрезата може да се разхлабят. Компонентите могат да се износят поради ниската мощност на бензиновия двигател, високия разход на гориво и други повреди, които могат да компрометират използването на мотофрезата. За да се ограничат тези възможности, е необходима стриктна и редовна поддръжка на мотофрезата, за да се поддържат добри технически условия и да има по-дълъг живот.

7.1. РОДАЖ

1. Консултирайте се с ръководството за информация относно родажа на бензиновия двигател.
2. Нова или използвана мотофреза трябва да работи един час без натоварвания, след това още 9 часа, накрая може да се използва за нормални операции.

7.2. ТЕХНИЧЕСКА ПОДДРЪЖКА НА МОТОФРЕЗАТА



Преди да извършите каквато и да била проверка, почистване или поддръжка/регулиране на машината:

- Спрете машината и изключете двигателя.
- Да се уверите за спирането на всеки движещ се компонент.
- Изчакайте двигателят да се охлади.

1. Поддръжка на смени (преди и след всяка смяна):
 - a) Слушайте и наблюдавайте за необичайни явления като шум, прегряване, разхлабени гайки и др.
 - b) Проверете за течове на масло от бензиновия двигател.
 - c) Проверете дали нивата на маслото на бензиновия двигател са между горната и долната маркировка на индикатора за ниво.
 - d) Отстранете своевременно мръсотия, кал, трева и петна от масло, които се намират по машината или нейните принадлежности.
 - e) Съхранявайте дневници за селскостопанската дейност.
2. Поддръжка на първо ниво (всеки 150 часа работа):
 - a) Извършете всяка стъпка от поддръжката за всяка смяна.
 - b) Почистете редукторната кутия и сменете смазващата грес
3. Поддръжка на второ ниво (всеки 800 часа работа):
 - a) Извършете всяка стъпка на поддръжка за 150 часа работа.
 - b) Проверете зъбните колела и лагерите. Ако някой от тях е силно износен, сменете ги.
 - c) Ако някоя от частите или компонентите на мотофрезата, като фрези или гайки, са повредени, сменете ги!
4. Поправки и технически проверки (всеки 1500-2000 часа работа):
 - a) Демонтирайте цялата машина при местен дилър, оторизиран за почистване и проверка. Ако някоя от частите или компонентите са много износени, сменете ги или ги поправете.
5. Ремонтът и поддръжката на бензиновия двигател трябва да се извършват съгласно ръководството.

7.3. ТАБЛИЦА ЗА ТЕХНИЧЕСКА ПОДДРЪЖКА НА МИНИ МОТОФРЕЗАТА

(ПОСОЧЕНОТО С ✓ ПОДЛЕЖИ НА ПОДДРЪЖКА)

| Период на работа Тип на поддръжка | Всеки ден | След 8 часа работа на междинно натоварване | След първия месец/след 20 часа | След третия месец/след 150 часа | Всяка година/ всеки 1 000 часа | Всеки 2 години или 2 000 часа |
|---|-----------|--|--------------------------------|---------------------------------|-----------------------------------|-------------------------------|
| Проверка и затягане на винтовете и гайките | ✓ | | | | | |
| Проверка и прибавяне на ново двигателно масло | ✓ | | | | | |
| Почистване и смяна на двигателното масло | | (Първи път) | (Втори път) | ✓(Трети път и следващи) | | |
| Проверете за течове на масло | ✓ | | | | | |
| Почистете мръсотия, трева и петна от масло | ✓ | | | | | |
| Разрешаване на проблеми | ✓ | | | | | |
| Регулиране на работните части | ✓ | | | | | |
| Обтягане на ремъка (*) | ✓ | | | | | |
| Зъбни колела и лагери (*) | | | | | ✓ | |

(*) Операция, която трябва да се извърши от вашия Дистрибутор или от Сервизен център

7.4. ПРИБИРАНЕ ЗА СЪХРАНЕНИЕ НА МИНИ МОТОФРЕЗАТА

Ако мини мотофрезата трябва да се съхранява за дълго време, вземете следните мерки, за да избегнете ръжда и ерозия.

1. Запечатете и съхранете бензиновия двигател, както е указано в изискванията на брошурата за бензинов двигател.
2. Почистете мръсотията и калта от повърхността.
3. Източете греста от предавателната кутия и я напълнете с нова грес.
4. Нанесете антикорозионно масло върху небоядисаните части на повърхността, която не е от алуминиева сплав.
5. Съхранявайте продукта на безопасно, затворено, добре проветриво и сухо място.
6. Запазете инструментите, сертификата за качество и ръководството за експлоатация, които са приложени към машината.

7.5. ТРАНСПОРТИРАНЕ

Предвидено е преместването да се извършва с мотокар. Вилите, разширени до максималното позволено положение, трябва да се поставят в предназначенията за това места на палета. Масата на машината е посочена върху етикета на маркировката. Посредством транспортното колело (Fig. 1 part. 3) може да пренесете мотофрезата практично и удобно до мястото на използване. Преди да транспортирате машината, изгасете двигателя.

8. РАЗРЕШАВАНЕ НА ПРОБЛЕМИ

Ако двигателят не може да се стартира, проверете:

1. дали превключвателят на двигателя е на ВКЛ;
2. дали в машината има достатъчно смазка;
3. дали горивният клапан е ВКЛ;
4. дали има гориво в резервоара;
5. дали горивото достига до карбуратора; за да провери това, потребителят може да разхлаби изпускателната гайка на карбуратора и да позиционира горивния клапан на ВКЛ.



Внимание!

Ако изтече гориво, внимателно го отстранете и оставете да изсъхне, преди да проверите запалителната свещ или да стартирате двигателя, тъй като разлятото гориво и неговите пари могат да причинят пожар.

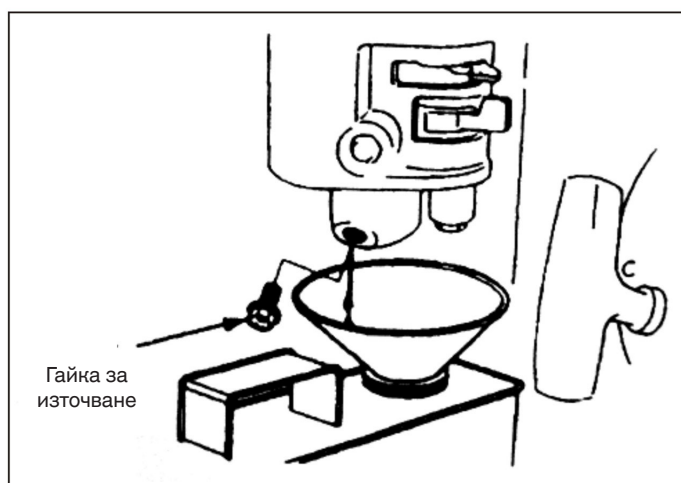

6. че запалителната свещта генерира искрата.
 - a) Свалете капачката на свещта, отстранете праха и разкачете свещта.
 - b) Поставете капачката на запалителната свещ на свещта.
 - c) Свържете металното тяло на запалителната свещ към главата на двигателя. Издърпайте леко стартера, за да проверите за искри. Ако това се случи, монтирайте отново запалителната свещ и стартирайте двигателя.
7. Ако двигателят все още не стартира, занесете го за ремонт при оторизиран дилър.

BS - PRIJEVOD ORIGINALNIH UPUTSTAVA

SADRŽAJ

| | |
|---|-----------|
| 1. SIGURNOSNI PROPISI | 2 |
| 1.1. OBUKA | 2 |
| 1.2. PRIPREMNE RADNJE | 2 |
| 1.3. RAD..... | 2 |
| 1.4. POPRAVKA, ODRŽAVANJE I SKLADIŠTENJE | 3 |
| 2. SIGURNOSNE OZNAKE | 3 |
| 3. KRATAK UVOD O MOTOKULTIVATORU | 4 |
| 3.1. GLAVNI TEHNIČKI PARAMETRI | 4 |
| 3.2. DIJELOVI I GLAVNE KOMPONENTE MOTOKULTIVATORA | 4 |
| 4. RAD MOTOKULTIVATORA | 5 |
| 4.1. REDOVNE KONTROLE | 5 |
| 4.2. PODEŠAVANJE MOTOKULTIVATORA | 6 |
| 5. STARTANJE | 10 |
| 5.1. POSTUPAK STARTANJA MAŠINE | 10 |
| 5.2. POSTUPAK ZAUSTAVLJANJA MOTORA..... | 11 |
| 6. ODRŽAVANJE BENZINSKOG MOTORA | 12 |
| 6.1. ZAMJENA MOTORNOG ULJA | 13 |
| 6.2. ODRŽAVANJE FILTRA ZRAKA..... | 13 |
| 6.3. ODRŽAVANJE SVJEĆICE ZA PALJENJE | 14 |
| 6.4. PODEŠAVANJE KARBURATORA PRI MINIMALNON BROJU OKRETAJA | 15 |
| 7. ODRŽAVANJE FILTRA | 16 |
| 7.1. PROBNI POGON | 16 |
| 7.2. TEHIČKO ODRŽAVANJE MOTOKULTIVATORA | 16 |
| 7.3. TABLICA S TEHNIČKIM ODRŽAVANJEM MALOG MOTOKULTIVATORA (OZNAKA ✓ POKAZUJE DA TREBA VRŠITI ODRŽAVANJE) | 17 |
| 7.4. SKLADIŠTENJE MOTOKULTIVATORA NA DUGI PERIOD | 17 |
| 7.5. TRANSPORT | 17 |
| 8. RJEŠAVANJE PROBLEMA | 18 |



Pažnja!

Posebnu pažnju obratite na sljedeće informacije:

Pažljivo pročitajte ovaj priručnik s uputstvima za rad i održavanje prije početka rada i pridržavajte se istih za vrijeme rada. Ukoliko se pridržavate priručnika, motokultivator koji smo proizveli radit će sigurno i pouzdano i neće se oštetiti niti ozlijediti osobe. Ako se ne pdržavate priručnika, mogu nastati ozbiljna oštećenja mašine ili se možete ozlijediti.

NAPOMENA: Ukoliko nastanu problemi s mašinom ili imate pitanja u vezi s njenim radom, pozovite našeg ovlaštenog distributera.

1. SIGURNOSNI PROPISI

1.1. OBUKA

- a) Pažljivo pročitajte priručnik s uputstvima za upotrebu. Naučite kako da zaustavite mašinu i kako brzo da isključite radne uređaje. Naučite kako zaustaviti mašinu i kako brzo isključiti uređaje koji su uključeni.
- b) Strogo je zabranjeno da djeca koriste mašinu! Odrasle osobe mogu koristiti mašinu samo nakon što pročitaju priručnik!
- c) Uvjerite se da se nijedna druga osoba ili predmet, a posebno djeca ili životinje, ne nalaze u radnom području u kojem njihova sigurnost može biti ugrožena.

1.2. PRIPREMNE RADNJE

- a) Detaljno provjerite radno područje i uklonite sva strana tijela.
- b) Prije startanja motora, postavite polugu u ler.
- c) Nemojte aktivirati mašinu ako niste obučeni kako treba. Ukoliko je teren u radnom području klizav, nosite obuću otpornu na klizanje da poboljšate Vašu stabilnost.
- d) Pažljivo rukujte gorivom jer je ono lako zapaljivo! Obratite pažnju na sljedeća pravila:
 - 1) Koristite odgovarajući kanistar za čuvanje goriva.
 - 2) Nikada nemojte puniti spremnik kad je motor uključen ili kad je motor vruć.
 - 3) Uvijek pazite kad puniti spremnik na otvorenom. Nikada ne puniti spremnik u zatvorenoj prostoriji.
 - 4) Prije startanja motora, pritegnite poklopac na spremniku i očistite ostatke goriva.
- e) Nikada nemojte vršiti podešavanja kad je motor upaljen!
- f) Za bilo koju operaciju na mašini, kao što su na primjer popravka i održavanje, obavezno morate nositi sigurnosne naočale.

1.3. RAD

- a) Kad startate motor, poluga mjenjača mora biti u leri. Ne približavajte/ne stavljajte ruke i noge pored rotirajućih dijelova.
- b) Kada radite/prelazite s mašinom po putu s kamenčićima, trotoaru ili autoputu, pazite na promet kako biste prepoznali moguće rizike! Strogo je zabranjeno prevoziti osobe!
- c) Ako mašina udari o strana tijela, odmah ugastite motor i pažljivo provjerite je li motokultivator oštećen. Ako je mašina oštećena, popravite je prije nego što nastavite raditi.
- d) Uvijek pazite na ambijentalne uslove da ne dođe do klizanja ili pada mašine.
- e) Ako mašina vibrira nepravilno, odmah isključite motor! Pronađite uzrok: nepravilne vibracije ukazuju na postojanje kvara.
- f) Prije nego što napustite radno mjesto da biste popravili, podesili, provjerili ili uklonili predmete koji su se zaglavili između noževa, uvijek ugastite motor!
- g) Ukoliko rukovaoc ostavi mašinu bez nadzora, poduzmite sve potrebne preventivne mjere, odnosno isključite prijenosnu osovinu, spustite dodatnu opremu, postavite polugu za pokretanje u ler i ugastite motor.
- h) Prije nego što očistite, popravite ili provjerite mašinu, trebata ugastiti motor i provjeriti jesu li se dijelovi u pokretu zaustavili.
- i) Ispušni plinovi motora su štetni. Nikada nemojte koristiti mašinu u zatvorenim prostorijama!
- j) Nikada nemojte uključivati motokultivator ako na njega nije namontirana odgovarajuća zaštitna oprema, ako na njemu nema kartera ili ostalih zaštitnih uređaja!
- k) Držite mašinu podalje od djece ili domaćih životinja kada ona radi.
- l) Nemojte preopterećivati mašinu s pretjeranom dubinom zaoravanja ili suviše velikom brzinom.
- m) Nemojte koristiti mašinu velikom brzinom na klizavom putu. Pazite kad vozite u rikverc!

- n) Ne dozvolite da se iko približi mašini kad ona radi.
- o) Mogu se koristiti samo uređaji i dodatna oprema (npr. protutegovi) koje dopusti proizvođač.
- p) Nemojte nikada koristiti motokultivator ako je vidno polje smanjeno ili ako osvjjetljenje nije dovoljno.
- q) Pazite kada zaoravate tvrd teren, jer se noževi mogu zaglaviti u terenu i odbaciti mašinu unaprijed. Ukoliko do toga dođe, pustite ručice pluga i nemojte pokušavati preuzeti kontrolu nad mašinom.
- r) Nemojte nikada koristiti motokultivator na jako strmom terenu.
- s) Pazite da ne prevrnete mašinu kada prelazite preko strmog terena, uzbrdo ili nizbrdo.

1.4. POPRAVKA, ODRŽAVANJE I SKLADIŠTENJE

- a) Držite mašinu, uređaje i dodatnu opremu, kao i akumulator, u sigurnim radnim uslovima. Ako je moguće, otkaçite akumulator prije nego što odložite mašinu kako se on ne bi zaledio i djelimično ga napunite, ako je potrebno.
- b) U određenim vremenskim intervalima provjerite vijke rezne opreme, motora itd. da vidite da li su pravilno pričvršćeni kako bi se garantirao siguran rad mašine.
- c) Čuvajte mašinu na zatvorenom mjestu, podalje od plamena. Pričekajte da se motor ohladi prije nego što odložite mašinu.
- d) Ako motokultivator dugo nećete koristiti, bitno je da sačuvate priručnik.
- e) Nemojte popravljati mašinu ako ne posjedujete odgovarajući alat i priručnik s uputstvima za rastavljanje, sklapanje i popravku mašine.

2. SIGURNOSNE OZNAKE

Ako ne obratite pažnju na naredne oznake, možete se ozbiljno ozlijediti. Pažljivo pročitajte simbole koji se nalaze u priručniku i sigurnosne propise.

Ako simboli spadnu ili postanu nečitki, kontaktirajte distributera da ih zamijeni.

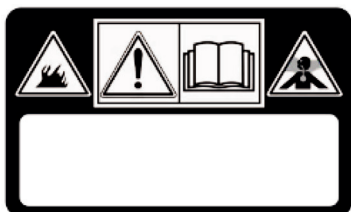

PAŽNJA!

Pročitajte uputstva prije korištenja mašine.

OPASNOST! Motori emitiraju ugljični monoksid.

OPASNOST! Gorivo je zapaljivo i eksplozivno.

PAŽNJA!

OPASNOST! Držite se podalje od vrućih površina.

OPASNOST! Držite ruke i stopala podalje od okretnih dijelova.

OPASNOST! U radnom području ne smije biti odraslih, djece i životinja.

OPASNOST! Rotor se okreće. Uvijek se držite podalje od noževa

3. KRATAK UVOD O MOTOKULTIVATORU

3.1. GLAVNI TEHNIČKI PARAMETRI

| | |
|-----------------------------------|-----------------------------|
| Snaga | 3,5 kW |
| Okretaji motora | 3300 min ⁻¹ |
| Startanje | Startanje povlačenjem sajle |
| Neto/bruto težina | 62.5 kg |
| Širina zaoravanja | 82 cm |
| Dubina zaoravanja | ≥10 cm |
| Radna brzina | 0,1~0,3 m/s |
| Prijenosni sistem | Kaišni i lančani |
| Brzina rotacije | 120 okretaja/min |
| Izmjerena razina zvučne snage | 95.21 dB (A) |
| Nesigurnost | 2.0 dB (A) |
| Garantirana razina zvučne snage | 97 dB (A) |
| Nivo zvučnog pritiska | 75.21 dB (A) |
| Nesigurnost | 1.46 dB (A) |
| Vibracije koje se prenose na ruku | < 2.5 m/s ² |
| Nesigurnost | 2.0 m/s |

3.2. DIJELOVI I GLAVNE KOMPONENTE MOTOKULTIVATORA

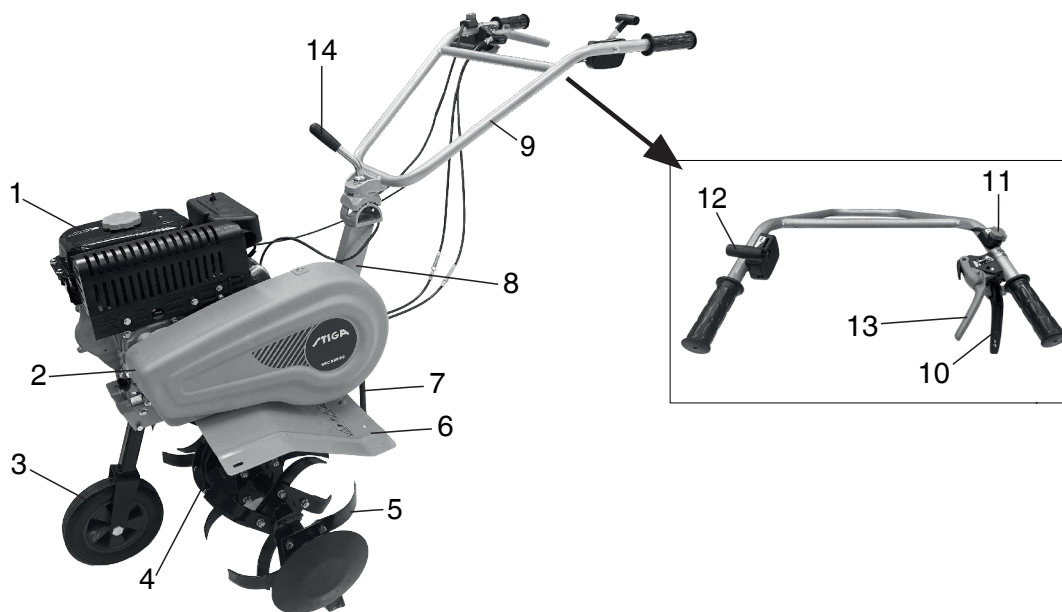

Slika 1

- | | | |
|--|----------------------------------|------------------|
| 1. Benzinski motor | 2. Štitnik kaiša | 3. Pomoćni točak |
| 4. Mjenjačka kutija | 5. Nož | 6. Karter |
| 7. Papučica za dubinu | 8. Držač | 9. Ručica pluga |
| 10. Poluga kvačila, kretanje naprijed | 11. Poluga za isključivanje | 12. Poluga gasa |
| 13. Poluga kvačila, kretanje u rikverc | 14. Sistem za podešavanje visine | |

4. RAD MOTOKULTIVATORA

Prije nego što motokultivatori izađu iz fabrike, svaki od njih podliježe probnom pogonu. Rukovatelj u svakom slučaju mora provjeriti sve mehanizme mašine i podesiti ih prije upotrebe.

4.1. REDOVNE KONTROLE

1. Provjerite ulje u motoru



Pažnja!

Motor trebate napuniti sa 0,6 litara motornog ulja. Ako je nivo ulja niži, kad rukovatelj koristi motor, motor će se ozbiljno oštetiti.



Pažnja!

Koristite čisto i visokokvalitetno motorno ulje za četverotaktne motore. Ukoliko koristite nečisto ulje ili ulje bilo koje druge vrste, smanjit će se radni vijek motora.

- Postavite motor u vodoravni položaj
- Odvijte štapić za kontrolu nivoa ulja i očistite ga trljanjem (vidi Sl. 2).
- Stavite štapić za kontrolu nivoa ulja u otvor za ulje (nemojte dodirivati dijelove s navojem)
- Izvadite štapić za kontrolu nivoa ulja da provjerite nivo ulja. Ako se nalazi između oznaka na štapiću, onda je nivo ulja ispravan.
- Motorno ulje SAE15W -40 je generalno mazivo i pogodno je za najuobičajenije temperature ambijenta (Pogledajte tabelu 1).

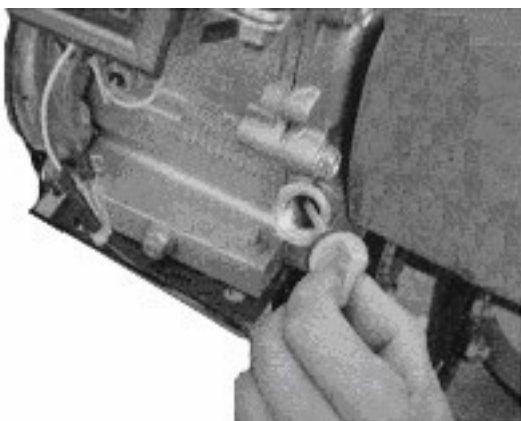

Slika 2



Tabela 1

2. Provjerite ulje u mjenjačkoj kutiji
 - ostavite motokultivator na vodoravnu površinu i skinite poklopac (vidi Sl. 4).
 - Preporučujemo da svakih 50 sati sipate mazivo koje će odgovarati mjenjačkoj kutiji.
 - Preporučeno mazivo je na bazi kalcija.

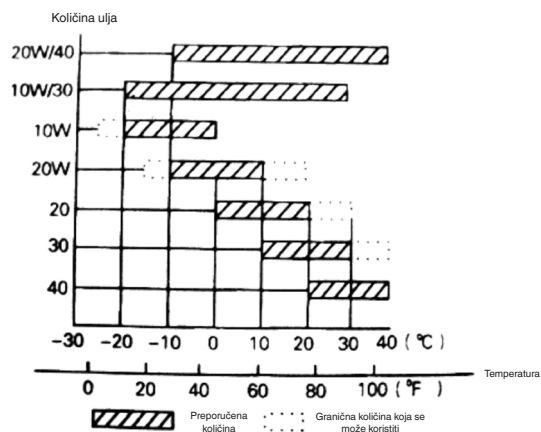
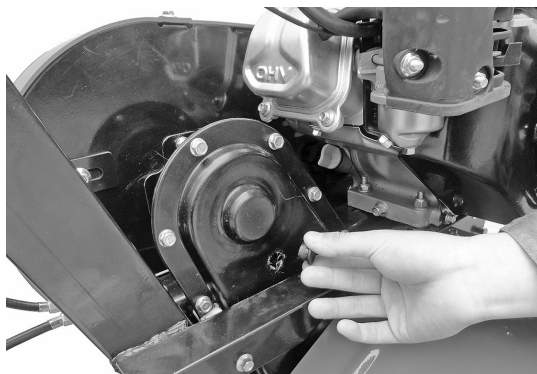

Slika 4

3. Kontrola filtra za zrak



Pažnja!

Nemojte puštati motor u pogon bez filtra za vazduh, u suprotnom će se motor brzo pohabati.

4.2. PODEŠAVANJE MOTOKULTIVATORA

1. Podešavanje ručica pluga:

Napomena: Prije nego što podesite visinu ručica pluga, postavite mašinu vodoravno na ravni teren da slučajno ne padne.

- Odvijte podešivač ručica pluga i odaberite rupu u prikladnom položaju. Podesite ukrštnu šipku ručica pluga sve do visine struka rukovatelja, potom okrenite podešivač da biste ga pritegli (vidi Sl. 5).
2. Podešavanje dubine zaoravanja:
 - Podesite dubinu zaoravanja na način što ćete podesiti dubinu papučice. Posebice, kada spustite polugu dubina zaoravanja se povećava; ako polugu podignete, dubina zaoravanja se smanjuje. (Vidi Sl. 6).

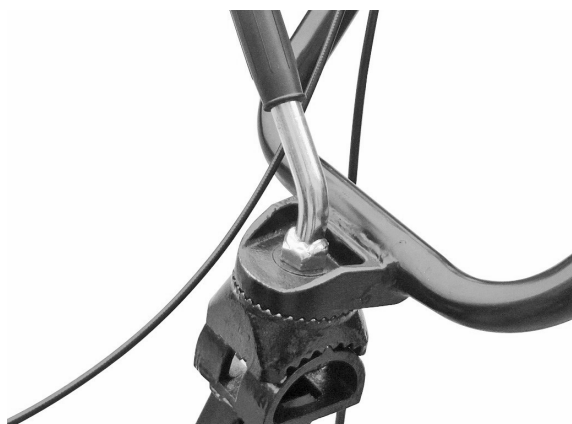

Slika 5

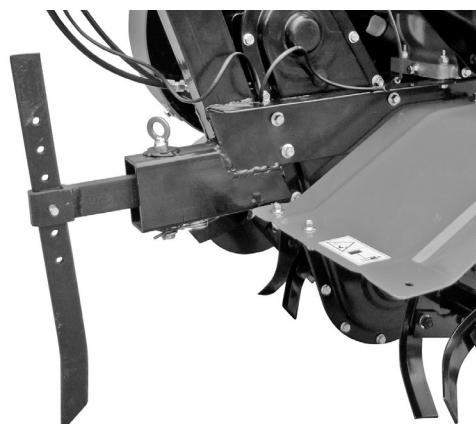

Slika 6

3. Podešavanje i upotreba kvačila.:

Napomena: prije upotrebe kvačila, smanjite brzinu motora.

- Aktiviranjem i deaktiviranjem kvačila, rukovatelj može kontrolirati snagu motora.
- Kad rukovatelj drži pritisnutom polugu kvačila, kvačilo se aktivira, prenosi struju do motora motokultivatora i noževi se počinju okretati (vidi Sl. 7).

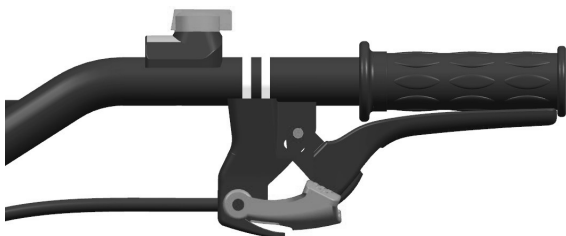

Slika 7



Slika 8

- Kad rukovatelj pusti polugu kvačila, kvačilo je isključeno, a struja motora se ne prenosi na motokultivator i noževi se prestaju okretati (vidi Sl. 8).

Napomena: Prije nego što podesite visinu ručica pluga, postavite mašinu vodoravno na ravni teren da slučajno ne padne.

- Prije svega provjerite je li kabel kvačila zategnut. Obično kabel treba imati zazor od 4-8 mm; ako nije tako, popustite maticu za fiksiranje i podesite kabel. Kada završite podešavanje, pritegnite maticu za fiksiranje (vidi Sl. 9).
- Ako je potrebno, rukovatelj može pokrenuti motor da bi provjerio da li se kvačilo pravilno aktivira i deaktivira.

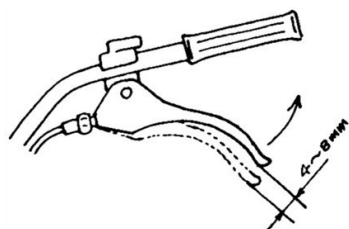

Slika 9

4. Podešavanje zategnutosti kaiša:

- Ako zategnutost kaiša nije u granicama vrijednosti nazivnog zatezanja, trebate podesiti kaiš. Popustite 4 matice motora (vidi Sl. 10 i 11).
- Kada odvrnete četiri matice na motoru, ako je kaiš jako labav, gurnite motor naprijed, a ako je kaiš suviše zategnut, gurajte motor unatrag sve dok se kaiš normalno ne zategne. Potom pritegnite matice na motoru i na spojnom tanjiru (vidi Sl. 12).

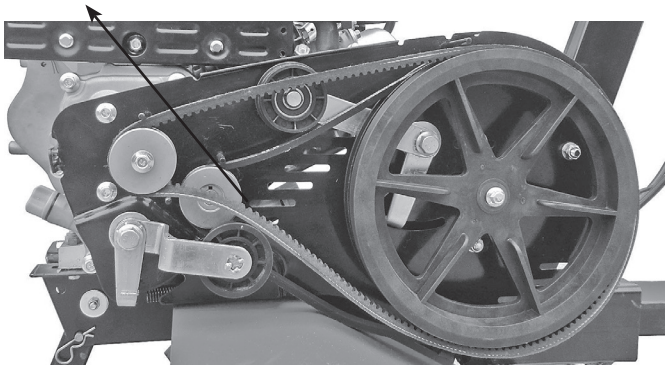

Slika 10
Matice motora

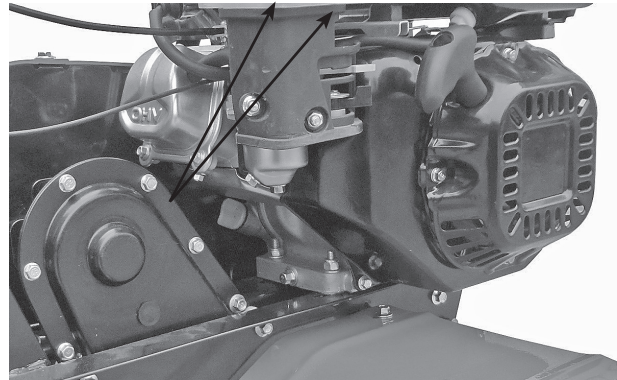

Slika 11
Matice motora

5. Podešavanje kabela gasa:

- Normalna brzina: 1800 ± 100 okretaja/min; prevelika brzina: 3000 ± 50 okretaja/min. Brzina se može regulirati pomoću brojača okretaja.
- Način kontrole i podešavanja brzine. Podešavanje kabela gasa

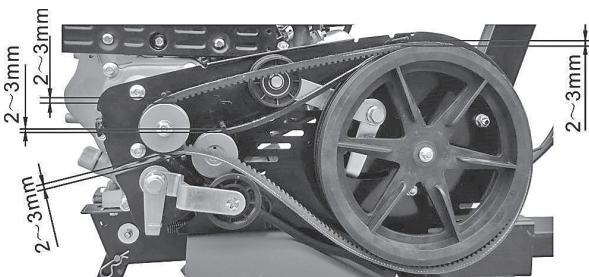

Slika 12



Slika 13
Poluga gasa

- Okrenite polugu gasa na ručicu za plugove do maksimuma bez opterećenja i provjerite pokazuje li brojač okretaja brzinu između 3600 ± 50 okretaja/min. Potom okrenite polugu do minimuma i provjerite je li na brojaču prikazana brzina između 1800 ± 100 okretaja/min.
- Ako brzina koju pokaže brojač okretaja nije u rasponu navedenih vrijednosti, trebate podesiti motor.

Za podešavanje motora postupite kako slijedi:

- Provjerite jesu li veze kabela gasa popustile ili su presječene. Ako su popustile, ponovo ih pritegnite.
- Okrenite polugu gasa na ručici pluga do maksimuma bez opterećenja, zatim smanjite brzinu podešavanjem matica na mehanizmu za ubrzavanje motora sve do odgovarajućeg položaja.
- Nakon puno sati rada, rukovatelj može podesiti matice kabela gasa da bi podesio motor.

6. Koristite polugu invertora brzine:



Pažnja!

Prije nego što upotrijebite polugu invertora brzine, smanjite brzinu motora.

- Aktiviranjem i deaktiviranjem poluge invertora pogona, rukovatelj može kontrolirati snagu motora.
- Kad rukovatelj drži pritisnutom polugu kvačila, kvačilo se aktivira, prenosi struju do motora motokultivatora i noževi se počinju okretati u obrnutom smjeru (vidi Sl. 14).



Slika 14



Slika 15

- Kad rukovatelj pusti polugu kvačila, kvačilo je isključeno, a struja motora se ne prenosi na motokultivator i noževi se prestaju okretati (vidi Sl. 15).

Napomena: Kada koristite polugu invertora pogona, radite u sigurnosnim uslovima. Neodgovarajuće podešavanje kabela kvačila ugrožava normalni rad mašine.

7. Podešavanje pomoćnog točka:

- Podesite pomoćni točak motokultivatora u položaj prikazan na Sl. 15 kada se krećete putem.
- Podesite pomoćni točak motokultivatora u položaj prikazan na Sl. 16 kada se krećete njivom.

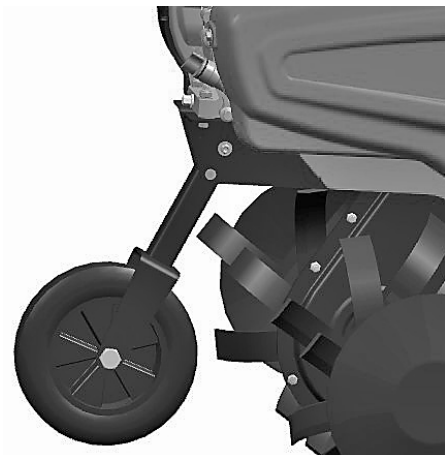

Slika 15

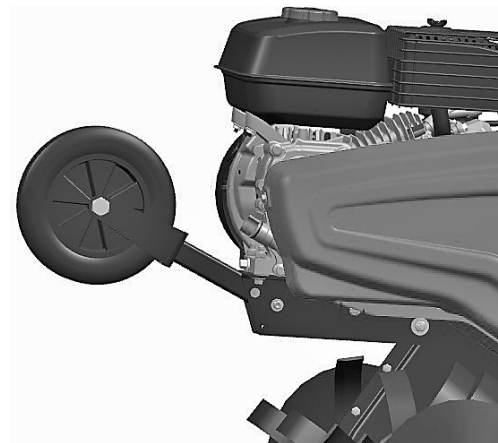

Slika 16

5. STARTANJE

5.1. POSTUPAK STARTANJA MAŠINE



Pažnja!

Prije nego što pokrenete motor, poluga mjenjača mora biti u Ieru. Trebate pustiti polugu kvačila.

1. Postavite polugu zraka na CLOSE (zatvoreno).

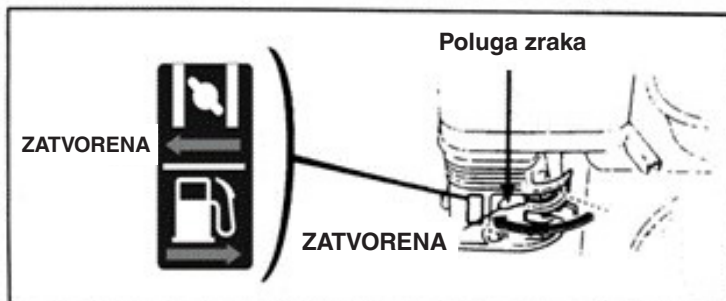

2. Okrenite lagano polugu gasa na najveću brzinu.

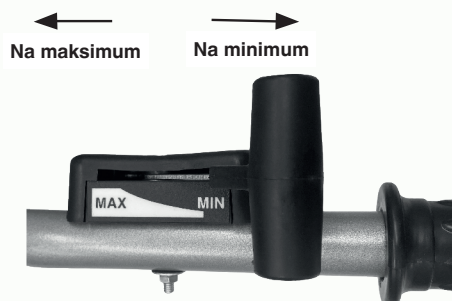

3. Postavite prekidač motora na ON (otvoreno).

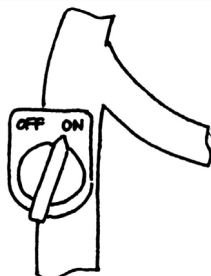

Lagano povucite kabel elektropokretača sve dok se on ne počne opirati, zatim ga povucite prema vani brzo i snažno.

Nemojte odjednom pustiti polugu jer bi ona mogla odskočiti unatrag i pogoditi i oštetiti motor. Za puštanje poluge, pustiti istu da polako klizi duž sajele za startanje.

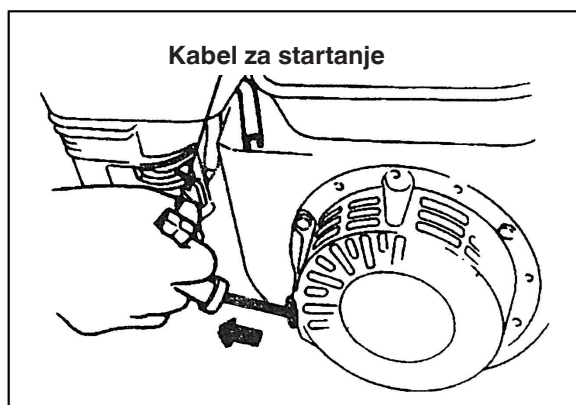

4. Kad se motor zagrije, lagano gurnite polugu zraka prema OPEN (otvoriti).

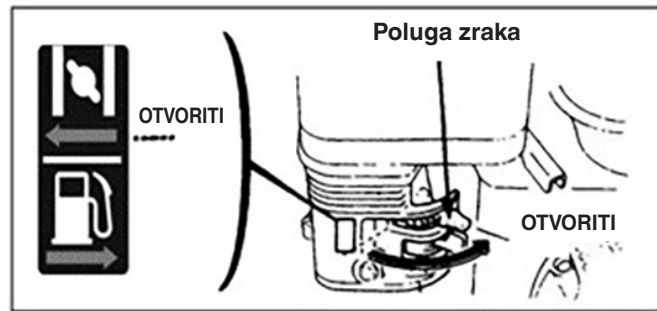

5. Koristite polugu gasa (ili polugu leptirastog ventila) da podesite brzinu motora do potrebne vrijednosti.

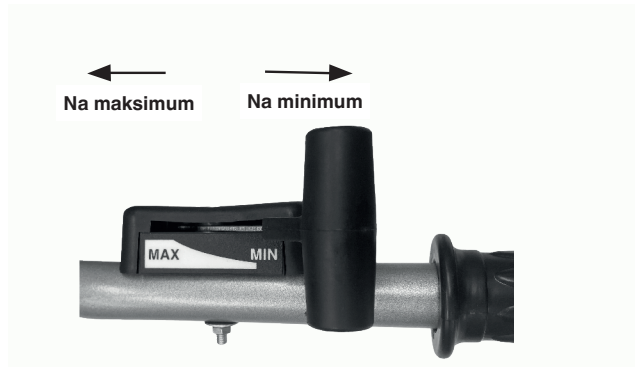

5.2. POSTUPAK ZAUSTAVLJANJA MOTORA

- U slučaju nužde, motor se može zaustaviti izravno kad se prekidač motora postavi na OFF.
- U normalnim uslovima, postupak gašenja motora je sljedeći:

1. Gurnite polugu gasa prema minimumu.

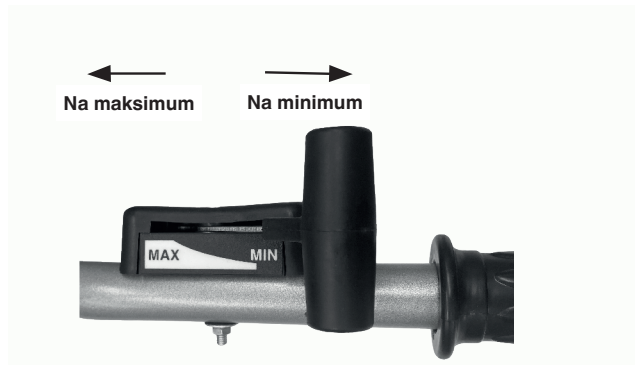

2. Okrenite prekidač motora na OFF.

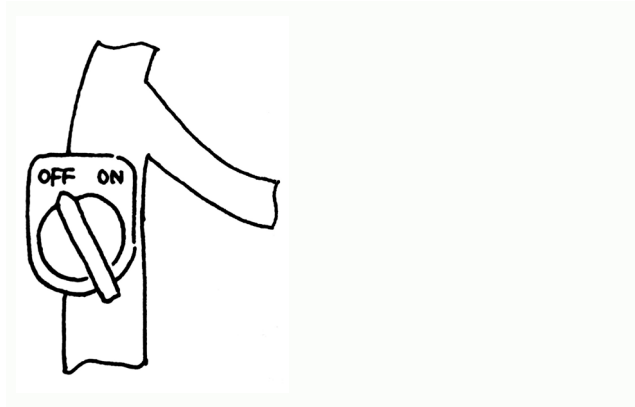

6. ODRŽAVANJE BENZINSKOG MOTORA



Pažnja!

- Zaustavite motor prije održavanja istog.
- Da ne bi došlo do slučajnog startanja motora, postavite prekidač motora na OFF (zaustavljeno) i otkaçite liniju za spajanje svjećicu za paljenje.
- Kontrolu i održavanje motora može izvršiti samo ovlaštenu distributer, osim ako rukovatelj ne posjeduje alat i materijal potrebni za kontrolu i održavanje i ako je u stanju popraviti motor i izvršiti održavanje motora.

Napomena: Ako želite održati dobar učinak motora, isti morate redovito kontrolirati i podešavati. Redovito održavanje garantira dug radni vijek motokultivatora. U donjoj tablici opisani su potrebni vremenski intervali održavanja i dijelovi koje treba održavati.

| Ciklus održavanja Jednom mjesečno. Za stvarne sate upotrebe, ako iznose manje od mjesec dana. | | Svakodnevna upotreba | Nakon prvog mjeseca/ nakon 20 sati | Jednom u sezoni/ svakih 50 sati | Jednom u 6 mjeseci/ svakih 100 sati | Jednom godišnje/ svakih 300 sati |
|---|--------------------------|---|--|--|--|---|
| Komponenta | | | | | | |
| Motorno ulje | Kontrola nivoa ulja | ● | | | | |
| | Zamjena ulja | | ● | | ● | |
| Mazivo u mjenjačkoj kutiji (nalazi se kod nekih modela) | Kontrola ulja | ● | | | | |
| | Dodavanje ulja | | ● | ● | | |
| Filtar zraka | Kontrola | ● | | | | |
| | Čišćenje | ● | | | | |
| Svjećica za paljenje | Kontrola i čišćenje | | | | ● | |
| Štitnik od iskri (opcija) | Čišćenje | | | | ● | |
| Spremnik i filtari za gorivo | Čišćenje | | | ● | | |
| Ventil za zrak | Kontrola/ podešavanje | | | | | ● |
| Linija goriva | Kontrola | Jednom u 2 godine (ako je potrebno, zamijenite) | | | | ● |

Napomena:

1. Ako mašinu koristite u prašnjavoj sredini, održavanje trebate češće vršiti.
2. Rukovatelj ne može skinuti motor ako ne posjeduje odgovarajući alat i znanje potrebno da izvrši popravku.

6.1. ZAMJENA MOTORNOG ULJA

Istočite motorno ulje nakon što se motor zagrijao kako biste ulje brzo i potpuno istočili:

- Odvijte štapić za kontrolu nivoa ulja u motoru i maticu za ispuštanje ulja da ispustite ulje iz motora.
- Zavrnite maticu za ispuštanje ulja i pritegnite je.
- Napunite motor navedenim uljem i provjerite nivo ulja.
- Umetnite štapić za kontrolu ulja.
- Zapremina ulja motora mora iznositi 0,6 litara.

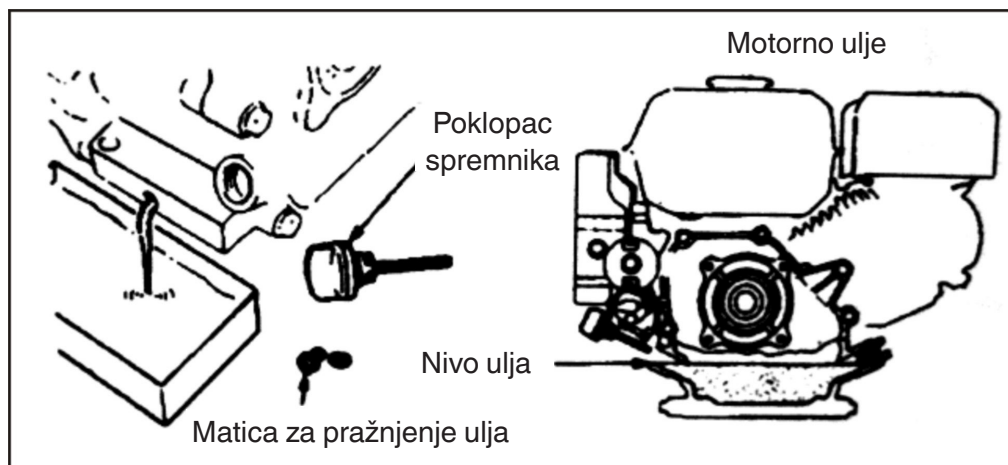

6.2. ODRŽAVANJE FILTRA ZRAKA

Priljav filter zraka zapušit će prolaz zraka u karburatoru. Da ne dođe do kvara karburatora, filter zraka treba redovito održavati. Ako motor treba raditi u prašnjavoj sredini, održavanje vršite češće.



Pažnja!
Nemojte koristiti benzin ili deterđent s niskom točkom paljenja za čišćenje filtra zraka jer bi mogao nastati požar.

ODRŽAVANJE FILTRA ZA ZRAK

Čistite svakih 50 sati (ili svakih 10 sati ako za vrijeme korištenja ima puno prašine) u odgovarajućem rastvoru i ostavite da se osuši, poslije ga uronite u čisto motorno ulje dok je ono puno, na kraju ocijedite višak ulja.

Napomena: Nikada nemojte probati pokretati motor bez filtra zraka. To bi moglo dovesti do brzog habanja motora.

- Skinite leptirastu maticu i kućište filtra zraka i skinite filtarski element.
- Koristite nezapaljiv deterđent ili deterđent s visokom točkom paljenja za čišćenje filtarskog elementa, pa osušite isti.
- Uronite filtarski element u motorno ulje, a zatim odstranite višak ulja.
- Vratite na mjesto filtarski element i kućište filtra zraka.

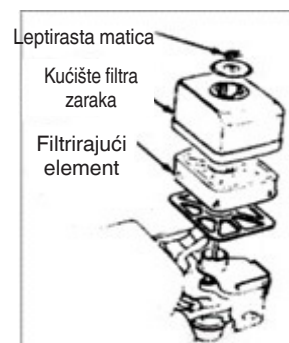

6.3. ODRŽAVANJE SVJEĆICE ZA PALJENJE

Napomena: Nemojte nikada koristiti svjećicu za paljenje ako toplotni interval nije točan. Da biste garantirali normalno startanje motora, rastojanje između elektroda svjećice za paljenje mora biti odgovarajuće i bez naslaga.

- Koristite posebni nasadni ključ da otkočite svjećicu za paljenje

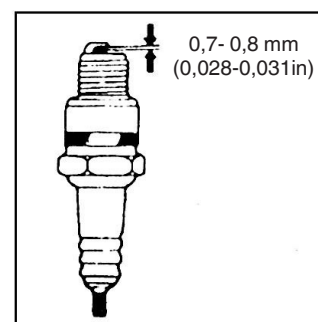
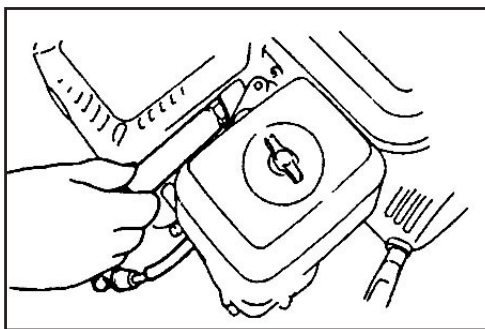

Pažnja!

- Ako se motor tek zaustavio, ispušni lonac bit će veoma vruć. Držite se podalje od vrućih dijelova da se ne opečete.
- Provjerite svjećicu za paljenje. Ako je istrošena ili su se na izolatoru pojavile pukotine ili oštećenja, zamijenite je; ako na njoj ima prevelikih naslaga uglja, očistite je metalnom četkom.
- Koristite mjerni listić da izmjerite rastojanje između elektroda svjećice: točna vrijednost mora biti između 0,70 i 0,80 mm.
- Provjerite je li podloška svjećice za paljenje u dobrom stanju. Da ne biste oštetili navoj, rukom zavrnite svjećicu za paljenje.
- Kad zavrnete svjećicu za paljenje do kraja pomoću posebnog nasadnog ključa pritegnite svjećicu i donju podlošku.

Napomena: Ako je svjećica za paljenje nova, pritegnite svećicu za pola okretaja nakon što čvrsto pritisnete podlošku.

Ako je svjećica za paljenje korištena, pritegnite svjećicu za 1/8-1/4 okretaja nakon što čvrsto pritisnete podlošku.

Svjećica za paljenje mora biti pritegnuta na odgovarajući način; u suprotnom će se zagrijati i oštetiti motor.



Pažnja!

Ako se motor tek zaustavio, ispušni lonac bit će veoma vruć. Ne vršite intervencije na motoru prije nego što se ohladi.

Napomena: Štitnik od iskri mora se održavati svakih 100 sati rada kako bi se zagantirao učinkoviti rad.

- Popustite dva vijka od 4 mm s ispušne cijevi i skinite istu
- Popustite četiri vijka od 5 mm sa štitnika ispušnog lonca da skinete štitnik ispušnog lonca.
- Popustite vijke od 4 mm sa štitnika od iskri da ga skinete s ispušnog lonca.
- Pomoću četke otklonite naslage uglja sa zaštitne mreže s uskim okcima na štitniku od iskri.

Napomena: Štitnik od iskri ne smije imati pukotine ili ne smije biti oštećen. Ako ima pukotina ili oštećenja, zamijenite štitnik od iskri.

6.4. PODEŠAVANJE KARBURATORA PRI MINIMALNON BROJU OKRETAJA

- Pokrenite motor da ga zagrijete do normalne temperature.
- Kad se motor okreće pri minimalnom broju okretaja, podesite vanjski vijak leptirastog ventila da podesite normalnu brzinu na minimum.

Brzina pri normalnom minimumu 1800 ± 150 okretaja/min

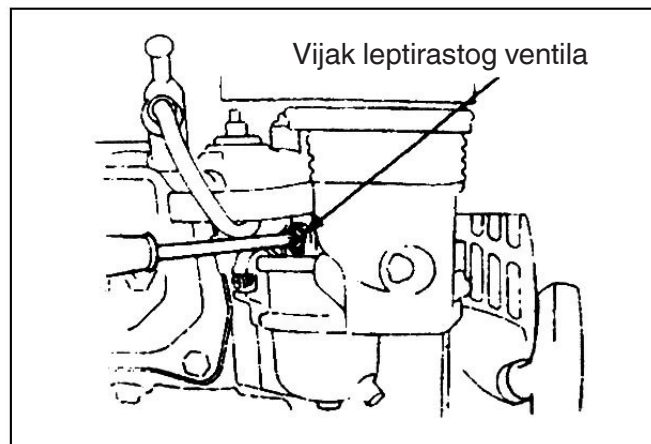

7. ODRŽAVANJE FILTRA

Zbog habanja uslijed puštanja u pogon, upotrebe kvačila i promjene opterećenja, matice motokultivatora mogu popustiti. Dijelovi se mogu pohabati zbog niske snage benzinskog motora, prevelikog utroška goriva i ostalih kvarova koji mogu ugroziti rad motokultivatora. Da bi se smanjila ova mogućnost, morate vršiti strogo i redovito održavanje motokultivatora, tako da on može zadržati dobre tehničke uslove i dug vijek trajanja.

7.1. PROBNI POGON

1. Konsultirajte priručnik za informacije o probnom pogonu benzinskog motora.
2. Nov ili polovni motokultivator mora raditi jedan sat bez opterećenja, zatim još 9 sati, na kraju se može koristiti za normalni rad.

7.2. TEHIČKO ODRŽAVANJE MOTOKULTIVATORA



Prije vršenja bilo koje kontrole, čišćenja ili održavanja/podešavanja na mašini postupite kako slijedi:

- Zaustavite mašinu i isključite motor.
 - Uvjerite se da se svaki dio u pogonu zaustavio.
 - Sačekajte da se motor ohladi..
1. Održavanje po smjenama (prije i poslije svake radne smjene):
 - a) Oslušajte i pratite ima li neuobičajenih pojava kao što su buka, pregrijavanje, matice koje su popustile, itd.
 - b) Provjerite dolazi li do curenja ulja iz benzinskog motora.
 - c) Provjerite je li nivo ulja benzinskog motora između gornje i donje oznake indikatora nivoa.
 - d) Odmah otklonite prljavštinu, blato, travu i mrlje ulja na mašini ili na njenoj opremi.
 - e) Sačuvajte dnevnik o poljoprivrednim radovima.
 2. Održavanje prvog nivoa (svakih 150 sati rada):
 - a) Izvršite sve intervencije održavanja za svaku smjenu.
 - b) Očistite mjenjačku kutiju i zamijenite mast za podmazivanje
 3. Održavanje drugog nivoa (svakih 800 sati rada):
 - a) Izvršite svaku stavku održavanja nakon svakih 150 sati rada.
 - b) Provjerite zupčanike i ležajeve. Ako je neki od njih dosta istrošen, zamijenite ga.
 - c) Ako su jedan ili više dijelova motokultivatora, kao na primjer, noževi ili matice, oštećeni, zamijenite ih!
 4. Popravke i tehnička kontrola (nakon svakih 1500-2000 sati rada):
 - a) Ponesite mašinu kod ovlaštenog distributera da je rasklopi da bi je očistio i provjerio. Ako su jedan ili više dijelova istrošeni, zamijenite ih ili popravite.
 5. Popravka i održavanje benzinskog motora mora se izvršiti prema uputstvima u priručniku.

7.3. TABLICA S TEHNIČKIM ODRŽAVANJEM MALOG MOTOKULTIVATORA

(OZNAKA ✓ POKAZUJE DA TREBA VRŠITI ODRŽAVANJE)

| Radni interval Tip održavanja | Svaki dan | Nakon 8 sati rada pri srednjem opterećenju | Nakon prvog mjeseca/nakon 20 sati | Nakon trećeg mjeseca/nakon 150 sati | Jednom godišnje/svaki 1.000 sati | Svake 2 godine ili 2.000 sati |
|---|-----------|--|-----------------------------------|-------------------------------------|----------------------------------|-------------------------------|
| Kontrola i pritezanje vijaka i matica | ✓ | | | | | |
| Kontrola i dodavanje novog ulja u motoru | ✓ | | | | | |
| Čišćenje i zamjena ulja u motoru | | (Prvi put) | (Drugi put) | ✓(treći i sljedeći put) | | |
| Provjerite curi li ulje | ✓ | | | | | |
| Očistite prljavštinu, travu i mrlje od ulja | ✓ | | | | | |
| Rješavanje problema | ✓ | | | | | |
| Podešavanje radnih dijelova | ✓ | | | | | |
| Zatezanje kaiša (*) | ✓ | | | | | |
| Zupčanici i ležajevi (*) | | | | | ✓ | |

(*) Ovaj zahvat treba izvršiti ovlašteni zastupnik ili specijalizirana služba

7.4. SKLADIŠTENJE MOTOKULTIVATORA NA DUGI PERIOD

Ako mali motokultivator trebate odložiti na duži period, primijenite sljedeće mjere da ne dođe do nastanka rđe i erozije.

1. Hermetički zatvorite i odložite benzinski motor kako je navedeno u uputstvima iz priručnika za benzinski motor.
2. Očistite prljavštinu i mulj s površine.
3. Istočite ulje iz mjenjačke kutije i napunite kutiju novim ulje.
4. Namažite uljem za sprječavanje korozije nefarbane dijelove površine koji nisu od aluminijske legure.
5. Čuvajte motokultivator u sigurnoj i zatvorenoj prostoriji, koja je dobro provjetrena i suha.
6. Sačuvajte instrumente, potvrdu o kvaliteti i priručnik s uputstvima za rad koji je priložen uz mašinu.

7.5. TRANSPORT

Za rukovanje je potrebna upotreba viljuškara. Vilice, maksimalno proširene, moraju se umetnuti u odgovarajuće prostore palete.

Masa mašine je naznačena na etiketi za označavanje.

Pomoću kotača za prijenos (sl. 1 dio 3) moguće je nositi motornu motiku

u položaju upotrebe na praktičan i udoban način. Prije transporta mašine isključite motor.

8. RJEŠAVANJE PROBLEMA

Ako se motor ne može pokrenuti, provjerite:

1. je li prekidač motora na ON;
2. ima dovoljno maziva u mašini;
3. je li ventila goriva na ON;
4. ima li goriva u spremniku;
5. stiže li gorivo do karburatora; da biste to provjerili, rukovatelj može popustiti ispusnu maticu karburatora i postaviti ventil karburatora na ON.



Pažnja!

Ako se gorivo prospe, temeljito ga očistite i pričekajte da se osuši prije nego što proverite svjećicu za paljenje ili prije nego što startate motor, s obzirom da bi gorivo koje se prosulo kao i njegova para mogli dovesti do požara.

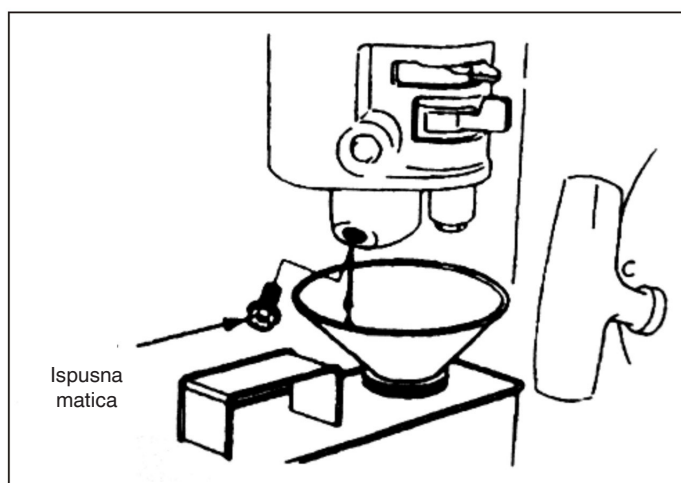

6. stvara li svjećica za paljenje iskra.
 - a) Skinite kapicu sa svjećice za paljenje, obrišite prašinu i otkočite svjećicu.
 - b) Namontirajte kapicu svjećice za paljenje na svjećicu.
 - c) Spojite metalno tijelo svjećice za paljenje na glavu motora. Povucite lagano elektropokretač da proverite stvaraju li se iskre. Ako se stvaraju, ponovo namontirajte svjećicu za paljenje i startajte motor.
7. Ako se motor i dalje ne pokrene, ponesite ga kod ovlaštenog distributera da ga popravi.

CS - PŘEKLAD PŮVODNÍHO NÁVODU

OBSAH

| | |
|---|-----------|
| 1. BEZPEČNOSTNÍ POKYNY | 2 |
| 1.1. INSTRUKTÁŽ | 2 |
| 1.2. PŘÍPRAVA | 2 |
| 1.3. ČINNOST | 2 |
| 1.4. OPRAVY, ÚDRŽBA A SKLADOVÁNÍ | 3 |
| 2. BEZPEČNOSTNÍ SYMBOLY | 3 |
| 3. KRÁTKÝ ÚVOD K MOTOKULTIVÁTORU | 4 |
| 3.1. HLAVNÍ TECHNICKÉ PARAMETRY | 4 |
| 3.2. HLAVNÍ SOUČÁSTI A KOMPONENTY MOTOKULTIVÁTORU | 4 |
| 4. ČINNOST MOTOKULTIVÁTORU | 5 |
| 4.1. BĚŽNÉ KONTROLY | 5 |
| 4.2. SEŘÍZENÍ MOTOKULTIVÁTORU | 6 |
| 5. STARTOVÁNÍ | 10 |
| 5.1. JAK NASTARTOVAT STROJ | 10 |
| 5.2. JAK ZASTAVIT MOTOR | 11 |
| 6. ÚDRŽBA BENZINOVÉHO MOTORU | 12 |
| 6.1. VÝMĚNA MOTOROVÉHO OLEJE..... | 13 |
| 6.2. ÚDRŽBA VZDUCHOVÉHO FILTRU | 13 |
| 6.3. ÚDRŽBA ZAPALOVACÍ SVÍČKY | 14 |
| 6.4. SEŘÍZENÍ VOLNOBĚHU KARBURÁTORU | 15 |
| 7. ÚDRŽBA FILTRU | 16 |
| 7.1. ZÁBĚH..... | 16 |
| 7.2. TECHNICKÁ ÚDRŽBA MOTOKULTIVÁTORU..... | 16 |
| 7.3. TABULKA TECHNICKÉ ÚDRŽBY MINI MOTOKULTIVÁTORU (POLOŽKA OZNAČENA S ✓ MUSÍ BÝT PODROBENA ÚDRŽBĚ) | 17 |
| 7.4. DLOUHODOBÉ USKLADNĚNÍ MINI MOTOKULTIVÁTORU..... | 17 |
| 7.5. PŘEPRAVA | 17 |
| 8. ŘEŠENÍ PROBLÉMŮ | 18 |



Upozornění!

Věnujte mimořádnou pozornost níže uvedeným informacím:

Ještě před zahájením jakéhokoli úkonu si pozorně přečtete tento návod k použití a údržbě a při práci postupujte dle pokynů uvedených v návodu. Když budete pracovat v souladu s návodem, motokultivátor navržený naší společností bude pracovat bezpečně a spolehlivě, aniž by došlo k poškození zařízení a k ublížení na vlastním zdraví. V případě postupu, který není ve shodě s tímto návodem, by mohlo dojít k vážnému ublížení na zdraví a ke vzniku škod na zařízení.

POZNÁMKA: V případě problémů se strojem nebo pochybností ohledně jeho činnosti se obraťte na místního prodejce společnosti.

1. BEZPEČNOSTNÍ POKYNY

1.1. INSTRUKTÁŽ

- a) Pozorně si přečtěte návod k použití. Seznamte se se správnou metodou činnosti stroje. Naučte se zastavit stroj a rychle vyřadit provozní zařízení.
- b) Je přísně zakázáno nechat děti, aby používaly stroj! Dospělí mohou používat stroj až po pozorném přečtení návodu!
- c) Ujistěte se, že se v pracovním prostoru nenachází žádná jiná osoba, zvíře nebo věc, především děti, která/é představuje/í potenciální riziko pro bezpečnost.

1.2. PŘÍPRAVA

- a) Důkladně zkontrolujte pracovní prostor a odstraňte všechny cizí předměty.
- b) Před nastartováním motoru přehraďte páku do neutrálu.
- c) Neuvádějte stroj do činnosti bez vhodného oděvu. Když je pracovní prostor kluzký, nasadte si protiskluzovou obuv pro zlepšení vaší stability.
- d) S palivem manipulujte opatrně, protože je vysoce zápalné! Věnujte pozornost níže uvedeným pokynům:
 - 1) Benzin skladujte ve vhodné nádobě.
 - 2) Nikdy neplňte nádrž, když je motor v činnosti nebo když je ještě teplý.
 - 3) Vždy věnujte pozornost plnění nádrže na otevřeném prostoru. Nikdy nezkoušejte plnit nádrž v uzavřených prostorách.
 - 4) Před startováním stroje utáhněte uzávěr nádrže a očistěte zbytky paliva.
- e) Nikdy nezkoušejte provádět seřizování při zapnutém motoru!
- f) Při jakémkoli úkonu nebo práci na stroji, jako například příprava a údržba, platí povinnost nasazení ochranných brýlí.

1.3. ČINNOST

- a) Při startování motoru se řadicí páka musí nacházet v neutrálu. Nepřibližujte/neumisťujte ruce ani chodidla k otáčejícím se součástem nebo pod ně.
- b) Při práci se strojem nebo při přejíždění strojem přes cestu s dlažbou z kočičích hlav, chodníku nebo silnice věnujte pozornost stavu provozu kvůli identifikaci potenciálních rizik! Je přísně zakázáno přepravovat osoby!
- c) Když motokultivátor narazí do cizího předmětu, okamžitě vypněte motor a důkladně zkontrolujte, zda nedošlo k jeho poškození. Když je stroj poškozen, před opětovným zahájením pracovní činnosti jej opravte.
- d) Vždy věnujte pozornost podmínkám prostředí, abyste zabránili uklouznutí nebo pádu.
- e) Když stroj neobvykle vibruje, okamžitě vypněte motor! Vyhledejte příčinu: poruchové vibrace obvykle poukazují na výskyt poruchy.
- f) Před odchodem z pracovního stanoviště za účelem opravy, seřízení, kontroly nebo odstranění předmětů zaseknutých mezi noži vždy vypněte motor!
- g) Když je stroj ponechán bez dozoru obsluhy, přijměte všechna potřebná preventivní opatření, jako například vyřazení hnacího hřídele, spuštění příslušenství, přeřazení řadicí páky do neutrálu a vypnutí motoru.
- h) Před čištěním, opravou nebo kontrolou stroje musí obsluha vypnout motor a ujistit se, že jsou pohyblivé části zastavené.
- i) Emise motoru jsou škodlivé. Nepoužívejte stroj v uzavřených prostorách!
- j) Nikdy neuvádějte motokultivátor do chodu bez vhodné ochranné výbavy, bez ochranného krytu nebo jiných ochranných zařízení namontovaných v určené poloze!
- k) Když je stroj v činnosti, udržujte jej v dostatečné vzdálenosti od dětí nebo domácích zvířat.

- l) Nepřetěžujte stroj nadměrnou hloubkou obdělávání nebo příliš vysokou rychlostí.
- m) Nepoužívejte stroj vysokou rychlostí na klzké cestě. Věnujte pozornost použití zpětného chodu!
- n) Nedovolte, aby se někdo přiblížil ke stroji během jeho činnosti.
- o) Je možné používat pouze zařízení a výbavy (např. protizávaží) autorizované výrobcem.
- p) Nikdy nepoužívejte motokultivátor při snížené viditelnosti nebo při nedostatečném světle.
- q) Při obdělávání tvrdého terénu dávejte pozor, protože by se mohlo stát, že se nože zaseknou v terénu a vymrští stroj dopředu. V případě, že by k tomu došlo, pusťte řídítka a nesnažte se stroj ovládat.
- r) Nikdy nepoužívejte motokultivátor na terénu s výrazným sklonem.
- s) Při přejíždění svažitého terénu dávejte při pojezdu nahoru nebo dolů pozor, aby nedošlo k převrácení stroje.

1.4. OPRAVY, ÚDRŽBA A SKLADOVÁNÍ

- a) Stroj, jednotlivá zařízení i výbavu příslušenství včetně akumulátoru udržujte v bezpečném pracovním stavu. Pokud je to možné, před odstavením stroje odpojte akumulátor, aby se zabránilo jeho zamrznutí, a dle potřeby jej částečně nabijte.
- b) V určených intervalech zkontrolujte, zda jsou šrouby řezacích nástrojů, motoru apod. řádně připevněné, aby zaručovaly bezpečnou činnost stroje.
- c) Stroj skladujte na uzavřených místech, která se nacházejí v dostatečné vzdálenosti od plamenů. Před odstavením stroje nechte vychladnout motor.
- d) Když motokultivátor zůstane déle odstavený, je důležité uschovat návod.
- e) Neopravujte stroj, když nemáte k dispozici vhodné nástroje a návod pro demontáž, montáž a opravu stroje.

2. BEZPEČNOSTNÍ SYMBOLY

V případě neuposlechnutí upozornění uvedených na výstražných štítcích hrozí vážné ublížení na zdraví. Pozorně si přečtěte obsah návodu a bezpečnostní pokyny.

V případě odpadnutí nebo zhoršení čitelnosti štítků se obraťte na distributora za účelem jejich výměny.

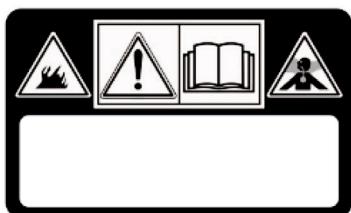

UPOZORNĚNÍ!

Před použitím stroje si přečtěte návod.
NEBEZPEČÍ! Motory produkují oxid uhelnatý.
NEBEZPEČÍ! Palivo je hořlavé a výbušné.



UPOZORNĚNÍ!

NEBEZPEČÍ! Zdržujte se v dostatečné vzdálenosti od horkých povrchů.
NEBEZPEČÍ! Udržujte ruce a nohy v dostatečné vzdálenosti od otáčejících se zařízení!



NEBEZPEČÍ! Udržujte pracovní prostor bez přítomnosti osob, dětí a zvířat.
NEBEZPEČÍ! Otáčející se fréza! Vždy se držte v dostatečné vzdálenosti od fréz.

3. KRÁTKÝ ÚVOD K MOTOKULTIVÁTORU

3.1. HLAVNÍ TECHNICKÉ PARAMETRY

| | |
|--|------------------------|
| Výkon | 3,5 kW |
| Otáčky motoru | 3300 min ⁻¹ |
| Startování | Startování trhnutím |
| Čistá/hrubá hmotnost | 62.5 kg |
| Rozsah obdělávání | 82 cm |
| Hloubka obdělávání | ≥ 10 cm |
| Pracovní rychlost | 0,1–0,3 m/s |
| Náhon | řemenový a řetězový |
| Rychlost otáčení | 120 ot./min |
| Naměřená hladina akustického výkonu | 95.21 dB (A) |
| Nepřesnost měření | 2.0 dB (A) |
| Garantovaná hladina akustického výkonu | 97 dB (A) |
| Hladina akustického tlaku | 75.21 dB (A) |
| Nepřesnost měření | 1.46 dB (A) |
| Vibrace přenášené na ruku | < 2.5 m/s ² |
| Nepřesnost měření | 2.0 m/s |

3.2. HLAVNÍ SOUČÁSTI A KOMPONENTY MOTOKULTIVÁTORU

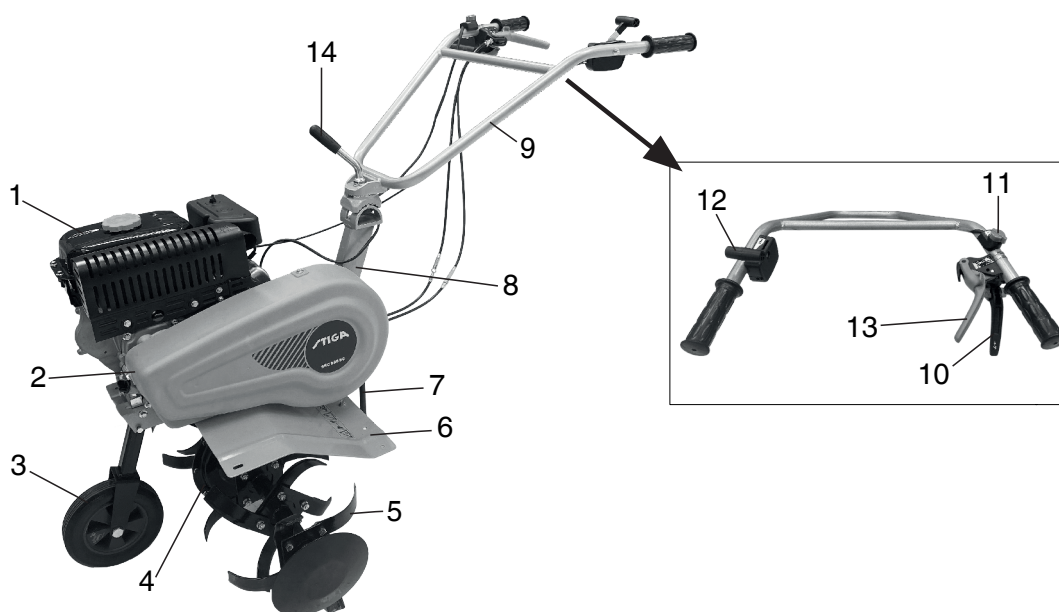

Obrázek 1

- | | | |
|------------------------------|--------------------------------|------------------|
| 1. Benzinový motor | 2. Ochranný kryt řemene | 3. Pomocné kolo |
| 4. Skříň redukční převodovky | 5. Řezací nůž | 6. Ochranný kryt |
| 7. Hloubkové smykadlo | 8. Rám | 9. Řídítka |
| 10. Páka spojky; pojezd | 11. Páka vyřazení | 12. Páka plynu |
| 13. Páka spojky; zpětný chod | 14. Systém výškového nastavení | |

4. ČINNOST MOTOKULTIVÁTORU

Dříve, než každý motokultivátor opustí výrobní závod, je podroben předběžnému záběhu. Obsluha musí proto zkontrolovat všechny mechanismy stroje a před použitím je seřadit.

4.1. BĚŽNÉ KONTROLY

1. Zkontrolujte motorový olej



Upozornění!

Motor je třeba naplnit 0,6 l motorového oleje. Když je hladina oleje nižší, při použití motoru obsluhou dojde k jeho vážnému poškození.



Upozornění!

Používejte čistý motorový olej vysoké kvality, určený pro čtyřtákní motory. Použití nečistého oleje nebo jakéhokoli jiného typu oleje sníží životnost motoru.

- Umístěte motor do vodorovné polohy.
- Odšroubujte tyčku na kontrolu hladiny oleje a očistěte ji otřením (viz obr. 2).
- Zasuňte kontrolní tyčku do ústí pro plnění oleje (bez toho, aby došlo k jejímu zachycení o části hrdla se závitem).
- Vytáhněte kontrolní tyčku a zkontrolujte úroveň, do které se na ní dostal olej. Když se dosažená hladina nachází ve vyznačeném rozmezí, vše je v pořádku.
- Motorový olej SAE15W -40 je obecně používané mazivo a je vhodné pro nejběžnější teploty prostředí (viz tabulka 1).

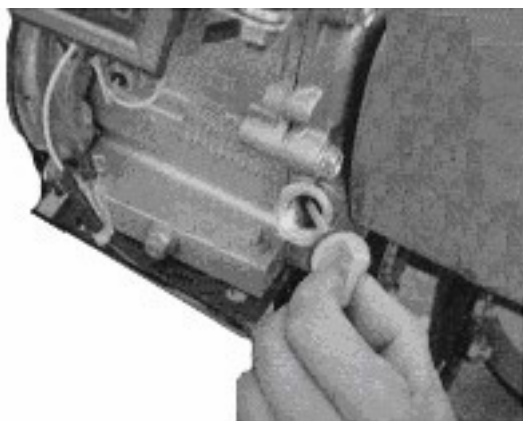

Obrázek 2

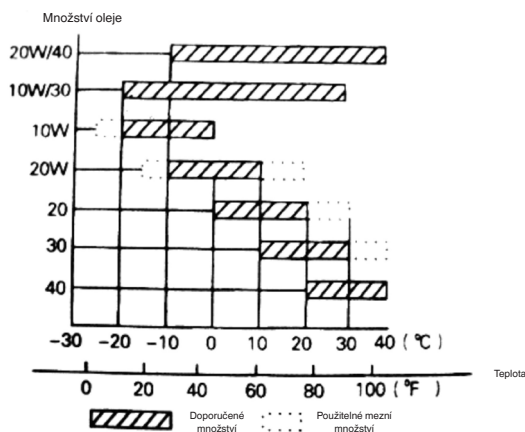

Tabulka 1

2. Zkontrolujte mazivo ve skříni redukční převodovky.
 - Umístěte motokultivátor na rovný povrch a odložte uzávěr (viz obr. 4).
 - Doporučuje se přidat vhodné mazivo do skříně redukční převodovky každých 50 hodin.
 - Doporučeným mazivem je mazací tuk s obsahem vápníku.

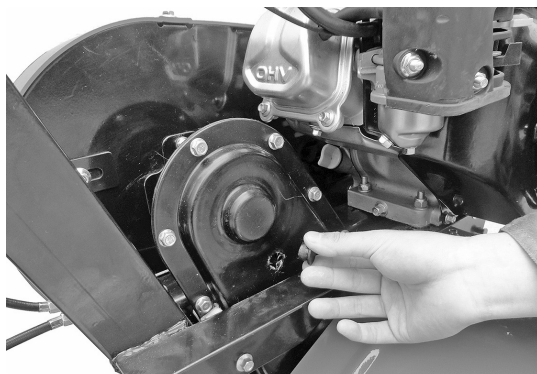

Obrázek 4

3. Kontrola vzduchového filtru



Upozornění!

Nezkoušejte startovat motor bez vzduchového filtru, protože to způsobí rychlejší opotřebení motoru.

4.2. SEŘÍZENÍ MOTOKULTIVÁTORU

1. Seřízení řídicích

Poznámka: Před nastavováním výšky řídicích umístěte stroj do vodorovné polohy na rovném terénu, aby se zabránilo náhodným pádům.

- Povolte seřizovací šroub řídicích a zvolte otvor, který se nachází ve vhodné poloze. Seříd'te křížovou tyč řídicích až do výšky pasu obsluhy a poté otáčením utáhněte seřizovací šroub (viz obr. 5).
2. Seřízení hloubky obrábění:
 - Seříd'te hloubku obrábění upravením hloubky smykadla. Snížením páky se hloubka obrábění zvyšuje a zvednutím páky se hloubka obrábění zmenšuje (viz obr. 6).

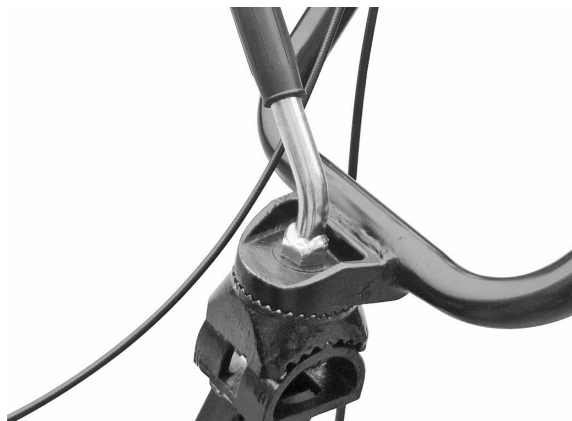

Obrázek 5

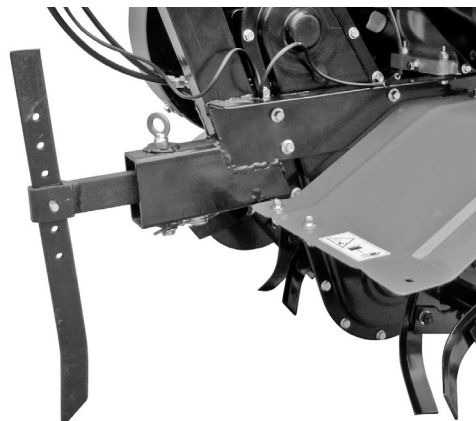

Obrázek 6

3. Seřízení a použití spojky:

Poznámka: Před použitím spojky snižte rychlost motoru.

- Zařazením a vyřazením spojky může obsluha řídit výkon motoru.
- Když obsluha drží zatlačenou páku spojky, spojka je zařazena, přenáší výkon motoru na motokultivátor a řezací nože se začnou otáčet (viz obr. 7).

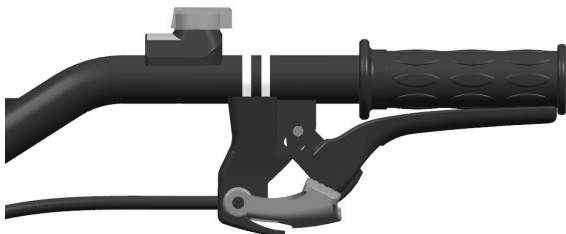

Obrázek 7



Obrázek 8

- Když obsluha uvolní páku spojky, dojde k vyřazení spojky, výkon motoru nebude přenášen na motokultivátor a řezací nože se přestanou otáčet (viz obr. 8).

Poznámka: Před nastavováním výšky řídlítek umístěte stroj do vodorovné polohy na rovném terénu, aby se zabránilo náhodným pádům.

- Nejprve zkontrolujte napnutí lanka spojky. Obvykle musí mít lanko vůli 4-8 mm; v případě, že to tak není, povolte upevňovací šroub a seřídte lanko. Po ukončení seřizování utáhněte pojistnou matici (viz obr. 9).
- Dle potřeby může obsluha nastartovat motor z důvodu kontroly správného zařazení a vyřazení spojky.

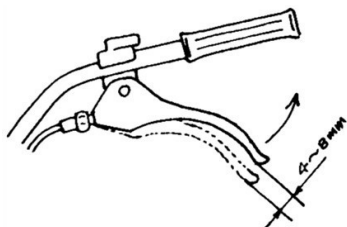

Obrázek 9

4. Seřízení napnutí řemenu:

- Když se napnutí řemene nenachází v běžném rozmezí, je třeba jej seřídit. Povolte 4 matice motoru (viz obr. 10 a 11).
- Když je po povolení čtyř matic motoru řemen příliš povolený, zatlačte motor dopředu; když je řemen příliš napnutý, posuňte motor dozadu, dokud se hodnota napnutí nevrátí do běžného rozsahu. Na závěr utáhněte matice motoru a spojovací plochy profil (viz obr. 12).

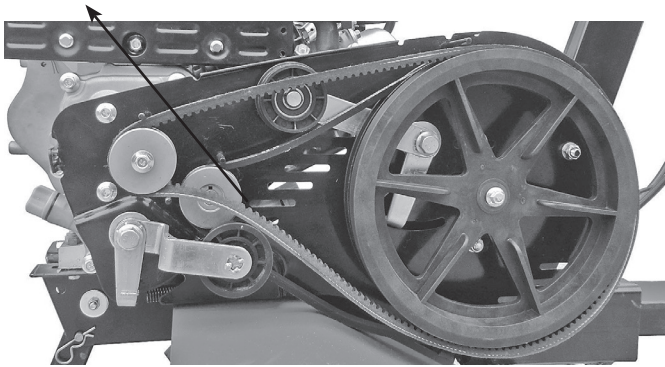

Obrázek 10
Matice motoru

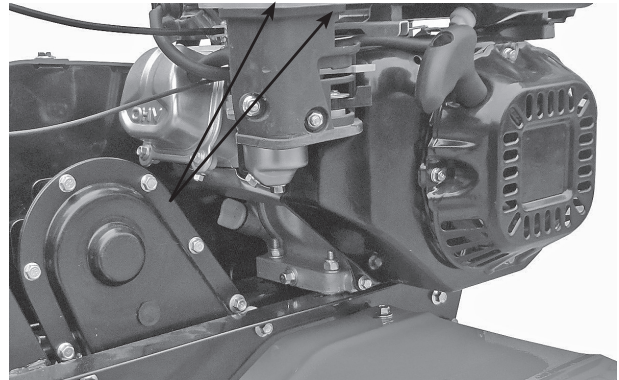

Obrázek 11
Matice motoru

5. Seřízení lanka plynu:

- Běžná rychlost: $1\ 800 \pm 100$ ot./min; vysoká rychlost: $3\ 000 \pm 50$ ot./min Rychlost může být seřízena s použitím otáčkoměru.
- Způsob kontroly a seřízení rychlosti. Seřízení lanka plynu

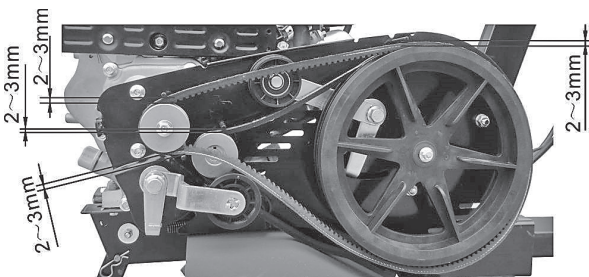

Obrázek 12



Obrázek 13
Páka plynu

- Přetočte páku plynu na řídkách do maximální nastavitelné polohy při chodu naprázdno a zkontrolujte, zda má rychlost hodnotu $3\ 600 \pm 50$ ot./min. Poté přetočte páku plynu do minimální nastavitelné polohy a zkontrolujte, zda otáčkoměr ukazuje rychlost $1\ 800 \pm 100$ ot./min.
- Když se hodnota zobrazená na otáčkoměru nenachází v uvedeném rozmezí, je třeba seřídit benzinový motor.

Při seřízení motoru postupujte následovně:

- a) Zkontrolujte, zda spojovací body lanka plynu nejsou volné nebo přerušené, a dle potřeby je znovu utáhněte.
 - b) Otočte páku plynu na řídkách do maximální nastavitelné polohy při chodu naprázdno a poté seřídte rychlost seřizovacím šroubem, který přesune mechanismus plynu benzinového motoru do vhodné polohy.
 - c) Po delší době provozu může uživatel seřít motor prostřednictvím matic lanka plynu.
6. Použijte páku zařízení pro obrácení směru chodu:



Upozornění!

Před použitím páky zařízení pro obrácení směru chodu snižte rychlost motoru.

- Zařazením a vyřazením páky zařízení pro obrácení směru chodu může obsluha řídit výkon motoru.
- Když obsluha drží zatlačenou páku spojky, spojka je zařazena, přivádí proud do motoru motokultivátoru a řezací nože se začnou otáčet opačným směrem (viz obr. 14).



Obrázek 14



Obrázek 15

- Když obsluha uvolní páku spojky, dojde k vyřazení spojky, výkon motoru nebude přenášen na motokultivátor a řezací nože se přestanou otáčet (viz obr. 15).

Poznámka: Při použití páky zařízení pro obrácení směru chodu postupujte bezpečně. Nevhodné seřízení lanka spojky ohrozí běžné použití celého výrobku.

7. Nastavení pomocného kola:

- Při jízdě po silnici seřídte pomocné kolo motokultivátoru do polohy znázorněné na obr. 15.
- Při jízdě po silnici seřídte pomocné kolo motokultivátoru do polohy znázorněné na obr. 16.

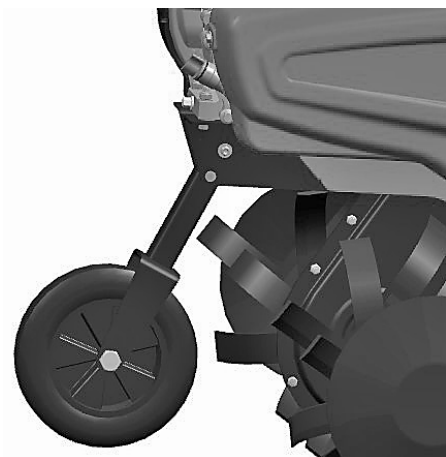

Obrázek 15

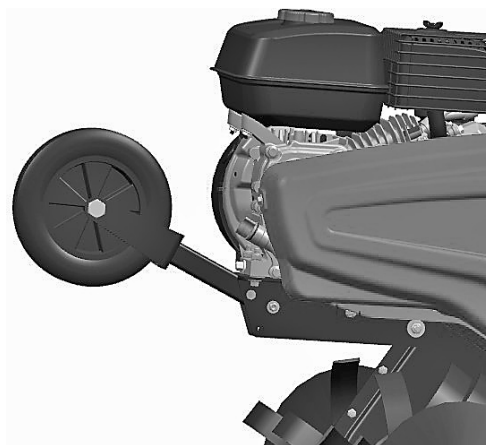

Obrázek 16

5. STARTOVÁNÍ

5.1. JAK NASTARTOVAT STROJ



Upozornění!

Před startováním motoru se řadicí páka musí nacházet v neutrálu. Páka spojky musí být uvolněná.

1. Přemístěte páku vzduchu do polohy CLOSE (zavřený).

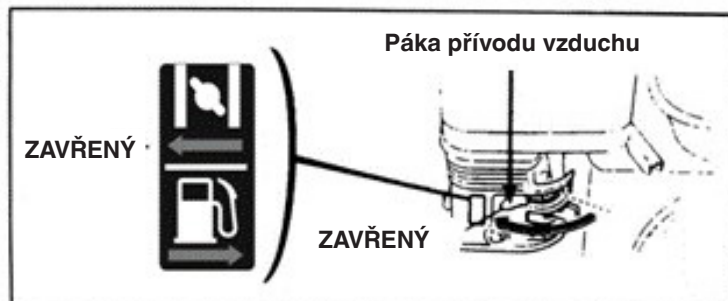

2. Mírně otočte páku plynu směrem k maximální rychlosti.

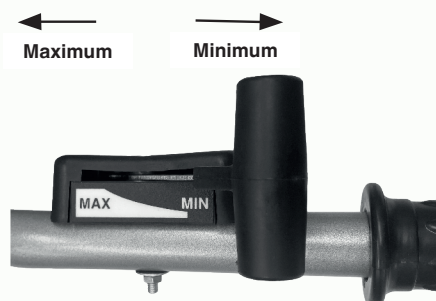

3. Přepněte vypínač motoru do polohy ON (otevřený).

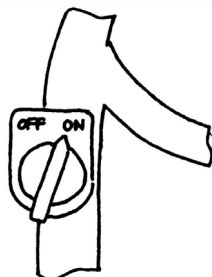

Mírně potáhněte za startovací lanko startéru, dokud nezaznamenáte odpor, a poté jej rázně a rychle zatáhněte směrem ven.

Nikdy prudce neuvolňujte páku, protože by se mohla prudce přesunout dozadu a zasáhnout motor. Proto ji v případě, že ji chcete uvolnit, nechte, aby se pomalu vrátila ve směru pružnosti startovacího lanka.

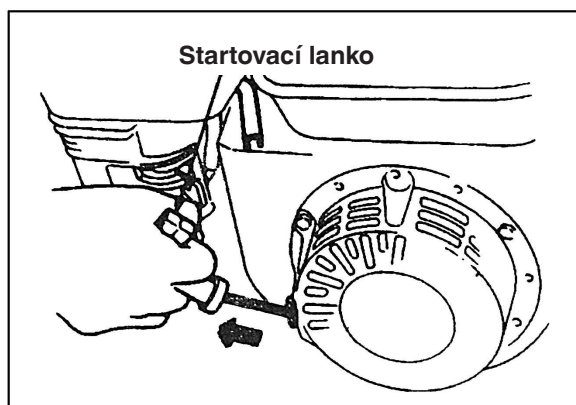

- Po ohřevu motoru pomalu zatlačte páku vzduchu do polohy OPEN (otevřený).

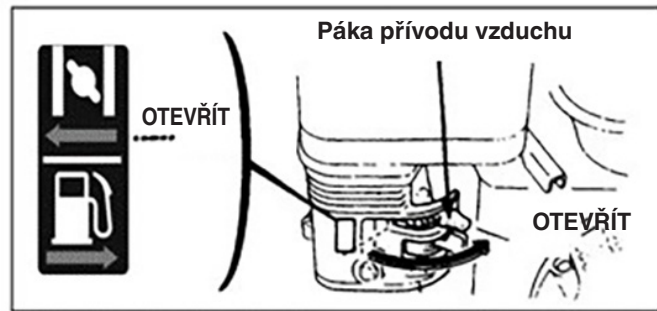

- Prostřednictvím páky plynu (nebo páky škrticího ventilu) seřídte rychlost motoru na potřebnou úroveň.

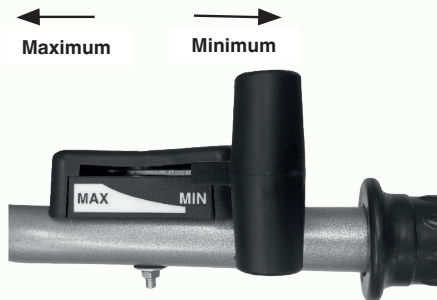

5.2. JAK ZASTAVIT MOTOR

- V nouzovém stavu lze zastavit motor přímo přepnutím vypínače motoru do polohy OFF (vyp.).
- V běžných podmínkách je postup pro vypnutí motoru následující:

- Zatlačte páku plynu směrem k minimu.

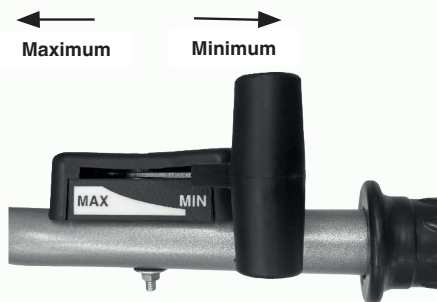

- Otočte vypínač motoru do polohy OFF (vyp.).

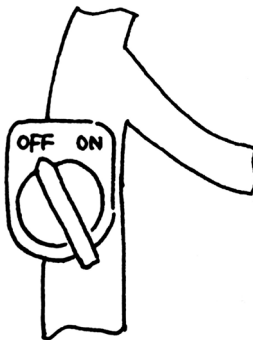

6. ÚDRŽBA BENZINOVÉHO MOTORU



Upozornění!

- Před každou údržbou zastavte motor.
- Aby se zabránilo náhodnému uvedení motoru do chodu, přepněte vypínač motoru do polohy OFF (zastaven) a odpojte kabeláž zapalovací svíčky.
- Kontrolu a údržbu motoru smí provádět výhradně autorizovaný distributor, s výjimkou případu, kdy má samotný uživatel vlastní nářadí a materiály pro provedení kontroly a údržby a je schopen provádět opravu a údržbu motoru.

Poznámka: Když chcete udržet motor v dobrém stavu, musíte jej podrobovat pravidelným kontrolám a seřizováním. Běžná údržba zaručuje dlouhodobou životnost. V níže uvedené tabulce jsou popsány požadované intervaly a položky údržby.

| Cyklus údržby Měsíčně. Po uplynutí skutečného počtu hodin provozu, pokud uplynou v období kratším než měsíc. | | Ka- ždo- den- ní pou- žití | Po prvním měsíci provozu / každých 20 hodin provozu | Každou sezonu / každých 50 hodin provozu | Každých 6 měsíců / každých 100 hodin provozu | Ročně / každých 300 hodin provozu |
|---|---------------------------|---|--|--|--|--|
| Položka | | | | | | |
| Motorový olej | Kontrola hladiny oleje | ● | | | | |
| | Výměna oleje | | ● | | ● | |
| Mazivo ve skříni redukční převodovky (součást pouze některých modelů) | Kontrola maziva | ● | | | | |
| | Přidání maziva | | ● | ● | | |
| Vzduchový filtr | Kontrola | ● | | | | |
| | Vyčištění | ● | | | | |
| Zapalovací svíčka | Kontrola a vyčištění | | | | ● | |
| Lapač jisker (volitelné příslušenství) | Vyčištění | | | | ● | |
| Palivová nádrž a palivový filtr | Vyčištění | | | ● | | |
| Vzduchový ventil | Kontrola/ seřízení | | | | | ● |
| Palivové potrubí | Kontrola | | Každé 2 roky (dle potřeby proveďte výměnu) | | | ● |

Poznámka:

1. Při použití stroje v prašných podmínkách je třeba zkrátit intervaly údržby.
2. Uživatel nesmí sám demontovat motor, pokud není vybaven vhodnými nástroji a není schopen provádět strojní opravy.

6.1. VÝMĚNA MOTOROVÉHO OLEJE

Olej vypouštějte po ohřátí motoru, protože v takovém případě bude tento úkon rychlejší a umožní úplné vypuštění oleje.

- Odšroubujte tyčku na kontrolu hladiny oleje a šroub pro vypouštění oleje z důvodu vypuštění motorového oleje.
- Zašroubujte zpět šroub pro vypouštění oleje a utáhněte jej.
- Naplňte motor doporučeným motorovým olejem a zkontrolujte jeho hladinu.
- Znovu zasuňte do motoru tyčku na kontrolu hladiny oleje.
- Objem motorového oleje musí být 0,6 l.

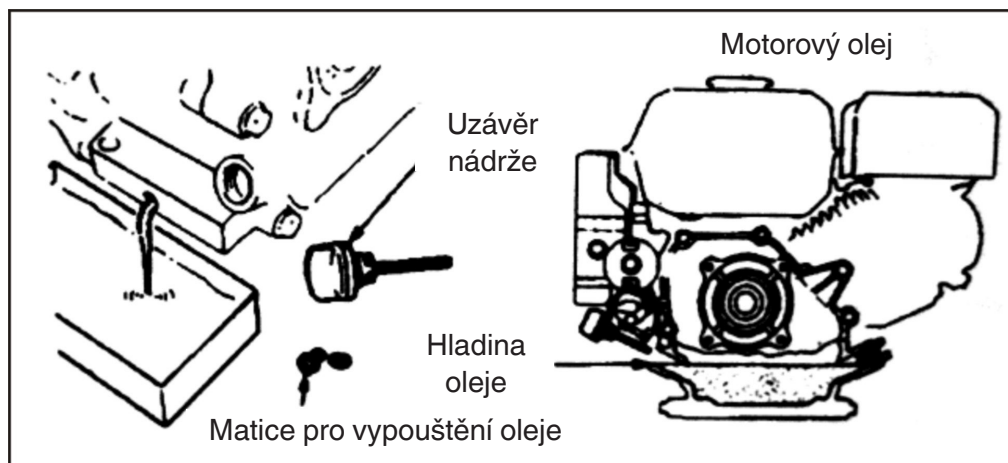

6.2. ÚDRŽBA VZDUCHOVÉHO FILTRU

Znečištěný vzduchový filtr bude bránit přívodu vzduchu do karburátoru. Aby se předešlo poruchám karburátoru, musí být vzduchový filtr podrobován pravidelné údržbě. Při použití stroje v prašných podmínkách je třeba zkrátit intervaly údržby.



Upozornění!
Nikdy nepoužívejte k čištění filtračních prvků vzduchového filtru benzin nebo čisticí prostředek s nízkým bodem vzplanutí, protože může dojít k jeho zapálení.

ÚDRŽBA VZDUCHOVÉHO FILTRU

Každých 50 hodin (nebo každých 10 hodin v podmínkách mimořádně prašného použití) jej vyčistěte v příslušném rozpouštědle a nechte vyschnout. Poté jej ponořte do čistého motorového oleje až po jeho naplnění a na závěr vymáčkněte přebytečný olej.

Poznámka: Nikdy se nepokoušejte uvádět motor do chodu bez vzduchového filtru, protože by to mohlo vést k rychlému opotřebení motoru.

- Odmontujte křídlovou matici a plášť vzduchového filtru a vyjměte filtrační prvek.
- Očistěte filtrační prvek s použitím nehořlavého čisticího prostředku s vysokým bodem vzplanutí a nechte jej vyschnout.
- Ponořte filtrační prvek do motorového oleje a poté utřete přebytečný olej.
- Vraťte filtrační prvek i plášť vzduchového filtru na původní místo.



6.3. ÚDRŽBA ZAPALOVACÍ SVÍČKY

Poznámka: Nikdy nepoužívejte zapalovací svíčku s nesprávnou tepelnou hodnotou. Pro zajištění běžné činnosti motoru musí mít zapalovací svíčka vhodnou vzduchovou mezeru, při které nebude docházet k vytváření nánosů.

- Pro demontáž zapalovací svíčky použijte speciální nástrčný klíč.

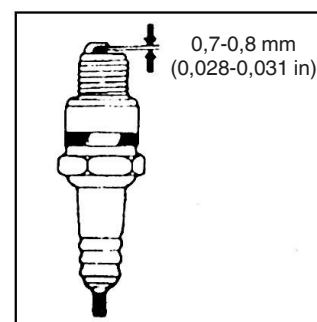
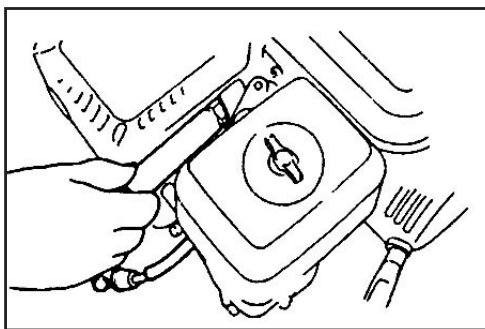

Upozornění!

- Když právě došlo k zastavení motoru, výfuk bude ještě velmi teplý; Proto se zdržujte v dostatečné vzdálenosti, abyste zabránili vzniku popálenin.
- Zkontrolujte zapalovací svíčku. Pokud je zjevně opotřebená nebo má prasklou nebo poškozenou izolaci, vyměňte ji, prosím, a v případě, že se na ní vyskytuje příliš mnoho uhlíkových nánosů, očistěte ji drátěným kartáčem.
- Spároměrem odměřte vzduchovou mezeru z důvodu ověření vzdálenosti elektrod; správná hodnota by měla být od 0,70 do 0,80 mm.
- Zkontrolujte, zda se podložka zapalovací svíčky nachází v dobrém stavu. Aby se zabránilo poškození závitu, nejdříve zašroubujte zapalovací svíčku rukou.
- Po zašroubování zapalovací svíčky na doraz použijte speciální nástrčný klíč pro její utažení i pro utažení podložky, která se nachází pod ní.

Poznámka: Pokud je zapalovací svíčka nová, po těsném utažení podložky utáhněte svíčku ještě o 1/2 otáčky navíc.

Pokud je zapalovací svíčka použitá, po těsném utažení podložky utáhněte svíčku ještě o 1/8 - 1/4 otáčky navíc.

Zapalovací svíčka musí být utažena přiměřeně, aby nedocházelo k jejímu nadměrnému ohřevu a tím i k poškození motoru.



Upozornění!

Když právě došlo k zastavení motoru, výfuk bude ještě velmi teplý; neprovádějte zákroky na motoru dříve, než dojde k jeho ochlazení.

Poznámka: Údržbu lapače jisker je třeba provést každých 100 hodin, aby byla zajištěna jeho účinná činnost.

- Odšroubujte dva šrouby o velikosti 4 mm z výfukového potrubí a sejměte jej.
- Odšroubujte čtyři šrouby o velikosti 5 mm z ochranného krytu tlumiče výfuku a odpojte jej.
- Odšroubujte šrouby o velikosti 4 mm z lapače jisker a sejměte jej z tlumiče výfuku.
- Kartáčem odstraňte nánosy uhlíku z ochranné sítky lapače jisker s malými oky.

Poznámka: Na lapači jisker se nesmí nacházet praskliny nebo poškození. Je-li součástí lapač jisker, vyměňte jej.

6.4. SEŘÍZENÍ VOLNOBĚHU KARBURÁTORU

- Nastartujte motor, aby se ohřál na běžnou teplotu.
- Při chodu motoru na volnoběhu seříd'te externím šroubem škrticího ventilu běžnou rychlost volnoběhu.

Běžná rychlost volnoběhu: 1 800 ±150 ot./min

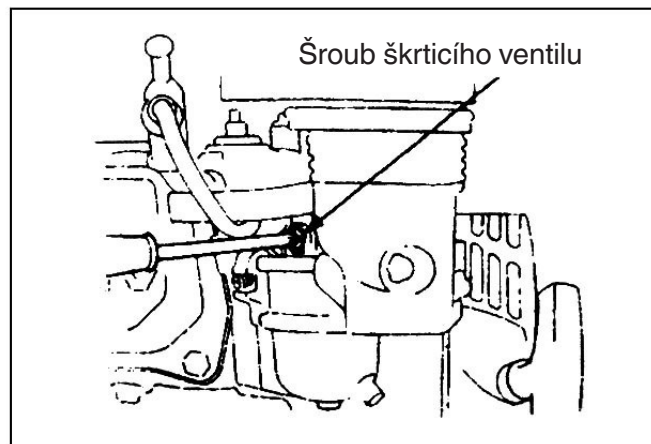

7. ÚDRŽBA FILTRU

V důsledku opotřebení při startování, používání spojky a změnách zatížení by mohlo dojít k povolení matic motokultivátoru. Komponenty by se mohly opotřebovat a způsobit pokles výkonu benzinového motoru, vyšší spotřebu paliva a další závady, které by mohly ohrozit použití motokultivátoru. Aby byly tyto nepříznivé podmínky omezeny na minimum, je potřeba přísně dodržovat a provádět údržbu motokultivátoru, tak aby byl udržován v dobrém technickém stavu a aby měl delší životnost.

7.1. ZÁBĚH

1. Ohledně záběhu vycházejte, prosím, z informací uvedených v návodu k benzinovému motoru.
2. Nový nebo použitý motokultivátor musí být v činnosti hodinu bez zatížení a poté dalších 9 hodin, a následně bude moci být použit pro běžnou činnost.

7.2. TECHNICKÁ ÚDRŽBA MOTOKULTIVÁTORU



Před provedením jakékoli kontroly, čištění nebo údržby/seřizování na stroji:

- Zastavte stroj a vypněte motor.
- Ujistěte se o zastavení každého pohybujícího komponentu.
- Vyčkejte na ochlazení motoru

1. Údržba vázaná na pracovní směny (před a po každé pracovní směně):
 - a) Proved'te zvukovou a vizuální kontrolu případných poruchových jevů, jako je neobvyklý hluk, přehřívání, povolené matice apod.
 - b) Zkontrolujte, zda nedochází k únikům oleje z benzinového motoru.
 - c) Zkontrolujte, zda se hladina oleje benzinového motoru nachází v rozmezí horní a dolní značky indikátoru hladiny.
 - d) Včas odstraňte nečistoty, bahno, trávu a olejové skvrny ze stroje a z jeho příslušenství.
 - e) Uchovávejte si záznamy o zemědělské činnosti.
2. Údržba prvního stupně (každých 150 hodin provozu):
 - a) Proved'te každou položku údržby, která je určena pro provádění jednou za každou pracovní směnu.
 - b) Vyčistěte skříň redukční převodovky a vyměňte mazací tuk.
3. Údržba druhého stupně (každých 800 hodin provozu):
 - a) Proved'te každou položku údržby, která je určena pro provádění každých 150 hodin provozu.
 - b) Zkontrolujte všechny ozubené převody a ložiska. Pokud je některý/é z nich příliš opotřeben/o, vyměňte jej.
 - c) Když je některá ze součástí a komponentů motokultivátoru, jako například nože nebo matice, poškozena, vyměňte ji!
4. Technické kontroly a opravy (po každých 1 500 - 2 000 hodinách provozu):
 - a) Nechte rozmontovat celý stroj u místního autorizovaného prodejce za účelem jeho vyčištění a kontroly. Když je některá součást nebo komponent příliš opotřebená/ý, dle potřeby ji/jej vyměňte nebo opravte.
5. Oprava a údržba benzinového motoru musí být prováděna v souladu s návodem.

7.3. TABULKA TECHNICKÉ ÚDRŽBY MINI MOTOKULTIVÁTORU

(POLOŽKA OZNAČENA S ✓ MUSÍ BÝT PODROBENA ÚDRŽBĚ)

| Interval pracovní činnosti Typ údržby | Den- ně | Každých 8 hodin pracovní činnosti se středním zatížením | Po prvním měsíci provozu / každých 20 hodin provozu | Po třetím měsíci provozu / každých 150 hodin provozu | Ročně / každých 1 000 hodin provozu | Každé 2 roky nebo každých 2 000 hodin provozu |
|---|------------|---|--|---|---|--|
| Kontrola a utažení šroubů a matic | ✓ | | | | | |
| Kontrola a přidání nového motorového oleje | ✓ | | | | | |
| Čištění a výměna motorového oleje | | (první) | (druhé) | ✓ (třetí a následující) | | |
| Kontrola úniků oleje | ✓ | | | | | |
| Očištění od nečistot, trávy a olejových skvrn | ✓ | | | | | |
| Vyřešení problémů | ✓ | | | | | |
| Seřízení provozních součástí | ✓ | | | | | |
| Napnutí řemene (*) | ✓ | | | | | |
| Ozubené převody a ložiska (*) | | | | | ✓ | |

(*) Úkony, které musí být provedeny vaším Prodejcem nebo autorizovaným Střediskem servisní služby

7.4. DLOUHODOBÉ USKLADNĚNÍ MINI MOTOKULTIVÁTORU

Když je třeba mini motokultivátor na delší dobu uskladnit, je třeba přijmout níže uvedená opatření na ochranu před korozi a erozi.

1. Benzinový motor utěsněte a uskladněte v souladu s požadavky uvedenými v jeho návodu.
2. Odstraňte nečistoty a bláto z povrchu.
3. Vypusťte mazivo ze skříňe redukční převodovky a naplňte ji novým mazivem.
4. Na nelakované části povrchu z hliníkové slitiny aplikujte antikorozi olej.
5. Výrobek ponechte uskladněný na suchém a dobře větraném místě v uzavřeném prostoru.
6. Uskladněte náradí, certifikát kvality a návod k použití, přiložený ke stroji.

7.5. PŘEPRAVA

Při manipulaci se požaduje použít vysokozdvíhový vozík. Vidlice by měla být rozevřena na povolené maximum, měla by se zasunout do prostoru v paletě. Hmotnost stroje je uvedena na štítku.

Prostřednictvím podvozku (Fig. 1 part. 3) je možné kultivátor převážet v poloze pro používání prakticky a pohodlně. Před přepravou vypněte motor stroje.

8. ŘEŠENÍ PROBLÉMŮ

Když nelze nastartovat motor, zkontrolujte:

1. zda se vypínač motoru nachází v poloze ON (zap.);
2. zda se ve stroji nachází dostatek maziva;
3. zda se palivový ventil nachází v poloze ON (otevřený);
4. zda se v palivové nádrži nachází palivo;
5. zda se palivo dostává do karburátoru; za účelem této kontroly může uživatel povolit vypouštěcí matici karburátoru a přepnout palivový ventil do polohy ON (otevřený);



Upozornění!

Když dojde k úniku paliva, před kontrolou svíčky a startováním motoru jej důkladně odstraňte a osušte, protože uniklé palivo a jeho výpary mohou způsobit požár.

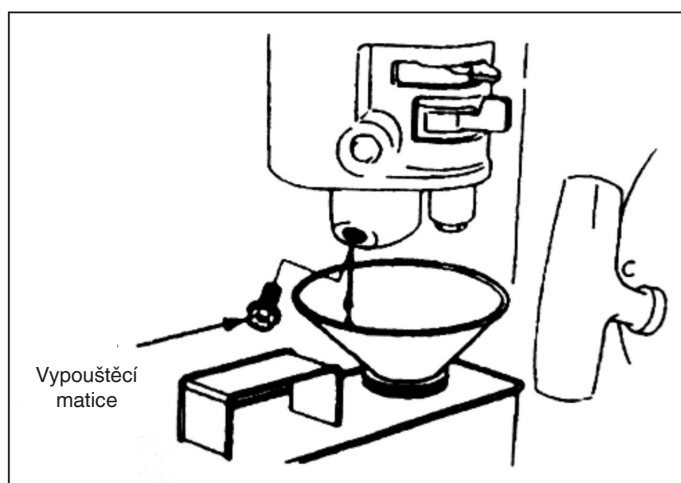

6. zda zapalovací svíčka vytváří jiskru:
 - a) Vytáhněte konektor zapalovací svíčky, očistěte svíčku od prachu a odšroubujte ji.
 - b) Nasad'te konektor na zapalovací svíčku.
 - c) Přiložte kovové tělo zapalovací svíčky k hlavě motoru. Mírně potáhněte startovací lanko a zkontrolujte, zda dochází k vytváření jisker. Je-li tomu tak, namontujte zapalovací svíčku zpět a nastartujte motor.
7. Když motor navzdory tomu nelze nastartovat, nechte jej opravit u autorizovaného prodejce.

DA - OVERSÆTTELSE AF DE ORIGINALE VEJLEDNINGER

INDEKS

| | |
|--|-----------|
| 1. SIKKERHEDSREGLER | 2 |
| 1.1. OPLÆRING | 2 |
| 1.2. KLARGØRINGER..... | 2 |
| 1.3. FUNKTION..... | 2 |
| 1.4. REPARATION, VEDLIGEHOLDELSE OG OPMAGASINERING | 3 |
| 2. SIKKERHEDSSYMBOLER | 3 |
| 3. KORT INTRODUKTION TIL MOTORFRÆSEREN | 4 |
| 3.1. TEKNISKE HOVEDPARAMETRE | 4 |
| 3.2. MOTORFRÆSERENS VIGTIGSTE DELE OG KOMPONENTER | 4 |
| 4. MOTORFRÆSERENS FUNKTION | 5 |
| 4.1. ALMINDELIGE KONTROLLER..... | 5 |
| 4.2. REGULERING AF MOTORFRÆSEREN | 6 |
| 5. START | 10 |
| 5.1. SÅDAN STARTES MASKINEN | 10 |
| 5.2. SÅDAN STANDSES MOTOREN | 11 |
| 6. VEDLIGEHOLDELSE AF BENZINMOTOR | 12 |
| 6.1. SKIFT AF MOTOROLIE..... | 13 |
| 6.2. VEDLIGEHOLDELSE AF LUFTFILTERET..... | 13 |
| 6.3. VEDLIGEHOLDELSE AF TÆNDRØRET | 14 |
| 6.4. REGULERING AF KARBURATOREN TIL TOMGANG | 15 |
| 7. VEDLIGEHOLDELSE AF FILTERET | 16 |
| 7.1. INDKØRING..... | 16 |
| 7.2. TEKNISK VEDLIGEHOLDELSE AF MOTORFRÆSEREN..... | 16 |
| 7.3. TABEL TIL TEKNISK VEDLIGEHOLDELSE AF DEN LILLE MOTORFRÆSER (MENUPUNKTET MED ✓ SKAL VEDLIGEHOLDES)..... | 17 |
| 7.4. LANGVARIG OPMAGASINERING AF DEN LILLE MOTORFRÆSER | 17 |
| 7.5. TRANSPORT | 17 |
| 8. LØSNING AF PROBLEMERNE | 18 |



Advarsel!

Vær særlig opmærksom på de nedenstående oplysninger:

Læs denne arbejds- og vedligeholdelsesmanual grundigt, før du starter og overhold manualen under arbejdet. Hvis man arbejder i henhold til manualen, fungerer vores motorfræser sikkert og pålideligt uden at beskadige udstyr og uden at forårsage alvorlige personskader. Hvis man ikke arbejder i henhold til manualen, kan man komme ud for alvorlige skader eller kvæstelser for udstyret eller egen person.

BEMÆRK: Kontakt virksomhedens lokale forhandler, hvis der opstår problemer med maskinen, eller hvis du har tvivl vedrørende dens funktion.

1. SIKKERHEDSREGLER

1.1. OPLÆRING

- a) Læs brugsvejledningen grundigt. Gør dig bekendt med maskinens korrekte funktionsmetode. Lær, hvordan maskinen standses, og hvordan man hurtigt frakobler driftsanordningerne.
- b) Det er strengt forbudt at lade børn anvende maskinen! Voksne må kun anvende maskinen efter at have læst manualen grundigt!
- c) Sørg for, at ingen anden person eller ting, især børn eller dyr, med potentiel risiko for sikkerheden, befinder sig i arbejdsområdet.

1.2. KLARGØRINGER

- a) Kontrollér arbejdsområdets bund og fjern alle fremmedlegemer.
- b) Sæt grebet i frigear, før motoren startes.
- c) Maskinen må ikke aktiveres uden egnet beklædning. Hvis arbejdsområdets terræn er glat, skal man bruge skridsikre sko for at forbedre balancen.
- d) Brændstoffet, som er yderst antændeligt, skal håndteres varsomt! Vær opmærksom på de nedenstående anvisninger:
 - 1) Brug en egnet beholder til at opbevare brændstoffet.
 - 2) Tanken må aldrig fyldes, når motoren er i gang eller er varm.
 - 3) Vær altid opmærksom, når du fylder tanken udendørs. Undlad at fylde tanken i lukkede omgivelser.
 - 4) Før maskinen startes, strammes tanken prop, og man fjerner rester fra brændstoffet.
- e) Undlad at udføre justeringer med tændt motor!
- f) Man skal bruge sikkerhedsbriller ifm. enhver procedure eller arbejde på maskinen som f.eks. klargøring og vedligeholdelse.

1.3. FUNKTION

- a) Når man starter motoren, skal gearstangen sidde i frigear. Undlad at tilnærme/placere hænder og fødder under de roterende komponenter.
- b) Når man arbejder med/kører maskinen over en vej med sten, et fortov eller motorvej, skal man være opmærksom på trafikforholdene for at lægge mærke til potentielle risici! Det er strengt forbudt at transportere personer!
- c) Når maskinen støder imod fremmedlegemer, skal motoren straks slukkes, og man skal kontrollere nøje, om motorfræsere er beskadiget. Hvis maskinen er beskadiget, repareres den og arbejdet genoptages.
- d) Vær altid opmærksom på vejforholdene for at forhindre at glide eller falde.
- e) Hvis maskinen vibrerer på en unormal måde, slukkes motoren øjeblikkeligt! Find frem til årsagen: unormale vibrationer er normalt tegn på en defekt.
- f) Før arbejdspladsen forlades for at reparere, justere, kontrollere eller fjerne genstande, der har sat sig fast mellem klingerne, skal motoren altid slukkes!
- g) Hvis operatøren efterlader maskinen uden opsyn, skal vedkommende træffe alle nødvendige foranstaltning som f.eks. frakoble transmissionsakslen, sænke tilbehørets anordninger, placere starthåndtaget i frigear og slukke motoren.
- h) Før rengøring, reparation eller kontrol af maskinen skal operatøren slukke motoren og sikre, at de bevægende komponenter er standset.
- i) Motorens emissioner er skadelige. Maskinen må ikke anvendes i lukkede omgivelser!
- j) Motorfræsere må aldrig aktiveres uden egnet beskyttelsesudstyr, uden afskærmninger eller andre beskyttelsesanordninger placeret korrekt!
- k) Maskinen skal holdes langt væk fra børn eller dyr, når den er i brug.

- l) Maskinen må ikke overbelastes med for dyb jordbearbejdning eller for høj hastighed.
- m) Undlad at bruge maskinen ved høj hastighed på glatte veje. Pas på, når du kører i bakgear!
- n) Lad ikke andre personer nærme sig den tændte maskine.
- o) Man må kun bruge anordninger og tilbehør til udstyr (som kontravægt), som er autoriseret af producenten.
- p) Undlad at bruge motorfræsere, hvis udsynet er begrænset eller lysforholdene er ringe.
- q) Vær opmærksom, når du arbejder i et terræn med hård jord, da klingerne kan sættes sig fast i jorden og slynge maskinen fremad. Hvis dette skulle ske, efterlades plovjernene, og man må ikke forsøge at kontrollere maskinen.
- r) Undlad at bruge motorfræsere på meget hældende terræn.
- s) Pas på, at maskinen ikke vælter, når du kører på hældende terræn, opad bakke eller nedad bakke.

1.4. REPARATION, VEDLIGEHOLDELSE OG OPMAGASINERING

- a) Opbevar maskinen, anordningerne og tilbehørets udstyr, heriblandt batteriet, under sikre arbejdsforhold. Om muligt frakobles batteriet, før man stiller maskinen væk for at forhindre, at det fryser, og det skal oplades delvist efter behov.
- b) Med forudbestemte intervaller skal man kontrollere, at redskaberne til skæring, motoren osv. er fastgjort korrekt for at sørge, at maskinen fungerer på en sikker måde.
- c) Opbevar maskinen i lukkede omgivelser og altid væk fra flammer. Motoren skal køle af, inden maskinen stilles væk.
- d) Hvis motorfræsere ikke bruges over længere tid, er det vigtigt at gemme vejledningen.
- e) Undlad at reparere maskinen, hvis du ikke sidder inde med de egnede instrumenter og brugsvejledningen til at afmontere, samle og reparere maskinen.

2. SIKKERHEDSSYMBOLER

Man kan komme alvorligt til skade, hvis man ikke er opmærksom på de følgende symboler. Læs symbolerne i manualen og sikkerhedsreglerne grundigt.

Hvis symbolerne løsnes eller ikke længere kan læses, kontaktes forhandleren for at udskifte dem.

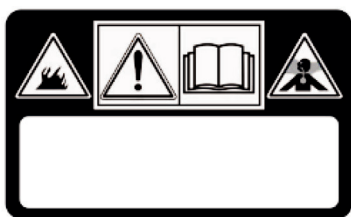

ADVARSEL!

Læs vejledningerne, før maskinen bruges.

FARE! Motorene udleder kulilte.

FARE! Brændstoffet er antændeligt og eksplosivt.



ADVARSEL!

FARE! Hold afstand fra de varme overflader.

FARE! Hold hænder og fødder langt fra de roterende dele.



FARE! Hold arbejdsområdet frit for personer, børn og dyr.

FARE! Drejende rotor. Hold altid afstand fra fræsere

3. KORT INTRODUKTION TIL MOTORFRÆSEREN

3.1. TEKNISKE HOVEDPARAMETRE

| | |
|---------------------------------|------------------------|
| Effekt | 3,5 kW |
| Motoromdrejninger | 3300 min ⁻¹ |
| Start | Start med træk |
| Netto-/bruttovægt | 262.5 kg |
| Jordbearbejdningens bredde | 82 cm |
| Jordbearbejdningens dybde | ≥10 cm |
| Driftshastighed | 0,1~0,3 m/s |
| Transmission | Med rem og kæde |
| Rotationshastighed | 120 o/min |
| Målt lydeffektniveau | 95.21 dB (A) |
| Usikkerhed | 2.0 dB (A) |
| Garanteret lydeffektniveau | 97 dB (A) |
| Lydtryksniveau | 75.21 dB (A) |
| Usikkerhed | 1.46 dB (A) |
| Vibrationer overført til hånden | < 2.5 m/s ² |
| Usikkerhed | 2.0 m/s |

3.2. MOTORFRÆSERENS VIGTIGSTE DELE OG KOMPONENTER

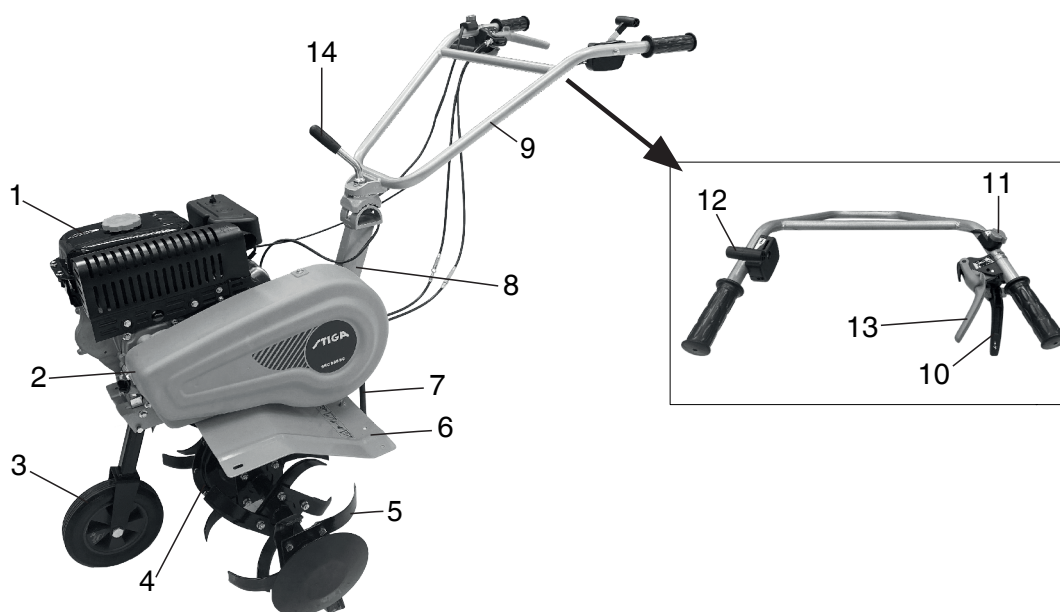

Figur 1

- | | | |
|---------------------------|-------------------------------|-----------------------|
| 1. Benzinmotor | 2. Rembeskyttelse | 3. Transporthjul |
| 4. Reduktionskasse | 5. Fræser | 6. Skærm |
| 7. Dybdeskinne | 8. Bøjle | 9. Plovjern |
| 10. Koblingsgreb, fremad | 11. Frakoblingsgreb | 12. Accelerationsgreb |
| 13. Koblingsgreb, baggear | 14. System til højdergulering | |

4. MOTORFRÆSERENS FUNKTION

Før enhver motorfræser forlader fabrikken, undergår den en forudgående tilkøring. Operatøren skal under alle omstændigheder kontrollere alle maskinens mekanismer og justere dem før brug.

4.1. ALMINDELIGE KONTROLLER

1. Kontrollér motorolien



Advarsel!

Motoren skal fyldes med 0,6 l motorolie. Hvis olieniveauet er lavere, når operatøren bruger motoren, vil den blive alvorligt beskadiget.



Advarsel!

Brug motorolie der er ren og af høj kvalitet til firetaksmotorer. Brug af uren olie eller motorolie af enhver anden type reducerer motorens levetid.

- Placer motoren i vandret position
- Skru målepinden til kontrol af olieniveauet ud og rens den ved at tørre den af (se Fig. 2).
- Indsæt målepinden til kontrol af olieniveauet i oliebeholderen (de gevindskårne dele skal ikke skrues i)
- Træk målepinden til kontrol af olieniveauet ud for at kontrollere niveauet. Hvis det ligger inden for området vist på pinden, er niveauet i orden.
- Motorolie SAE15W -40 er et generelt smøremiddel, og er egnet til de mest normale omgivelsestemperaturer (Se tabel 1).

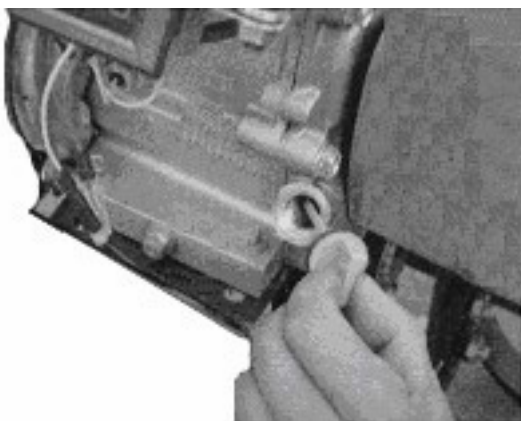

Figur 2

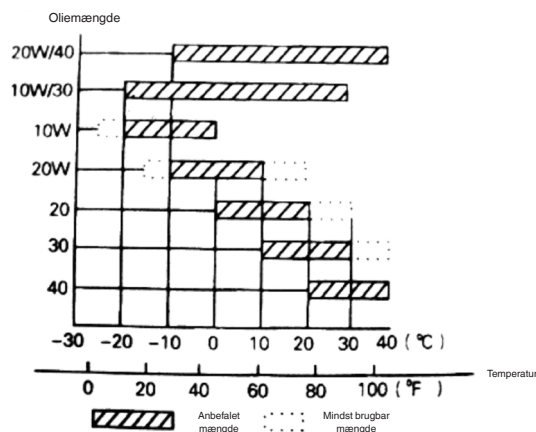

Tabel 1

2. Kontrollér smøremidlet i reduktionskassen
 - Placer motorfræseren på en vandret overflade og tag proppen af (se Fig.4).
 - Vi anbefaler at efterfylde reduktionskassen med egnet smøremiddel hver 50 timer.
 - Det anbefalede smøremiddel er fedtstof baseret på kalcium.

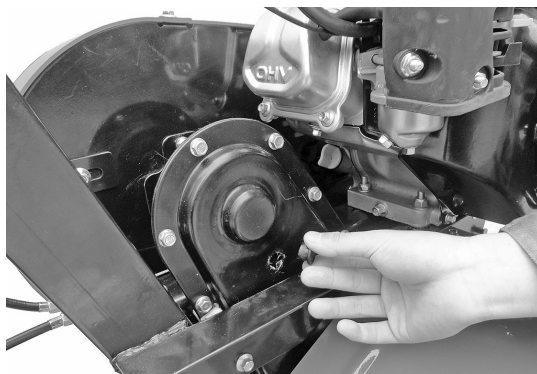

Figur 4

3. Kontrol af luftfilter



Advarsel!

Undlad at starte motoren uden luftfilter, ellers slides motoren hurtigere.

4.2. REGULERING AF MOTORFRÆSEREN

1. Regulering af plovjernene:

Bemærk: Før plovjernenes højde justeres, placeres maskinen vandret på et plant terræn for at forebygge utilsigtede fald.

- Løsn plovjernenes registreringskrue og vælg hullet i den egnede position. Regulér plovjernenes krydsstang indtil højde på operatørens talje, og drej så registreringskruen for at stramme den (se Fig. 5).
2. Regulering af jordbearbejdningens dybde:
 - Regulér jordbearbejdningens dybde ved at justere skinnens dybde. Ved at sænke grebet øges jordbearbejdningens dybde og ved at løfte grebet mindskes jordbearbejdningens dybde. (Se Fig. 6).

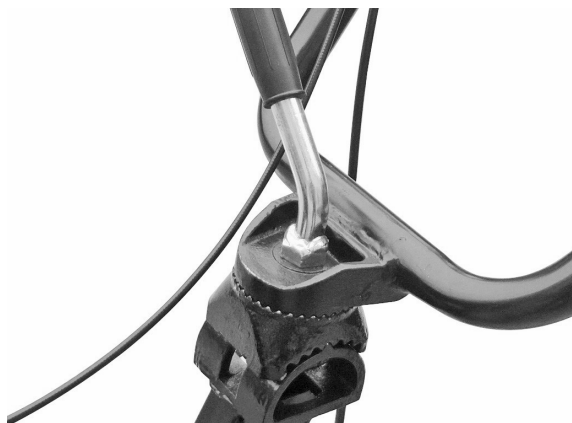

Figur 5

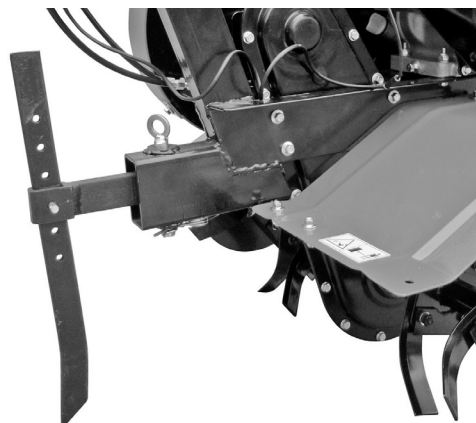

Figur 6

3. Regulering og brug af koblingen:

Bemærk: før koblingen bruges, sænkes motorhastigheden.

- Ved at indkoble og frakoble koblingen kan operatøren kontrollere motoreffekten.
- Når operatøren holder på koblingens greb, tilkobles koblingen, overfører strøm til motorfræserens motor og fræserne begynder at dreje (Se Fig. 7).

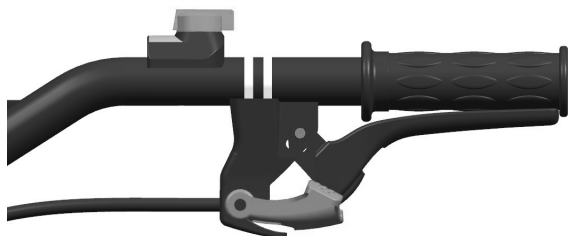

Figur 7



Figur 8

- Når operatøren slipper koblingens greb, frakobles koblingen, strømmen overføres ikke til motorfræseren og fræserne holder op med at dreje (Se Fig. 8).

Bemærk: Før plovjernerens højde justeres, placeres maskinen vandret på et plant terræn for at forebygge utilsigtede fald.

- Man skal først og fremmest kontrollere koblingskablers spænding. Normalt skal kablet have et spillerum på 4-8 mm. I modsat fald løsnes fæstemøtrikken og kablet reguleres. Efter reguleringen strammes låsemøtrikken (Se Fig. 9).
- Om nødvendigt kan operatøren starte motoren for at kontrollere, om koblingen indkobles og frakobles korrekt.

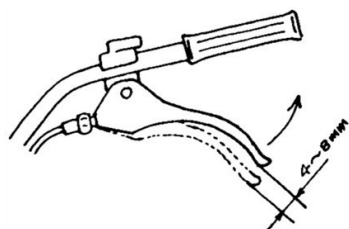

Figur 9

4. Regulering af remspændingen:

- Hvis remspændingen ikke ligger inden for de normale spændingsgrænser, skal den reguleres. Løsn motorens 4 møtrikker (Se Fig. 10 og 11).
- Efter motorens fire møtrikker er blevet løsnet, og remmen er for løs, skubbes motoren fremad. Hvis remmen er for spændt, skubbes motoren bagud, indtil remspændingen ligger inden for den normale grænser. Endelig strammes motorens møtrikker og tilkoblingspladen (Se Fig. 12).

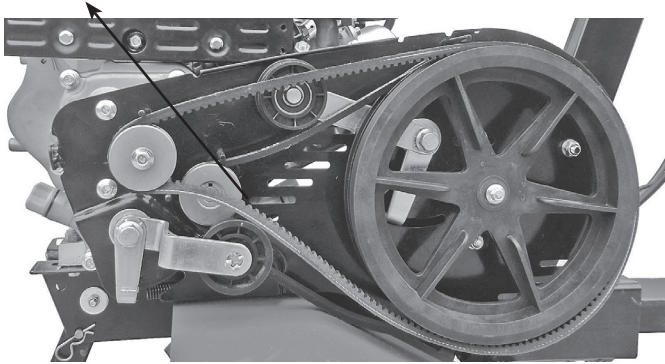

Figur 10
Møtrikker motor

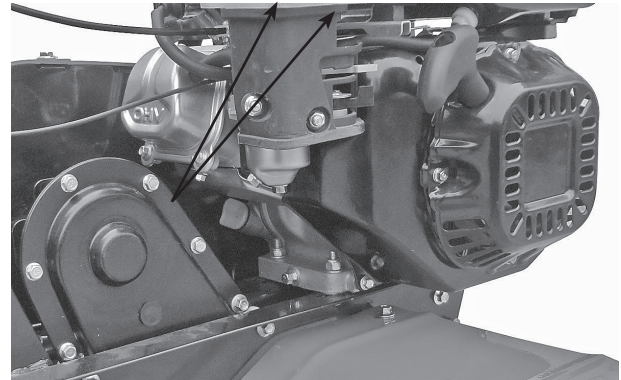

Figur 11
Møtrikker motor

5. Regulering af accelerationskabel:

- Normal hastighed: 1800 ± 100 o/min; øget hastighed: 3000 ± 50 o/min. Hastigheden kan reguleres med en omdrejningstæller.
- Funktion til kontrol og regulering af hastighed. Regulering af accelerationskabel

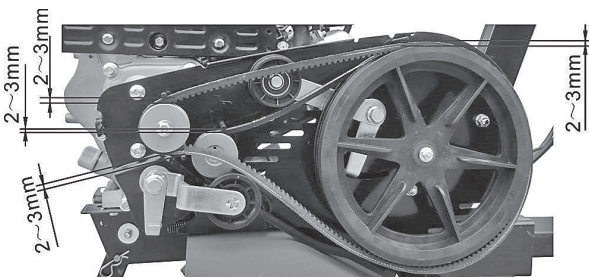

Figur 12



Figur 13
Accelerationsgreb

- Drej accelerationsgrebet på plovjernet til maksimum uden last og kontrollér, om omdrejningstælleren viser en hastighed mellem 3600 ± 50 o/min. Drej så accelerationsgrebet til minimum kontrollér, om omdrejningstælleren viser en hastighed mellem 1800 ± 100 o/min.
- Hvis omdrejningstælleren viste hastighed ikke ligger inden for de viste grænser, skal motoren reguleres.

Sådan reguleres motoren:

- a) Kontrollér, om accelerationskablets forbindelser er løse eller skåret over. Hvis ja, strammes de på ny.
 - b) Drej accelerationskablet på plovjernet til maksimum uden last, og juster så hastigheden ved at regulere møtrikkerne til motorens accelerationsmekanisme til den egnede position.
 - c) Efter mange times arbejde kan operatøren regulere accelerationskablets møtrikker for at regulere motoren.
6. Brug grebet til bakgear:



Advarsel!

Før grebet til bakgearet bruges, sænkes motorhastigheden.

- Ved at indkoble og frakoble grebet til bakgear kan operatøren kontrollere motoreffekten.
- Når operatøren holder på koblingens greb, tilkobles koblingen, overfører strøm til motorfræserens motor og fræserne begynder at dreje imod uret (se Fig. 14).



Figur 14



Figur 15

- Når operatøren slipper koblingens greb, frakobles koblingen, strømmen overføres ikke til motorfræseren og fræserne holder op med at dreje (Se Fig. 15).

Bemærk: Man skal arbejde forsigtigt, når man bruger grebet til bakgear. En forkert regulering af koblingskablet kompromitterer produktets normale brug.

7. Regulering af transporthjul:

- Regulér motorfræserens ekstra hjul i positionen, vist på Fig. 15, når man arbejder på vej.
- Regulér motorfræserens ekstra hjul i positionen, vist på Fig. 16, når man arbejder på en mark.

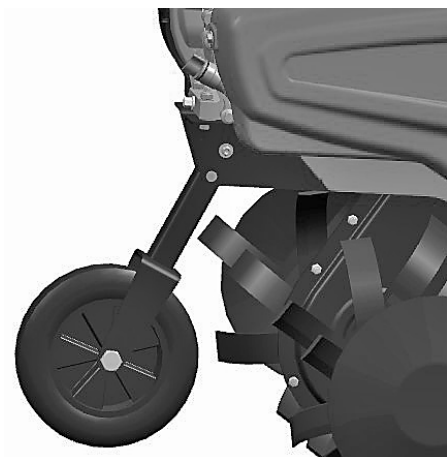

Figur 15

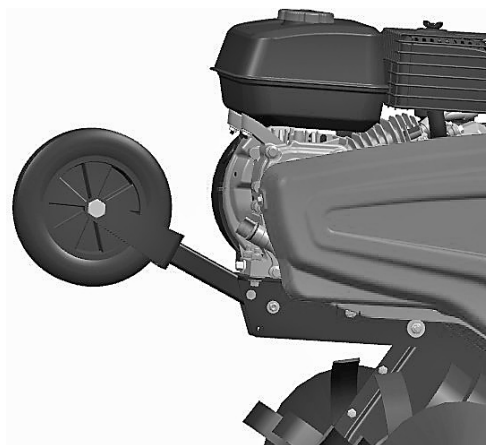

Figur 16

5. START

5.1. SÅDAN STARTES MASKINEN



Advarsel!

Før motoren startes, skal gearstangen sidde i frigear. Koblingsgrebet skal være sluppet.

1. Placer luftgrebet på CLOSE (lukket).

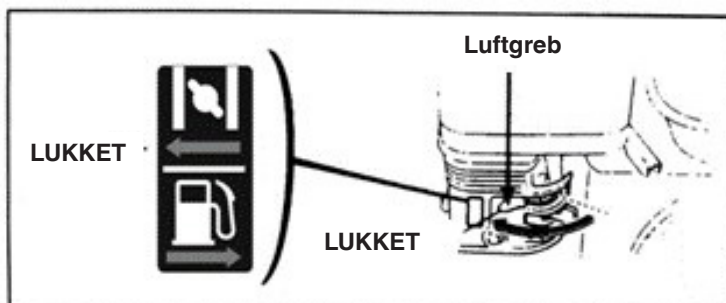

2. Drej accelerationsgrebet en smule mod maksimal hastighed.

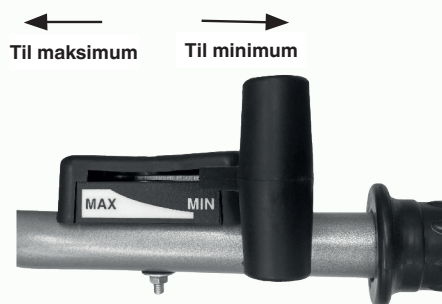

3. Placer motorens afbryder på ON (åben).

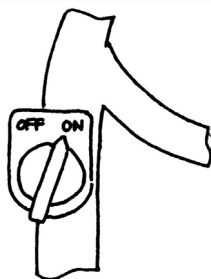

Træk let i startmotorens kabel, indtil du mærker en modstand, og træk det så hurtigt ud ad til og med kraft.

Grebet må ikke pludseligt slippes, da det kan springe tilbage og ramme og beskadige motoren. Det skal føres langsomt langs startkablet for at slippe det.

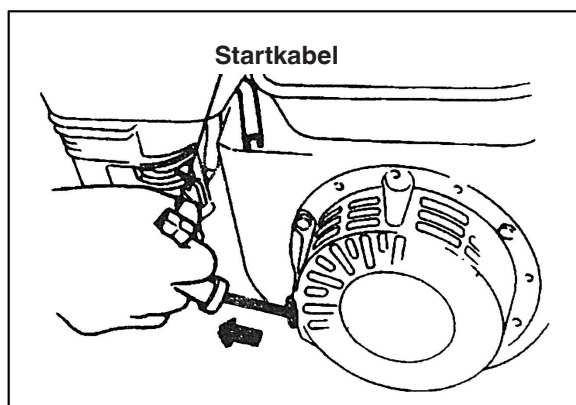

4. Efter motoren er varmet på, skubbes luftgrebet langsomt mod OPEN (åbn).

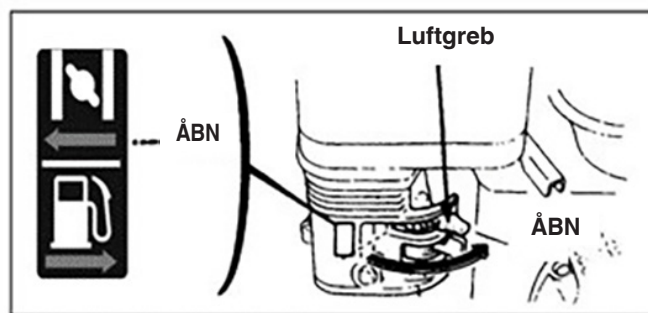

5. Brug accelerationsgrebet (eller reguleringsventilens greb) for at regulere motorhastigheden til det påkrævede niveau.

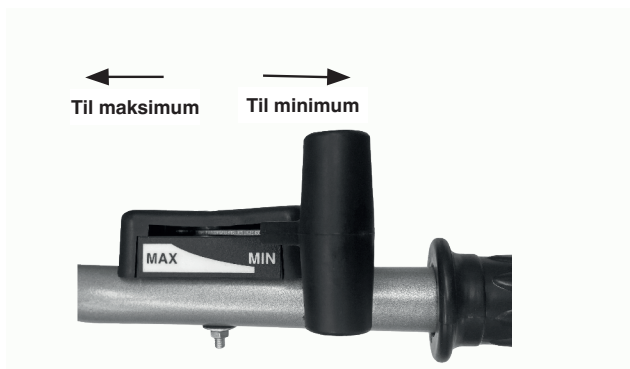

5.2. SÅDAN STANDSES MOTOREN

- I nødstilfælde kan motoren standses ved at dreje motorafbryderen direkte på OFF.
- Under normale forhold skal man følge nedenstående trin for at slukke motoren:

1. Skub accelerationsgrebet mod minimum.

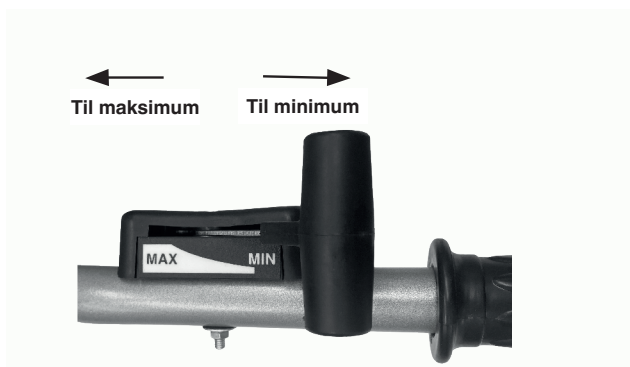

2. Drej motorens afbryder på OFF.

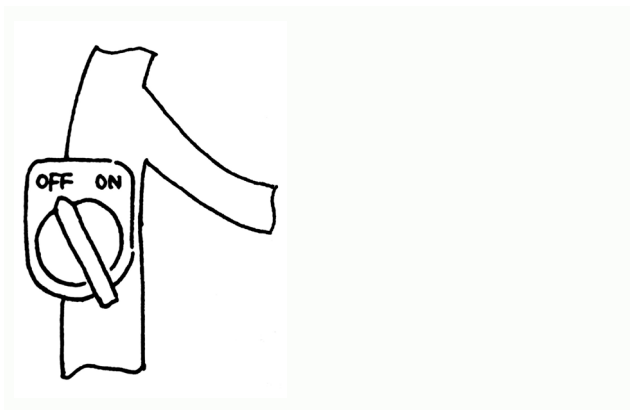

6. VEDLIGEHOVELSE AF BENZINMOTOR



Advarsel!

- Stands motoren før vedligeholdelsen.
- Placer motorens afbryder på OFF (standset) for at undgå utilsigtet start af motoren, og afbryd tændrørets forbindelseslinje.
- Kontrol og vedligeholdelse af motoren må kun udføres af en autoriseret forhandler, med mindre brugeren selv er i besiddelse af de egnede instrumenter og materiale til kontrollen og vedligeholdelsen, og er i stand til at reparere og foretage vedligeholdelse af motoren.

Bemærk: Hvis man vil bevare motorens gode ydeevne, skal den kontrolleres og reguleres jævnlige. Den jævnlige vedligeholdelse garanterer en lang levetid for produktet. I den følgende tabel beskrives de påkrævede vedligeholdelsesintervaller og de komponenter, der skal vedligeholdes.

| Vedligeholdelsescyklus Månedligt. Pr. effektive brugstimer, hvis under en måned. | | Dag- lig brug | Efter den første måned/efter 20 timer | Hver sæson/hver 50 timer | Hver 6 måneder/ hver 100 timer | Hvert år/ hver 300 timer |
|---|------------------------------|--------------------------------------|--|--------------------------------|---|--------------------------------|
| Komponent | | | | | | |
| Motorolie | Kontrol af olieniveau | ● | | | | |
| | Olieskift | | ● | | ● | |
| Smøremiddel i reduktionskassen (relevant for visse modeller) | Kontrol af smøremiddel | ● | | | | |
| | Efterfyldning smøremiddel | | ● | ● | | |
| Luftfilter | Kontrol | ● | | | | |
| | Rengøring | ● | | | | |
| Tændrør | Kontrol og rengøring | | | | ● | |
| Gnistfang (ekstraudstyr) | Rengøring | | | | ● | |
| Brændstoftank og -filter | Rengøring | | | ● | | |
| Luftventil | Kontrol/ regulering | | | | | ● |
| Brændstoflinje | Kontrol | Hvert andet år (udskift efter behov) | | | | ● |

Bemærk:

1. Hvis maskinen bruges i støvede omgivelser, øges vedligeholdeshyppigheden.
2. Brugeren kan ikke afmontere motoren, hvis vedkommende ikke sidder inde med egnede instrumenter og de mekaniske kompetencer til reparationen.

6.1. SKIFT AF MOTOROLIE

Dræn motorolien efter opvarmning af motoren for at sikre en hurtig og komplet udtømning af olien.

- Skru målepinden til kontrol af motorens olieniveau og møtrikken til udtømning af olien af for at dræne motorolien.
- Skru møtrikken til udtømning af olien i og stram den.
- Fyld motoren med den specifikke olie, og kontrollér olieniveauet.
- Sæt oliens målepind tilbage.
- Motorens oliemængde skal være 0,6 l.

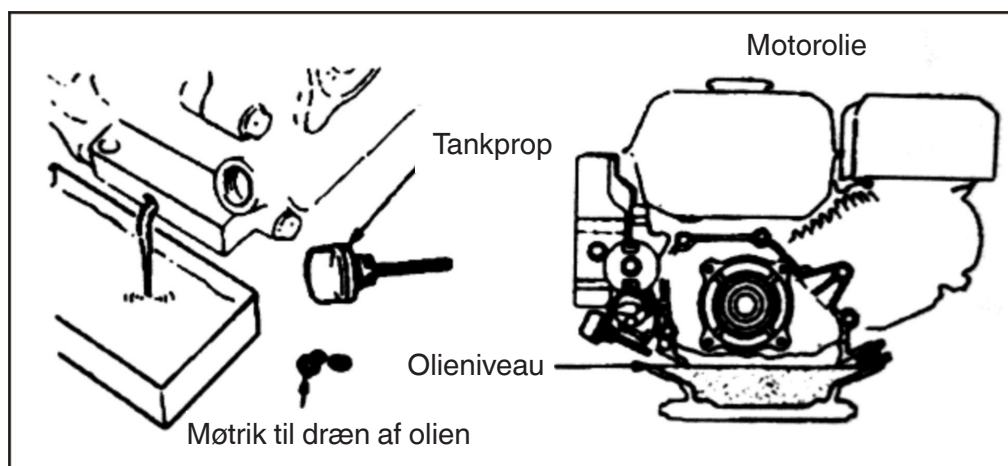

6.2. VEDLIGEHOLDELSE AF LUFTFILTERET

Et beskidt luftfilter tilstopper luftpassagen i karburatoren. Luftfilteret skal vedligeholdes jævnligt for at undgå skader på karburatoren. Hvis motoren arbejder i støvede omgivelser, øges vedligeholdelseshyppigheden.



Advarsel!
Brug aldrig benzin eller opløsningsmiddel med lavt antændingspunkt til at rense luftfilteret, da det kan forårsage brande.

VEDLIGEHOLDELSE AF LUFTFILTER

Rengør hver 50 timer (eller hver 10 timer ved brug under særligt støvede forhold) i et egnet opløsningsmiddel, og lad tørre. Dyb herefter i ren motorolie, indtil fuld, og vrid så den overskydende olie af.

Bemærk: Start aldrig motoren uden luftfilter. Det kan medføre hurtigt slid af motoren.

- Afmonter vingemøtrikken og luftfilterets leje, og fjern det filtrerende element.
- Brug et rensmiddel, der ikke er brandfarligt eller med lavt antændingspunkt til at rense det filtrerende element, og lad det tørre.
- Dyp det filtrerende element i motorolien, og tør så den overskydende olie af.
- Genmonter det filtrerede element og luftfilterets leje.

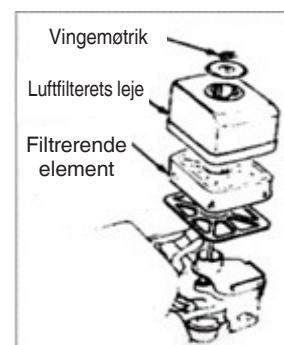

6.3. VEDLIGEHOLDELSE AF TÆNDRØRET

Bemærk: Brug aldrig et tændrør med forkert varmeinterval. Afstanden mellem tændrørets elektroder skal være passende og uden aflejringer for at sikre normal start af motoren.

- Brug en speciel unbrakonøgle til at frakoble tændrøret

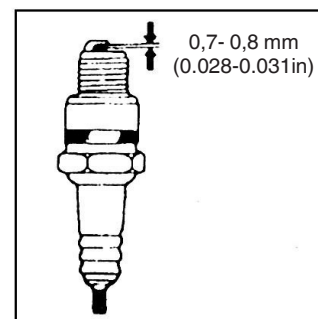
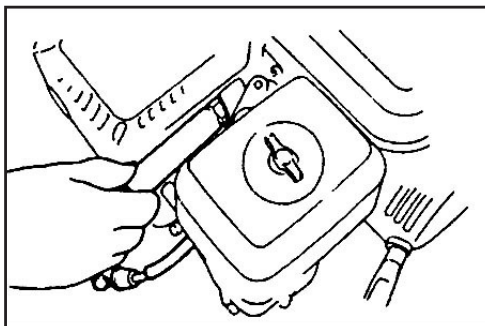

Advarsel!

- Hvis motoren lige er standset, vil udstødningsrøret være meget varmt. Hold afstand fra høje temperaturer for at forhindre forbrændinger.
- Kontrollér tændrøret. Hvis det er slidt eller har revner eller skader, skal det udskiftes. Hvis der findes mange kulaflejringer, bruger man en metalbørste til at rengøre det.
- Brug et søgeblad til at måle afstanden for tændrørets elektroder: den korrekte værdi skal være mellem 0,70 og 0,80 mm.
- Kontrollér om tændrørets spændskive er intakt. Brug en hånd til at skrue tændrøret i for at undgå at ødelægge gevindet.
- Efter tændrøret er skruet helt i bund, bruger man en speciel unbrakonøgle til at stramme tændrøret og den nederste spændskive.

Bemærk: Hvis tændrøret er nyt, strammes det endnu en halv omgang, efter man har trykket hårdt på spændskiven.

Hvis tændrøret er brugt, strammes det 1/8-1/4 omgang, efter man har trykket hårdt på spændskiven.

Tændrøret skal være helt stramt, da det ellers opvarmes og beskadiger motoren.



Advarsel!

Hvis motoren lige er standset, vil udstødningsrøret være meget varmt. Rør ikke ved motoren, før den er kølet af.

Bemærk: Gnistfanget skal vedligeholdes hver 100 timer for at sikre et effektivt arbejde.

- Løsn to skruer på 4 mm fra udstødningsrøret, og afmonter det.
- Løsn fire skruer på 5 mm fra lyddæmperen for at afmontere lyddæmperen.
- Løsn skruerne på 4 mm fra gnistfanget for at fjerne det fra lydotten.
- Brug en børste til at fjerne kulaflejringerne fra gnistfangets beskyttelsesnet med smalle masker.

Bemærk: Gnistfanget må ikke have revner eller skader. I modsat fald udskiftes gnistfanget.

6.4. REGULERING AF KARBURATOREN TIL TOMGANG

- Start motoren for at opvarme den til normal temperatur.
- Når motoren drejer i tomgang, reguleres drosselventilens eksterne skrue for at nulstille den normale tomgangshastighed.

Normal tomgangshastighed 1800 ± 150 o/min

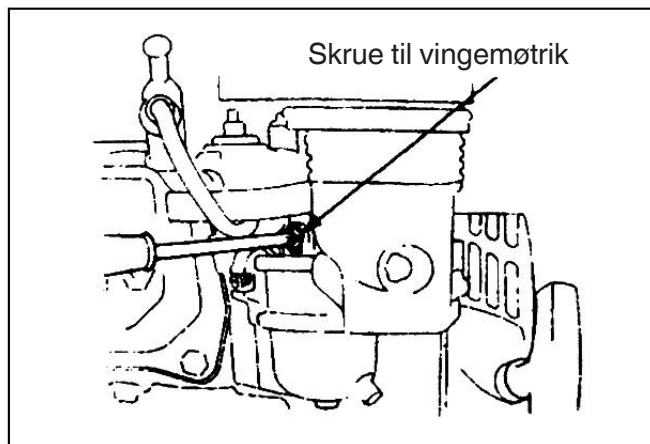

7. VEDLIGEHOLDELSE AF FILTERET

Grundet slitage som skyldes starten, brugen af koblingen og de forskellige laster, kan motorfræsereens møtrikker løsne sig. Komponenterne kan slides pga. benzinmotorens lave effekt, forhøjede brændstofforbrug og andre defekter, der kan kompromittere brugen af motorfræsere. For at begrænse denne mulighed, er en nøjsom vedligeholdelse og regulering af motorfræsere påkrævet, så den kan bevare gode tekniske forhold og have en længere levetid.

7.1. INDKØRING

1. Rådfør med manualen for oplysninger vedrørende benzinmotorens indkøring.
2. En ny eller brugt motorfræser skal fungere en time uden last, dernæst i endnu 9 timer, og kan til slut anvendes til de normale procedurer.

7.2. TEKNISK VEDLIGEHOLDELSE AF MOTORFRÆSEREN



Før der udføres nogen form for kontrol, rengøring eller vedligeholdelses-/indstillingsindgreb på maskinen:

- Stands maskinen og sluk motoren.
 - Sørg for, at alle bevægende komponenter er standset.
 - Vent til motoren er afkølet.
1. Vedligeholdelse på skift (før og efter hvert arbejds-skift):
 - a) Lyt og hold øje med, om der findes unormale fænomener som støj, overophedning, løse møtrikker osv.
 - b) Kontrollér, om der findes olieudslip fra benzinmotoren.
 - c) Kontrollér, at benzinmotorens olieniveauer ligger mellem niveauindikatorens øverste og nederste mærke.
 - d) Fjern hurtigt snavs, mudder, græs og oliepletter på maskinen og dens tilbehør.
 - e) Bevar registrer over landbrugsaktiviteterne.
 2. Vedligeholdelse på første niveau (hver 150 arbejdstimer):
 - a) Udfør hver vedligeholdelsespassage for hvert skift.
 - b) Rengør reduktionskassen og skift smøremiddel
 3. Vedligeholdelse på andet niveau (hver 800 arbejdstimer):
 - a) Udfør hver vedligeholdelsespassage pr. 150 arbejdstimer.
 - b) Kontrollér tandhjulene og lejerne. Hvis et af dem er meget slidt, udskiftes det.
 - c) Hvis en af motorfræsereens dele eller komponenter, som f.eks. fræserne eller møtrikkerne er beskadiget, skal de udskiftes!
 4. Reparation og tekniske kontroller (hver 1500-2000 arbejdstimer):
 - a) Få maskinen adskilt hos en lokal autoriseret forhandler for rengøringen og kontrollen. Hvis en af delene eller komponenterne er meget slidt, skal de udskiftes eller repareres.
 5. Reparation og vedligeholdelse af benzinmotor skal udføres i henhold til manualen.

7.3. TABEL TIL TEKNISK VEDLIGEHOLDELSE AF DEN LILLE MOTORFRÆSER

(MENUPUNKTET MED ✓ SKAL VEDLIGEHOLDES)

| Arbejdsinterval Typen af vedligeholdelse | Hver dag | Efter 8 arbejdstimer med middelstor last | Efter den første måned/efter 20 timer | Efter den tredje måned/efter 150 timer | Hvert år/hver 1.000 timer | Hvert 2. år eller 2.000 timer |
|---|----------|--|---------------------------------------|--|---------------------------|-------------------------------|
| Kontrol og stramning af skruer og møtrikker | ✓ | | | | | |
| Kontrol og efterfyldning af ny motorolie | ✓ | | | | | |
| Rengøring og skift af motorolie | | (Første gang) | (Anden gang) | ✓(tredje gang og efterfølgende) | | |
| Kontrollér olieudslip | ✓ | | | | | |
| Rengør snavs, græs og oliepletter | ✓ | | | | | |
| Problemløsning | ✓ | | | | | |
| Regulering af funktionsmæssige komponenter | ✓ | | | | | |
| Remspænding (*) | ✓ | | | | | |
| Tandhjul og lejer (*) | | | | | ✓ | |

(*) Indgrebet skal udføres af forhandleren eller et specialiseret servicecenter

7.4. LANGVARIG OPMAGASINERING AF DEN LILLE MOTORFRÆSER

Hvis den lille motorfræser skal opmagasineres i længere tid, implementeres de følgende foranstaltninger for at undgå rust og udhuling.

1. Forsegl og sæt benzinmotoren væk, som angivet i forudsætningerne fra benzinmotorens instruktionsbog.
2. Rengør snavs og mudder fra overfladen.
3. Dræn smøremidlet fra gearkassen, og fyld den med nyt smøremiddel.
4. Anvend olie mod korrosion på overfladens ulakerede dele, som ikke er aluminiumslegering.
5. Opbevar produktet på et sikkert sted, der er lukket, velventileret og tørt.
6. Opbevar instrumenterne, kvalitetscertifikatet og betjeningsvejledningen sammen med maskinen.

7.5. TRANSPORT

En gaffeltruck bør anvendes til at flytte maskinen. Gaflen skal åbnes så meget som muligt og indsættes i pallen. Maskinens vægt er anført på producentens datablad sammen med anden teknisk information. Motorkultivatoren kan transporteres ved hjælp af transporthjulet (Fig. 1 part. 3). Sluk for motoren inden maskinen transporteres.

8. LØSNING AF PROBLEMERNE

Hvis motoren ikke kan startes, skal man kontrollere:

1. at motorens afbryder sidder på ON;
2. at der er nok smøremiddel i maskinen;
3. at brændstoffets ventil sidder på ON;
4. at der er brændstof i tanken;
5. at brændstoffet når karburatoren. For at kontrollere dette, kan brugeren løsne karburatorens udtømningsmøtrik og placere brændstofventilen på ON.



Advarsel!

Hvis der løber brændstof ud, fjernes det omhyggeligt og skal tørre, før tændrøret kontrolleres eller motoren startes, da brændstoflækage og dennes dampe kan forårsage en brand.

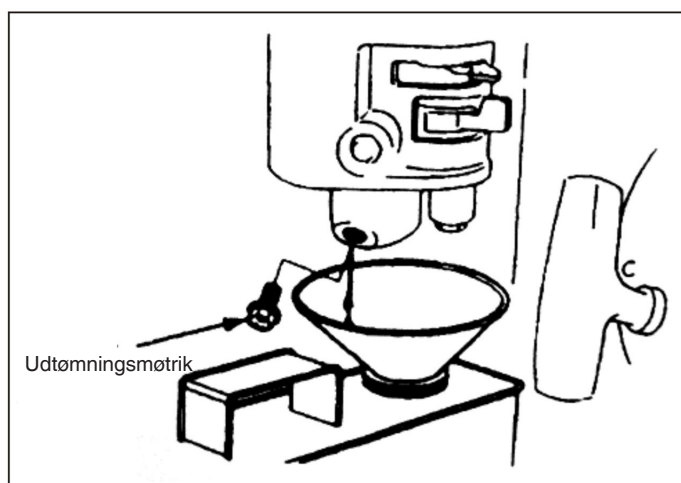

6. at tændrøret genererer gnisten.
 - a) Tag proppen af tændrøret, fjern støvet og afbryd tændrøret.
 - b) Monter tændrørets prop på tændrøret.
 - c) Slut tændrørets metalhus til motorens topstykke. Træk let i startmotoren for at kontrollere, at der frembringes gnister. Hvis dette sker, genmonteres tændrøret og motoren startes.
7. Hvis motoren stadig ikke starter, skal den repareres hos en autoriseret forhandler.

DE - ÜBERSETZUNG DER ORIGINALANLEITUNG

INHALT

| | |
|---|-----------|
| 1. SICHERHEITSHINWEISE | 2 |
| 1.1. VERTRAUTMACHUNG | 2 |
| 1.2. VORBEREITUNG..... | 2 |
| 1.3. BEDIENUNG..... | 2 |
| 1.4. REPARATUR, WARTUNG UND UNTERSTELLUNG | 3 |
| 2. SICHERHEITSSYMBOLS | 3 |
| 3. KURZE EINFÜHRUNG IN DIE MOTORHACKE | 4 |
| 3.1. WICHTIGSTE TECHNISCHE PARAMETER | 4 |
| 3.2. HAUPT- UND BAUTEILE DER MOTORHACKE..... | 4 |
| 4. BETRIEB DER MOTORHACKE | 5 |
| 4.1. ROUTINEKONTROLLEN | 5 |
| 4.2. EINSTELLEN DER MOTORHACKE..... | 6 |
| 5. ANLASSEN | 10 |
| 5.1. ANLASSEN DER MASCHINE..... | 10 |
| 5.2. ABSTELLEN DES MOTORS | 11 |
| 6. WARTUNG DES BENZINMOTORS | 12 |
| 6.1. MOTORÖLWECHSEL..... | 13 |
| 6.2. WARTUNG DES LUFTFILTERS | 13 |
| 6.3. WARTUNG DER ZÜNDKERZE | 14 |
| 6.4. EINSTELLEN DES VERGASERS AUF MINDESTDREHZAHL | 15 |
| 7. WARTUNG DES FILTERS | 16 |
| 7.1. EINFAHREN..... | 16 |
| 7.2. TECHNISCHE WARTUNG DER MOTORHACKE | 16 |
| 7.3. TABELLE FÜR DIE TECHNISCHE WARTUNG DER MINI-MOTORHACKE (MIT ✓ GEKENNZEICHNETEN PUNKTE MÜSSEN DER WARTUNG UNTERZOGEN WERDEN) | 17 |
| 7.4. LANGFRISTIGE UNTERSTELLUNG DER MINI-MOTORHACKE..... | 17 |
| 7.5. TRANSPORT | 17 |
| 8. STÖRUNGSBEHEBUNG | 18 |



Vorsicht!

Achten Sie besonders auf die folgenden Informationen:

Lesen Sie diese Arbeits- und Wartungsanleitung sorgfältig durch, bevor Sie mit der Arbeit beginnen, und halten Sie sich an die Anleitung während der Arbeit. Wenn Sie die Anweisungen befolgen, wird Ihre von uns konstruierte Motorhacke sicher und zuverlässig arbeiten, ohne dass es zu Schäden am Gerät oder zu schweren Verletzungen kommt. Bei Nichtbeachtung der Anleitung kann es zu schweren Schäden am Gerät oder an Ihrer Person kommen.

HINWEIS: Sollten Probleme mit der Maschine auftreten oder sollten Sie Zweifel an ihrer Funktion haben, wenden Sie sich bitte an Ihren Händler vor Ort.

1. SICHERHEITSHINWEISE

1.1. VERTRAUTMACHUNG

- a) Lesen Sie das die Bedienungsanleitung sorgfältig durch. Machen Sie sich mit der richtigen Bedienung der Maschine vertraut. Machen Sie sich mit dem Anhalten der Maschine und dem schnellen Auskuppeln der Bedienelemente vertraut.
- b) Es ist strengstens verboten, Kinder die Maschine bedienen zu lassen! Erwachsene dürfen die Maschine erst bedienen, nachdem sie die Bedienungsanleitung sorgfältig gelesen haben!
- c) Vergewissern Sie sich darüber, dass sich keine anderen Personen oder Gegenstände, insbesondere Kinder oder Tiere, die ein Sicherheitsrisiko darstellen könnten, im Arbeitsbereich befinden.

1.2. VORBEREITUNG

- a) Inspizieren Sie den Arbeitsbereich gründlich und entfernen Sie alle Fremdkörper.
- b) Bevor Sie den Motor anlassen, stellen Sie den Hebel in die Leerlaufstellung.
- c) Betreiben Sie die Maschine nicht ohne geeignete Kleidung. Wenn der Arbeitsbereich eine rutschige Oberfläche hat, tragen Sie rutschfeste Schuhe, um einen sicheren Halt zu haben.
- d) Kraftstoff ist hochentzündlich: Gehen Sie damit vorsichtig um! Befolgen Sie beim Umgang mit Kraftstoff die folgenden Anweisungen:
 - 1) Verwenden Sie für die Lagerung von Kraftstoff einen geeigneten Behälter.
 - 2) Füllen Sie den Tank niemals bei laufendem oder heißem Motor.
 - 3) Seien Sie beim Füllen des Tanks im Freien immer vorsichtig. Versuchen Sie niemals, den Tank in geschlossenen Räumen zu füllen.
 - 4) Bevor Sie die Maschine anlassen, schließen Sie den Tankdeckel und entfernen Sie alle Kraftstoffreste.
- e) Versuchen Sie niemals, Einstellungen bei laufendem Motor vorzunehmen!
- f) Bei allen Arbeiten an der Maschine, z. B. bei der Vorbereitung und Wartung, muss eine Schutzbrille getragen werden.

1.3. BEDIENUNG

- a) Beim Anlassen des Motors muss sich der Schalthebel in der Leerlaufstellung befinden. Halten Sie Ihre Hände und Füße nicht in die Nähe bzw. unter rotierende Teile.
- b) Wenn Sie mit der Maschine eine Pflasterstraße, einen Gehsteig oder eine Fahrbahn befahren/überqueren, achten Sie auf die Verkehrsverhältnisse und mögliche Gefahren! Es ist strengstens verboten, Personen zu transportieren!
- c) Falls die Maschine auf Fremdkörper trifft, stellen Sie den Motor sofort ab und prüfen Sie gründlich, ob die Motorhacke beschädigt ist. Wenn die Maschine beschädigt ist, reparieren Sie sie, bevor Sie die Arbeit wieder aufnehmen.
- d) Achten Sie immer auf die Umgebungsbedingungen, um Ausrutschen oder Stürze zu vermeiden.
- e) Wenn die Maschine ungewöhnlich vibriert, stellen Sie den Motor sofort ab! Ermitteln Sie die Ursache: Ungewöhnliche Vibrationen weisen normalerweise auf eine Störung hin.
- f) Stellen Sie den Motor immer ab, bevor Sie den Einsatzort verlassen, um Reparaturen, Einstellungen, Kontrollen oder das Entfernen von Gegenständen zwischen den Messern vorzunehmen!
- g) Wenn die Maschine vom Bediener unbeaufsichtigt gelassen wird, müssen alle erforderlichen Vorkehrungen getroffen werden, wie z. B. das Auskuppeln der Antriebswelle, das Absenken der Hilfsgeräte, das Stellen des Anlasshebels in Leerlaufstellung und das Abstellen des Motors.
- h) Vor dem Reinigen, Reparieren oder Überprüfen der Maschine muss der Bediener den Motor abstellen und sicherstellen, dass alle beweglichen Teile stillstehen.
- i) Motorabgase sind schädlich. Betreiben Sie die Maschine nicht in geschlossenen Räumen!
- j) Betreiben Sie die Motorhacke niemals ohne entsprechende Schutzausrüstung, Schutzabdeckung oder andere Schutzvorrichtungen!

- k) Halten Sie die Maschine von Kindern und Haustieren fern, wenn sie in Betrieb ist.
- l) Überlasten Sie die Maschine nicht mit zu großer Bearbeitungstiefe oder zu hoher Geschwindigkeit.
- m) Betreiben Sie die Maschine nicht mit hoher Geschwindigkeit auf einer rutschigen Straße. Seien Sie beim Rückwärtsfahren vorsichtig!
- n) Lassen Sie niemanden an die Maschine heran, wenn sie in Betrieb ist.
- o) Es dürfen nur vom Hersteller zugelassene Zusatzgeräte und -ausrüstungen (z. B. Gegengewicht) verwendet werden.
- p) Betreiben Sie die Motorhacke niemals bei schlechter Sicht oder unzureichenden Lichtverhältnissen.
- q) Seien Sie beim Bearbeiten von hartem Boden vorsichtig, da die Messer im Boden stecken bleiben und die Maschine nach vorne schleudern können. Sollte dies geschehen, lassen Sie den Lenkholm los und versuchen Sie nicht, die Maschine zu steuern.
- r) Betreiben Sie die Motorhacke niemals auf stark abfallendem Gelände.
- s) Achten Sie darauf, dass die Maschine nicht umkippt, wenn Sie auf abfallendem Gelände, bergauf oder bergab fahren.

1.4. REPARATUR, WARTUNG UND UNTERSTELLUNG

- a) Halten Sie die Maschine, die Geräte und die Zubehörteile, einschließlich der Batterie, in einem sicheren Betriebszustand. Trennen Sie die Batterie nach Möglichkeit ab, bevor Sie die Maschine ablegen, um ein Einfrieren zu verhindern, und laden Sie sie bei Bedarf teilweise wieder auf.
- b) Überprüfen Sie in bestimmten Abständen, ob die Schrauben der Schneidwerkzeuge, des Motors usw. ordnungsgemäß festgezogen sind, um einen sicheren Betrieb der Maschine zu gewährleisten.
- c) Lagern Sie die Maschine in einem geschlossenen Raum und immer entfernt von Flammen. Lassen Sie den Motor abkühlen, bevor Sie die Maschine ablegen.
- d) Wenn die Motorhacke längere Zeit nicht benutzt wird, soll die Bedienungsanleitung aufbewahrt werden.
- e) Reparieren Sie die Maschine nicht, wenn Sie nicht über die entsprechenden Werkzeuge und die Bedienungsanleitung für das Auseinanderbauen, Zusammenbauen und Reparieren der Maschine verfügen.

2. SICHERHEITSSYMBOLE

Bei Nichtbeachtung der folgenden Symbole kann es zu schweren Verletzungen kommen. Beachten Sie die Symbole in der Bedienungsanleitung und die Sicherheitshinweise aufmerksam.

Sollten sich die Symbole ablösen oder unleserlich werden, wenden Sie sich an Ihren Händler, um sie zu ersetzen.

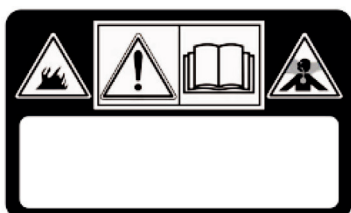

VORSICHT!

Lesen Sie die Anleitung, bevor Sie die Maschine bedienen

GEFAHR! Die Motoren stoßen Kohlenmonoxid aus.

GEFAHR! Der Kraftstoff ist brennbar und explosiv.

VORSICHT!

GEFAHR! Halten Sie sich von heißen Oberflächen fern.

GEFAHR! Halten Sie Hände und Füße von den rotierenden Teilen fern.

GEFAHR! Halten Sie den Arbeitsbereich frei von Menschen, Kindern und Tieren.

GEFAHR! Rotierende Fräsmesser. Halten Sie sich von den Fräsmessern fern.

3. KURZE EINFÜHRUNG IN DIE MOTORHACKE

3.1. WICHTIGSTE TECHNISCHE PARAMETER

| | |
|--|----------------------------|
| Leistung | 3,5 kW |
| Motordrehzahl | 3300 min ⁻¹ |
| Anlass | Anlass mit Rücklaufstarter |
| Netto-/Bruttogewicht | 62.5 kg |
| Bodenbearbeitungsbreite | 82 cm |
| Bodenbearbeitungstiefe | ≥10 cm |
| Arbeitsgeschwindigkeit | 0,1 ~ 0,3 m/s |
| Antrieb | Riemen- und Kettenantrieb |
| Rotationsgeschwindigkeit | 120 U/min |
| Gemessener Schalleistungspegel | 95.21 dB (A) |
| Messungenauigkeit | 2.0 dB (A) |
| Garantierter Schalleistungspegel | 97 dB (A) |
| Schalldruckpegel | 75.21 dB (A) |
| Messungenauigkeit | 1.46 dB (A) |
| Vibration überträgt sich auf die Hände | < 2.5 m/s ² |

3.2. HAUPT- UND BAUTEILE DER MOTORHACKE



Abbildung 1

- | | | |
|-----------------------------------|-----------------------------|--------------------|
| 1. Benzinmotor | 2. Riemenschutz | 3. Stützrad |
| 4. Untersetzungsgetriebe | 5. Fräsmesser | 6. Schutzabdeckung |
| 7. Tiefenkufe | 8. Stange | 9. Lenkholm |
| 10. Kupplungshebel, Vorwärtsgang | 11. Auskupplungshebel | 12. Drosselhebel |
| 13. Kupplungshebel, Rückwärtsgang | 14. Höhenverstellungssystem | |

4. BETRIEB DER MOTORHACKE

Jede Motorhacke wird, bevor sie das Werk verlässt, zunächst eingefahren. Der Bediener muss dennoch alle Mechanismen der Maschine überprüfen und vor der Inbetriebnahme einstellen.

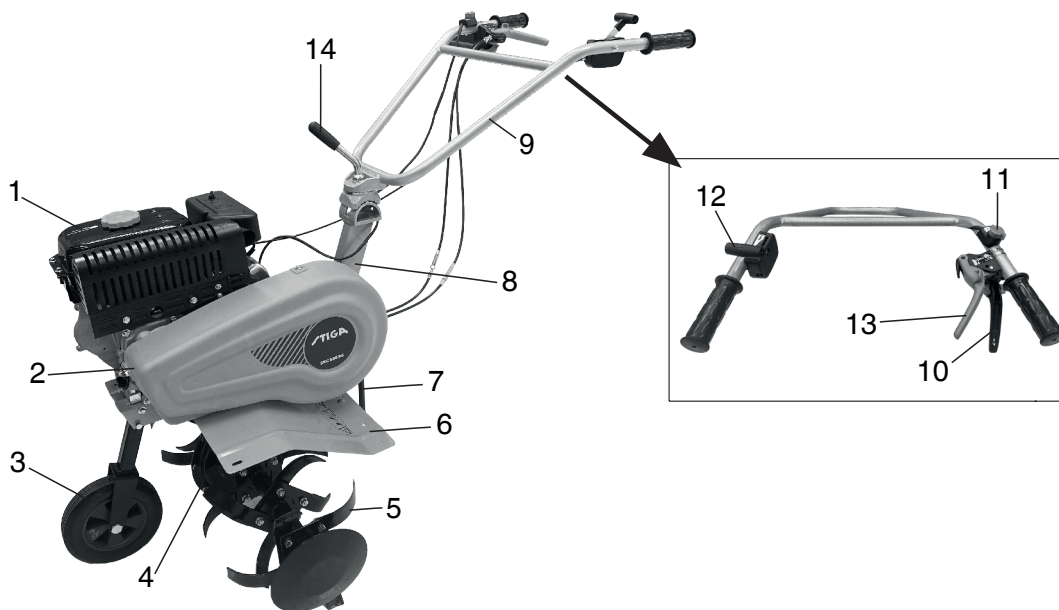
4.1. ROUTINEKONTROLLEN

1. Prüfen Sie das Motoröl



Vorsicht!

Der Motor muss mit 0,6 Liter Motoröl befüllt werden. Wenn der Ölstand niedriger ist, während der Bediener den Motor benutzt, wird der Motor schwer beschädigt.



Vorsicht!

Verwenden Sie sauberes, hochwertiges Motoröl für Viertaktmotoren. Die Verwendung von verunreinigtem Öl oder einer anderen Art von Motoröl verkürzt die Lebensdauer des Motors.

- Legen Sie den Motor in eine horizontale Position.
- Schrauben Sie den Ölmesstab ab und wischen Sie ihn sauber (siehe Abb. 2).
- Führen Sie den Ölmesstab in den Öleinfüllstutzen ein (nicht in die Gewindeteile eingreifen)
- Ziehen Sie den Ölmesstab heraus, um den Ölstand zu prüfen. Reicht sich der Ölstand bis zur Markierung am Messstab, ist er in Ordnung.
- Das Motoröl SAE15W -40 ist ein Allzweckschmierstoff und eignet sich für die gängigsten Umgebungstemperaturen (Siehe Tabelle 1).



Abbildung 2



Tabelle 1

2. Prüfen Sie den Schmierstoff des Untersetzungsgetriebes
 - Legen Sie die Motorhacke auf eine horizontale Fläche und entfernen Sie den Deckel (siehe Abb. 4).
 - Es wird empfohlen, dem Untersetzungsgetriebe alle 50 Betriebsstunden ein geeignetes Schmiermittel zuzuführen.
 - Als Schmiermittel wird ein Schmierfett auf Kalziumbasis empfohlen.

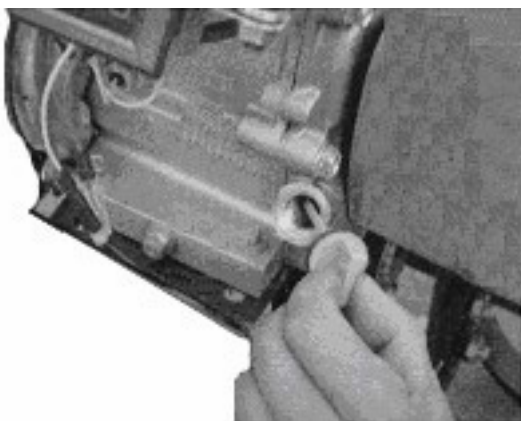

Abbildung 4

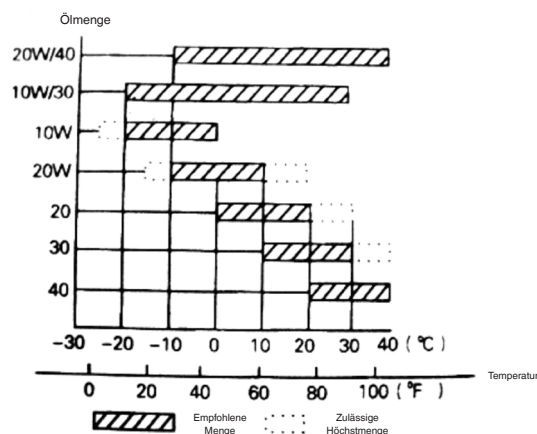
3. Prüfen Sie den Luftfilter

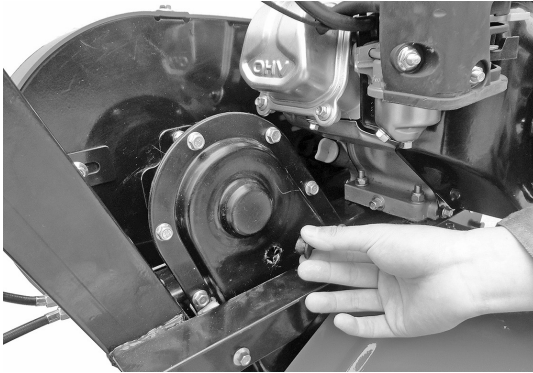

Vorsicht!

Versuchen Sie nicht, den Motor ohne Luftfilter zu anzulassen, da der Motor sonst schneller verschleißt.

4.2. EINSTELLEN DER MOTORHACKE

1. Einstellen des Lenkholms:

Hinweis: Bevor Sie die Höhe des Lenkholms einstellen, legen Sie die Maschine horizontal auf eine ebene Fläche, um versehentliche Stürze zu vermeiden.

- Lösen Sie die Einstellvorrichtung des Lenkholms und wählen Sie das Loch in der entsprechenden Position. Stellen Sie die Querstange des Lenkholms auf die Höhe der Taille des Bedieners ein und drehen Sie dann die Einstellvorrichtung, um sie festzuziehen (siehe Abb. 5).
2. Einstellen der Bodenbearbeitungstiefe:
 - Stellen Sie die Bodenbearbeitungstiefe ein, indem Sie die Tiefe des Kufe anpassen. Durch Absenken des Hebels wird die Bodenbearbeitungstiefe erhöht, durch Anheben des Hebels wird die Bodenbearbeitungstiefe verringert. (Siehe Abb. 6).



Abbildung 5



Abbildung 6

3. Einstellen und Betätigen der Kupplung:

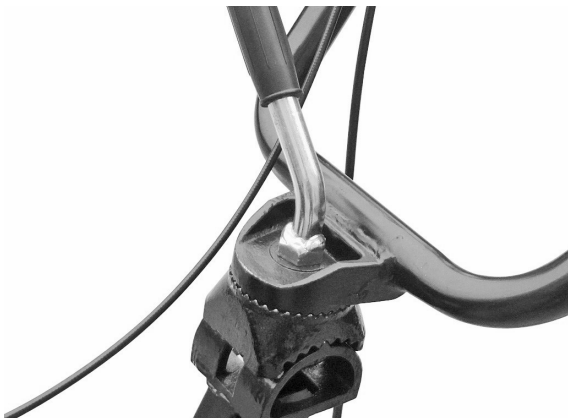
Hinweis: Reduzieren Sie die Motordrehzahl, bevor Sie die Kupplung betätigen.

- Durch Ein- und Auskuppeln der Kupplung kann der Bediener die Motorleistung steuern.
- Wenn der Bediener den Kupplungshebel gedrückt hält, kuppelt die Kupplung ein, die Kraft wird auf den Motor der Motorhacke übertragen und die Fräsmesser beginnen zu rotieren (Siehe Abb. 7).

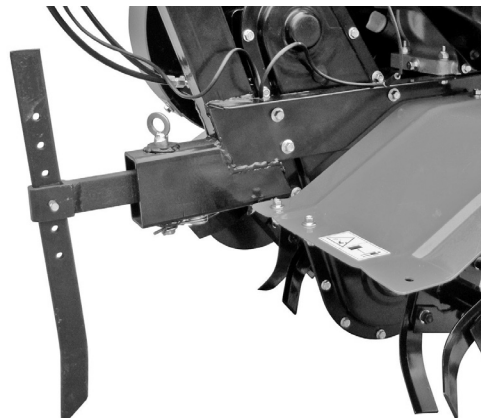

Abbildung 7



Abbildung 8

- Wenn der Bediener den Kupplungshebel loslässt, wird die Kupplung ausgekuppelt, die Motorkraft wird nicht auf die Motorhacke übertragen und die Fräsmesser hören auf zu rotieren (Siehe Abb. 8).

Hinweis: Bevor Sie die Höhe des Lenkholms einstellen, legen Sie die Maschine horizontal auf eine ebene Fläche, um versehentliche Stürze zu vermeiden.

- Prüfen Sie zunächst die Spannung des Kupplungsseils. Normalerweise sollte das Kabel ein Spiel von 4-8 mm haben; ist dies nicht der Fall, lösen Sie die Haltemutter und stellen Sie das Kabel ein. Sobald die Einstellung abgeschlossen ist, ziehen Sie die Haltemutter fest (Siehe Abb. 9).
- Bei Bedarf kann der Bediener den Motor anlassen, um zu prüfen, ob die Kupplung richtig ein- und auskuppelt.



Abbildung 9

4. Nachstellen der Riemen­spannung:

- Wenn die Riemen­spannung außerhalb der normalen Spannungsgrenzen liegt, muss sie nachgestellt werden. Lösen Sie die 4 Motormuttern (siehe Abb. 10 und 11).
- Wenn der Riemen zu locker ist, schieben Sie den Motor nach dem Lösen der vier Motormuttern nach vorne; wenn der Riemen zu straff ist, schieben Sie den Motor zurück, bis die Riemen­spannung innerhalb der normalen Grenzen liegt. Ziehen Sie schließlich die Muttern des Motors und der Anschlussplatte fest (siehe Abb. 12).

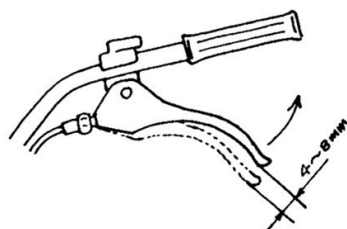

Abbildung 10
Motor­muttern



Abbildung 11
Motor­muttern

5. Einstellen des Drosselkabels:

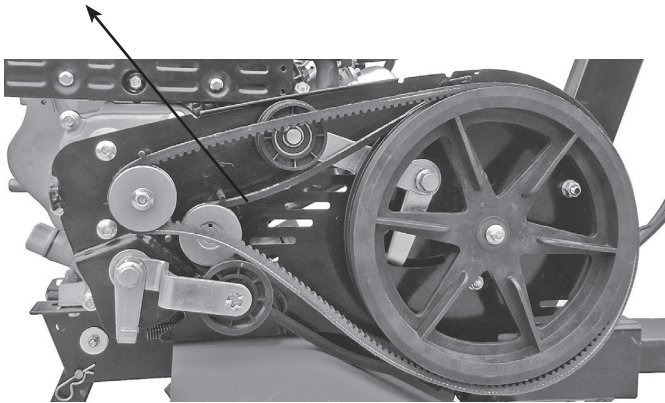
- Normale Drehzahl: 1800 ± 100 U/min; hohe Drehzahl: 3000 ± 50 U/min. Die Drehzahl kann mit einem Drehzahlmesser eingestellt werden.
- Prüfung und Einstellung der Drehzahl. Einstellen des Drosselkabels

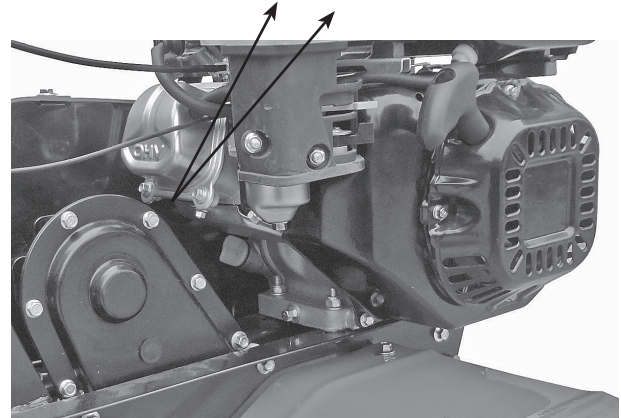

Abbildung 12



Abbildung 13
Drosselhebel

- Drehen Sie den Drosselhebel am Lenkholm ohne Belastung auf die Höchst­drehzahl und prüfen Sie, ob der Drehzahlmesser eine Drehzahl zwischen 3600 ± 50 U/min anzeigt. Drehen Sie dann den Hebel auf die Mindest­drehzahl und prüfen Sie, ob der Drehzahlmesser eine Drehzahl von 1800 ± 100 U/min anzeigt.
- Liegt die vom Drehzahlmesser angezeigte Drehzahl nicht innerhalb der angegebenen Grenzwerte, muss der Motor nachgestellt werden.

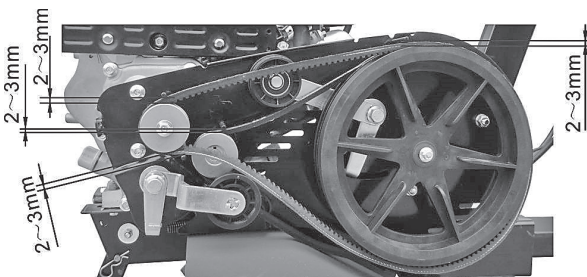
Um den Motor nachzustellen:

- a) Prüfen Sie, ob die Drosselkabelanschlüsse lose oder durchtrennt sind. Ist dies der Fall, ziehen Sie sie nach.
 - b) Drehen Sie den Drosselhebel am Lenkholm ohne Belastung auf die Höchstdrehzahl, und mäßigen Sie dann die Drehzahl, indem Sie die Muttern des Drosselmechanismus in die entsprechende Position bringen.
 - c) Nach vielen Betriebsstunden kann der Bediener die Muttern des Drosselkabels nachziehen, um den Motor nachzustellen.
6. Betätigen des Rückfahrhebels:



Vorsicht!
Verringern Sie die Motordrehzahl, bevor Sie den Rückfahrhebel betätigen.

- Durch Ein- und Auskuppeln des Rückfahrhebels kann der Bediener die Motorleistung steuern.
- Wenn der Bediener den Kupplungshebel gedrückt hält, kuppelt die Kupplung ein, die Kraft wird auf den Motor der Motorhacke übertragen und die Fräsmesser beginnen in umgekehrter Richtung zu rotieren (Siehe Abb. 14).



Abbildung 14



Abbildung 15

- Wenn der Bediener den Kupplungshebel loslässt, wird die Kupplung ausgekuppelt, die Motorkraft wird nicht auf die Motorhacke übertragen und die Fräsmesser hören auf zu rotieren (Siehe Abb. 15).

Hinweis: Betreiben Sie den Rückfahrhebel auf sichere Weise. Eine unsachgemäße Einstellung des Kupplungszugs beeinträchtigt den normalen Betrieb.

7. Einstellen des Stützrads:

- Stellen Sie das Stützrad der Motorhacke auf die in Abb. 15 gezeigte Position ein, wenn Sie eine Straße befahren.
- Stellen Sie das Stützrad der Motorhacke auf die in Abb. 16 gezeigte Position ein, wenn Sie ein Feld befahren.



Abbildung 15



Abbildung 16

5. ANLASSEN

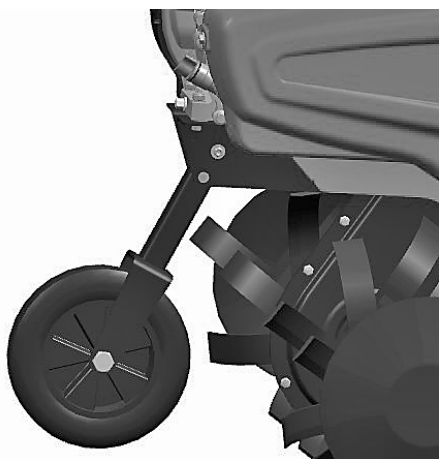
5.1. ANLASSEN DER MASCHINE

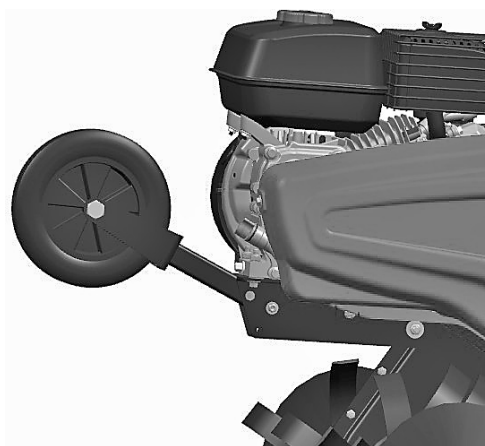

Vorsicht!

Vor dem Anlassen des Motors muss sich der Schalthebel in der Leerlaufstellung befinden. Der Kupplungshebel muss losgelassen werden.

1. Stellen Sie den Lufthebel auf CLOSE (geschlossen).

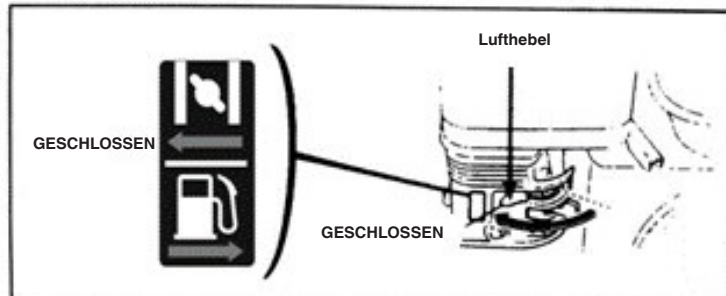

2. Drehen Sie den Drosselhebel leicht in Richtung Höchstdrehzahl.

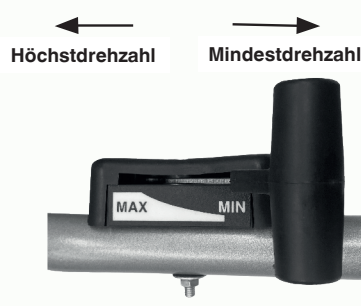

3. Stellen Sie den Motorschalter auf ON (geöffnet).

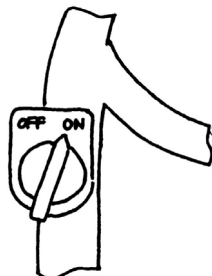

Ziehen Sie leicht am Rücklaufstarterkabel, bis es Widerstand leistet, und ziehen Sie es dann schnell und kräftig nach außen.

Lassen Sie den Hebel nicht plötzlich los, da er zurückschlagen und den Motor beschädigen könnte. Beim Loslassen lassen Sie den Hebel langsam entlang des Rücklaufstarterkabels zurückrutschen.

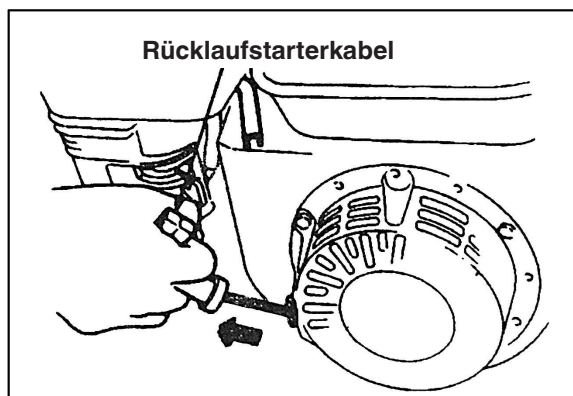

- Nachdem der Motor warmgelaufen ist, drücken Sie den Lufthebel leicht in Richtung OPEN (geöffnet).

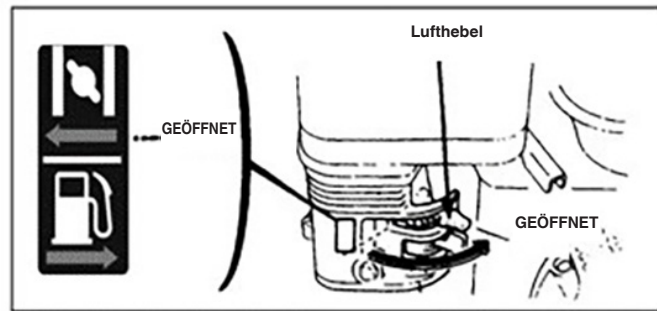

- Stellen Sie die Motordrehzahl mit dem Drosselhebel (oder Drosselventilhebel) auf die gewünschte Drehzahl ein.

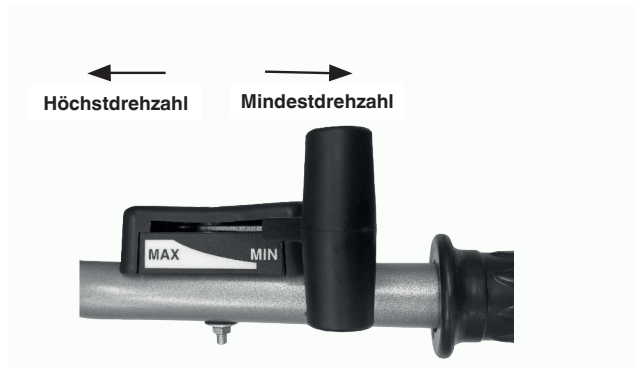

5.2. ABSTELLEN DES MOTORS

- Im Notfall kann der Motor abgestellt werden, indem der Motorschalter direkt auf OFF gestellt wird.
- Unter normalen Bedingungen sind die Schritte zum Abstellen des Motors wie folgt:

- Drosselhebel auf die Mindestzahl drücken.

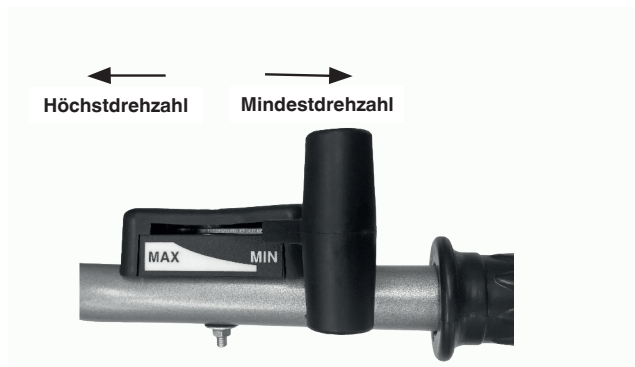

- Motorschalter auf OFF stellen.

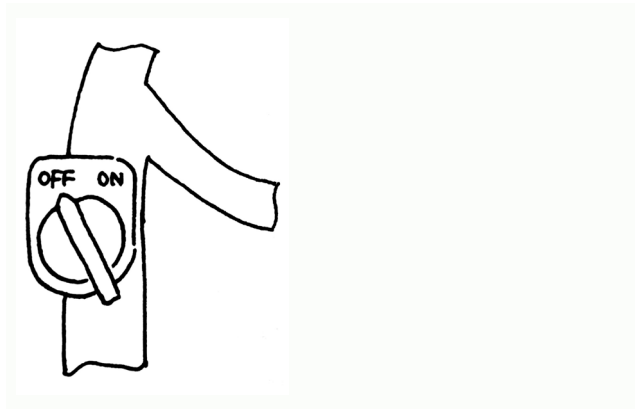

6. WARTUNG DES BENZINMOTORS



Vorsicht!

- Stellen Sie den Motor vor der Wartung ab.
- Um ein versehentliches Anlassen des Motors zu verhindern, stellen Sie den Motorschalter auf OFF (angehalten) und trennen Sie die Zündkerzenleitung ab.
- Die Inspektion und Wartung des Motors darf nur von einem autorisierten Händler durchgeführt werden, es sei denn, der Benutzer verfügt selbst über geeignetes Werkzeug und Material für Inspektion und Wartung und ist in der Lage, den Motor zu reparieren und zu warten.

Hinweis: Um eine gute Motorleistung zu erhalten, muss der Motor regelmäßig inspiziert und nachgestellt werden. Regelmäßige Wartung sorgt für eine lange Lebensdauer des Produkts. In der folgenden Tabelle werden die Wartungshäufigkeit und die zu wartenden Bauteile beschrieben.

| Wartungszyklus Monatlich. Je nach den tatsächlichen Betriebsstunden, wenn weniger als ein Monat. | | Tägli- cher Ge- brauch | Nach dem ersten Monat/nach 20 Betriebsstunden | Alle Jahreszeiten/ alle 50 Betriebsstunden | Alle 6 Monate/ alle 100 Betriebsstunden | Jährlich/alle 300 Betriebsstunden |
|---|--------------------------|---------------------------------|---|---|---|--------------------------------------|
| | | | | | | |
| Motoröl | Ölstand prüfen | ● | | | | |
| | Öl wechseln | | ● | | ● | |
| Schmiermittel im Untersetzungsgetriebe (bei einigen Modellen) | Schmiermittel prüfen | ● | | | | |
| | Schmiermittel zugeben | | ● | ● | | |
| Luftfilter | Prüfen | ● | | | | |
| | Reinigen | ● | | | | |
| Zündkerze | Prüfen und reinigen | | | | ● | |
| Funkenfänger (optional) | Reinigen | | | | ● | |
| Kraftstofftank und -filter | Reinigen | | | ● | | |
| Luftventil | Prüfen/ nachstellen | | | | | ● |
| Kraftstoffleitung | Prüfen | | Alle zwei Jahre (bei Bedarf austauschen) | | | ● |

Hinweis:

1. Erhöhen Sie die Wartungshäufigkeit, wenn die Maschine in staubigen Umgebungen betrieben wird.
2. Der Benutzer darf den Motor nur ausbauen, wenn er über geeignetes Werkzeug und mechanische Reparaturkenntnisse verfügt.

6.1. MOTORÖLWECHSEL

Lassen Sie das Motoröl nach dem Warmlaufen des Motors ab, um ein schnelles und vollständiges Ablassen zu gewährleisten.

- Schrauben Sie den Ölmesstab und die Ölablassmutter ab, um das Motoröl abzulassen.
- Schrauben Sie die Ölablassmutter wieder auf und ziehen Sie sie fest.
- Füllen Sie den Motor mit dem vorgeschriebenen Öl und prüfen Sie den Ölstand.
- Setzen Sie den Ölmesstab wieder ein.
- Die Motorölmenge muss 0,6 Liter betragen.

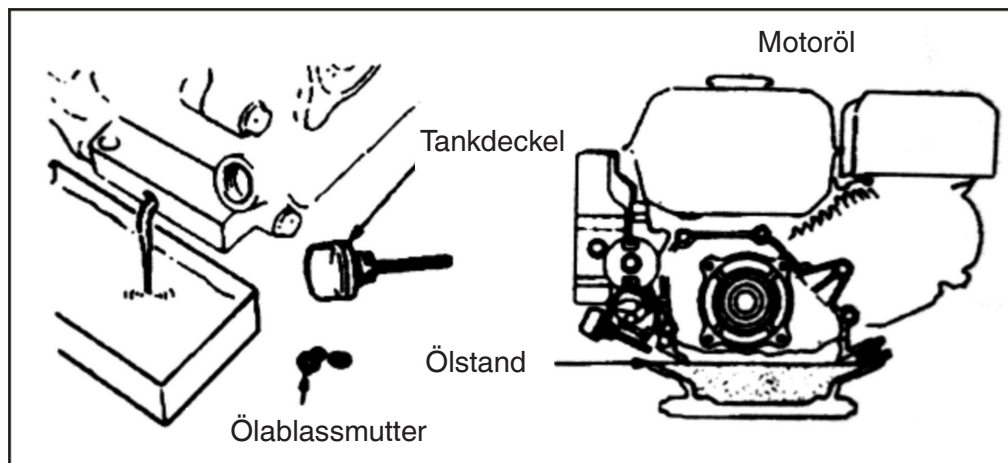

6.2. WARTUNG DES LUFTFILTERS

Ein verschmutzter Luftfilter verstopft den Luftdurchlass im Vergaser. Um Schäden am Vergaser zu vermeiden, muss der Luftfilter regelmäßig gewartet werden. Erhöhen Sie die Wartungshäufigkeit, wenn der Motor in staubigen Umgebungen betrieben wird.



Vorsicht!
Verwenden Sie zum Reinigen des Luftfilters niemals Benzin oder Reinigungsmittel mit niedrigem Verbrennungspunkt, da dies einen Brand verursachen kann.

WARTUNG DES LUFTFILTERS

Reinigen Sie den Filter alle 50 Stunden (oder alle 10 Stunden bei besonders staubigen Einsatzbedingungen) mit einem geeigneten Lösungsmittel und lassen Sie ihn trocknen, tauchen Sie ihn dann in sauberes Motoröl, bis er voll ist, und wringen Sie überschüssiges Öl aus.

Hinweis: Versuchen Sie niemals, den Motor ohne den Luftfilter anzulassen. Dies kann zu einem schnellen Verschleiß des Motors führen.

- Entfernen Sie die Flügelmutter und das Luftfiltergehäuse und nehmen Sie das Filterelement heraus.
- Verwenden Sie einen nicht brennbaren Reiniger oder einen Reinigungsmittel mit hohem Verbrennungspunkt, um das Filterelement zu reinigen, und lassen Sie ihn trocknen.
- Tauchen Sie das Filterelement in Motoröl ein und wischen Sie das überschüssige Öl ab.
- Setzen Sie das Filterelement und das Luftfiltergehäuse wieder ein.

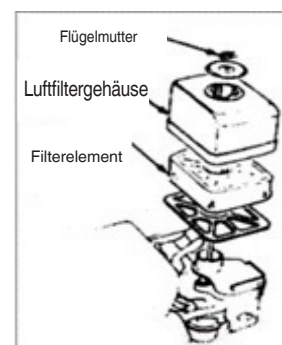

6.3. WARTUNG DER ZÜNDKERZE

Hinweis: Verwenden Sie niemals eine Zündkerze mit einem falschen Wärmebereich. Um ein normales Anlassen des Motors zu gewährleisten, muss der Abstand zwischen den Zündkerzenelektroden angemessen und frei von Ablagerungen sein.

- Verwenden Sie einen speziellen Steckschlüssel, um die Zündkerze zu entfernen.

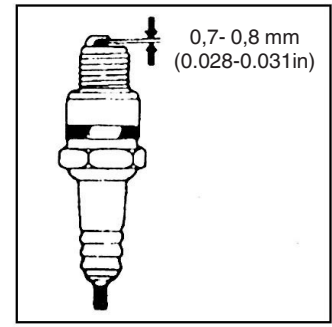
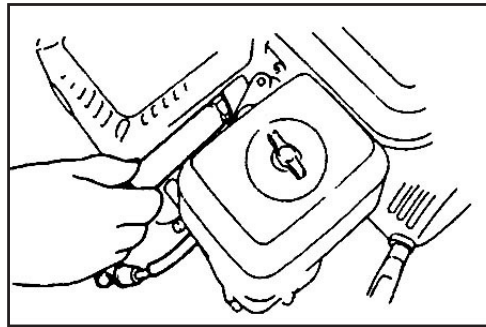

Vorsicht!

- Nach dem Abstellen des Motors ist der Auspuff sehr heiß. Halten Sie sich von heißen Oberflächen fern, um Verbrennungen zu vermeiden.
- Prüfen Sie die Zündkerze. Ersetzen Sie die Zündkerze, wenn sie verschlissen ist oder die Isolierung Risse oder Beschädigungen aufweist. Reinigen Sie Kohlenstoffablagerungen mit einer Drahtbürste.
- Messen Sie mit einer Fühlerlehre den Abstand zwischen den Zündkerzenelektroden: Der richtige Wert sollte zwischen 0,70 und 0,80 mm liegen.
- Prüfen Sie, ob die Unterlegscheibe der Zündkerze in gutem Zustand ist. Schrauben Sie die Zündkerze mit der Hand ein, um das Gewinde nicht zu beschädigen.
- Nachdem Sie die Zündkerze ganz hineingeschraubt haben, verwenden Sie einen speziellen Steckschlüssel, um die Zündkerze und die untere Unterlegscheibe festzuziehen.

Hinweis: Wenn die Zündkerze neu ist, ziehen Sie sie eine weitere halbe Umdrehung an, nachdem Sie die Unterlegscheibe fest nach unten gedrückt haben.

Wenn die Zündkerze gebraucht ist, ziehen Sie sie 1/8-1/4 Umdrehung an, nachdem Sie die Unterlegscheibe fest nach unten gedrückt haben.

Die Zündkerze muss richtig angezogen sein, sonst überhitzt sie und beschädigt den Motor.



Vorsicht!

Nach dem Abstellen des Motors ist der Auspuff sehr heiß. Nehmen Sie keine Arbeiten am Motor vor, bis er vollständig abgekühlt ist.

Hinweis: Der Funkenfänger muss alle 100 Betriebsstunden gewartet werden, um einen effizienten Betrieb zu gewährleisten.

- Lösen Sie zwei 4-mm-Schrauben vom Auspuffrohr und nehmen Sie es ab.
- Lösen Sie vier 5-mm-Schrauben vom Auspuffschutz und nehmen Sie ihn ab.
- Lösen Sie die 4 mm-Schrauben vom Funkenfänger, um ihn vom Auspuff abzunehmen.
- Verwenden Sie eine Bürste, um Kohlenstoffablagerungen von der Maschenabdeckung des Funkenfängers zu entfernen.

Hinweis: Der Funkenfänger darf keine Risse oder Beschädigungen aufweisen. Ist dies der Fall, ersetzen Sie den Funkenfänger.

6.4. EINSTELLEN DES VERGASERS AUF MINDESTDREHZAHL

- Lassen Sie den an, um ihn auf Normaltemperatur zu bringen.
- Wenn der Motor bei Mindestdrehzahl läuft, stellen Sie die äußere Schraube des Drosselventils ein, um die Drehzahl auf die normale Mindestdrehzahl zu stellen.
Normale Mindestdrehzahl 1800 ± 150 U/min

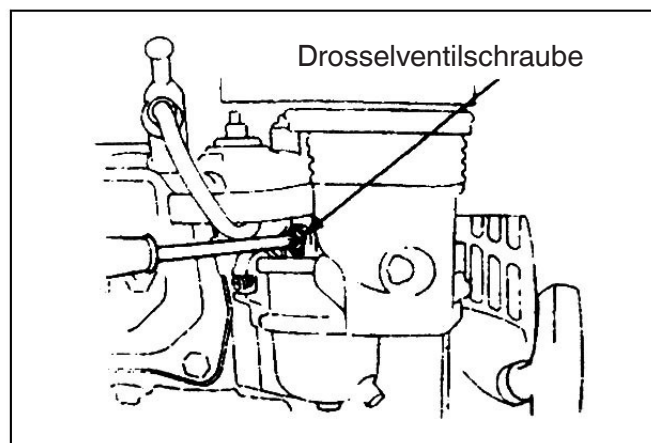

7. WARTUNG DES FILTERS

Aufgrund von Verschleiß durch Anlass, Kupplungseinsatz und Belastungswechsel können sich die Muttern der Motorhacke lösen. Durch zu geringe Leistung des Benzinmotors, zu hohen Kraftstoffverbrauch und andere Störungen, die die Benutzung der Motorhacke beeinträchtigen können, können die Bauteile verschleifen. Um diese Möglichkeit einzuschränken, ist eine gründliche und regelmäßige Wartung der Motorhacke erforderlich, damit sie in einem guten technischen Zustand bleibt und eine längere Lebensdauer hat.

7.1. EINFAHREN

1. Lesen Sie die Bedienungsanleitung für Informationen zum Einfahren des Benzinmotors.
2. Eine neue oder gebrauchte Motorhacke sollte eine Stunde lang ohne Last eingefahren werden, dann weitere 9 Stunden, danach kann sie für den normalen Betrieb eingesetzt werden.

7.2. TECHNISCHE WARTUNG DER MOTORHACKE



Vor Ausführung jeglicher Kontrolle, Reinigung oder jedes Wartungs-/Regulierungseingriffes auf der Maschine:

- Die Maschine anhalten und den Motor abstellen.
 - Sicherstellen, dass alle beweglichen Teile zum Stillstand gekommen sind.
 - Warten, bis der Motor abgekühlt ist..
1. Schichtwartung (vor und nach jeder Arbeitsschicht):
 - a) Prüfen Sie auf ungewöhnliche Erscheinungen wie Geräusche, Überhitzung, lose Muttern usw.
 - b) Prüfen Sie, ob aus dem Benzinmotor Öl austritt.
 - c) Prüfen Sie, ob der Ölstand des Benzinmotors zwischen der oberen und unteren Markierung der Füllstandsanzeige liegt.
 - d) Entfernen Sie rechtzeitig Schmutz, Schlamm, Gras und Ölflecken auf der Maschine oder deren Zubehörteilen.
 - e) Erstellen Sie ein Protokoll über die Benutzung der Maschine.
 2. Wartung der ersten Stufe (alle 150 Betriebsstunden):
 - a) Führen Sie jeden Wartungsschritt nach jeder Schicht durch.
 - b) Reinigen Sie das Untersetzungsgetriebe und wechseln Sie das Schmierfett.
 3. Wartung der zweiten Stufe (alle 800 Betriebsstunden):
 - a) Führen Sie jeden Wartungsschritt alle 150 Betriebsstunden durch.
 - b) Prüfen Sie Getriebe und Lager. Ersetzen Sie diese, falls sie stark abgenutzt sind.
 - c) Falls ein oder mehrere Bauteile der Motorhacke, wie z.B. Fräsmesser oder Muttern, beschädigt sind, ersetzen Sie diese!
 4. Reparaturen und technische Kontrollen (alle 1500-2000 Betriebsstunden):
 - a) Lassen Sie die gesamte Maschine bei einem für die Reinigung und die Inspektion autorisierten Händler vor Ort ausbauen. Ersetzen oder reparieren Sie stark abgenutzte Bauteile.
 5. Die Reparatur und Wartung des Benzinmotors müssen gemäß der Bedienungsanleitung durchgeführt werden.

7.3. TABELLE FÜR DIE TECHNISCHE WARTUNG DER MINI-MOTORHACKE

(MIT ✓ GEKENNZEICHNETEN PUNKTE MÜSSEN DER WARTUNG UNTERZOGEN WERDEN)

| Häufigkeit Art der Wartung | Täg- lich | Nach 8 Stunden Arbeit bei mittlerer Belastung | Nach dem ersten Monat/nach 20 Betriebsstunden | Nach dem dritten Monat/nach 150 Betriebsstunden | Jährlich/ alle 1.000 Betriebsstunden | Alle 2 Jahre bzw. 2.000 Betriebsstunden |
|---|--------------|--|---|---|--|---|
| Schrauben und Muttern prüfen und anziehen | ✓ | | | | | |
| Motoröl prüfen und neues Öl nachfüllen | ✓ | | | | | |
| Reinigen und Motoröl wechseln | | (Erstes Mal) | (Zweites Mal) | ✓(Drittes und weitere Male) | | |
| Auf Öllecks prüfen | ✓ | | | | | |
| Schmutz, Gras und Ölflecken reinigen | ✓ | | | | | |
| Störungen beheben | ✓ | | | | | |
| Funktionsteile ein-/ nachstellen | ✓ | | | | | |
| Riemen nachspannen (*) | ✓ | | | | | |
| Getriebe und Lager (*) | | | | | ✓ | |

(*) Eingriffe, die von Ihrem Händler oder von einem autorisierten Kundendienstzentrum ausgeführt werden müssen

7.4. LANGFRISTIGE UNTERSTELLUNG DER MINI-MOTORHACKE

Wenn die Mini-Motorhacke über einen längeren Zeitraum unterstellt werden soll, treffen Sie die folgenden Vorkehrungen, um Rost und Erosion zu vermeiden.

1. Versiegeln und stellen Sie den Benzinmotor entsprechend den Anforderungen im Benzinmotorheft ab.
2. Reinigen Sie Schmutz und Schlamm auf der Oberfläche.
3. Lassen Sie das Schmiermittel aus dem Getriebe ab und füllen Sie es mit neuem Schmiermittel.
4. Tragen Sie Korrosionsschutzöl auf die nicht lackierten Teile aus Nicht-Aluminium-Legierung auf.
5. Bewahren Sie das Produkt an einem geschlossenen, gut belüfteten und trockenen sicheren Ort auf.
6. Bewahren Sie die der Maschine beiliegenden Werkzeuge, das Qualitätszertifikat und die Bedienungsanleitung auf.

7.5. TRANSPORT

Für den Transport der Maschine ist ein Gabelstapler zu benutzen. Die auf die höchstzulässige Breite gestellten Gabeln sind in den Raum unter der Palette einzufahren. Das Gewicht der Maschine steht auf dem Typenschild und in den technischen Daten.

8. STÖRUNGSBEHEBUNG

Wenn sich der Motor nicht anlassen lässt, überprüfen Sie:

1. dass der Motorschalter auf ON gestellt wurde;
2. dass ausreichend Schmiermittel in der Maschine vorhanden ist;
3. dass das Kraftstoffventil auf ON gestellt wurde;
4. dass Kraftstoff im Tank vorhanden ist;
5. dass der Kraftstoff den Vergaser erreicht; um dies zu überprüfen, kann der Benutzer die Ablassmutter des Vergasers lösen und das Kraftstoffventil auf ON stellen.



Vorsicht!

Falls Kraftstoff ausläuft, reinigen Sie diesen vorsichtig und lassen Sie ihn trocknen, bevor Sie die Zündkerze prüfen oder den Motor anlassen, da ausgelaufener Kraftstoff und dessen Dämpfe einen Brand verursachen können.

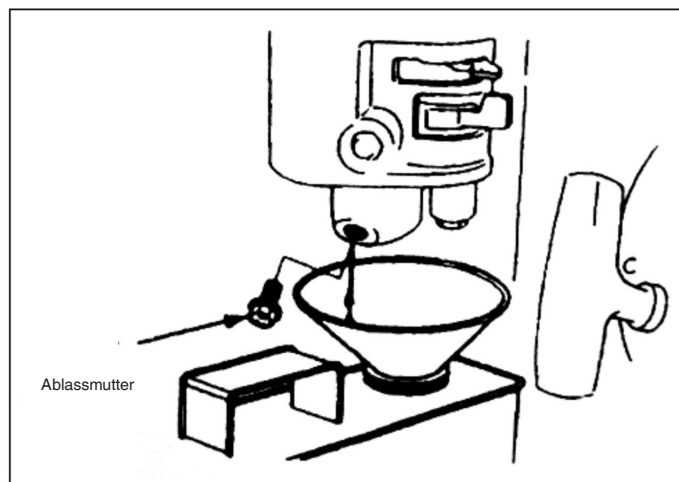

6. dass die Zündkerze einen Funken erzeugt.
 - a) Nehmen Sie den Zündkerzenstecker ab, reinigen Sie ihn von Staub und ziehen Sie die Zündkerze heraus.
 - b) Setzen Sie den Zündkerzenstecker auf die Zündkerze.
 - c) Verbinden Sie das Metallgehäuse der Zündkerze mit dem Zylinderkopf des Motors. Ziehen Sie leicht am Rücklaufstarterkabel, um zu überprüfen, ob einen Funken erzeugt wird. Erzeugt die Zündkerze einen Funken, setzen Sie sie wieder ein und lassen Sie den Motor an.
7. Wenn der Motor immer noch nicht anspringt, lassen Sie ihn bei einem autorisierten Händler reparieren.

ΕΛ - ΜΕΤΑΦΡΑΣΗ ΤΩΝ ΠΡΩΤΟΤΥΠΩΝ ΟΔΗΓΙΩΝ

ΠΕΡΙΕΧΟΜΕΝΑ

| | |
|--|-----------|
| 1. ΚΑΝΟΝΕΣ ΑΣΦΑΛΕΙΑΣ | 2 |
| 1.1. ΕΚΠΑΙΔΕΥΣΗ..... | 2 |
| 1.2. ΠΡΟΚΑΤΑΡΚΤΙΚΑ..... | 2 |
| 1.3. ΛΕΙΤΟΥΡΓΙΑ..... | 2 |
| 1.4. ΕΠΙΣΚΕΥΗ, ΣΥΝΤΗΡΗΣΗ ΚΑΙ ΑΠΟΘΗΚΕΥΣΗ..... | 3 |
| 2. ΣΥΜΒΟΛΑ ΑΣΦΑΛΕΙΑΣ | 3 |
| 3. ΣΥΝΤΟΜΗ ΕΙΣΑΓΩΓΗ ΣΤΟ ΣΚΑΠΤΙΚΟ | 4 |
| 3.1. ΚΥΡΙΕΣ ΤΕΧΝΙΚΕΣ ΠΑΡΑΜΕΤΡΟΙ..... | 4 |
| 3.2. ΜΕΡΗ ΚΑΙ ΕΞΑΡΤΗΜΑΤΑ ΒΑΣΙΚΑ ΤΟΥ ΣΚΑΠΤΙΚΟΥ..... | 4 |
| 4. ΛΕΙΤΟΥΡΓΙΑ ΤΟΥ ΣΚΑΠΤΙΚΟΥ | 5 |
| 4.1. ΤΑΚΤΙΚΟΙ ΕΛΕΓΧΟΙ..... | 5 |
| 4.2. ΡΥΘΜΙΣΕΙΣ ΤΟΥ ΣΚΑΠΤΙΚΟΥ..... | 6 |
| 5. ΕΚΚΙΝΗΣΗ | 10 |
| 5.1. ΠΩΣ ΝΑ ΞΕΚΙΝΗΣΕΤΕ ΤΟ ΜΗΧΑΝΗΜΑ..... | 10 |
| 5.2. ΠΩΣ ΝΑ ΣΤΑΜΑΤΗΣΕΤΕ ΤΟΝ ΚΙΝΗΤΗΡΑ..... | 11 |
| 6. ΣΥΝΤΗΡΗΣΗ ΤΟΥ ΚΙΝΗΤΗΡΑ ΒΕΝΖΙΝΗΣ | 12 |
| 6.1. ΑΛΛΑΓΗ ΛΑΔΙΟΥ ΚΙΝΗΤΗΡΑ..... | 13 |
| 6.2. ΣΥΝΤΗΡΗΣΗ ΤΟΥ ΦΙΛΤΡΟΥ ΑΕΡΑ..... | 13 |
| 6.3. ΠΩΣ ΝΑ ΣΥΝΤΗΡΗΣΕΤΕ ΤΟ ΜΠΟΥΖΙ..... | 14 |
| 6.4. ΡΥΘΜΙΣΗ ΤΟΥ ΚΑΡΜΠΙΡΑΤΕΡ ΣΤΟ ΡΕΛΑΝΤΙ..... | 15 |
| 7. ΣΥΝΤΗΡΗΣΗ ΦΙΛΤΡΟΥ | 16 |
| 7.1. ΣΤΡΩΣΙΜΟ..... | 16 |
| 7.2. ΤΕΧΝΙΚΗ ΣΥΝΤΗΡΗΣΗ ΤΟΥ ΣΚΑΠΤΙΚΟΥ..... | 16 |
| 7.3. ΠΙΝΑΚΑΣ ΤΕΧΝΙΚΗΣ ΣΥΝΤΗΡΗΣΗΣ ΤΟΥ ΜΙΝΙ ΣΚΑΠΤΙΚΟΥ (ΤΟ ΑΝΤΙΚΕΙΜΕΝΟ ΠΟΥ ΕΠΙΣΗΜΑΙΝΕΤΑΙ ΜΕ ✓ ΠΡΕΠΕΙ ΝΑ ΑΝΤΙΚΑΤΑΣΤΑΘΕΙ)..... | 17 |
| 7.4. ΑΠΟΘΗΚΕΥΣΗ ΓΙΑ ΜΕΓΑΛΟ ΧΡΟΝΙΚΟ ΔΙΑΣΤΗΜΑ ΤΟΥ ΜΙΝΙ ΣΚΑΠΤΙΚΟΥ..... | 17 |
| 7.5. ΜΕΤΑΦΟΡΑ..... | 17 |
| 8. ΕΠΙΛΥΣΗ ΠΡΟΒΛΗΜΑΤΩΝ | 18 |



Προσοχή!

Δώστε ιδιαίτερη προσοχή στις παρακάτω πληροφορίες:

Διαβάστε προσεκτικά τις παρούσες οδηγίες λειτουργίας και συντήρησης πριν αρχίσετε την εργασία και ακολουθήστε τις κατά την εργασία. Αν εργάζεστε τηρώντας τις οδηγίες, το σκαπτικό σας θα λειτουργεί με ασφάλεια και αξιοπιστία χωρίς να προξενήσει ζημιές στον εξοπλισμό και χωρίς τραυματισμούς. Σε περίπτωση τη τήρησης των οδηγιών, μπορεί να προκληθούν σοβαρές ζημιές στον εξοπλισμό ή τραυματισμοί σε εσάς.

ΣΗΜΕΙΩΣΗ: Σε περίπτωση που προκύψουν προβλήματα με το μηχάνημα, ή αμφιβολίες για τη λειτουργία του, απευθυνθείτε στον αντιπρόσωπο της εταιρείας.

1. ΚΑΝΟΝΕΣ ΑΣΦΑΛΕΙΑΣ

1.1. ΕΚΠΑΙΔΕΥΣΗ

- a) Διαβάστε με προσοχή το εγχειρίδιο χρήσης. Εξοικειωθείτε με τη σωστή μέθοδο λειτουργίας του μηχανήματος. Μάθετε πως να σταματάτε το μηχάνημα και πως να ξεμπλοκάρετε γρήγορα τα συστήματα λειτουργίας.
- b) Απαγορεύεται σοβαρά να χρησιμοποιήσετε το μηχάνημα στα παιδιά! Οι ενήλικες μπορούν να χρησιμοποιήσουν το μηχάνημα μόνο αφού πρώτα διαβάσουν με προσοχή τις οδηγίες!
- c) Βεβαιωθείτε ότι κανένα άλλο άτομο ή αντικείμενο, ειδικά παιδιά ή ζώα, με ενδεχόμενο κίνδυνο για την ασφάλεια, βρίσκονται στην περιοχή εργασίας.

1.2. ΠΡΟΚΑΤΑΡΚΤΙΚΑ

- a) Ελέγξτε καλά την περιοχή εργασίας και αφαιρέστε όλα τα ξένα σώματα.
- b) Πριν βάλετε εμπρός τον κινητήρα, τοποθετήστε το μοχλό στο νεκρό.
- c) Μη λειτουργείτε το μηχάνημα χωρίς κατάλληλα ρούχα. Αν το έδαφος είναι ολισθηρό, φορέστε αντιολισθητικά υποδήματα για να βελτιώσετε τη σταθερότητά σας.
- d) Χειρίζεστε με προσοχή το καύσιμο που είναι εξαιρετικά εύφλεκτο! Δώστε προσοχή στους παρακάτω κανόνες:
 - 1) Χρησιμοποιήστε ένα κατάλληλο δοχείο για την αποθήκευση του καυσίμου.
 - 2) Ποτέ μην γεμίζετε το ρεζερβουάρ όταν ο κινητήρας είναι σε λειτουργία ή ζεστός.
 - 3) Προσέχετε πάντα όταν γεμίζετε το ρεζερβουάρ σε υπαίθριο χώρο. Ποτέ μην προσπαθείτε να γεμίσετε το ρεζερβουάρ σε κλειστούς χώρους.
 - 4) Πριν βάλετε εμπρός το μηχάνημα, σφίξτε την τάπα του ρεζερβουάρ και καθαρίστε τα υπολείμματα καυσίμου.
- e) Ποτέ μην προσπαθείτε να κάνετε ρυθμίσεις με τον κινητήρα αναμμένο!
- f) Πριν από οποιαδήποτε ενέργεια ή εργασία στο μηχάνημα, όπως π.χ. προετοιμασία και συντήρηση, είναι υποχρεωτικό να φορέσετε προστατευτικά γυαλιά.

1.3. ΛΕΙΤΟΥΡΓΙΑ

- a) Όταν βάζετε εμπρός τον κινητήρα, ο μοχλός ταχυτήτων πρέπει να είναι στο νεκρό. Μην πλησιάζετε/τοποθετείτε τα χέρια και τα πόδια κάτω από τα περιστρεφόμενα μέρη.
- b) Όταν λειτουργείτε/διασχίζετε με το μηχάνημα ένα δρόμο με χαλίκια, ένα πεζοδρόμιο, μια εθνική οδό, προσέξτε την κυκλοφοριακή κίνηση για να εντοπίσετε πιθανούς κινδύνους! Απαγορεύεται αυστηρά η μεταφορά ατόμων!
- c) Αν το μηχάνημα χτυπήσει ξένα σώματα, σβήστε αμέσως τον κινητήρα και ελέγξτε επιμελώς αν το σκαπτικό έχει πάθει ζημιά. Αν το μηχάνημα έχει πάθει ζημιά, επισκευάστε το πριν συνεχίσετε την εργασία.
- d) Προσέχετε πάντα τις συνθήκες του περιβάλλοντος για να αποφύγετε γλιστρήματα ή πτώσεις.
- e) Αν το μηχάνημα παρουσιάζει ανώμαλους κραδασμούς, σβήστε αμέσως τον κινητήρα! Απομονώστε την αιτία: ανώμαλοι κραδασμοί συνήθως υποδεικνύουν μια βλάβη.
- f) Πριν εγκαταλείψετε τη θέση εργασίας για να επισκευάσετε, διορθώσετε, ελέγξετε ή αφαιρέσετε αντικείμενα που έχουν σφηνώσει ανάμεσα στα μαχαίρια, σβήνετε πάντα τον κινητήρα!
- g) Αν αφήσετε αφύλακτο το μηχάνημα, λάβετε όλα τα απαραίτητα προληπτικά μέτρα, όπως να ξεκομπλάρετε τον άξονα μετάδοσης, να κατεβάσετε τα βοηθητικά συστήματα, να βάλετε το μοχλό εκκίνησης στο νεκρό και να σβήσετε τον κινητήρα.
- h) Πριν καθαρίσετε, επισκευάσετε ή ελέγξετε το μηχάνημα, πρέπει να σβήσετε τον κινητήρα και να βεβαιωθείτε ότι τα κινούμενα μέρη είναι ακινητοποιημένα.
- i) Οι εκπομπές του κινητήρα είναι βλαβερές. Μη χρησιμοποιείτε το μηχάνημα σε κλειστούς χώρους!
- j) Ποτέ μη λειτουργείτε το σκαπτικό χωρίς τον κατάλληλο προστατευτικό εξοπλισμό, χωρίς προφυλακτήρα ή άλλα συστήματα προστασίας στη θέση τους!
- k) Κρατάτε το μηχάνημα μακριά από παιδιά ή κατοικίδια ζώα όταν είναι σε λειτουργία.

- l) Μην υπερφορτώνετε το μηχάνημα με υπερβολικό βάθος σκαψίματος ή υπερβολικά υψηλή ταχύτητα.
- m) Μη χρησιμοποιείτε το μηχάνημα με υψηλή ταχύτητα πάνω σε ολισθηρό δρόμο. Προσέξτε ιδιαίτερα όταν κινείστε με την όπισθεν!
- n) Μην επιτρέπετε σε κανένα να πλησιάζει το μηχάνημα σε λειτουργία.
- o) Μπορείτε να χρησιμοποιήσετε μόνο βοηθητικά συστήματα και εξαρτήματα (π.χ. αντίβαρο) εξουσιοδοτημένα από τον κατασκευαστή.
- p) Ποτέ μη χρησιμοποιείτε το σκαπτικό αν η ορατότητα είναι μειωμένη ή με ανεπαρκή φωτισμό.
- q) Προσέχετε όταν σκάβετε ένα σκληρό έδαφος, γιατί τα μαχαίρια μπορεί να σφηνώσουν στο έδαφος, εκτοξεύοντας το μηχάνημα προς τα εμπρός. Αν αυτό συμβεί, αφήστε τις χειρολαβές και μην προσπαθήσετε να ελέγξετε το μηχάνημα.
- r) Ποτέ μη χρησιμοποιείτε το σκαπτικό πάνω σε ένα έδαφος με μεγάλη κλίση.
- s) Προσέχετε να μην ανατρέψετε το μηχάνημα όταν διασχίζετε ένα επικλινές έδαφος, κατά την άνοδο ή την κάθοδο.

1.4. ΕΠΙΣΚΕΥΗ, ΣΥΝΤΗΡΗΣΗ ΚΑΙ ΑΠΟΘΗΚΕΥΣΗ

- a) Διατηρείτε το μηχάνημα, τα βοηθητικά συστήματα και εξαρτήματα, συμπεριλαμβανομένης της μπαταρίας, σε ασφαλή κατάσταση λειτουργίας. Αν είναι δυνατό, αποσυνδέστε την μπαταρία πριν φυλάξετε το μηχάνημα για να μην παγώσει και φορτίστε την, αν είναι απαραίτητο.
- b) Σε καθορισμένα διαστήματα ελέγχετε αν οι βίδες των εργαλείων κοπής, του κινητήρα και των άλλων εξαρτημάτων είναι σωστά βιδωμένες, ώστε να εξασφαλίσετε την ασφαλή λειτουργία του μηχανήματος.
- c) Φυλάξτε το μηχάνημα σε κλειστούς χώρους και πάντα μακριά από φλόγες. Αφήστε τον κινητήρα να κρυώσει πριν φυλάξετε το μηχάνημα.
- d) Αν το σκαπτικό παραμείνει ακινητοποιημένο για μεγάλο χρονικό διάστημα, είναι σημαντικό να φυλάξετε τις οδηγίες χρήσης.
- e) Μην επισκευάζετε το μηχάνημα αν δεν διαθέτετε τα κατάλληλα εργαλεία και τις οδηγίες για την αποσυναρμολόγηση, συναρμολόγηση και επισκευή του μηχανήματος.

2. ΣΥΜΒΟΛΑ ΑΣΦΑΛΕΙΑΣ

Αν δεν δώσετε προσοχή στα παρακάτω σύμβολα μπορεί να τραυματιστείτε σοβαρά. Διαβάστε με προσοχή τα σύμβολα που υπάρχουν στις οδηγίες χρήσης και τους κανόνες ασφαλείας.

Αν τα σύμβολα ξεκολλήσουν ή είναι δυσανάγνωστα, απευθυνθείτε στο κατάστημα πώλησης για την αντικατάστασή τους.

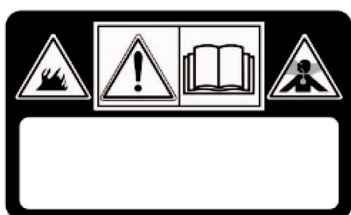

ΠΡΟΣΟΧΗ!

Διαβάστε τις οδηγίες πριν χρησιμοποιήσετε το μηχάνημα

ΚΙΝΔΥΝΟΣ! Οι κινητήρες εκπέμπουν μονοξείδιο του άνθρακα.

ΚΙΝΔΥΝΟΣ! Το καύσιμο είναι εύφλεκτο και εκρηκτικό.

ΠΡΟΣΟΧΗ!

ΚΙΝΔΥΝΟΣ! Κρατήστε απόσταση από τις ζεστές επιφάνειες.

ΚΙΝΔΥΝΟΣ! Κρατήστε τα πόδια και τα χέρια μακριά από τα περιστρεφόμενα μέρη.

ΚΙΝΔΥΝΟΣ! Να μην υπάρχουν στο χώρο εργασίας προσωπικό, μωρά και ζώα.

ΚΙΝΔΥΝΟΣ! Περιστρεφόμενη πτερωτή. Να κρατήστε πάντα μακριά από τις φρέζες.

3. ΣΥΝΤΟΜΗ ΕΙΣΑΓΩΓΗ ΣΤΟ ΣΚΑΠΤΙΚΟ

3.1. ΚΥΡΙΕΣ ΤΕΧΝΙΚΕΣ ΠΑΡΑΜΕΤΡΟΙ

| | |
|---------------------------------------|------------------------|
| Ονομαστική ισχύς | 3,5 kW |
| Ονομαστικός αρ. στροφών | 3300 min ⁻¹ |
| Εκκίνηση | Χειροκίνητη εκκίνηση |
| Καθαρό/μικτό βάρος | 62.5 kg |
| Πλάτος εργασίας | 82 cm |
| Βάθος εργασίας | ≥10 cm |
| Ταχύτητα εργασίας | 0,1~0,3 m/s |
| Μετάδοση | Με ιμάντα και αλυσίδα |
| Ταχύτητα περιστροφής | 120 σ.α.λ. |
| Μετρημένη στάθμη ακουστικής ισχύος | 95.21 dB (A) |
| Αβεβαιότητα | 2.0 dB (A) |
| Εγγυημένη στάθμη ακουστικής ισχύος | 97 dB (A) |
| Στάθμη ακουστικής πίεσης | 75.21 dB (A) |
| Αβεβαιότητα | 1.46 dB (A) |
| Κραδασμοί που μεταδίδονται στις λαβές | < 2.5 m/s ² |
| Αβεβαιότητα | 2.0 m/s |

3.2. ΜΕΡΗ ΚΑΙ ΕΞΑΡΤΗΜΑΤΑ ΒΑΣΙΚΑ ΤΟΥ ΣΚΑΠΤΙΚΟΥ

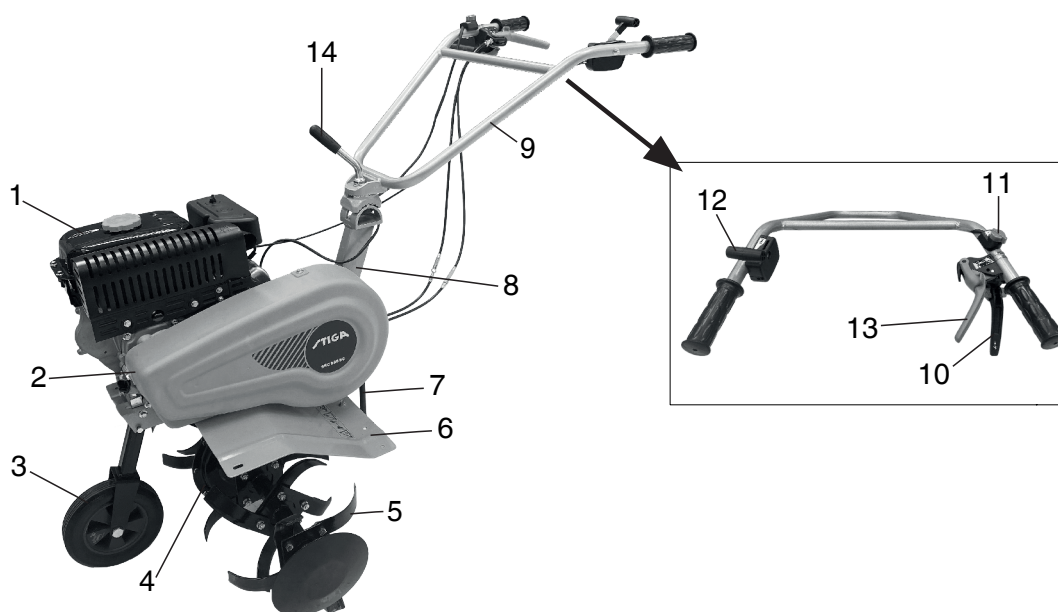

Εικόνα 1

- | | | |
|-----------------------------|-----------------------------|----------------------|
| 1. Κινητήρας βενζίνης | 2. Προστασία ιμάντα | 3. Βοηθητικός τροχός |
| 4. Μειωτήρας | 5. Φρέζα | 6. Κάρτερ |
| 7. Πέδιλο βάθους | 8. Υποστήριγμα | 9. Χειρολαβή |
| 10. Μοχλός τριβής, προαγωγή | 11. Μοχλός ξεμπλοκαρίσματος | 12. Μοχλός γκαζιού |
| 13. Μοχλός τριβής, προαγωγή | 14. Σύστημα ρύθμισης ύψους | |

4. ΛΕΙΤΟΥΡΓΙΑ ΤΟΥ ΣΚΑΠΤΙΚΟΥ

Κάθε σκαπτικό πριν βγει από το εργοστάσιο υποβάλλεται σε προκαταρκτικό στρώσιμο. Ο χειριστής πρέπει πάντως να ελέγξει όλους τους μηχανισμούς του μηχανήματος και να τους ρυθμίσει πριν τη χρήση.

4.1. ΤΑΚΤΙΚΟΙ ΕΛΕΓΧΟΙ

1. Ελέγξτε το λάδι του κινητήρα.



Προσοχή!

Ο κινητήρας πρέπει να είναι γεμάτος με 0,6 λίτρα λάδι κινητήρα. Αν η στάθμη λαδιού είναι χαμηλότερη, όταν ο χειριστής χρησιμοποιήσει τον κινητήρα αυτός θα πάθει σοβαρή ζημιά.



Προσοχή!

Χρησιμοποιείτε καθαρό λάδι κινητήρα υψηλής ποιότητας για τετράχρονους κινητήρες. Η χρήση ακάθαρτου λαδιού ή άλλου τύπου λαδιού κινητήρα θα μειώσει τη διάρκεια ζωής του κινητήρα.

- Τοποθετήστε τον κινητήρα σε οριζόντια θέση
- Ξεβιδώστε το δείκτη ελέγχου της στάθμης λαδιού και καθαρίστε τον (βλ. Εικ. 2).
- Εισάγετε το δείκτη ελέγχου της στάθμης λαδιού στο στόμιο λαδιού(μην τον βιδώσετε)
- Αφαιρέστε το δείκτη ελέγχου της στάθμης λαδιού για να ελέγξετε τη στάθμη. Αν βρίσκεται εντός της ένδειξης πάνω στο δείκτη, τότε είναι σωστή.
- Το λάδι κινητήρα SAE15W – 40 είναι ένα λιπαντικό γενικής χρήσης και είναι κατάλληλο για τις πλέον συνήθεις θερμοκρασίες περιβάλλοντος (Βλ. Πίνακας 1)

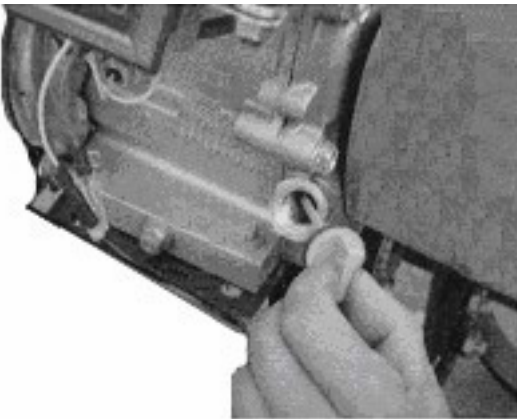

Εικόνα 2

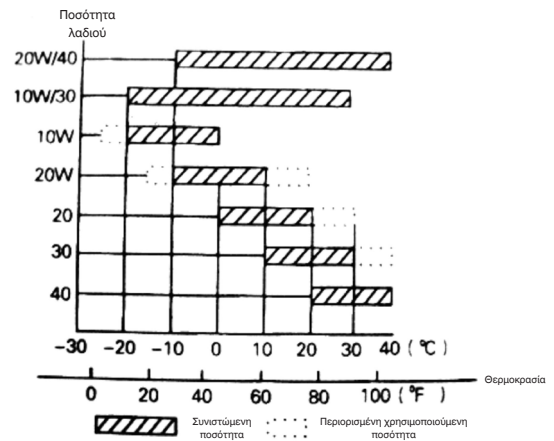

Πίνακας 1

2. Ελέγξτε το λιπαντικό στο μειωτήρα
 - Τοποθετήστε το βραχίονα πάνω σε οριζόντια επιφάνεια και αφαιρέστε το καπάκι (βλ. Εικ. 4).
 - Συνιστάται να προσθέσετε το ιδανικό λιπαντικό στο μειωτήρα κάθε 50 ώρες.
 - Το προτεινόμενο λιπαντικό είναι ένα γράσο με βάση το χλώριο.

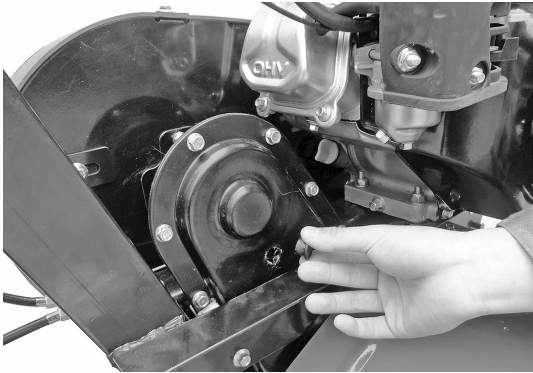

Εικόνα 4

3. Έλεγχος φίλτρου αέρα



Προσοχή!

Μην προσπαθήσετε να βάλετε εμπρός τον κινητήρα χωρίς φίλτρο αέρα γιατί ο κινητήρας θα φθαρεί πιο γρήγορα.

4.2. ΡΥΘΜΙΣΕΙΣ ΤΟΥ ΣΚΑΠΤΙΚΟΥ

1. Ρύθμιση των χειρολαβών:

Σημείωση: Πριν ρυθμίσετε το ύψος των χειρολαβών, τοποθετήστε το μηχάνημα οριζόντια πάνω σε ένα επίπεδο έδαφος για να αποφύγετε πτώσεις.

- Χαλαρώστε το ρυθμιστή χειρολαβών και επιλέξτε την οπή στην κατάλληλη θέση. Ρυθμίστε την μπάρα των χειρολαβών μέχρι το ύψος της μέσης του χειριστή, στη συνέχεια περιστρέψτε το ρυθμιστή για να τον σφίξετε (βλ. Εικ. 5).
2. Ρύθμιση του βάθους σκαψίματος:
 - Ρυθμίστε το βάθος σκαψίματος διορθώνοντας το πέδιλο βάθους. Συγκεκριμένα, χαμηλώνοντας το μοχλό το βάθος σκαψίματος αυξάνεται, υψώνοντας το μοχλό το βάθος σκαψίματος μειώνεται. (Βλ. Εικ. 6).

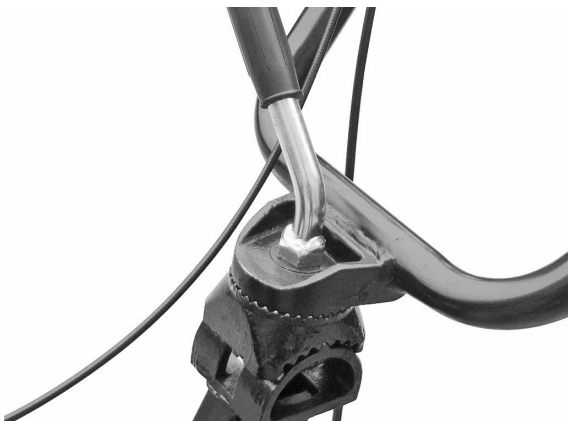

Εικόνα 5

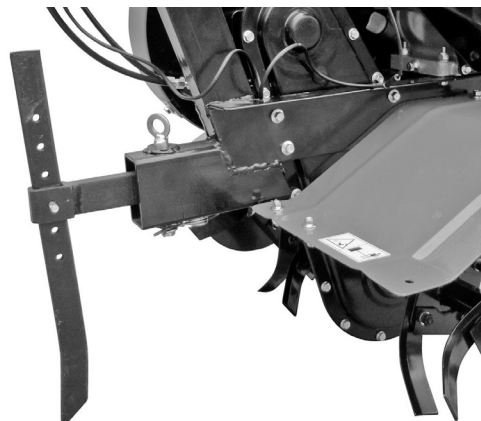

Εικόνα 6

3. Ρύθμιση και χρήση του συμπλέκτη:

Σημείωση: πριν χρησιμοποιήσετε το συμπλέκτη, μειώστε την ταχύτητα του κινητήρα.

- Κομπλάροντας και ξεκομπλάροντας το συμπλέκτη, ο χειριστής μπορεί να ελέγξει την ισχύ του κινητήρα.
- Όταν ο χειριστής έχει τραβηγμένο το μοχλό του συμπλέκτη, ο συμπλέκτης είναι κομπλαρισμένος, τροφοδοτεί με ρεύμα τον κινητήρα του σκαπτικού και οι φρέζες αρχίζουν να περιστρέφονται (Βλ. Εικ. 7).

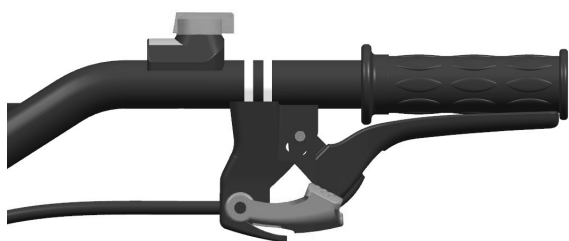

Εικόνα 7



Εικόνα 8

- Όταν ο χειριστής αφήσει το μοχλό του συμπλέκτη, ο συμπλέκτης είναι ξεκομπλαρισμένος και το ρεύμα του κινητήρα δεν τροφοδοτεί το σκαπτικό και οι φρέζες σταματούν να περιστρέφονται (Βλ. Εικ. 8).

Σημείωση: Πριν ρυθμίσετε το ύψος των χειρολαβών, τοποθετήστε το μηχάνημα οριζόντια πάνω σε ένα επίπεδο έδαφος για να αποφύγετε πτώσεις.

- Κυρίως ελέγξτε την τάνυση του καλωδίου της τριβής. Κανονικά, το καλώδιο πρέπει να έχει τζόγο 4-8 mm. Αν αυτό δεν συμβαίνει, λασκάρετε το παξιμάδι στερέωσης και ρυθμίστε το μοχλό. Μετά τη ρύθμιση, σφίξτε το παξιμάδι στερέωσης (Βλ. Εικ. 9).
- Αν χρειαστεί, ο χειριστής μπορεί να βάλει εμπρός τον κινητήρα ώστε να ελέγξει αν ο συμπλέκτης κομπλάρει και ξεκομπλάρει σωστά.

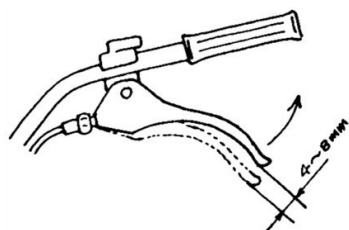

Εικόνα 9

4. Ρύθμιση της τάνυσης του ιμάντα:

- Αν η τάνυση του ιμάντα δεν είναι εντός των κανονικών ορίων, πρέπει να ρυθμιστεί. Χαλαρώστε τα 4 παξιμάδια του κινητήρα (Βλ. Εικ. 10 και 11).
- Καταρχάς, λασκάρετε τα τέσσερα παξιμάδια του κινητήρα. Στη συνέχεια αν ο ιμάντας είναι υπερβολικά χαλαρός, σπρώξτε προς τα εμπρός τον κινητήρα, και αν ο ιμάντας είναι υπερβολικά τεντωμένος, σπρώξτε προς τα πίσω τον κινητήρα έως ότου ρυθμίσετε σωστά την τάνυση του ιμάντα. Τέλος σφίξτε τα παξιμάδια του κινητήρα και του πιάτου σύνδεσης (Βλ. Εικ. 12).

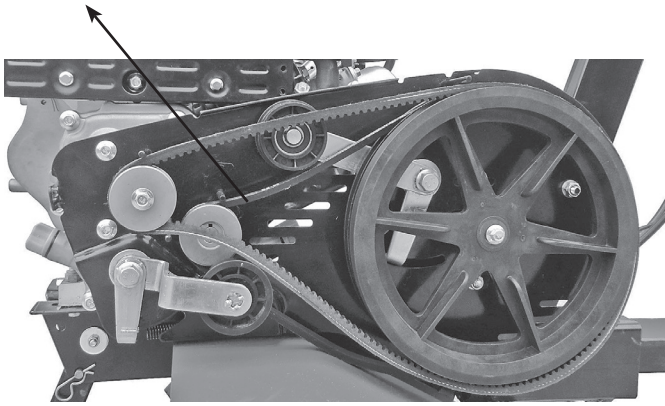

Εικόνα 10
Παξιμάδια κινητήρα

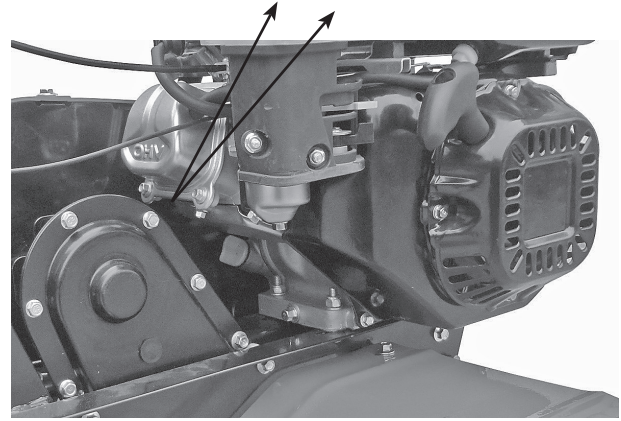

Εικόνα 11
Παξιμάδια κινητήρα

5. Ρύθμιση της ντίζας γκαζιού:

- Κανονικός αρ. στροφών: 1800 ± 100 στροφές/min, αυξημένες στροφές: 3000 ± 50 σ.α.λ. Οι στροφές μπορούν να ρυθμιστούν με ένα στροφόμετρο.
- Τρόπος ελέγχου και ρύθμισης των στροφών. Ρύθμιση της ντίζας γκαζιού

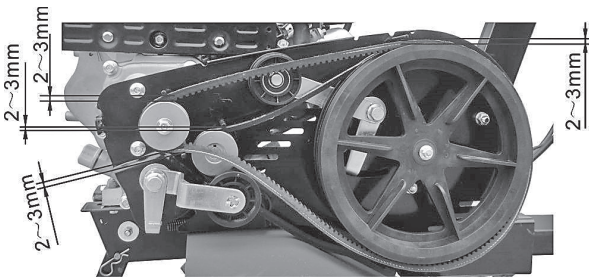

Εικόνα 12



Εικόνα 13
Μοχλός γκαζιού

- Γυρίστε το μοχλό γκαζιού πάνω στη χειρολαβή στο μέγιστο χωρίς φορτίο και ελέγξτε αν το στροφόμετρο δείχνει 3600 ± 50 σ.α.λ. Στη συνέχεια γυρίστε το μοχλό στο ελάχιστο και ελέγξτε αν το στροφόμετρο δείχνει 1800 ± 100 σ.α.λ.
- Αν οι στροφές που δείχνει το στροφόμετρο δεν είναι εντός των κανονικών ορίων, πρέπει να ρυθμίσετε τον κινητήρα.

Για να ρυθμίσετε τον κινητήρα:

- Ελέγξτε αν οι συνδέσεις της ντίζας γκαζιού είναι λασκαρισμένες ή κομμένες. Αν είναι, σφίξτε ξανά.
 - Γυρίστε το μοχλό γκαζιού πάνω στη χειρολαβή στο μέγιστο χωρίς φορτίο, στη συνέχεια μειώστε τις στροφές ρυθμίζοντας τα παξιμάδια του γκαζιού του κινητήρα μέχρι την κατάλληλη θέση.
 - Μετά από πολλές ώρες εργασίας, ο χειριστής μπορεί να ρυθμίσει τα παξιμάδια του μοχλού γκαζιού για να ρυθμίσει τον κινητήρα.
6. Χρησιμοποιήστε το μοχλό της όπισθεν.:



Προσοχή!

Πριν χρησιμοποιήσετε το μοχλό της όπισθεν, μειώστε τις στροφές του κινητήρα.

- Κομπλάροντας και ξεκομπλάροντας το συμπλέκτη, ο χειριστής μπορεί να ελέγξει την ισχύ του κινητήρα.
- Όταν ο χειριστής έχει τραβηγμένο το μοχλό του συμπλέκτη, ο συμπλέκτης είναι κομπλαρισμένος, τροφοδοτεί με ρεύμα τον κινητήρα του σκαπτικού και οι φρέζες αρχίζουν να περιστρέφονται (Βλ. Εικ. 14).



Εικόνα 14



Εικόνα 15

- Όταν ο χειριστής αφήσει το μοχλό του συμπλέκτη, ο συμπλέκτης είναι ξεκομπλαρισμένος και το ρεύμα του κινητήρα δεν τροφοδοτεί το σκαπτικό και οι φρέζες σταματούν να περιστρέφονται (Βλ. Εικ. 15).

Σημείωση: Όταν χρησιμοποιείται ο μοχλός της όπισθεν, να τον χειρίζεστε με ασφάλεια. Μια ακατάλληλη ρύθμιση της ντίζας του συμπλέκτη επηρεάζει την ομαλή χρήση του προϊόντος.

7. Ρύθμιση του βοηθητικού τροχού:

- Ρυθμίστε το βοηθητικό τροχό του σκαπτικού στη θέση που δείχνει η Εικ. 15 όταν ταξιδεύει στο δρόμο.
- Ρυθμίστε το βοηθητικό τροχό του σκαπτικού στη θέση που δείχνει η Εικ. 16 όταν ταξιδεύει στο δρόμο.

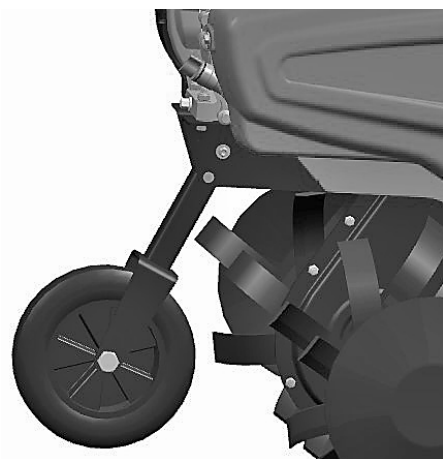

Εικόνα 15

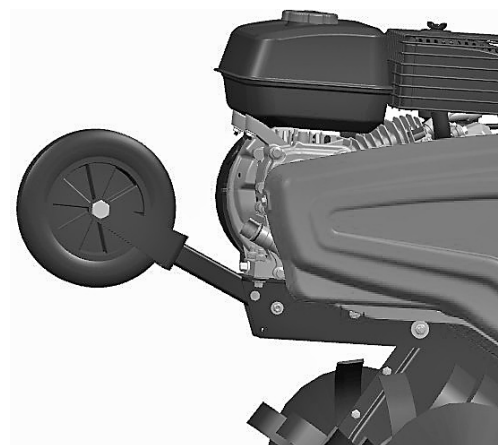

Εικόνα 16

5. ΕΚΚΙΝΗΣΗ

5.1. ΠΩΣ ΝΑ ΞΕΚΙΝΗΣΕΤΕ ΤΟ ΜΗΧΑΝΗΜΑ



Προσοχή!

Όταν βάζετε εμπρός τον κινητήρα, ο μοχλός ταχυτήτων πρέπει να είναι στο νεκρό. Ο μοχλός του συμπλέκτη δεν πρέπει να είναι τραβηγμένος.

1. Βάλτε το μοχλό του τσοκ στη θέση CLOSE (κλειστό).

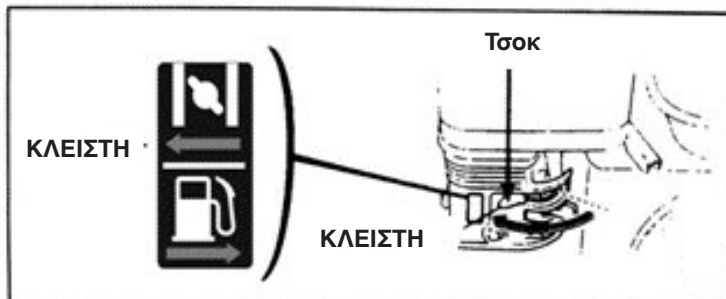

2. Γυρίστε ελαφρά το μοχλό γκαζιού προς το μέγιστο αριθμό στροφών.

← Προς μέγιστο Προς ελάχιστο →



3. Βάλτε το διακόπτη του κινητήρα στη θέση ON (ανοικτό).

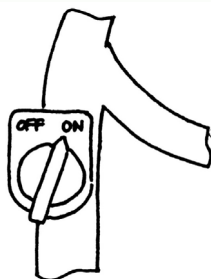

Τραβήξτε ελαφρά το σχοινί της μίζας μέχρι να συναντήσετε αντίσταση, στη συνέχεια τραβήξτε το γρήγορα και δυνατά.

Μην αφήνετε ξαφνικά το μοχλό, που θα μπορούσε να αναπηδήσει προς τα πίσω χτυπώντας και κάνοντας ζημιά στον κινητήρα. Αφήστε τον να επιστρέψει αργά μαζί με το σχοινί εκκίνησης.

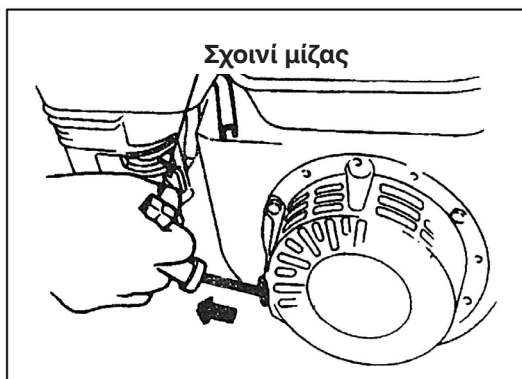

4. Αφού ζεσταθεί ο κινητήρας, σπρώξτε ελαφρά το μοχλό του τσοκ προς τη θέση OPEN (ανοικτή).

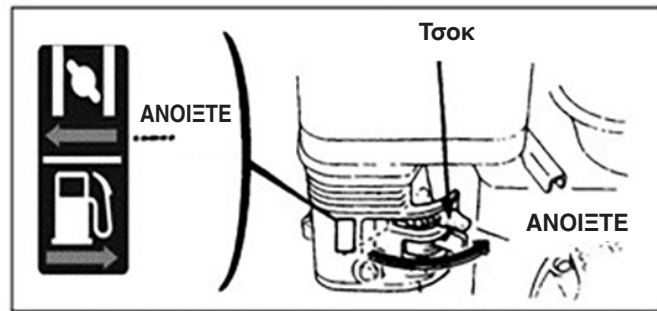

5. Χρησιμοποιήστε το μοχλό γκαζιού (ή το μοχλό της βαλβίδας με πεταλούδα) για να ρυθμίσετε τις στροφές του κινητήρα μέχρι το απαιτούμενο επίπεδο.



5.2. ΠΩΣ ΝΑ ΣΤΑΜΑΤΗΣΕΤΕ ΤΟΝ ΚΙΝΗΤΗΡΑ

- Σε περίπτωση έκτακτης ανάγκης, μπορείτε να σταματήσετε τον κινητήρα γυρίζοντας απευθείας το διακόπτη του κινητήρα στη θέση OFF.
- Σε κανονικές συνθήκες, τα βήματα για να σβήσετε τον κινητήρα είναι τα εξής:

1. Σπρώξτε το μοχλό γκαζιού προς το ελάχιστο.



2. Γυρίστε το διακόπτη του κινητήρα στη θέση OFF.

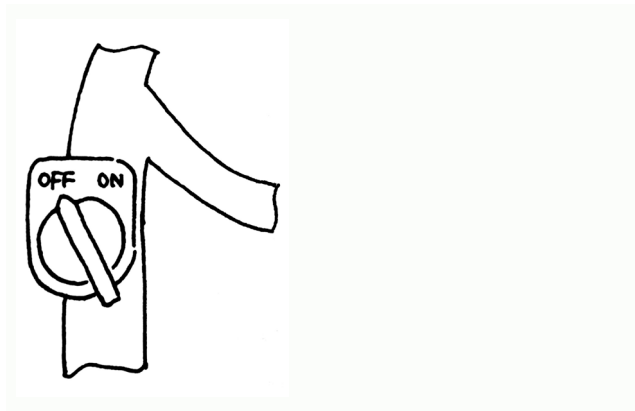

6. ΣΥΝΤΗΡΗΣΗ ΤΟΥ ΚΙΝΗΤΗΡΑ ΒΕΝΖΙΝΗΣ



Προσοχή!

- Σταματήστε τον κινητήρα πριν τη συντήρηση.
- Για να αποφύγετε την κατά λάθος εκκίνηση του κινητήρα, βάλτε το διακόπτη του κινητήρα στη θέση OFF (σβηστός) και αφαιρέστε το καλώδιο σύνδεσης του μπουζί.
- Ο έλεγχος και η συντήρηση του κινητήρα πρέπει να γίνονται μόνο από εξουσιοδοτημένο συνεργείο, εκτός αν ο ίδιος ο χειριστής διαθέτει τα κατάλληλα εργαλεία και ανταλλακτικά για τον έλεγχο και τη συντήρηση και είναι σε θέση να επισκευάσει και να εκτελέσει τη συντήρηση του κινητήρα.

Σημείωση: Για να διατηρήσετε τις καλές επιδόσεις του κινητήρα, αυτός πρέπει να ελέγχεται και να ρυθμίζεται τακτικά. Η τακτική συντήρηση εξασφαλίζει μεγάλη διάρκεια ζωής του προϊόντος. Στον παρακάτω πίνακα, περιγράφονται τα απαιτούμενα διαστήματα συντήρησης και τα εξαρτήματα προς συντήρηση.

| Κύκλος συντήρησης Μηνιαίως. Για πραγματικές ώρες χρήσης, αν είναι λιγότερες του μηνός. | | Κα- θη- με- ρινή χρή- ση | Μετά τον πρώτο μήνα/μετά από 20 ώρες | Κάθε περίοδο/ κάθε 50 ώρες | Κάθε 6 μήνες/κάθε 100 ώρες | Κάθε έτος/ κάθε 300 ώρες |
|--|------------------------------|---|--|-------------------------------------|----------------------------------|--------------------------------|
| Εξάρτημα | | | | | | |
| Λάδι κινητήρα | Έλεγχος στάθμης λαδιού | ● | | | | |
| | Αλλαγή λαδιού | | ● | | ● | |
| Λιπαντικό μέσα στο μειωτήρα (σε ορισμένα μοντέλα) | Έλεγχος λιπαντικού | ● | | | | |
| | Προσθέστε λιπαντικό | | ● | ● | | |
| Φίλτρο αέρα | Έλεγχος | ● | | | | |
| | Καθαρισμός | ● | | | | |
| Μπουζί | Έλεγχος και καθαρισμός | | | | ● | |
| Προστατευτικό πλέγμα από σπινθήρες (προαιρετικά) | Καθαρισμός | | | | ● | |
| Ρεζερβουάρ και φίλτρο καυσίμου | Καθαρισμός | | | ● | | |
| Βαλβίδα αέρα | Έλεγχος/ ρύθμιση | | | | | ● |
| Κύκλωμα καυσίμου | Έλεγχος | | Κάθε δύο έτη (αν είναι ανάγκη, αντικαταστήστε) | | | ● |

Σημείωση:

1. Αν το μηχάνημα χρησιμοποιείται σε περιοχές με πολύ σκόνη, αυξήστε τη συχνότητα συντήρησης.
2. Ο χειριστής δεν μπορεί να αποσυναρμολογήσει τον κινητήρα αν δεν διαθέτει τα κατάλληλα εργαλεία και τις απαραίτητες τεχνικές γνώσεις επισκευής.

6.1. ΑΛΛΑΓΗ ΛΑΔΙΟΥ ΚΙΝΗΤΗΡΑ

Αδειάστε το λάδι κινητήρα αφού πρώτα ζεστάνετε τον κινητήρα ώστε να εξασφαλίσετε μια γρήγορη και πλήρη εκκένωση του λαδιού.

- Ξεβιδώστε το δείκτη ελέγχου της στάθμης λαδιού κινητήρα και το παξιμάδι εκκένωσης λαδιού για να αδειάσετε το λάδι κινητήρα.
- Βιδώστε και πάλι το παξιμάδι εκκένωσης του λαδιού και σφίξτε το.
- Γεμίστε τον κινητήρα με το προτεινόμενο λάδι και ελέγξτε τη στάθμη του λαδιού.
- Τοποθετήστε και πάλι το δείκτη ελέγχου της στάθμης λαδιού.
- Η ποσότητα του λαδιού κινητήρα πρέπει να είναι 0,6 λίτρα.

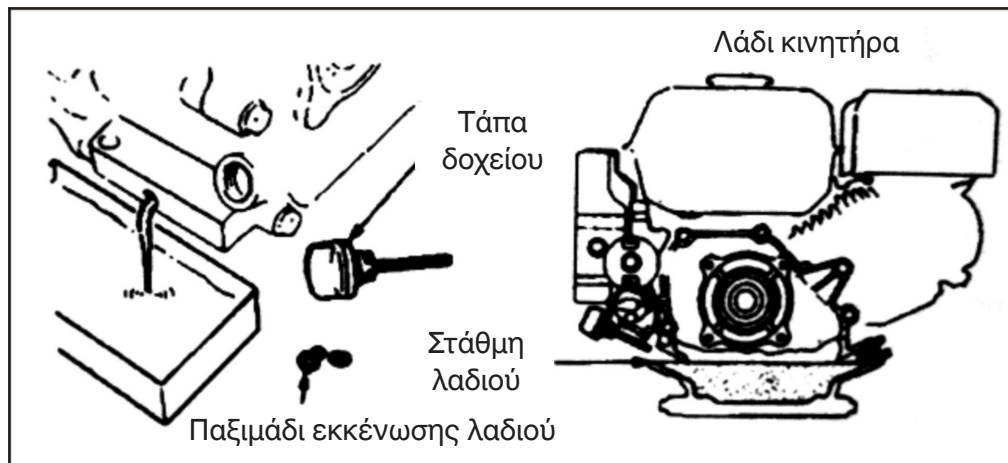

6.2. ΣΥΝΤΗΡΗΣΗ ΤΟΥ ΦΙΛΤΡΟΥ ΑΕΡΑ

Ένα βρώμικο φίλτρο αέρα εμποδίζει τη διέλευση του αέρα στο καρμπυρατέρ. Για να αποφύγετε ζημιές στο καρμπυρατέρ, το φίλτρο αέρα πρέπει να συντηρείται τακτικά. Αν ο κινητήρας λειτουργεί σε περιοχές με πολύ σκόνη, αυξήστε τη συχνότητα συντήρησης.



Προσοχή!
Ποτέ μη χρησιμοποιείτε βενζίνη ή καθαριστικό με χαμηλό σημείο καύσης για να καθαρίσετε το φίλτρο αέρα, γιατί μπορεί να προκληθεί πυρκαγιά.

ΣΥΝΤΗΡΗΣΗ ΦΙΛΤΡΟΥ ΑΕΡΑ

Καθαρίστε κάθε 50 ώρες (ή κάθε 10 ώρες σε συνθήκες χρήσης με ιδιαίτερα σκόνη) σε ειδικό διαλύτη και αφήστε το να στεγνώσει, μετά βουτήξτε το σε καθαρό λάδι κινητήρα μέχρι να γεμίσει, στύβοντας τελικά το περιττό λάδι.

Σημείωση: Ποτέ μην προσπαθήσετε να βάλετε εμπρός τον κινητήρα χωρίς φίλτρο αέρα. Αυτό μπορεί να προκαλέσει τη γρήγορη φθορά του κινητήρα.

- Αφαιρέστε την πεταλούδα και τη θήκη του φίλτρου αέρα και βγάλτε το φίλτρο.
- Χρησιμοποιήστε ένα μη εύφλεκτο ή με υψηλό σημείο καύσης καθαριστικό για να καθαρίσετε το φίλτρο και στη συνέχεια στεγνώστε.
- Εμβαπτίστε το φίλτρο στο λάδι κινητήρα και στη συνέχεια αφαιρέστε το πλεόνασμα λαδιού.
- Τοποθετήστε το φίλτρο και τη θήκη του φίλτρου αέρα.



6.3. ΠΩΣ ΝΑ ΣΥΝΤΗΡΗΣΕΤΕ ΤΟ ΜΠΟΥΖΙ

Σημείωση: Ποτέ μη χρησιμοποιείτε ένα μπουζί με λανθασμένο διάκενο. Για να εξασφαλίσετε την ομαλή εκκίνηση του κινητήρα, η απόσταση μεταξύ των ηλεκτροδίων του μπουζί πρέπει να είναι σωστή και χωρίς υπολείμματα.

- Χρησιμοποιήστε ένα μπουζόκλειδο για να αφαιρέσετε το μπουζί.

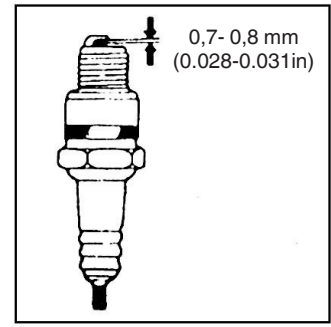
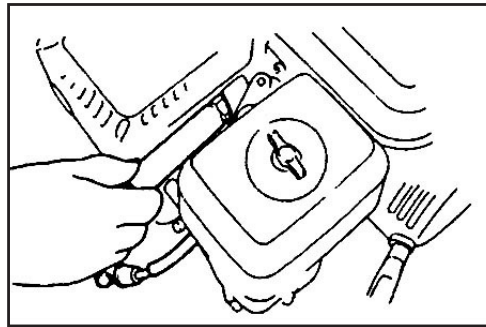
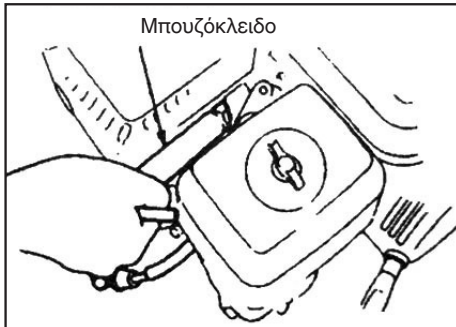

Προσοχή!

- Αν ο κινητήρας έχει μόλις σβήσει, η εξάτμιση θα είναι καυτή. Απομακρυνθείτε από τις υψηλές θερμοκρασίες για να αποφύγετε εγκαύματα.
- Ελέγξτε το μπουζί. Αν έχει φθαρεί ή το μονωτικό έχει ρωγμές, αντικαταστήστε το. Αν έχει υπερβολική καπνίλα, καθαρίστε το με μια μεταλλική βούρτσα
- Χρησιμοποιήστε ένα παχύμετρο για να μετρήσετε την απόσταση των ηλεκτροδίων του μπουζί: η σωστή τιμή πρέπει να είναι μεταξύ 0,70 και 0,80 mm.
- Ελέγξτε αν η ροδέλα του μπουζί είναι σε καλή κατάσταση. Για να μην καταστρέψετε το σπείρωμα, χρησιμοποιήστε το χέρι για να βιδώσετε το μπουζί.
- Αφού βιδώσετε το μπουζί μέχρι τέρμα, χρησιμοποιήστε το μπουζόκλειδο για να σφίξετε το μπουζί και την κάτω ροδέλα.

Σημείωση: Αν το μπουζί είναι καινούργιο, σφίξτε το μπουζί για άλλη μισή στροφή αφού πρώτα πιέσετε γερά τη ροδέλα.

Αν το μπουζί δεν είναι καινούργιο, σφίξτε το για άλλο 1/8 ή 1/4 της στροφής αφού πρώτα πιέσετε γερά τη ροδέλα.

Το μπουζί πρέπει να είναι σωστά σφιγμένο, διαφορετικά θα ζεσταθεί καταστρέφοντας τον κινητήρα.



Προσοχή!

Αν ο κινητήρας έχει μόλις σβήσει, η εξάτμιση θα είναι καυτή. Μην επεμβαίνετε στον κινητήρα πριν κρυώσει.

Σημείωση: Το προστατευτικό πλέγμα από σπινθήρες πρέπει να συντηρείται κάθε 100 ώρες ώστε να εξασφαλίζεται η αποδοτική λειτουργία του.

- Λασκάρετε δύο βίδες των 4 mm από την εξάτμιση και αφαιρέστε την.
- Λασκάρετε τέσσερις βίδες των 5 mm από το κάλυμμα εξάτμισης και αφαιρέστε το.
- Λασκάρετε τις βίδες των 4 mm από το προστατευτικό πλέγμα από σπινθήρες για να το αφαιρέσετε από την εξάτμιση.
- Χρησιμοποιήστε μια βούρτσα για να αφαιρέσετε την καπνίλα από το προστατευτικό πλέγμα.

Σημείωση: Το προστατευτικό πλέγμα από σπινθήρες δεν πρέπει να έχει ρωγμές ή ζημιές. Αν έχει, αντικαταστήστε το προστατευτικό πλέγμα από σπινθήρες.

6.4. ΡΥΘΜΙΣΗ ΤΟΥ ΚΑΡΜΠΙΡΑΤΕΡ ΣΤΟ ΡΕΛΑΝΤΙ

- Βάλτε εμπρός τον κινητήρα για να ζεσταθεί.
- Όταν ο κινητήρας είναι στο ρελαντί, ρυθμίστε την εξωτερική βίδα της της βαλβίδας με πεταλούδα για να ρυθμίσετε τις στροφές του κινητήρα στο ελάχιστο.
Ελάχιστος αρ. στροφών: 1800 ± 150 στροφές/λεπτό

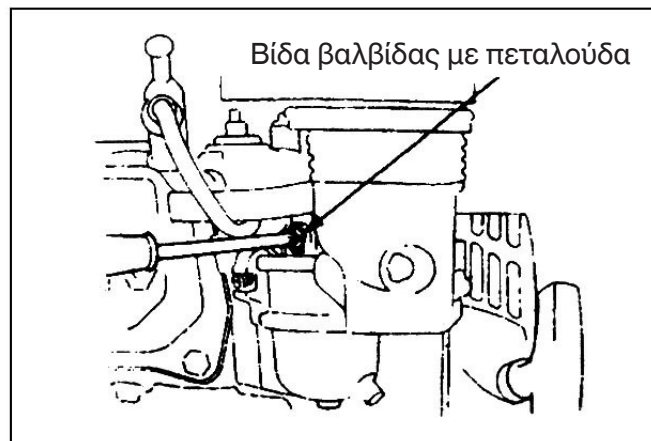

7. ΣΥΝΤΗΡΗΣΗ ΦΙΛΤΡΟΥ

Λόγω της φθοράς που προκαλείται από την εκκίνηση, από τη χρήση του συμπλέκτη και τις αλλαγές φορτίου, τα παξιμάδια του σκαπτικού μπορεί να λασκάρουν. Τα εξαρτήματα μπορεί να φθαρούν από τη χαμηλή ισχύ του κινητήρα βενζίνης, από υψηλή κατανάλωση καυσίμου και από άλλες βλάβες, οι οποίες μπορεί να επηρεάσουν τη χρήση του σκαπτικού. Για να περιορίσετε αυτές τις πιθανότητες, είναι απαραίτητο να γίνεται μια σοβαρή και τακτική συντήρηση του σκαπτικού, έτσι ώστε να διατηρείται σε καλή κατάσταση και να έχει μεγαλύτερη διάρκεια ζωής.

7.1. ΣΤΡΩΣΙΜΟ

1. Συμβουλευτείτε τις οδηγίες αναφορικά με το στρώσιμο του κινητήρα βενζίνης.
2. Ένα σκαπτικό καινούργιο ή χρησιμοποιημένο πρέπει να λειτουργεί μια ώρα χωρίς δυσκολίες, και άλλες 9 ώρες, έτσι ώστε να μπορεί να χρησιμοποιηθεί για τις κανονικές λειτουργίες.

7.2. ΤΕΧΝΙΚΗ ΣΥΝΤΗΡΗΣΗ ΤΟΥ ΣΚΑΠΤΙΚΟΥ



Προσοχή!

Πριν από τη διενέργεια οποιουδήποτε ελέγχου, καθαρισμού ή συντήρησης/ρυθμίσεων στο μηχάνημα:

Σταματήστε το μηχάνημα και σβήστε τον κινητήρα

Βεβαιωθείτε ότι κάθε κινούμενο εξάρτημα σταματά.

Περιμένετε να κρυώσει ο κινητήρας..

1. Συντήρηση εκ περιτροπής (πριν και μετά από κάθε εργασία):
 - a) Ακούστε και παρατηρήστε αν υπάρχουν ανώμαλα φαινόμενα όπως θόρυβος, υπερθέρμανση, λασκαρισμένα παξιμάδια, κλπ.
 - b) Ελέγξτε αν υπάρχει διαρροή λαδιού από τον κινητήρα και από το σασμάν
 - c) Βεβαιωθείτε ότι η στάθμη λαδιού του κινητήρα και του σασμάν βρίσκεται μεταξύ της πάνω και της κάτω ένδειξης στάθμης.
 - d) Αφαιρέστε αμέσως βρωμιά, λάσπη, χόρτα και λεκέδες λαδιού από το μηχάνημα ή τα εξαρτήματά του.
 - e) Διατηρείστε αρχείο με τις γεωργικές εργασίες.
2. Συντήρηση πρώτου επιπέδου (κάθε 150 ώρες εργασίας):
 - a) Εκτελέστε κάθε λήμμα της συντήρησης για κάθε βάρδια.
 - b) Καθαρίστε το μειωτήρα και αλλάξτε το λιπαντικό γράσο.
3. Συντήρηση δεύτερου επιπέδου (κάθε 800 ώρες εργασίας):
 - a) Εκτελέστε κάθε λήμμα της συντήρησης για κάθε 150 ώρες εργασίας.
 - b) Ελέγξτε τα γρανάζια και τα κουζινέτα. Αν ένα από αυτά είναι πολύ φθαρμένο, αντικαταστήστε το.
 - c) Αν ένα από τα εξαρτήματα του σκαπτικού, όπως π.χ. οι φρέζες ή τα παξιμάδια, έχουν πάθει ζημιά, αντικαταστήστε τα!
4. Επισκευές και τεχνικοί έλεγχοι (κάθε 1500-2000 ώρες εργασίας):
 - a) Αποσυναρμολογήστε όλο το μηχάνημα σε ένα εξουσιοδοτημένο σέρβις για καθαρισμό και έλεγχο. Αν ένα από τα εξαρτήματα είναι πολύ φθαρμένο, αντικαταστήστε το ή επισκευάστε το.
5. Η επισκευή και η συντήρηση του κινητήρα βενζίνης πρέπει να γίνονται σύμφωνα με τις οδηγίες.

7.3. ΠΙΝΑΚΑΣ ΤΕΧΝΙΚΗΣ ΣΥΝΤΗΡΗΣΗΣ ΤΟΥ ΜΙΝΙ ΣΚΑΠΤΙΚΟΥ

(ΤΟ ΑΝΤΙΚΕΙΜΕΝΟ ΠΟΥ ΕΠΙΣΗΜΑΙΝΕΤΑΙ ΜΕ ✓ ΠΡΕΠΕΙ ΝΑ ΑΝΤΙΚΑΤΑΣΤΑΘΕΙ)

| Διαστήματα εργασίας Τύπος συντήρησης | Κα- θημε- ρινά | Μετά από 8 ώρες εργασίας με μεσαίο φορτίο | Μετά τον πρώτο μήνα/ μετά από 20 ώρες | Μετά τον τρίτο μήνα/μετά από 150 ώρες | Κάθε έτος/ κάθε 1.000 ώρες | Κάθε 2 έτη Ή 2000 ώρες |
|---|----------------------|--|--|---|----------------------------------|---------------------------|
| Έλεγχος και σφίξιμο βιδών και παξιμαδιών | ✓ | | | | | |
| Έλεγχος και συμπλήρωση λαδιού κινητήρα | ✓ | | | | | |
| Καθαρισμός και αλλαγή λαδιού κινητήρα | | (Πρώτη φορά) | (Δεύτερη φορά) | ✓(Τρίτη φορά και επόμενες) | | |
| Έλεγχος για διαρροές λαδιού | ✓ | | | | | |
| Καθαρισμός βρωμιάς, χόρτων και λεκέδων λαδιού | ✓ | | | | | |
| Επίλυση προβλημάτων | ✓ | | | | | |
| Ρύθμιση λειτουργικών εξαρτημάτων | ✓ | | | | | |
| Τάνυση ιμάντα (*) | ✓ | | | | | |
| Γρανάζια και ρουλεμάν (*) | | | | | ✓ | |

(*) Επεμβάσεις που πρέπει να εκτελούνται από εξουσιοδοτημένο Σέρβις ή συνεργείο

7.4. ΑΠΟΘΗΚΕΥΣΗ ΓΙΑ ΜΕΓΑΛΟ ΧΡΟΝΙΚΟ ΔΙΑΣΤΗΜΑ ΤΟΥ ΜΙΝΙ ΣΚΑΠΤΙΚΟΥ

Αν το μίνι σκαπτικό δεν πρόκειται να χρησιμοποιηθεί για μεγάλο χρονικό διάστημα, πρέπει να ληφθούν τα παρακάτω μέτρα για να αποφύγετε σκουριά και διάβρωση.

1. Σφραγίστε και φυλάξτε τον κινητήρα βενζίνης όπως υποδεικνύεται στις οδηγίες του κινητήρα βενζίνης.
2. Καθαρίστε βρωμιά και λάσπη από την επιφάνεια.
3. Αδειάστε το λιπαντικό από το σασμάν και γεμίστε το με καινούργιο λιπαντικό.
4. Απλώστε αντιδιαβρωτικό λάδι στα μη βαμμένα εξαρτήματα της επιφάνειας που δεν είναι από κράμα αλουμινίου.
5. Φυλάξτε το προϊόν σε κλειστό, καλά αεριζόμενο και στεγνό χώρο.
6. Φυλάξτε τα όργανα, το πιστοποιητικό ποιότητας και τις οδηγίες χρήσης του μηχανήματος.

7.5. ΜΕΤΑΦΟΡΑ

Για τη μετακίνηση προβλέπεται η χρήση ανυψωτικού οχήματος. Οι διχάλες, ανοιγμένες στο μέγιστο επιτρεπτό, θα πρέπει να τοποθετηθούν στους ειδικούς χώρους της παλέτας. Η μάζα του μηχανήματος υποδεικνύεται στην ετικέτα της σήμανσης Μέσω των τροχών μεταφοράς (Fig. 1 part. 3) μπορείτε να φέρετε τη μηχανοκίνητη τσάπα σε θέση χρήσης με πρακτικό και άνετο τρόπο. Πριν μεταφέρετε το μηχάνημα σβήστε τον κινητήρα.

8. ΕΠΙΛΥΣΗ ΠΡΟΒΛΗΜΑΤΩΝ

Αν ο κινητήρας δεν παίρνει εμπρός, ελέγξτε:

1. αν ο διακόπτης του κινητήρα είναι στη θέση ON,
2. αν υπάρχει επαρκής ποσότητα λιπαντικού στο μηχάνημα,
3. αν η βαλβίδα καυσίμου είναι στη θέση ON,
4. αν υπάρχει καύσιμο στο ρεζερβουάρ,
5. αν το καύσιμο φτάνει στο καρμπυρατέρ. Για να το ελέγξετε, μπορείτε να λασκάρετε το παξιμάδι εκκένωσης του καρμπυρατέρ και να βάλετε τη βαλβίδα καυσίμου στη θέση ON.



Προσοχή!

Αν τρέξει καύσιμο, σκουπίστε το καλά και αφήστε να στεγνώσει πριν ελέγξετε το μπουζί ή βάλετε εμπρός τον κινητήρα, επειδή η διαρροή καυσίμου και οι αναθυμιάσεις του μπορεί να προκαλέσουν πυρκαγιά.

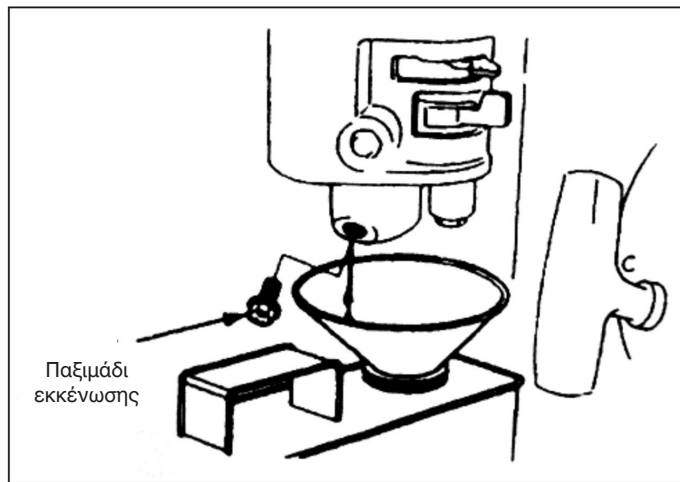

6. αν το μπουζί παράγει σπινθήρα.
 - a) Βγάλτε την πίπα του μπουζί, αφαιρέστε τη σκόνη και αποσυνδέστε το μπουζί.
 - b) Τοποθετήστε την πίπα στο μπουζί.
 - c) Συνδέστε το μεταλλικό μέρος του μπουζί στην κεφαλή του κινητήρα. Τραβήξτε ελαφρά τη μίζα και ελέγξτε αν παράγονται σπινθήρες. Αν συμβαίνει αυτό, τοποθετήστε το μπουζί και βάλτε εμπρός τον κινητήρα.
7. Ν ο κινητήρας δεν ξεκινά ακόμη, διορθώστε τον σε έναν εξουσιοδοτημένο αντιπρόσωπο.

EN - ORIGINAL INSTRUCTIONS

INDEX

| | |
|---|-----------|
| 1. SAFETY WARNINGS | 2 |
| 1.1. TRAINING..... | 2 |
| 1.2. PREPARATION..... | 2 |
| 1.3. OPERATION..... | 2 |
| 1.4. REPAIR, MAINTENANCE AND STORAGE..... | 3 |
| 2. SAFETY SYMBOLS | 3 |
| 3. BRIEF INTRODUCTION OF TILLER | 4 |
| 3.1. MAJOR TECHNICAL PARAMETERS..... | 4 |
| 3.2. NAMES OF MAJOR PARTS AND COMPONENTS OF TILLER..... | 4 |
| 4. OPERATION METHOD OF THE TILLER | 5 |
| 4.1. ROUTINE CHECK..... | 5 |
| 4.2. STATUS ADJUSTMENT OF THE TILLER..... | 6 |
| 5. STARTING | 10 |
| 5.1. STEPS TO START IT..... | 10 |
| 5.2. HOW TO STOP THE ENGINE..... | 11 |
| 6. MAINTENANCE OF GASOLINE ENGINE | 12 |
| 6.1. CHANGE OF ENGINE OIL..... | 13 |
| 6.2. MAINTENANCE OF AIR FILTER..... | 13 |
| 6.3. MAINTENANCE OF SPARK PLUG..... | 14 |
| 6.4. IDLING ADJUSTMENT OF THE CARBURETOR..... | 15 |
| 7. MAINTENANCE OF TILLER | 16 |
| 7.1. RUNNING IN..... | 16 |
| 7.2. TECHNICAL MAINTENANCE OF TILLER..... | 16 |
| 7.3. TABLE OF MINI-TILLER'S TECHNICAL MAINTENANCE..... | 16 |
| 7.4. LONG STORAGE OF MINI-TILLER..... | 17 |
| 7.5. TRANSPORT..... | 17 |
| 8. TROUBLE SHOOTING | 18 |



Warning!

Please pay special attention to the following information:

Please read carefully this operation and maintenance manual before operation and strictly comply with the manual while operating. If you operate in compliance with the manual, the tiller designed by our company can work safely and reliably without damage to equipment and personal injury. Should you not operate in compliance with the manual, there may occur severe damage or injury to your equipment or your body.

NOTE: Should there be any problem with the machine, or should you have any doubt about it, please contact our company's local sales agent.

1. SAFETY WARNINGS

1.1. TRAINING

- a) Carefully read the operation manual. Get fully familiar with the correct method of operation of this machine and its mechanisms. Understand how to stop it and how to quickly disengage the operation mechanism.
- b) No child is allowed to use the machine! No adult is allowed to use the machine before carefully reading the manual!
- c) Ensure no other persons or things with potential safety risk, especially children and pets, are inside the working area!

1.2. PREPARATION

- a) Thoroughly check the area for the machine to work in, and remove all sundries.
- b) Before starting the engine, put shift gear in neutral position!
- c) Don't operate the machine without the proper clothing. If the working area has a slippery ground, wear a pair of anti-skid shoes to improve your standing stability.
- d) Take care when treating fuel, which is inflammable! Pay attention to the following rules:
 - 1) Use an appropriate container to hold the fuel.
 - 2) When the engine is running or is hot, never try to add fuel into it!
 - 3) Take extra care when fueling the engine outdoors; never try to fuel the engine indoors!
 - 4) Before starting, tighten the fuel tank cap and wipe off any fuel spilled out!
- e) Never try to make any adjustment when the engine is running!
- f) For any operation or work on the machine, for example, preparation and maintenance of the machine, wearing a pair of safety glasses is necessary.

1.3. OPERATION

- a) When starting the engine, the shift lever shall stay in the neutral position. The operator's hands and feet are not allowed to approach revolving parts or to be under such parts.
- b) When operating the machine on (or while crossing) a cobbled road, sidewalk, or highway, stay alert to the traffic conditions to notice any potential traffic risk! Never use the machine to carry any passenger!
- c) If the machine bumps against any foreign thing, please shut off the engine immediately, and thoroughly check whether the tiller is damaged; if so, repair it before restarting and operating it.
- d) Always pay attention to the surrounding conditions to avoid slipping down, or dropping.
- e) If the machine shows any abnormal vibration, shut off the engine without any delay! Check to find the reason, it's important because abnormal vibration normally is harbinger of fault.
- f) Before leaving the operating position to repair, adjust, check or remove of things jammed between blades, always remember to shut off the engine first!
- g) If the machine is to be left uncared by the operator, all necessary preventive measures, such as disengaging power output shaft, lowering of accessory devices, shift to neutral position of gear shift lever, and shutting off the engine shall be taken first!
- h) Before cleaning, repair or checking the machine, the operator must shut off the engine and ensure all moving parts are in a stationary state!
- i) Engine's emission is hazardous, so never try to run it indoors!
- j) Never operate the tiller without proper protection equipment, guard or other protection devices in place!
- k) When the machine is running, always keep it away from children and pets!
- l) Never overload the machine with a big tilling depth and a high speed!
- m) The machine is not allowed to run at a high speed on a slippery road. Watch back to take care when driving backward!

- n) Never allow any looker-on to approach a running machine!
- o) Only the accessory devices and equipment (like the counter weight) allowed by the manufacturer of the tiller may be used
- p) Never try to operate the tiller when the view is limited or lighting conditions are poor!
- q) Take care when tilling a hard field, because the blades may hook into the ground, hence pushing the tiller forward. If such a result does occur, just let free the handle and don't try to control the machine!
- r) Never operate the tiller on an abrupt slope!
- s) Take care not to let the machine turn over when it is ascending or descending a slope!

1.4. REPAIR, MAINTENANCE AND STORAGE

- a) Keep the machine, accessory devices and equipment, including the battery, in a safe working condition. Whenever possible, detach the battery before storage to prevent freezing, and charge it to some extent when it is necessary to do so.
- b) Check whether bolts under shear stress, mounting bolts of engine and other bolts are tightened properly at a fixed interval, so as to ensure the machine can work safely.
- c) The machine shall be stored indoors and away from flames, and cool the engine before storing it.
- d) If the tiller is to be stored for a long time, the manual shall always be kept as an important material.
- e) Don't repair the machine at will unless you have the proper tools and the manual to instruct disassembling, assembling and repairing of the machine.

2. SAFETY SYMBOLS

The following symbols are to remind you that if you don't pay attention, you might be severely injured. Please carefully read the symbols in the manual and notices about safety. If these symbols peel off or are illegible, please contact the distributor to replace such symbols.



WARNING!

Read the instructions before operating the machine

DANGER! Engines emit carbon monoxide.

DANGER! Fuel is flammable and explosive.



WARNING

DANGER! Keep away from hot surfaces.

DANGER! Keep hands and feet away from rotating parts.



DANGER! Keep the work area free of people, children and animals.

DANGER! Turning rotor Always keep away from tilling blades

3. BRIEF INTRODUCTION OF TILLER

3.1. MAJOR TECHNICAL PARAMETERS

| | |
|-------------------------------------|---------------------------|
| Power | 3.5 kW |
| Engine rotations | 3300 min ⁻¹ |
| Starting | Recoil start |
| Net weight/ gross weight | 62.5 kg |
| Tilling width | 82cm |
| Tilling depth | ≥10 cm |
| Working speed | 0.1~0.3 m/s |
| Transmission | With belt and chain wheel |
| Rotate speed | 120 r/min |
| Measured sound power level | 95.21 dB (A) |
| Uncertainty | 2.0 dB (A) |
| Guaranteed sound power level | 97 dB (A) |
| Sound pressure level | 75.21 dB (A) |
| Uncertainty | 1.46 dB (A) |
| Vibrations transmitted to handlebar | < 2.5 m/s ² |
| Uncertainty | 2.0 m/s ² |

3.2. NAMES OF MAJOR PARTS AND COMPONENTS OF TILLER

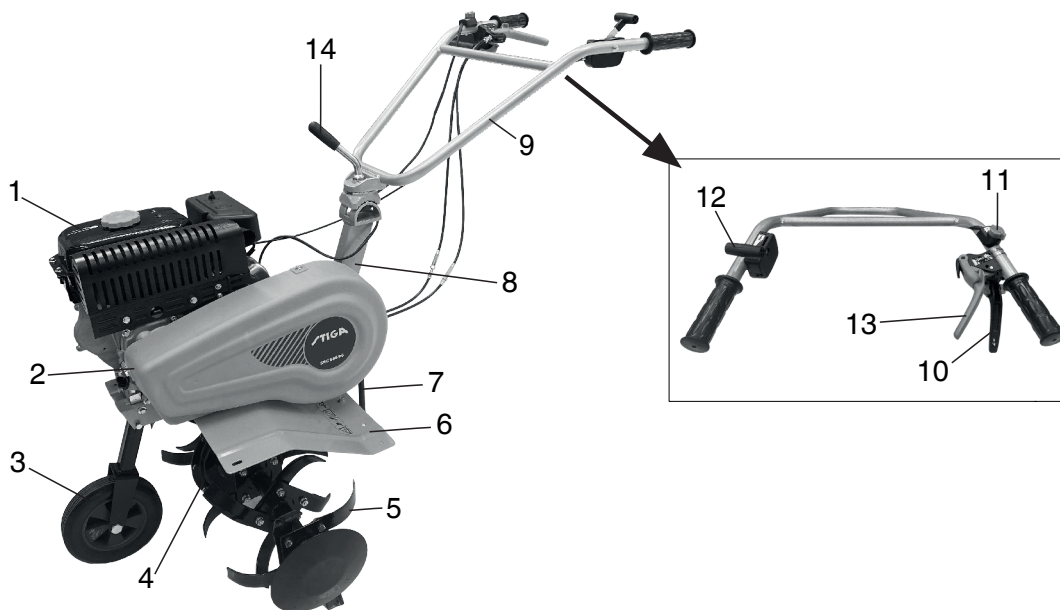

Figure 1

- | | | |
|----------------------------|--------------------------|---------------------------------|
| 1. Gasoline engine | 2. Belt guard | 3. Front wheel assembly |
| 4. Reduction box | 5. Tilling blade | 6. Fender |
| 7. Damping lever | 8. Bracket | 9. Handle pipe assembly |
| 10. Clutch handle, forward | 11. Extinguishing switch | 12. Accelerator valve regulator |
| 13. Clutch handle, reverse | 14. Lifting part | |

4. OPERATION METHOD OF THE TILLER

Before each tiller leaves the factory, it has gone through shakedown test, but the user still should check all mechanisms of the machine and adjust them before actually using it, so as to let it work better.

4.1. ROUTINE CHECK

1. Check engine oil



Warning!

The engine shall be filled with 0.6L of engine oil. If the level of engine oil is lower than the normal one when the user is using the engine, the engine will be severely damaged!



Warning!

Please use clean and high-quality engine oil for four-stroke engines. Use of dirty oil or any other type of engine oil will shorten the engine's service life.

- Put the engine in a horizontal position.
- Screw out the oil dipstick of the engine and clean it by wiping it (See Fig. 2).
- Insert the oil dipstick into the oil filler (don't engage their threaded parts)
- Take out the oil dipstick to check oil level, if it's within the marked range of the oil dipstick, it is OK.
- SAE15W-40 engine oil is a recommended general-purpose lubricant, and is suitable for a common ambient temperature (See Table 1)

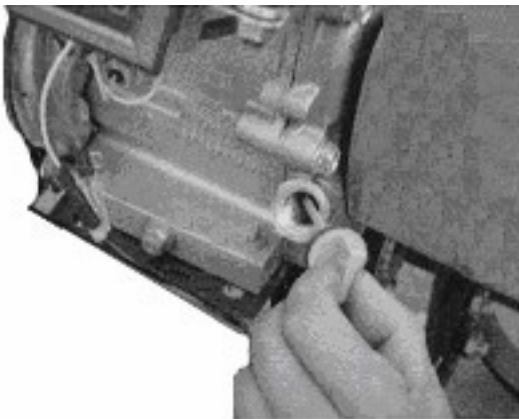

Figure 2

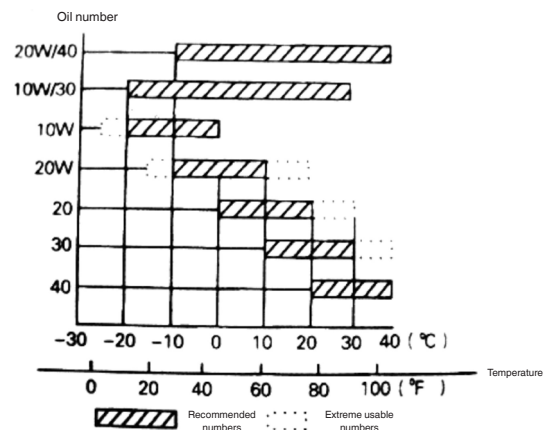

Table 1

2. Check lubricant in reduction box
 - Put the tiller on a horizontal ground and screw out the plug (See Fig.4).
 - Advise append appropriate lubricant to the reduction box every 50 hours.
 - Recommended lubricant is Calcium base grease .

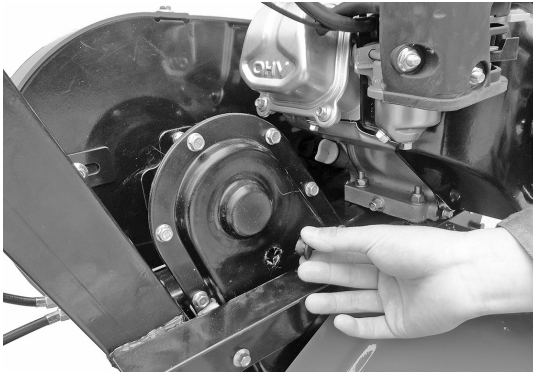

Figure 4

3. Check air filter



Warning!

Never try to run the engine without the air filter, if so, the engine will be worn more quickly.

4.2. STATUS ADJUSTMENT OF THE TILLER

1. Adjustment of handle frame

Note: Before adjusting height of handle frame, please put the machine on a flat horizontal ground to prevent it from accidental falling.

- Loosen the lifting handle and select the hole in an appropriate position, then adjust the handle's cross bar to as high as user's waist, then turn the lifting handle to tighten it (See Fig. 5).
2. Adjustment of tilling depth:
 - By adjusting height of damping lever, tilling depth can be adjusted. Specifically, adjusting the lever downward will increase tilling depth, and adjusting it upward will decrease tilling depth. (See Fig. 6).

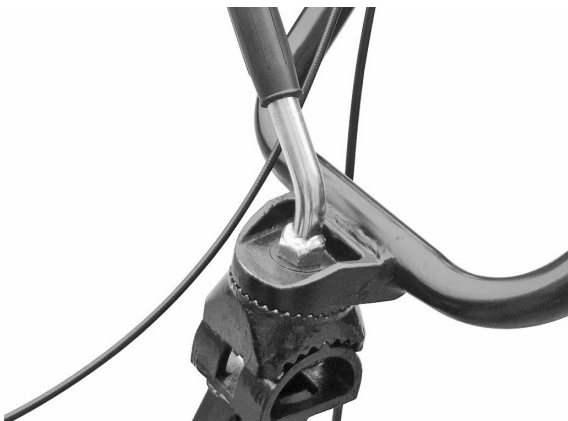

Figure 5

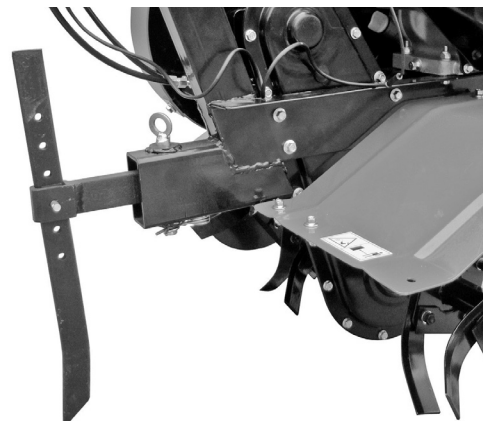

Figure 6

3. Adjustment and use of clutch:

Note: Before using the clutch, lower the engine speed.

- By “engage ” and “disengage ”of the clutch, the user can control output of engine’s power.
- When the user holds tight the clutch lever, the clutch is engaged and transmits engine power to the tiller and tilling blades begin to rotate (See Fig. 7).

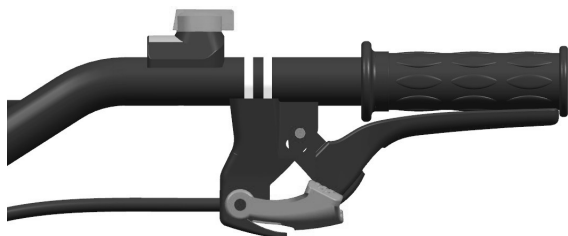

Figure 7



Figure 8

- When the user releases clutch lever, clutch will be disengaged, and the engine power can’t be transmitted to the tiller, and tilling blades stop rotating (See Fig. 8).

Note: Before adjusting height of handle frame, please put the machine on a flat horizontal ground to prevent it from accidental falling.

- First confirm tension of clutch cable. Normally the cable shall have a 4~8mm degree of freedom, if not, please loosen the locking nut and adjust the cable, and tighten the locking nut after finishing adjustment (See Fig. 9).
- If necessary, the user may start the engine to check whether the clutch can engage and disengage properly.

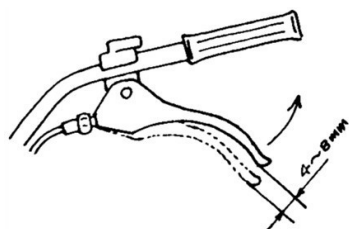

Figure 9

4. Adjustment of belt tension:

- If belt tension isn't in the normal tension range, it needs adjustment. Please loosen the engine's 4 mounting bolts (See Fig.10 10 and 11).
- After loosen the engine's 4 mounting bolts, then if belt is too loose, push the engine forward, and if belt is too tight, move backward the engine till belt tension falls in the normal range, finally tighten engine's mounting bolts and connection plate's mounting bolts (See Fig. 12).

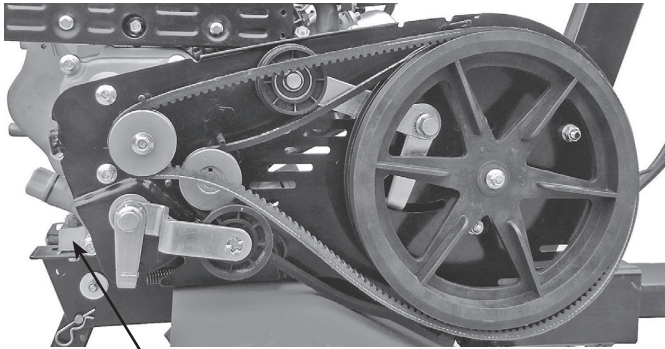

Figure 10
Engine mounting bolt

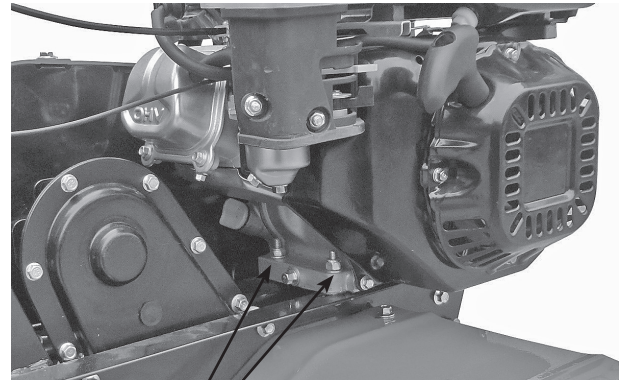

Figure 11
Engine mounting bolt

5. Adjustment of accelerator cable:

- Idling within normal speed range: 1800 ± 100 Rpm; within high speed range 3300 Rpm, and it can be adjusted using a speed counter.
- Method of confirming speed and adjustment of it. Adjustment of accelerator cable

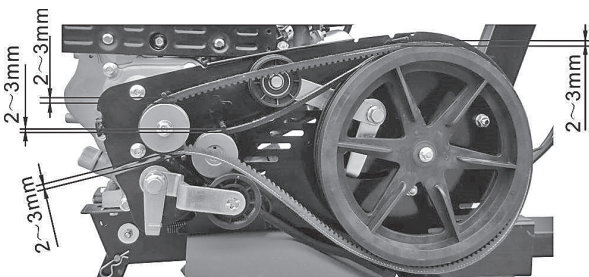

Figure 12



Figure 13
Accelerator valve regulator

- Turn the accelerator valve regulator on the handle frame to the maximum adjustable position without any load, and check if speed counter shows the speed is 3600 ± 50 , and then turn the accelerator valve regulator to the minimum adjustable position and check whether speed counter shows the speed is 1800 ± 100 .
- If the speed value displayed by the speed counter isn't within the said ranges, it is necessary to adjust the gasoline engine.

Steps to adjust the engine:

- a) Observe whether connection points of the accelerator cable are loose or have broken off, if so, retighten them to their original places.
 - b) Turn accelerator valve regulator on the handle frame to the maximum adjustable position without load, and then adjust the speed adjusting bolt of the gasoline engine's accelerator operation mechanism to a proper position.
 - c) After long work, the user may adjust the fine-adjusting bolt of the accelerator cable to adjust the engine.
6. Use the clutch of reverse gear:



Warning!
Before using the clutch of reverse gear, lower the engine speed.

- By “engage ” and “disengage ”of the clutch of reverse gear, the user can control output of engine's power.
- When the user holds tight the clutch lever, the clutch is engaged and transmits engine power to the tiller and tilling blades begin to reverse rotate (See Fig. 14).



Figure 14



Figure 15

- When the user releases clutch lever, clutch will be disengaged, and the engine power can't be transmitted to the tiller, and tilling blades stop rotating (See Fig. 15).

Note: When using the clutch of reverse gear , especial pay attention to safety . Sure , improper adjustment of clutch cable will affect normal use of the product.

7. Adjustment of front wheel:

- Adjust front wheel of tiller to the state shown in Fig. 15 when it is going to drive on the road.
- Adjust front wheel of tiller to the state shown in Fig. 16 when it is going to till the field.

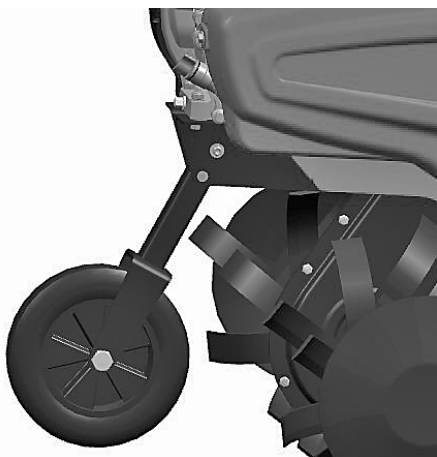

Figure 15

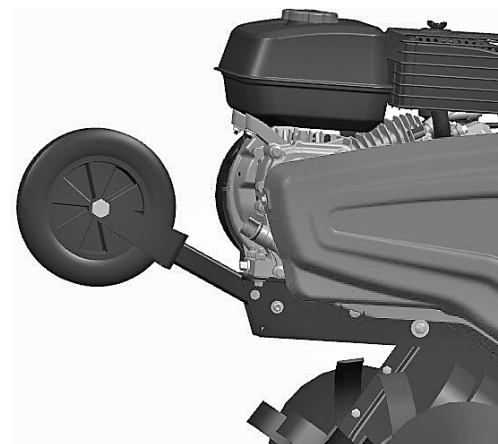

Figure 16

5. STARTING

5.1. STEPS TO START IT



Warning!

Before starting the engine, gear shift lever must be put in the neutral position.
Clutch lever shall be released.

1. Put the choke lever to the CLOSE position.

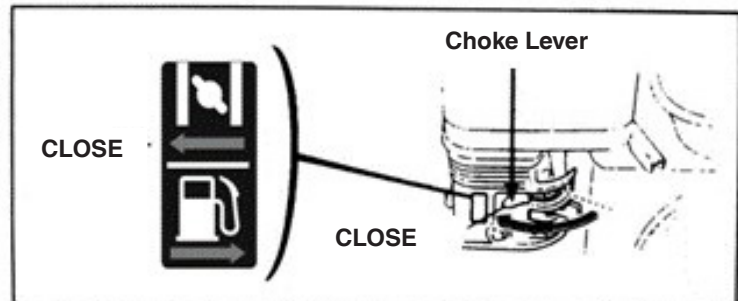

2. Turn the accelerator valve regulator lever slightly to the direction for high speed

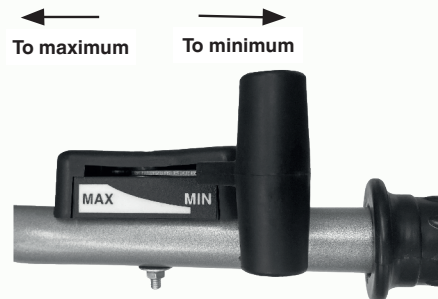

3. Put the engine switch to ON (open) position.

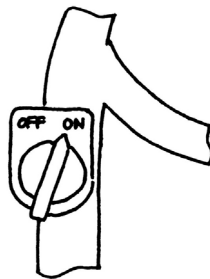

Slightly pull the starter cable until you feel a resistance, and then pull it out fast with a big force.

Never abruptly release the lever, which would let it bounce back to hit and damage the engine, so if you want to release, slowly let it back in the direction of the starter cable's resilience.

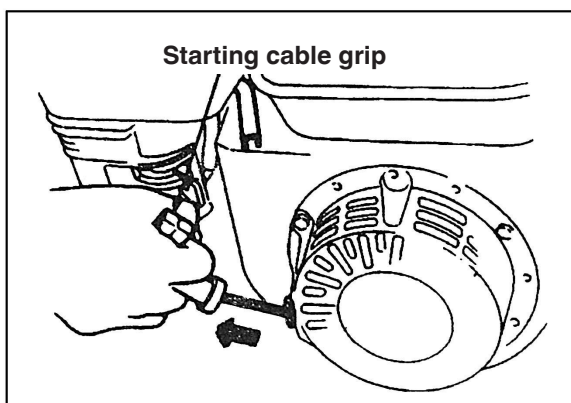

4. After the engine has warmed up, slowly push the choke lever to OPEN position.

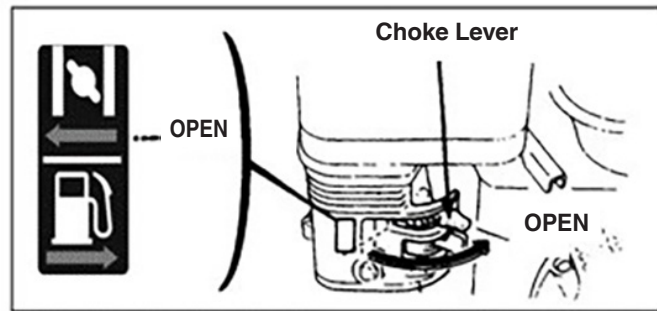

5. Use the accelerator valve regulator (or throttle valve lever) to regulate the engine speed to the need level.

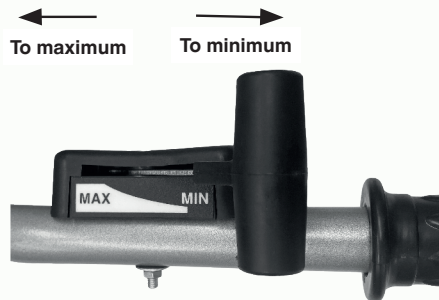

5.2. HOW TO STOP THE ENGINE

- Under an emergency, the engine can be stopped, which means the user can directly shift the engine switch to OFF position.
- Under a normal condition, the steps to stop the engine are as follows:

1. Push the accelerator valve regulator to the minimum position.

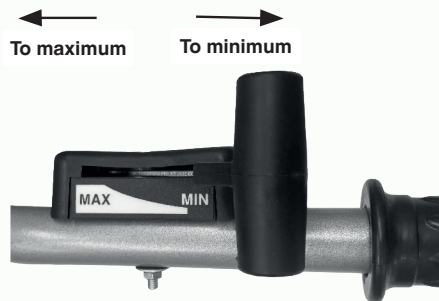

2. Turn the engine switch to OFF position.

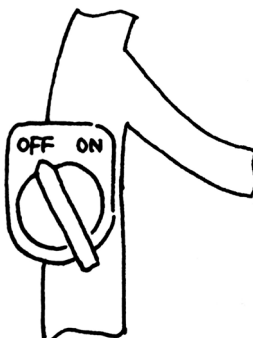

6. MAINTENANCE OF GASOLINE ENGINE



Warning!

- Stop the engine before any maintenance.
- In order to prevent inadvertent starting of the engine, please put the engine switch on OFF (stopped) position and pull off the line connecting spark plug.
- Check and maintenance of the engine can only be conducted by an authorized distributor, unless the user itself has proper tools and materials for check and maintenance, and has the ability to repair and maintain the engine.

Note: If you want to maintain a good performance of the engine, it must undergo regular check and adjustment. The routine maintenance guarantees the long-term service life. In the following table, the required maintenance intervals and the items to be maintained will be described.

| Maintenance cycle As per months shown. Or actual running hours, whichever is earlier. | | Daily use | After the first month or after 20 hours | Every season or 50 hours | Every 6 months or 100 hours | Every year or 300 hours | |
|--|---------------------|---|--|--------------------------------|-----------------------------------|-------------------------------|---|
| Item | | | | | | | |
| Engine oil | Check oil level | ● | | | | | |
| | Change oil | | ● | | ● | | |
| Lubricant in reduction box (applicable to some models) | Check lubricant | ● | | | | | |
| | Append lubricant | | ● | ● | | | |
| Air filter | Check | ● | | | | | |
| | Clean | ● | | | | | |
| Spark plug | Check and clean | | | | ● | | |
| Spark arrester (optional) | Clean | | | | ● | | |
| Fuel tank and filter | Clean | | | ● | | | |
| Air valve | Check-adjust | | | | | ● | |
| Fuel line | Check | Every two years (if necessary, change it) | | | | | ● |

Note:

1. If the machine is to be used in a dusty condition, maintenance frequency shall be increased.
2. The user may not disassemble the engine unless he has proper tools and mechanic repair ability.

6.1. CHANGE OF ENGINE OIL

Drain engine oil after warming up the engine because such operation can ensure a quick and complete drainage of oil:

- Loosen engine oil dipstick and oil drain bolt to drain the engine oil.
- Screw back the oil drain bolt and tighten it.
- Refill the engine with recommended engine oil and check engine oil level.
- Refit the engine oil dip stick.
- The volume of engine oil shall be 0.6 L.

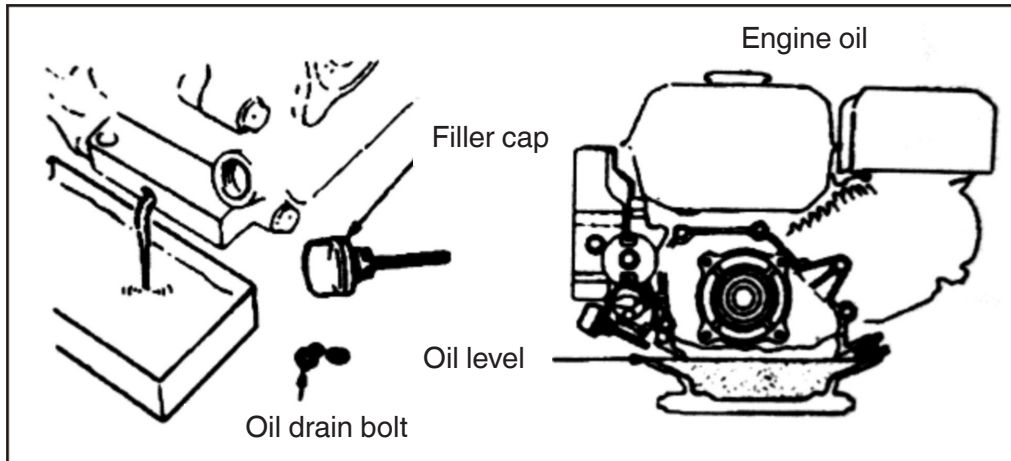

6.2. MAINTENANCE OF AIR FILTER

A dirty air filter will obstruct air into the carburetor. So in order to prevent fault of carburetor, the air filter shall be maintained regularly. If the engine is to work in a dusty environment, its maintenance frequency should be increased.



Warning!
Never use gasoline or low-burning-point detergent to clean air filter element because they may cause burning.

MAINTAIN AIR CLEANER

Clean up in cleansing solvent and dry up once every 50 hours (every 10 hours in unusually dusty circumstances) and then immerse in clean engine oil until saturated, squeeze out excessive oil

Note: never try to run the engine without an air filter, because such operation would cause quick wear of the engine.

- Take apart the wing nut and air filter housing and take out the filter element.
- Use an unflammable or high-burning-point detergent to clean filter element and let it dry up.
- Drench filter element with engine oil and then squeeze the oil out.
- Refit filter element and air filter housing.

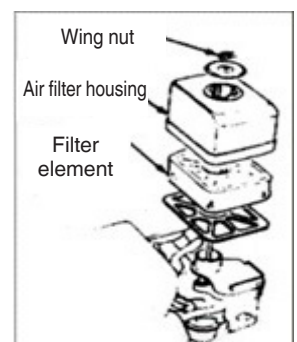

6.3. MAINTENANCE OF SPARK PLUG

Note: Never use any spark plug with an incorrect heat range. In order to guarantee normal running of the engine, the spark plug shall have an appropriate gap without deposit on it.

- Use a special socket spanner to detach the spark plug.

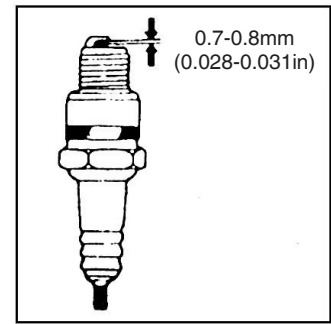
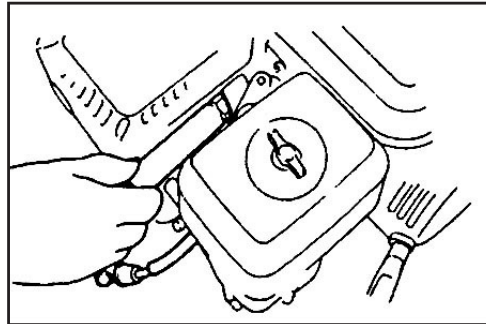
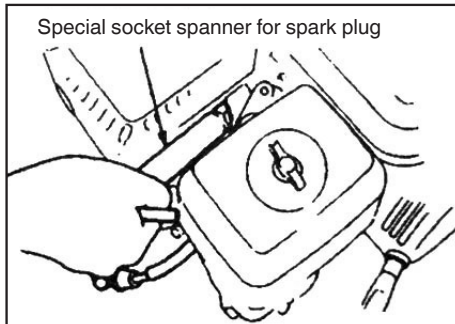

Warning!

- If the engine has just stopped running, the muffler will be very hot. So keep clear of hot temperature to avoid scald.
- Check the spark plug. If it is obviously worn or the insulation has any crack or damage, please replace it, if it has too much carbon deposition; use a wire brush to clean it.
- Use a clearance gauge to measure the spark plug gap, correct value of which shall be 0.70 to 0.80mm.
- Check whether spark plug washer is good. In order to avoid thread alternating, use hand to screw spark plug in first.
- After screwing spark plug to the bottom, use a special socket spanner to tighten it and the washer below it.

Note: If the spark plug is a new one, tighten the spark plug further by 1/2 turn after the washer is pressed down tightly.

If the spark plug has been used, tighten it further by 1/8 - 1/4 turn after the washer is pressed down tightly.

The spark plug must be tightened adequately, or it will be heated and damage the engine.



Warning!

If the engine has just stopped running, the muffler will be very hot. Don't work on the engine before it has cooled.

Note: Spark arrester must be maintained every 100 hours to ensure it can work effectively.

- Loosen out two 4mm screws from the exhaust deflection pipe and take apart the exhaust deflection pipe.
- Loosen out four 5mm screws from the muffler guard to detach the muffler guard.
- Loosen out the 4mm screws from the spark arrester to detach it from the muffler.
- Use a brush to remove carbon deposition from the mesh enclosure of the spark arrester.

Note: No cracks or damage in the spark arrester is allowed. If there is any crack or damage, replace the spark arrester.

6.4. IDLING ADJUSTMENT OF THE CARBURETOR

- Start the engine to warm it up to the normal temperature.
- When engine is idle running, adjust the throttle valve's limit screw to set the normal idling speed.

Normal idling speed: 1800 ± 150 rpm

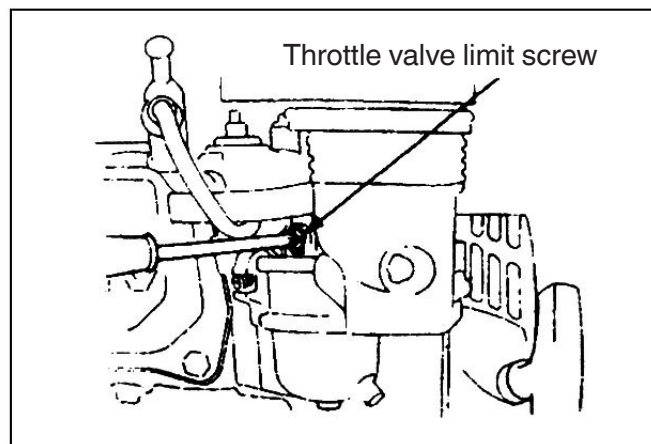

7. MAINTENANCE OF TILLER

Due to wear from running, friction and change of load, the tiller's bolts may get loose, and parts and components may get worn, causing lower power of the gasoline engine, higher fuel consumption rate and other faults that will affect use of the tiller. In order to keep the above adverse conditions to a minimum level, it is necessary to strictly and regularly conduct maintenance of the tiller, so that it can maintain a good technical condition and have a longer service life.

7.1. RUNNING IN

1. Please refer to the manual for information about running-in of the gasoline engine.
2. A new or overhauled tiller shall work for one hour without load first, then work for another nine hours, then the machine can be used for normal farming.

7.2. TECHNICAL MAINTENANCE OF TILLER



Warning!

Before commencing any inspections, cleaning or maintenance/adjustments on the machine:

- **Stop the machine and turn off the engine.**
 - **Make sure that any moving component has stopped.**
 - **Wait until the engine cools down.**
1. Maintenance per shift (before and after each shift of work):
 - a) Listen and watch to check if there is any abnormal phenomenon like abnormal noise, overheating, loose bolts, etc.
 - b) Check if there is any oil leakage from the gasoline engine .
 - c) Check if oil levels of the gasoline engine are between the upper and lower marks of its oil level indicators
 - d) Timely remove dirt, slime, weeds and oil stains on the whole machine and its accessories.
 - e) Keep the farming record.
 2. First-level maintenance (every 150 hours of work):
 - a) Conduct all items of maintenance for each shift.
 - b) Clean reduction box , and change grease
 3. Second-level maintenance (every 800 hours of work):
 - a) Conduct all items of the maintenance for every 150 hours of work.
 - b) Check all gears and bearings, if any of them is severely worn, replace it.
 - c) If any of the tiller's other parts and components, such as any tilling blade or bolt, is damaged, please replace it.
 4. Technical check and repair (every 1500-2000 hours of work):
 - a) Disassemble the whole machine at a local authorized service shop to clean and check it, and if any of the parts and components is severely worn, replace it or repair it if it is appropriate to do so.
 5. Repair and maintenance of gasoline engine shall be conducted as per the manual.

7.3. TABLE OF MINI-TILLER'S TECHNICAL MAINTENANCE

(AN ITEM MARKED WITH ✓ SHALL BE MAINTAINED)

| Work interval \ Content of maintenance | Every day | After 8 hours of work under a half load | After the first month or after 20 hours | After the third month or after 150 hours | Every year or 1,000 hours | Every 2 years or 2,000 hours |
|--|-----------|---|---|--|---------------------------|------------------------------|
| Check and tighten bolts and nuts | ✓ | | | | | |
| Check and add new engine oil | ✓ | | | | | |
| Clean and change engine oil | | (First time) | (Second time) | ✓(third time and thereafter) | | |
| Check if there's oil leakage | ✓ | | | | | |
| Clean dirt, weeds, and oil stains | ✓ | | | | | |
| Solve problems | ✓ | | | | | |
| Adjust operating parts | ✓ | | | | | |
| Tension belt (*) | ✓ | | | | | |
| Gears and bearings (*) | | | | | ✓ | |

(*) Interventions that must be carried out by your Dealer or by an Authorised Service Centre

7.4. LONG STORAGE OF MINI-TILLER

If the tiller need be stored for a long time, the following measures should be taken to prevent rust and erosion.

1. Seal up and store gasoline engine as per requirements in the manual of gasoline engine.
2. Clean dirt and slime on the outer surface.
3. Drain lubricant from the transmission box and fill it with new lubricant.
4. Apply anti-corrosion oil on unpainted part of the non-aluminum-alloy surface.
5. Keep the product in a well ventilated, dry and safe indoor place.
6. Properly keep the tools, quality certificate and operation manual attached to the machine.

7.5. TRANSPORT

A forklift truck should be used to move the machine. The forks should be opened as far as possible and inserted into the pallet. The weight of the machine is given on the Manufacturer's data plate together with the other technical information.

Motor-hoe can be transported to given place by means of transport wheel (Fig 1 part. 3).

Switch off the engine before transporting the machine

8. TROUBLE SHOOTING

If the engine can't be started, please check

1. Whether the engine switch is in the ON position,
2. Whether there is enough lubricant in the machine,
3. Whether fuel valve is in the ON position,
4. Whether there is fuel in the fuel tank,
5. Whether fuel can be delivered into carburetor, to check this, the user can loosen drain bolt of carburetor and set the fuel valve to the ON position.



Warning!

If any fuel is spilled out, thoroughly remove it and let it dry up before checking spark plug or starting the engine, because fuel spilled out and its vapor may cause a fire.

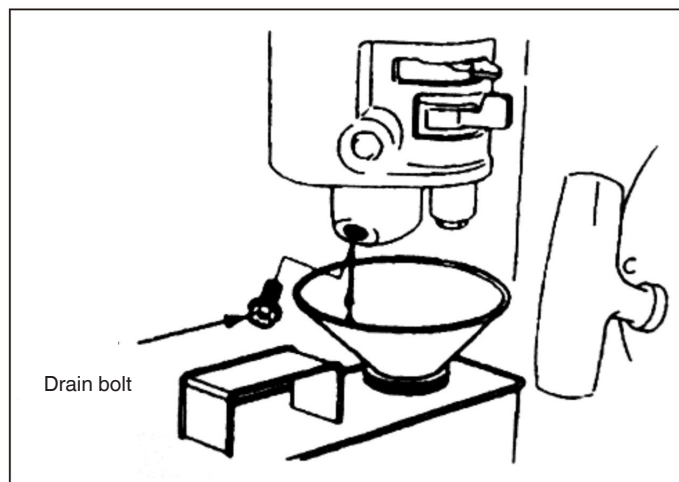

6. Whether the spark plug can spark.
 - a) Pull off the spark plug cap, remove dirt from it, then detach the spark plug.
 - b) Fit spark plug cap over the spark plug.
 - c) Contact the metallic case of spark plug to engine's cylinder head. Slightly pull the starter to check if sparks are produced. If so, refit the spark plug and start the engine.
7. If the engine still cannot start, please repair it at an authorized distributor's shop.

ES - TRADUCCIÓN DE LAS INSTRUCCIONES ORIGINALES

ÍNDICE

| | |
|--|-----------|
| 1. NORMAS DE SEGURIDAD | 2 |
| 1.1. APRENDIZAJE | 2 |
| 1.2. PREPARATIVOS | 2 |
| 1.3. FUNCIONAMIENTO | 2 |
| 1.4. REPARACIÓN, MANTENIMIENTO Y ALMACENAMIENTO | 3 |
| 2. SÍMBOLOS DE SEGURIDAD | 3 |
| 3. BREVE INTRODUCCIÓN A LA MOTOAZADA | 4 |
| 3.1. PRINCIPALES PARÁMETROS TÉCNICOS | 4 |
| 3.2. PARTES Y COMPONENTES PRINCIPALES DE LA MOTOAZADA | 4 |
| 4. FUNCIONAMIENTO DE LA MOTOAZADA | 5 |
| 4.1. CONTROLES ORDINARIOS | 5 |
| 4.2. REGULACIONES DE LA MOTOAZADA | 6 |
| 5. ARRANQUE | 10 |
| 5.1. CÓMO PONER EN MARCHA LA MÁQUINA | 10 |
| 5.2. CÓMO PARAR EL MOTOR | 11 |
| 6. MANTENIMIENTO DEL MOTOR POR GASOLINA | 12 |
| 6.1. CAMBIO DEL ACEITE DEL MOTOR | 13 |
| 6.2. MANTENIMIENTO DEL FILTRO DEL AIRE | 13 |
| 6.3. MANTENIMIENTO DE LA BUJÍA DE ENCENDIDO | 14 |
| 6.4. REGULACIÓN DEL CARBURADOR DE REVOLUCIONES MÍNIMAS | 15 |
| 7. MANTENIMIENTO DEL FILTRO | 16 |
| 7.1. EL RODAJE | 16 |
| 7.2. MANTENIMIENTO TÉCNICO DE LA MOTOAZADA | 16 |
| 7.3. TABLA DE MANTENIMIENTO TÉCNICO DE LA MINI MOTOAZADA (LA OPCIÓN INDICADA CON ✓ SE SOMETE A MANTENIMIENTO) | 17 |
| 7.4. ALMACENAMIENTO A LARGO PLAZO DE LA MINI MOTOAZADA | 17 |
| 7.5. TRANSPORTE | 17 |
| 8. SOLUCIONES DE PROBLEMAS | 18 |



¡Atención!

Prestar especial atención a las siguientes informaciones:

Leer atentamente este manual de trabajo y mantenimiento antes de iniciar las operaciones y atenerse al manual durante el trabajo. Si trabaja respetando el manual, nuestra motoazada trabajará en seguridad y fiabilidad sin dañar el equipo y sin causar graves lesiones personales. El incumplimiento del manual, puede ocasionar serios daños al equipo y a usted.

NOTA: Si hubiera problemas con la máquina o tuviera dudas sobre su funcionamiento, contactar con el vendedor local de la sociedad.

1. NORMAS DE SEGURIDAD

1.1. APRENDIZAJE

- a) Leer atentamente el manual de uso. Familiarizarse con el método correcto de funcionamiento de la máquina. Aprender a parar la máquina y a desconectar rápidamente los dispositivos de funcionamiento.
- b) ¡Está totalmente prohibido dejar que los niños usen la máquina! ¡Los adultos pueden utilizar la máquina solo después de haber leído atentamente el manual!
- c) Asegurarse de que ninguna otra persona o cosa, en particular niños o animales, con potencial riesgo para la seguridad, se encuentren en la zona de trabajo.

1.2. PREPARATIVOS

- a) Controlar a fondo la zona de trabajo y eliminar todos los cuerpos extraños.
- b) Antes de poner en marcha el motor, posicionar la palanca en punto muerto.
- c) No accionar la máquina sin ropa apropiada. Si el terreno de trabajo resbala, lleve puestos zapatos antideslizantes para mejorar su estabilidad.
- d) ¡Manejar con atención el carburante pues es altamente inflamable! Prestar atención a las normas siguientes:
 - 1) Utilizar un contenedor apropiado para conservar el carburante.
 - 2) No llenar nunca el depósito cuando el motor esté en funcionamiento o esté caliente.
 - 3) Prestar siempre atención cuando se llene el depósito al aire libre. No pruebe nunca a llenar el depósito en ambientes cerrados.
 - 4) Antes de poner en marcha la máquina, cerrar el tapón del depósito y limpiar los residuos de carburante.
- e) ¡No intentar nunca efectuar regulaciones con el motor encendido!
- f) Para cualquier operación o trabajo en la máquina, como por ejemplo preparación y mantenimiento, es obligatorio usar gafas de seguridad.

1.3. FUNCIONAMIENTO

- a) Cuando se pone en marcha el motor, la palanca de cambio debe estar en punto muerto. No acerque/posicione manos o pies debajo de las partes giratorias.
- b) Cuando se trabaja/se atraviesa con la máquina una calle enguijarrada, una acera o una autopista, prestar atención a las condiciones del tráfico para identificar riesgos potenciales! ¡Está terminantemente prohibido transportar a personas!
- c) Si la máquina choca con cuerpos extraños, apagar inmediatamente el motor y controlar atentamente si la motoazada está dañada. Si la máquina estuviera dañada, repararla antes de retomar el trabajo.
- d) Prestar atención siempre a las condiciones ambientales para evitar resbalar o caer.
- e) Si la máquina vibra de manera anómala, ¡apagar el motor inmediatamente! Localizar la causa: vibraciones anómalas normalmente indican una avería.
- f) Antes de dejar el puesto de trabajo para reparar, ajustar, controlar o sacar objetos atascados entre las cuchillas, ¡apagar siempre el motor!!
- g) Si deja la máquina sin vigilar por el operador, tomar siempre todas las medidas de prevención necesarias, como desacoplar el eje de transmisión, bajar los dispositivos accesorios, posicionar la palanca de arranque en punto muerto y apagar el motor.
- h) Antes de limpiar, reparar o controlar la máquina, el operador debe apagar el motor y asegurarse de que las partes móviles estén paradas.
- i) Las emisiones del motor son nocivas. ¡No utilice la máquina en ambientes cerrados!
- j) ¡No accionar nunca la motoazada sin el equipo de protección apropiado, sin cárter u otros dispositivos de protección colocados!

- k) Mantener la máquina fuera del alcance de los niños o animales domésticos cuando esté en funcionamiento.
- l) No sobrecargar la máquina con excesiva profundidad de roturación o velocidad demasiado elevada.
- m) No utilizar la máquina a alta velocidad en una calle resbalosa. ¡Prestar atención cuando conduzca marcha atrás!
- n) No dejar que nadie se acerque a la máquina en funcionamiento.
- o) Pueden ser utilizados solo dispositivos y equipos accesorios (por ej: el contrapeso) autorizados por el fabricante.
- p) No utilizar nunca la motoazada si tiene poca visibilidad o las condiciones de luz son insuficientes.
- q) Prestar atención cuando se rote un terreno duro, porque las cuchillas pueden bloquearse en el terreno, tirando hacia adelante la máquina. Si esto sucediera, soltar las estevas y no intentar controlar la máquina.
- r) No utilizar nunca la motoazada en un terreno con fuerte pendiente.
- s) Prestar atención a no volcar la máquina cuando se recorre un terreno pendiente, en subida o en bajada.

1.4. REPARACIÓN, MANTENIMIENTO Y ALMACENAMIENTO

- a) Mantener la máquina, los dispositivos y el equipo accesorio, incluida la batería, en condiciones de trabajo seguras. Si fuera posible, desconectar la batería antes de guardar la máquina para evitar que se hiele y recargarla parcialmente, si fuera necesario.
- b) A intervalos establecidos controlar que los tornillos de las herramientas de corte, del motor etc...estén fijados correctamente, para garantizar un funcionamiento seguro de la máquina.
- c) Conservar la máquina en lugares cerrados y siempre lejos de llamas. Dejar enfriar el motor antes de guardar la máquina.
- d) Si la motoazada se quedara parada durante mucho tiempo es importante conservar el manual.
- e) No reparar la máquina si no posee instrumentos adecuados y el manual de instrucciones para desmontar, ensamblar y reparar la máquina.

2. SÍMBOLOS DE SEGURIDAD

Si no presta atención a los símbolos siguientes podría sufrir graves lesiones. Leer atentamente los símbolos contenidos en el manual y las normas de seguridad.

Si los símbolos se despegan o son ilegibles, contactar con el vendedor para sustituirlos.

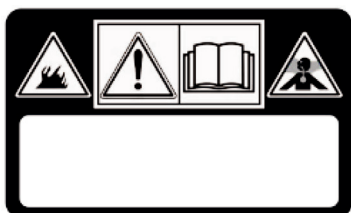

¡ATENCIÓN!

Lea las instrucciones antes de utilizar la máquina
¡PELIGRO! Los motores emiten monóxido de carbono.

¡PELIGRO! El carburante es inflamable y explosivo.

¡ATENCIÓN!

¡PELIGRO! Mantenerse alejado de las superficies calientes.

¡PELIGRO! Mantener las manos y los pies alejados de las piezas giratorias.

¡PELIGRO! Mantener la zona de trabajo libre de personas, niños y animales.

¡PELIGRO! Rotor giratorio. Mantenerse siempre alejados de las fresas

3. BREVE INTRODUCCIÓN A LA MOTOAZADA

3.1. PRINCIPALES PARÁMETROS TÉCNICOS

| | |
|--------------------------------------|------------------------|
| Potencia | 3,5 kW |
| Revoluciones motor | 3300 min ⁻¹ |
| Arranque | Arranque manual |
| Peso neto/bruto | 62.5 kg |
| Amplitud de roturación | 82 cm |
| Profundidad de roturación | ≥10 cm |
| Velocidad de trabajo | 0,1 ~ 0,3 m/s |
| Transmisión | De correa de cadena |
| Velocidad de rotación | 120 rev/min |
| Nivel de potencia sonora medido | 95.21 dB (A) |
| Incertidumbre | 2.0 dB (A) |
| Nivel de potencia sonora garantizado | 97 dB (A) |
| Nivel de presión sonora | 75.21 dB (A) |
| Incertidumbre | 1.46 dB (A) |
| Vibraciones transmitidas a las manos | < 2.5 m/s ² |
| Incertidumbre | 2.0 m/s |

3.2. PARTES Y COMPONENTES PRINCIPALES DE LA MOTOAZADA



Figura 1

- | | | |
|---------------------------------------|-------------------------------------|----------------------------|
| 1. Motor de gasolina | 2. Protección de la correa | 3. Rueda auxiliar |
| 4. Caja de reducción | 5. Fresa | 6. Cárter |
| 7. Patín de profundidad | 8. Abrazadera | 9. Esteva |
| 10. Palanca de fricción, avance | 11. Palanca de desacoplamiento | 12. Palanca de aceleración |
| 13. Palanca de fricción, marcha atrás | 14. Sistema de regulación en altura | |

4. FUNCIONAMIENTO DE LA MOTOAZADA

Antes de que cualquier motoazada salga de fábrica se somete a rodaje preliminar. El operador debe controlar todos los mecanismos de la máquina y regularlos antes del uso.

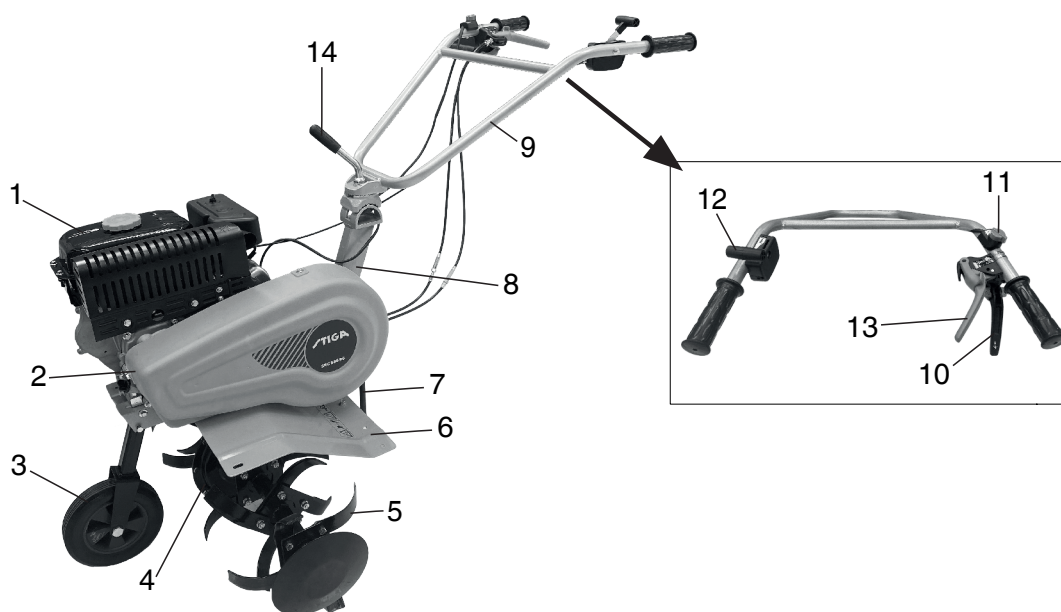
4.1. CONTROLES ORDINARIOS

1. Controlar el aceite del motor



¡Atención!

El motor debe llenarse con 0,6 l de aceite de motor. Si el nivel del aceite es inferior, cuando el operador utiliza el motor este se dañará seriamente.



¡Atención!

Utilizar aceite de motor limpio y de alta calidad para motores de cuatro tiempos. El uso de aceite impuro o de cualquier otro tipo de aceite de motor reducirá la vida del motor.

- Llevar el motor a la posición horizontal
- Aflojar la varilla de control del nivel del aceite y limpiarla frotándola (ver Fig. 2).
- Introducir la varilla de control del nivel del aceite en el tapón roscado del aceite (no engrane las partes roscadas)
- Sacar la varilla de control del nivel del aceite para controlar el nivel. Si entra en el radio señalado de la varilla, es correcto.
- El aceite de motor SAE15W -40 es un lubricante de uso general y es adecuado para las temperaturas ambiente más comunes (Ver tabla 1).



Figura 2



Tabla 1

2. Controlar el lubricante en la caja de reducción
 - Coloque la motoazada en una superficie horizontal y quitar el tapón (ver Fig. 4).
 - Se recomienda añadir un lubricante adecuado a la caja de cambios cada 50 horas.
 - El lubricante recomendado es la grasa a base de calcio.

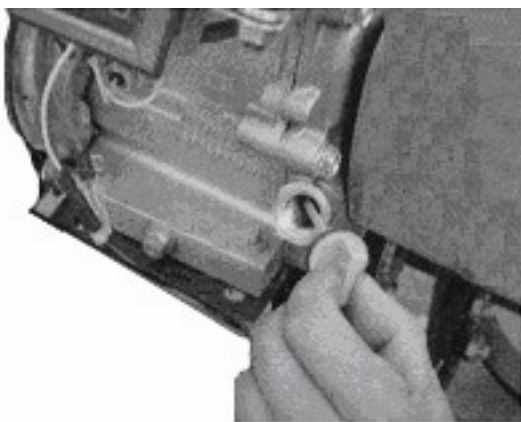

Figura 4

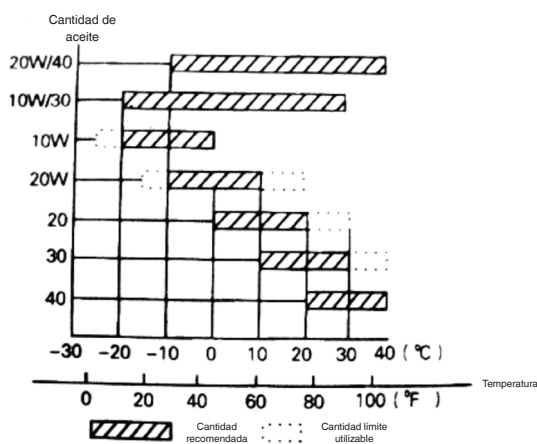
3. Control filtro del aire

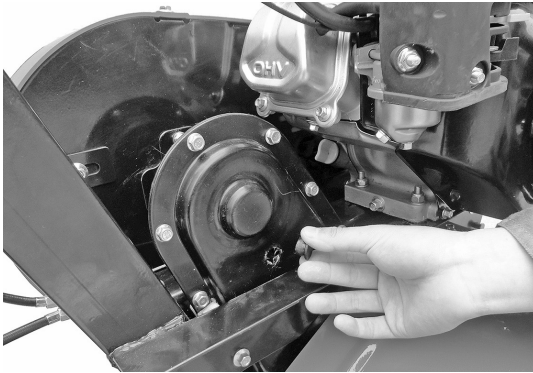

¡Atención!

No pruebe a poner en marcha el motor sin filtro del aire o el motor se desgastará más rápidamente.

4.2. REGULACIONES DE LA MOTOAZADA

1. Regulación de las estevas

Nota: Antes de regular la altura de las estevas, posicionar la máquina horizontalmente sobre un terreno plano para evitar caídas accidentales.

- Aflojar el registro de las estevas y seleccionar el orificio en la posición apropiada. Regular la barra cruzada de las estevas hasta la altura de la cintura del operador, luego girar el registro para apretarlo (ver Fig. 5).
2. Regulación de la profundidad de roturación:
 - Regular la profundidad de roturación ajustando la profundidad del patín. En particular, bajar la palanca aumenta la profundidad de roturación, y subirla la disminuye. (Ver Fig. 6).



Figura 5



Figura 6

3. Regulación y uso de la fricción.:

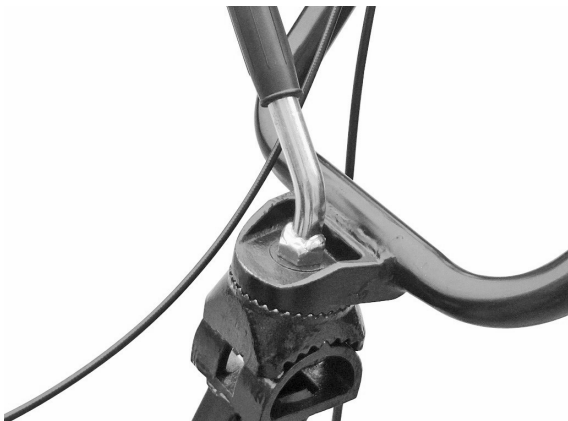
Nota: antes de utilizar la fricción, reducir la velocidad del motor.

- Acoplando y desacoplando la fricción el operador puede controlar la potencia del motor.
- Cuando el operador pulsa la palanca de la fricción, la fricción está acoplada, transmite corriente al motor de la motoazada y las fresas empiezan a girar (Ver Fig. 7).

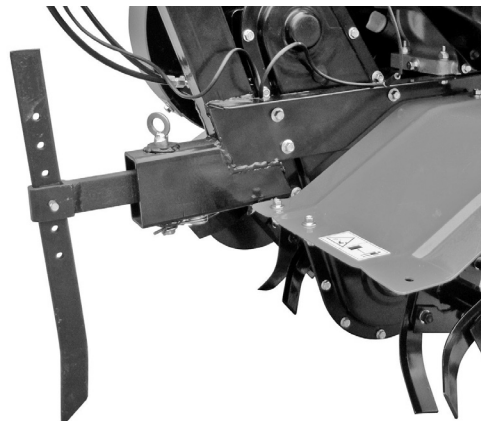

Figura 7



Figura 8

- Cuando el operador suelta la palanca de la fricción, la fricción está desacoplada y la corriente del motor no es transmitida a la motoazada y las fresas dejan de girar (Ver Fig. 8).

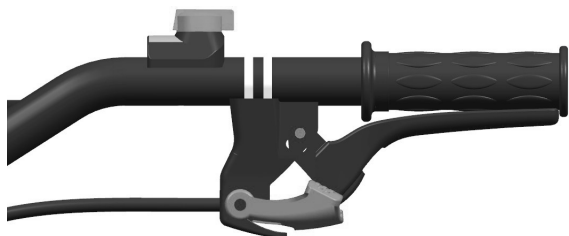
Nota: Antes de regular la altura de las estevas, posicionar la máquina horizontalmente sobre un terreno plano para evitar caídas accidentales.

- Antes controlar la tensión del cable de la fricción. Normalmente el cable debe tener un juego de 4-8 mm; si no fuera así, aflojar la tuerca de fijación y regular el cable. Terminada la regulación, apretar la tuerca de bloqueo (Ver Fig. 9).
- Si fuera necesario, el operador puede poner en marcha el motor para controlar si la fricción se acopla o desacopla correctamente.



Figura 9

4. Regulación de la tensión de la correa:

- Si la tensión de la correa no entra en los límites de tensión manual, necesita una regulación. Aflojar las 4 tuercas del motor (Ver Fig. 10 y 11).
- Antes de todo, aflojar las cuatro tuercas del motor, la correa está demasiado floja, empujar hacia adelante el motor, y si la correa está demasiado tensa, empujar hacia atrás el motor hasta que la tensión de la correa entre en los límites de la norma. Al final apretar las tuercas del motor y del plato de conexión (Ver Fig. 12).

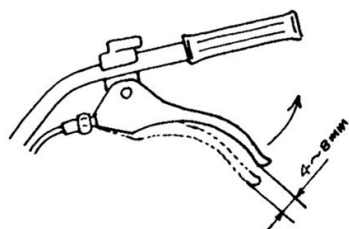

Figura 10
Tuercas del motor



Figura 11
Tuercas del motor

5. Regulación del cable de aceleración:

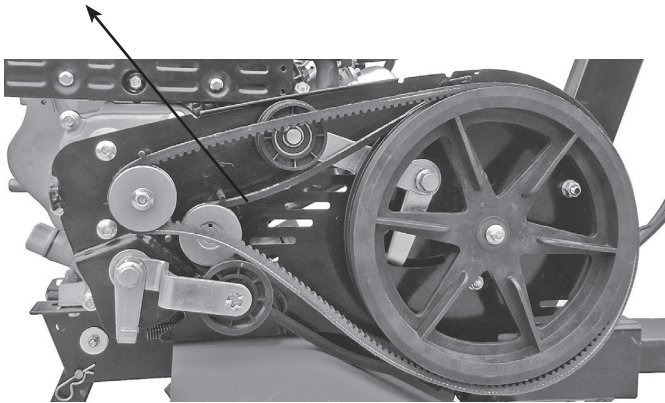
- Velocidad normal: 1800 ± 100 rev/min; velocidad elevada: 3000 ± 50 rev/min. La velocidad puede ser regulada usando un cuenta revoluciones.
- Modo de control y regulación de la velocidad. Regulación del cable de aceleración

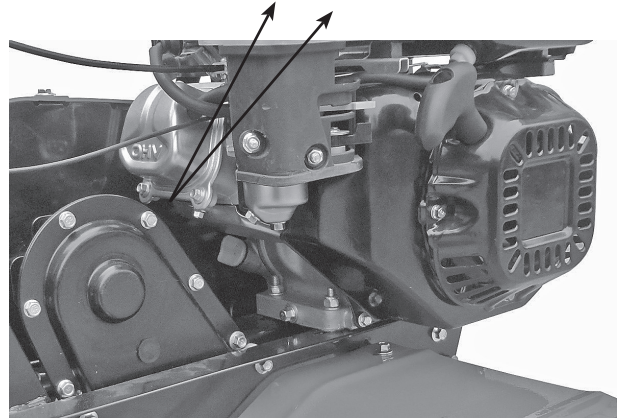

Figura 12



Figura 13
Palanca de aceleración

- Girar la palanca de aceleración en la esteva al máximo sin carga y controlar si el cuenta revoluciones indica una velocidad entre 3600 ± 50 rev/min. Luego girar la palanca al mínimo y controlar si el cuenta revoluciones indica una velocidad de 1800 ± 100 rev/min.
- Si la velocidad indicada por el cuenta revoluciones no entra en los límites indicados, es necesario regular el motor.

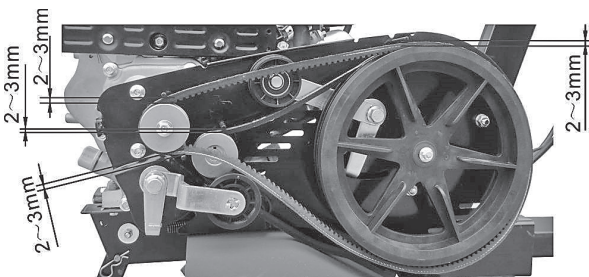
Para regular el motor:

- a) Controlar si las conexiones del cable de aceleración están aflojadas o cortadas. Si así fuera, apretarlas de nuevo.
 - b) Girar la palanca de aceleración en la esteva al máximo sin carga, luego moderar la velocidad regulando las tuercas del mecanismo de aceleración del motor hasta la posición apropiada.
 - c) Después de muchas horas de trabajo, el operador puede regular las tuercas del cable de aceleración para regular el motor.
6. Usar la palanca del inversor de marcha:

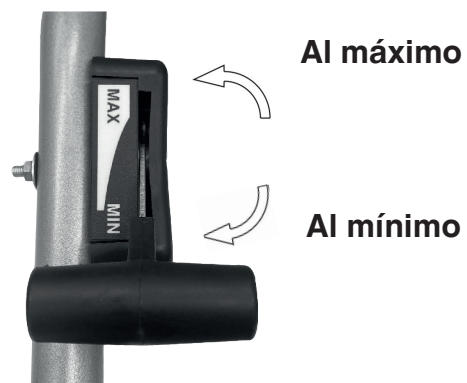

¡Atención!

Antes de utilizar la palanca del inversor de marcha, reducir la velocidad del motor.

- Acoplando y desacoplando la palanca del inversor de marcha, el operador puede controlar la potencia del motor.
- Cuando el operador pulsa la palanca de la fricción, la fricción está acoplada, transmite corriente al motor de la motoazada y las fresas empiezan a girar en sentido contrario (Ver Fig. 14).



Figura 14



Figura 15

- Cuando el operador suelta la palanca de la fricción, la fricción está desacoplada y la corriente del motor no es transmitida a la motoazada y las fresas dejan de girar (Ver Fig. 15).

Nota: Cuando utilice la palanca del inversor de atrás, actuar con seguridad. Una regulación incorrecta del cable de la fricción pone en peligro el uso normal del producto.

7. Regulación de la rueda auxiliar:

- Regular la rueda auxiliar de la motoazada en la posición indicada en la Fig. 15 cuando se viaja por carretera.
- Regular la rueda auxiliar de la motoazada en la posición indicada en la Fig. 16 cuando se viaja por un campo.



Figura 15



Figura 16

5. ARRANQUE

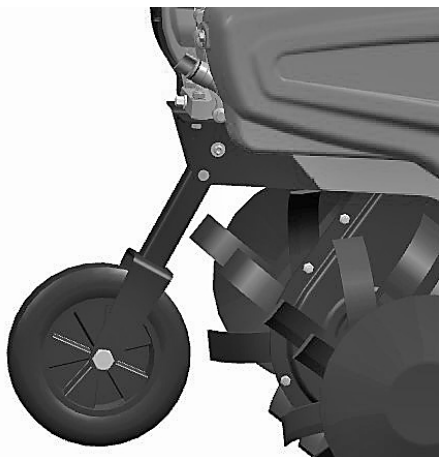
5.1. CÓMO PONER EN MARCHA LA MÁQUINA

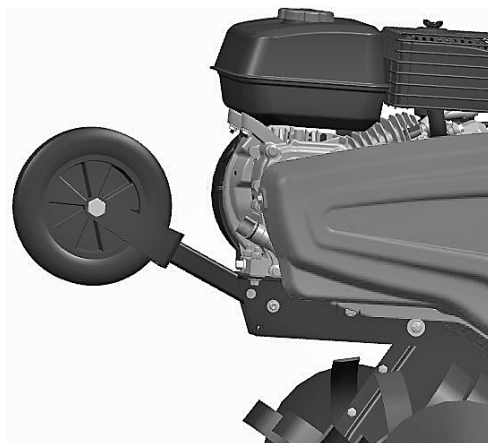

¡Atención!

Antes de poner en marcha el motor, la palanca de cambio debe estar en punto muerto. La palanca de la fricción debe soltarse.

1. Posicionar la palanca del aire en CERRADA (cerrada).

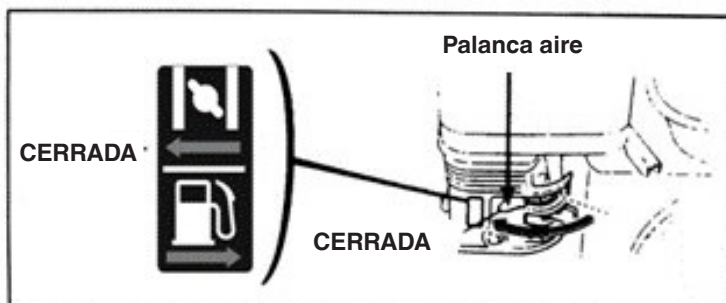

2. Girar ligeramente la palanca de aceleración hacia la máxima velocidad.

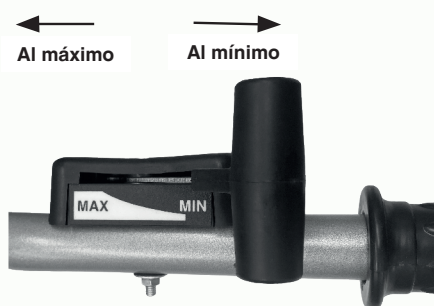

3. Posicionar el interruptor del motor en ON (abierto).

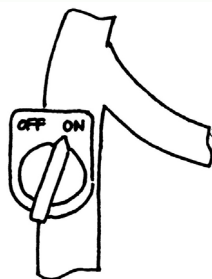

Tirar ligeramente del cable del motor de arranque hasta que no haga resistencia, luego tirar hacia fuera rápidamente y con fuerza.

No suelte improvisamente la palanca, que podría botar hacia atrás golpeando y dañando el motor. Para soltarla, dejarla deslizar lentamente a lo largo del cable de arranque.

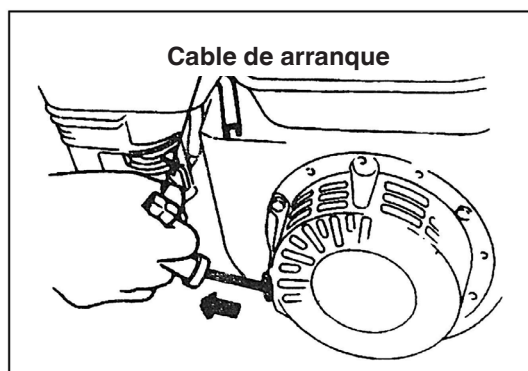

- Después de que el motor se haya calentado, empujar ligeramente la palanca del aire hacia OPEN (abrir).

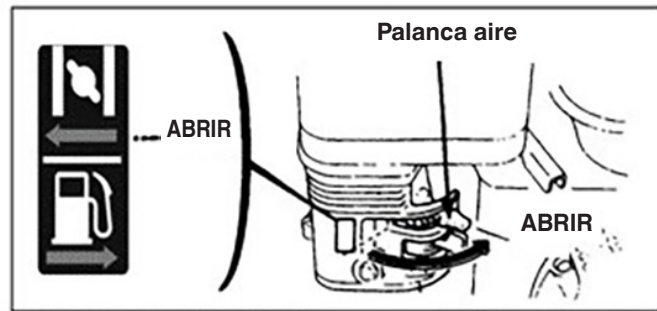

- Utilizar la palanca de aceleración (o la palanca de la válvula de mariposa) para regular la velocidad del motor hasta el nivel requerido.

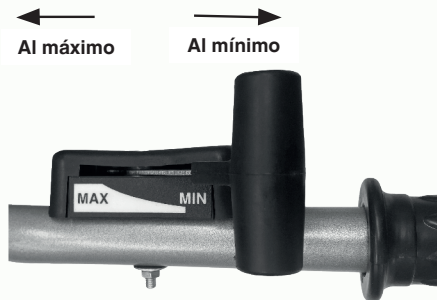

5.2. CÓMO PARAR EL MOTOR

- En caso de emergencia, el motor puede pararse girando directamente el interruptor del motor en OFF.
- En condiciones normales, los pasos que seguir para apagar el motor son los siguientes:

- Empujar la palanca de aceleración hacia el mínimo.

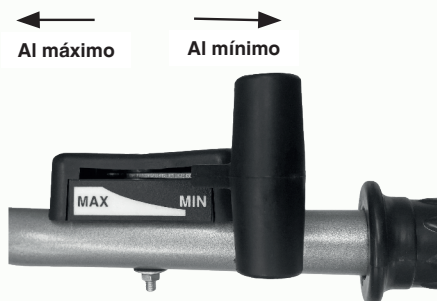

- Girar el interruptor del motor en OFF.

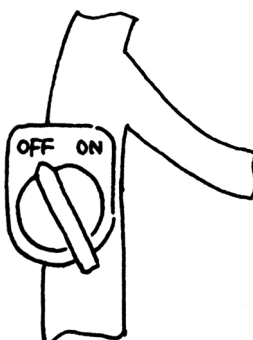

6. MANTENIMIENTO DEL MOTOR POR GASOLINA



¡Atención!

- Parar el motor antes del mantenimiento.
- Para evitar un arranque accidental del motor, posicionar el interruptor del motor en OFF (parado) y quitar la línea de conexión de la bujía de encendido.
- El control y el mantenimiento del motor pueden ser efectuados solo por un distribuidor autorizado, a no ser que el mismo operador posea instrumentos y material apropiado para el control y el mantenimiento y sea capaz de reparar y efectuar el mantenimiento del motor.

Nota: Si se quieren mantener buenas prestaciones del motor, este debe ser sometido a controles y regulaciones regulares. El mantenimiento regular garantiza una larga vida del producto. En la tabla siguiente, se describen los intervalos de mantenimiento requeridos y los componentes que someter a mantenimiento,

| Ciclo de mantenimiento Mensualmente. Durante horas de uso efectivas, si son inferiores al mes. | | Uso diario | Después del primer mes/ después de 20 horas | Cada estación/ cada 50 horas | Cada 6 meses/cada 100 horas | Cada año/ cada 300 horas |
|---|-----------------------------|--|--|---------------------------------|-----------------------------|-----------------------------|
| Componente | | | | | | |
| Aceite motor | Control del nivel de aceite | ● | | | | |
| | Cambio del aceite | | ● | | ● | |
| Lubricante en la caja de cambios (presente en algunos modelos) | Control lubricante | ● | | | | |
| | Adición de lubricante | | ● | ● | | |
| Filtro del aire | Control | ● | | | | |
| | Limpieza | ● | | | | |
| Bujía de encendido | Control y limpieza | | | | ● | |
| Parachispas (opcional) | Limpieza | | | | ● | |
| Depósito y filtro carburante | Limpieza | | | ● | | |
| Válvula del aire | Control/ regulación | | | | | ● |
| Línea carburante | Control | Cada dos años (si es necesario, sustituir) ● | | | | |

Nota:

1. Si la máquina es utilizada en condiciones polvorosas, aumentar la frecuencia de mantenimiento.
2. El usuario no puede desmontar el motor si no posee instrumentos apropiados y competencias mecánicas de reparación.

6.1. CAMBIO DEL ACEITE DEL MOTOR

Descargar el aceite del motor después de haber calentado el motor para asegurar una salida del aceite rápida y completa:

- Aflojar la varilla de control del nivel del aceite del motor y la tuerca de salida del aceite para descargar el aceite del motor.
- Volver a enroscar la tuerca de salida del aceite y apretarla
- Llenar el motor con el aceite aconsejado y controlar el nivel del aceite.
- Volver a introducir la varilla de control del aceite.
- El volumen del aceite del motor debe ser 0,6 l.

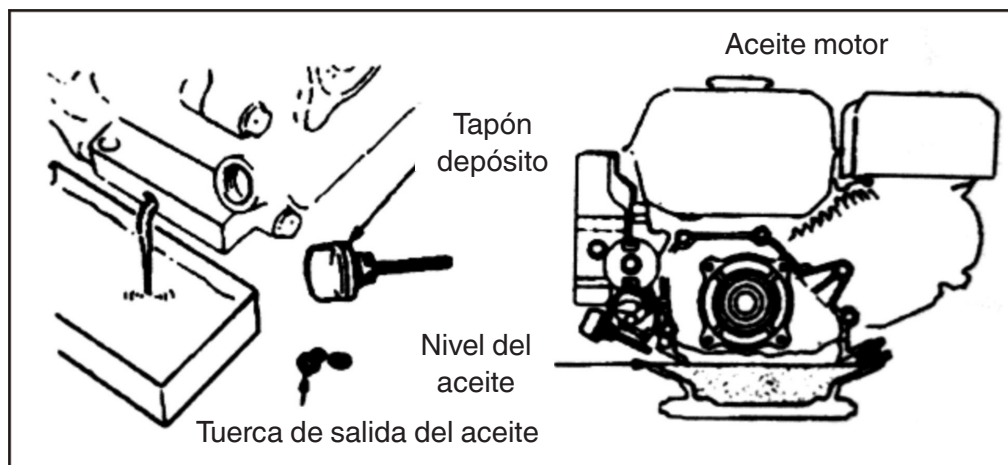

6.2. MANTENIMIENTO DEL FILTRO DEL AIRE

Un filtro del aire sucio obstruirá el paso del aire en el carburador. Para evitar averías en el carburador, el filtro del aire debe ser sometido regularmente a mantenimiento. Si el motor debe trabajar en un ambiente polvoroso, aumentar la frecuencia de mantenimiento.



¡Atención!
no utilice nunca gasolina o detergente de bajo punto de combustión para limpiar el filtro del aire porque podría causar accidentes.

MANTENIMIENTO DEL FILTRO DEL AIRE

Limpiar cada 50 horas (o cada 10 horas en condiciones de uso especialmente polvorosas) en un disolvente adecuado y dejarlo secar, luego sumergir en aceite de motor limpio hasta que esté lleno, y luego escurrir el exceso de aceite.

Nota: No pruebe nunca a poner en marcha el motor sin el filtro del aire. Esto podría causar un rápido desgaste del motor.

- Desmontar la tuerca de mariposa y el alojamiento del filtro del aire y quitar el elemento filtrante.
- Utilizar un detergente no inflamable o a alto punto de combustión para limpiar el elemento filtrante y dejar secar.
- Sumergir el elemento filtrante en el aceite de motor y luego eliminar el aceite en exceso.
- Volver a colocar el elemento filtrante y el alojamiento del filtro del aire.

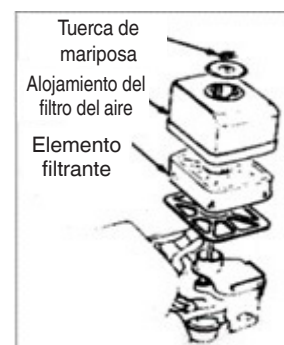

6.3. MANTENIMIENTO DE LA BUJÍA DE ENCENDIDO

Nota: No utilice una bujía de encendido con un intervalo de calor incorrecto. Para garantizar el normal arranque del motor, la distancia entre los electrodos de la bujía de encendido debe ser apropiada y no tener depósitos.

- Utilizar una llave de tubo especial para extraer la bujía de encendido.

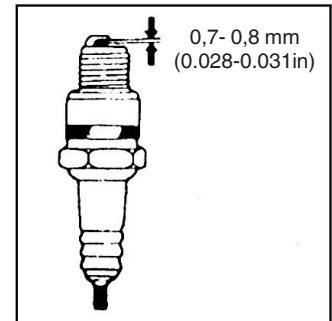
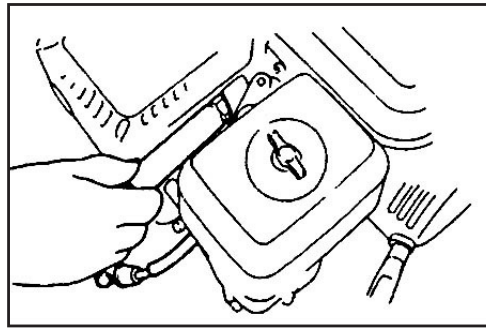

¡Atención!

- Si el motor se acaba de apagar, el silenciador estará muy caliente. Mantenerse alejado de altas temperaturas para evitar quemaduras.
- Controlar la bujía de encendido. Si está desgastada o el aislante tiene grietas o está dañado, sustituirla; si tiene demasiados depósitos de carbón, utilizar un cepillo metálico para limpiarla.
- Utilizar un espesímetro para medir la distancia de los electrodos de la bujía: el valor correcto debe estar entre 0,70 y 0,80 mm.
- Controlar si la arandela de la bujía de encendido está en buenas condiciones. Para evitar dañar el roscado, utilizar la mano para enroscar la bujía de encendido.
- Después de haber enroscado la bujía de encendido hasta el fondo utilizar una llave de tubo especial para apretar la bujía y la arandela inferior.

Nota: Si la bujía de encendido es nueva, apretar la bujía otra media vuelta después de haber apretado fuertemente la arandela.

Si la bujía de encendido está usada, apretarla otro 18/-1/4 de vuelta después de haber apretado la arandela fuertemente.

La bujía de encendido debe estar apretada adecuadamente o se calentará dañando el motor.



¡Atención!

Si el motor se acaba de apagar, el silenciador estará muy caliente. No intervenga en el motor antes de que se haya enfriado.

Nota: El parachispas debe someterse a mantenimiento cada 100 horas para asegurar un trabajo eficiente.

- Aflojar dos tornillos de 4 mm del tubo de descarga y desmontarlo.
- Aflojar cuatro tornillos de 5 mm de la protección del silenciador para extraerla.
- Aflojar los tornillos de 4 mm del parachispas para extraerlo del silenciador.
- Utilizar un cepillo para eliminar los depósitos de carbón de la red de protección de malla estrecha del parachispas.

Nota: El parachispas no debe tener grietas o estar dañado. Si así fuera, sustituirlo.

6.4. REGULACIÓN DEL CARBURADOR DE REVOLUCIONES MÍNIMAS

- Arrancar el motor para calentarlo hasta la temperatura normal.
- Cuando el motor gira al mínimo, regular el tornillo externo de la válvula de mariposa para ajustar la normal velocidad al mínimo.

Velocidad al mínimo normal 1800 ± 150 rev/min

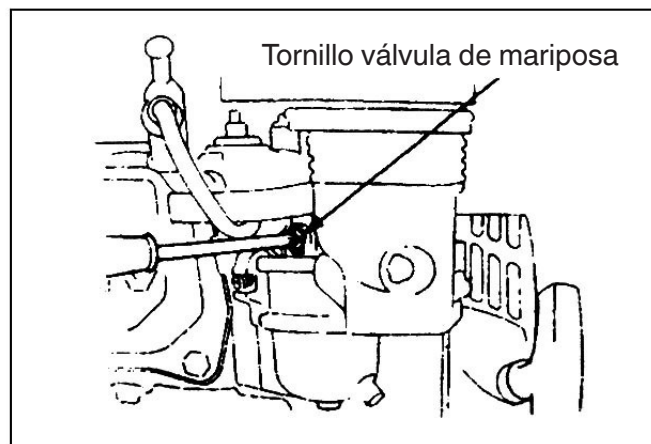

7. MANTENIMIENTO DEL FILTRO

A causa del desgaste debido a la puesta en marcha, al uso de la fricción y de los cambios de carga, las tuercas de la motoazada podrían aflojarse. Los componentes pueden desgastarse a causa de la baja potencia del motor por gasolina, de elevados consumos de carburante y de otras averías, que pueden dañar el uso de la motoazada. Para limitar estas posibilidades, es necesario un mantenimiento severo y regular de la motoazada, para que de esta forma pueda mantener buenas condiciones técnicas y tener una vida más larga.

7.1. EL RODAJE

1. Consultar el manual para informaciones relativas al rodaje del motor de gasolina.
2. Una motoazada nueva o usada debe funcionar durante una hora sin carga, luego durante otras 9 horas, y finalmente puede utilizarse para operaciones normales.

7.2. MANTENIMIENTO TÉCNICO DE LA MOTOAZADA



¡Atención!

Antes de efectuar cualquier control, limpieza o intervención de mantenimiento/regulación de la máquina:

- Detenga la máquina y apague el motor
 - Asegúrese de que todos los componentes móviles estén parados.
 - Espere a que el motor se enfríe
1. Mantenimiento por turnos (antes y después de cada turno de trabajo):
 - a) Escuchar y observar si hay existen fenómenos anormales como ruidos, sobrecalentamientos, tuercas aflojadas, etc.
 - b) Controlar si hay pérdidas de aceite del motor de gasolina.
 - c) Controlar que los niveles del aceite del motor de gasolina estén comprendidos entre la señal superior y la inferior del indicador de nivel.
 - d) Eliminar tempestivamente suciedad, fango, hierba y manchas de aceite en la máquina o en sus accesorios.
 - e) Conservar registros de la actividad agrícola.
 2. Mantenimiento de primer nivel (cada 150 horas de trabajo):
 - a) Efectuar cada opción del mantenimiento en cada turno.
 - b) Limpiar la caja de cambios y cambiar la grasa lubricante
 3. Mantenimiento de segundo nivel (cada 800 horas de trabajo):
 - a) Efectuar cada opción del mantenimiento cada 150 horas de trabajo.
 - b) Controlar los engranajes y los cojinetes. si uno de estos está muy desgastado, sustituirlo.
 - c) Si una de las partes o de los componentes de la motoazada, como por ejemplo las fresas o tuercas, están dañadas, ¡sustituirlas!
 4. Reparaciones y controles técnicos (cada 1500-2000 horas de trabajo):
 - a) Desmontar toda la máquina en un vendedor local autorizado para la limpieza y el control. Si una de las partes o de los componentes están muy desgastados, sustituirlos o repararlos.
 5. La reparación y el mantenimiento del motor de gasolina deben ser efectuados como se describe en el manual.

7.3. TABLA DE MANTENIMIENTO TÉCNICO DE LA MINI MOTOAZADA

(LA OPCIÓN INDICADA CON √ SE SOMETE A MANTENIMIENTO)

| Intervalo de trabajo Tipo de mantenimiento | Cada día | Después de 8 horas de trabajo de carga intermedia | Después del primer mes/ después de 20 horas | Después del tercer mes/ después de 150 horas | Cada año/cada 1.000 horas | Cada 2 años o 2.000 horas |
|---|----------|---|--|---|---------------------------|---------------------------|
| Control y apriete de tornillos y tuercas | √ | | | | | |
| Control y adición nueva aceite de motor | √ | | | | | |
| Limpieza y cambio del aceite motor | | (Primera vez) | (Segunda vez) | √ (tercera vez y sucesivas) | | |
| Controlar pérdidas de aceite | √ | | | | | |
| Limpiar suciedades, hierbas y manchas de aceite | √ | | | | | |
| Soluciones de problemas | √ | | | | | |
| Regulación partes operativas | √ | | | | | |
| Tensión correa (*) | √ | | | | | |
| Engranajes y cojinetes (*) | | | | | √ | |

(*) Intervenciones que debe llevar a cabo su Distribuidor o un Centro de asistencia autorizado

7.4. ALMACENAMIENTO A LARGO PLAZO DE LA MINI MOTOAZADA

Si la mini motoazada debe guardarse por mucho tiempo, deben llevarse a cabo las siguientes medidas para evitar oxidaciones y erosiones.

1. Sellar y guardar el motor de gasolina como se indica en los requisitos del manual del motor de gasolina.
2. Limpiar la suciedad y lodo de la superficie.
3. Descargar el lubricante de la caja de transmisión y llenarla con lubricante nuevo.
4. Aplicar aceite anti corrosión en las partes sin pintar de la superficie no de aleación de aluminio.
5. Mantener el producto en un lugar seguro cerrado, bien ventilado y seco.
6. Conservar los instrumentos, el certificado de calidad y el manual operativo anexo a la máquina.

7.5. TRANSPORTE

Para el desplazamiento se prevé el uso de carretilla elevadora. Las horquillas, separadas al máximo, se introducen en los espacios correspondientes del palé. El peso de la máquina se encuentra indicado en la etiqueta de marcaje. Con las ruedas de desplazamiento (Fig. 1 part. 3) es posible llevar la motoazada hasta el lugar de uso de forma práctica y cómoda. Antes de transportar la máquina apague el motor.

8. SOLUCIONES DE PROBLEMAS

Si el motor no puede arrancarse, controlar:

1. que el interruptor del motor esté en ON;
2. que haya suficiente lubricante en la máquina;
3. que la válvula del carburante esté en ON;
4. que haya carburante en el depósito;
5. que el carburante alcance el carburador; para controlar esto, el operador puede aflojar la tuerca de descarga del carburador y posicionar la válvula del carburante en ON.



¡Atención!

Si saliera carburante, eliminarlo atentamente y dejar que se seque antes de controlar la bujía de encendido o poner en marcha el motor; pues el carburante que ha salido y sus vapores pueden causar un incendio.

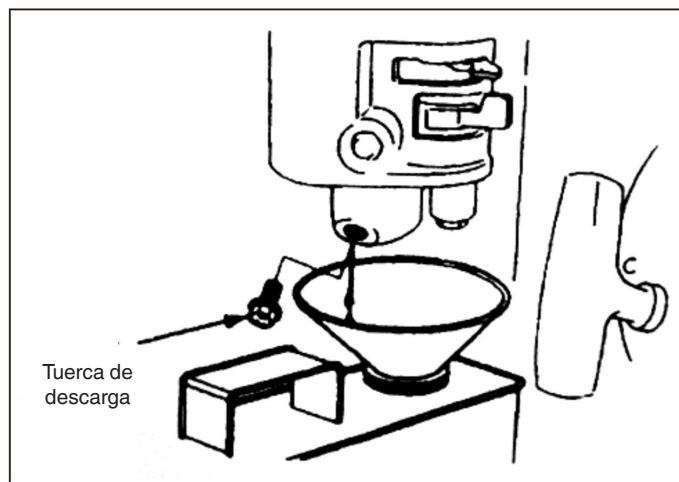

6. que la bujía de encendido genere la chispa.
 - a) Quitar el tapón de la bujía de encendido, eliminar el polvo y desenchufar la bujía.
 - b) Montar el tapón de la bujía de encendido en la bujía.
 - c) Unir el cuerpo metálico de la bujía de encendido al cabezal del motor. Tirar ligeramente del motor de arranque para controlar que se producen las chispas. Si esto sucediera, volver a montar la bujía de encendido y poner en marcha el motor.
7. Si el motor no parte, llevarlo a reparar a un vendedor autorizado.

INDEKS

| | |
|---|-----------|
| 1. OHUTUSNÕUDED | 2 |
| 1.1. ETTEVALMISTUS..... | 2 |
| 1.2. ETTEVALMISTUSED..... | 2 |
| 1.3. TÖÖTAMINE..... | 2 |
| 1.4. PARANDAMINE, HOOLDUS JA HOIULEPANEK..... | 3 |
| 2. OHUTUSNÕUDED | 3 |
| 3. MULLAFREESI LÜHITUTVUSTUS | 4 |
| 3.1. PEAMISED TEHNILISED PARAMEETRID | 4 |
| 3.2. MULLAFREESI OSAD JA PÕHIKOMPONENDID | 4 |
| 4. MULLAFREESI TÖÖPÕHIMÕTE | 5 |
| 4.1. KORRALISED KONTROLLID..... | 5 |
| 4.2. MULLAFREESI REGULEERIMISED | 6 |
| 5. KÄIVITAMINE | 10 |
| 5.1. KUIDAS MASINAT KÄIVITADA..... | 10 |
| 5.2. MOOTORI SEISKAMINE..... | 11 |
| 6. BENSIINIMOOTORI HOOLDUS | 12 |
| 6.1. MOOTORIÕLI VAHETUS..... | 13 |
| 6.2. ÕHUFILTRI HOOLDUS | 13 |
| 6.3. SÜÜTEKÜÜNLA HOOLDUS | 14 |
| 6.4. KARBURAATORI REGULEERIMINE TÜHIKÄIGUL..... | 15 |
| 7. FILTRI HOOLDAMINE | 16 |
| 7.1. SISSETÖÖTAMINE | 16 |
| 7.2. MULLAFREESI TEHNILINE HOOLDUS..... | 16 |
| 7.3. MINIMULLAFREESI TEHNILISE HOOLDUSE TABEL (TÄHISTUS ✓ TÄHENDAB, ET VAJAB HOOLDUST) | 17 |
| 7.4. MINIMULLAFREESI PIKEMAKS AJAKS HOIULE PANEMINE..... | 17 |
| 7.5. TRANSPORT | 17 |
| 8. PROBLEEMIDE LAHENDAMINE | 18 |

**Tähelepanu!**

Pöörata erilist tähelepanu järgnevale informatsioonile:

Lugeda tähelepanelikult antud kasutus- ja hooldusjuhendit enne töö alustamist ja järgige kasutusjuhendit töötamise ajal. Kui töötate vastavalt kasutusjuhendile, töötab meie äriühingu projekteeritud mullafrees ohutult ja usaldusväärset ilma seadet kahjustamata ja raskeid kehavigastusi tekitamata. Kui kasutusjuhendit ei järgita, võib tekkida tõsiseid kahjustusi või kehavigastusi seadmele või teile endale.

Märkus: Kui masinaga on probleeme või teil on selle toimimise osas kahtlusi, võtke ühendust ettevõtte kohaliku edasimüüjaga.

1. OHUTUSNÕUDED

1.1. ETTEVALMISTUS

- a) Lugege tähelepanelikult kasutusjuhend läbi. Õppige tundma masina õiget töömeetodit. Õppige selgeks masina seiskamine ja kuidas töötavaid seadmeid kiiresti välja lülitada.
- b) Lastel masinat kasutada lubamine on rangelt keelatud! Täiskasvanud võivad masinat kasutada ainult pärast kasutusjuhendi hoolikat lugemist!
- c) Veenduge, et tööpiirkonnas ei viibiks mitte ühtegi inimest või eset, eriti lapsi või loomi, kelle turvalisus võiks olla ohus.

1.2. ETTEVALMISTUSED

- a) Kontrollige põhjalikult tööala ja eemaldage sellelt kõik võõrkehad.
- b) Enne mootori käivitamist asetage kang tühikäigu peale.
- c) Masinaga ei tohi töötada ilma sobiva kaitseriietuseta. Kui maapind on libe, tuleb kindlalt jalgel püsimeks kanda libisemisvastaseid jalanõusid.
- d) Kütust tuleb käsitseda ettevaatlikult, kuna see on väga tuleohtlik! Pöörake tähelepanu järgnevatele nõuetele:
 - 1) Kütuse hoidmiseks tuleb kasutada sobivat anumad.
 - 2) Paaki ei tohi kunagi täita, kui mootor töötab või on soe.
 - 3) Paagi täitmisel õues tuleb alati olla ettevaatlik. Ärge kunagi proovige tankida siseruumides.
 - 4) Enne masina käivitamist keerake paagi kork kinni ja pühkige kütusejääd ära.
- e) Ärge kunagi proovige teha reguleerimistöid, kui mootor töötab!
- f) Mis tahes toimingute või tööde tegemiseks masinal, näiteks näiteks ettevalmistus või hooldus, on kohustuslik kanda kaitseprille.

1.3. TÖÖTAMINE

- a) Mootori käivitamisel peab käigukang olema tühikäigu asendis. Ärge viige/asetage käsi ja jalgu pöörlevate osade alla.
- b) Kui töötate/ületate masinaga sillutatud teed, kõnniteed või autoteed, pöörake tähelepanu liiklusoludele, et tuvastada võimalikke ohte! Inimeste transportimine masina peal on rangelt keelatud!
- c) Kui masin tabab võõrkehaseid, lülitage kohe mootor välja ja kontrollige hoolikalt, kas mullafrees on saanud kahjustada. Kui masin on kahjustatud, parandage see enne töö jätkamist.
- d) Pöörake alati tähelepanu keskkonnatingimustele, et vältida libisemist või kukkumist.
- e) Kui masin vibreerib ebanormaalselt, lülitage kohe mootor välja! Selgitage välja põhjus: ebanormaalne vibreerimine näitab tavaliselt riket.
- f) Enne juhiositsioonilt lahkumist, et teha parandusi, reguleerimisi, kontrolle või eemaldada terade vahele jäänud esemeid, lülitage alati mootor välja!
- g) Kui kasutaja jätab masina järelevalveta, tuleb võtta kõik vajalikud ettevaatusabinõud, nagu lülitada välja ülekandevõll, lasta lisaseadmed alla, viia käivituskang tühikäigu asendisse ja lülitada mootor välja.
- h) Enne masina puhastamist, parandamist või kontrollimist peab kasutaja mootori välja lülitama ja veenduma, et liikuvad osad on seiskunud.
- i) Mootori heitgaasid on kahjulikud. Ärge kasutage masinat kinnistes ruumides!
- j) Ärge käivitage kunagi mullafreesi ilma sobiva kaitsevarustusega, ilma karterita või teiste olemasolevate kaitseseadmeteta!
- k) Hoida töötav masin eemal lastest või koduloomadest.
- l) Ärge koormake masinat ülemäärase maaharimis-sügavusega või liiga suure kiirusega.
- m) Ärge kasutage masinat suure kiirusega libedal teel. Olge ettevaatlik tagurpidi sõitmisel!

- n) Ärge laske kellelgi läheneda töötavale masinale.
- o) Kasutada tohib ainult tootja lubatud seadmeid ja lisavarustust (näiteks vastukaalu).
- p) Mullafreesi ei tohi kunagi kasutada siis, kui nähtavus on piiratud või ebapiisava valguse korral.
- q) Olge ettevaatlik kõva pinna harimisel, sest terad võivad maapinda kinni jääda, paisates masina ettepoole. Kui see peaks juhtuma, laske juhtraud lahti ja ärge püüdke masinat kontrollida.
- r) Ärge kasutage kunagi mullafreesi väga järskudel nõlvadel.
- s) Olge ettevaatlik, et masin ei läheks ümber kaldus maapinnal, tõusul või laskumisel.

1.4. PARANDAMINE, HOOLDUS JA HOIULEPANEK

- a) Hoida masin, seadmed, lisavarustus, sealhulgas aku, ohutus töokorras. Kui võimalik võtke aku enne masina hoiule panemist välja, et vältida selle külmumist ja, kui vaja, laadige seda osaliselt.
- b) Kindlate ajavahemike tagant kontrollige, et löikeseade, mootor jne oleksid kindlalt kinnitatud, et tagada masina ohutu töötamine.
- c) Hoidke masinat siseruumis ja alati eemal leekidest. Lasta mootoril enne masina ärapanemist jahtuda.
- d) Kui mullafrees jääb pikaks ajaks seisma, on oluline kasutusjuhend alles hoida.
- e) Ärge parandage masinat, kui teil ei ole sobivaid tööriistu ja kasutusjuhendit masina lahtivõtmiseks, kokkupanemiseks ja parandamiseks.

2. OHUTUSNÕUDED

Järgnevate sümbolite tähelepanuta jätmine võib põhjustada tõsiseid vigastusi. Lugege tähelepanelikult kasutusjuhendis sisalduvaid sümboleid ja ohutusnõudeid.

Kui sümbolid tulevad lahti või on loetamatud, võtke ühendust edasimüüjaga, et need asendada.

TÄHELEPANU!

Enne masina kasutamist lugege kasutusjuhend läbi.

OHT! Mootorid tekitavad heitgaasidena vingugaasi.

OHT! Kütus on tuleohtlik ja plahvatusohtlik.

TÄHELEPANU!

OHT! Hoiduge eemale kuumadest pindadest.

OHT! Hoidke käed ja jalad pöörlevatest osadest eemal.

OHT! Hoidke inimesed, lapsed ja loomad tööalalt eemal.

OHT! Pöörlev tiivik. Hoiduge alati freesidest eemale.

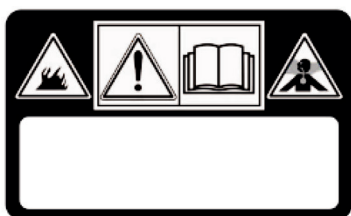

3. MULLAFREESI LÜHITUTVUSTUS

3.1. PEAMISED TEHNILISED PARAMEETRID

| | |
|----------------------------|------------------------|
| Võimsus | 3,5 kW |
| Mootoripöörded | 3300 min ⁻¹ |
| Käivitamine | Trossiga käivitamine |
| Neto/brutomass | 62.5 kg |
| Harimislaius | 82 cm |
| Harimissügavus | ≥10 cm |
| Töökiirus | 0,1~0,3 m/s |
| Ülekanne | Rihm- ja kettülekanne |
| Pöörlemiskiirus | 120 pööret/min |
| Helivõimsuse mõõdetav tase | 95.21 dB (A) |
| Ebakindlus | 2.0 dB (A) |
| Helivõimsuse kindel tase | 97 dB (A) |
| Helirõhu tase | 75.21 dB (A) |
| Ebakindlus | 1.46 dB (A) |
| Vibratsioon käepidemel | < 2.5 m/s ² |
| Ebakindlus | 2.0 m/s |

3.2. MULLAFREESI OSAD JA PÕHIKOMPONENDID

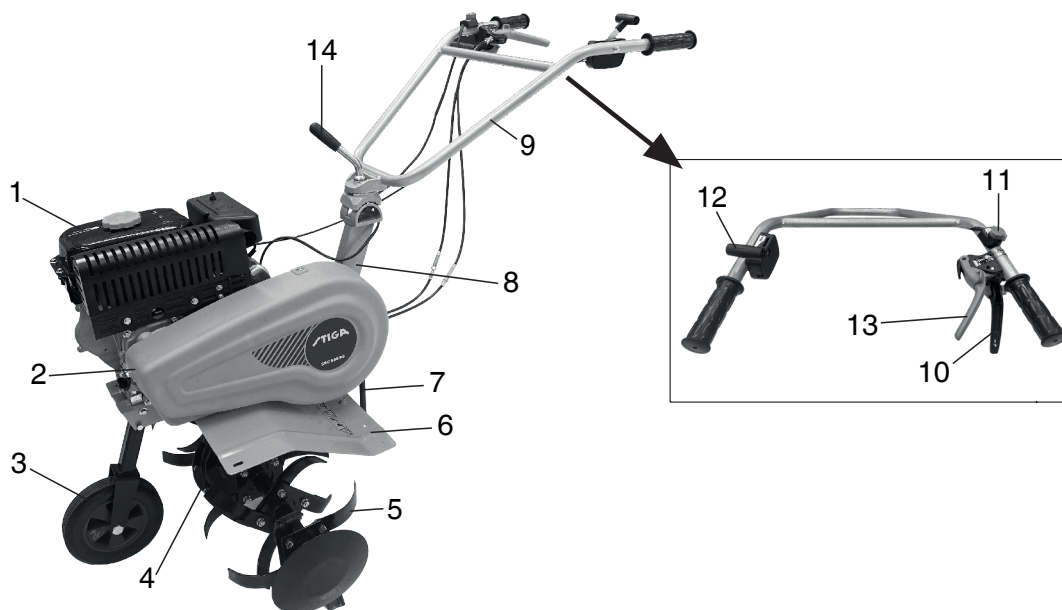

Joonis 1

- | | | |
|-------------------------------|-----------------------------------|---------------|
| 1. Bensiinimootor | 2. Rihmakaitse | 3. Abiratas |
| 4. Käigukast | 5. Freesitera | 6. Karter |
| 7. Sügavusregulaator | 8. Kronstein | 9. Juhtraud |
| 10. Sidurikang, edasikäik | 11. Vabastuskang | 12. Gaasikang |
| 13. Sidurikang, tagurpidikäik | 14. Kõrguse reguleerimise süsteem | |

4. MULLAFREESI TÖÖPÕHIMÕTE

Enne kui mullafrees tehast välja saadetakse, läbib see eelneva sissetöötamisperioodi. Kasutaja peab sellegipoolest enne masina kasutamist kõiki masina mehhanisme kontrollima ja reguleerima.

4.1. KORRALISED KONTROLLID

1. Kontrollida mootori õli



Tähelepanu!

Mootorisse tuleb valada 0,6 l mootoriõli. Kui õlitase on madalam, kahjustab mootori kasutamine kasutaja poolt seda tõsiselt.



Tähelepanu!

Kasutada puhas ja kõrgekvaliteedilist mootoriõli neljataktilistele mootoritele. Ebapuhta õli või mistahes muud tüüpi mootoriõli kasutamine lühendab mootori eluiga.

- Asetage mootor horisontaalasendisse
- Keerake õlimõõtevarras lahti ja pühkige see puhtaks (vt Joon. 2).
- Pistke õlimõõtevarras õli täiteavas (ärge keermesosa sisse keerake)
- Tõmmake õlimõõtevarras välja, et kontrollida taset. Kui tase jääb vardal märgitud vahemikku, on kõik korras.
- SAE15W -40 mootoriõli on universaalne määrideõli ja see sobib kõige levinumatele välistemperatuuridele (Vt tabel 1)

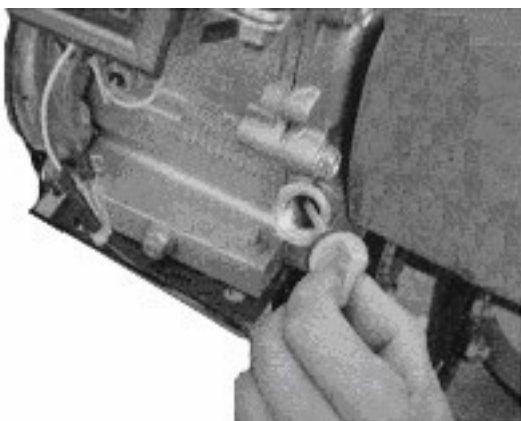

Joonis 2

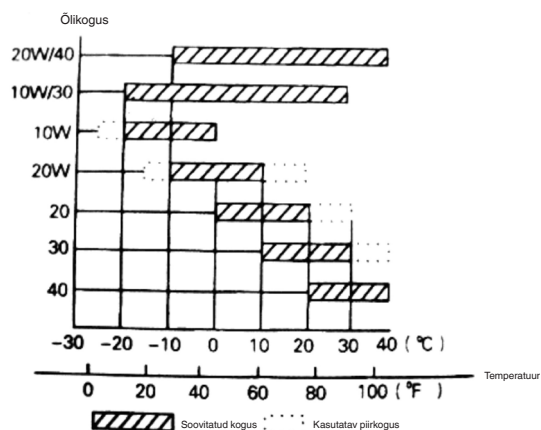

Tabel 1

2. Kontrollige määrdeõli käigukastis
 - Asetage mullafrees horisontaalsele pinnale ja võtke kork pealt ära (vt Joon. 4).
 - Soovitatav on lisada käigukasti sobivat määrdeõli iga 50 tunni tagant.
 - Soovitatud määrdeõli on kaltsiumi baasil määrdeaine.

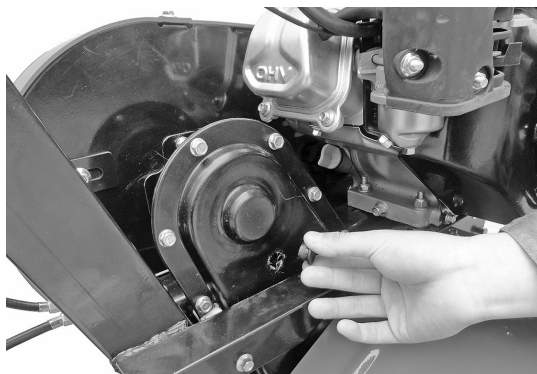

Joonis 4

3. Õhufiltri kontroll



Tähelepanu!

Ärge proovige käivitada mootorit ilma õhufiltrita, muidu kulub mootor kiiremini.

4.2. MULLAFREESI REGULEERIMISED

1. Juhtraudade reguleerimine:

Märkus: Enne juhtraudade kõrguse reguleerimist, asetage masin horisontaalselt tasasele maapinnale, et vältida juhuslikku kukkumist.

- Keerake juhtraudade reguleerija lahti ja valige auks sobivas asendis. Reguleerige juhtraudade ristraud operaatori vöökohta kõrgusele, seejärel keerake reguleerija kinni (vt Joon. 5).
2. Künisügavuse reguleerimine:
 - Reguleerige künisügavust, seadistades sügavusregulaatori sügavust. Kangi allapoole vajutamine suurendab künisügavust, kangi tõstmine vähendab künisügavust. (Vt Joon. 6).



Joonis 5

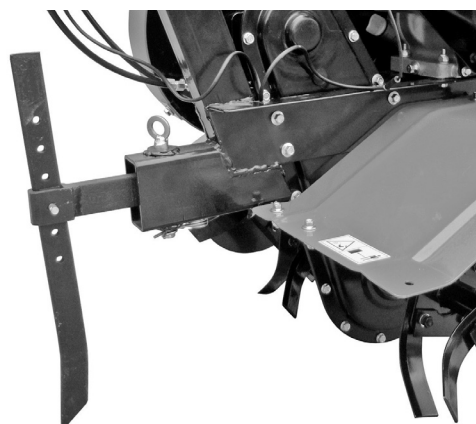

Joonis 6

3. Siduri reguleerimine ja kasutamine:

Märkus: enne siduri kasutamist vähendage mootori kiirust.

- Sidurit sisse- või välja lülitades saab operaator kontrollida mootori võimsust.
- Kui operaator hoiab sidurikangi vajutatult, on sidur sisselülitatud, edastab voolu mullafreesi mootorisse ja freesiterad hakkavad pöörlema (Vt Joon. 7).

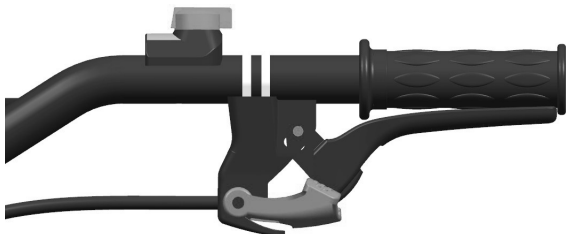

Joonis 7



Joonis 8

- Kui operaator laseb sidurikangi lahti, on sidur väljalülitatud ja mootori võimsus ei kandu mullafreesile edasi ja freesiterade pöörlemine seiskub (Vt Joon. 8).

Märkus: Enne juhtraudade kõrguse reguleerimist, asetage masin horisontaalselt tasasele maapinnale, et vältida juhuslikku kukkumist.

- Kõigepealt kontrollige sidurikaabli pingutust. Tavaliselt peab kaablil olema 4-8 mm lõtk; kui nii ei ole, lõdvendage kinnitusmutrit ja reguleerige kaablit. Reguleerimise lõppedes keerake lukustusmutter kinni (Vt Joon. 9).
- Kui vajalik, võib kasutaja mootori käivitada, et kontrollida, kas sidur lülitub sisse ja välja õigesti.

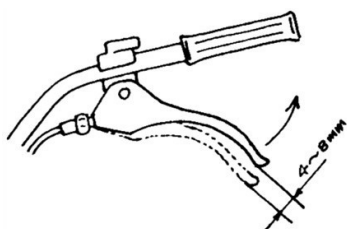

Joonis 9

4. Rihma pinguse reguleerimine:

- Kui rihma pingus ei jää normaalse pingutuse piiridesse, on seda vaja reguleerida. Lõdvendage 4 mootorimutrit (Vt Joon. 10 ja 11).
- Kui pärast kõigi nelja mootorimutri lõdvendamist on rihm liiga lõtv, lükake mootorit ettepoole, ja kui rihm on liiga pingul, lükake mootorit tahapoole, kuni rihma pinguldus mahub normi piiridesse. Lõpuks kinnitage mootori ja ühendusplaadi mutrid (Vt Joon. 12).

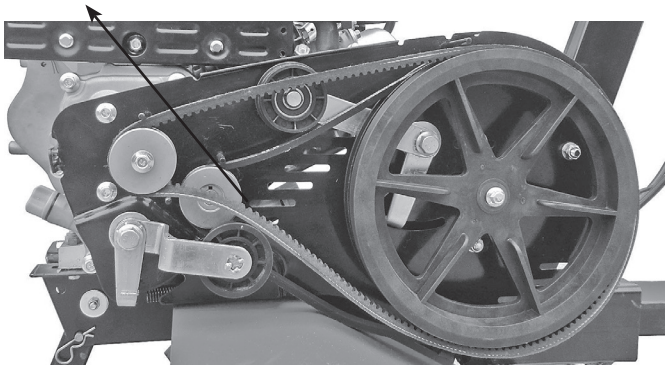

Joonis 10
Mootorimutrid

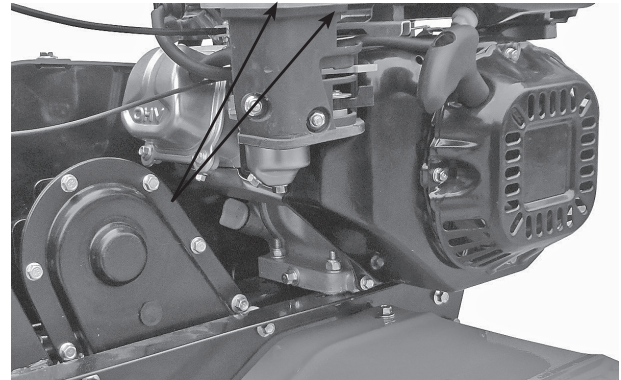

Joonis 11
Mootorimutrid

5. Gaasikaabli reguleerimine:

- Normaalne kiirus: 1800 ± 100 pöret/min; suur kiirus: 3000 ± 50 pöret/min. Kiirust saab reguleerida tahhomeetriga.
- Kiiruse kontrollimine ja reguleerimine. Gaasikaabli reguleerimine

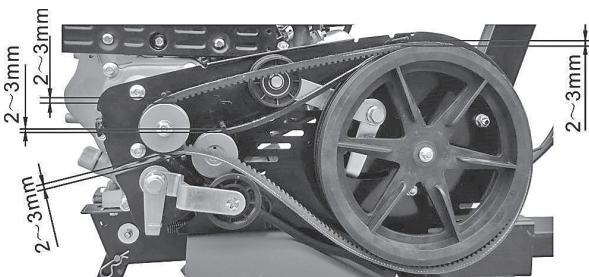

Joonis 12



Joonis 13
Gaasikang

- Keerake gaasikang juhtraual ilma koormuseta maksimumi peale ja kontrollige, kas tahhomeeter näitab kiirust 3600 ± 50 pöret/min. Seejärel keerake kang tühikäigule ja kontrollige, kas tahhomeeter näitab kiirust 1800 ± 100 pöret/min.
- Kui kiirus tahhomeetril ei mahu näidatud piiridesse, on vaja mootorit reguleerida.

Mootori reguleerimiseks:

- Kontrollige, et gaasikaabli ühendused ei ole lõdvenenud ega katki. Vastasel juhul tuleb neid uuesti pingutada.
 - Keerake gaasikang juhtraual ilma koormuseta maksimumi peale, seejärel vähendage kiirust, reguleerides mootori kiirendusmehhanismi mutrid soovitud asendisse.
 - Pärast paljusid töötunde võib operaator gaasikaabli mutreid reguleerida, et reguleerida mootorit.
6. Kasutage suunamuutmiskangi:



Tähelepanu!

Enne suunamuutja kasutamist vähendage mootori kiirust.

- Suunamuutmiskangi sisse ja välja lülitades saab operaator kontrollida mootori võimsust.
- Kui operaator hoiab sidurikangi vajutatult, on sidur sisselülitatud, edastab voolu mullafreesi mootoris ja freesiterad hakkavad pöörlema vastupidises suunas (Vt Joon.. 14).



Joonis 14



Joonis 15

- Kui operaator laseb sidurikangi lahti, on sidur väljalülitatud ja mootori võimsus ei kandu mullafreesile edasi ja freesiterade pöördlemine seiskub (Vt Joon. 15).

Märkus: Suunamuutmiskangi kasutamisel toimige ohutult. Ssidurikaabli ebaõige reguleerimine kahjustab toote normaalset kasutust.

7. Abiratta reguleerimine:

- Teel sõitmise ajaks reguleerige mullafreesi abiratas Joonisel 15 näidatud asendisse.
- Põllul sõitmise ajaks reguleerige mullafreesi abiratas Joonisel 16 näidatud asendisse.

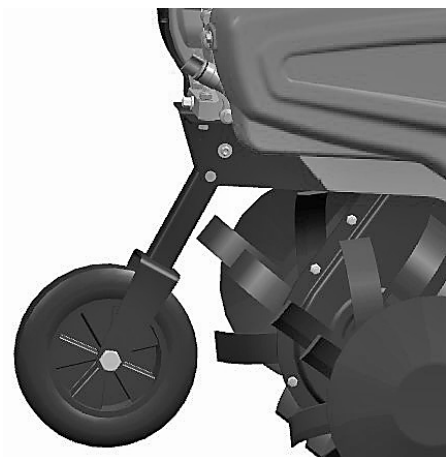

Joonis 15

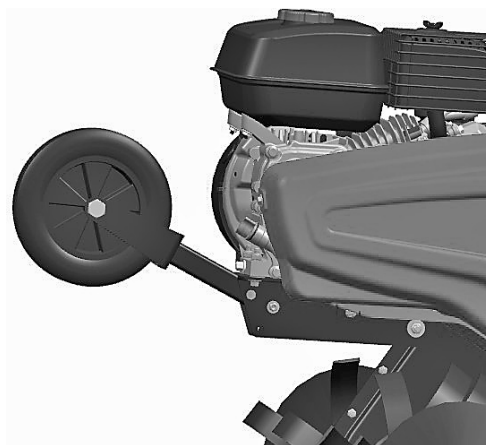

Joonis 16

5. KÄIVITAMINE

5.1. KUIDAS MASINAT KÄIVITADA



Tähelepanu!

Enne mootori käivitamist peab käigukang olema tühikäigu peal. Sidurikang peab olema vabastatud.

1. Asetage õhukang asendisse CLOSE (kinni).

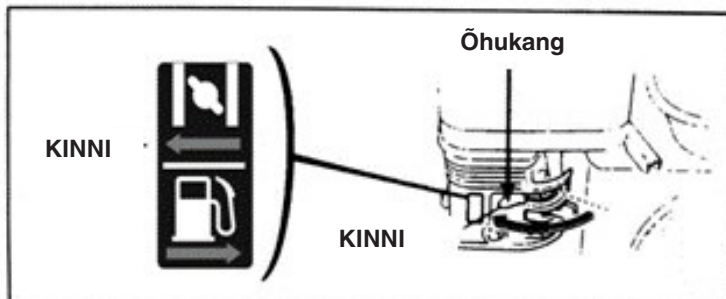

2. Keerake kergelt gaasikangi maksimumkiiruse poole.

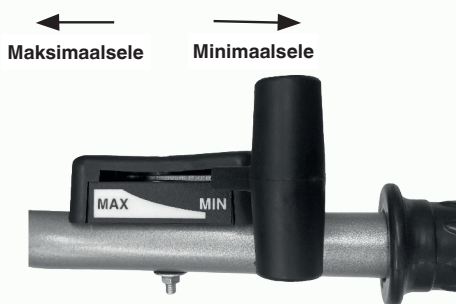

3. Asetage mootorilüliti asendisse ON (lahti).

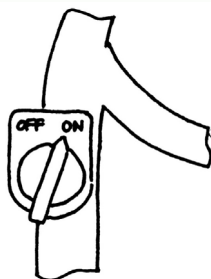

Tõmmake kergelt mootori starteritrossi kuni on tunda takistust, seejärel tõmmake järsult ja tugevalt väljapoole.

Ärge laske kangi järsult lahti, see võib tagasi põrkuda ja mootorit tabades seda kahjustada. Lahti laskmiseks laske sel piki starteritrossi aeglaselt tagasi libiseda.

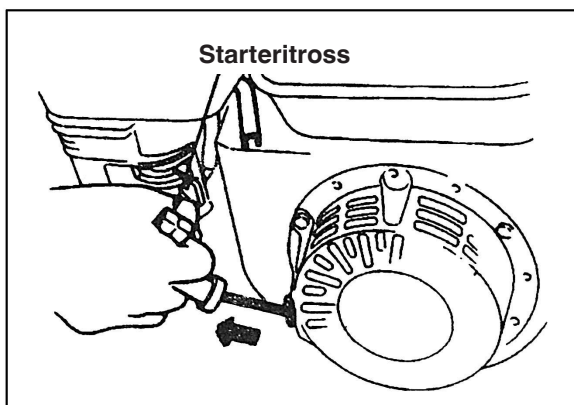

4. Kui mootor on soojenenud, vajutage õhukangi kergelt asendi OPEN (lahti) poole.

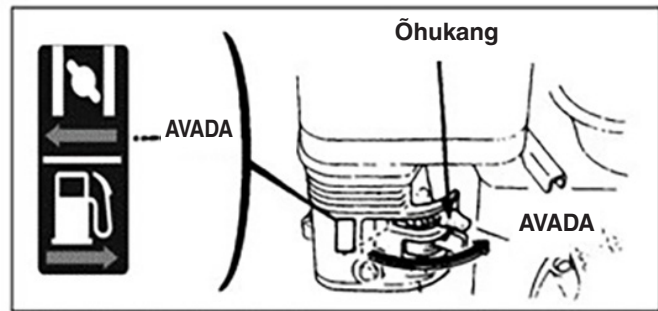

5. Kasutage gaasikangi (või õhuklapi kangi) mootori kiiruse reguleerimiseks soovitud tasemele.

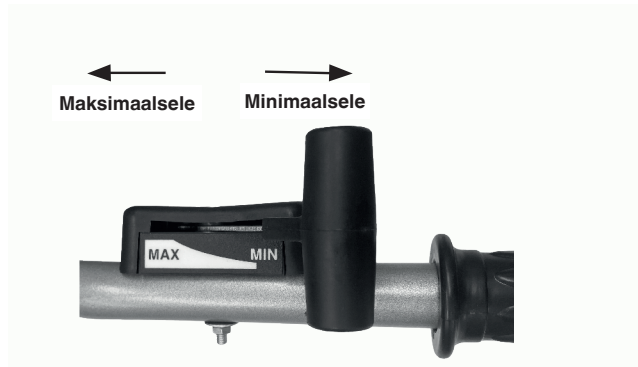

5.2. MOOTORI SEISKAMINE

- Avariolukorras saab mootori peatada, keerates mootori lüliti otse OFF peale.
- Tavaolukorras toimida mootori seiskamiseks järgmiselt:

1. vajutage gaasikang miinimumasendisse.

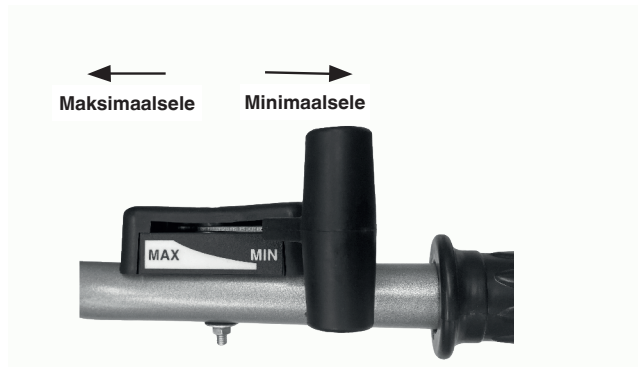

2. keerake mootori lüliti OFF peale.

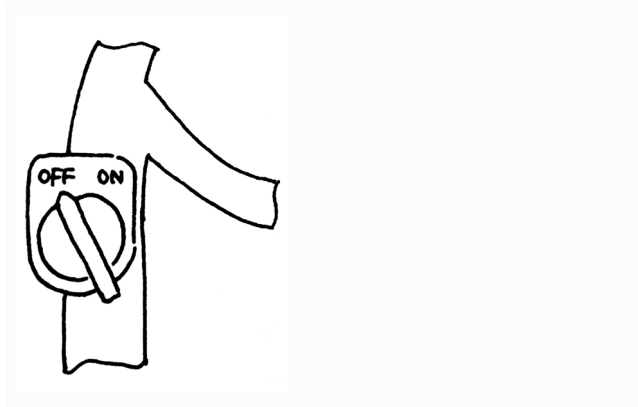

6. BENSIINIMOOTORI HOOLDUS



Tähelepanu!

- Enne hooldamist peatage mootor.
- Et vältida tahtmatut käivitamist, asetada mootori lüliti OFF (väljas) peale ja eemaldage süüteküünla ühendusliin.
- Mootori kontrolli ja hooldust võib teostada ainult volitatud edasimüüja, kui just kasutaja ise ei oma kontrolliks ja hoolduseks sobivaid tööriistu ja vahendeid ja ei ole võimeline mootorit parandama ja hooldust teostama.

Märkus: Kui soovite hoida mootorit heas töökorras, tuleb seda regulaarselt kontrollida ja reguleerida. Regulaarne hooldus tagab toote pika eluea. Järnevas tabelis on kirjas nõutud hoolduse sagedus ja komponendid, mida tuleb hooldada.

| Hooldusüksik Igakuine. Töötundide järgi, kui on vähem kui kuu. | | Iga-päevane kasutamine | Pärast esimest kuud/ pärast 20 tundi | Igal hooajal/ iga 50 tunni järel | Iga 6 kuu järel/iga 100 tunni järel | Igal aastal/ iga 300 tunni järel |
|--|-------------------------|------------------------|---|----------------------------------|-------------------------------------|----------------------------------|
| Komponent | | | | | | |
| Mootori õli | Õlitaseme kontroll | ● | | | | |
| | Õli vahetus | | ● | | ● | |
| Määrdeõli käigukastis (mõnel mudelil) | Määrdeõli kontrollimine | ● | | | | |
| | Määrdeõli lisamine | | ● | ● | | |
| Õhufilter | Kontroll | ● | | | | |
| | Puhastus | ● | | | | |
| Süüteküünal | Kontroll ja puhastus | | | | ● | |
| Sädemekaitse (valikvarustus) | Puhastus | | | | ● | |
| Kütuse paak ja filter | Puhastus | | | ● | | |
| Õhuklapp | Kontroll/ reguleerimine | | | | | ● |
| Kütusevoolik | Kontroll | | Iga Kahe aasta järel (vajaduse korral vahetada välja) | | | ● |

Märkus:

1. Kui masinat kasutatakse tolmustes tingimustes, teha hooldust sagedamini.
2. Kasutaja ei tohi mootorit lahti võtta, kui tema käsutuses ei ole sobivaid tööriistu ja puuduvad parandamiseks vajalikud mehaanikaalased teadmised.

6.1. MOOTORIÕLI VAHETUS

Valage mootoriõli välja pärast mootori soojendamist, et tagada õli kiiresti ja täielikult väljavalamine.

- Keerake mootori õlimõõtevarras ja õlitühjendusmutter lahti, et mootoriõli välja lasta.
- Keerake õlitühjendusmutter uuesti kinni ja pingutage kinni.
- Täitke mootor nõutud õliga ja kontrollige õlitaset.
- Pange õlimõõtevarras uuesti sisse.
- Mootoriõli peab olema 0,6 l.

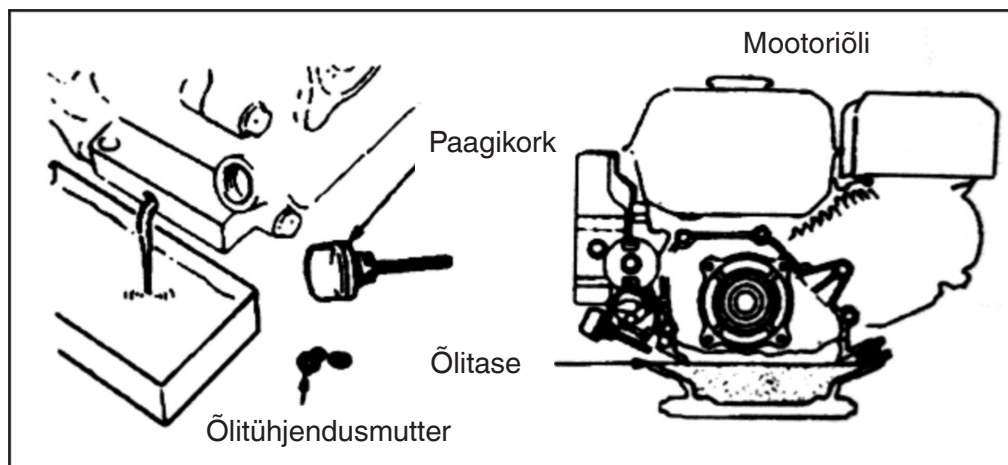

6.2. ÕHUFILTRI HOOLDUS

Must õhufilter ummistab õhu läbipääsu karburaatorisse. Karburaatori rikete vältimiseks tuleb õhufiltrit regulaarselt hooldada. Kui mootor peab töötama tolmustes tingimustes, teha hooldust sagedamini.



Tähelepanu!
Ärge kasutage kunagi bensiini või madala põlemispunktiga puhastusvahendit õhufiltri puhastamiseks, kuna see võib põhjustada tuleohtu.

ÕHUFILTRI HOOLDAMINE

Puhastage iga 50 tunni tagant (või eriti tolmustes kasutustingimustes iga 10 tunni tagant) spetsiaalses lahustis ja laske kuivada, seejärel kastke see puhta mootoriõli sisse, kuni see on täis, lõpuks pigistada liigne õli välja.

Märkus: Ärge proovige kunagi käivitada mootorit ilma õhufiltrita. See võib põhjustada mootori kiiresti kulumist.

- Keerake tiibmutter ja õhufiltri pesa lahti ning võtke filtrielement välja.
- Kasutage filtrielemendi puhastamiseks mittesüttivat või kõrge põlemispunktiga pesuvahendit ja kuivatage filtrielement.
- Asetage filtrielement mootoriõli sisse ja seejärel eemaldage liigne õli.
- Pange filtrielement ja õhufiltri pesa kohale tagasi.

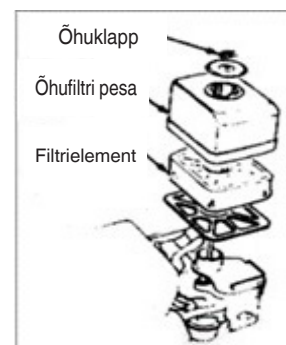

6.3. SÜÜTEKÜÜNLA HOOLDUS

Märkus: Ärge kasutage kunagi ebaõige kuumusvahemikuga süüteküünalt. Mootori normaalse käivitamise garanteerimiseks peab süüteküünla elektroodide vaheline distants olema õige ja setetest puhas.

- Süüteküünla eemaldamiseks kasutage spetsiaalset padrunvõtit

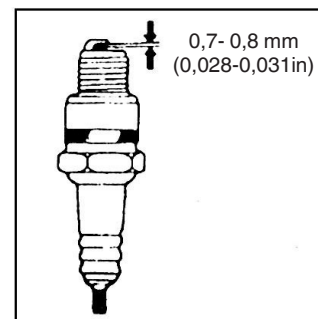
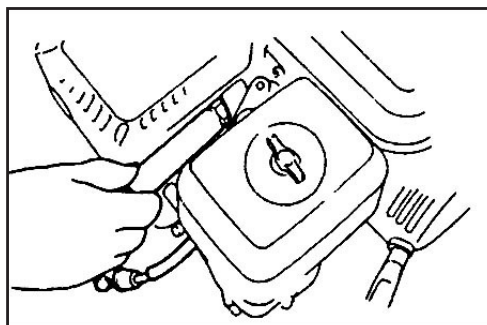

Tähelepanu!

- Kui mootor on äsja peatatud, on summuti väga kuum. Hoiduge kõrgest temperatuurist eemale, et vältida põletushaavu.
- Kontrollige süüteküünalt. Kui see on kulunud või isolatsioonil on pragusid või kahjustusi, vahetage välja; kui sel on liiga palju sõejääke, puhastage süüteküünalt terasharjaga.
- Kasutage küünla elektroodide vahekauguse mõõtmiseks lehtkaliibrit: õige väärtus peab olema 0,70–0,80 mm.
- Kontrollige, kas süüteküünla seib on heas seisukorras. Keerme rikkumise vältimiseks keerake süüteküünal lahti käsitsi.
- Pärast süüteküünla lõpuni kinni keeramist kasutage küünla ja alumise seibi pingutamiseks spetsiaalset võtit.

Märkus: Kui süüteküünal on uus, pingutage pärast seda, kui olete seibi kinnitanud, küünalt veel pool tiiru.

Kui süüteküünal on kasutatud, pingutage pärast seibi kinnitamist küünalt veel kaheksandik/neljandik tiiru.

Süüteküünal peab olema õigesti pingutatud, muidu see kuumeneb ja kahjustab mootorit.



Tähelepanu!

Kui mootor on äsja peatatud, on summuti väga kuum. Ärge tehke mootoril töid enne, kui mootor on maha jahtunud.

Märkus: Sädemekaitset tuleb hooldada iga 100 tunni tagant, et tagada tõhus töö.

- Keerake kaks 4 mm kruvi summutitorul lahti ja monteerige summutitoru maha.
- Keerake neli 5 mm kruvi summutikaitsele lahti, et summutikaitse lahti võtta.
- Keerake 4 mm kruvid sädemekaitsemel lahti, et see summutilt eemaldada.
- Puhastage sädemekaitse väikese silmaga kaitserest harjaga söesetest.

Märkus: Sädemekaitsemel ei tohi olla pragusid või kahjustusi. Vastasel korral vahetage sädemekaitse välja.

6.4. KARBURAATORI REGULEERIMINE TÜHIKÄIGUL

- Käivitage mootor, et soojendada see normaaltemperatuurile.
- Kui mootor töötab miinimumpööretel, reguleerige õhuklapi väliskruvi, et seadistada normaalkiirus miinimumi peale.

Normaalkiirus miinimumil 1800 ± 150 pööret/min

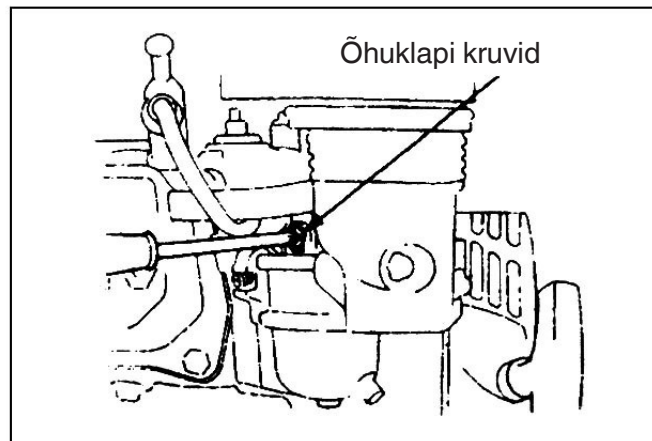

7. FILTRI HOOLDAMINE

Mullafreesi mutrid võivad käivitamisest, siduri kasutamisest ja koormuse vahetustest tingitud kulumise tõttu lahti loksuda. Komponentid võivad kuluda bensiinimootori madala võimsuse, kõrge kütusekulu ja teiste rikete tõttu, mis võivad mõjutada mullafreesi kasutamist. Selliste võimaluste vältimiseks on vajalik mullafreesi range ja regulaarne hooldus, nii et mullafreesi tehnilised tingimused oleksid head ja kasutusiga pikem.

7.1. SISSETÖÖTAMINE

1. Lugege bensiinimootori sissetöötamise juhiseid kasutusjuhendist.
2. Uus või kasutatud mullafrees peab töötama üks tund ilma koormuseta, seejärel veel 9 tundi ja lõpuks saab seda kasutada normaalsete tööoperatsioonide jaoks.

7.2. MULLAFREESI TEHNILINE HOOLDUS



Tähelepanu!

Enne masina kontrollimist, puhastamist, hooldamist või reguleerimist:

- Jätke masin seisma ja lülitage mootor
 - Veenduge, et kõik liikuvad komponendid on seiskunud.
 - Oodake, kuni mootor maha jahtub.
1. Hooldus vahetuste kaupa (enne ja pärast iga töövahetust):
 - a) Kuulake ja jälgige, kas täheldate midagi ebanormaalset, nagu müra, ülekuumenemist, lahti loksunud kruvisid jne.
 - b) Kontrollige, kas on õlilekkeid bensiinimootorist.
 - c) Kontrollige, et õlitase bensiinimootoris oleks ülemise ja alumise tasemenäitaja vahel.
 - d) Eemaldage kohe masinalt ja lisavarustuselt mustus, pori, rohi ja õliplekid.
 - e) Pidage põllutööregistrit.
 2. Esimese astme hooldus (iga 150 töötunni tagant):
 - a) Tehke kõik hooldustööd pärast iga töövahetust.
 - b) Puhastage käigukast ja vahetage määrideõli
 3. Teise astme hooldus (iga 800 töötunni tagant):
 - a) Tehke kõik hooldustööd iga 150 töötunni tagant.
 - b) Kontrollige hammasülekandeid ja laagreid. Kui mõni neist on väga kulunud, tuleb see välja vahetada.
 - c) Kui mõni mullafreesi osadest või komponentidest, nagu freesiterad või mutrid, on kahjustunud, tuleb need välja vahetada.
 4. Parandused ja tehnilised kontrollid (iga 1500-2000 töötunni tagant):
 - a) Laske kohalikul volitatud edasimüüjal terve masin puhastamiseks ja kontrollimiseks lahti võtta. Kui üks osadest või komponentidest on väga kulunud, tuleb see välja vahetada või parandada.
 5. Bensiinimootori parandust ja kontrolli tuleb teha nii, nagu on kasutusjuhendis kirjas.

7.3. MINIMULLAFREESI TEHNILISE HOOLDUSE TABEL

(TÄHISTUS ✓ TÄHENDAB, ET VAJAB HOOLDUST)

| Tööintervall Hooldustüüp | Iga päev | Pärast 8 töötundi keskmise koormusega | Pärast esimest kuud/ pärast 20 tundi | Pärast kolmandat kuud/ pärast 150 tundi | Igal aastal/ iga 1000 tunni järel | Iga 2 aasta tagant või 2000 töötunni tagant |
|--|----------|---------------------------------------|--------------------------------------|---|-----------------------------------|---|
| Kruvide ja mutrite kinnituse kontroll | ✓ | | | | | |
| Mootoriõli kontroll ja uue mootoriõli lisamine | ✓ | | | | | |
| Puhastamine ja mootoriõli vahetus | | (Esimene kord) | (Teine kord) | ✓(kolmas ja järgnevad korrad) | | |
| Kontrollida õli lekkeid | ✓ | | | | | |
| Puhastada mustus, rohi ja õliplekid | ✓ | | | | | |
| Probleemide lahendus | ✓ | | | | | |
| Reguleerige töötavaid osi | ✓ | | | | | |
| Rihma pingus (*) | ✓ | | | | | |
| Käigud ja laagrid(*) | | | | | ✓ | |

(*) Operatsioon, mille peab teostama edasimüüja või spetsialiseeritud teeninduskeskus.

7.4. MINIMULLAFREESI PIKEMAKS AJAKS HOIULE PANEMINE

Kui minimullafrees tuleb pikemaks ajaks hoiule panna, tuleb võtta järgmised abinõud, et vältida roostetamist ja erosiooni.

1. Valmistage mootor ette ja pange hoiule, nagu on kirjas bensiinimootori kasutusjuhendis.
2. Puhastada välispinnalt mustus ja muda.
3. Laske määrdõli käigukastist välja ja täike käigukast uue määrdõliga.
4. Kandke värvimata mitte-alumiiniumist pindadele korrosioonitõrjeõli.
5. Hoidke toodet ohutus kinnises, hästi ventileeritud ja kuivas kohas.
6. Hoidke tööriistad, kvaliteedi sertifikaat ja kasutusjuhend masina juures.

7.5. TRANSPORT

Masina liigutamiseks kasutatakse kahveltõstukit. Kahvlid tuleb võimalikult laiali ajada ja torgata kaubaaluse avadesse. Masina kaal on toodud tootja andmeplaadil ühes muu tehnilise infoga. Mootorfreesi saab transportida vajalikku kohta transportratta abil (Fig. 1 part. 3). Enne masina transportimist lülitage mootor välja.

8. PROBLEEMIDE LAHENDAMINE

Kui mootorit ei saa käivitada, kontrollige:

1. et mootori lüliti oleks ON peal;
2. et masinas oleks piisavalt määrdeainet;
3. et kütuseklapp oleks ON peal;
4. et paagis oleks kütust;
5. et kütus jõuaks karburaatorisse; selle kontrollimiseks võib kasutaja karburaatori äravoolu mutrit lödvemaks keerata ja asetada kütuseklapi ON peale.



Tähelepanu!

Kui kütust voolab välja, eemaldage see hoolikalt ja laske kuivada enne süüteküünla kontrollimist või mootori käivitamist, kuna väljavoolanud kütus ja selle aurud võivad põhjustada tuleohtu.

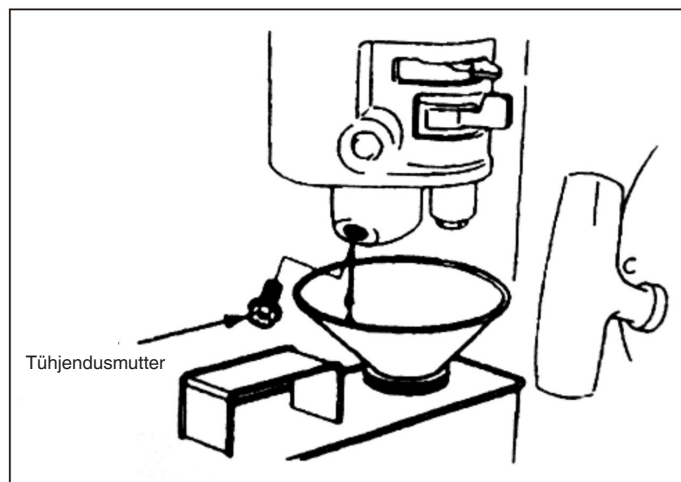

6. et süüteküünal tekitaks sädeme.
 - a) Eemaldage süüteküünla kork, eemaldage tolm ja võtke küünal välja.
 - b) Pange süüteküünla kork küünlale peale.
 - c) Ühendage süüteküünla metallkorpus mootori silindripeaga. Tõmmake kergelt starteritrossi, et kontrollida, kas tekivad sädemed. Kui see toimub, paigaldage süüteküünal tagasi ja käivitage mootor.
7. Kui mootor sellegipoolest ei käivitu, laske seda parandada volitatud edasimüüjal.

FI - ALKUPERÄISTEN OHJEIDEN KÄÄNNÖS

SISÄLLYSLUETTELO

| | |
|---|-----------|
| 1. TURVALLISUUSMÄÄRÄYKSET | 2 |
| 1.1. KOULUTUS..... | 2 |
| 1.2. VALMISTELU..... | 2 |
| 1.3. TOIMINTA | 2 |
| 1.4. KORJAUS, HUOLTO JA VARASTOINTI..... | 3 |
| 2. TURVAMERKIT | 3 |
| 3. LYHYT JOHDANTO PUUTARHAJYRSIMEEN | 4 |
| 3.1. TEKNISET PÄÄOMINAISUUDET | 4 |
| 3.2. PUUTARHAJYRSIMEN PÄÄOSAT JA -KOMPONENTIT | 4 |
| 4. PUUTARHAJYRSIMEN TOIMINTA | 5 |
| 4.1. SÄÄNNÖLLISET TARKASTUKSET | 5 |
| 4.2. PUUTARHAJYRSIMEN SÄÄDÖT | 6 |
| 5. KÄYNNISTYS | 10 |
| 5.1. MITEN KONE KÄYNNISTETÄÄN | 10 |
| 5.2. MITEN MOOTTORI SAMMUTETAAN | 11 |
| 6. BENSIINIMOOTTORIN HUOLTO | 12 |
| 6.1. MOOTTORIÖLJYN VAIHTO | 13 |
| 6.2. ILMANSUODATTIMEN HUOLTO | 13 |
| 6.3. SYTYTYSTULPAN HUOLTO..... | 14 |
| 6.4. KAASUTTIMEN SÄÄTÖ MINIMIKIERROKSILLE | 15 |
| 7. SUODATTIMEN PUHDISTUS | 16 |
| 7.1. SISÄÄNAJO | 16 |
| 7.2. PUUTARHAJYRSIMEN TEKNINEN HUOLTO | 16 |
| 7.3. M I N I P U U T A R H A J Y R S I M E N T E K N I N E N H U O L T O T A U L U K K O (✓ MERKITYY KOHTA ON HUOLLETTAVA) | 17 |
| 7.4. PITKÄAIKAINEN MINIPUUTARHAJYRSIMEN VARASTOINTI..... | 17 |
| 7.5. KULJETUS | 17 |
| 8. VIANETSINTÄ | 18 |



Varoitus!

Kiinnitä erityistä huomiota seuraaviin tietoihin:

Lue tämä työ- ja huolto-opas huolella ennen toimenpiteisiin ryhtymistä ja noudata oppaassa annettuja ohjeita työn aikana. Jos työskentelet oppaan mukaisesti, yrityksemme suunnittelema puutarhajyrsin toimii turvallisesti ja luotettavasti vahingoittamatta varusteita ja aiheuttamatta vakavia henkilövahinkoja. Oppaan noudattamatta jättäminen voi aiheuttaa vakavia vahinkoja tai loukkaantumisen varusteelle tai itsellesi.

HUOMAUTUS: Jos koneessa on ongelmia tai jos sinulla on epäilyksiä sen toiminnasta, ota yhteyttä yrityksen paikalliseen jälleenmyyjään.

1. TURVALLISUUSMÄÄRÄYKSET

1.1. KOULUTUS

- a) Lue käyttöopas huolellisesti. Tutustu koneen oikeaan käyttötapaan. Opi pysäyttämään kone ja miten toimintaan kuuluvat laitteet kytketään irti nopeasti.
- b) On ankarasti kiellettyä antaa lasten käyttää konetta! Aikuiset voivat käyttää konetta vain lukemalla käyttöoppaan huolellisesti!
- c) Varmista, ettei työalueella ole muita ihmisiä tai esineitä, etenkin lapsia tai eläimiä, joista voi aiheutua turvallisuusriskejä.

1.2. VALMISTELU

- a) Tarkista työalue huolellisesti ja poista kaikki vieraat esineet.
- b) Ennen kuin käynnistät moottorin, aseta vipu vapaalle.
- c) Älä käynnistä konetta ellei sinulla ole sopivia vaatteita. Jos työalueella on liukas maa, käytä luistamattomia kenkiä parantaaksesi vakauttasi.
- d) Käsittele helposti syttyvää polttoainetta varoen! Kiinnitä huomiota seuraaviin sääntöihin:
 - 1) Käytä sopivaa astiaa polttoaineen säilyttämiseen.
 - 2) Älä lisää polttoainetta kun moottori on käynnissä tai se on vielä kuuma.
 - 3) Toimi aina varovaisesti polttoainetta lisättäessä ulkona. Älä koskaan yritä lisätä polttoainetta suljetuissa tiloissa.
 - 4) Ennen koneen käynnistämistä, kiristä säiliön korkki ja puhdista polttoaineen jäämät.
- e) Älä koskaan yritä suorittaa säätöjä kun moottori on päällä!
- f) Kaikkia konetta koskevien töiden aikana tai töissä, kuten sen valmistelussa ja huollossa, on käytettävä suojalaseja.

1.3. TOIMINTA

- a) Kun moottori käynnistetään, vaihdevivun on oltava vapaalla. Älä laita käsiä ja jalkoja pyörivien osien alle/lähelle.
- b) Mukulakivikadun, jalkakäytävän tai moottoritien poikki ajaessasi tai siellä toimiessasi kiinnitä huomiota liikenneolosuhteisiin mahdollisten vaarojen tunnistamiseksi! Henkilöiden kuljettaminen on ankarasti kielletty!
- c) Kun kone osuu vieraisiin esineisiin, sammuta moottori välittömästi ja tarkista huolellisesti, ettei puutarhajyrsin ole vaurioitunut. Jos kone on vahingoittunut, korjaa se ennen kuin työskentelyä jatketaan.
- d) Kiinnitä aina huomiota ympäristöolosuhteisiin liukastumisen tai kaatumisen välttämiseksi.
- e) Jos kone alkaa tärähtää oudosti, sammuta moottori välittömästi! Paikanna syy: epätavallinen tärinä on yleensä vian merkki.
- f) Ennen kuin lähdet työpisteeltä korjaamaan, säätämään, tarkastamaan tai poistamaan terien väliin juuttuneita esineitä, sammuta aina moottori!
- g) Jos käyttäjä jättää koneen ilman valvontaa, suorita kaikki tarvittavat ennaltaehkäisevät toimenpiteet, kuten irrota vetoakseli, laske lisälaitteet alas, aseta käynnistysvipu vapaalle ja sammuta moottori.
- h) Ennen koneen puhdistamista, korjaamista tai tarkastamista käyttäjän on pysäytettävä moottori ja varmistettava, että liikkuvat osat ovat paikallaan.
- i) Moottorin päästöt ovat haitallisia. Älä käytä konetta suljetuissa ympäristöissä!
- j) Älä koskaan käytä puutarhajyrsinä ilman sopivia suojarusteita, ja elleivät kotelot tai muut suojaruuvit ole paikoillaan!
- k) Pidä konetta loitolla lapsista tai kotieläimistä toiminnan aikana.
- l) Älä ylikuormita konetta liian suurella maanmuokkaussyvyydellä tai nopeudella.

- m) Älä käytä konetta suurella nopeudella liukkaalla tiellä. Toimi varovaisesti kun liikut taaksepäin!
- n) Älä anna kenenkään lähestyä konetta sen ollessa toiminnassa.
- o) Vain valmistajan hyväksymiä laitteita ja lisälaitteita (kuten vastapainoa) saa käyttää.
- p) Älä koskaan käytä puutarhajyrsintä, jos näkyvyys on rajoitettu tai valaistusolosuhteet ovat riittämättömät.
- q) Ole varovainen kun muokkaat kovaa maaperää, sillä terät voivat juuttua maahan ja saada koneen sin-koamaan eteenpäin. Jos näin tapahtuu, päästä irti ohjaustangosta äläkä yritä hallita konetta.
- r) Älä koskaan käytä puutarhajyrsintä jyrkässä rinteessä.
- s) Varo kaatamasta konetta, kun ajat rinteessä, ylämäkeen tai alamäkeen.

1.4. KORJAUS, HUOLTO JA VARASTOINTI

- a) Pidä kone, laitteet ja lisävarusteet, mukaan lukien akku, turvallisessa toimintakunnossa. Jos mahdollista, irrota akku ennen koneen varastointia estääksesi sen jäätyminen ja lataa se tarvittaessa osittain uudelleen.
- b) Tarkista määrätyn väliajoin, että leikkaustyökalujen, moottorin jne. ruuvit on kiinnitetty asianmukaisesti koneen turvallisen toiminnan varmistamiseksi.
- c) Säilytä konetta suljetuissa tiloissa ja aina loitolla liekeistä. Anna moottorin jäähtyä ennen koneen varastointia.
- d) Jos puutarhajyrsin jää pois käytöstä pitkäksi ajaksi, on tärkeää säilyttää käyttöopas.
- e) Älä korjaa konetta, ellei sinulla ole asianmukaisia työkaluja ja käyttöopasta koneen purkamiseen, kokoamiseen ja korjaamiseen.

2. TURVAMERKIT

Jos et kiinnitä huomiota seuraaviin merkkeihin, voit loukkaantua vakavasti. Lue huolella oppaassa annetut merkit ja turvallisuusmääräykset.

Jos merkit irtoavat tai niistä tulee lukukelvottomia, ota yhteys jakelijaan niiden vaihtamiseksi.

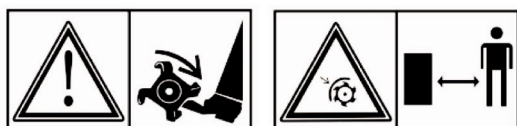
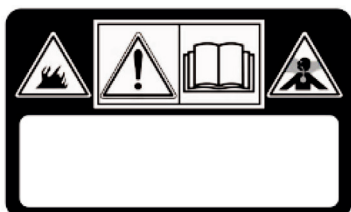

VAROITUS!

Lue ohjeet ennen koneen käyttöä
VAARA! Moottorit tuottavat hiilimonoksidipäästöjä.
VAARA! Polttoaine on syttyvää ja räjähtävää.

VAROITUS!

VAARA! Pidä kaukana kuumista pinoista.
VAARA! Pidä kädet ja jalat poissa pyörivistä osista.

VAARA! Pidä työaluetta vapaana henkilöistä, lapsista ja eläimistä.
VAARA! Pyörivä roottori. Pysytele aina loitolla jysinteristä

3. LYHYT JOHDANTO PUUTARHAJYRSIMEEN

3.1. TEKNISET PÄÄOMINAISUUDET

| | |
|---------------------------|------------------------|
| Teho | 3,5 kW |
| Moottorin kierrosluku | 3300 min ⁻¹ |
| Käynnistys | Vetokäynnistys |
| Netto/bruttopaino | 62.5 kg |
| Maanmuokkauslaajuus | 82 cm |
| Maanmuokkaussyvyys | ≥10 cm |
| Työnopeus | 0,1~0,3 m/s |
| Voimansiirto | Hihnoilla ja ketjulla |
| Pyörimisnopeus | 120 kierrosta/min |
| Mitattu äänitehotaso | 95.21 dB (A) |
| Epätarkkuus | 2.0 dB (A) |
| Taattu äänitehotaso | 97 dB (A) |
| Äänenpaineen taso | 75.21 dB (A) |
| Epätarkkuus | 1.46 dB (A) |
| Kahvaan kohdistuva värinä | < 2.5 m/s ² |
| Epätarkkuus | 2.0 m/s |

3.2. PUUTARHAJYRSIMEN PÄÄOSAT JA -KOMPONENTIT

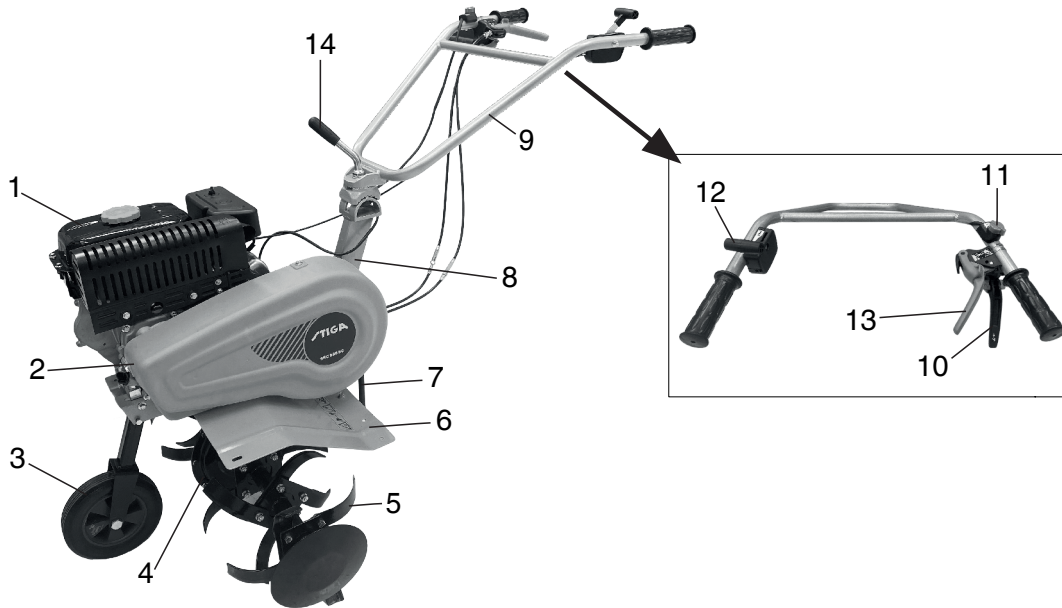

Kuva 1

- | | | |
|-----------------------------|--------------------------------|----------------|
| 1. Bensiinimoottori | 2. Hihnan suojus | 3. Apupyörä |
| 4. Alennusvaihteen laatikko | 5. Jyrsimen terä | 6. Suojus |
| 7. Luistin syvyys | 8. Kannatin | 9. Ohjaustanko |
| 10. Kytkinvipu, eteneminen | 11. Irtikytkentävipu | 12. Kaasuvipu |
| 13. Kytkinvipu, peruutus | 14. Korkeuden säätöjärjestelmä | |

4. PUUTARHAJYRSIMEN TOIMINTA

Ennen kuin jokainen puutarhajyrsin toimitetaan tehtaalta, se käy läpi sisäänajon. Käyttäjän on kuitenkin tarkistettava kaikki koneen mekanismit ja säädettävä ne ennen käyttöä.

4.1. SÄÄNNÖLLISET TARKASTUKSET

1. Tarkasta moottoriöljy



Varoitus!

Moottori on täytettävä 0,6 litralla moottoriöljyä. Jos öljytaso on alempi käyttäjän käyttäessä moottoria, se vaurioituu vakavasti.



Varoitus!

Käytä puhdasta, korkealaatuista nelitahtimoottoriöljyä. Epäpuhtaan öljyn tai muun moottoriöljyn käyttö lyhentää moottorin käyttöikää.

- Asemoi moottori vaakasuuntaiseen asentoon
- Ruuvaa auki öljytikku ja puhdista se hankaamalla (ks. kuva 2).
- Aseta öljytikku öljyn täyttöaukkoon (älä ruuvaa kiinni kierteitä)
- Ota öljytikku pois tason tarkastamiseksi. Jos taso on tikussa osoitetun alueen sisällä, taso on oikea.
- Moottoriöljy SAE15W -40 on yleisvoiteluaine ja se soveltuu käytettäväksi yleisimmissä ympäristön lämpötiloissa (Katso taulukko 1).

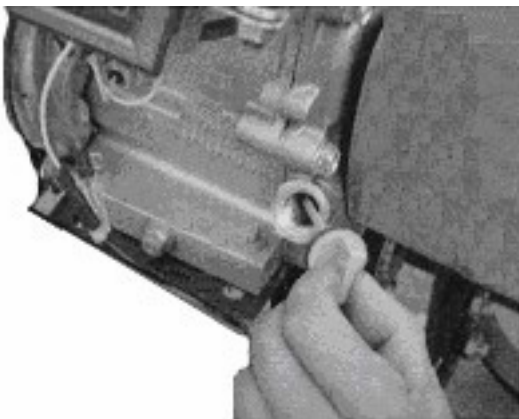

Kuva 2

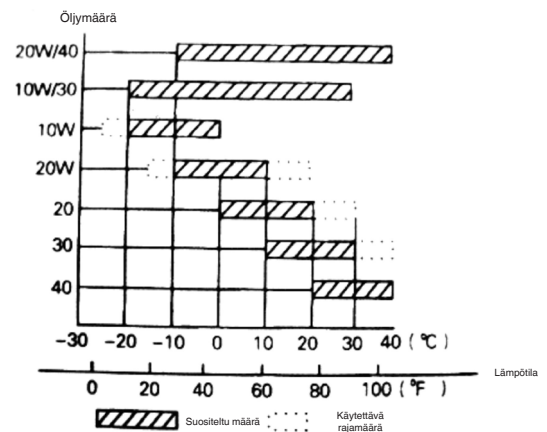

Taulukko 1

2. Tarkista voiteluaine alennusvaihteen laatikossa
 - Aseta puutarhajyrsin vaakasuoralle pinnalle ja irrota korkki (ks. kuva 4).
 - Lisää sopivaa voiteluainetta alennusvaihteen laatikkoon 50 tunnin välein.
 - Suositeltu voiteluaine on kalsiumpohjainen rasva.

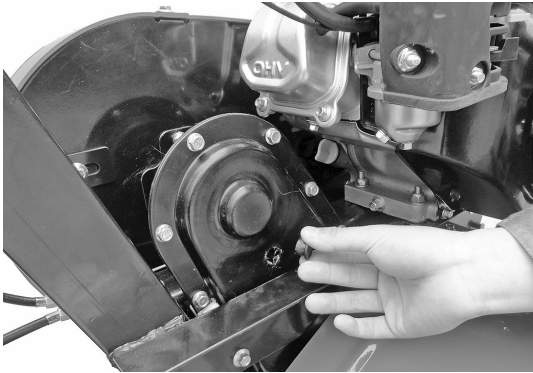

Kuva 4

3. Ilmansuodattimen tarkastus



Varoitus!

Älä yritä käynnistää moottoria ilman ilmansuodatinta. Seurauksena on moottorin nopea kuluminen.

4.2. PUUTARHAJYRSIMEN SÄÄDÖT

1. Ohjaustankojen säätö:

Huomautus: Ennen ohjaustankojen korkeuden säätöä, aseta kone vaakasuoraan tasaiselle maaperälle estääksesi mahdollisen kaatumisen syntymistä.

- Löysennä ohjaustankojen säädintä ja valitse sopivalla korkeudella oleva aukko. Säädä ohjaustankojen poikkipalkki kuljettajan vyötärön korkeudelle ja kiristä se kiertämällä säädintä (ks. kuva 5).
2. Maanmuokkaussyvyyden säätäminen:
 - Säädä muokkaussyvyttä säätämällä luistimen syvyyttä. Vipua laskemalla maanmuokkaussyvyys kasvaa, vipua nostamalla maanmuokkaussyvyys pienenee. (Katso kuva 6).

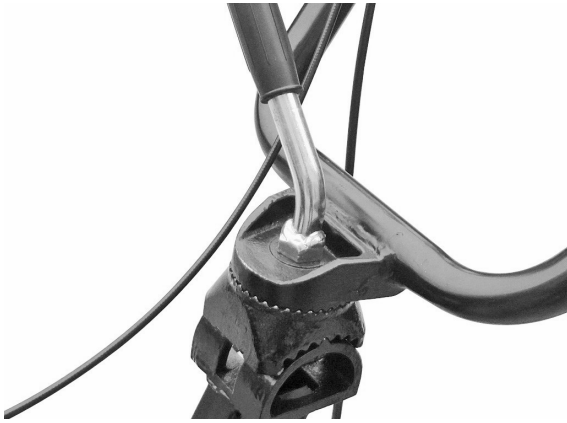

Kuva 5

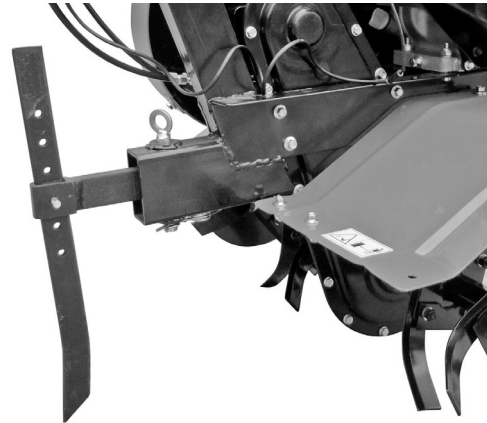

Kuva 6

3. Kytkimen säätö ja käyttö:

Huomautus: ennen kytkimen käyttöä vähennä moottorin nopeutta.

- Kuljettaja voi ohjata moottorin tehoa kytkemällä kytkimen päälle ja pois päältä.
- Kun käyttäjä pitää painettuna kytkimen vipua, kytkin on kytketty, se siirtää virtaa puutarhajyrsimen moottorille ja jyrsimen terät alkava pyöriä (ks. kuva 7).



Kuva 7



Kuva 8

- Kun kuljettaja vapauttaa kytkinvivun, kytkin kytkeytyy pois päältä, moottorin virta ei siirry puutarhajyrsimeen ja terät lakkaavat pyörimästä (ks. kuva 8).

Huomautus: Ennen ohjaustankojen korkeuden säätöä, aseta kone vaakasuoraan tasaiselle maaperälle estääksesi mahdollisen kaatumisen syntymistä.

- Tarkista ensinnäkin kytkimen johdon kireys. Johdossa tulee olla yleensä 4-8 mm vällys; jos näin ei ole, löysennä kiinnitysmutteria ja säädä johtoa. Kun säätö on päättynyt, kiristä lukitusmutteria (ks. kuva 9).
- Tarvittaessa käyttäjä voi käynnistää moottorin tarkistaakseen, kytkeytyykö kytkin kunnolla päälle ja pois.

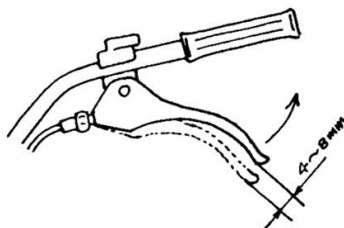

Kuva 9

4. Hihnan kireyden säätö:

- Jos hihnan kireys on normaalien kireysrajojen ulkopuolella, sitä on säädettävä. Löysennä moottorin 4 mutteria (ks. kuva 10 ja 11).
- Kun neljä moottorin mutteria on löysennetty, työnnä moottoria eteenpäin, jos hihna on liian löysällä. Jos hihna on liian kireällä, työnnä moottoria taaksepäin, kunnes hihnan kireys on normaalirajoissa. Kiristä lopuksi moottorin ja liitoslevyn mutterit (ks. kuva 12).

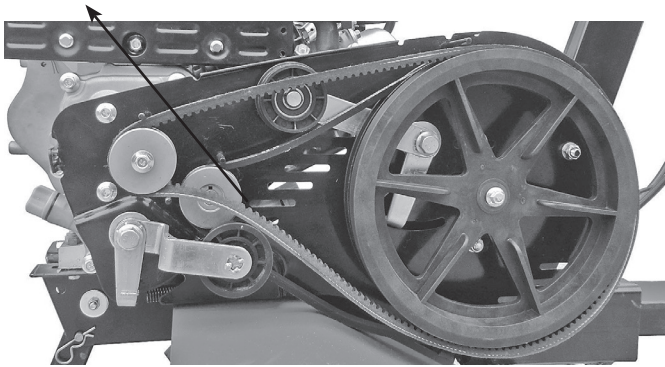

Kuva 10
Moottorin mutterit

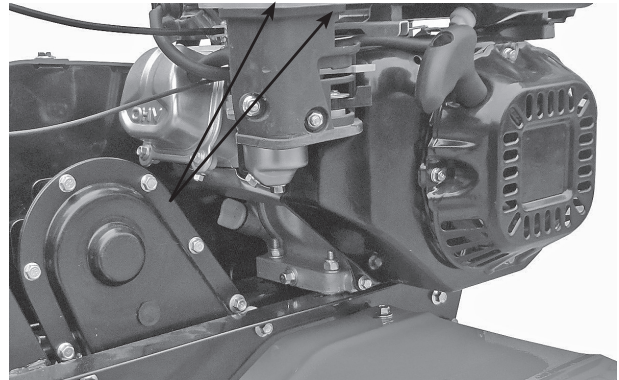

Kuva 11
Moottorin mutterit

5. Kaasuvaijerin säätö

- Normaalinopeus: 1800 ± 100 kierrosta/min; korkea nopeus: 3000 ± 50 kierrosta/min. Nopeutta voidaan säätää käyttämällä kierroslukumittaria.
- Nopeuden tarkastus- ja säätötapa. Kaasuvaijerin säätö

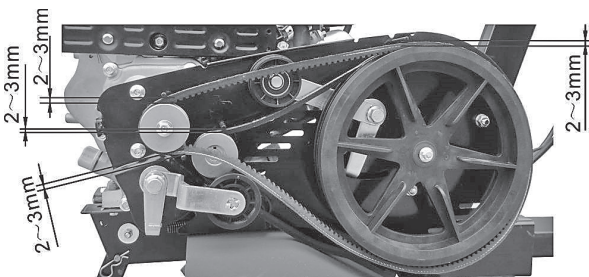

Kuva 12



Kuva 13
Kaasuvipu

- Käännä ohjaustangon kaasuvipu maksimiasentoon ilman kuormaa ja tarkista, näyttääkö kierroslukumittari nopeuden välillä 3600 ± 50 rpm. Käännä sitten vipu minimille ja tarkista, näyttääkö kierroslukumittari nopeuden 1800 ± 100 rpm
- Jos kierroslukumittarin osoittama nopeus ei ole ilmoitettujen rajojen sisällä, moottoria on säädettävä

Moottorin säätämiseksi:

- Tarkista, ovatko kaasuvaijerin liitännät löysät tai katkenneet. Jos näin on, kiristä ne uudelleen.
- Käännä ohjustangon kaasuvipu maksimaaliseen kuormittamattomaan asentoon ja säädä sitten nopeutta säätämällä moottorin kaasumekanismin mutterit sopivaan asentoon.
- Useiden työtuntien jälkeen käyttäjä voi säätää kaasuvaijerin muttereita moottorin säätämiseksi.

6. Käytä vaihteen suunnanvaihtajan vipua:



Varoitus!

Ennen vaihteen suunnanvaihtajan käyttöä, vähennä moottorin nopeutta.

- Käyttäjällä voi ohjata moottorin tehoa kytkemällä vaihteen suunnanvaihtajan päälle ja pois päältä.
- Kun käyttäjä pitää painettuna kytkimen vipua, kytkin on kytketty, siirtää virtaa puutarhajyrsimen moottorille ja terät alkavat pyöriä päinvastaiseen suuntaan (ks. kuva 14).



Kuva 14



Kuva 15

- Kun kuljettaja vapauttaa kytkinvivun, kytkin kytkeytyy pois päältä, moottorin virta ei siirry puutarhajyrsimeen ja terät lakkaavat pyörimästä (ks. kuva 15).

Huomautus: Kun suunnanvaihtajan vipua käytetään, toimi turvallisesti. Kytkinvaijerin väärä säätö vaarantaa tuotteen normaalin käytön.

7. Apupyörän säätö:

- Säädä puutarhajyrsimen apupyörä kuvassa 15 esitettyyn asentoon kun ajetaan tiellä.
- Säädä puutarhajyrsimen apupyörä kuvassa 16 esitettyyn asentoon kun ajetaan pellolla.

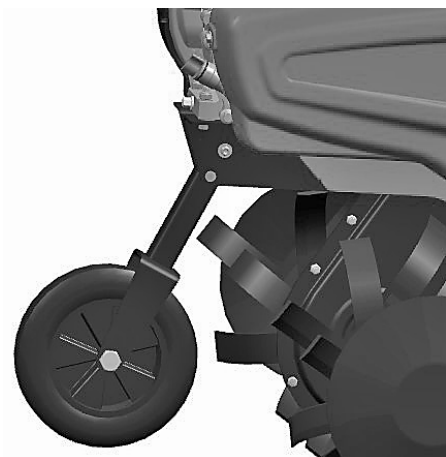

Kuva 15

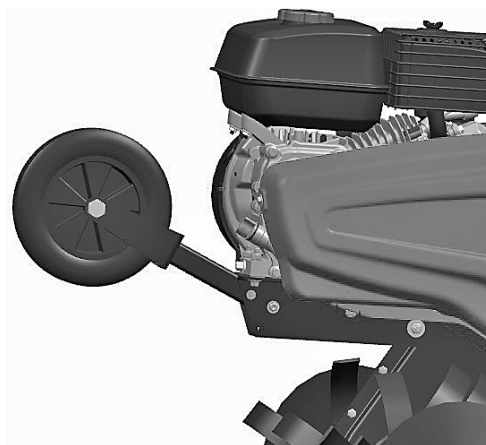

Kuva 16

5. KÄYNNISTYS

5.1. MITEN KONE KÄYNNISTETÄÄN



Varoitus!

Ennen kuin moottori käynnistetään, vaihdevivun on oltava vapaalla. Kytkinvipu on vapautettava.

1. Aseta rikastimen vipu kohtaan CLOSE (kiinni).

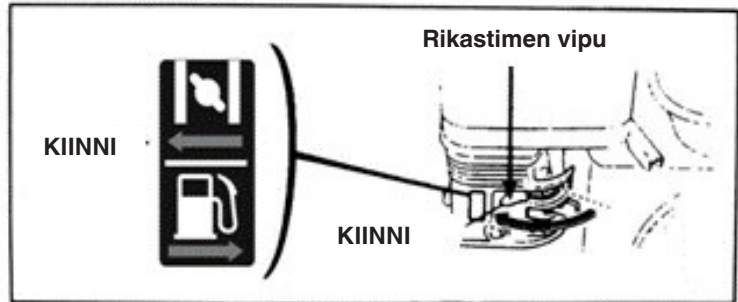

2. Käännä kaasuvipua kevyesti maksimaaliseen nopeuteen.

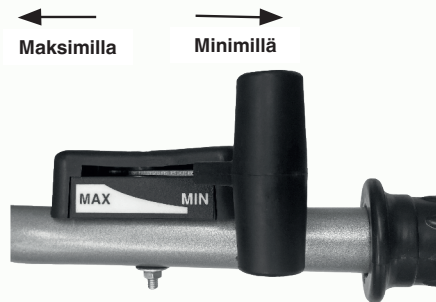

3. Aseta moottori kytkin kohtaan ON (auki).

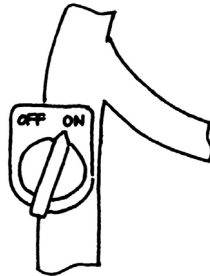

Vedä käynnistysmoottorin kaapelista, kunnes tunnet vastuksen. Vedä sitten nopeasti ulospäin ja voimakkaasti.

Älä vapauta vipua äkillisesti, sillä se voi pompahtaa takaisin ja osua ja vahingoittaa moottoria. Sen vapauttamiseksi, anna sen liukua pitkin käynnistyskaapelia.

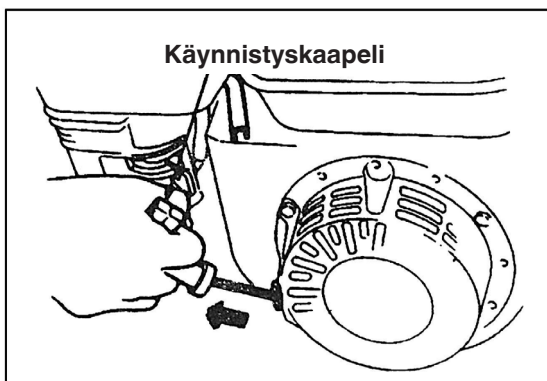

4. Kun moottori on lämmennyt, työnnä rikastimen vipua kevyesti suuntaan OPEN (auki).

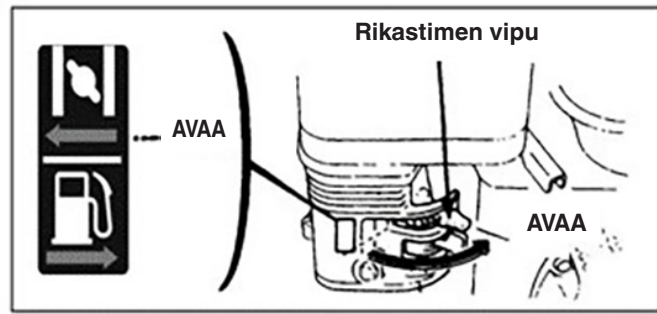

5. Käytä kaasuvipua (tai kuristusventtiilin vipua) moottorin nopeuden säätämiseksi halutulle tasolle.



5.2. MITEN MOOTTORI SAMMUTETAAN

- Hätätilanteessa moottori voidaan sammuttaa kääntämällä moottorin kytkin suoraan OFF-asentoon.
- Normaleissa olosuhteissa noudatettavat vaiheet moottorin sammuttamiseksi ovat seuraavat:

1. Työnnä kaasuvipua minimitason suuntaan.



2. Käännä moottori kytkin kohtaan OFF.

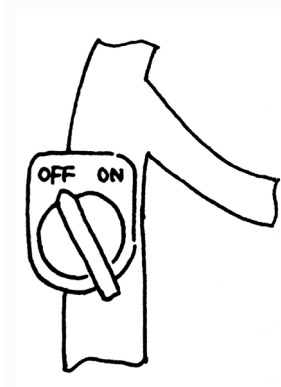

6. BENSIINIMOOTTORIN HUOLTO



Varoitus!

- Pysäytä moottori ennen huoltoa.
- Estä moottorin tahaton käynnistyminen kääntämällä moottorin kytkin asentoon OFF (pysähtynyt) ja irrottamalla sytytystulpan liitäntäjohto.
- Moottorin tarkastuksen ja huollon saa suorittaa vain valtuutettu jälleenmyyjä, ellei käyttäjällä itsellään ole tarkastukseen ja huoltoon soveltuvia työkaluja ja materiaaleja ja hän kykenee korjaamaan ja huoltamaan moottoria.

Huomautus: Moottorin hyvän suorituskyvyn ylläpitämiseksi se on tarkastettava ja säädettävä säännöllisesti. Säännöllinen huolto takaa tuotteen pitkän käyttöiän. Seuraavassa taulukossa on kuvattu tarvittavat huoltovälit ja huollettavat komponentit.

| Huoltojakso Kuukausittain. Todelliset käyttötunnit, jos ne ovat alle kuukauden. | | Päivit- täinen käyttö | Ensimmäisen kuukauden/20 tunnin kuluttua | Jokaisen kauden yhteydessä/50 tunnin välein | 6 kk välein/100 tunnin välein | Joka vuosi/ 300 tunnin välein |
|---|-------------------------|--|--|--|----------------------------------|-------------------------------------|
| Komponentti | | | | | | |
| Moottoriöljy | Öljytason tarkastus | ● | | | | |
| | Öljyn vaihto | | ● | | ● | |
| Voiteluaine alennusvaihteen laatikossa | Voiteluaineen tarkastus | ● | | | | |
| | Voiteluaineen lisäys | | ● | ● | | |
| Ilmansuodatin | Tarkastus | ● | | | | |
| | Puhdistus | ● | | | | |
| Sytytystulppa | Tarkastus ja puhdistus | | | | ● | |
| Kipinäsuoja (valinnainen) | Puhdistus | | | | ● | |
| Säiliö ja polttoaineen suodatin | Puhdistus | | | ● | | |
| Ilmaventtiili | Tarkastus/ säätö | | | | | ● |
| Polttoaineletku | Tarkastus | Kahden vuoden välein (jos tarpeen, vaihda) | | | | ● |

Huomautus:

1. Jos konetta käytetään pölyisissä olosuhteissa, lisää huoltojaksojen tiheyttä.
2. Käyttäjä ei voi purkaa moottoria, ellei hänellä ole asianmukaisia työkaluja ja mekaanisia korjaustaitoja.

6.1. MOOTTORIÖLJYN VAIHTO

Tyhjennä moottoriöljy moottorin lämmittämisen jälkeen varmistaaksesi nopean ja täydellisen öljynpoiston:

- Ruuvaa irti moottoriöljyn mittatikku ja öljyn tyhjennysmutteri tyhjentääksesi moottoriöljyn.
- Ruuvaa öljyn tyhjennysmutteri takaisin kiinni.
- Täytä moottori määritellyllä öljyllä ja tarkista öljytaso.
- Aseta öljyn mittatikku takaisin paikalleen.
- Moottoriöljyn tilavuuden tulee olla 0,6 litraa.

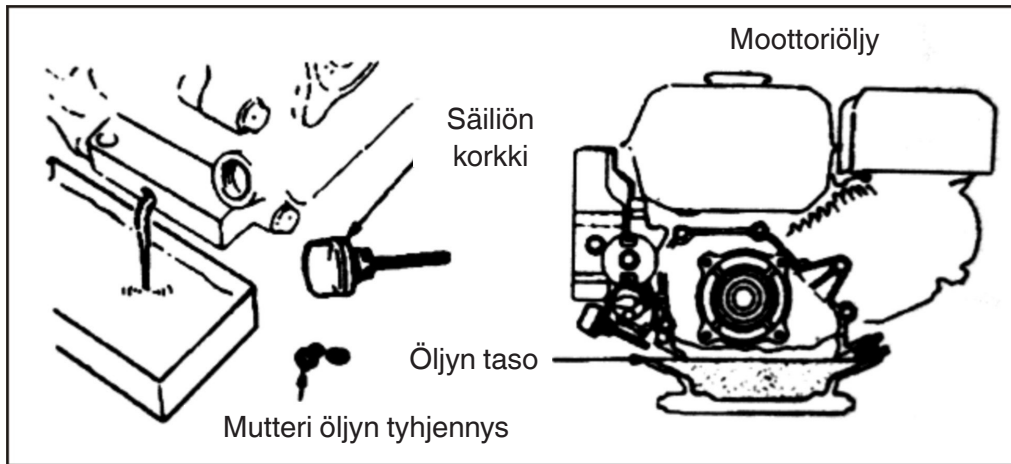

6.2. ILMANSUODATTIMEN HUOLTO

Likainen ilmansuodatin estää ilman pääsyn kaasuttimeen. Kaasuttimen vian välttämiseksi ilmansuodatin on huollettava säännöllisesti. Jos moottorin on toimittava pölyisessä ympäristössä, lisää huoltotiheyttä.



Varoitus!
Älä koskaan käytä bensiiniä tai matalan palamispisteen puhdistusainetta ilmansuodattimen puhdistamiseen, koska se voi aiheuttaa tulipalon.

ILMANSUODATTIMEN HUOLTO

Puhdista 50 tunnin välein (tai 10 tunnin välein erityisen pölyisissä käyttöolosuhteissa) sopivassa liuottimessa ja anna kuivua, kasta se sitten puhtaaseen moottoriöljyyn, kunnes se on täynnä, ja purista sitten ylimääräinen öljy pois.

Huomautus: Älä koskaan yritä käynnistää moottoria ilman ilmansuodatinta. Tämä voi aiheuttaa moottorin nopean kulumisen.

- Pura siipimutteri ja ilmansuodattimen kotelo ja irrota suodatinelementti.
- Käytä syttymätöntä tai korkean leimahduspisteen puhdistusainetta suodatinelementin puhdistamiseen ja anna kuivua.
- Liota suodatinelementtiä moottoriöljyssä ja pyyhi sitten ylimääräinen öljy pois.
- Asemoi suodattava elementti ja ilmansuodattimen kotelo takaisin.

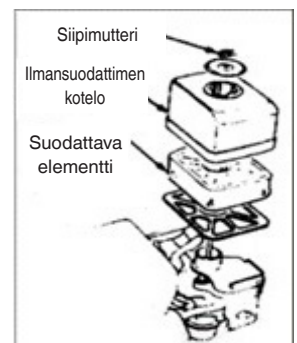

6.3. SYTYTYSTULPAN HUOLTO

Huomautus: Älä koskaan käytä sytytystulppaa kun lämpöväli on väärä. Moottorin normaalin käynnistyksen varmistamiseksi sytytystulpan välin tulee olla sopiva ja siinä ei saa olla kerrostumia.

- Käytä erityistä hylsyavainta sytytystulpan irrottamiseksi

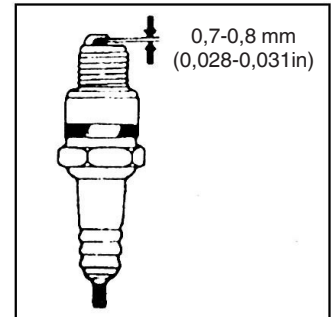
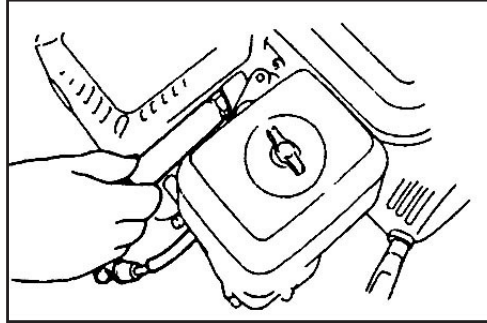
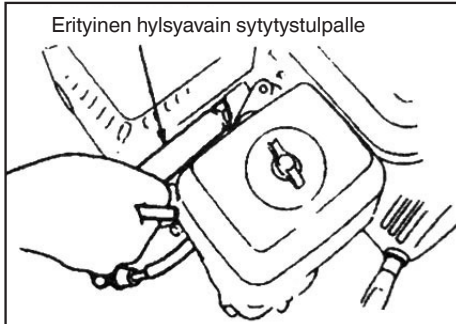

Varoitus!

- Jos moottori on juuri pysähtynyt, äänenvaimennin on erittäin kuuma. Pysy kaukana korkeista lämpötiloista palovammojen välttämiseksi.
- Tarkista sytytystulppa. Jos se on kulunut tai eriste on haljennut tai vaurioitunut, vaihda se; Jos siinä on liikaa hiilikerrostumia, puhdista se teräsharjalla.
- Käytä rakotulkkia sytytystulpan välin mittaamiseen: oikean arvon tulee olla 0,70 ja 0,80 mm välillä.
- Tarkista, että sytytystulpan aluslevy on hyvässä kunnossa. Kierrä sytytystulppa kädelläsi kierteen vahingoittumisen välttämiseksi.
- Kun olet kiertänyt sytytystulpan pohjaan, kiristä sytytystulppa ja aluslevy erityisellä hylsyavaimella.

Huomautus: Jos sytytystulppa on uusi, kiristä sytytystulppaa vielä puoli kierrosta, kun olet painanut aluslevyä lujasti.

Jos sytytystulppa on käytetty, kiristä sitä vielä 1/8-1/4 kierrosta, kun olet painanut aluslevyä lujasti.

Sytytystulpan tulee olla kunnolla kiristetty tai se kuumenee ja vaurioittaa moottoria.



Varoitus!

Jos moottori on juuri pysähtynyt, äänenvaimennin on erittäin kuuma. Älä suorita toimenpiteitä moottorissa ennen kuin se on jäähtynyt.

Huomautus: Kipinäsuoja on huollettava 100 käyttötunnin välein tehokkaan toiminnan varmistamiseksi.

- Löysää kaksi 4 mm:n ruuvia pakoputkesta ja irrota se.
- Löysää neljä 5 mm:n ruuvia äänenvaimentimen suojuksesta äänenvaimentimen suojuksen irrottamiseksi.
- Löysää neljä 4 mm:n ruuvia kipinäsuojasta sen irrottamiseksi äänenvaimentimesta.
- Käytä harjaa hiilikerrostumien poistamiseen kipinäsuojan tiukasta verkosta.

Huomautus: Kipinäsuojassa ei saa olla halkeamia tai vahinkoja. Jos paikalla, vaihda kipinäsuoja.

6.4. KAASUTTIMEN SÄÄTÖ MINIMIKIERROKSILLE

- Käynnistä moottori sen lämmittämiseksi normaalilämpötilaan.
- Kun moottori on minimikierroksilla, säädä venttiilin ulompaa kaasuruuvia normaalin miniminopeuden säätämiseksi.

Normaali miniminopeus 1800±150 kierrosta/min

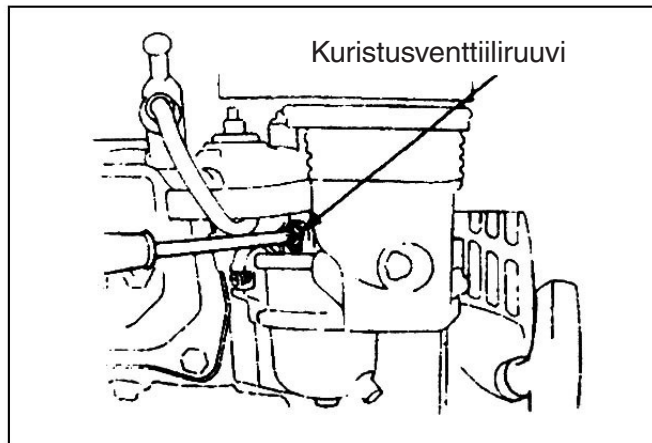

7. SUODATTIMEN PUHDISTUS

Käynnistyksen aiheuttaman kulumisen, kytkimen ja kuormituksen muutosten vuoksi puutarhajyrsimen mutterit voivat löystyä. Bensiinimoottorin alhaisen tehon, suuren polttoaineenkulutuksen ja muiden vikojen vuoksi osat voivat kulua, mikä voi vaarantaa puutarhajyrsimen käyttöä. Näiden mahdollisuuksien rajoittamiseksi tarvitaan tiukkaa ja säännöllistä puutarhajyrsimen huoltoa, jotta se voi säilyttää hyvät tekniset olosuhteet ja kestää pidemmän käyttöiän.

7.1. SISÄÄNAJO

1. Katso oppaasta tietoja bensiinimoottorin sisäänajoista.
2. Uuden tai käytetyn puutarhajyrsimen tulee toimia tunti ilman kuormitusta ja sitten vielä 9 tuntia. Lopuksi sitä voidaan käyttää normaaliin käyttöön.

7.2. PUUTARHAJYRSIMEN TEKNINEN HUOLTO



Varoitus!

Ennen koneessa suoritettavia tarkastuksia, puhdistusta tai huolto-/säätötoimenpiteitä:

- Pysäytä kone ja sammuta moottori.
 - Varmista, että kaikki liikkuvat osat ovat pysähtyneet.
 - Odota, että moottori jäähtyy.
1. Vuorohuolto (ennen ja jälkeen jokaista vuoroa):
 - a) Kuuntele ja tarkkaile epänormaaleja ilmiöitä, kuten melua, ylikuumenemista, löystyneitä muttereita jne.
 - b) Tarkista, ettei bensiinimoottorista vuoda öljyä.
 - c) Tarkista, että bensiinimoottorin öljytasot ovat tasomittarin ylä- ja alamerkkien välissä.
 - d) Poista välittömästi lika, muta, ruoho ja öljytahrat koneesta tai sen lisävarusteista.
 - e) Pidä maataloustoimenpiteitä koskevia rekistereitä.
 2. Ensimmäisen tason huolto (150 työtunnin välein):
 - a) Suorita jokainen huoltovaihe jokaiselle työvuorolle.
 - b) Puhdista alennusvaihteen laatikko ja vaihda voitelurasva
 3. Toisen tason huolto (800 työtunnin välein):
 - a) Suorita jokainen huoltovaihe 150 työtuntia kohti.
 - b) Tarkista hammastukset ja laakerit. Jos yksi niistä on erittäin kulunut, vaihda se uuteen.
 - c) Jos jokin puutarhajyrsimen osista tai komponenteista, kuten terät tai mutterit, on vaurioitunut, vaihda ne uusiin!
 4. Korjaukset ja tekniset tarkastukset (1500-2000 työtunnin välein):
 - a) Anna koko kone purettavaksi paikalliselle jälleenmyyjälle puhdistusta ja tarkastusta varten. Jos jokin osista tai komponenteista on erittäin kulunut, vaihda tai korjaa ne.
 5. Bensiinimoottorin korjaus ja huolto on suoritettava oppaan mukaisesti.

7.3. MINIPUUTARHAJYRSIMEN TEKNINEN HUOLTOTAULUKKO

(√ MERKITYY KOHTA ON HUOLLETTAVA)

| Työjakso Huolto- tyyppi | Päivit- täin | 8 työtunnin kuluttua keskimääräisellä kuormituksella | Ensimmäisen kuukauden/20 tunnin kuluttua | Kolmannen kuukauden/150 tunnin kuluttua | Vuosittain/ 1 000 tunnin välein | 2 vuoden tai 2 000 tunnin välein |
|--|-----------------|---|--|---|------------------------------------|--|
| Ruuvien ja muttereiden tarkastus ja kiristys | √ | | | | | |
| Uuden moottoriöljyn tarkastus ja lisäys | √ | | | | | |
| Moottoriöljyn puhdistus ja vaihto | | (Ensimmäinen kerta) | (Toinen kerta) | √(kolmas kerta ja seuraavat) | | |
| Tarkista öljyvuodot | √ | | | | | |
| Puhdista lika, nurmikko ja öljyläikät | √ | | | | | |
| Vianmääritys | √ | | | | | |
| Käyttöosien säätö | √ | | | | | |
| Hihnan kireys (*) | √ | | | | | |
| Hammastukset ja laakerit (*) | | | | | √ | |

(*) Toimenpide, jonka saa suorittaa joko jälleenmyyjä tai valtuutettu huoltokeskus.

7.4. PITKÄAIKAINEN MINIPUUTARHAJYRSIMEN VARASTOINTI

Jos minipuutarhajyrsintä on säilytettävä pitkään, suorita seuraavat toimenpiteet ruosteen ja eroosion välttämiseksi.

1. Tiivistä ja säilytä bensiinimoottori bensiinimoottorin ohjekirjan ohjeiden mukaisesti.
2. Puhdista lika ja lima pinnalta.
3. Tyhjennä voiteluaine vaihteistosta ja täytä se uudella voiteluaineella.
4. Levitä korroosionestoöljyä ei-alumiiniseoksen pinnan maalaamattomiin osiin.
5. Säilytä tuote turvallisessa, suljetussa, hyvin ilmastoidussa ja kuivassa paikassa.
6. Säilytä työkalut, laatuodistus ja käyttöopas koneen mukana.

7.5. KULJETUS

Liikuttamiseen vaaditaan trukki. Maksimileveyteen levitetty haarukat työnnetään lavassa oleviin aukkoihin. Koneen massa on osoitettu nimiketarrassa. Kuljetuspyörien avulla (Fig. 1 part. 3) on mahdollista siirtää puutarhajyrsin käyttöalueelle kätevästi ja vaivattomasti. Ennen koneen kuljettamista, sammuta moottori.

8. VIANETSINTÄ

Jos moottoria ei voi käynnistää, tarkista, että:

1. moottorin kytkin on kohdassa ON;
2. koneessa on riittävästi voiteluainetta;
3. polttoaineen venttiili on kohdassa ON;
4. polttoainetta on säiliössä;
5. polttoaine saavuttaa kaasuttimet; sen tarkistamiseksi käyttäjä voi löysentää kaasuttimen tyhjennysmutterin ja asemoida kaasuttimen venttiilin kohtaan ON.



Varoitus!

Jos polttoainetta vuotaa, poista se varovasti ja anna sen kuivua ennen kuin tarkistat sytytystulpan tai käynnistät moottorin, sillä läikkynyt polttoaine ja sen höyryt voivat aiheuttaa tulipalon.

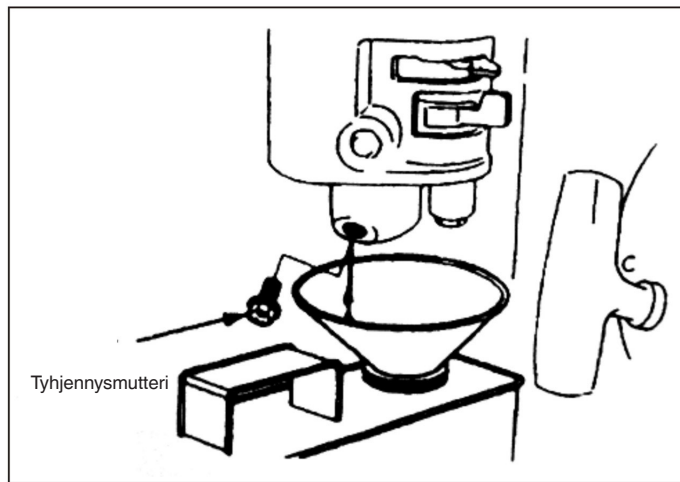

6. sytytystulppa saa aikaan kipinän.
 - a) Irrota sytytystulpan korkki, ota pöly pois ja irrota sytytystulppa.
 - b) Asenna sytytystulpan korkki sytytystulpan päälle.
 - c) Liitä sytytystulpan metallinen runko moottorin päähän. Vedä kevyesti käynnistysmoottorista tarkistaaksesi, että kipinöitä muodostuu. Jos näin tapahtuu, asenna sytytystulppa ja käynnistä moottori.
7. Jos moottori ei vielä käynnisty, anna se valtuutetun jälleenmyyjän korjattavaksi.

FR - TRADUCTION DES INSTRUCTIONS ORIGINALES

TABLE DES MATIÈRES

| | |
|---|-----------|
| 1. NORMES DE SÉCURITÉ | 2 |
| 1.1. FORMATION..... | 2 |
| 1.2. PRÉPARATIFS..... | 2 |
| 1.3. FONCTIONNEMENT | 2 |
| 1.4. RÉPARATION, ENTRETIEN ET STOCKAGE | 3 |
| 2. SYMBOLES DE SÉCURITÉ | 3 |
| 3. BRÈVE INTRODUCTION À LA MOTOBINEUSE | 4 |
| 3.1. PRINCIPAUX PARAMÈTRES TECHNIQUES..... | 4 |
| 3.2. PRINCIPALES PIÈCES ET COMPOSANTS DE LA MOTOBINEUSE | 4 |
| 4. FONCTIONNEMENT DE LA MOTOBINEUSE | 5 |
| 4.1. ENTRETIEN ORDINAIRE..... | 5 |
| 4.2. RÉGLAGES DE LA MOTOBINEUSE | 6 |
| 5. DÉMARRAGE | 10 |
| 5.1. COMMENT DÉMARRER LA MACHINE..... | 10 |
| 5.2. COMMENT ARRÊTER LE MOTEUR..... | 11 |
| 6. ENTRETIEN DU MOTEUR À ESSENCE | 12 |
| 6.1. CHANGEMENT D'HUILE MOTEUR..... | 13 |
| 6.2. ENTRETIEN DU FILTRE À AIR..... | 13 |
| 6.3. ENTRETIEN DE LA BOUGIE D'ALLUMAGE..... | 14 |
| 6.4. RÉGLAGE DU CARBURATEUR AU RÉGIME MINIMUM..... | 15 |
| 7. ENTRETIEN DU FILTRE | 16 |
| 7.1. RODAGE..... | 16 |
| 7.2. ENTRETIEN TECHNIQUE DE LA MOTOBINEUSE..... | 16 |
| 7.3. TABLEAU D'ENTRETIEN TECHNIQUE DE LA MINI MOTOBINEUSE (L'ÉLÉMENT MARQUÉ D'UN ✓ DOIT ÊTRE ENTRETENU)..... | 17 |
| 7.4. STOCKAGE À LONG TERME DE LA MINI MOTOBINEUSE | 17 |
| 7.5. TRANSPORT | 17 |
| 8. DÉPANNAGE | 18 |



Attention !

Veillez accorder une attention particulière aux informations suivantes : Lisez attentivement ce manuel d'utilisation et d'entretien avant de commencer les opérations et suivez le manuel pendant les opérations. Si vous travaillez conformément au manuel, votre motobineuse conçue par notre société fonctionnera de manière sûre et fiable sans endommager l'équipement et sans causer de blessures graves. Si, en revanche, vous ne suivez pas les recommandations du manuel, vous risquez d'endommager gravement l'appareil ou de vous blesser.

Remarque : En cas de problème avec la machine, ou si vous avez des doutes sur son fonctionnement, contactez votre revendeur local.

1. NORMES DE SÉCURITÉ

1.1. FORMATION

- a) Lire attentivement le manuel de l'utilisateur. Familiarisez-vous avec la méthode correcte d'utilisation de la machine. Apprenez à arrêter la machine et à débrayer rapidement les dispositifs de commande.
- b) Il est strictement interdit de laisser des enfants utiliser la machine ! Les adultes ne peuvent utiliser la machine qu'après avoir lu attentivement le manuel !
- c) Assurez-vous qu'aucune autre personne ou chose, en particulier des enfants ou des animaux, présentant un risque potentiel pour la sécurité, ne se trouve dans la zone de travail.

1.2. PRÉPARATIFS

- a) Vérifiez attentivement la zone de travail et retirez tous les éléments inutiles.
- b) Avant de démarrer le moteur, placez le levier au point mort.
- c) Ne pas utiliser la machine sans vêtements appropriés. Si la zone de travail présente une surface glissante, portez des chaussures antidérapantes pour améliorer votre stabilité.
- d) Manipulez le carburant, qui est hautement inflammable, avec précaution ! Prêtez attention aux recommandations suivantes :
 - 1) Utilisez un récipient approprié pour stocker le carburant.
 - 2) Ne remplissez jamais le réservoir lorsque le moteur tourne ou est chaud.
 - 3) Soyez toujours prudent lorsque vous remplissez le réservoir en extérieur. Ne jamais remplir le réservoir dans un lieu fermé.
 - 4) Avant de démarrer la machine, serrez le bouchon du réservoir et nettoyez les résidus de carburant.
- e) Ne faites aucun réglage pendant que le moteur tourne !
- f) Le port de lunettes de sécurité est obligatoire pour toute opération ou intervention sur la machine, comme la préparation et l'entretien.

1.3. FONCTIONNEMENT

- a) Lors du démarrage du moteur, le levier de vitesse doit être au point mort. Ne pas approcher/positionner les mains et les pieds sous les pièces en rotation.
- b) Lorsque vous utilisez/traversez une route pavée, un trottoir ou une autoroute avec la machine, faites attention aux conditions de circulation pour détecter les dangers potentiels ! Il est strictement interdit de transporter des personnes !
- c) Lorsque la machine heurte des objets, arrêtez immédiatement le moteur et vérifiez soigneusement si la motobineuse est endommagée. Si la machine est endommagée, réparez-la avant de reprendre le travail.
- d) Faites toujours attention aux conditions environnementales pour éviter de glisser ou de tomber.
- e) Si la machine vibre anormalement, coupez immédiatement le moteur ! Localisez la cause : des vibrations anormales indiquent un problème.
- f) Arrêtez toujours le moteur avant de quitter le lieu d'utilisation pour réparer, régler, contrôler ou retirer des objets coincés entre les lames !
- g) Si la machine est laissée sans surveillance par l'opérateur, prenez toutes les mesures préventives nécessaires, comme débrayer l'arbre de transmission, abaisser les dispositifs auxiliaires, placer le levier de démarrage au point mort et couper le moteur.
- h) Avant de nettoyer, réparer ou contrôler la machine, l'opérateur doit couper le moteur et s'assurer que les pièces mobiles sont arrêtées.
- i) Les émissions du moteur sont nocives. N'allumez pas la machine dans un lieu fermé !
- j) N'utilisez jamais la motobineuse sans les équipements de protection, les protections ou autres dispositifs de sécurité appropriés !
- k) Gardez la machine hors de portée des enfants ou des animaux domestiques lorsqu'elle est en fonctionnement.

- l) Ne surchargez pas la machine avec une profondeur de binage trop importante ou une vitesse trop élevée.
- m) N'utilisez pas la machine à pleine vitesse sur une route glissante. Faites attention lorsque vous manœuvrez en marche arrière !
- n) Ne laissez personne s'approcher de la machine en marche.
- o) Seuls les outils et accessoires (comme un contrepoids) autorisés par le fabricant peuvent être utilisés.
- p) N'utilisez jamais la motobineuse si la visibilité est réduite ou si les conditions de luminosité sont insuffisantes.
- q) Faites attention lorsque vous travaillez un sol dur, car les lames peuvent se coincer dans le sol et projeter la machine vers l'avant. Si cela se produit, relâchez le guidon et n'essayez pas de contrôler la machine.
- r) N'utilisez jamais la motobineuse sur un terrain en forte pente.
- s) Veillez à ne pas faire basculer la machine lorsque vous vous déplacez sur un terrain en pente, que ce soit en montée ou en descente.

1.4. RÉPARATION, ENTRETIEN ET STOCKAGE

- a) Maintenez la machine, les accessoires et l'équipement connexe, y compris la batterie, dans un état de fonctionnement sûr. Si possible, débranchez la batterie avant de ranger la machine pour éviter qu'elle ne gèle et rechargez-la partiellement si nécessaire.
- b) À intervalles réguliers, vérifiez que les vis des outils de coupe, du moteur, etc. sont correctement fixées pour garantir un fonctionnement sûr de la machine.
- c) Stockez la machine à l'abri et toujours à l'écart de flammes éventuelles. Laissez le moteur refroidir avant de ranger la machine.
- d) Il est important de conserver le manuel si la motobineuse n'est pas utilisée pendant une longue période.
- e) Ne réparez pas la machine si vous ne disposez pas des outils appropriés et du manuel d'instructions pour le démontage, le montage et la réparation de la machine.

2. SYMBOLES DE SÉCURITÉ

Des blessures graves peuvent survenir si vous ne faites pas attention aux symboles suivants. Lisez attentivement les symboles du manuel et les consignes de sécurité.

Si les symboles se détachent ou sont illisibles, contactez votre distributeur pour les remplacer.

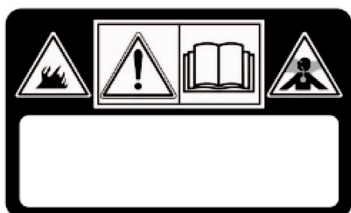

ATTENTION !

Lire les instructions avant d'utiliser la machine
DANGER ! Les moteurs émettent du monoxyde de carbone.

DANGER ! Le combustible est inflammable et explosif.



ATTENTION !

DANGER ! Tenir à l'écart des surfaces chaudes.

DANGER ! Gardez les mains et les pieds éloignés des pièces en rotation.



DANGER ! Maintenez la zone de travail à l'écart des personnes, des enfants et des animaux.

DANGER ! Rotation rouet. Rester à l'écart des fraises à tout moment

3. BRÈVE INTRODUCTION À LA MOTOBINEUSE

3.1. PRINCIPAUX PARAMÈTRES TECHNIQUES

| | |
|------------------------------------|------------------------|
| Puissance | 3,5 kW |
| Tours moteur | 3300 min ⁻¹ |
| Démarrage | Démarrage avec lanceur |
| Poids net/brut | 62.5 kg |
| Largeur de travail | 82 cm |
| Profondeur atteinte | ≥10 cm |
| Vitesse de travail | 0,1~0,3 m/s |
| Transmission | Courroie et chaîne |
| Vitesse de rotation | 120 tpm |
| Niveau de puissance sonore mesuré | 95.21 dB (A) |
| Incertitude | 2.0 dB (A) |
| Niveau de puissance sonore garanti | 97 dB (A) |
| Niveau de pression sonore | 75.21 dB (A) |
| Incertitude | 1.46 dB (A) |
| Vibrations transmises aux mains | < 2.5 m/s ² |
| Incertitude | 2.0 m/s |

3.2. PRINCIPALES PIÈCES ET COMPOSANTS DE LA MOTOBINEUSE

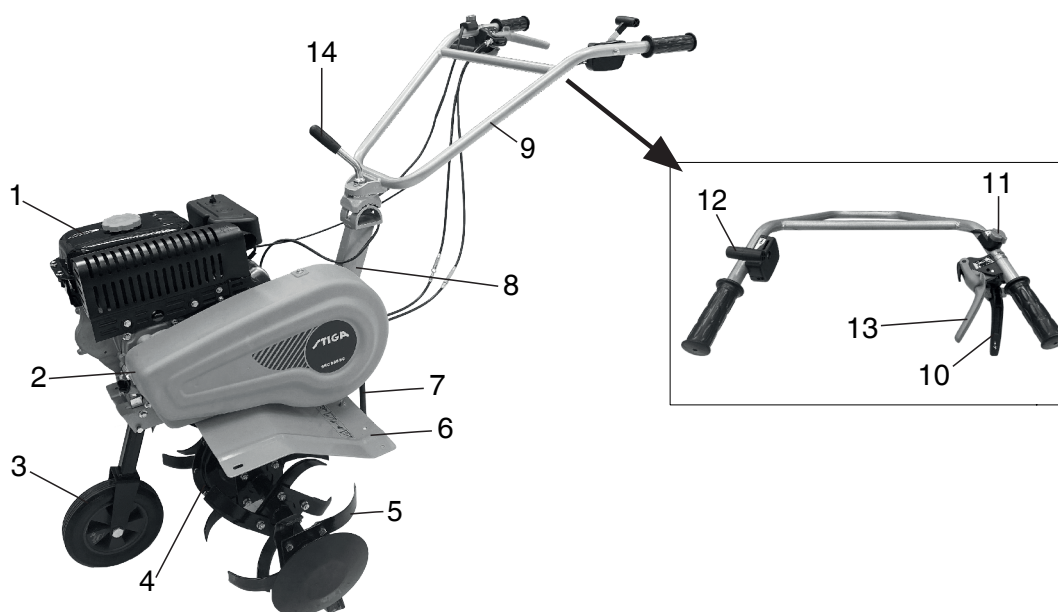

Figure 1

- | | | |
|--|--------------------------------------|--------------------|
| 1. Moteur à essence | 2. Protection courroie | 3. Roue auxiliaire |
| 4. Boîte de vitesse | 5. Fraise | 6. Carter |
| 7. Patin de profondeur | 8. Bride | 9. Guidon |
| 10. Levier d'embrayage, alimentation | 11. Levier de débrayage | 12. Accélérateur |
| 13. Levier d'embrayage, marche arrière | 14. Système de réglage de la hauteur | |

4. FONCTIONNEMENT DE LA MOTOBINEUSE

Avant qu'une motobineuse ne quitte l'usine, elle fait l'objet d'un premier rodage. L'opérateur doit toujours vérifier tous les mécanismes de la machine et les régler avant de l'utiliser.

4.1. ENTRETIEN ORDINAIRE

1. Contrôler l'huile moteur



Attention !

Le moteur a une capacité de 0,6 litre d'huile moteur. Si le niveau d'huile est plus bas lorsque l'opérateur utilise le moteur, ce dernier sera sérieusement endommagé.



Attention !

Utilisez une huile moteur propre et de haute qualité pour les moteurs à quatre temps. L'utilisation d'une huile impure ou de tout autre type d'huile moteur réduira la durée de vie du moteur.

- Placez le moteur en position horizontale
- Dévissez la jauge d'huile et nettoyez-la (voir Fig. 2).
- Insérez la jauge d'huile dans le goulot de remplissage d'huile (n'engagez pas les parties filetées).
- Extrayez la jauge d'huile pour contrôler le niveau d'huile. Si elle se trouve dans le rayon marqué de la jauge, vous n'avez rien à faire.
- L'huile moteur SAE15W -40 est un lubrifiant à usage général et convient aux températures ambiantes les plus courantes (Voir tableau 1).

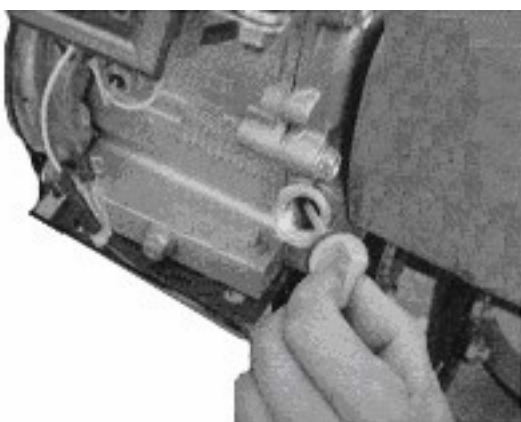

Figure 2



Tableau 1

2. Contrôler le lubrifiant dans la boîte de vitesses
 - Placer la motobineuse sur une surface horizontale et dévisser le bouchon (voir Fig.4).
 - Il est recommandé d'ajouter un lubrifiant approprié à la boîte de vitesses toutes les 50 heures.
 - Le lubrifiant recommandé est une graisse à base de calcium.

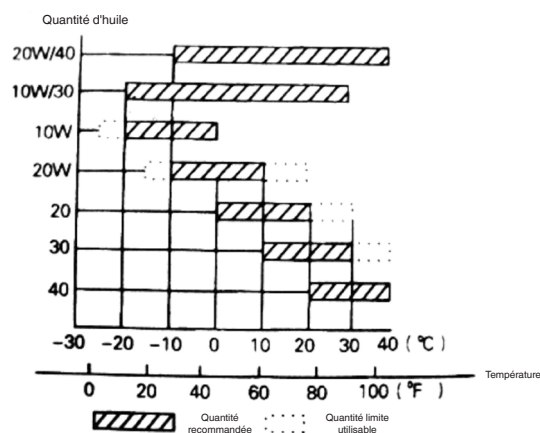
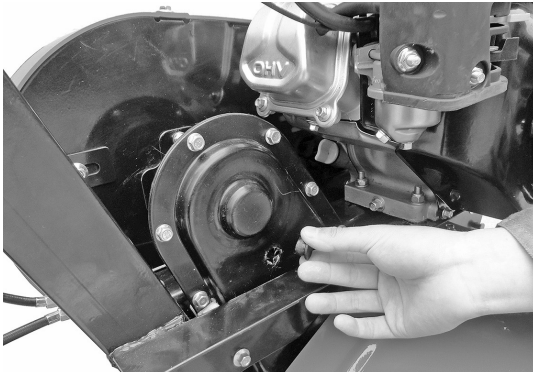

Figure 4

3. Entretien du filtre à air



Attention !

Ne pas démarrer le moteur sans filtre à air, sinon il s'usera plus vite.

4.2. RÉGLAGES DE LA MOTOBINEUSE

1. Réglage du guidon ;

Remarque : Avant de régler la hauteur du guidon, placez la machine à l'horizontale sur un sol plat pour éviter les chutes accidentelles.

- Desserrez le dispositif de réglage du guidon et sélectionnez le trou dans la position appropriée. Réglez la barre transversale du guidon à la hauteur de la taille de l'opérateur, puis tournez le dispositif de réglage pour le bloquer (voir Fig. 5).
2. Réglage de la profondeur de travail :
 - Réglez la profondeur en ajustant la profondeur de la direction du patin. En particulier, l'abaissement du levier augmente la profondeur de travail du sol, tandis que l'élévation du levier diminue la profondeur de travail. (Voir Fig. 6).

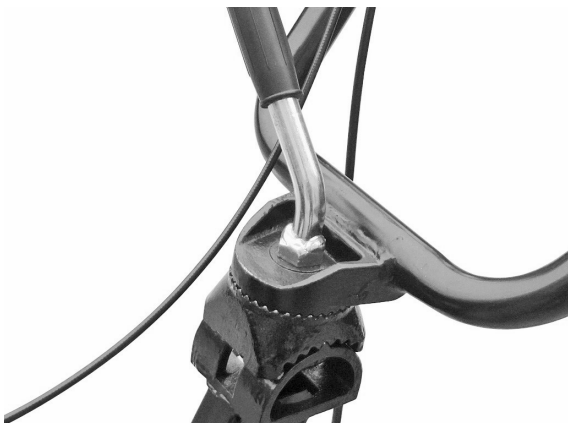

Figure 5

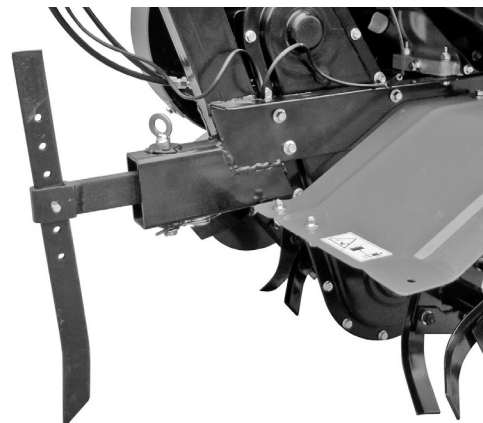

Figure 6

3. Réglage et utilisation de l'embrayage :

Remarque : Avant d'utiliser l'embrayage, réduisez le régime moteur.

- En engageant et en désengageant l'embrayage, l'opérateur peut contrôler la puissance du moteur.
- Lorsque l'opérateur maintient le levier d'embrayage enfoncé, l'embrayage est engagé, la puissance est transmise au moteur de la motobineuse et les fraises commencent à tourner (voir Fig. 7).

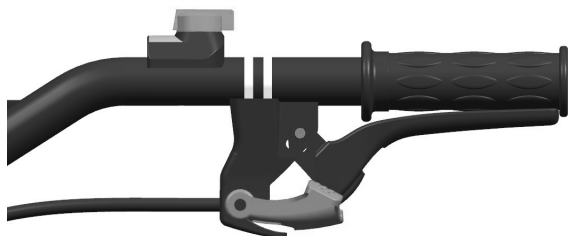

Figure 7



Figure 8

- Lorsque l'opérateur relâche le levier d'embrayage, l'embrayage est désengagé, le courant du moteur n'est pas transmis au moteur de la motobineuse et les fraises cessent de tourner (Voir Fig. 8).

Remarque : Avant de régler la hauteur du guidon, placez la machine à l'horizontale sur un sol plat pour éviter les chutes accidentelles.

- Vérifiez d'abord la tension du câble d'embrayage. Normalement, le câble doit avoir un jeu de 4 à 8 mm ; si ce n'est pas le cas, desserrez l'écrou de retenue et ajustez le câble. Une fois le réglage terminé, serrez l'écrou de retenue (Voir Fig. 9).
- Si nécessaire, l'opérateur peut démarrer le moteur pour vérifier si l'embrayage s'engage et se désengage correctement.

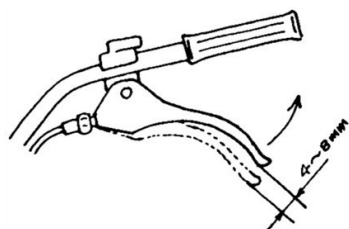

Figure 9

4. Réglage de la tension de la courroie :

- Si la tension de la courroie est en dehors de la plage de tension normale, elle doit être réglée. Desserrer les 4 écrous sur le moteur (voir Fig. 10 et 11).
- Après avoir desserré les quatre écrous du moteur, si la courroie est trop lâche, poussez le moteur vers l'avant ; si la courroie est trop tendue, poussez le moteur vers l'arrière jusqu'à ce que la tension de la courroie soit dans les limites acceptables. Enfin, serrez les écrous du moteur et de la plaque de connexion (voir Fig. 12).

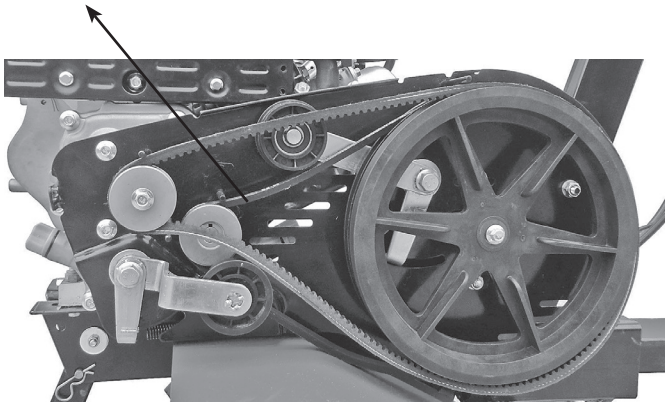

Figure 10
Écrous du moteur

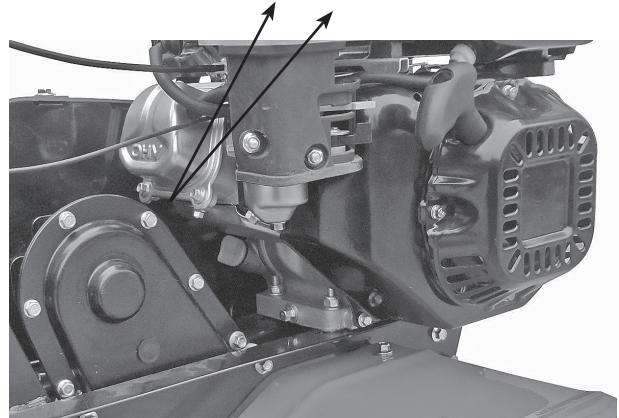

Figure 11
Écrous du moteur

5. Réglage du câble d'accélération. :

- Vitesse normale : 1800 ± 100 tpm ; vitesse élevée : 3000 ± 50 tpm. La vitesse peut être réglée à l'aide d'un tachymètre.
- Mode de contrôle et réglage de la vitesse. Réglage du câble d'accélération.

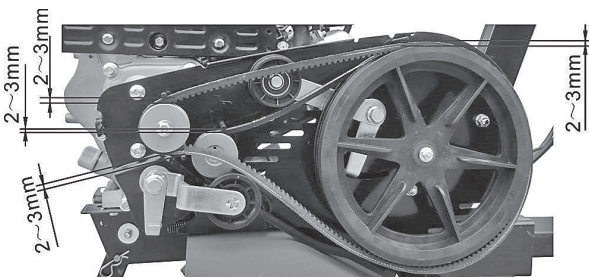

Figure 12



Figure 13
Accélérateur

- Tourner le levier d'accélération du guidon au maximum sans charge et vérifiez si le tachymètre indique une vitesse comprise entre 3600 ± 50 tr/min. Tournez ensuite le levier au ralenti et vérifiez si le tachymètre indique une vitesse de 1800 ± 100 tr/min.
- Si la vitesse indiquée par le tachymètre ne se situe pas dans les limites indiquées, le moteur doit être réglé.

Pour régler le moteur :

- a) Vérifiez si les connexions du câble d'accélérateur sont lâches ou coupées. Si c'est le cas, resserrez-les.
- b) Tournez la manette d'accélérateur sur le guidon à fond sans charge, puis modérez la vitesse en réglant les écrous du mécanisme d'accélérateur à la position approprié.
- c) Après de nombreuses heures de travail, l'opérateur peut ajuster les écrous du câble d'accélérateur pour régler le moteur.

6. Utilisation du levier d'inverseur :



Attention !

Avant d'utiliser le levier de marche arrière, réduisez le régime moteur.

- En engageant et désengageant le levier de vitesses, l'opérateur peut contrôler la puissance du moteur.
- Lorsque l'opérateur maintient le levier d'embrayage enfoncé, l'embrayage est engagé, la puissance est transmise au moteur de la motobineuse et les fraises commencent à tourner dans le sens inverse (Voir Fig. 14).



Figure 14



Figure 15

- Lorsque l'opérateur relâche le levier d'embrayage, l'embrayage est désengagé, le courant du moteur n'est pas transmis au moteur de la motobineuse et les fraises cessent de tourner (Voir Fig. 15).

Remarque : Lorsque vous utilisez le levier de marche arrière, faites-le en toute sécurité. Un mauvais réglage du câble d'embrayage nuit au fonctionnement normal.

7. Réglage de la roue auxiliaire :

- Réglez la roue auxiliaire de la motobineuse dans la position indiquée sur la Fig. 15 lors des transports sur route.
- Réglez la roue auxiliaire de la motobineuse dans la position indiquée sur la Fig. 16 lors des transports sur un terrain.

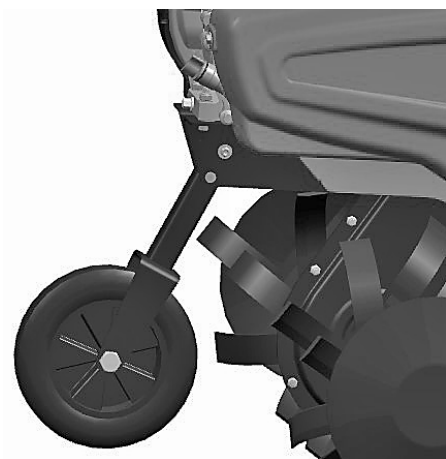

Figure 15

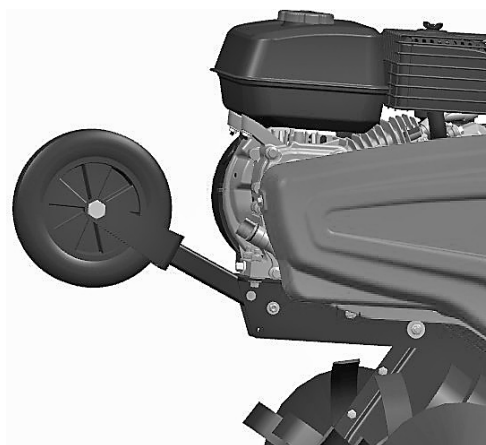

Figure 16

5. DÉMARRAGE

5.1. COMMENT DÉMARRER LA MACHINE



Attention !

Avant de démarrer le moteur, le levier de vitesse doit être au point mort. Le levier d'embrayage doit être relâché.

1. Placez le levier d'air sur CLOSE (fermé).

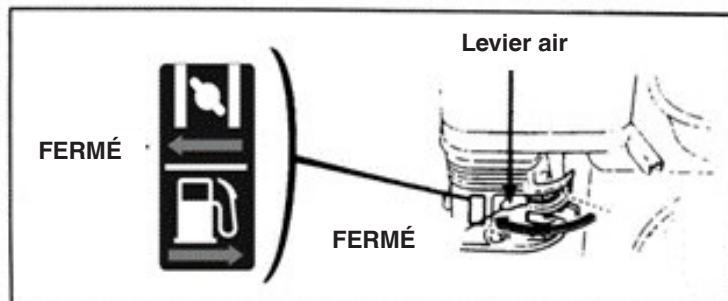

2. Tournez légèrement la manette des gaz vers la vitesse maximale.

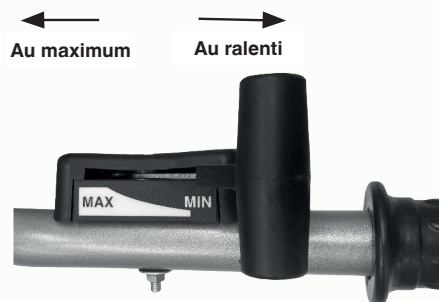

3. Placez l'interrupteur du moteur sur ON (ouvert).

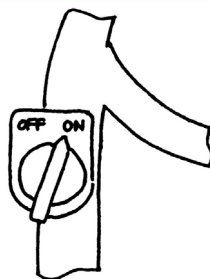

Tirez légèrement sur le câble du démarreur jusqu'à ce qu'il résiste, puis tirez-le rapidement et énergiquement vers l'extérieur.

Ne relâchez pas brusquement le lanceur, car il pourrait rebondir, heurter et endommager le moteur. Pour le libérer, faites-le glisser lentement le long du câble du démarreur.

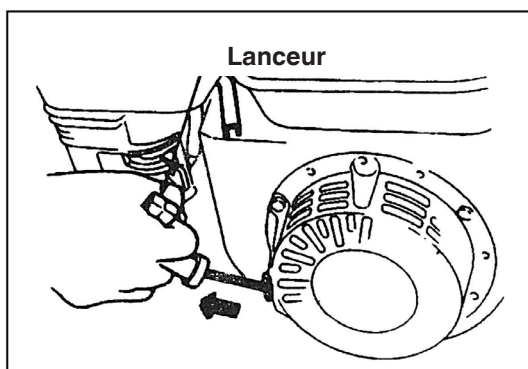

- Une fois le moteur réchauffé, poussez légèrement le levier d'air vers OPEN.

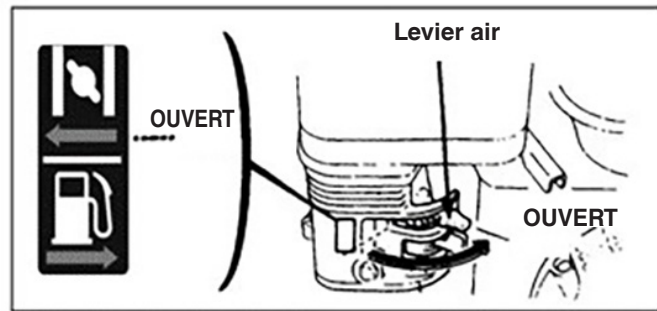

- Utilisez le levier de l'accélérateur (ou le levier du papillon des gaz) pour régler le régime du moteur au niveau requis.

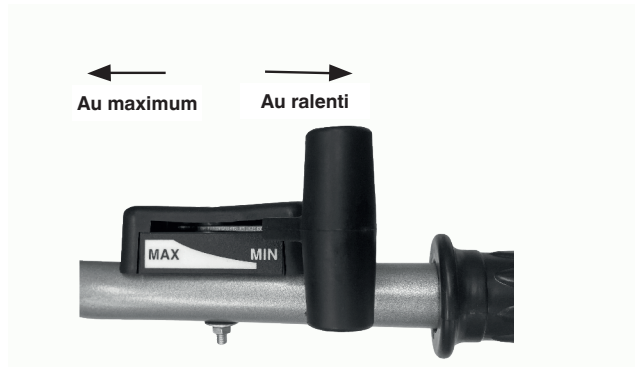

5.2. COMMENT ARRÊTER LE MOTEUR

- En cas d'urgence, le moteur peut être arrêté en mettant directement l'interrupteur du moteur sur OFF.
- Dans des conditions normales, les étapes pour arrêter le moteur sont les suivantes :

- Poussez la manette des gaz au ralenti.

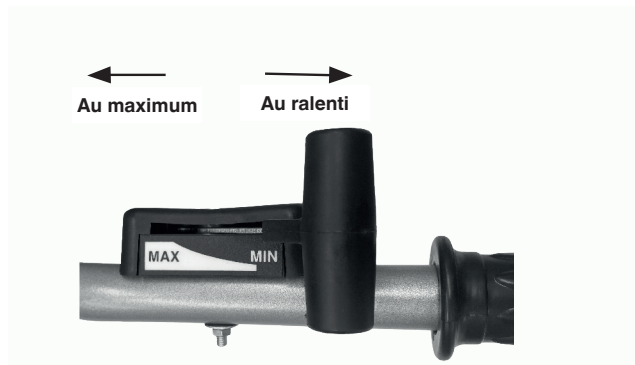

- Mettez l'interrupteur du moteur sur OFF.

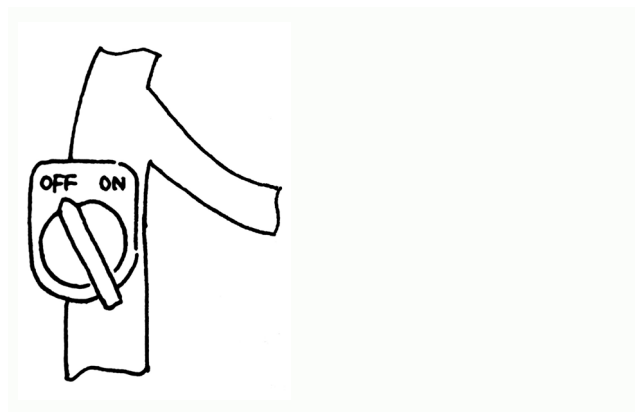

6. ENTRETIEN DU MOTEUR À ESSENCE



Attention !

- Arrêtez le moteur avant l'entretien.
- Pour éviter un démarrage accidentel du moteur, mettez l'interrupteur du moteur sur OFF (arrêt) et retirez la ligne de connexion de la bougie d'allumage.
- L'inspection et l'entretien du moteur ne peuvent être effectués que par un distributeur agréé, à moins que l'utilisateur ne soit lui-même en possession des outils et du matériel appropriés pour l'inspection et l'entretien et qu'il soit capable de réparer et d'entretenir le moteur.

Remarque : Pour maintenir de bonnes performances du moteur, il faut le contrôler et le régler régulièrement. Un entretien régulier garantit une longue durée de vie du produit. Le tableau suivant décrit les intervalles de maintenance requis et les composants à entretenir.

| Cycle de maintenance Mensuel. Pour les heures réelles d'utilisation, si elles sont inférieures à un mois. | | Utilisation quotidienne | Après le premier mois/ après 20 heures | Chaque saison/toutes les 50 heures | Tous les 6 mois/toutes les 100 heures | Tous les ans/ toutes les 300 heures |
|--|----------------------------|--|--|------------------------------------|---------------------------------------|-------------------------------------|
| | | | | | | |
| Huile moteur | Contrôle du niveau d'huile | ● | | | | |
| | Changement d'huile | | ● | | ● | |
| Lubrifiant dans la boîte de vitesses (présent sur certains modèles) | Contrôle du lubrifiant | ● | | | | |
| | Ajout de lubrifiant | | ● | ● | | |
| Filtre à air | Contrôle | ● | | | | |
| | Nettoyage | ● | | | | |
| Bougie d'allumage | Contrôle et nettoyage | | | | ● | |
| Pare-étincelles (en option) | Nettoyage | | | | ● | |
| Réservoir et filtre carburant | Nettoyage | | | ● | | |
| Valve d'air | Contrôle/ Réglage | | | | | ● |
| Ligne carburant | Contrôle | Tous les deux ans (si nécessaire, remplacer) ● | | | | |

Remarque :

1. Si la machine est utilisée dans des conditions poussiéreuses, augmentez la fréquence de l'entretien.
2. L'utilisateur ne peut démonter le moteur que s'il dispose d'outils appropriés et de compétences en matière de réparation mécanique.

6.1. CHANGEMENT D'HUILE MOTEUR

Vidangez l'huile moteur après avoir fait chauffer le moteur pour assurer une vidange rapide et complète de l'huile :

- Dévissez la jauge d'huile moteur et l'écrou de vidange d'huile pour vidanger l'huile moteur.
- Revissez l'écrou de vidange d'huile et serrez-le.
- Remplissez le moteur avec l'huile spécifiée et vérifiez le niveau d'huile.
- Remettez la jauge d'huile en place.
- Le volume d'huile moteur doit être de 0,6 litre.

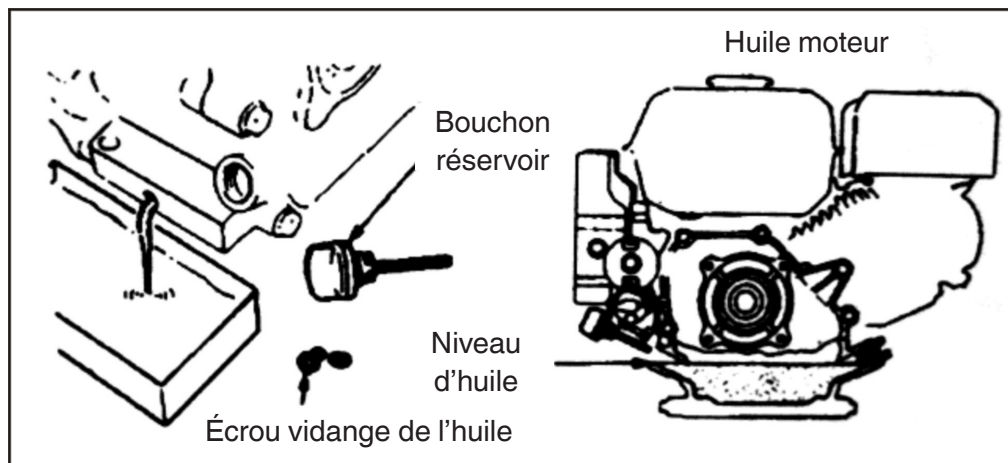

6.2. ENTRETIEN DU FILTRE À AIR

Un filtre à air sale obstrue le passage de l'air dans le carburateur. Pour éviter une défaillance du carburateur, le filtre à air doit être entretenu régulièrement. Si le moteur doit être utilisé dans un environnement poussiéreux, augmentez la fréquence d'entretien.



Attention !

N'utilisez jamais d'essence ou de nettoyant avec un faible point de combustion pour nettoyer le filtre à air, car cela pourrait provoquer un incendie.

ENTRETIEN DU FILTRE À AIR

Nettoyer toutes les 50 heures (ou toutes les 10 heures dans des conditions d'utilisation particulièrement poussiéreuses) avec un solvant approprié et laisser sécher, puis immerger dans de l'huile moteur propre jusqu'à ce qu'elle soit pleine, puis éliminer l'excédent d'huile.

Remarque : N'essayez jamais de démarrer le moteur sans le filtre à air. Cela pourrait provoquer une usure rapide du moteur.

- Retirez l'écrou papillon et le boîtier du filtre à air, puis retirez l'élément filtrant.
- Utilisez un nettoyant ignifuge ou à haut point de combustion pour nettoyer l'élément filtrant et laissez-le sécher.
- Plongez l'élément filtrant dans l'huile moteur, puis essuyez l'excédent d'huile.
- Remplacez l'élément filtrant et le boîtier du filtre à air.

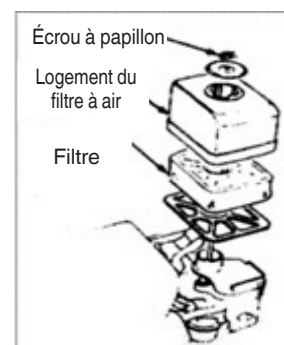

6.3. ENTRETIEN DE LA BOUGIE D'ALLUMAGE

Remarque : N'utilisez jamais une bougie dont la plage de température est incorrecte. Pour assurer un démarrage normal du moteur, l'écartement des électrodes de la bougie doit être approprié et exempt de dépôts.

- Utilisez une clé à douille spéciale pour retirer la bougie d'allumage.

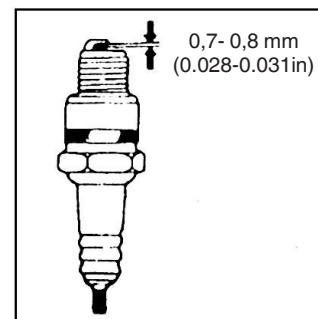
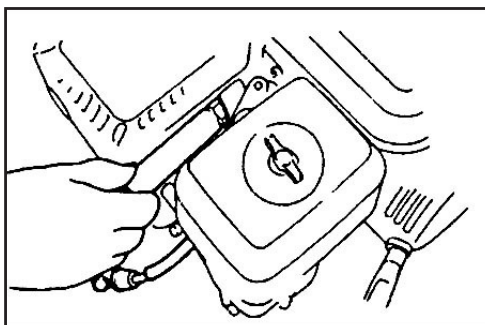
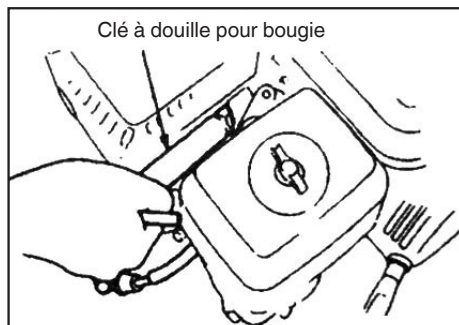

Attention !

- Si le moteur vient de s'arrêter, le silencieux sera très chaud. Tenir à l'écart des températures élevées pour éviter les brûlures.
- Vérifiez la bougie d'allumage. Si elle est usée ou si l'isolation est fissurée ou endommagée, remplacez-la ; si elle est présente trop de dépôts de carbone, utilisez une brosse métallique pour le nettoyer.
- Utilisez une jauge d'épaisseur pour mesurer l'écartement des électrodes de la bougie : la valeur correcte doit être comprise entre 0,70 et 0,80 mm.
- Vérifiez si la rondelle de la bougie d'allumage est en bon état. Pour éviter d'endommager le filetage, utilisez votre main pour visser la bougie d'allumage.
- Après avoir vissé la bougie à fond, utilisez une clé à douille spéciale pour serrer la bougie et la rondelle inférieure.

Remarque : Si la bougie est neuve, serrez-la d'un demi-tour supplémentaire après avoir appuyé fermement sur la rondelle.

Si la bougie est utilisée, serrez-la de 1/8-1/4 de tour après avoir appuyé fermement sur la rondelle.

La bougie d'allumage doit être serrée correctement, sinon elle surchauffera et endommagera le moteur.



Attention !

Si le moteur vient de s'arrêter, le pot d'échappement sera très chaud. Ne travaillez pas sur le moteur avant qu'il n'ait refroidi.

Remarque : Le pare-étincelles doit être entretenu toutes les 100 heures pour garantir un fonctionnement efficace.

- Desserrez deux vis de 4 mm du tuyau d'échappement et retirez-le.
- Desserrez les quatre vis de 5 mm de la protection du silencieux et retirez-la.
- Desserrez les vis de 4 mm du pare-étincelles pour le retirer du silencieux.
- Utilisez une brosse pour éliminer les dépôts de carbone de la protection à mailles étroites du pare-étincelles.

Remarque : Le pare-étincelles ne doit pas présenter de fissures ou de dommages. S'il est présent, remplacez le pare-étincelles.

6.4. RÉGLAGE DU CARBURATEUR AU RÉGIME MINIMUM

- Démarrez le moteur pour le faire chauffer à une température normale.
- Lorsque le moteur tourne au ralenti, ajustez la vis d'étranglement externe pour régler le régime de ralenti normal.

Vitesse de ralenti normale 1800 ± 150 tr/min

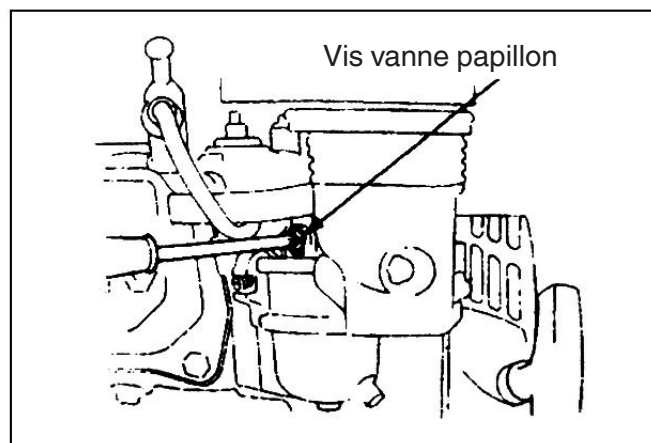

7. ENTRETIEN DU FILTRE

En raison de l'usure due au démarrage, à l'utilisation de l'embrayage et aux changements de charge, les écrous de la barre peuvent se desserrer. Les composants peuvent s'user en raison de la faible puissance du moteur à essence, de la consommation élevée de carburant et d'autres défauts, ce qui peut nuire à l'utilisation de la motobineuse. Pour limiter ces possibilités, un entretien strict et régulier de la motobineuse est nécessaire afin qu'il puisse conserver un bon état technique et avoir une durée de vie plus longue.

7.1. RODAGE

1. Consultez le manuel pour obtenir des informations sur le rodage du moteur à essence.
2. Une motobineuse neuve ou d'occasion doit fonctionner pendant une heure à vide, puis pendant 9 heures supplémentaires, après quoi elle peut être utilisée pour des opérations normales.

7.2. ENTRETIEN TECHNIQUE DE LA MOTOBINEUSE



Attention !

Avant d'effectuer tout contrôle, tout nettoyage ou toute intervention d'entretien/réglage sur la machine :

- Arrêtez la machine et coupez le moteur.
 - Vous assurez que chaque élément mobile est arrêté.
 - Attendez que le moteur refroidisse.
1. Entretien (avant et après chaque cycle de travail) :
 - a) Écoutez et observez les phénomènes anormaux tels que le bruit, la surchauffe, les écrous desserrés, etc.
 - b) Vérifiez l'absence de fuites d'huile du moteur à essence.
 - c) Vérifiez que le niveau d'huile du moteur à essence se situe entre les repères supérieur et inférieur de la jauge.
 - d) Enlevez à temps la saleté, la boue, l'herbe et les taches d'huile sur la machine ou ses accessoires.
 - e) Tenir des registres de l'activité agricole.
 2. Maintenance de premier niveau (toutes les 150 heures de fonctionnement) :
 - a) Effectuez chaque étape de la maintenance pour chaque équipe.
 - b) Nettoyez la boîte de vitesses et changez la graisse de lubrification
 3. Maintenance de deuxième niveau (toutes les 800 heures de travail) :
 - a) Effectuez chaque étape d'entretien toutes les 150 heures de fonctionnement.
 - b) Vérifiez les engrenages et les roulements. Si l'une d'elles est très usée, remplacez-la.
 - c) Si des pièces ou des composants de la motobineuse, tels que des fraises ou des écrous, sont endommagés, remplacez-les !
 4. Réparations et contrôles techniques (toutes les 1500-2000 heures de travail) :
 - a) Faites démonter l'ensemble de la machine chez un revendeur agréé local pour la nettoyer et l'inspecter. Si des pièces ou des composants sont très usés, remplacez-les ou réparez-les.
 5. La réparation et l'entretien du moteur à essence doivent être effectués conformément au manuel.

7.3. TABLEAU D'ENTRETIEN TECHNIQUE DE LA MINI MOTOBINEUSE

(L'ÉLÉMENT MARQUÉ D'UN ✓ DOIT ÊTRE ENTRETENU)

| Intervalle Type d'entretien | Tous les jours | Après 8 heures de travail avec charge intermédiaire | Après le premier mois/ après 20 heures | Après le troisième mois/ après 150 heures | Tous les ans/ toutes les 1 000 heures | Tous les 2 ans ou 2 000 heures |
|---|----------------|---|--|---|---------------------------------------|--------------------------------|
| Vérification et serrage des vis et des écrous ✓ | ✓ | | | | | |
| Contrôle et ajout d'huile moteur neuve | ✓ | | | | | |
| Nettoyage et vidange de l'huile moteur | | (Première fois) | (Deuxième fois) | ✓(Troisième fois et fois suivantes) | | |
| Contrôlez les fuites d'huile | ✓ | | | | | |
| Nettoyer la saleté, l'herbe et les taches d'huile | ✓ | | | | | |
| Dépannage | ✓ | | | | | |
| Réglage des éléments de commande | ✓ | | | | | |
| Tension de la courroie (*) | ✓ | | | | | |
| Engrenages et roulements (*) | | | | | ✓ | |

(*) Opérations qui doivent être exécutées chez votre revendeur ou dans un centre d'assistance spécialisé

7.4. STOCKAGE À LONG TERME DE LA MINI MOTOBINEUSE

Si la mini motobineuse doit être stockée pendant une longue période, prenez les mesures suivantes pour éviter la rouille et l'érosion.

1. Scellez et stockez le moteur à essence conformément aux exigences du manuel du moteur à essence.
2. Nettoyez la saleté et la boue de la surface.
3. Vidangez le lubrifiant de la boîte de vitesses et remplissez-la de lubrifiant neuf.
4. Appliquez de l'huile anticorrosion sur les parties non peintes de la surface qui ne sont pas en alliage d'aluminium.
5. Conservez le produit dans un endroit sûr, fermé, bien ventilé et sec.
6. Conservez les outils, le certificat de qualité et le manuel d'utilisation joints à la machine.

7.5. TRANSPORT

Utiliser un chariot élévateur pour transporter la machine. Les fourches, réglées dans la position d'écartement maximum, seront

introduites dans les espaces spécialement prévus de la palette. La masse de la machine est indiquée sur l'étiquette d'identification et reportée dans les caractéristiques techniques de la machine.

La roue transporteuse (Fig. 1 part. 3) sert à transporter la motobineuse sur le lieu à bêcher.

Couper le moteur avant de transporter la machine.

8. DÉPANNAGE

Si le moteur ne peut pas être démarré, vérifiez :

1. que l'interrupteur du moteur est sur ON ;
2. qu'il y a suffisamment de lubrifiant dans la machine ;
3. que la vanne de carburant est sur ON ;
4. qu'il y a du carburant dans le réservoir ;
5. que le carburant atteint le carburateur ; pour le vérifier, l'utilisateur peut desserrer l'écrou de vidange du carburateur et mettre le robinet de carburant sur ON.



Attention !

Si du carburant s'échappe, retirez-le avec précaution et laissez-le sécher avant de vérifier la bougie ou de démarrer le moteur, car le carburant qui s'échappe et ses vapeurs peuvent provoquer un incendie.

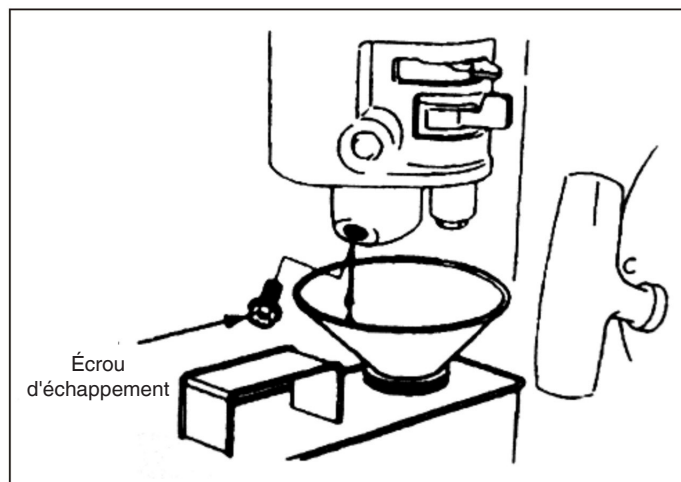

6. pour que la bougie génère une étincelle.
 - a) Retirez le capuchon de la bougie, enlevez la poussière et détachez la bougie.
 - b) Installez le capuchon de la bougie sur la bougie d'allumage.
 - c) Connectez le boîtier métallique de la bougie d'allumage à la culasse du moteur. Tirez légèrement sur le lanceur pour vérifier que des étincelles se produisent. Si cela se produit, remettez la bougie en place et démarrez le moteur.
7. Si le moteur ne démarre toujours pas, faites-le réparer par un concessionnaire agréé.

HR – PRIJEVOD ORIGINALNIH UPUTA

KAZALO

| | |
|--|-----------|
| 1. SIGURNOSNE UPUTE | 2 |
| 1.1. OSPOSOBLJAVANJE | 2 |
| 1.2. PRIPREMA | 2 |
| 1.3. RAD..... | 2 |
| 1.4. POPRAVLJANJE, ODRŽAVANJE I SKLADIŠTENJE..... | 3 |
| 2. SIMBOLI SIGURNOSTI | 3 |
| 3. KRATKI UVOD U MOTORNU KOPAČICU | 4 |
| 3.1. GLAVNI TEHNIČKI PARAMETRI | 4 |
| 3.2. GLAVNI DIJELOVI I KOMPONENTE MOTORNE KOPAČICE..... | 4 |
| 4. RAD MOTORNE KOPAČICE | 5 |
| 4.1. REDOVNE PROVJERE..... | 5 |
| 4.2. PODEŠAVANJA MOTORNE KOPAČICE | 6 |
| 5. POKRETANJE | 10 |
| 5.1. KAKO POKRENUTI STROJ | 10 |
| 5.2. KAKO ZAUSTAVITI MOTOR..... | 11 |
| 6. ODRŽAVANJE BENZINSKOG MOTORA | 12 |
| 6.1. ZAMJENA MOTORNOG ULJA | 13 |
| 6.2. ODRŽAVANJE FILTERA ZRAKA | 13 |
| 6.3. ODRŽAVANJE SVJEĆICE..... | 14 |
| 6.4. PODEŠAVANJE RASPLINJAČA NA MINIMALNI BROJ OKRETAJA | 15 |
| 7. ODRŽAVANJE FILTERA | 16 |
| 7.1. UHODAVANJE..... | 16 |
| 7.2. TEHNIČKO ODRŽAVANJE MOTORNE KOPAČICE | 16 |
| 7.3. TABLICA TEHNIČKOG ODRŽAVANJA MINI MOTORNE KOPAČICE (STAVKU OZNAČENU S ✓ TREBA PODVRGNUTI ODRŽAVANJU) | 17 |
| 7.4. DUGOTRAJNO SKLADIŠTENJE MINI MOTORNE KOPAČICE | 17 |
| 7.5. TRANSPORT | 17 |
| 8. RJEŠAVANJE PROBLEMA | 18 |



Pozor!

Posvetite naročitu pozornost informacijama koje slijede:

Pažljivo pročitajte ovaj priručnik za rad i održavanje prije početka rada i pridržavajte ga se za vrijeme rada. Ako radite pridržavajući se priručnika, motorna kopačica koju je projektiralo naše društvo radit će sigurno i pouzdano, bez oštećivanja alata i prouzročivanja teških osobnih ozljeda. U slučaju rada koji nije u skladu s priručnikom, može doći do ozbiljnih oštećenja opreme ili nanošenja ozljeda vama samima.

NAPOMENA: Ako imate problema sa strojem ili dvojbi o njegovom radu, kontaktirajte lokalnog prodavača tvrtke.

1. SIGURNOSNE UPUTE

1.1. OSPOSOBLJAVANJE

- a) Pažljivo pročitajte priručnik za uporabu. Upoznajte se s pravilnim načinom rada strojem. Naučite kako zaustaviti stroj i kako brzo isključiti radne naprave.
- b) Djeci se strogo zabranjuje uporaba stroja! Odrasli se mogu služiti strojem tek nakon što su pažljivo pročitali priručnik!
- c) Uvjerite se da se unutar radnog područja ne nalazi nijedna druga osoba ili stvar – naročito djeca ili životinje – po čiju bi sigurnost mogao postojati rizik.

1.2. PRIPREMA

- a) Podrobno kontrolirajte radno područje i uklonite sva strana tijela.
- b) Prije pokretanja motora namjestite ručicu u prazni hod.
- c) Nemojte pokretati stroj ako nemate prikladnu odjeću. Ako je teren radnog područja sklizak, nosite neklizajuće cipele kako biste poboljšali vlastitu stabilnost.
- d) Oprezno rukujte gorivom koje je vrlo zapaljivo! Posvetite pozornost pravilima koja slijede:
 - 1) Čuvajte gorivo u prikladnom kanistru.
 - 2) Nemojte nikad puniti spremnik dok motor radi ili je topao.
 - 3) Uvijek pazite prilikom punjenja spremnika na otvorenom. Nikad ne pokušavajte puniti spremnik u zatvorenim prostorima.
 - 4) Prije pokretanja stroja zategnite čep spremnika i očistite ostatke goriva.
- e) Nikad ne pokušavajte vršiti podešavanja dok je motor upaljen!
- f) Pri obavljanju bilo kakve radnje ili rada na stroju kao na primjer pripremanja i održavanja, obvezno morate nositi zaštitne naočale.

1.3. RAD

- a) Prilikom pokretanja motora ručica mjenjača mora se nalaziti u praznom hodu. Ruke i stopala nemojte približavati/stavljati ispod okretnih dijelova.
- b) Prilikom rada/prelaženja strojem po šljunčanoj cesti, nogostupu ili autocesti, pazite na stanje u prometu kako biste utvrdili potencijalne rizike! Strogo se zabranjuje prevoženje osoba!
- c) Kad stroj udari u strana tijela, odmah ugasite motor i temeljito kontrolirajte je li se motorna kopačica oštetila. Ako je stroj oštećen, popravite ga prije nastavljanja s radom.
- d) Uvijek pazite na okolne uvjete kako biste izbjegli klizanja ili padove.
- e) Ako stroj nepravilno vibrira, odmah ugasite motor! Utvrdite uzrok: nepravilne vibracije obično ukazuju na kvar.
- f) Prije napuštanja radnog mjesta radi popravljanja, podešavanja, kontroliranja ili uklanjanja predmeta koji su se zaglavili između noževa, uvijek ugasite motor!
- g) Ako rukovatelj ostavlja stroj bez nadzora, mora poduzeti sve potrebne preventivne mjere poput isključivanja pogonske osovine, spuštanja dodatne opreme, namještanja ručice za pokretanje u prazni hod te gašenja motora.
- h) Prije čišćenja, popravljanja ili kontroliranja stroja, rukovatelj mora ugasiti motor i uvjeriti se da su se pokretni dijelovi zaustavili.
- i) Emisije iz motora su otrovne. Nemojte koristiti stroj u zatvorenim prostorima!
- j) Nemojte nikad pokretati motornu kopačicu ako prikladna zaštitna oprema, branik ili druge zaštitne naprave nisu na mjestu!
- k) Dok stroj radi, držite ga daleko od djece ili domaćih životinja.
- l) Nemojte preopterećivati stroj pretjeranom dubinom obrađivanja ili prevelikom brzinom.

- m) Nemojte se koristiti strojem pri velikoj brzini na skliskoj cesti. Pazite prilikom vožnje unatrag!
- n) Ne dopuštajte da se itko približava stroju dok radi.
- o) Smiju se koristiti samo naprave i dodatna oprema (kao što je protuuteg) koje je odobrio proizvođač.
- p) Nemojte se nikad koristiti motornom kopačicom ako je vidljivost smanjena ili u uvjetima slabe rasvjete.
- q) Pazite prilikom obrađivanja tvrdog tla, jer bi se noževi mogli zaglaviti u tlu i izazvati nagli odbačaj stroja prema naprijed. Ako se to dogodi, pustite ručke za upravljanje i ne pokušavajte kontrolirati stroj.
- r) Nemojte se nikad koristiti motornom kopačicom na tlu s velikim nagibom.
- s) Pazite da se stroj ne prevrne kad prolazite po terenu s nagibom, bilo uzbrdo, bilo nizbrdo.

1.4. POPRAVLJANJE, ODRŽAVANJE I SKLADIŠTENJE

- a) Držite stroj, naprave i dodatnu opremu – uključujući bateriju – u sigurnim radnim uvjetima. Ako je to moguće, odvojite bateriju prije spremanja stroja kako biste izbjegli njezino smrzavanje i djelomično je napunite ako treba.
- b) U prethodno utvrđenim vremenskim razmacima kontrolirajte jesu li vijci reznih alata, motora itd. primjerno pričvršćeni, kako bi se jamčio siguran rad stroja.
- c) Čuvajte stroj na zatvorenom mjestu i uvijek daleko od plamena. Prije spremanja stroja pustite motor da se ohladi.
- d) Ako će motorna kopačica dugo ostati zaustavljena, važno je sačuvati priručnik.
- e) Nemojte popravljati stroj ako ne posjedujete odgovarajuće instrumente i priručnik s uputama za demontiranje, sastavljanje i popravlanje stroja.

2. SIMBOLI SIGURNOSTI

Ako ne obraćate pozornost na simbole koji slijede, možete pretrpjeti ozbiljne ozljede. Pažljivo pročitajte simbole koje sadrži priručnik i sigurnosne upute.

Ako se simboli odvoje ili su nečitljivi, kontaktirajte distributera radi zamjene.

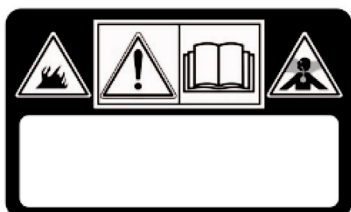

POZOR!

Prije korištenja strojem pročitajte upute
OPASNOST! Motori ispuštaju ugljični monoksid.
OPASNOST! Gorivo je zapaljivo i eksplozivno.

POZOR!

OPASNOST! Ne približavajte se vrućim površinama.
OPASNOST! Držite ruke i stopala daleko od rotirajućih dijelova.

OPASNOST! Radno područje održavajte slobodno od osoba, djece i životinja.
OPASNOST! Rotor se vrti. Držite se uvijek daleko od noževa

3. KRATKI UVOD U MOTORNU KOPAČICU

3.1. GLAVNI TEHNIČKI PARAMETRI

| | |
|---------------------------------|------------------------|
| Snaga | 3,5 kW |
| Broj okretaja motora | 3300 min ⁻¹ |
| Pokretanje | Pokretanje potezanjem |
| Neto/bruto težina | 62.5 kg |
| Širina obrađivanja | 82 cm |
| Dubina obrađivanja | ≥10 cm |
| Radna brzina | 0,1~0,3 m/s |
| Prijenos | Remenski i lančani |
| Brzina vrtnje | 120 o/min |
| Izmerena razina zvučne snage | 95.21 dB (A) |
| Mjerna nesigurnost | 2.0 dB (A) |
| Garantovana razina zvučne snage | 97 dB (A) |
| Razina zvučnog tlaka | 75.21 dB (A) |
| Mjerna nesigurnost | 1.46 dB (A) |
| Vibracije se prenose na ruke | < 2.5 m/s ² |
| Mjerna nesigurnost | 2.0 m/s |

3.2. GLAVNI DIJELOVI I KOMPONENTE MOTORNE KOPAČICE

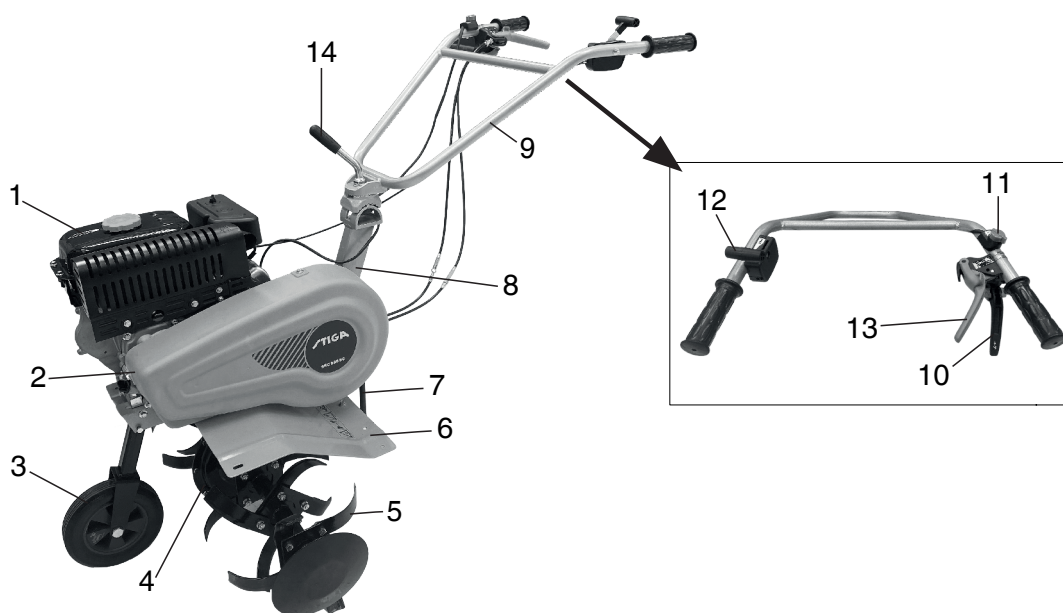

Slika 1

- | | | |
|-------------------------------------|----------------------------------|-------------------------|
| 1. Benzinski motor | 2. Štitnik remena | 3. Prednji kotač |
| 4. Kućište reduktora | 5. Nož | 6. Branik |
| 7. Graničnik dubine | 8. Podupirač | 9. Ručka za upravljanje |
| 10. Ručica spojke, napredovanje | 11. Ručica za isključivanje | 12. Ručica gasa |
| 13. Ručica spojke, kretanje unatrag | 14. Sustav za podešavanje visine | |

4. RAD MOTORNE KOPAČICE

Svaka motorna kopačica prije napuštanja tvornice podvrgava se početnom uhodavanju. Rukovatelj ipak treba provjeriti sve mehanizme stroja i podesiti ih prije uporabe.

4.1. REDOVNE PROVJERE

1. Provjerite motorno ulje



Pozor!

Motor morate napuniti s 0,6 l motornog ulja. Ako je razina ulja manja, motor će se kad ga rukovatelj koristi ozbiljno oštetiti.



Pozor!

Koristite čisto motorno ulje, visoke kvalitete, za četverotaktne motore. Uporaba onečišćenog ulja ili bilo koje druge vrste motornog ulja smanjuje vijek motora.

- Namjestite motor u horizontalni položaj
- Odvijte mjernu šipku i očistite je trljanjem (vidi sl. 2).
- Uvucite mjernu šipku u otvor za ulje (nemojte zahvatiti dijelove s navojem)
- Izvucite mjernu šipku kako biste kontrolirali razinu ulja. Ako je u rasponu označenom na šipki, u redu je.
- Motorno ulje SAE15W -40 mazivo je opće namjene i prikladno je za najuobičajenije okolne temperature (vidi Tablicu 1).

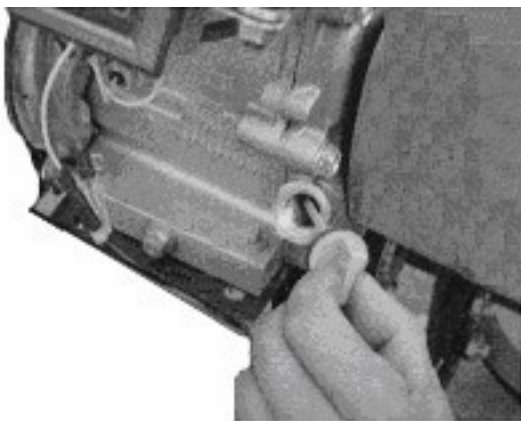

Slika 2

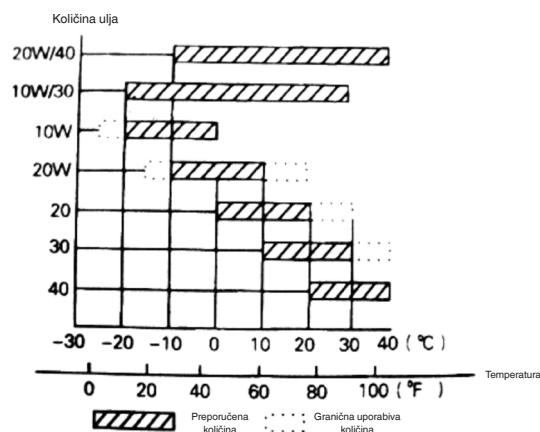

Tablica 1

2. Kontrolirajte mazivo u kućištu reduktora
 - Namjestite motornu kopačicu na horizontalnu površinu i skinite čep (vidi sl. 4).
 - Preporučujemo dodavanje pogodnog maziva za kućište reduktora svakih 50 sati.
 - Preporučeno mazivo je mast na bazi kalcija.

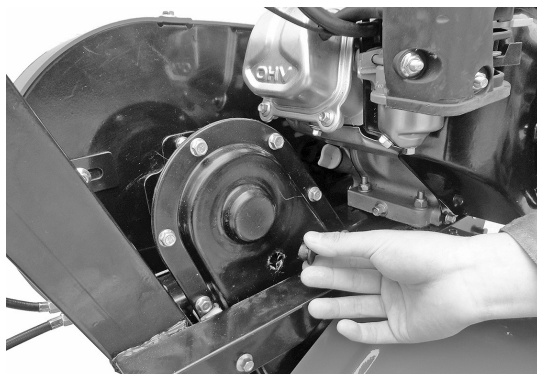

Slika 4

3. Provjerite filter zraka



Pozor!

Ne pokušavajte pokrenuti motor bez filtera zraka jer će se motor brže istrošiti.

4.2. PODEŠAVANJA MOTORNE KOPAČICE

1. Podešavanje ručki za upravljanje:

Napomena: Prije podešavanja visine ručki za upravljanje namjestite stroj vodoravno na ravnom terenu kako biste izbjegli nehotično padanje.

- Popustite ručicu za podešavanje ručki za upravljanje i odaberite otvor u odgovarajućem položaju. Podesite poprečnu šipku ručki za upravljanje do struka rukovatelja, zatim okrenite ručicu za podešavanje kako biste je zategnuli (vidi sl. 5).
2. Podešavanje dubine obrađivanja:
 - Podesite dubinu obrađivanja prilagođavanjem dubine klizača. Posebno, spuštanjem ručice dubina obrađivanja se povećava, podizanjem ručice dubina obrađivanja se smanjuje. (Vidi sl. 6).

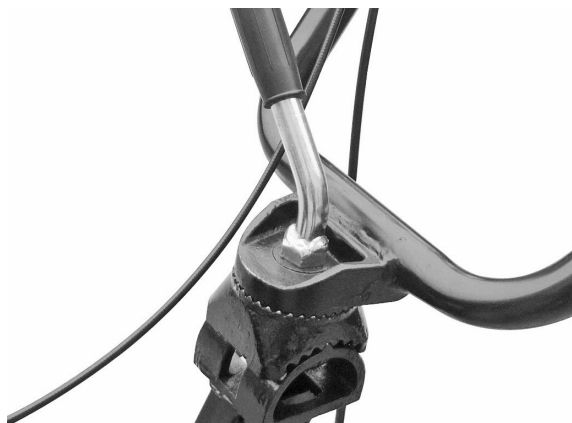

Slika 5

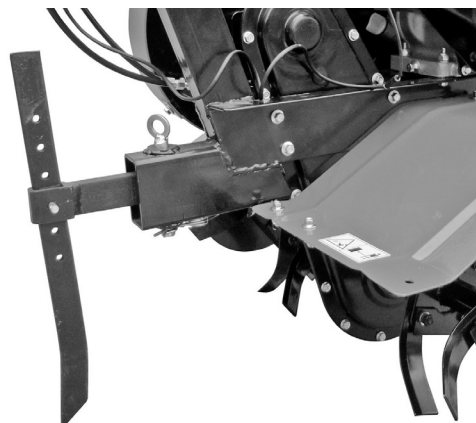

Slika 6

3. Podešavanje i uporaba spojke:

Napomena: prije uporabe spojke smanjite brzinu motora.

- Aktiviranjem i deaktiviranjem spojke rukovatelj može kontrolirati snagu motora.
- Kad rukovatelj drži pritisnutu ručicu spojke, spojka se aktivira, prenosi struju motoru motorne kopačice i noževi se počinju okretati (vidi sl. 7).

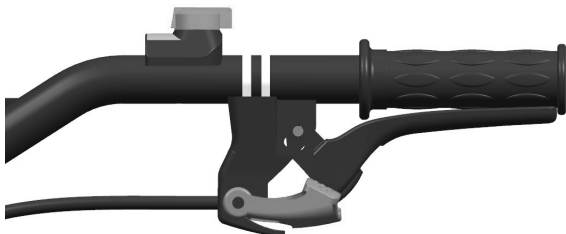

Slika 7



Slika 8

- Kad rukovatelj otpusti ručicu spojke, spojka se deaktivira i struja se s motora ne prenosi motornoj kopačici, a noževi se prestaju okretati (vidi sl. 8).

Napomena: Prije podešavanja visine ručki za upravljanje namjestite stroj vodoravno na ravnom terenu kako biste izbjegli nehotično padanje.

- Prije svega kontrolirajte zategnutost kabela spojke. Kabel normalno mora imati slobodni hod od 4-8 mm; ako nije tako, popustite pričvrsnu maticu i podesite kabel. Po završetku podešavanja zategnite maticu za blokiranje (vidi sl. 9).
- Ako treba, rukovatelj može pokrenuti motor kako bi kontrolirao pravilno aktiviranje i deaktiviranje spojke.

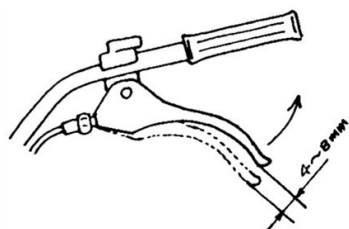

Slika 9

4. Podešavanje zategnutosti lanca:

- Ako zategnutost remena nije u granicama normalne zategnutosti, treba ga podesiti. Popustite 4 matice motora (vidi sl. 10 i 11).
- Ako je nakon što ste popustili četiri matice motora remen prelabav, gurnite motor prema naprijed; ako je remen prezategnut, gurajte motor prema natrag sve dok zategnutost remena ne bude u ispravnim granicama. Na kraju zategnite matice motora i vezne ploče (vidi sl. 12).

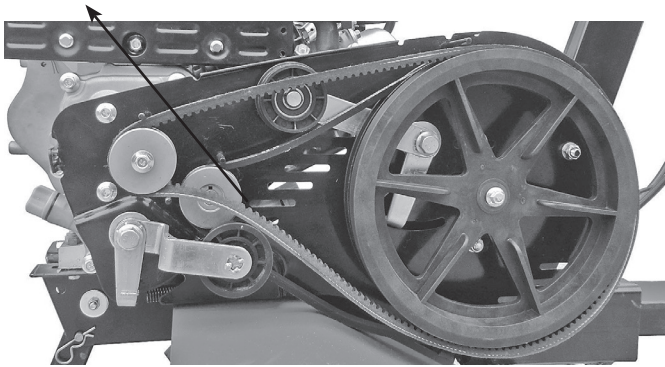

Slika 10
Matice motora

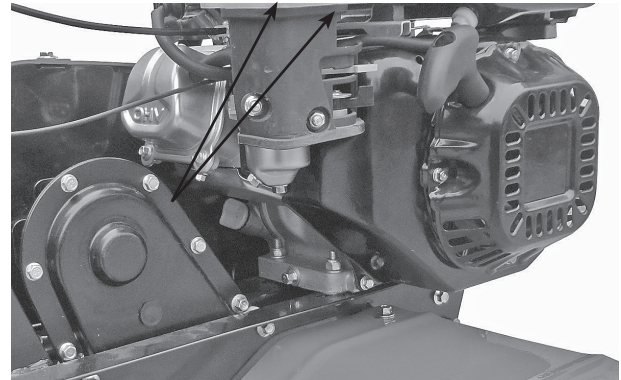

Slika 11
Matice motora

5. Podešavanje kabela gasa:

- Normalna brzina: 1800 ± 100 o/min; povećana brzina: 3000 ± 50 o/min. Brzinu možete podesiti pomoću brojača okretaja.
- Način kontrole i podešavanje brzine. Podešavanje kabela gasa

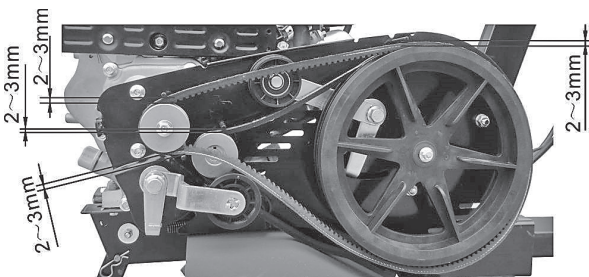

Slika 12



Slika 13
Ručica gasa

- Okrenite ručicu gasa na ručki za upravljanje na maksimum bez opterećenja i provjerite pokazuje li brojač okretaja brzinu između 3600 ± 50 o/min. Zatim okrenite ručicu na minimum i provjerite pokazuje li brojač okretaja brzinu od 1800 ± 100 o/min.
- Ako brzina koju pokazuje brojač okretaja nije u naznačenim granicama, treba podesiti motor.

Podešavanje motora:

- a) Kontrolirajte da spojevi kabela gasa nisu popustili ili puknuli. Ako jesu, ponovno ih zategnite.
- b) Okrenite ručicu gasa na ručki za upravljanje na maksimum bez opterećenja, zatim smanjite brzinu podešavajući matice mehanizma za ubrzavanje motora sve do odgovarajućeg položaja.
- c) Nakon mnogo sati rada rukovatelj može podesiti matice za kabel gasa kako bi podesio motor.

6. Služite se ručicom sustava za kretanje unatrag:



Pozor!

Prije uporabe ručice sustava za kretanje unatrag, smanjite brzinu motora.

- Aktiviranjem i deaktiviranjem ručice sustava za kretanje unatrag rukovatelj može kontrolirati snagu motora.
- Kad rukovatelj drži pritisnutu ručicu spojke, spojka se aktivira, prenosi struju motoru motorne kopačice i noževi se počinju okretati u suprotnom smjeru (vidi sl. 14).



Slika 14



Slika 15

- Kad rukovatelj otpusti ručicu spojke, spojka se deaktivira i struja se s motora ne prenosi motornoj kopačici, a noževi se prestaju okretati (vidi sl. 15).

Napomena: Prilikom uporabe ručice sustava za kretanje unatrag postupajte na siguran način. Nepravilno podešen kabel spojke ugrožava normalnu uporabu proizvoda.

7. Podešavanje prednjeg kotača:

- Podesite prednji kotač motorne kopačice u položaj koji se vidi na sl. 15 prilikom putovanja po cesti.
- Podesite prednji kotač motorne kopačice u položaj koji se vidi na sl. 16 prilikom putovanja po polju.

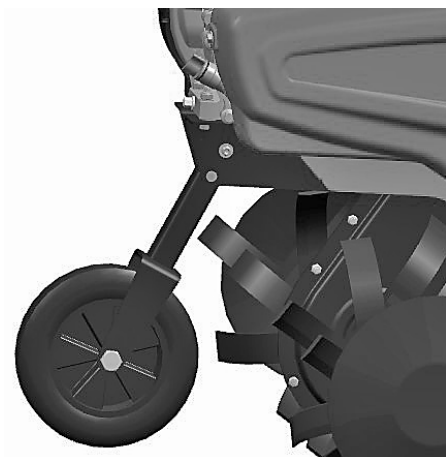

Slika 15

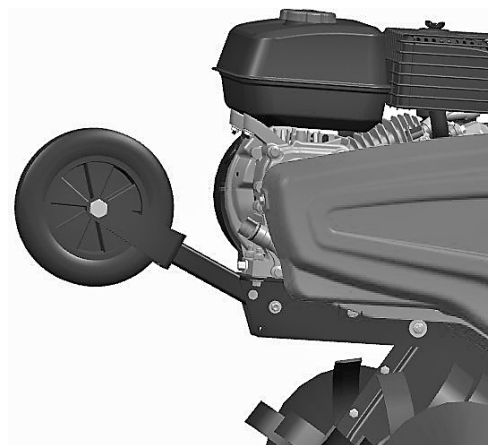

Slika 16

5. POKRETANJE

5.1. KAKO POKRENUTI STROJ



Pozor!

Prije pokretanja motora ručicu mjenjača morate staviti u prazni hod. Ručicu spojke morate otpustiti.

1. Namjestite ručicu za zrak na CLOSE (zatvoreno).

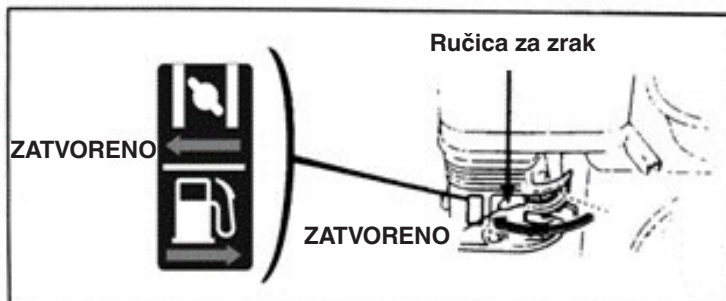

2. Malo okrenite ručicu gasa prema maksimalnoj brzini.

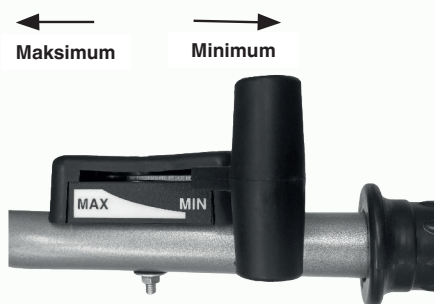

3. Namjestite prekidač motora na ON (otvoreno).

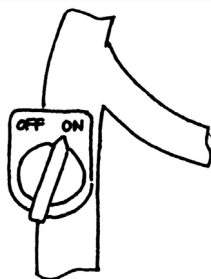

Malo povucite kabel elektropokretača sve dok ne osjetite otpor, zatim ga brzo i snažno povucite prema vani.

Nemojte naglo otpustiti ručicu, jer bi mogla odskočiti prema natrag te udariti i oštetiti motor. Kako biste je otpustili, pustite da polako klizi duž kabela za pokretanje.

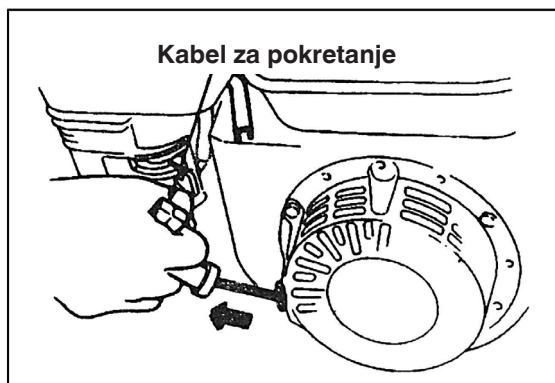

4. Nakon što ste motor zagrije, malo gurnite ručicu za zrak prema OPEN (otvoreno).

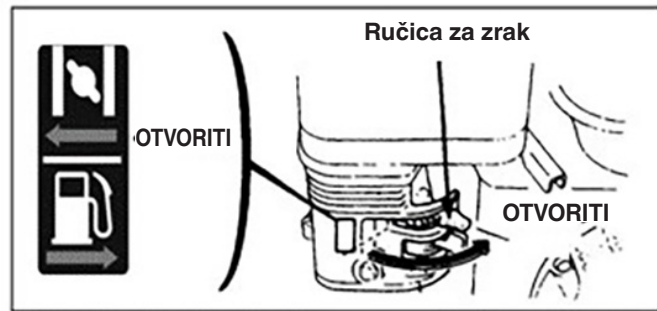

5. Pomoću ručice gasa (ili ručice leptirastog ventila) podesite brzinu motora na potrebnu razinu.

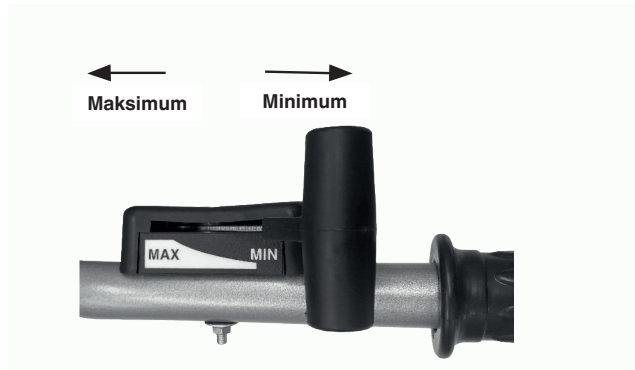

5.2. KAKO ZAUSTAVITI MOTOR

- U hitnom slučaju motor možete zaustaviti izravno okretanjem prekidača motora na OFF.
- U normalnim uvjetima, za gašenje motora treba slijediti korake u nastavku:

1. Gurnite ručicu gasa prema minimumu.

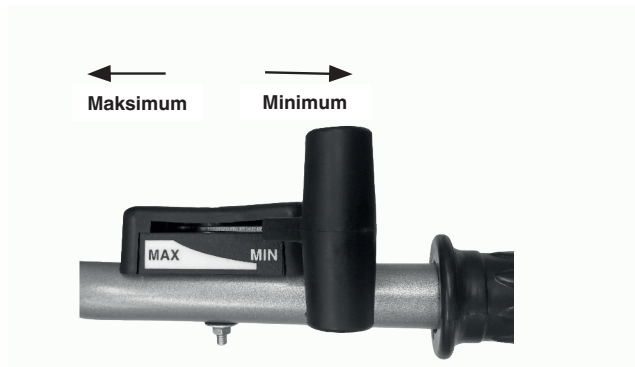

2. Okrenite prekidač motora na OFF.

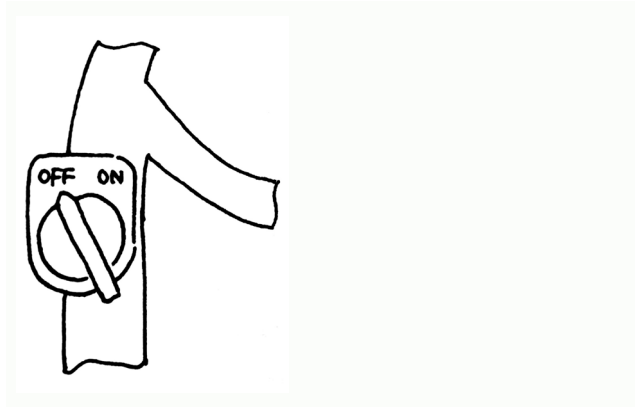

6. ODRŽAVANJE BENZINSKOG MOTORA



Pozor!

- Zaustavite motor prije održavanja.
- Kako biste izbjegli nehotično pokretanje motora, namjestite prekidač motora na OFF (zaustavljen) i odvojite žicu za spajanje svjeće.
- Kontrolu i održavanje motora smije vršiti samo ovlašteni distributer, osim u slučaju da sam korisnik posjeduje instrumente i materijal prikladan za kontrolu i održavanje te da je u stanju popraviti i izvršiti održavanje motora.

Napomena: Ako želite održati dobre performanse motora, morate ga redovito podvrgavati kontrolama i podešavanjima. Redovito održavanje jamči dugi vijek proizvoda. U tablici koja slijedi opisuju se potrebni vremenski razmaci održavanja i komponente koje treba podvrgnuti održavanju.

| Ciklus održavanja Mjesečno. Za stvarni broj sati rada ako je manji od mjesec dana. | | Sva- kod- nev- na upo- raba | Nakon prvog mjeseca ili nakon 20 sati | Svake sezone ili svakih 50 sati | Svakih 6 mjeseci ili svakih 100 sati | Svake godine/ svakih 300 sati |
|--|--------------------------|--|---|--|---|--|
| Komponenta | | | | | | |
| Motorno ulje | Kontrola razine ulja | ● | | | | |
| | Zamjena ulja | | ● | | ● | |
| Mazivo u kućištu reduktora (prisutno na nekim modelima) | Kontrola maziva | ● | | | | |
| | Dodavanje maziva | | ● | ● | | |
| Filter zraka | Kontrola | ● | | | | |
| | Čišćenje | ● | | | | |
| Svjećica | Kontrola i čišćenje | | | | ● | |
| Odvodnik iskri (opcijski) | Čišćenje | | | | ● | |
| Spremnik i filter goriva | Čišćenje | | | ● | | |
| Ventil za zrak | Kontrola/ podešavanje | | | | | ● |
| Vod goriva | Kontrola | | Svake dvije godine (ako treba, zamijenite) | | | ● |

Napomena:

1. Ako se stroj rabi u prašnjavim uvjetima, povećajte učestalost održavanja.
2. Korisnik ne smije demontirati motor ako ne posjeduje prikladne instrumente i mehaničku stručnost za popravljnje.

6.1. ZAMJENA MOTORNOG ULJA

Ispustite motorno ulje nakon što ste zagrijali motor kako biste osigurali brzo i potpuno ispuštanje ulja:

- Odvijte mjernu šipku i maticu za ispuštanje ulja kako biste isпустили motorno ulje.
- Ponovno navijte maticu za ispuštanje ulja i zategnite je.
- Napunite motor naznačenim uljem i provjerite razinu ulja.
- Ponovno uvucite mjernu šipku.
- Volumen ulja motora mora biti 0,6 l.

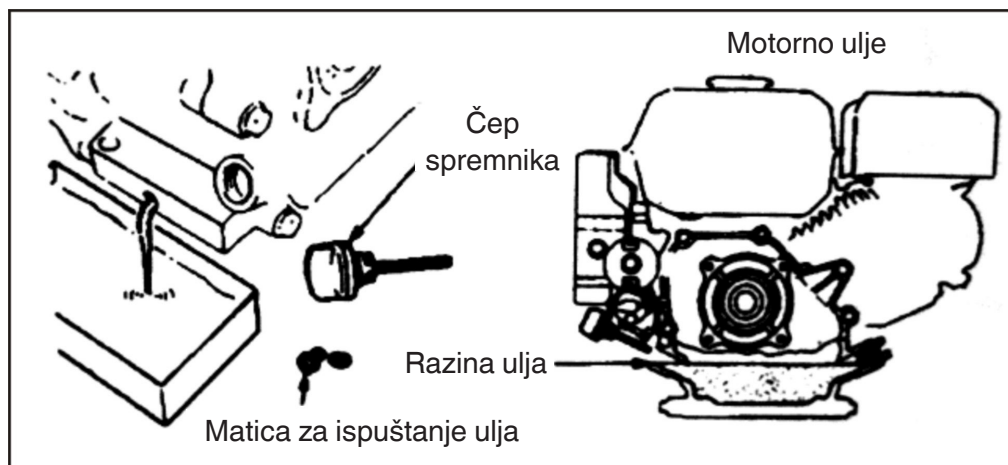

6.2. ODRŽAVANJE FILTERA ZRAKA

Prljavi filter zraka će začeptiti prolaz zraka u rasplinjaču. Kako biste izbjegli kvarove na rasplinjaču, filter zraka morate redovito podvrgavati održavanju. Ako motor mora raditi u prašnjoj okolini, povećajte učestalost održavanja.



Pozor!
Nemojte nikad koristiti benzin ili sredstvo za čišćenje s niskom točkom gorenja za čišćenje filtera zraka, jer bi oni mogli izazvati požar.

ODRŽAVANJE FILTERA ZRAKA

Očistite svakih 50 sati (ili svakih 10 sati u naročito prašnjavim uvjetima uporabe) u namjenskom otapalu i ostavite da se osuši, zatim ga uronite u čisto motorno ulje dok se ne napuni pa ocijedite višak ulja.

Napomena: Nikad ne pokušavajte pokrenuti motor bez filtera zraka. To bi moglo prouzročiti brzo trošenje motora.

- Demontirajte krilnu maticu i sjedište filtera zraka te izvadite uložak filtera.
- Sredstvom za čišćenje koje je nezapaljivo ili ima visoku točku gorenja očistite uložak filtera i osušite.
- Uronite uložak filtera u motorno ulje, zatim uklonite višak ulja.
- Vratite na mjesto uložak filtera i sjedište filtera zraka.

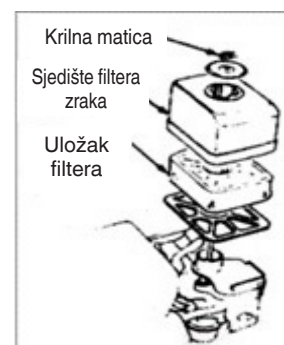

6.3. ODRŽAVANJE SVJEĆICE

Napomena: Nemojte nikad koristiti svjećicu s pogrešnim rasponom topline. Kako bi se jamčilo normalno pokretanje motora, razmak između elektroda svjeće mora biti prikladan i bez taloga.

- Posebnim nasadnim ključem odvojite svjećicu

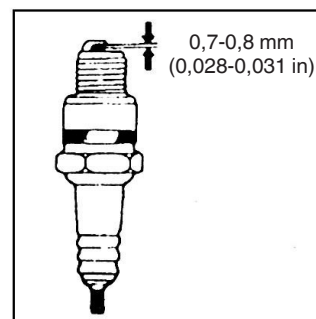
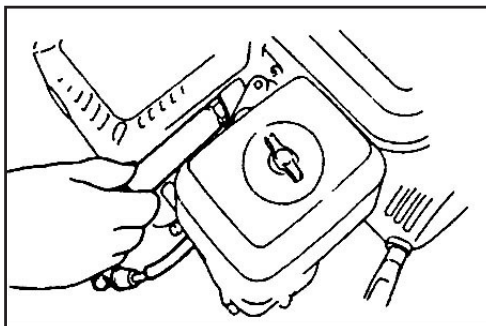

Pozor!

- Ako ste upravo zaustavili motor, ispušni prigušivač bit će vrlo vruć. Držite se daleko od visokih temperatura kako biste izbjegli opekline.
- Provjerite svjećicu. Ako je istrošena ili ima napuklina, odnosno oštećenja na izolaciji, zamijenite je; ako ima previše naslaga ugljena, očistite je metalnom četkom.
- Mjeračem razmaka izmjerite razmak između elektroda svjeće: ispravna vrijednost treba biti između 0,70 i 0,80 mm.
- Provjerite je li podloška svjeće u dobrom stanju. Kako ne biste oštetili navoje, svjećicu navijte rukom.
- Nakon što ste navili svjećicu do kraja, specijalnim nasadnim ključem zategnite svjećicu i donju podlošku.

Napomena: Ako je svjećica nova, zategnite je za još pola okretaja nakon što ste čvrsto pritisnuli podlošku.

Ako je svjećica rabljena, zategnite je za 1/8-1/4 okretaja nakon što ste čvrsto pritisnuli podlošku. Svjećica mora biti primjereno zategnuta ili će se zagrijati i oštetiti motor.



Pozor!

Ako ste upravo zaustavili motor, ispušni prigušivač bit će vrlo vruć. Nemojte vršiti zahvate na motoru prije nego što se ohladi.

Napomena: Odvodnik iskri treba podvrgnuti održavanju svakih 100 sati kako bi se osigurao učinkovit rad.

- Popustite dva vijka od 4 mm na ispušnoj cijevi i demontirajte je.
- Popustite četiri vijka od 5 mm na štitniku ispušnog prigušivača i odvojite ga.
- Popustite vijke od 4 mm na odvodniku iskri i skinite ga s ispušnog prigušivača.
- Četkom uklonite naslage ugljena sa zaštitnog mrežastog ovoja odvodnika iskri.

Napomena: Na odvodniku iskri ne smije biti pukotina niti oštećenja. Ako ih ima, zamijenite odvodnik iskri.

6.4. PODEŠAVANJE RASPLINJAČA NA MINIMALNI BROJ OKRETAJA

- Pokrenite motor da se zagrije na normalnu temperaturu.
- Dok motor radi na minimumu, podesite granični vijak leptirastog ventila da biste postavili normalnu brzinu pri minimumu.

Brzina pri normalnom minimumu 1800 ± 150 okretaja/min

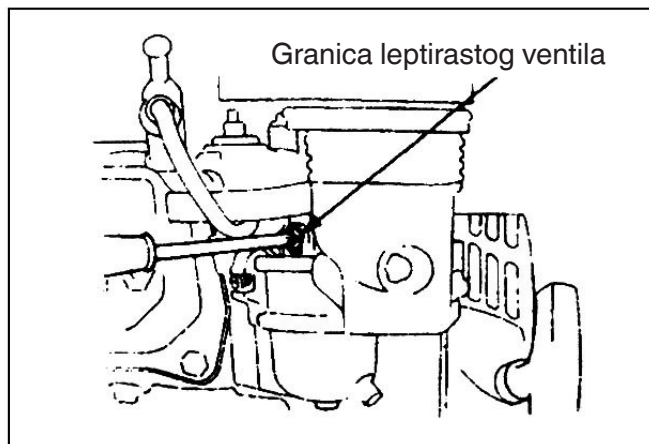

7. ODRŽAVANJE FILTERA

Zbog trošenja uslijed pokretanja, uporabe spojke i promjena opterećenja, matice motorne kopačice mogle bi popustiti. Komponente se mogu istrošiti zbog male snage benzinskog motora, velike potrošnje goriva i drugih kvarova koji mogu ugroziti uporabu motorne kopačice. Kako bi se te mogućnosti ograničile, motornu kopačicu potrebno je ozbiljno i redovito održavati pa će ona zadržati dobro tehničko stanje i imati dulji vijek.

7.1. UHODAVANJE

1. Pogledajte u priručniku informacije o uhodavanju benzinskog motora.
2. Nova ili rabljena motorna kopačica mora raditi jedan sat bez opterećenja, zatim još 9 sati, a na kraju se može primijeniti za obavljanje normalnih radnji.

7.2. TEHNIČKO ODRŽAVANJE MOTORNE KOPAČICE



Pozor!

Prije obavljanja bilo kakve kontrole, čišćenja ili zahvata održavanja/podešavanja na stroju:

- Zaustavite stroj. i ugasite motor.
 - Uvjerite se da su se sve komponente u pokretu zaustavile.
 - Pričekajte da se motor ohladi.
1. Održavanje u smjeni (prije i poslije svake radne smjene):
 - a) Slušajte i promotrite ima li neuobičajenih pojava poput buke, pregrijavanja, popuštenih matica itd.
 - b) Kontrolirajte ima li propuštanja ulja iz benzinskog motora.
 - c) Kontrolirajte je li razina ulja u benzinskom motoru između gornjeg i donjeg znaka na indikatoru razine.
 - d) Pravovremeno uklonite prljavštinu, blato, travu i mrlje od ulja sa stroja ili njegove dodatne opreme.
 - e) Čuvajte zapisnike o poljoprivrednim aktivnostima.
 2. Prva razina održavanja (svakih 150 sati rada):
 - a) Izvedite svaki korak održavanja za svaku smjenu.
 - b) Očistite kućište reduktora i zamijenite mast za podmazivanje
 3. Druga razina održavanja (svakih 800 sati rada):
 - a) Izvedite svaki korak održavanja za 150 sati rada.
 - b) Kontrolirajte zupčanike i ležajeve. Ako je neki od njih vrlo istrošen, zamijenite ga.
 - c) Ako se neki dio ili komponenta motorne kopačice, kao na primjer neki nož ili matica, ošteti – zamijenite ga!
 4. Popravci i tehničke kontrole (svakih 1.500-2.000 sati rada):
 - a) Dajte demontirati cijeli stroj kod ovlaštenog lokalnog prodavača radi čišćenja i kontrole. Ako su neki dio ili komponenta vrlo istrošeni, zamijenite ih ili popravite.
 5. Popravljanje i održavanje benzinskog motora treba izvršiti kao u priručniku.

7.3. TABLICA TEHNIČKOG ODRŽAVANJA MINI MOTORNE KOPAČICE

(STAVKU OZNAČENU S ✓ TREBA PODVRGNUTI ODRŽAVANJU)

| Vremenski razmak rada Sadržaj održavanja | Svaki dan | Nakon 8 sati rada pod srednjim opterećenjem | Nakon prvog mjeseca ili nakon 20 sati | Nakon trećeg mjeseca/nakon 150 sati | Svake godine/ svakih 1000 sati | Svake 2 godine ili 2000 sati |
|---|-----------|---|---------------------------------------|-------------------------------------|--------------------------------|------------------------------|
| Provjerite i zategnite vijke i matice | ✓ | | | | | |
| Provjerite i dodajte novo motorno ulje | ✓ | | | | | |
| Očistite i zamijenite motorno ulje | | (Prvi put) | (Drugi put) | ✓ (treći put i naknadno) | | |
| Provjerite propuštanja ulja | ✓ | | | | | |
| Očistite prljavštinu, travu i mrlje od ulja | ✓ | | | | | |
| Riješite probleme | ✓ | | | | | |
| Podesite radne dijelove | ✓ | | | | | |
| Zategnite remen (*) | ✓ | | | | | |
| Zupčanici i ležajevi (*) | | | | | ✓ | |

(*) Zahvati koje mora izvršiti vaš prodavač ili ovlašteni servisni centar

7.4. DUGOTRAJNO SKLADIŠTENJE MINI MOTORNE KOPAČICE

Ako mini motornu kopačicu morate skladištiti u dugom razdoblju, poduzmite sljedeće mjere kako biste izbjegli hrđu i nagrzanje.

1. Zapečatite i spremite benzinski motor kao što se navodi u zahtjevima u priručniku za benzinski motor.
2. Očistite prljavštinu i blato s površine.
3. Ispustite mazivo iz kućišta prijenosa i napunite ga novim mazivom.
4. Nanesite ulje za zaštitu od hrđanja na neobojene dijelove površine koji nisu od aluminijske legure.
5. Držite proizvod na sigurnom i zatvorenom, dobro ventiliranom i suhom mjestu.
6. Čuvajte instrumente, potvrdu o kvaliteti i priručnik za rad zajedno sa strojem.

7.5. TRANSPORT

Za pomicanje se predviđa korištenje viljuškara. Viljuške koje će se raširiti što je više moguće se moraju umetnuti u prikladna mjesta na paleti. Težina stroja se navodi na naljepnici s oznakama. Uz pomoć kotača za prijenos (Fig. 1 part. 3) se može postaviti motorni kultivator u položaj korištenja na praktičan i jedostavan način. Prije transporta stroja, isključite motor.

8. RJEŠAVANJE PROBLEMA

Ako ne možete pokrenuti motor, provjerite:

1. je li prekidač motora na ON;
2. ima li dovoljno maziva u stroju;
3. je li ventil za gorivo na ON;
4. ima li goriva u spremniku;
5. stiže li gorivo u rasplinjač; kako bi to kontrolirao, korisnik može popustiti maticu za ispuštanje na rasplinjaču i namjestiti ventil za gorivo na ON.



Pozor!

Ako se gorivo izlije, detaljno ga uklonite i pustite da se osuši prije provjeravanja svjećice ili pokretanja motora, jer bi izliveno gorivo i njegove pare mogli prouzročiti požar.

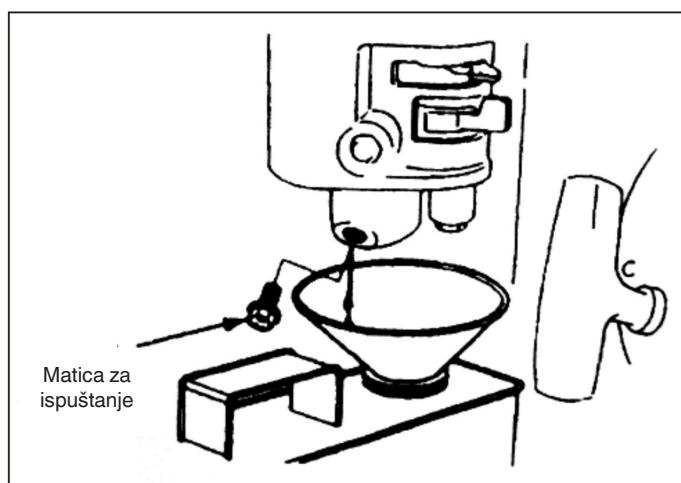

6. pravi li svjećica iskru.
 - a) Skinite čep svjećice, uklonite prašinu i odvojite svjećicu.
 - b) Montirajte čep svjećice na svjećicu.
 - c) Spojite metalno tijelo svjećice na glavu motora. Malo povucite elektropokretač i provjerite stvaraju li se iskre. Ako do toga dolazi, ponovno montirajte svjećicu i pokrenite motor.
7. Ako se motor još ne pokreće, dajte ga ovlaštenom prodavaču na popravak.

HU - AZ EREDETI HASZNÁLATI KÉZIKÖNYV FORDÍTÁSA

TARTALOMJEGYZÉK

| | |
|---|-----------|
| 1. BIZTONSÁGI SZABÁLYOK | 2 |
| 1.1. BETANÍTÁS | 2 |
| 1.2. ELŐKÉSZÜLETEK | 2 |
| 1.3. MŰKÖDÉS..... | 2 |
| 1.4. JAVÍTÁS, KARBANTARTÁS ÉS TÁROLÁS..... | 3 |
| 2. BIZTONSÁGI SZIMBÓLUMOK | 3 |
| 3. A KAPÁLÓGÉP RÖVID BEMUTATÁSA | 4 |
| 3.1. FŐ MŰSZAKI PARAMÉTEREK..... | 4 |
| 3.2. A KAPÁLÓGÉP RÉSZEI ÉS FŐ ALKOTÓEGYSÉGEI..... | 4 |
| 4. A KAPÁLÓGÉP MŰKÖDÉSE | 5 |
| 4.1. RENDSZERES ELLENŐRZÉSEK..... | 5 |
| 4.2. A KAPÁLÓGÉP BEÁLLÍTÁSA..... | 6 |
| 5. INDÍTÁS | 10 |
| 5.1. A GÉP BEINDÍTÁSA | 10 |
| 5.2. A MOTOR LEÁLLÍTÁSA..... | 11 |
| 6. A BENZINMOTOR KARBANTARTÁSA | 12 |
| 6.1. MOTOROLAJ CSERÉJE | 13 |
| 6.2. A LÉGSZŰRŐ KARBANTARTÁSA | 13 |
| 6.3. A GYÚJTÓGYERTYA KARBANTARTÁSA | 14 |
| 6.4. A PORLASZTÓ BEÁLLÍTÁSA ALAPJÁRATRA..... | 15 |
| 7. A SZŰRŐ KARBANTARTÁSA | 16 |
| 7.1. BEJÁRATÁS | 16 |
| 7.2. A KAPÁLÓGÉP MŰSZAKI KARBANTARTÁSA | 16 |
| 7.3. A MINI KAPÁLÓGÉP MŰSZAKI KARBANTARTÁSI TÁBLÁZATA (A ✓ JELLEL MEGJELÖLT ELEMÉK KARBANTARTÁST IGÉNYELNEK) | 17 |
| 7.4. A MINI KAPÁLÓGÉP TÁROLÁSA HUZAMOS IDEIG | 17 |
| 7.5. SZÁLLÍTÁS..... | 17 |
| 8. PROBLÉMÁK MEGOLDÁSA | 18 |



Figyelem!

Különös figyelemmel járjon el a következő információk vonatkozásában: Olvassa el figyelmesen a jelen használati és karbantartási kézikönyvet a munka megkezdése előtt és a munka során tartsa be a kézikönyv előírásait. Ha a kézikönyv utasításainak betartásával dolgozik, a vállalatunk által tervezett kapálógép biztonságosan és megbízhatóan, az eszközök károsítása és súlyos személyi sérülések okozása nélkül működik. Ha a munkavégzés során nem tartja be a kézikönyv előírásait, fennáll az eszközök súlyos károsodásának és a személyi sérüléseknek a veszélye.

MEGJEGYZÉS: Amennyiben a géppel kapcsolatos probléma merül fel, forduljon a vállalat helyi márkakereskedőjéhez.

1. BIZTONSÁGI SZABÁLYOK

1.1. BETANÍTÁS

- a) Kérjük olvassa el figyelmesen a használati kézikönyvet. Ismerkedjen meg a gép helyes üzemeltetési módjával. Tanulja meg, hogyan állítsa le a gépet, és hogyan kapcsolja ki gyorsan a működtető szerkezeteket.
- b) Gyermek számára szigorúan tilos a gép használata! Felnőttek csak a kézikönyv figyelmes elolvasását követően használhatják a gépet!
- c) Győződjön meg arról, hogy a munkaterületen nincsenek más személyek vagy tárgyak, különösen gyermekek vagy állatok, mivel ezek jelenléte potenciális biztonsági kockázatot jelenthet.

1.2. ELŐKÉSZÜLETEK

- a) Gondosan ellenőrizze a munkaterületet, és távolítsa el minden idegen tárgyat.
- b) A motor beindítása előtt állítsa a kart üres állásba.
- c) Ne működtesse a gépet megfelelő munkaruházat nélkül. Ha a munkaterület csúszós felületű, viseljen csúszásmentes cipőt a stabilitás javítása érdekében.
- d) Óvatosan kezelje a fokozottan tűzveszélyes üzemanyagot! Ügyeljen a következő szabályokra:
 - 1) Használjon megfelelő tárolóedényt az üzemanyag tárolására.
 - 2) Soha ne töltsen fel a tartályt járó vagy forró motor mellett.
 - 3) Mindig legyen óvatos, ha a tartályt kültéren tölti meg. Soha ne próbálja meg a tartályt beltérben feltölteni.
 - 4) A gép beindítása előtt húzza meg a tanksapkát, és tisztítsa meg az üzemanyagmaradványoktól.
- e) Soha ne próbáljon meg beállításokat végezni járó motor mellett!
- f) A gépen végzett bármilyen művelet vagy munka, például az előkészítés és karbantartás során védőszemüveget kell viselni.

1.3. MŰKÖDÉS

- a) A motor indításakor a sebességváltókarnak üres állásban kell lennie. Kezét, lábát ne tegye forgó részek közelébe vagy alá.
- b) Ha a géppel macskaköves úton, járdán vagy autóúton dolgozik vagy áthalad, figyeljen a közlekedési viszonyokra a lehetséges veszélyforrások miatt! Személyek szállítása szigorúan tilos!
- c) Ha a gép idegen tárgyakhoz ütközik, azonnal állítsa le a motort, és gondosan ellenőrizze, hogy a kapálógép nem sérült-e meg. Ha a gép megsérült, a munka folytatása előtt javítsa meg.
- d) Mindig figyeljen a környezeti körülményekre, hogy elkerülje a megcsúszást vagy az elesést.
- e) Amennyiben a gép rendellenesen vibrál, azonnal kapcsolja ki a motort! Keresse meg az okát: a rendellenes vibrálás általában hibát jelez.
- f) Mindig kapcsolja ki a motort, mielőtt elhagyja a munkapozíciót javítás, beállítás, ellenőrzés vagy a kiegészítők közé szorult tárgyak eltávolítása céljából!
- g) Ha a gépet a kezelő felügyelet nélkül hagyja, tegyen meg minden szükséges megelőző intézkedést, például kapcsolja ki a hajtóműtengelyt, engedje le a kiegészítő eszközöket, tegye üresbe az indítókart és állítsa le a motort.
- h) A gép tisztítása, javítása vagy ellenőrzése előtt a kezelő állítsa le a motort és győződjön meg arról, hogy a mozgó alkatrészek leálltak-e.
- i) A motor károsanyagokat bocsát ki. Ne használja a gépet zárt helyiségben!
- j) Soha ne működtesse a kapálógépet a megfelelő védőfelszerelések, védőburkolatok vagy egyéb védőeszközök felszerelése nélkül!
- k) A működő gépet tartsa távol gyermekektől és háziállatoktól.

- l) Ne terhelje túl a gépet túl mélyen vagy túl nagy sebességen végzett talajműveléssel.
- m) Ne használja a gépet nagy sebességen a csúszós terepen. Legyen óvatos, amikor hátramenetben vezet!
- n) Ne engedjen senkit a működő gép közelébe.
- o) Csak a gyártó által engedélyezett kiegészítő eszközök és felszerelések (például ellensúly) használhatók.
- p) Soha ne használja a kapálógépet, ha a látási viszonyok korlátozottak vagy a fényviszonyok nem megfelelőek.
- q) Vigyázzon, ha kemény talajon dolgozik, mert a kapaanyagok megakadhatnak a talajban, és a gépet előre lökhetik. Ha ez bekövetkezik, engedje el a vezetőkart, és ne próbálja meg irányítani a gépet.
- r) Soha ne használja a kapálógépet meredeken lejtő talajon.
- s) Vigyázzon, hogy ne boruljon fel a gép, ha lejtő vagy emelkedő terepen halad.

1.4. JAVÍTÁS, KARBANTARTÁS ÉS TÁROLÁS

- a) Tartsa a gépet, a kiegészítő eszközöket és tartozékokat, beleértve az akkumulátort is, biztonságos üzemi állapotban. Ha lehetséges, a gép elraktározása előtt csatlakoztassa le az akkumulátort, hogy megakadályozza annak fagyását, és szükség esetén töltsse fel külön.
- b) Megszabott időközönként ellenőrizze, hogy a vágószerszámok, a motor stb. csavarjai megfelelően rögzítve vannak-e a gép biztonságos működése érdekében.
- c) A gépet zárt helyiségben és nyílt lángtól távol tárolja. A gép elraktározása előtt hagyja lehűlni a motort.
- d) Ha a kapálógépet hosszú ideig nem használja, fontos, hogy megőrizze a kézikönyvet.
- e) Ne javítsa a gépet, ha nem rendelkezik a megfelelő szerszámokkal és a gép szétszereléséhez, összeszereléséhez és javításához szükséges kézikönyvvel.

2. BIZTONSÁGI SZIMBÓLUMOK

A következő szimbólumok figyelmen kívül hagyása súlyos sérülésekhez vezethet! Olvassa el figyelmesen a kézikönyvben található szimbólumok leírását és a biztonsági előírásokat.

Ha szimbólumok matricái leválnak a gépről vagy olvashatatlanok, forduljon a márkakereskedőhöz a pótlásért.

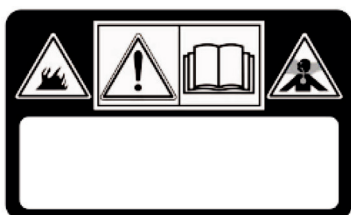

FIGYELEM!

Olvassa el az utasításokat a gép használata előtt
VESZÉLY! A motorok szén-monoxidot bocsátanak ki.

VESZÉLY! Az üzemanyag tűz- és robbanásveszélyes!

FIGYELEM!

VESZÉLY! Tartózkodjon a meleg felületektől távol.

VESZÉLY! Tartsa távol kezét, lábát a forgó részekről!

VESZÉLY! Tartson távol a munkavégzés területétől más személyeket, gyermekeket, állatokat.

VESZÉLY! Forgásban levő géprész. Tartózkodjon mindig távol a kapaanyagoktól!

3. A KAPÁLÓGÉP RÖVID BEMUTATÁSA

3.1. FŐ MŰSZAKI PARAMÉTEREK

| | |
|----------------------------|-------------------------|
| Teljesítmény | 3,5 kW |
| Motor fordulatszáma | 3300 min ⁻¹ |
| Indítás | Berántózsínóros indítás |
| Nettó/bruttó súly | 62.5 kg |
| Munkaszélesség | 82 cm |
| Munkamélység | ≥10 cm |
| Munkasebesség | 0,1~0,3 m/s |
| Hajtás | Szíz és lánc |
| Forgási sebesség | 120 fordulat/perc |
| Mért hangteljesítmény | 95.21 dB (A) |
| Mérési bizonytalanság | 2.0 dB (A) |
| Garantált hangteljesítmény | 97 dB (A) |
| Hangnyomás szint | 75.21 dB (A) |
| Mérési bizonytalanság | 1.46 dB (A) |
| A kézre átvitt rezgések | < 2.5 m/s ² |
| Mérési bizonytalanság | 2.0 m/s |

3.2. A KAPÁLÓGÉP RÉSZEI ÉS FŐ ALKOTÓEGYSÉGEI

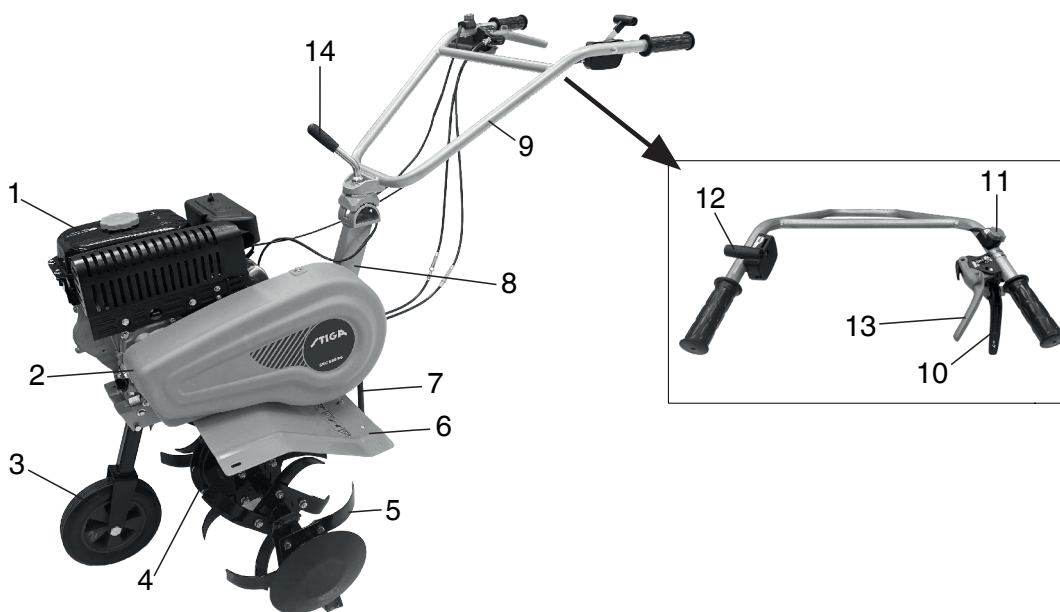

1. ábra

- | | | |
|-------------------------------------|-----------------------|-------------------|
| 1. Benzinmotor | 2. Szíz védőburkolata | 3. Kisegítő kerék |
| 4. Sebességváltó | 5. Kapatag | 6. Burkolat |
| 7. Csoroszlya | 8. Kengyel | 9. Vezetőkar |
| 10. Tengelykapcsoló kar, előremenet | 11. Kiiktató kar | 12. Gázkar |
| 13. Tengelykapcsoló kar, hátramenet | 14. Magasság beállító | |

4. A KAPÁLÓGÉP MŰKÖDÉSE

A kapálógépet gyárilag beüzemeljük. Ennek ellenére a használatba vétel előtt a kezelőnek ellenőriznie kell a gép összes szerkezetét és el kell végeznie a beállításokat.

4.1. RENDSZERES ELLENŐRZÉSEK

1. Ellenőrizze a motor olajsintjét



Figyelem!

A motor 0,6 l motorolajjal kell feltölteni. Ha a használat alatt az olajsint ennél alacsonyabb, a motor súlyosan károsodik.



Figyelem!

Tiszta és kiváló minőségű, négyütemű motorokhoz való motorolajat használjon. A szennyezett vagy más típusú olaj használata csökkenti a motor élettartamát.

- Állítsa vízszintes helyzetbe a motort
- Csavarja ki az olajsintmérő pálcát és törölje tisztára (lásd a. 2. ábrát).
- Helyezze vissza a pálcát az olajtöltő nyílásba (de ne hajtsa vissza a menetes részét)
- Húzza ki az olajsintmérő pálcát és ellenőrizze az olajsintet. Ha a pálcá olajos része a megjelölt tartományban van, akkor az olajsint megfelelő.
- A SAE15W-40 általános célú motorolaj, mely általános környezeti hőmérsékleten használható (lásd az 1. táblázatot).

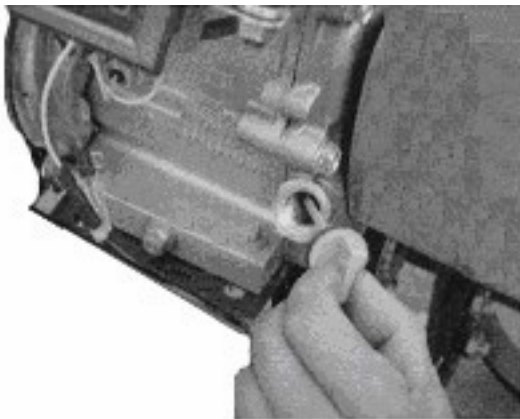

2. ábra

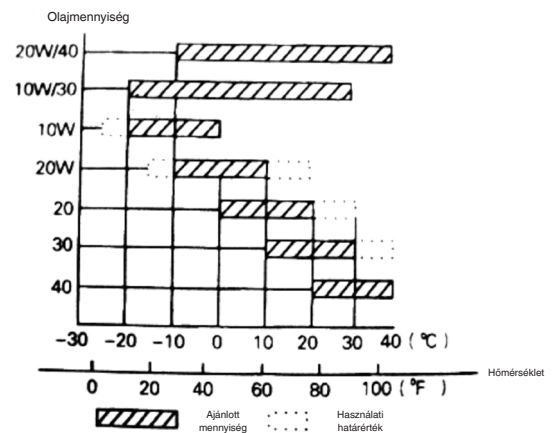

1. táblázat

- Ellenőrizze az olajsintet a sebességváltóban is
 - Állítsa a kapológépet vízszintes felületre és vegye le a dugót (lásd a 4. ábrát).
 - 50 óránként ajánlott megfelelő kenőanyaggal feltölteni a sebességváltót.
 - Az ajánlott kenőanyag: kalcium alapú kenőzsír.

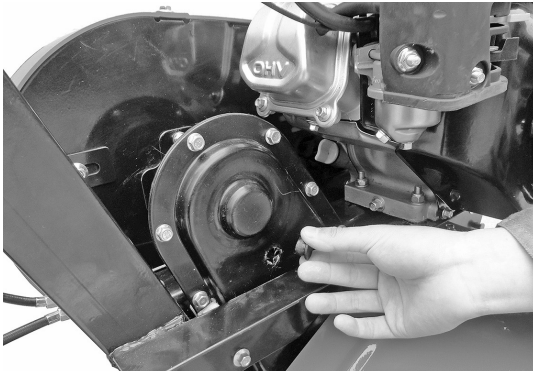

4. ábra

- A légszűrő ellenőrzése



Figyelem!

Ne indítsa be a gépet tilos légszűrő nélkül, mivel ez jelentősen növeli a motor kopását.

4.2. A KAPÁLÓGÉP BEÁLLÍTÁSA

- A vezetőkarok beállítása:

Megjegyzés: A vezetőkarok magasságának beállítása előtt a gépet sík talajra kell helyezni vízszintesen a felborulás elkerülése érdekében.

- Lazítsa meg a vezetőkarok beállító elemét és válassza ki a megfelelő helyzetű furatot. Állítsa be a vezetőkarok kereszttrúdját a kezelő derékmagassába, majd fordítsa el a beállító elemet a rögzítéshez (lásd a 5. ábrát).
- A munkamélység beállítása:
 - Állítsa be a munkamélységet a csoroszlya magasságának beállításával. A kar leengedésével a munkamélység növelhető, a kar felemelésével a munkamélység csökkenthető. (Lásd a 6. ábrát).

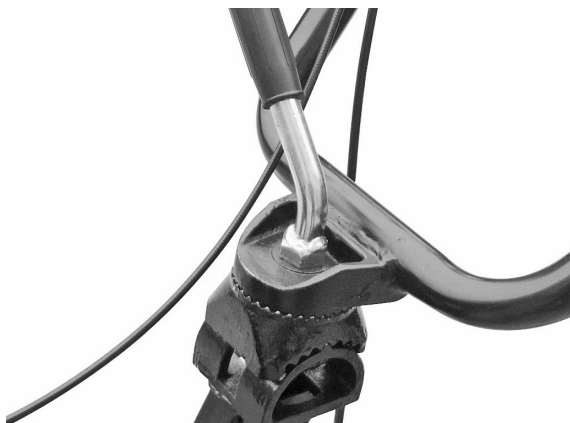

5. ábra

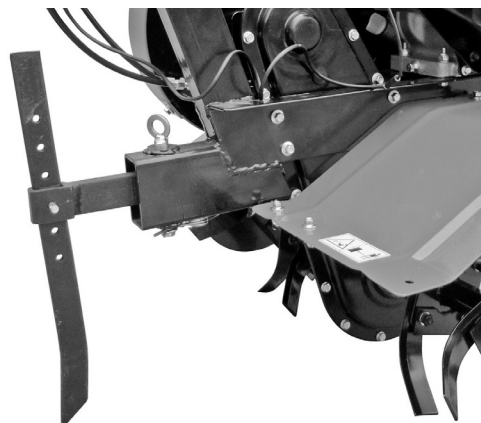

6. ábra

3. A tengelykapcsoló beállítása és használata:

Megjegyzés: a tengelykapcsoló használata előtt csökkentse a motor sebességét.

- A tengelykapcsoló be- és kikapcsolásával a kezelő szabályozhatja a motor sebességét.
- Amikor a kezelő behúzza a tengelykapcsoló kart, a tengelykapcsoló be van kapcsolva, áramot ad a kapológép motorjának és a kaptagok forogni kezdenek (lásd a 7. ábrát).

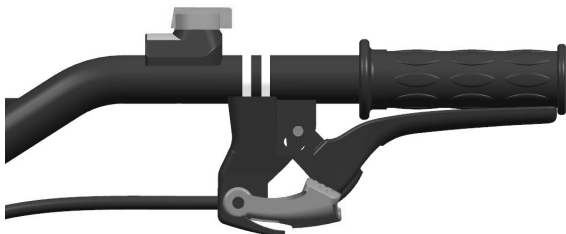

7. ábra



8. ábra

- Amikor a kezelő kiengedi a tengelykapcsoló kart, a tengelykapcsoló ki van kapcsolva, a motor nem adja tovább a forgatónyomatékokat és a kaptagok forgása leáll (lásd a 8. ábrát).

Megjegyzés: A vezetőkarok magasságának beállítása előtt a gépet sík talajra kell helyezni vízszintesen a felborulás elkerülése érdekében.

- Mindenekelőtt ellenőrizze a tengelykapcsoló kábel feszességét. A kábel játéka 4-8 mm között kell, hogy legyen. Ha ez nincs meg, lazítsa meg a rögzítő anyát és állítsa be a kábelt. A beállítás végeztével szorítsa meg a rögzítő anyát (lásd a 9. ábrát).
- Szükség esetén a kezelő beindíthatja a motort és ellenőrizheti, hogy a tengelykapcsoló megfelelően működik-e.

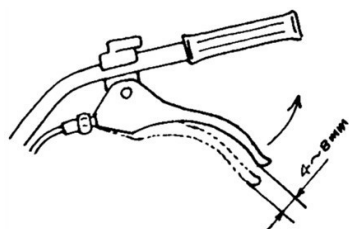

9. ábra

4. A szíj feszességének beállítása:

- Ha a szíj feszessége nincs a normál feszességi értékhatárok között, akkor be kell állítani. Lazítsa meg a 4 anyát a motoron (lásd a. 10. és 11. ábrát).
- Először lazítsa ki a motor négy rögzítő anyáját, majd, ha a szíj túl laza, tolja előre a motort, illetve, ha a szíj túl feszes, húzza a motort hátra, a szíj megfelelő feszességének eléréséig. Végül szorítsa meg az anyákat a motoron és a csatlakozó lapon (lásd a. 12. ábrát).

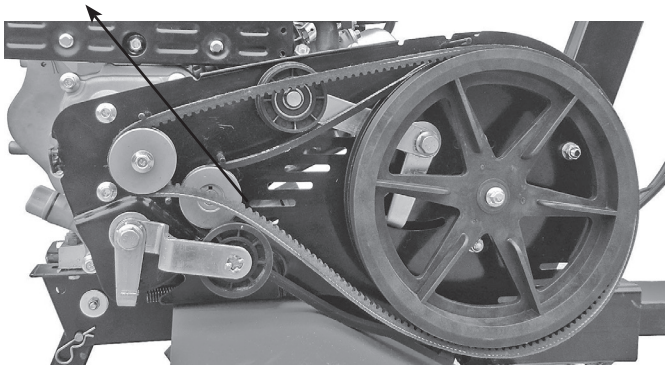

10. ábra
Motor anyák

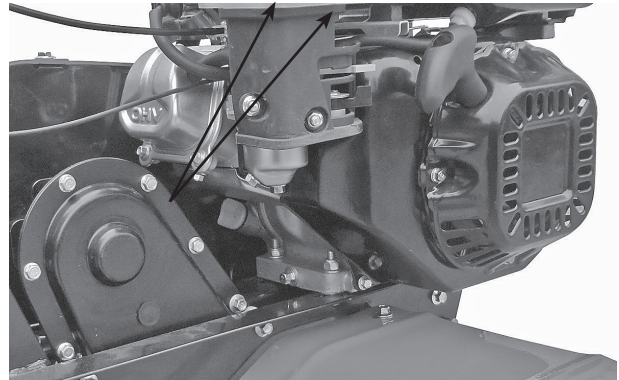

11. ábra
Motor anyák

5. A gázkábel beállítása:

- Normál sebesség: 1800 ± 100 fordulat/perc; nagy sebesség: 3000 ± 50 fordulat/perc A sebesség a sebességmérővel szabályozható.
- A sebesség szabályozása és beállítása A gázkábel beállítása

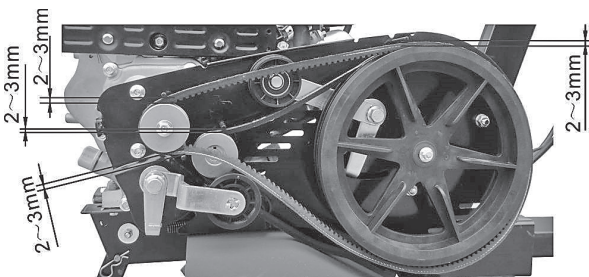

12. ábra



13. ábra
Gázkar

- Terhelés nélkül állítsa a vezetőkaron található gázkart a maximumra és ellenőrizze, hogy a sebességmérő 3600 ± 50 fordulat/perc értéket mutat-e. Ezután állítsa a gázkart a minimumra és ellenőrizze, hogy a sebességmérő 1800 ± 150 fordulat/perc értéket mutat-e.
- Ha a sebességmérőn látható érték nincs a fenti tartományokon belül, akkor a be kell szabályozni a motort.

A motor beszabályozásához:

- Ellenőrizze, hogy a kábel csatlakozásai nem lazultak-e meg vagy nincsenek-e elvágva. Ha szükséges, szorítsa meg.
 - Terhelés nélkül állítsa a vezetőkaron található gázkart a maximumra, majd csökkentse a sebességet a motor gyorsító mechanizmusának beállító anyáinak megfelelő állásba forgatásával.
 - Sok munkaóra elteltével a motor beállításához a kezelő ismét beállíthatja a gázkábel anyáit.
6. A menetirányváltó kar használata:



Figyelem!

A menetirányváltó kar használata előtt csökkentse a motor sebességét.

- A menetirányváltó kar be- és kikapcsolásával a kezelő szabályozhatja a motor teljesítményét.
- Amikor a kezelő behúzza a tengelykapcsoló kart, a tengelykapcsoló be van kapcsolva, áramot ad a kapálógép motorjának és a kaptagok forogni irányba kezdenek ellenkező irányba (lásd a 14. ábrát).



14. ábra



15. ábra

- Amikor a kezelő kiengedi a tengelykapcsoló kart, a tengelykapcsoló ki van kapcsolva, a motor nem adja tovább a forgatónyomatékokat és a kaptagok forgása leáll (lásd a 15. ábrát).

Megjegyzés: A menetirányváltó kart biztonságos körülmények között kell használni. A tengelykapcsoló kábel helytelen beállítása veszélyezteti a gép helyes használatát.

7. A kisegítő kerék beállítása:

- Amikor az úton halad, állítsa a kapálógép kisegítő kerekét a 15. ábrán látható állásba.
- Amikor a földön halad, állítsa a kapálógép kisegítő kerekét a 16. ábrán látható állásba.

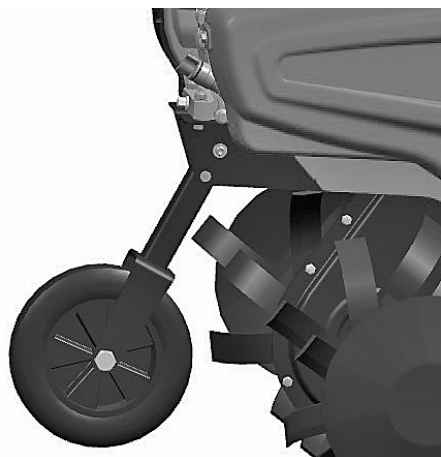

15. ábra

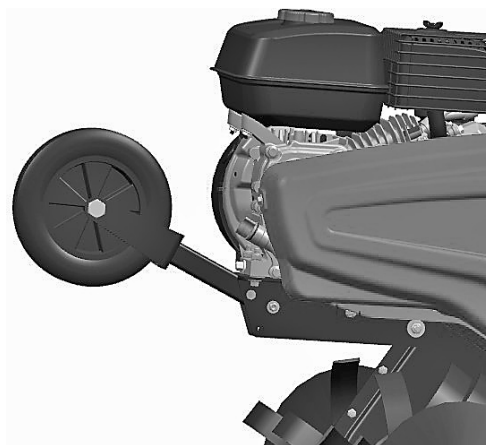

16. ábra

5. INDÍTÁS

5.1. A GÉP BEINDÍTÁSA



Figyelem!

A motor indításakor a sebességváltókarnak üres állásban kell lennie. A tengelykapcsoló kart fel kell engedni.

1. Állítsa a szívató karját CLOSE (zárt) állásba.

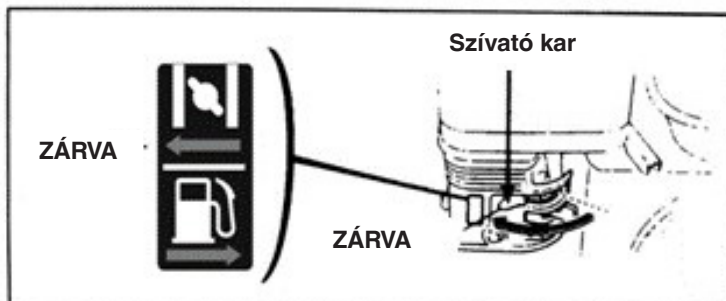

2. Fordítsa a gázkart kissé a legnagyobb sebesség irányába.

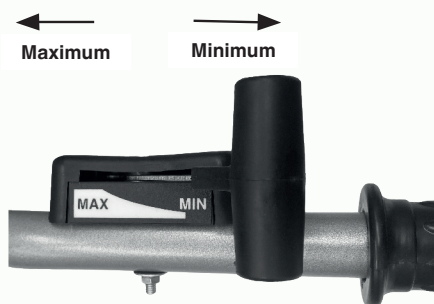

3. Állítsa a motor kapcsolóját ON (nyitott) állásba.

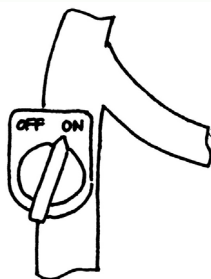

Húzza meg kissé a berántózinórt, amíg ellenállást nem érez, majd húzza meg gyorsan és erőteljesen.

Ne engedje fel hirtelen a kart, amely visszaüthet és károsíthatja a motort. A felengedéshez lassan csúsztassa a berántózinóron.

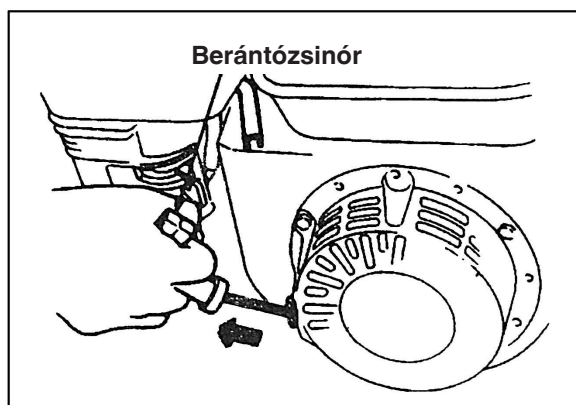

- Miután a motor felmelegedett, tolja kissé a szívató karját az OPEN (nyitás) állás felé.

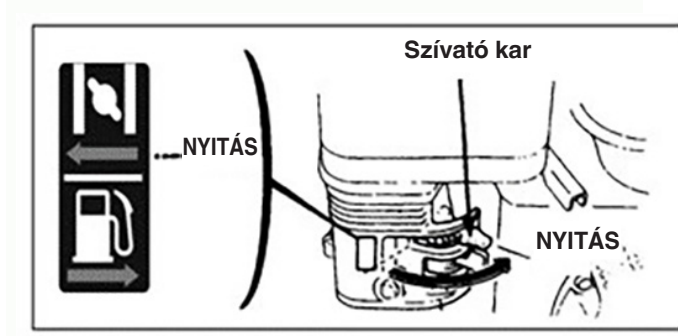

- Használja a gázkart (vagy a pillangószelep karját) a motor sebességének szabályozásához.

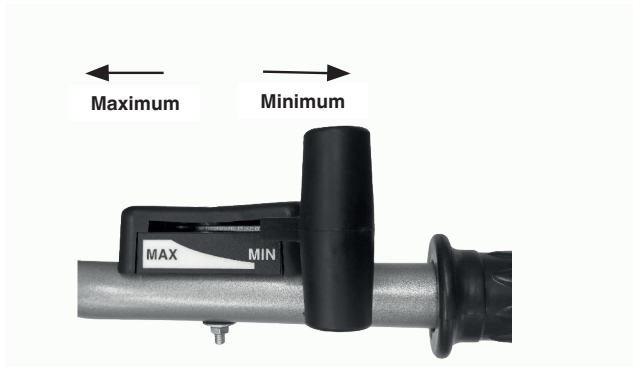

5.2. A MOTOR LEÁLLÍTÁSA

- Vészhelyzetben a motor közvetlenül leállítható a motor kapcsolójának OFF állásba kapcsolásával.
- Normál körülmények között a motor leállításának lépései a következők:

- Állítsa a gázkart a minimumra.

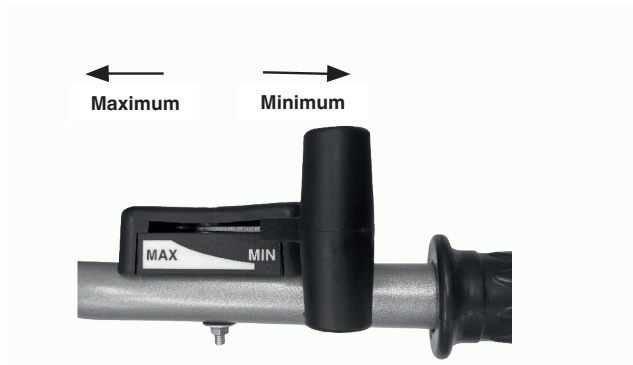

- Állítsa a motor kapcsolóját OFF állásba.

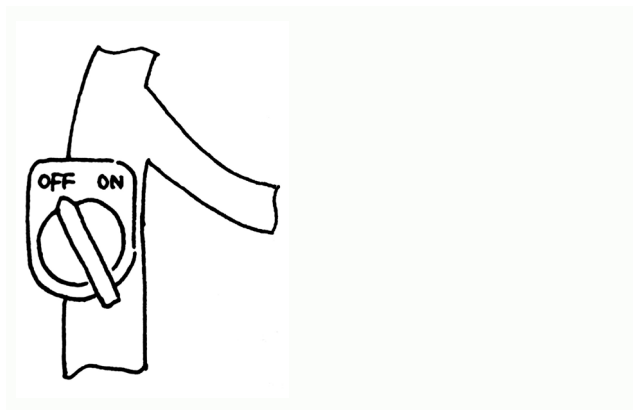

6. A BENZINMOTOR KARBANTARTÁSA



Figyelem!

- A karbantartás előtt állítsa le a motort.
- A motor véletlenszerű beindulásának elkerülése érdekében a motor kapcsolóját állítsa OFF (áll) állásba és bontsa a gyertya csatlakozását.
- A motor ellenőrzése és karbantartása csak engedéllyel rendelkező szakszerviz által végezhető, hacsak maga a kezelő nem rendelkezik az ellenőrzéshez és karbantartáshoz megfelelő célszerszámokkal és anyagokkal, valamint a motor karbantartásához és javításához szükséges szakértelemmel.

Megjegyzés: Ha a motor jó teljesítményét kívánja tartani, akkor rendszeres ellenőrzést és karbantartást kell végezni rajta. A rendszeres karbantartás biztosítja a gép hosszú élettartamát. Az alábbi táblázat tartalmazza az előírt karbantartási intervallumokat és a karbantartást igénylő géprészek leírását.

| Karbantartási ciklus Havonta. Valós üzemóra szám, ha egy hónapnál kevesebb. | | Napi hasz- nálat | Az első hónap vagy 20 üzemóra után | Minden idényben vagy 50 üzemóra után | Minden 6 hónapban vagy 100 üzemóra után | Minden évben vagy 300 üzemóra után |
|--|--------------------------|--|---|--|---|--|
| Alkatrész | | | | | | |
| Motorolaj | Olajszint ellenőrzése | ● | | | | |
| | Olajcsere | | ● | | ● | |
| Kenőanyag a sebességváltóban (néhány modellnél) | Kenőanyag ellenőrzése | ● | | | | |
| | Feltöltés kenőanyaggal | | ● | ● | | |
| Levegőszűrő | Ellenőrzés | ● | | | | |
| | Tisztítás | ● | | | | |
| Gyújtógyertya | Ellenőrzés és tisztítás | | | | ● | |
| Szikrafogó (opciós) | Tisztítás | | | | ● | |
| Üzemanyagtartály és szűrő | Tisztítás | | | ● | | |
| Szívató szelep | Ellenőrzés/ beállítás | | | | | ● |
| Üzemanyag vezeték | Ellenőrzés | Kétévente (szükség esetén cserélje ki) ● | | | | |

Megjegyzés:

1. Ha a gépet poros közegben használja, a karbantartási gyakoriságát növelni kell.
2. A kezelő ne szerelje szét a gépet megfelelő célszerszám és kellő gépészeti szakértelem hiányában.

6.1. MOTOROLAJ CSERÉJE

A motorolajat meleg motornál eressze le, mivel a meleg olaj gyorsabban és teljesen leürül.

- Csavarja ki az olajsztíntmérő pálcát és a leeresztő anyát a motorolaj leeresztéséhez.
- Csavarja vissza az olajleeresztő anyát és hozza meg.
- Töltse fel a motort az előír olajjal és ellenőrizze az olajsztíntet.
- Helyezze vissza az olajsztíntmérő pálcát.
- A motorolaj előírt mennyisége 0,6 liter.

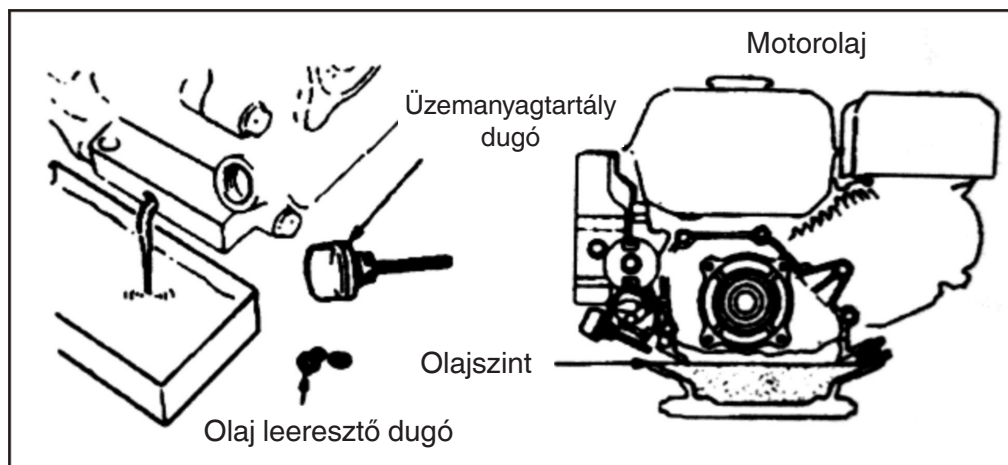

6.2. A LÉGSZŰRŐ KARBANTARTÁSA

A szennyezett légszűrő megakadályozza a levegő bejutását a porlasztóba. A porlasztó meghibásodásának elkerülése érdekében a levegőszűrő karbantartását rendszeresen el kell végezni. Ha a motort poros közegben használja, a karbantartási gyakoriságát növelni kell.



Figyelem!

A levegőszűrő tisztítására soha ne használjon benzint, vagy alacsony lobbaspontú tisztítószeret, mivel ezek tüzet okozhatnak.

A LEVEGŐSZŰRŐ KARBANTARTÁSA

50 óránként (vagy különösen poros használati körülmények között 10 óránként) tisztítsa meg megfelelő oldószerrel és hagyja megszáradni, majd mártsa tiszta motorolajba, amíg meg nem telik, majd csavarja ki a felesleges olajat.

Megjegyzés: Soha ne indítsa be a motort a levegőszűrő nélkül. Ez a motor gyors kopását okozhatja.

- Szerelje le a szárnyas anyát, a légszűrő házát és vegye ki a szűrőelemet.
- Nem gyúlékony vagy magas lobbaspontú tisztítószerrel tisztítsa meg a szűrőelemet és hagyja megszáradni.
- Mártsa a szűrőelemet motorolajba, majd távolítsa el a felesleges olajmennyiséget.
- Szerelje vissza a szűrőelemet és a légszűrő házát.



6.3. A GYÚJTÓGYERTYA KARBANTARTÁSA

Megjegyzés: Soha ne használjon nem megfelelő hőértékű gyújtógyertyát. A motor normál beindításának érdekében a gyújtógyertya elektródatávolsága legyen megfelelő és lerakódásmentes.

- Használjon gyertyakulcsot a gyújtógyertya leszereléséhez

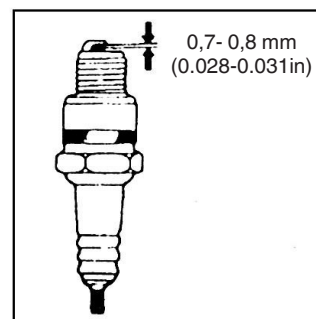
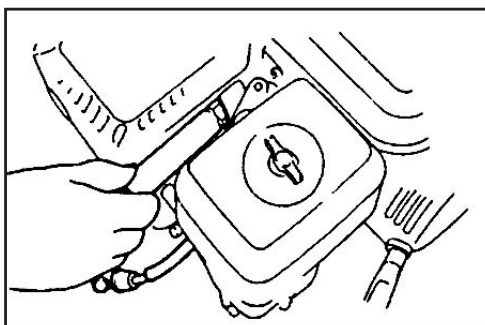
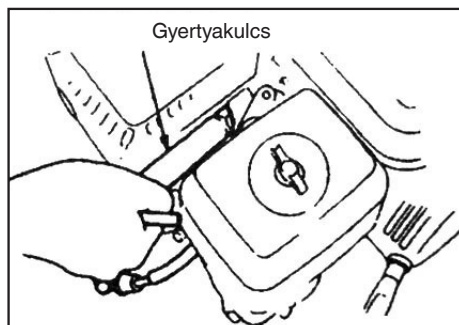

Figyelem!

- Nemrégiben leállított motor esetén a kipufogódob nagyon forró. Tartson megfelelő távolságot a forró felületektől az égési sérülés elkerülése érdekében.
- Ellenőrizze a gyújtógyertyát. Ha kopott vagy a szigetelésen repedés, vagy bármely sérülés látható, a gyertyát ki kell cserélni; amennyiben túl sok korom lerakódás van rajta, azt drótkéfével le kell tisztítani.
- Az elektródatávolság ellenőrzéséhez hézagmérőt használjon; a megfelelő érték 0,7 - 0,8mm.
- Ellenőrizze, hogy a gyertya alátét jó állapotban van-e. A menet védelme érdekében a gyertyát kézzel csavarja be.
- Miután a gyertyát egészen az aljáig kézzel becsavarta, szorítsa meg a gyertyakulccsal a gyertyát és az alátétet.

Megjegyzés: Ha új gyertyát használ, a gyertyát az alátét megszorítása után további fél fordulattal meg kell húzni.

Használt gyertya esetén a gyertyát további 1/8-1/4 fordulattal meg kell húzni az alátét megszorítása után.

A gyertyát megfelelő szorosságra kell meghúzni, máskülönben felforrósodhat és károsíthatja a motort.



Figyelem!

Nemrégiben leállított motor esetén a kipufogódob nagyon forró. Ne végezzen semmilyen műveletet a motoron, amíg ki nem hűlt.

Megjegyzés: A hatékony működése érdekében a szikrafogót 100 munkaóránként kell karbantartani.

- Távolítsa el a két darab 4 mm-es csavart a kipufogócsőből, majd vegye le a csövet.
- Távolítsa el a négy darab 5 mm-es csavart a kipufogódob védőeleméről, majd vegye le a védőelemet.
- Távolítsa el a 4 mm-es csavarokat a szikrafogóról és vegye ki a szikrafogót a dobból.
- Kefe segítségével távolítsa el a koromlerakódást a szikrafogó rácsáról.

Megjegyzés: A szikrafogónak repedés- és sérülésmentesnek kell lennie. Ha sérült, cserélni kell.

6.4. A PORLASZTÓ BEÁLLÍTÁSA ALAPJÁRATRA

- Indítsa be a motort és várja meg, amíg üzemi hőmérsékletűre melegszik.
- Amikor alpjáraton jár, állítsa be a pillangószelep külső csavarjával az alapjáratot.
A normál alapjárat: 1800 ± 150 fordulat/perc

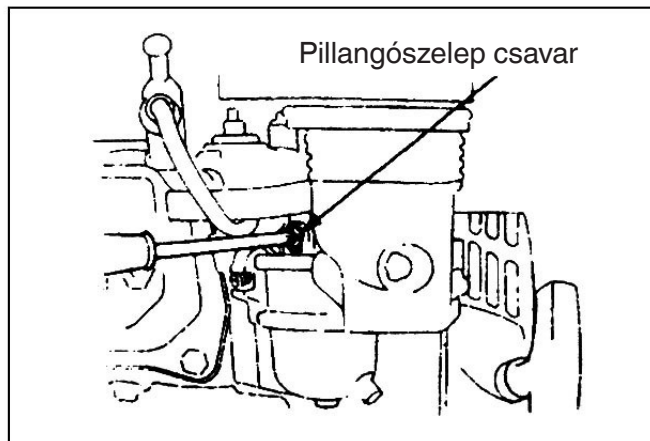

7. A SZŰRŐ KARBANTARTÁSA

A beindítás, a tengelykapcsoló használata és a változó terhelés miatt a kapálógép anyái kilazulhatnak. Egyes alkatrészek elhasználódhatnak, ami a benzinmotor alacsonyabb teljesítményéhez, nagyobb fogyasztáshoz és egyéb rendellenességekhez vezethet, melyek mind hatással lehetnek a kapálógép használatára. A fenti kockázatok korlátozásához a kapálógépen rendszeresen és szigorúan kell karbantartást végezni, ezzel fenntartható a gép jó műszaki állapota és hosszú élettartama.

7.1. BEJÁRATÁS

1. A benzinmotor beüzemelésével kapcsolatos tudnivalókat a kézikönyv tartalmazza.
2. Az új vagy használt kapálógépet az első egy órában terhelés nélkül kell járatni, majd további 9 óráig, ezt követően a gép készen áll a normál használatra.

7.2. A KAPÁLÓGÉP MŰSZAKI KARBANTARTÁSA



Figyelem!

Bármilyen ellenőrzési, tisztítási vagy karbantartási, beállítási művelet előtt:

- Állítsa le a gépet és kapcsolja ki a motort
- Ellenőrizze, hogy valamennyi mozgó géprész leállt-e.
- Várja meg, míg a motor lehűl.

1. Műszakonkénti karbantartás (minden munkaműszak előtt és után):
 - a) Hallgatással és szemrevételezéssel figyeljen meg minden rendellenes jelenséget, pl. zajt, túlmelegedést, laza anyát stb.
 - b) Ellenőrizze, hogy nincs-e olajszivárgás a benzinmotorból.
 - c) Ellenőrizze, hogy a benzinmotor olajsintje megfelelő-e, azaz az olajsintjelző felső és alsó jelölése közé esik-e.
 - d) Haladéktalanul távolítsa el minden szennyeződést, sarat, gyomot és olajfoltot a gépről és tartozékairól.
 - e) Vezessen naplót a mezőgazdasági tevékenységekről.
2. Első szintű karbantartás (minden 150 munkaórát követően):
 - a) Végezze el a műszakonkénti karbantartás minden lépését.
 - b) Tisztítsa meg a sebességváltó házat és cseréljen kenőzsírt.
3. Második szintű karbantartás (minden 800 munkaórát követően):
 - a) Végezze el a 150 munkaóránként esedékes karbantartás minden lépését.
 - b) Ellenőrizze a fogaskerekeket és csapágycsapatokat. Bármelyik erős kopása esetén cserélje ki.
 - c) Ha a kapálógép részeinek vagy tartozékainak egyike - pl. kapaanyagok, anyák - sérült, akkor ki kell cserélni.
4. Műszaki ellenőrzés és javítás (minden 1500-2000 munkaóra után):
 - a) Szereltesse szét az egész gépet a felhatalmazott szakszervizzel a teljes tisztításhoz és ellenőrzéshez. Az erősen kopott vagy sérült részeket cseréljük ki vagy javíttassa meg.
5. A benzinmotor karbantartását a kézikönyv előírásai szerint kell elvégezni.

7.3. A MINI KAPÁLÓGÉP MŰSZAKI KARBANTARTÁSI TÁBLÁZATA

(A √ JELLEL MEGJELÖLT ELEMELK KARBANTARTÁST IGÉNYELNEK)

| Üzemi időköz Karbantartás típusa | Na- ponta | Közepes terheléssel végzett 8 üzemóra után | Az első hónap vagy 20 üzemóra után | A harmadik hónap vagy 150 üzemóra után | Minden évben vagy 1000 üzemóra után | 2 évente vagy 2000 üzemóra után |
|--|--------------|---|--|---|---|---------------------------------------|
| A csavarok és anyák meghúzásának ellenőrzése | √ | | | | | |
| Motorolaj ellenőrzése és utántöltése | √ | | | | | |
| Motorolaj tisztítása és cseréje | | (Első alkalommal) | (Második alkalommal) | √(harmadik és további alkalommal) | | |
| Az olajszivárgás ellenőrzése | √ | | | | | |
| Szennyeződés, fű, olajfoltok eltávolítása | √ | | | | | |
| Problémák megoldása | √ | | | | | |
| A géprészek beállítása | √ | | | | | |
| A szíj feszítése (*) | √ | | | | | |
| Fogaskerekek és csapágyak (*) | | | | | √ | |

(*) Ezeket a műveleteket a márkakereskedő vagy a szakszerviz végezze el

7.4. A MINI KAPÁLÓGÉP TÁROLÁSA HUZAMOS IDEIG

Ha a mini kapálógépet hosszabb ideig kell tárolni, a rozsdás és az erózió megelőzése érdekében tegye meg a következő intézkedéseket.

1. Zárja le és tárolja a benzinmotort a benzinmotor kézikönyvének előírásai szerint.
2. Tisztítsa meg a felületeket a szennyeződésektől és iszaptól.
3. Eressze le a kenőanyagot a sebességváltóból, és töltsse fel új kenőanyaggal.
4. A nem alumíniumötvözet felületének festetlen részeit kenje be korróziógátló olajjal.
5. A terméket zárt, jól szellőző és száraz, biztonságos helyen tartsa.
6. Őrizze meg a géphez mellékelt szerszámokat, a minőségi tanúsítványt és a kezelési útmutatót.

7.5. SZÁLLÍTÁS

A gép mozgatásához targoncára van szükség. A targonca villáit állítsa a megengedett legnagyobb távolságra, majd csúsztassa be a raklap alá az erre kijelölt helyen. A gép tömege az adattáblán olvasható. A továbbító kerekek segítségével (Fig. 1 part. 3) a rotációs kapát könnyen és kényelmesen a munkavégzés helyére viheti. A gép szállítása előtt állítsa le a motort.

8. PROBLÉMÁK MEGOLDÁSA

Ha a motor nem indul, ellenőrizze:

1. hogy a motor kapcsolója ON állásban van-e;
2. van-e elegendő kenőanyag a gépben;.
3. az üzemanyag szelep ON állásban van-e;
4. van-e üzemanyag a tankban;
5. hogy az üzemanyag eljut-e a porlasztóhoz; ennek ellenőrzéséhez ki kell lazítani a porlasztó leeresztő dugóját és az üzemanyag szelepet ON állásba kell állítani.



Figyelem!

Az esetlegesen kifolyt üzemanyagot gondosan fel kell takarítani és hagyni kell megszáradni, mielőtt ellenőrné a gyújtógyertyát vagy beindítaná a motort, mivel a kifolyt üzemanyag tüzet okozhat.

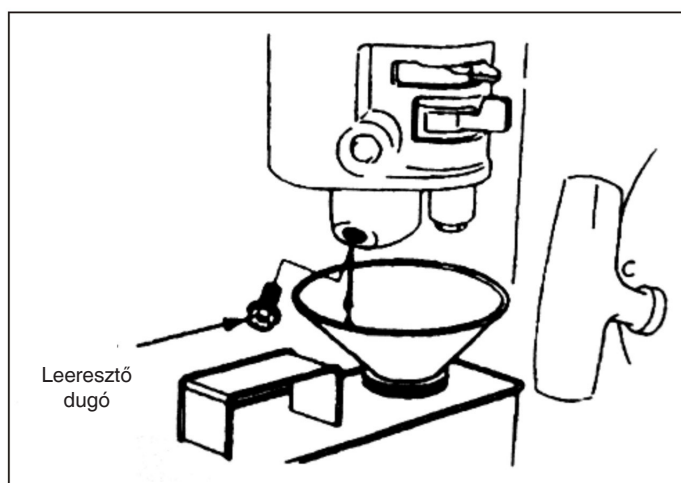

6. ad-e szikrát a gyertya.
 - a) Vegye le a gyertyapipát, távolítsa el a port és vegye ki a gyertyát.
 - b) Szerelje vissza a gyertyapipát a gyertyára.
 - c) Érintse a gyertya fém részét a motor hengerfejéhez. Enyhén húzza meg az indítót, és ellenőrizze, hogy ad-e szikrát a gyertya. Ha igen, helyezze vissza a gyertyát és indítsa be a motort.
7. Ha motor ekkor sem indul, forduljon szakszervizhez segítségért.

LT - ORIGINALIŲ INSTRUKCIJŲ VERTIMAS

TURINYS

| | |
|--|-----------|
| 1. SAUGOS TAISYKLĖS | 2 |
| 1.1. APMOKYMAS..... | 2 |
| 1.2. PASIRUOŠIMAS..... | 2 |
| 1.3. VEIKIMAS..... | 2 |
| 1.4. TAISYMAS, TECHNINĖ PRIEŽIŪRA IR SANDĖLIAVIMAS..... | 3 |
| 2. SAUGOS SIMBOLIAI | 3 |
| 3. TRUMPAS ĮVADAS APIE VARIKLINĮ KULTIVATORIŲ | 4 |
| 3.1. PAGRINDINIAI TECHNINIAI PARAMETRAI..... | 4 |
| 3.2. PAGRINDINĖS VARIKLINIO KULTIVATORIAUS DALYS IR KOMPONENTAI..... | 4 |
| 4. VARIKLINIO KULTIVATORIAUS NAUDOJIMAS | 5 |
| 4.1. EINAMIEJI PATIKRINIMAI..... | 5 |
| 4.2. VARIKLINIO KULTIVATORIAUS REGULIAVIMAS..... | 6 |
| 5. UŽVEDIMAS | 10 |
| 5.1. KAIP PALEISTI ĮRENGINĮ..... | 10 |
| 5.2. KAIP SUSTABDYTI VARIKLĮ..... | 11 |
| 6. BENZININIO VARIKLIO PRIEŽIŪRA | 12 |
| 6.1. VARIKLIO ALYVOS PAKEITIMAS..... | 13 |
| 6.2. ORO FILTRO TECHNINĖ PRIEŽIŪRA..... | 13 |
| 6.3. UŽDEGIMO ŽVAKĖS TECHNINĖ PRIEŽIŪRA..... | 14 |
| 6.4. KARBIURATORIAUS REGULIAVIMAS MINIMALIAM REŽIMUI..... | 15 |
| 7. FILTRO TECHNINĖ PRIEŽIŪRA | 16 |
| 7.1. BANDOMASIS VEIKIMAS..... | 16 |
| 7.2. TECHNINĖ VARIKLINIO KULTIVATORIAUS PRIEŽIŪRA..... | 16 |
| 7.3. MINI VARIKLINIO KULTIVATORIAUS TECHNINĖS PRIEŽIŪROS LENTELĖ (PUNKTUOSE, PAŽYMĖTUOSE ✓ TURI BŪTI ATLIEKAMA TECHNINĖ PRIEŽIŪRA)..... | 17 |
| 7.4. MINI VARIKLINIO KULTIVATORIAUS ILGALAIKIS SANDĖLIAVIMAS..... | 17 |
| 7.5. GABENIMAS..... | 17 |
| 8. PROBLEMŲ SPRENDIMAS | 18 |



Dėmesio!

Atkreipti ypatingą dėmesį į šią informaciją:

Prieš pradėdant darbus atidžiai perskaityti šį naudojimo ir techninės priežiūros vadovą ir darbo metu laikytis jo nurodymų. Laikantis šio vadovo nurodymų darbo metu, mūsų bendrovės suprojektuotas variklinis kultivatorius dirbs saugiai ir patikimai, bus išvengta įrangos suniokojimo bei didelių asmenų sužeidimų. Jei bus dirbama nesilaikant šio vadovo nurodymų, galimi dideli nuostoliai įrangai bei sunkūs asmeniniai jūsų sužalojimai.

PASTABA: Jei atsirastų problemų dėl įrenginio, ar kiltų abejonių dėl jo eksploataavimo, kreiptis į gamintojus atstovaujančią vietinę įmonę.

1. SAUGOS TAISYKLĖS

1.1. APMOKYMAS

- a) Atidžiai perskaitykite naudotojo vadovą. Susipažinkite su tinkamu mašinos naudojimo būdu. Sužinokite, kaip sustabdyti mašiną ir kaip greitai išjungti valdymo įtaisus.
- b) Vaikams griežtai draudžiama naudoti įrenginį! Suaugusieji gali naudoti įrenginį tik kruopščiai susipažinę su šiuo vadovu!
- c) Užtikrinkite, kad jokie pašaliniai asmenys ar daiktai, o ypač vaikai ir gyvūnai dėl galimos rizikos, išliktų atokiau nuo darbo zonos.

1.2. PASIRUOŠIMAS

- a) Kruopščiai patikrinti darbo lauką ir pašalinti visus pašalinius daiktus.
- b) Prieš užvedant variklį, nustatyti svirtį į laisvąją padėtį.
- c) Niekada nepaleidinėti įrenginio be tinkamų drabužių. Jei darbo zonos žemė slidi, avėti neslystančią avalynę, tokiu būdu bus pagerintas dirbančio asmens stabilumas.
- d) Degalai yra labai degūs, su jais dirbti atidžiai! Atkreipti dėmesį į šiuos nurodymus:
 - 1) Degalų laikymui naudoti tinkamą talpyklą.
 - 2) Niekada nepildyti bako, jei variklis dirba ar yra įkaitęs.
 - 3) Visada būti atidiems, kai bakas yra pildomas lauke. Niekada nebandyti pripildyti bako vidaus aplinkoje.
 - 4) Prieš paleidžiant įrenginį, prisukti bako dangtelį ir nuvalyti degalų likučius.
- e) Niekada nebandyti atlikti reguliavimų prie veikiančio variklio!
- f) Bet kokiam darbui su mašina, pvz., paruošimui ir priežiūrai, būtina dėvėti apsauginius akinius.

1.3. VEIKIMAS

- a) Paleidžiant variklį, pavarų svirtis turi būti laisvojoje padėtyje. Niekada nekišti/nelaikyti rankų ir pėdų po judančiomis detalėmis.
- b) Dirbant/pervažiuojant su įrenginiu grindinį, šaligatvį ar greitkelį, atkreipti dėmesį į eismo sąlygas bei numatyti galimą riziką! Griežtai draudžiama transportuoti asmenis!
- c) Jei įrenginys užkliudo pašalinius daiktus, nedelsiant išjungti variklį ir kruopščiai patikrinti, ar variklinio kultivatorius nėra pažeistas. Jei įrenginys yra pažeistas, prieš pradėdant darbą, jį pataisyti.
- d) Visada atkreipti dėmesį į aplinkos sąlygas, tokiu būdu bus galima išvengti paslydimo arba parkritimo.
- e) Jei įrenginys nejprastai vibruoja, nedelsiant išjungti variklį! Išsiaiškinti priežastį: nejprasta vibracija dažniausiai parodo gedimą.
- f) Prieš paliekant darbo vietą tam, kad pataisyti, pareguliuoti, patikrinti arba pašalinti tarp ašmenų įstrigusius daiktus, visada išjungti variklį!
- g) Jei operatorius palieka nesaugomą įrenginį, pasirūpinti visomis būtinomis prevencinėmis apsaugos priemonėmis, tokiomis kaip išvesti transmisijos veleną, nuleisti papildomus įtaisus, nustatyti paleidimo svirtį į laisvąją padėtį ir išjungti variklį.
- h) Prieš valant, taisant ar tikrinant įrenginį, operatorius turi išjungti variklį ir įsitikinti, kad judančios detalės yra sustojusios.
- i) Variklio išmetamos medžiagos yra kenksmingos. Nenaudoti įrenginio uždaroje patalpose!
- j) Niekada nepaleidinėti variklinio kultivatoriaus be tinkamų apsaugos priemonių, be gaubto arba kitų sumontuotų apsaugos įtaisų!
- k) Dirbantis įrenginys turi būti atokiau nuo vaikų arba naminių gyvūnų.
- l) Neperkrauti įrenginio dirbant per giliai arba per dideliu greičiu.
- m) Nenaudoti įrenginio dideliu greičiu slidžiame kelyje. Būti atidiems vairuojant atbuline eiga!
- n) Dirbant įrenginiui, neleisti, kad prisiartintų pašaliniai.

- o) Gali būti naudojami tik gamintojo leidžiami papildomi įtaisai ir įrankiai (pvz., atsvaras).
- p) Niekada nenaudoti variklinio kultivatoriaus, jei regėjimo laukas yra susiaurėjęs arba jei apšvietimo sąlygos yra nepakankamos.
- q) Būti atidiems įdirbant kietą dirvožemį, nes asmenys gali įstrigti dirvoje blokšdami įrenginį į priekį. Jei taip atsitiktų, reikia paleisti vairą ir nebandyti suvaldyti įrenginio.
- r) Niekada nenaudoti variklinio kultivatoriaus plotuose su stačiais šlaitais.
- s) Atkreipti dėmesį, kad įrenginys neapvirstų, kai važiuojama šlaituotose vietovėse, įkalnėse ar nuokalnėse.

1.4. TAISYMAS, TECHNINĖ PRIEŽIŪRA IR SANDĖLIAVIMAS

- a) Išlaikyti įrenginį, papildomus įtaisus ir įrankius, įskaitant ir akumuliatorių, saugiose darbo sąlygose. Jei įmanoma, prieš sandėliuojant įrenginį atjungti akumuliatorių, tokiu būdu bus išvengiama jo užšalimo, o esant reikalui, jį dalinai įkrauti.
- b) Nustatytu periodiškumu tikrinti, ar visi pjovimo įrankių, variklio ir panašių detalių varžtai yra pakankamai priveržti, tokiu būdu bus užtikrintas saugus Veikimas.
- c) Įrenginį laikyti uždaroje patalpose ir visada toli nuo ugnies. Prieš pastatant įrenginį į vietą, leisti atvėsti varikliui.
- d) Jei variklinis kultivatorius nėra naudojamas ilgesnį laiką, svarbu išsaugoti naudojimo instrukciją.
- e) Netaisyti įrenginio, jei neturima jo išardymui, surinkimui ir taisymui tinkamų įrankių ir instrukcijų vadovo.

2. SAUGOS SIMBOLIAI

Neatkreipiant dėmesio į šiuos simbolius, galimas sunkių sužeidimų pavojus. Atidžiai perskaityti šiame vadove pateiktus simbolių ir saugos taisyklių aprašymus.

Jei simbolių lipdukai atsiklijuoja arba tampa neįskaitomi, susisiekti su platintoju dėl jų pakeitimo.

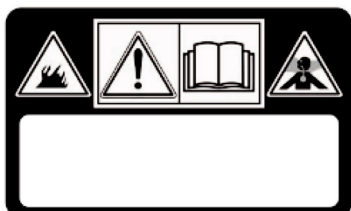

DĒMESIO!

Prieš naudojant įrenginį, atidžiai perskaityti šias instrukcijas

PAVOJUS! Varikliai išskiria anglies monoksidą.

PAVOJUS! Degalai yra degūs ir sprogūs.

DĒMESIO!

PAVOJUS! Laikytis saugaus atstumo nuo karštų paviršių.

PAVOJUS! Laikyti rankas ir kojas toliau nuo besisukančių dalių.

PAVOJUS! Apsaugoti, kad darbo zonoje nebūtų žmonių, vaikų ir gyvūnų.

PAVOJUS! Besisukanti sparnuotė. Visada laikytis toliau nuo frezų

3. TRUMPAS ĮVADAS APIE VARIKLINĮ KULTIVATORIŲ

3.1. PAGRINDINIAI TECHNINIAI PARAMETRAI

| | |
|-------------------------------|------------------------|
| Galia | 3,5 kW |
| Variklio apsukos | 3300 min ⁻¹ |
| Užvedimas | Rankinis užvedimas |
| Grynasis/bruto svoris | 62.5 kg |
| Darbinis plotis | 82 cm |
| Darbinis gylis | ≥10 cm |
| Darbinis greitis | 0,1~0,3 m/sek. |
| Transmisija | Diržinė ir grandininė |
| Sukimosi greitis | 120 sūk./min |
| Išmatuota garso lygio galia | 95.21 dB (A) |
| Paklaida | 2.0 dB (A) |
| Garantuotas garso lygio galia | 97 dB (A) |
| Garso slėgio lygis | 75.21 dB (A) |
| Paklaida | 1.46 dB (A) |
| Vibracijos lygis | < 2.5 m/s ² |
| Paklaida | 2.0 m/s |

3.2. PAGRINDINĖS VARIKLINIO KULTIVATORIAUS DALYS IR KOMPONENTAI

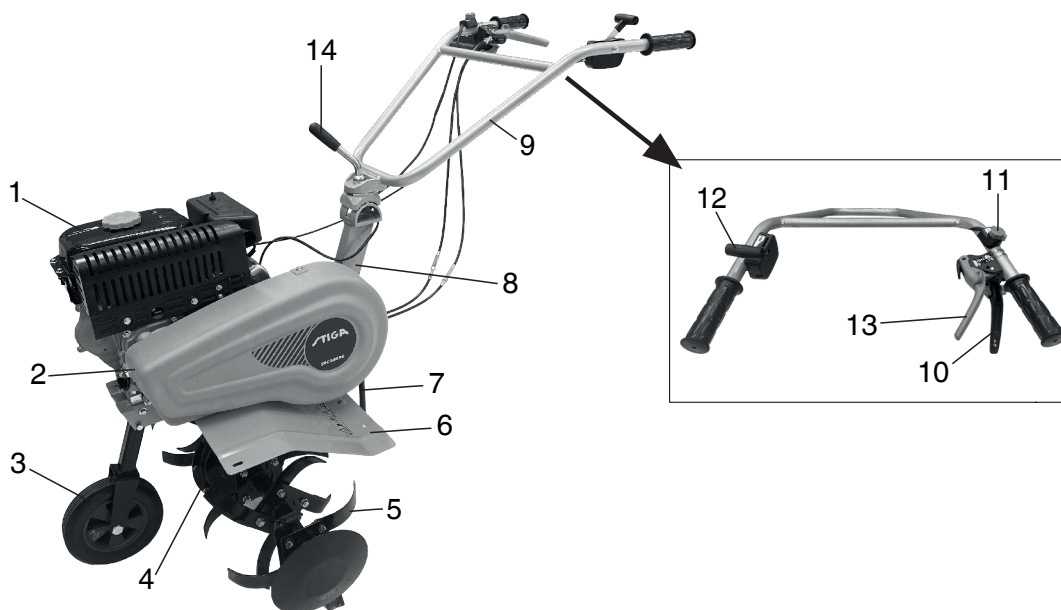

1 paveikslas

- | | | |
|-------------------------------------|---------------------------------|-----------------------------|
| 1. Benzininis variklis | 2. Diržo apsaugas | 3. Pagalbinis ratas |
| 4. Pavarų dėžė | 5. Freza | 6. Karteris |
| 7. Gylio ribotuvas | 8. Laikiklis | 9. Rankena |
| 10. Sankabos svirtis, priekinė eiga | 11. Išvedimo svirtis | 12. Akceleratoriaus svirtis |
| 13. Sankabos svirtis, atbulinė eiga | 14. Aukščio reguliavimo sistema | |

4. VARIKLINIO KULTIVATORIAUS NAUDOJIMAS

Prieš išsiunčiant iš gamyklos kiekvieną variklinį kultivatorių, jo veikimas yra preliminariai patikrinamas. Nežiūrint to, prieš naudojimą operatorius turi vis tiek patikrinti visus įrenginio mechanizmus ir juos sureguliuoti.

4.1. EINAMIEJI PATIKRINIMAI

1. Patikrinti variklio alyvą



Dėmesio!

Į variklį reikia įpilti 0,6 l variklinės alyvos. Jei alyvos lygis bus žemesnis, operatoriui naudojant variklį jis bus smarkiai pažeistas.



Dėmesio!

Naudoti švarią aukštos kokybės variklinę alyvą, skirtą keturių taktų varikliams. Nešvarios alyvos arba kitokios rūšies variklinės alyvos naudojimas sutrumpins variklio eksploatavimo laiką.

- Padėti variklį į horizontalią padėtį
- Atsukti alyvos lygio matuoklį ir jį nuvalyti gerai nušluostant (žr. 2 pav.).
- Įstatyti lygio matuoklį į alyvos įpylimo angą (neįsprausti srieginių dalių)
- Ištraukti alyvos lygio matuoklį patikrinant alyvos lygį. Jei alyvos lygis apima matuoklio pažymėta ribą, viskas gerai.
- SAE15W -40 variklio alyva yra bendrasis tepalas ir tinka dažniausiai pasitaikančioms aplinkos temperatūroms (žr. 1 lentelę).

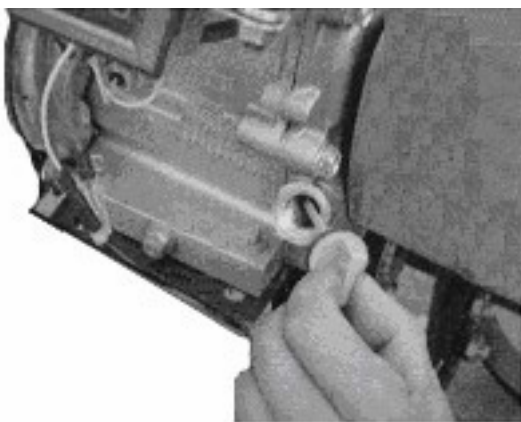

2 paveikslas

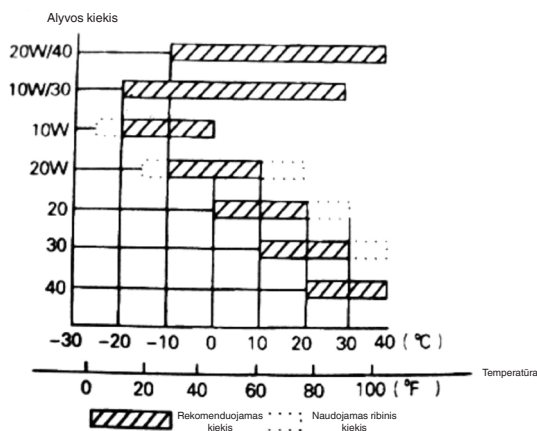

1 lentelė

2. Patikrinti variklio alyvą pavarų dėžėje
 - Padėkite variklinį kultivatorių ant horizontalaus paviršiaus ir nuimkite dangtelį (žr. 4 pav.).
 - Rekomenduojama kas 50 valandų į redukcinę dėžę įpilti tinkamo tepalo.
 - Rekomenduojamas tepalas yra kalcio pagrindo tepalas.

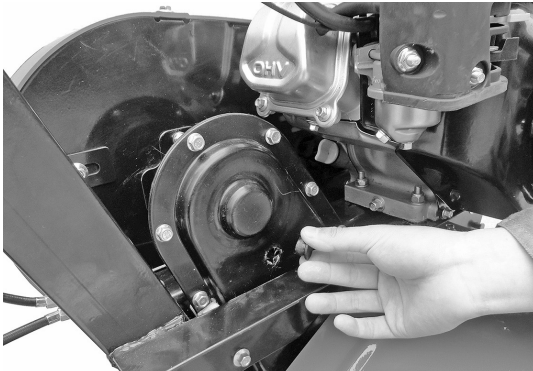

4 paveikslas

3. Oro filtro patikrinimas



Dėmesio!
Nebandyti paleisti variklio be oro filtro, priešingu atveju variklis greičiau susidėvės.

4.2. VARIKLINIO KULTIVATORIAUS REGULIAVIMAS

1. Rankenų reguliavimas:

Pastaba: Prieš reguliuodami rankenų aukštį, pastatykite įrenginį horizontaliai ant lygaus paviršiaus, kad išvengtumėte atsitiktinio nukritimo.

- Atlaisvinkite rankenų reguliatorių ir pasirinkite angą tinkamoje padėtyje. Sureguliuokite rankenėlių skersinį iki operatoriaus juosmens aukščio, tada sukite registratorių, kad jį priveržtumėte (žr. 5 pav.).
2. Darbinio gylio reguliavimas:
 - Sureguliuokite kūgio gylį reguliuodami trinkelės gylį. Visų pirma, nuleidus svirtį, jos gylis padidėja, o pakėlus – sumažėja. (Žr. 6 pav.).

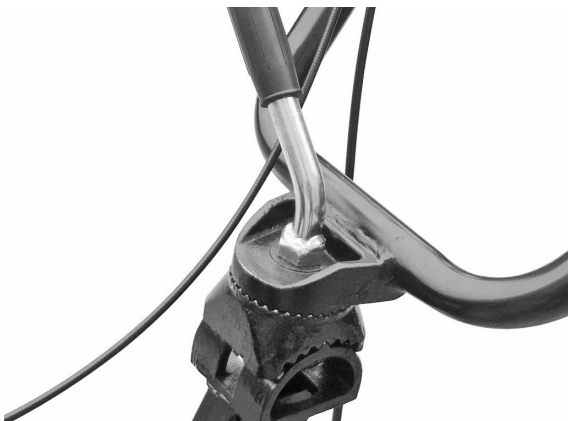

5 paveikslas

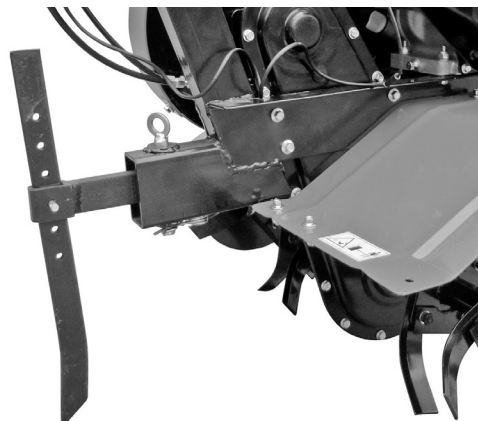

6 paveikslas

3. Sankabos reguliavimas ir naudojimas:

Pastaba: prieš naudojant sankabą, sumažinti variklio greitį.

- Įjungiant ir išjungiant sankabą operatorius gali kontroliuoti variklio galingumą.
- Operatorius laiko paspaudęs sankabos svirtį, svirtis yra įjungta, ji perduoda srovę į variklinio kultivatoriaus variklį ir frezas pradeda sukintis (žr. 7 pav.).

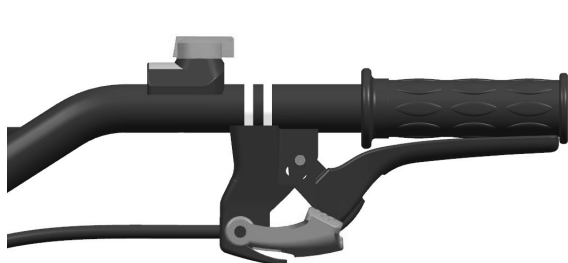

7 paveikslas



8 paveikslas

- Operatorius atleidžia sankabos svirtį, svirtis yra išjungta, srovė nebėra tiekama į variklinį kultivatorių ir frezas baigia sukintis (žr. 8 pav.).

Pastaba: Prieš reguliuodami rankenų aukštį, pastatykite įrenginį horizontaliai ant lygaus paviršiaus, kad išvengtumėte atsitiktinio nukritimo.

- Pirmiausia patikrinti sankabos laido įtampą. Paprastai laidas turi laisvai judėti 4–8 mm; jei taip nėra, atsukti sutvirtinimo veržlę ir nureguliuoti laidą. Pabaigus reguliavimą, priveržti blokavimo veržlę (žr. 9 pav.).
- Jei reikia, operatorius gali paleisti variklį, kad patikrintų, ar sankaba yra įjungiamą ir išjungiamą taisyklingai.

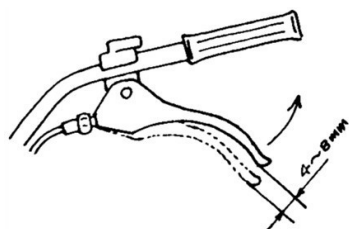

9 paveikslas

4. Diržo įtempimo reguliavimas:

- Jei diržo įtempimas neįeina į normalaus įtempimo ribas, reikalingas reguliavimas. Atsukite 4 variklio veržles (žr. 10 ir 11 pav.).
- Atveržę keturias variklio veržles; tuomet jei diržas yra per laisvas, pastumti į priekį variklį, o jei diržas yra pernelyg įtemptas, variklį pastumti atgal, iki tol, kol diržo įtempimas įeis į įprastas ribas. Galiausiai priveržti variklio ir sujungimo plokštės veržles (žr. 12 pav.).

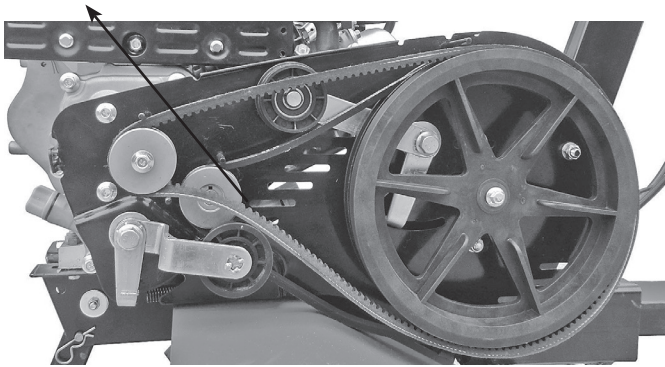

10 paveikslas
Variklio veržlės

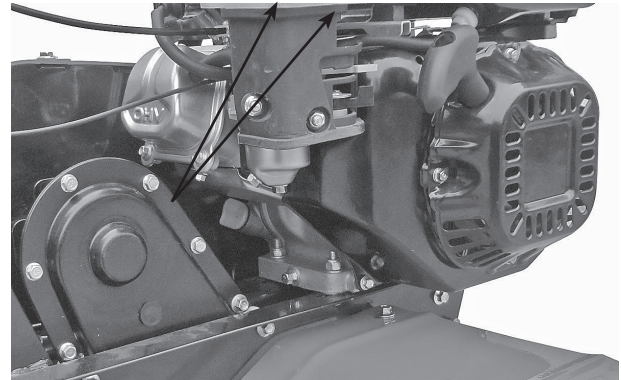

11 paveikslas
Variklio veržlės

5. Akceleratoriaus laido reguliavimas:

- Normalus greitis: 1800 ± 100 sūk./min; didelis greitis: 3000 ± 50 sūk./min. Greitis gali būti reguliuojamas naudojant tachometrą.
- Greičio kontroliavimo ir reguliavimo metodas. Akceleratoriaus laido reguliavimas

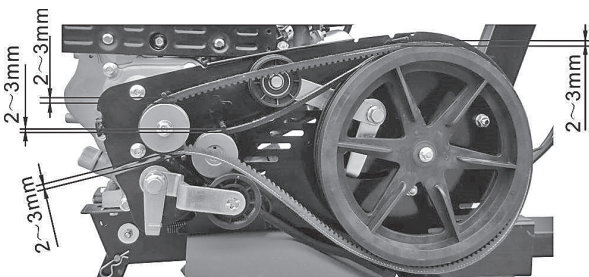

12 paveikslas



13 paveikslas
Akceleratoriaus svirtis

- Pasukti akceleratoriaus svirtį ant rankenos į maksimalią padėtį, bet be apkrovos ir patikrinti, ar tachometras rodo 3600 ± 50 sūk./min greitį. Tada pasukti akceleratoriaus svirtį ant rankenos į minimalią padėtį ir patikrinti, ar tachometras rodo 1800 ± 100 sūk./min greitį.
- Jei tachometro rodomas greitis neįeina į nurodytas ribas, būtina sureguliuoti variklį.

Variklio sureguliuvimui:

- a) Patikrinti, ar akceleratoriaus kabelio jungtys nėra atsilaisvinusios arba nupjautos. Jei taip, vėl jas priveržti.
 - b) Pasukti akceleratoriaus svirtį ant rankenos į maksimalią padėtį, bet be apkrovos, tada sumažinti greitį sureguliuojant variklio akceleratoriaus mechanizmo veržles iki tinkamos padėties.
 - c) Po daugelio darbo valandų operatorius gali sureguliuoti akceleratoriaus svirties veržles variklio reguliavimui.
6. Naudokite pavarų keitiklio svirtį:



Dėmesio!

Prieš naudodami pavarų keitiklio svirtį, sumažinkite variklio greitį.

- Įjungiant ir išjungiant pavarų keitiklio svirtį, operatorius gali kontroliuoti variklio galingumą.
- Operatorius laiko paspaudęs sankabos svirtį, svirtis yra įvesta, ji perduoda srovę į variklinio kultivatoriaus variklį ir frezos pradeda sukintis prieš laikrodžio rodyklę (žr. 14 pav.).



14 paveikslas



15 paveikslas

- Operatorius atleidžia sankabos svirtį, svirtis yra išjungta, srovė nebėra tiekama į variklinį kultivatorių ir frezos baigia sukintis (žr. 15 pav.).

Pastaba: Kai naudojate pavarų keitiklio svirtį, dirbkite saugiai. Netinkamas sankabos laido reguliavimas trukdo normaliam įrenginio naudojimui.

7. Pagalbinio rato reguliavimas:

- Sureguliuokite variklinio kultivatoriaus pagalbinį vairą į padėtį, parodytą pav. 15 važiuojant keliais.
- Sureguliuokite variklinio kultivatoriaus pagalbinį vairą į padėtį, parodytą pav. 16 važiuojant laukais.

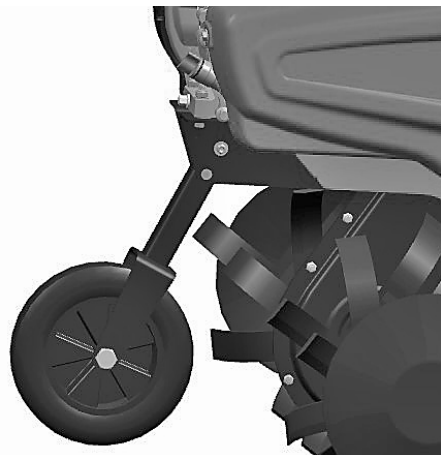

15 paveikslas

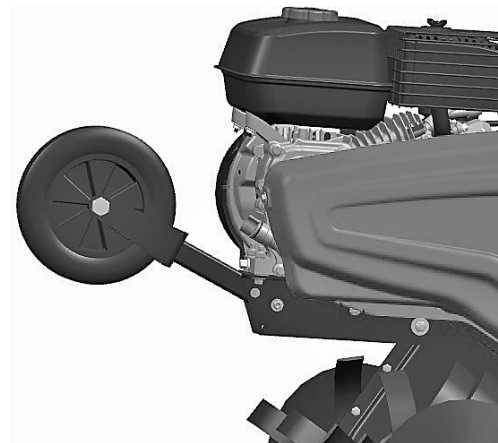

16 paveikslas

5. UŽVEDIMAS

5.1. KAIP PALEISTI ĮRENGINĮ



Dėmesio!

Prieš paleidžiant variklį, pavarų svirtis turi būti laisvojoje padėtyje. Sankabos svirtis turi būti atleista.

1. Nustatyti droselio svirtį CLOSE padėtyje (uždarytas).

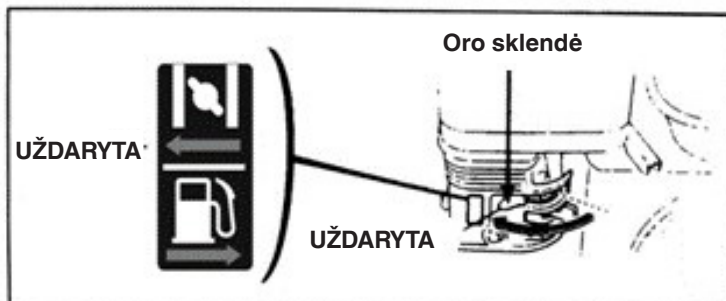

2. Lėtai pasukti akceleratoriaus svirtį maksimalaus greičio padėties kryptimi.

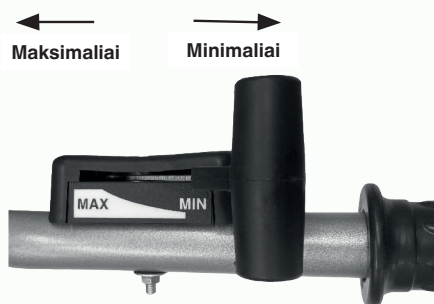

3. Nustatyti variklio jungiklį padėtyje ON (atidarytas).

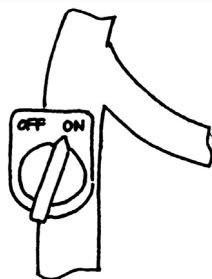

Lengvai traukti užvedimo varikliuko trosą tol, kol nebus pasipriešinimo, tada greitai ir ryžtingai patraukti jį išorės pusėn.

Svirties neatleisti staigiai, nes ji gali atšokti atgal smūgiuodama ir pažeisdama variklį. Ją atleidžiant, leisti judėti iš lėto išilgai užvedimo trosu.

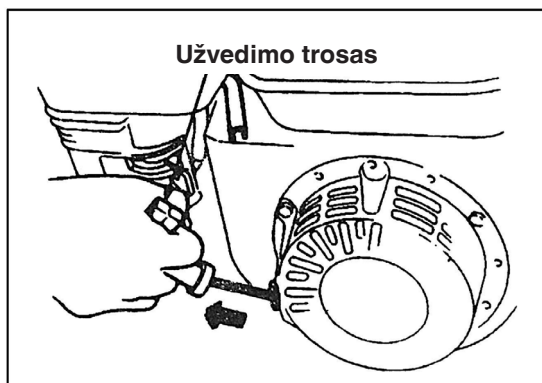

4. Po to, kai variklis įkails, lengvai pastumti droselio svirtį OPEN (atidarytas) kryptimi.

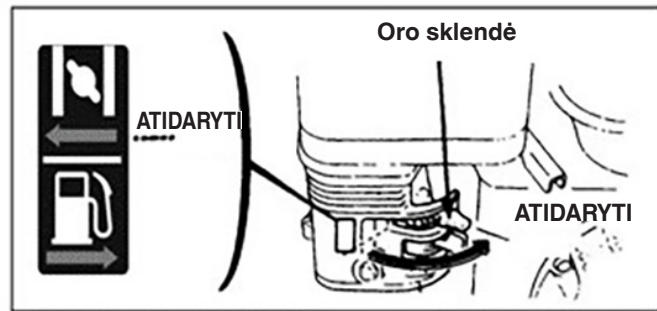

5. Naudoti akceleratoriaus svirtį (arba sparnuotosios sklendės svirtį) variklio greičio reguliavimui iki pageidaujamo lygio.

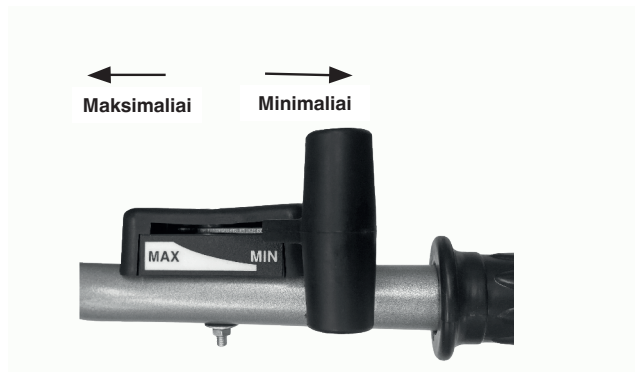

5.2. KAIP SUSTABDYTI VARIKLĮ

- Skubos atveju, variklį galima sustabdyti tiesiogiai pasukant variklio jungiklį į padėtį OFF.
- Normaliomis sąlygomis, variklio sustabdymo procedūra yra tokia:

1. Pastumti akceleratoriaus svirtį minimumo kryptimi.

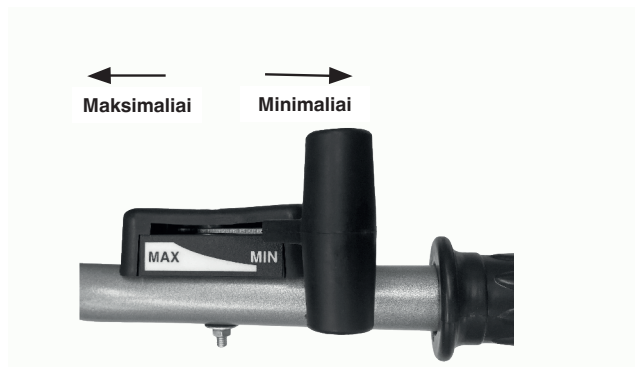

2. Pasukti variklio jungiklį į padėtį OFF.

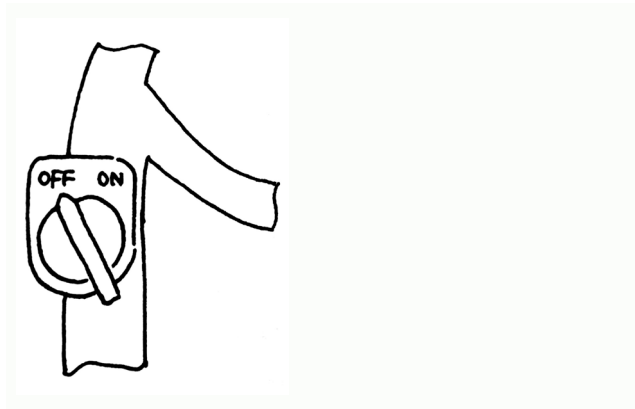

6. BENZININIO VARIKLIO PRIEŽIŪRA



Dėmesio!

- Prieš atliekant techninę priežiūrą, sustabdyti variklį.
- Išvengti atsitiktinio variklio užsivedimo, nustatyti variklio jungiklį į padėtį OFF (stovi) ir atjungti prijungimo liniją nuo užvedimo žvakės.
- Patikrinimą ir techninę priežiūrą gali atlikti tik įgaliotasis platintojas, nebent pats naudotojas būtų apsirūpinęs patikrinimui ir techninei priežiūrai pritaikytais įrankiais ir medžiagomis ir sugebėtų remontuoti variklį ir atlikti variklio techninę priežiūrą.

Pastaba: Jei norima išlaikyti nepriekaištingas variklio eksploatacines savybes, jį reikia periodiškai tikrinti ir reguliuoti. Periodiška techninė priežiūra užtikrina ilgą įrenginio eksploatavimą. Apačioje pateiktoje lentelėje yra nurodyti būtini techninės priežiūros intervalai ir sudėtinės dalys, kurias reikia techniškai prižiūrėti.

| Techninės priežiūros ciklas Kiekvieną mėnesį. Pagal faktines naudojimo valandas, jei mažiau nei mėnuo. | | Kasdienis naudojimas | Po pirmojo mėnesio/po 20 valandų | Kiekvieną sezoną/kas 50 valandų | Kas 6 mėnesius/kas 100 valandų | Kiekvienus metus/kas 300 valandų |
|--|---------------------------|--------------------------------------|----------------------------------|---------------------------------|--------------------------------|----------------------------------|
| Sudedamoji dalis | | | | | | |
| Variklio alyva | Alyvos lygio patikrinimas | ● | | | | |
| | Alyvos pakeitimas | | ● | | ● | |
| Tepalas redukcinėje dėžėje (yra kai kuriuose modeliuose) | Tepalo patikra | ● | | | | |
| | Tepalo įpylimas | | ● | ● | | |
| Oro filtras | Patikrinimas | ● | | | | |
| | Valymas | ● | | | | |
| Užvedimo žvakė | Patikrinimas ir valymas | | | | ● | |
| Kibirkščių gesintuvas (pasirenkamas) | Valymas | | | | ● | |
| Degalų bakas ir filtras | Valymas | | | ● | | |
| Oro sklendė | Patikrinimas/reguliavimas | | | | | ● |
| Degalų tiekimo linija | Patikrinimas | Kas 2 metai (jei reikia, pakeisti) ● | | | | |

Pastaba:

1. Jei įrenginys yra naudojamas dulkių aplinkoje, techninė priežiūra turi būti dažnesnė.
2. Naudotojas negali išmontuoti variklio, jei nėra apsirūpinęs tinkamais įrankiais ir neturi remontui būtinų mechaninių įgūdžių.

6.1. VARIKLIO ALYVOS PAKEITIMAS

Įkaitinus variklį, išpilti alyvą, tokiu būdu bus užtikrintas greitas ir visiškas alyvos išleidimas:

- Norint ištekinti variklio alyvą, atsukti variklio alyvos lygio matuoklį ir alyvos išleidimo veržlę.
- Vėl prisukti alyvos išleidimo veržlę ir ją priveržti.
- Pripildyti variklį rekomenduojama alyva ir patikrinti alyvos lygį.
- Vėl įvesti alyvos lygio matuoklį.
- Variklio alyvos tūris turi būti 0,6 l.

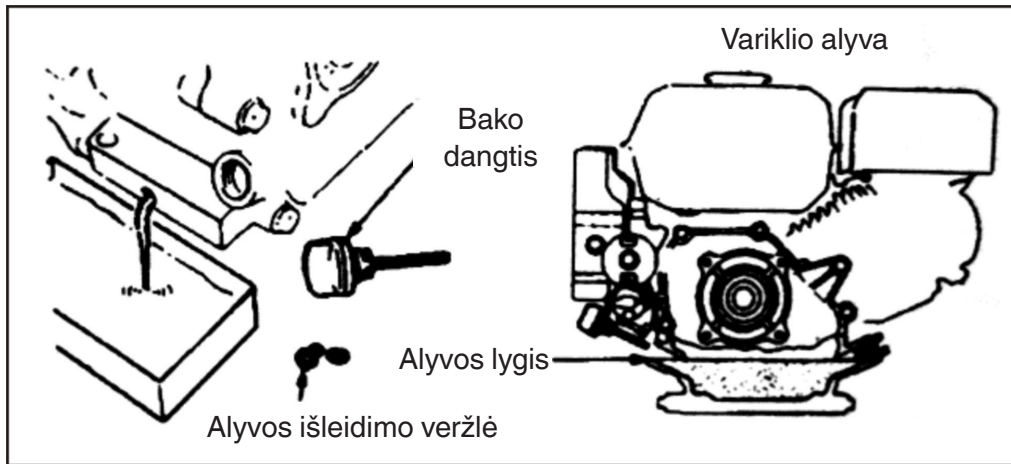

6.2. ORO FILTRO TECHNINĖ PRIEŽIŪRA

Nešvarus oro filtras blokuos oro praėjimą į karbiuratorių. Siekiant išvengti karbiuratoriaus gedimų, oro filtras turi būti periodiškai prižiūrimas. Jei variklis yra naudojamas dulkelioje aplinkoje, techninė priežiūra turi būti dažnesnė.



Dėmesio!
Niekada nenaudoti benzino arba žemo degimo laipsnio ploviklio oro filtro valymui, nes tai gali sukelti gaisrą.

ORO FILTRO TECHNINĖ PRIEŽIŪRA

Valykite kas 50 valandų (arba kas 10 valandų ypač dulketomis naudojimo sąlygomis) tinkamu tirpikliu ir leiskite išdžiūti, tada panardinkite jį į švarią variklio alyvą, kol jis prisipildys, ir galiausiai išspauskite alyvos perteklių.

Pastaba: Niekada nebandyti paleisti variklio be oro filtro. Tai gali sąlygoti greitą variklio susidėvėjimą.

- Išmontuoti sparnuotąją veržlę ir oro filtro korpusą bei ištraukti filtruojantį elementą.
- Filtruojančio elemento valymui naudoti nedegų arba aukšto degimo laipsnio valiklį, po to filtruojantį elementą išdžiovinti.
- Filtruojantį elementą pamerkti į variklio alyvą, perteklinę alyvą nuvalyti.
- Filtruojantį elementą vėl patalpinti oro filtro korpusė.

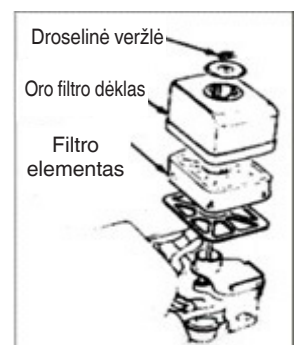

6.3. UŽDEGIMO ŽVAKĖS TECHNINĖ PRIEŽIŪRA

Pastaba: Niekada nenaudoti užvedimo žvakės su netinkamu šiluminiu intervalu. Norint užtikrinti normalų variklio užvedimą, nuotolis tarp užvedimo žvakės elektrodų turi būti tinkamas ir be kliūčių.

- Naudoti specialų lizdinį veržliaraktį uždegimo žvakės nuėmimui

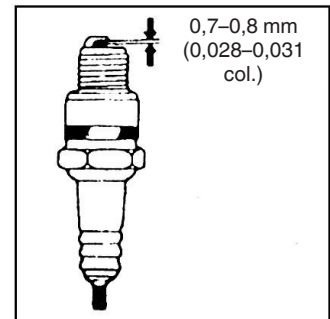
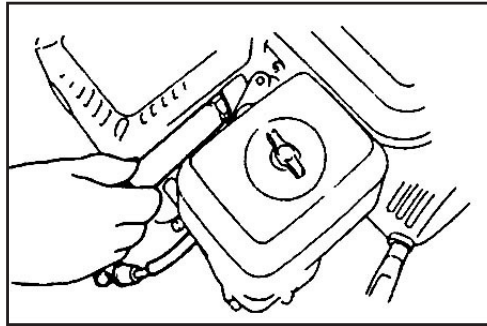

Dėmesio!

- Jei variklis ką tik sustojo, duslintuvas bus labai karštas. Laikytis atokiau nuo įkaitusių paviršių, tokiu būdu bus išvengta nudegimų.
- Patikrinti uždegimo žvakę. Jei ji susidėvėjusi arba izoliacija yra pažeista arba įplyšusi, jei yra per daug anglies sancaupų, valymui naudoti metalinį šepetį.
- Žvakės elektrodų atstumo nustatymui naudoti kalibratorių: teisinga vertė turėtų būti nuo 0,70 iki 0,80 mm.
- Patikrinti uždegimo žvakės veržlės stovį. Siekiant nesugadinti sriegiuotos dalies, uždegimo žvakę užsukti rankiniu būdu.
- Prisukus uždegimo žvakę iki galo, naudoti specialų lizdinį veržliaraktį žvakės ir apatinės veržlės priveržimui.

Pastaba: Jei užvedimo žvakė yra nauja, ją reikia priveržti papildomai pusę apsisukimo, prieš tai ją tvirtai paspaudus.

Jei užvedimo žvakė yra naudota, ją reikia priveržti papildomai 1/8–1/4 apsisukimo, prieš tai ją tvirtai paspaudus.

Uždegimo žvakė turi būti tinkamai priveržta, priešingu atveju ji įkails pažeisdama variklį.



Dėmesio!

Jei variklis ką tik sustojo, duslintuvas bus labai karštas. Pakol variklis neatvės, su juo nevykdyti jokių darbų.

Pastaba: Siekiant užtikrinti efektyvų darbą, kas 100 valandų turi būti atliekama techninė kibirkščių gesintuvo priežiūra.

- Nuo vamzdžio nusukti du 4 mm varžtus ir jį išmontuoti.
- Duslintuvo nuėmimui atsukti keturis duslintuvo apsaugos 5 mm varžtus.
- Atsukti 4 mm varžtus nuo kibirkščių gesintuvo ir jį ištraukti iš duslintuvo.
- Naudoti šepetį anglies nuosėdų pašalinimui nuo tankaus kibirkščių gesintuvo apsauginio tinklelio.

Pastaba: Kibirkščių gesintuvas negali būti įskilęs ar pažeistas. Jei yra, pakeiskite kibirkščių gaudyklę.

6.4. KARBIURATORIAUS REGULIAVIMAS MINIMALIAM REŽIMUI

- Užvesti variklį ir jį sušildyti iki normalios temperatūros.
- Varikliui veikiant tuščiąja eiga, sureguliuokite išorinį droselinio vožtuvo varžtą, kad nustatytumėte normalų tuščiosios eigos greitį.

Normalus tuščiosios eigos greitis 1800 ± 150 aps./min

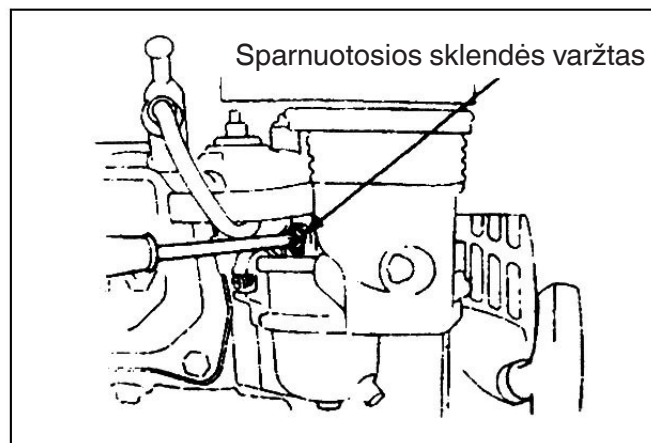

7. FILTRO TECHNINĖ PRIEŽIŪRA

Dėl susidėvėjimo, kurį sąlygoja užvedimas, sankabos naudojimas ir apkrovos pasikeitimai, variklinio kultivatoriaus veržlės gali atsilaisvinti. Sudėtinės dalys gali susidėvėti dėl žemo benzininio variklio galingumo, didelio degalų sunaudojimo ir kitų gedimų, tai gali trukdyti variklinio kultivatoriaus naudojimui. Siekiant apriboti šią galimybę, būtina griežta variklinio kultivatoriaus techninė priežiūra ir reguliavimas, tokiu būdu bus galima išlaikyti nepriekaištingą techninę būklę ir užtikrinti ilgesnį eksploataavimo laiką.

7.1. BANDOMASIS VEIKIMAS

1. Instrukcijų vadove perskaityti informaciją apie benzininio variklio bandomąjį veikimą.
2. Naujas arba naudotas variklinis kultivatorius turi veikti vieną valandą be apkrovų, todėl kitas 9 valandas jis gali būti naudojamas įprastoms operacijoms.

7.2. TECHNINĖ VARIKLINIO KULTIVATORIAUS PRIEŽIŪRA



Dėmesio!

Prieš atliekant bet kokius įrenginio patikrinimo, valymo ar techninės priežiūros / reguliavimo darbus:

- Sustabdykite įrenginį ir išjunkite variklį.
- Įsitikinti, kad kiekvienas judantis komponentas buvo sustabdytas.
- Palaukite, kol variklis atvės.

1. Pamaininė techninė priežiūra (prieš ir po kiekvienos darbo pamainos):
 - a) Klausyti ir stebėti, ar pasireiškia neįprasti reiškiniai, tokie kaip triukšmas, perkaitimas, atsisukusios veržlės ir t. t.
 - b) Patikrinti, ar yra alyvos nutekėjimas iš benzininio variklio.
 - c) Patikrinti, ar benzininio variklio alyvos lygiai yra tarp lygio indikatorius viršutinio ir apatinio žymens.
 - d) Nedelsiant pašalinti nešvarumus, purvą, žolę ir alyvos dėmes nuo įrenginio ir nuo jo priedų.
 - e) Išsaugoti žemės ūkio veiklos registracijos žurnalus.
2. Pirmo lygio techninė priežiūra (kas 150 darbo valandų):
 - a) Kiekvienai pamainai atlikti visus techninės priežiūros darbus.
 - b) Išvalyti reduktorių ir pakeisti tepalą
3. Antrojo lygio techninė priežiūra (kas 800 darbo valandų):
 - a) Kas 150 darbo valandų atlikti visus techninės priežiūros veiksmus.
 - b) Patikrinti krumpliaračius ir guolius. Jei kuris nors iš jų nusidėvėjęs, jį pakeisti.
 - c) Jei viena iš variklinio kultivatoriaus dalių arba sudedamųjų detalių, kaip pavyzdžiui frezos arba veržlės yra pažeista, ją pakeisti!
4. Taisyimas ir techniniai patikrinimai (kas 1500 -2000 darbo valandų):
 - a) Visas įrenginys turi būti išmontuotas pas vietinį įgaliotąjį platintoją, turintį teisę atlikti įrenginio valymo ir patikrinimo darbus. Jei viena iš dalių arba sudedamųjų detalių yra labai susidėvėjusi, pakeisti ją nauja arba pataisyti.
5. Benzininio variklio taisyimas ir techninė priežiūra turi būti atliekama laikantis instrukcijų vadovo nurodymų.

7.3. MINI VARIKLINIO KULTIVATORIAUS TECHNINĖS PRIEŽIŪROS LENTELĖ

(PUNKTUOSE, PAŽYMĖTUOSE ✓ TURI BŪTI ATLIEKAMA TECHNINĖ PRIEŽIŪRA)

| Darbo intervalas Techninės priežiūros tipas | Kas- dien | Po 8 darbo valandų dirbant vidutine apkrova | Po pirmojo mėnesio/po 20 valandų | Po trečiojo mėnesio/po 150 valandų | Kiekvienus metus/kas 1 000 valandų | Kas 2 metus arba 2 000 valandų |
|---|--------------|--|--|--|--|--------------------------------------|
| Patikrinimas ir varžtų bei veržlių suveržimas | ✓ | | | | | |
| Patikrinimas ir naujos variklio alyvos papildymas | ✓ | | | | | |
| Valymas ir variklio alyvos pakeitimas | | (Pirmą kartą) | (Antrą kartą) | ✓(trečią kartą ir sekančius kartus) | | |
| Patikrinti alyvos nutekėjimą | ✓ | | | | | |
| Išvalyti nešvarumus, žolę ir alyvos dėmes | ✓ | | | | | |
| Problemų sprendimas | ✓ | | | | | |
| Operatyvinių dalių reguliavimas | ✓ | | | | | |
| Diržo įtempimas (*) | ✓ | | | | | |
| Krumpliaračiai ir guoliai (*) | | | | | ✓ | |

(*) Operacijos, kurios turi būti atliktos pas Platintoją arba specializuotame techninio aptarnavimo centre

7.4. MINI VARIKLINIO KULTIVATORIAUS ILGALAIKIS SANDĖLIAVIMAS

Jei mini variklinis kultivatorius turi būti sandėliuojamas ilgą laikotarpį, siekiant išvengti rūdžių ir erozijos, turi būti laikomasi šių nurodymų.

1. Užsandarinti ir padėti benzininį variklį taip, kaip nurodyta benzininio variklio instrukcijų knygelėje.
2. Nuvalyti nešvarumus ir dumblą nuo paviršiaus.
3. Išpilti tepalus ir transmisijos dėžės ir į ją pripilti naujo tepalo.
4. Ant nedažytų nealiumininio lydinio paviršių užtepti antikorozinio tepalo.
5. Įrenginį laikyti uždaroje saugioje, gerai vėdinamoje ir sausoje patalpoje.
6. Laikyti įrankius, kokybės sertifikatą ir naudotojo vadovą kartu su įrenginiu.

7.5. GABENIMAS

Mašinos perkelti naudokite šakinį krautuvą. Maksimaliai išskėstos šakės įstatomos į specialias padėklo angas. Mašinos masė nurodyta žymos etiketėje. Naudojant perkėlimo ratus (Fig. 1 part. 3), variklinį kultivatorių galima patogiai ir praktiškai pastatyti į darbinę padėtį. Prieš gabendami mašiną išjunkite variklį.

8. PROBLEMŲ SPRENDIMAS

Jei variklio neįmanoma užvesti, patikrinti:

1. ar variklio jungiklis yra ant ON;
2. ar įrenginyje yra pakankamai tepalo;
3. ar degalų sklendė yra ant ON;
4. ar bake yra degalų;
5. ar degalai pasiekia karbiuratorių; šiam patikrinimui naudotojas gali atsukti karbiuratoriaus išleidimo veržlę ir nustatyti degalų sklendę ant ON.



Dėmesio!

Jei degalai nuteka, juos kruopščiai nuvalyti ir palikti išdžiūti, tik tada tikrinti užvedimo žvakę ar paleidinėti variklį, nes išsipylę degalai ir jų garai gali sukelti gaisrą.

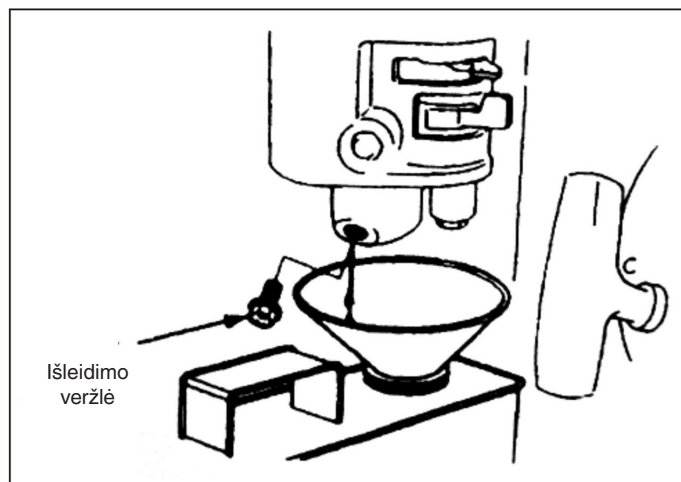

6. ar užvedimo žvakė skelia kibirkštį.
 - a) Nuimti užvedimo žvakės dangtelį, pašalinti dulkes ir atjungti žvakę.
 - b) Sumontuoti užvedimo žvakės dangtelį ant žvakės.
 - c) Sujungti metalinį užvedimo žvakės korpusą su variklio galvute. Lengvai patraukti užvedimo varikliuką ir patikrinti, ar yra įskeliamos kibirkštys. Jei tai vyksta, vėl sumontuoti užvedimo žvakę ir paleisti variklį.
7. Jei variklis vis dar neužsiveda, jį taisyti pas įgaliotąjį platintoją.

LV - INSTRUKCIJAS TULKOJUMS NO ORIGINĀLVALODAS

SATURS

| | |
|---|-----------|
| 1. DROŠĪBAS NOTEIKUMI | 2 |
| 1.1. MĀCĪŠANĀS | 2 |
| 1.2. SAGATAVOJĒTIES | 2 |
| 1.3. DARBĪBA | 2 |
| 1.4. REMONTS, TEHNISKĀ APKOPE UN UZGLABĀŠANA | 3 |
| 2. DROŠĪBAS SIMBOLI | 3 |
| 3. MOTOKULTIVATORA VISPĀRĪGS APRAKSTS | 4 |
| 3.1. GALVENIE TEHNISKIE PARAMETRI | 4 |
| 3.2. MOTOKULTIVATORA GALVENĀS SASTĀVDAĻAS | 4 |
| 4. MOTOKULTIVATORA DARBĪBA | 5 |
| 4.1. KĀRTĒJĀS PĀRBAUDES | 5 |
| 4.2. MOTOKULTIVATORA REGULĒŠANA | 6 |
| 5. IEDARBINĀŠANA | 10 |
| 5.1. MAŠĪNAS IEDARBINĀŠANA | 10 |
| 5.2. DZINĒJA APTURĒŠANA | 11 |
| 6. BENZĪNA DZINĒJA TEHNISKĀ APKOPE | 12 |
| 6.1. MOTOREĻĻAS MAIŅA | 13 |
| 6.2. GAISA FILTRA TEHNISKĀ APKOPE | 13 |
| 6.3. AIZDEDZES SVECES TEHNISKĀ APKOPE | 14 |
| 6.4. KARBURATORA MINIMĀLO APGRIEZIENU REŽĪMA REGULĒŠANA | 15 |
| 7. FILTRA TEHNISKĀ APKOPE | 16 |
| 7.1. PIESTRĀDE | 16 |
| 7.2. MOTOKULTIVATORA TEHNISKĀ APKOPE | 16 |
| 7.3. MINI-MOTOKULTIVATORA TEHNISKĀS APKOPES TABULA (PUNKTS, KAS APZĪMĒTS AR ✓, IR JĀIEKĻĀUJ TEHNISKAJĀ APKOPĒ) | 17 |
| 7.4. MINI-MOTOKULTIVATORA ILGTERMIŅA UZGLABĀŠANA | 17 |
| 7.5. TRANSPORTĒŠANA | 17 |
| 8. PROBLĒMU NOVĒRŠANA | 18 |



Uzmanību!

Pievērsiet īpašu uzmanību turpmāk izklāstītajai informācijai:

Uzmanīgi izlasiet šo ekspluatācijas un tehniskās apkopes rokasgrāmatu pirms uzsākt darbu, un darba laikā ievērojiet rokasgrāmatas norādījumus. Ja jūs darba laikā ievērosiet rokasgrāmatas norādījumus, mūsu uzņēmuma izstrādātā motokultivatora izmantošana būs droša un uzticama, kā arī tiks novērsti ierīces bojājuma un smagu traumu gūšanas riski. Rokasgrāmatā izklāstīto norādījumu neievērošana darba laikā var novest pie nopietniem ierīces bojājumiem un traumām.

PIEZĪME: Ja mašīnā ir atklātas problēmas vai rodas šaubas par tās darbību, sazinieties ar uzņēmuma vietējo dīleri.

1. DROŠĪBAS NOTEIKUMI

1.1. MĀCĪŠANĀS

- a) Uzmanīgi izlasiet ekspluatācijas rokasgrāmatu. Iepazīstieties ar mašīnas pareizu ekspluatācijas veidu. Iemācieties apturēt mašīnu un ātri izslēgt darba ierīces.
- b) Bērniem ir kategoriski aizliegts izmantot mašīnu! Pieaugušie drīkst izmantot šo mašīnu tikai pēc rokasgrāmatas uzmanīgas izlasīšanas!
- c) Pārliedzinieties, ka darba zonā nav citu personu vai priekšmetu, it īpaši bērnu vai dzīvnieku, jo tas apdraud drošību.

1.2. SAGATAVOJĒTIES

- a) Rūpīgi pārbaudiet darba zonu un novāciet visus nepiederošus priekšmetus.
- b) Pirms dzinēja iedarbināšanas uzstādiet sviru neitrālajā pozīcijā.
- c) Nedarbiniet mašīnu, ja neesat apgērbts piemērotā veidā. Ja darba zonā augsne ir slidena, valkājiet apavus ar neslīdošu zoli, lai uzlabotu stabilitāti.
- d) Uzmanīgi aplejieties ar degvielu, jo tā ir ļoti viegli uzliesmojoša! Pievērsiet uzmanību šādiem noteikumiem:
 - 1) Degvielas uzglabāšanai izmantojiet piemērotu tvertni.
 - 2) Nekādā gadījumā neuzpildiet degvielas tvertni, kamēr dzinējs darbojas vai ir karsts.
 - 3) Uzpildot tvertni ārā, esiet uzmanīgs. Nekādā gadījumā neuzpildiet tvertni slēgtās telpās.
 - 4) Pirms mašīnas iedarbināšanas, pievelciet tvertnes vāciņu un notīriet degvielas paliekas.
- e) Nekādā gadījumā nemēģiniet veikt regulēšanu, kamēr dzinējs ir ieslēgts!
- f) Veicot jebkādas operācijas vai darbus mašīnā, tādus kā sagatavošanu vai tehnisko apkopi, ir obligāti jāvelk aizsargbrilles.

1.3. DARBĪBA

- a) Dzinēja iedarbināšanas laikā pārnesumu pārslēgšanas kloķim jāatrodas neitrālajā pozīcijā. Rokas un kājas nedrīkst pietuvināt vai novietot zem rotējošām daļām.
- b) Strādājot/braucot ar mašīnu pa bruģētu ceļu, ietvi vai šoseju, sekojiet satiksmei, lai identificētu iespējamus riskus! Ir kategoriski aizliegts pārvadāt cilvēkus!
- c) Ja mašīna saduras ar kādu priekšmetu, nekavējoties izslēdziet dzinēju un rūpīgi pārbaudiet, vai motokultivators nav bojāts. Ja mašīna ir bojāta, pirms darba atsākšanas salabojiet to.
- d) Vienmēr uzmaniet vides stāvokli, lai izvairītos no paslīdēšanas vai nokrišanas.
- e) Ja mašīna spēcīgi vibrē, nekavējoties izslēdziet dzinēju! Nosakiet cēloni: spēcīgas vibrācijas norāda uz defektu.
- f) Pirms atstāt darba vietu, lai veiktu remontu, iestatīšanu, pārbaudi vai asmeņos iestrēgušos priekšmetus, vienmēr slēdziet ārā dzinēju!
- g) Ja operators atstāj mašīnu bez uzraudzības, veiciet visus nepieciešamos piesardzības pasākumus, tādus kā transmisijas vārpstas atslēgšana, palīgierīču nolaišana, iedarbināšanas sviras uzstādīšana neitrālajā pozīcijā un dzinēja izslēgšana.
- h) Pirms mašīnas tīrīšanas, remontēšanas vai pārbaudes operatoram jāizslēdz dzinējs un jāpārliedzinās, ka kustīgās daļas apstājās.
- i) Dzinēja izplūdes gāzes ir kaitīgas. Neizmantojiet mašīnu slēgtās telpās!
- j) Nekādā gadījumā nedarbiniet motokultivatoru bez piemērotiem aizsargiem, bez aizsargpaneļa vai citām uzstādītām aizsargierīcēm!
- k) Turiet mašīnu tālu no bērniem vai mājdzīvniekiem, kamēr tā darbojas.
- l) Nepārslogojiet mašīnu ar pārmērīgu uzaršanas dziļumu var pārmērīgu ātrumu.
- m) Neizmantojiet mašīnu lielā ātrumā uz slidena ceļa. Braucot atpakaļgaitā, esiet uzmanīgs!

- n) Neļaujiet nevienam tuvināties mašīnai, kamēr tā darbojas.
- o) Drīkst izmantot tikai ražotāja apstiprinātās ierīces un piederumus (piemēram, pretsvaru).
- p) Nekādā gadījumā neizmantojiet motokultivatoru, ja redzamība ir ierobežota vai apgaismojums nav pietiekams.
- q) Esiet uzmanīgs cietas zemes aršanas laikā, jo asmeņi var iesprūst zemē, uzmetot mašīnu uz priekšu. Šajā gadījumā atlaidiet stūri un nemēģiniet vadīt mašīnu.
- r) Nekādā gadījumā neizmantojiet motokultivatoru uz virsmām ar lielu slīpumu.
- s) Sekojiet tam, lai, šķērsojot slīpus apgabalus augšup vai lejup, mašīna neapgāztos.

1.4. REMONTS, TEHNISKĀ APKOPE UN UZGLABĀŠANA

- a) Uzturiet mašīnu, ierīces un piederumus, ieskaitot akumulatoru, drošā darba kārtībā. Ja vien iespējams, izņemiet akumulatoru pirms mašīnas novietošanas uzglabāšanā, lai izvairītos no sasalšanas, nepieciešamības gadījumā daļēji uzlādējiet to.
- b) Ievērojot norādītos intervālus, pārbaudiet, vai griezējierīču, dzinēja un citu detaļu skrūves ir labi pievilktas, garantējot mašīnas drošu darbu.
- c) Uzglabājiet mašīnu slēgtās telpās un jebkurā gadījumā tālu no uguns. Pirms mašīnas novietošanas uzglabāšanā ļaujiet dzinējam atdzist.
- d) Ja motokultivators ilgstoši netiek izmantots, ir svarīgi saglabāt rokasgrāmatu.
- e) Nelabojiet mašīnu, ja jūsu rīcībā nav piemērotu instrumentu, kā arī mašīnas izjaukšanas, salikšanas un remonta rokasgrāmatas.

2. DROŠĪBAS SIMBOLI

Turpmāk norādīto zīmju neievērošanas gadījumā var gūt nopietnas traumas. Uzmanīgi izlasiet rokasgrāmatā ietvertu simbolu aprakstu un drošības noteikumus.

Ja zīmes atlīmējas vai kļūst nesalasāmas, sazinieties ar izplatītāju, lai veiktu nomaiņu.

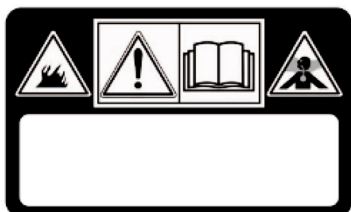

UZMANĪBU!

Pirms mašīnas izmantošanas uzmanīgi izlasiet instrukciju

BĪSTAMĪBA! Dzinēja izplūde satur oglekļa monoksīdu.

BĪSTAMĪBA! Degviela ir viegli uzliesmojoša un sprādzienbīstama viela.

UZMANĪBU!

BĪSTAMĪBA! Stāviet drošā attālumā no karstām virsmām.

BĪSTAMĪBA! Turiet rokas un kājas prom no rotējošām daļām.

BĪSTAMĪBA! Sekojiet tam, lai darba zonā nebūtu cilvēku, bērnu un dzīvnieku.

BĪSTAMĪBA! Rotējošais spārnu rats. Vienmēr turieties prom no izmešanas atveres.

3. MOTOKULTIVATORA VISPĀRĪGS APRAKSTS

3.1. GALVENIE TEHNISKIE PARAMETRI

| | |
|--|------------------------|
| Jauda | 3,5 kW |
| Dzinēja apgriezieni | 3300 min ⁻¹ |
| Iedarbināšana | Iedarbināšana ar auklu |
| Neto/bruto svars | 62.5 kg |
| Aršanas platums | 82 cm |
| Aršanas dziļums | ≥10 cm |
| Darba ātrums | 0,1~0,3 m/s |
| Transmisija | Siksna un ķēdes |
| Griešanās ātrums | 120 apgr./min. |
| Mērītās skaņas jaudas līmenis | 95.21 dB (A) |
| Kļūda | 2.0 dB (A) |
| Garantētās skaņas jaudas līmenis | 97 dB (A) |
| Skaņas spiediena līmenis | 75.21 dB (A) |
| Kļūda | 1.46 dB (A) |
| No labā roktura rokai nododamā vibrācija | < 2.5 m/s ² |
| Kļūda | 2.0 m/s |

3.2. MOTOKULTIVATORA GALVENĀS SASTĀVDAĻAS

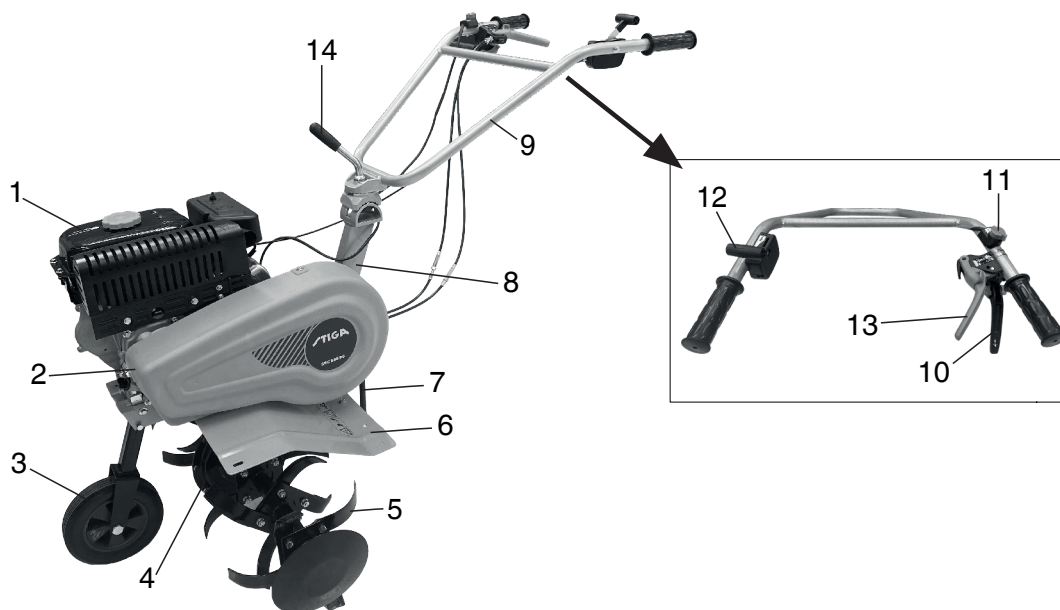

1. attēls

- | | | |
|--------------------------------------|----------------------------------|------------------------|
| 1. Benzīna dzinējs | 2. Siksna aizsargs | 3. Palīg ritenis |
| 4. Reduktors | 5. Frēze | 6. Aizsargpanelis |
| 7. Dziļuma ierobežotājs | 8. Kronšteins | 9. Stūre |
| 10. Sajūga svira, kustība uz priekšu | 11. Atslēgšanas svira | 12. Akseleratora svira |
| 13. Sajūga svira, atpakaļgaita | 14. Augstuma regulēšanas sistēma | |

4. MOTOKULTIVATORA DARBĪBA

Pirms visi motokultivatori pamet rūpnīcu, tie tiek pakļauti sākotnējai piestrādei. Jebkurā gadījumā pirms izmantošanas operatoriem ir jāpārbauda un jānoregulē visi mašīnas mehānismi.

4.1. KĀRTĒJĀS PĀRBAUDES

1. Pārbaudiet motoreļļas līmeni



Uzmanību!

Dzinējā jābūt 0,6 l motoreļļas. Ja motoreļļas līmenis ir zemāks, dzinēja darbināšana to nopietni sabojās.



Uzmanību!

Izmantojiet tīru un augstas kvalitātes motoreļļu, kas paredzēta četraktu dzinējiem. Netīras vai cita veida eļļas izmantošana samazinās dzinēja kalpošanas laiku.

- Novietojiet dzinēju horizontālā pozīcijā
- Izskrūvējiet eļļas līmeņa pārbaudes stieni un iztīriet to ar lupatiņu (Skat. 2. att.).
- Ievietojiet eļļas līmeņa pārbaudes stieni eļļas ielietnē (nepieskrūvējiet vītņotu daļu)
- Izņemiet eļļas līmeņa pārbaudes stieni un pārbaudiet līmeni. Ja tas atrodas uz stieņa atzīmētajā diapazonā, tad tas ir pareizs.
- SAE15W -40 motoreļļa ir universāla smērviela un tā ir piemērota visplašāk sastopamām vides temperatūrām (Skatīt 1. tabulu)

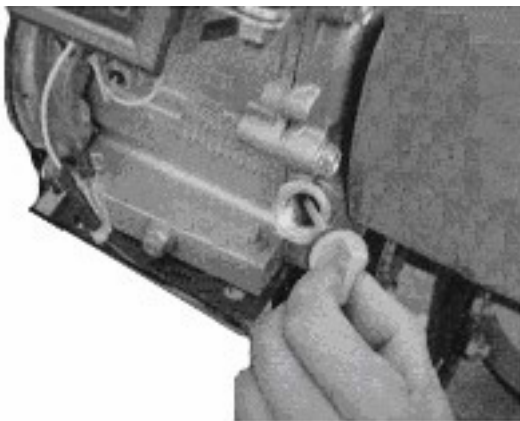

2. attēls

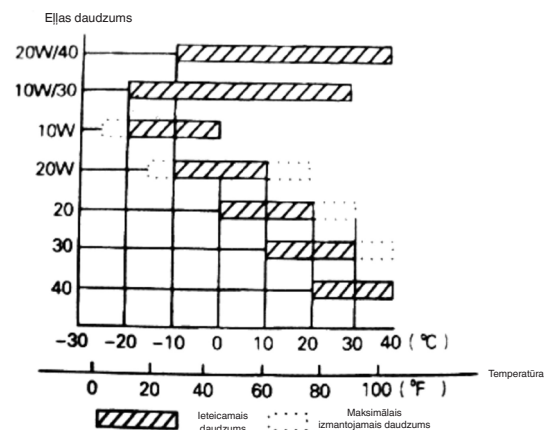

1. tabula

2. Pārbaudiet smērvielu reduktorā
 - Novietojiet motokultivatoru uz horizontālas virsmas un izņemiet eļļas līmeņa pārbaudes stieni (Skat. 4. att.).
 - Ik pēc 50 stundām ir ieteicams pievienot reduktoram piemērotu smērvielu.
 - Ir ieteicams izmantot smērvielu uz litija bāzes.

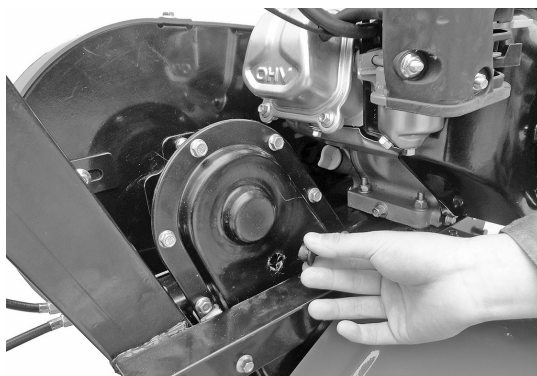

4. attēls

3. Gaisa filtra pārbaude



Uzmanību!

Nemēģiniet iedarbināt dzinēju bez gaisa filtra, pretējā gadījumā dzinējs ātri nodils.

4.2. MOTOKULTIVATORA REGULĒŠANA

1. Stūres regulēšana:

Piezīme: Pirms stūres augstuma regulēšanas, uzstādiet mašīnu horizontālā stāvoklī uz līdzenas virsmas, lai izvairītos no tās nejaušas apgāšanās.

- Palaidiet vaļīgāk stūres regulatorus un izvēlieties atveri, kas atbilst nepieciešamajam augstumam. Noregulējiet stūres šķērssieni līdz operatora vidukļa līmenim, pēc tam pagrieziet regulatoru, nofiksējot to (Skat. 5. att.).
2. Aršanas dziļuma regulēšana:
 - Noregulējiet aršanas dziļumu, pielāgojot dziļuma ierobežotāju. Proti, nolaižot sviru, aršanas dziļums palielinās, paceļot sviru, aršanas dziļums samazinās. (Skat. 6. att.).

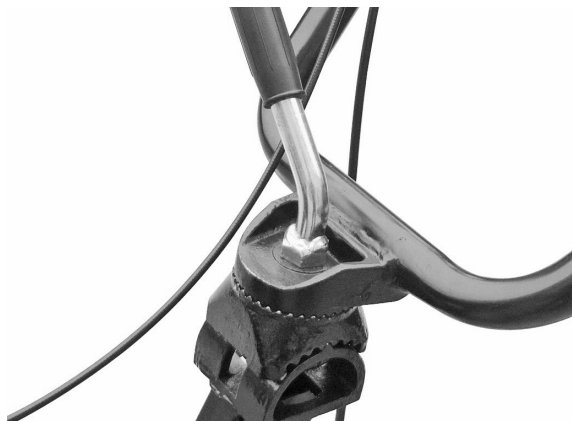

5. attēls

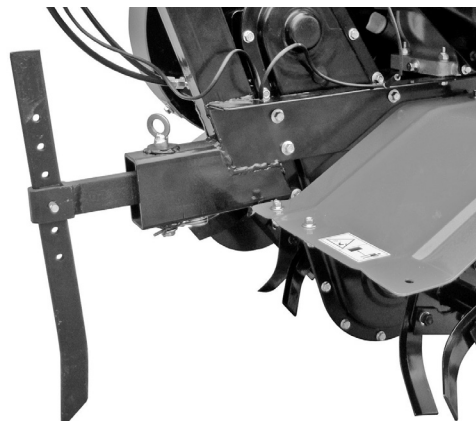

6. attēls

3. Sajūga regulēšana un izmantošana:

Piezīme: pirms sajūga izmantošanas samaziniet dzinēja ātrumu.

- Ieslēdzot un izslēdzot sajūgu operators var kontrolēt dzinēja jaudu.
- Kad operators tur sajūga sviru nospiestā stāvoklī, sajūgs ir ieslēgts, motokultivatora dzinējam tiek padota strāva un frēzes sāk griezties. (Skat. 7. att.).



7. attēls



8. attēls

- Kad operators atlaiž sajūga sviru, sajūgs izslēdzas, dzinēja strāva netiek padota motokultivatoram un frēzes pārtrauc kustību (Skat. 8. att.).

Piezīme: Pirms stūres augstuma regulēšanas, uzstādiet mašīnu horizontālā stāvoklī uz līdzenas virsmas, lai izvairītos no tās nejaušas apgāšanās.

- Vispirms pārbaudiet sajūga troses spriegojumu. Trosei jābūt 4-8 mm spraugai; pretējā gadījumā palaidiet vaļīgāk stiprinājuma uzgriezni un noregulējiet trosi. Pēc regulēšanas pabeigšanas pievelciet nostiprinātājuzgriezni (Skat. 9. att.).
- Nepieciešamības gadījumā operators var iedarbināt dzinēju, lai pārbaudītu, vai sajūgs pareizi ieslēdzas un izslēdzas.

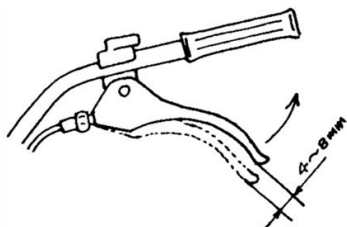

9. attēls

4. Siksnas spriegojuma regulēšana:

- Ja siksnas spriegojums neietilpst normālā spriegojuma intervālā, tā ir jāneregulē. Palaidiet vaļīgāk 4 dzinēja uzgriežņus (Skat. 10. un 11. att.).
- Pēc četrus dzinēja uzgriežņus atbrīvošanas, ja siksnas ir pārāk vājas, pārvietojiet dzinēju uz priekšu; ja siksnas ir pārāk nospiestas, pārvietojiet dzinēju atpakaļ, uzstādot noteiktiem atbilstošo siksnas spriegojumu. Pēc tam pievelciet dzinēja un savienošanas plāksnes uzgriežņus (Skat. 12. att.).

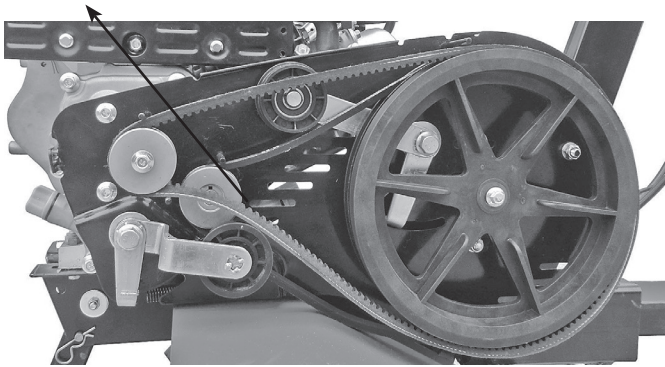

10. attēls
Dzinēja uzgriežņi

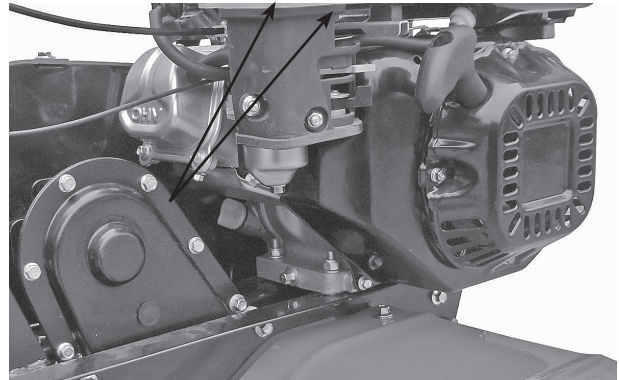

11. attēls
Dzinēja uzgriežņi

5. Akseleratora troses regulēšana:

- Normāls ātrums: 1800 ± 100 apgriezieni/min.; paaugstināts ātrums: 3000 ± 50 apgriezieni/min. Ātrumu var noregulēt, izmantojot apgriezienu skaitītāju.
- Ātruma kontroles un regulēšanas kārtība. Akseleratora troses regulēšana

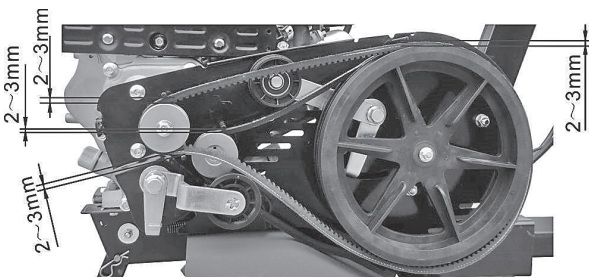

12. attēls



13. attēls
Akseleratora svira

- Pagrieziet akseleratora sviru uz stūres uz maksimumu bez slodzes un pārbaudiet, vai apgriezienu rādītājs uzrāda 3600 ± 50 apgriezieni/min. ātrumu. Pēc tam sāciet griezt minimālā režīma sviru un pārbaudiet, vai apgriezienu rādītājs uzrāda 1800 ± 100 apgriezieni/min. ātrumu.
- Ja apgriezienu rādītājā uzrādītais ātrums nav norādītajos intervālos, dzinējs ir jāneregulē.

Dzinēja regulēšana:

- a) Pārbaudiet, vai akceleratora troses savienojumi nav izlodzījušies vai bojāti. Nepieciešamības gadījumā pievelciet tos.
 - b) Pagrieziet akceleratora sviru uz stūres uz maksimumu bez slodzes, pēc tam samaziniet ātrumu, noregulējot dzinēja akceleratora mehānisma uzgriežņus līdz piemērotajam līmenim.
 - c) Pēc daudzām darba stundām operators var noregulēt akceleratora troses uzgriežņus, lai iestatītu dzinēju.
6. Izmantojiet gaitas virziena maiņas sviru:



Uzmanību!

Pirms gaitas virziena maiņas sviras izmantošanas samaziniet dzinēja ātrumu.

- Ieslēdzot un izslēdzot gaitas virziena maiņas sviru, operators var kontrolēt dzinēja jaudu.
- Kad operators tur sajūga sviru nospiestā stāvoklī, sajūgs ir ieslēgts, motokultivatora dzinējam tiek padota strāva un frēzes sāk griezties pretējā virzienā (Skat. 14. att.).



14. attēls



15. attēls

- Kad operators atlaiž sajūga sviru, sajūgs izslēdzas, dzinēja strāva netiek padota motokultivatoram un frēzes pārtrauc kustību (Skat. 15. att.).

Piezīme: Izmantojot gaitas virziena maiņas sviru, ievērojiet drošības noteikumus. Sajūga troses nepareiza regulēšana var traucēt izstrādājuma normālai izmantošanai.

7. Palīgriteņa regulēšana:

- Braucot pa ceļu, uzstādiet motokultivatora palīgriteņi 15. att. parādītajā pozīcijā.
- Braucot pa lauku, uzstādiet motokultivatora palīgriteņi 16. att. parādītajā pozīcijā.

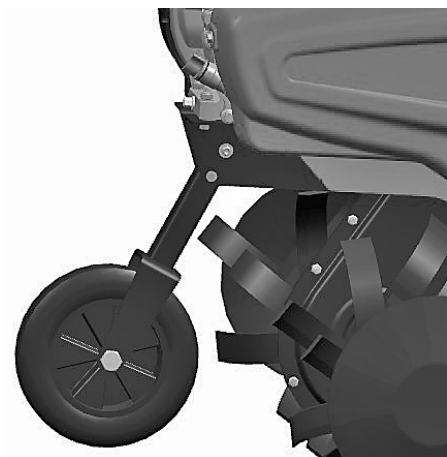

15. attēls

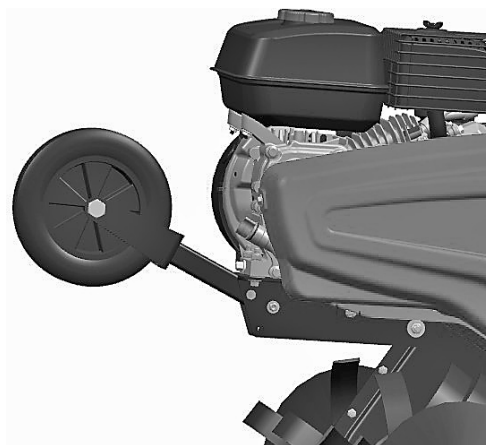

16. attēls

5. IEDARBINĀŠANA

5.1. MAŠĪNAS IEDARBINĀŠANA



Uzmanību!

Pirms dzinēja iedarbināšanas pārslēgšanas kloķis jāuzstāda neitrālajā pozīcijā. Sajūga svirai jābūt atlaistai.

1. Uzstādiet gaisa sviru pozīcijā CLOSE (aizvērts).

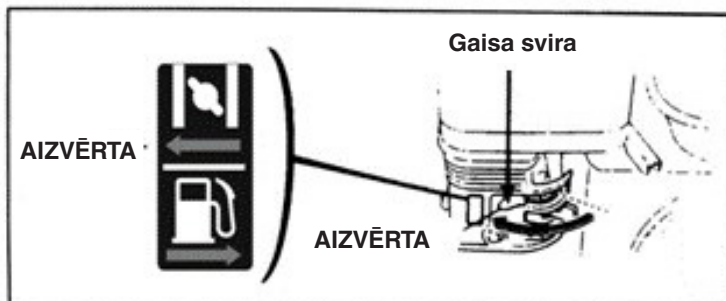

2. Mazliet pagrieziet akceleratora sviru maksimālā ātruma virzienā.

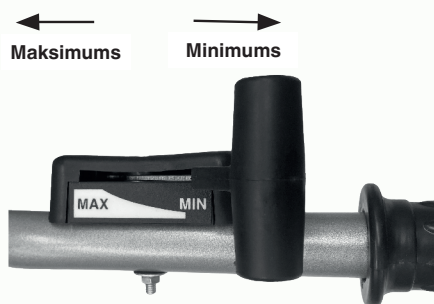

3. Uzstādiet dzinēja slēdzi pozīcijā ON (atvērts).

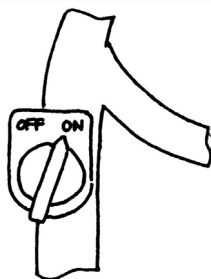

Viegli pavelciet startera auklu līdz pazūd pretestība, pēc tam strauji un enerģiski pavelciet to uz ārpusi.

Neatļaidiet sviru pēkšņi, jo tā var atlēkt atpakaļ, saduroties un sabojājot dzinēju. Lai to atlaistu, lēni pārvietojiet to gareniski iedarbināšanas auklai.

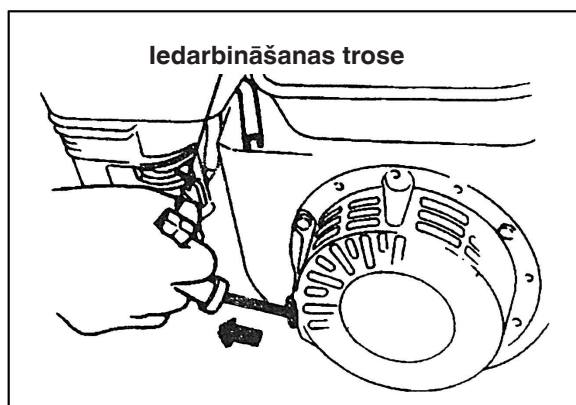

4. Pēc dzinēja iesildīšanas lēni pārvietojiet gaisa sviru pozīcijā OPEN (atvērts).

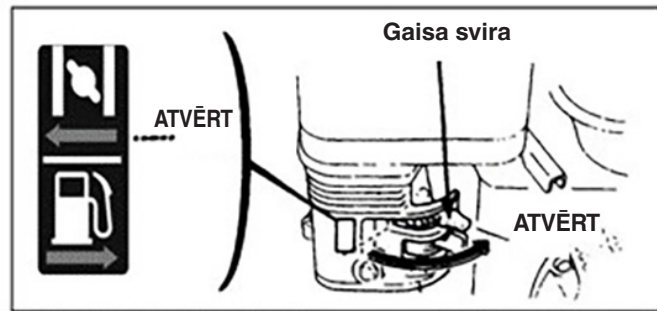

5. Ar akseleratora sviru (vai droseļvārsta sviru) noregulējiet dzinēja ātrumu līdz nepieciešamajam līmenim.

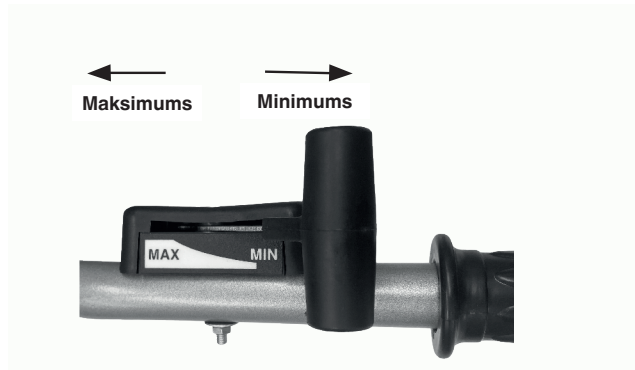

5.2. DZINĒJA APTURĒŠANA

- Avārijas gadījumā dzinējs ir jāaptur, pagriežot dzinēja slēdzi pozīcijā OFF.
- Normālos apstākļos dzinēja izslēgšanai jāveic šādas darbības:

1. Pārvietojiet akseleratora sviru minimālā režīma virzienā.

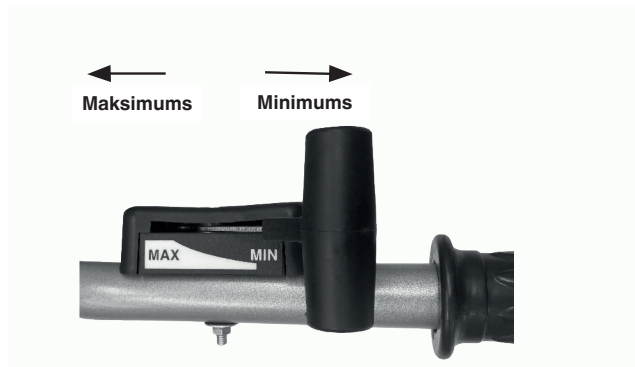

2. Pagrieziet dzinēja slēdzi pozīcijā OFF.

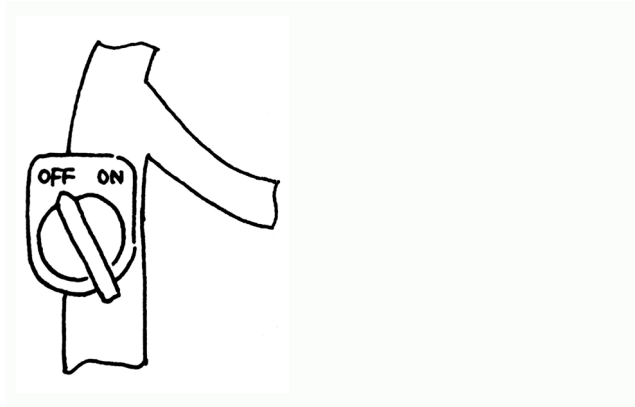

6. BENZĪNA DZINĒJA TEHNISKĀ APKOPE



Uzmanību!

- Pirms tehniskās apkopes apturiet dzinēju.
- Lai izvairītos no dzinēja nejaušas iedarbināšanas, uzstādiet dzinēja slēdzi pozīcijā OFF (apturēts) un atvienojiet sveces savienošanas vadu.
- Dzinēja kontroli un tehnisko apkopi drīkst veikt tikai pilnvarotais dīleris, izņemot gadījumu, ja lietotāja rīcībā ir kontrolei un tehniskajai apkopei nepieciešamie instrumenti un materiāli un viņš ir spējīgs salabot dzinēju un veikt tā tehnisko apkopi.

Piezīme: Ja jūs vēlaties saglabāt labus dzinēja raksturlielumus, regulāri jāveic tā kontrole un regulēšana. Regulāra tehniskā apkope garantē izstrādājuma ilgstošu kalpošanas laiku. Nākamajā tabulā ir norādīti tehniskās apkopes intervāli un sastāvdaļas, kurām jāveic tehniskā apkope.

| Tehniskās apkopes cikls Reizi mēnesī. Faktiskās izmantošanas stundas, ja mazāk par mēnesi. | | Ikdienas lietošana | Pēc pirmā mēneša/pēc 20 stundām | Pēc sezonas/ ik pēc 50 stundām | Ik pēc 6 mē- nešiem/100 stundām | Reizi gadā/ ik pēc 300 stundām |
|--|----------------------------|--|---------------------------------------|--------------------------------------|---------------------------------------|--------------------------------------|
| Sastāvdaļa | | | | | | |
| Motoreļļa | Eļļas līmeņa pārbaude | ● | | | | |
| | Eļļas maiņa | | ● | | ● | |
| Smērviela reduktorā (ir dažs modeļos) | Smērvielas pārbaude | ● | | | | |
| | Smērvielas pievienošana | | ● | ● | | |
| Gaisa filtrs | Pārbaude | ● | | | | |
| | Tīrīšana | ● | | | | |
| Aizdedzes svece | Pārbaude un tīrīšana | | | | ● | |
| Dzirksteļu tvērējs (papildaprīkojums) | Tīrīšana | | | | ● | |
| Degvielas tvertne un filtrs | Tīrīšana | | | ● | | |
| Gaisa vārsts | Pārbaude/ regulēšana | | | | | ● |
| Degvielas līnija | Pārbaude | Reizi divos gados (nepieciešamības gadījumā nomainiet) | | | | ● |

Piezīme:

1. Ja mašīnu izmanto putekļainā vidē, palieliniet tehniskās apkopes biežumu.
2. Lietotājs nedrīkst demontēt dzinēju, ja viņam nav piemērotu instrumentu un zināšanu mehānikas un remontdarbu jomā.

6.1. MOTOREĻĻAS MAINĀ

Izlejiet motoreļļu, vispirms iesildot dzinēju, lai nodrošinātu ātru un pilnīgu eļļas izliešanu:

- Atskrūvējiet motoreļļas mērstieni un eļļas izliešanas uzgriezni, lai izlietu motoreļļu.
- Pieskrūvējiet eļļas izliešanas uzgriezni un pievelciet to.
- Ielejiet dzinējā norādīto eļļu un pārbaudiet eļļas līmeni.
- Ievietojiet atpakaļ eļļas mērstieni.
- Motoreļļas apjomam jābūt 0,6 l.

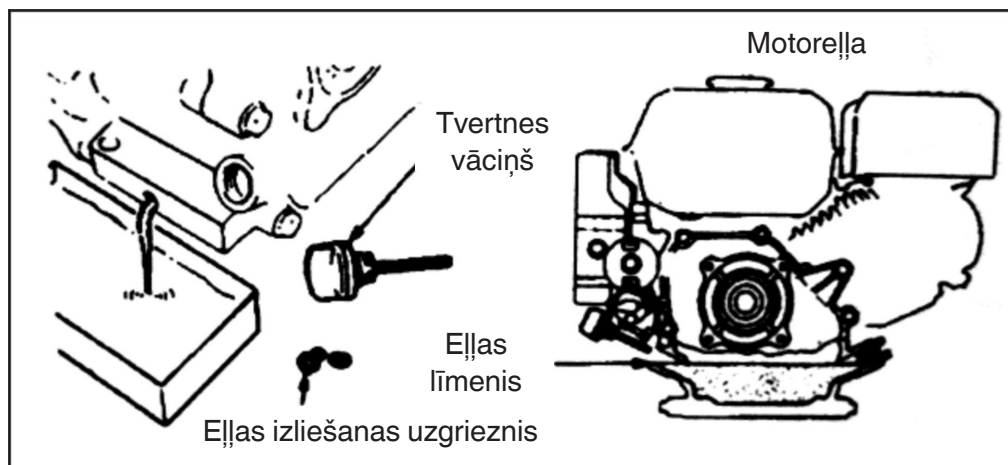

6.2. GAISA FILTRA TEHNISKĀ APKOPE

Netīrs gaisa filtrs traucē gaismas plūsmai karburatorā. Lai izvairītos no traucējumiem karburatorā, gaisa filtrs ir regulāri jāpakļauj tehniskajai apkopei. Ja dzinēju izmanto puteklainā vidē, palieliniet tehniskās apkopes biežumu.



Uzmanību!

Gaisa filtra tīrīšanai nekādā gadījumā neizmantojiet benzīnu vai tīrīšanas līdzekli ar zemu uzliesmošanas temperatūru, jo tas var izraisīt ugunsgrēku.

GAISA FILTRA TEHNISKĀ APKOPE

Tīriet ik pēc 50 stundām (vai ik pēc 10 stundām, ja darba vide ir īpaši puteklaina) īpašajā šķīdinātājā un ļaujiet tam nožūt, pēc tam iegremdējiet to tīrā motoreļļā, līdz tas ir pilns, visbeidzot izspiediet lieko eļļu.

Piezīme: Nekādā gadījumā nemēģiniet iedarbināt dzinēju bez gaisa filtra. Tas var izraisīt ātru dzinēja nodilumu.

- Izņemiet spārnuzgriezni un gaisa filtra ligzdu, pēc tam izņemiet filtrējošo elementu.
- Filtrējošā elementa tīrīšanai izmantojiet neuzliesmojošo tīrīšanas līdzekli vai līdzekli ar augstu uzliesmošanas temperatūru, pēc tam nožāvējiet to.
- Iegremdējiet filtrējošo elementu motoreļļā, pēc tam novāciet eļļas pārpalikumus.
- Ievietojiet atpakaļ filtrējošo elementu un gaisa filtra ligzdu.

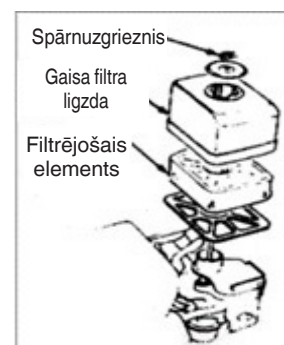

6.3. AIZDEDZES SVECES TEHNISKĀ APKOPE

Piezīme: Nekādā gadījumā neizmantojiet aizdedzes sveci ar nepareizu siltuma intervālu. Lai nodrošinātu dzinēja normālu iedarbināšanu, attālumam starp aizdedzes sveces elektrodiem jābūt piemērotam un tiem jābūt tīriem.

- Aizdedzes sveču izņemšanai izmantojiet speciālu patronatslēgu

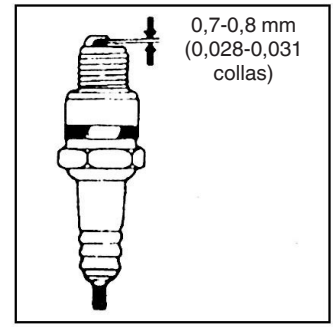
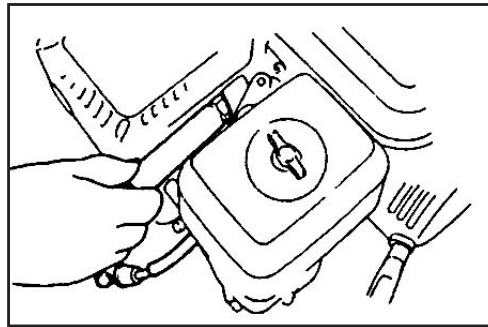

Uzmanību!

- Ja dzinējs tika nesen izslēgts, katalizators būs ļoti karsts. Turieties drošā attālumā no augstas temperatūras, lai izvairītos no apdegumiem.
- Pārbaudiet aizdedzes sveci. Ja tā ir nodilusi vai uz izolācijas ir plaisas vai bojājumi, nomainiet to; ja tā ir pārklāta ar izdedžiem, iztīriet to ar metāla birsti.
- Ar biežummēra palīdzību izmēriet attālumu starp sveces elektrodiem: pareizais attālums ir no 0,70 līdz 0,80 mm.
- Pārbaudiet, vai aizdedzes sveces blīve ir labā stāvoklī. Lai izvairītos no vītnes bojājuma, pieskrūvējiet aizdedzes sveces ar rokām.
- Pēc aizdedzes sveces pieskrūvēšanas līdz galam, izmantojiet speciālu patronatslēgu, lai pievilktu sveci un apakšējo blīvi.

Piezīme: Ja aizdedzes svece ir jauna, pievelciet to vēl par pusapgriezieni, kad blīve būs cieši piespiesta.

Ja aizdedzes svece nav jauna, pievelciet to vēl par apgrieziena 1/8-1/4, kad blīve būs cieši piespiesta.

Aizdedzes svece ir piemērotā veidā jāpievelk, pretējā gadījumā tā pārkarsīs un sabojās dzinēju.



Uzmanību!

Ja dzinējs tika nesen izslēgts, katalizators būs ļoti karsts. Neveiciet darbus dzinējā, kamēr tas nav atdzisis.

Piezīme: Ik pēc 100 stundām jāveic dzirksteļu tvērēja tehniskā apkope, lai nodrošinātu tā efektīvu darbību.

- Palaidiet vaļīgāk divas izplūdes caurules 4 mm skrūves un noņemiet to.
- Palaidiet vaļīgāk četras katalizatora turētāja 5 mm skrūves un noņemiet katalizatora turētāju.
- Palaidiet vaļīgāk dzirksteļu tvērēja 4 mm skrūves un noņemiet to no katalizatora.
- Ar birsti novāciet izdedžus no dzirksteļu tvērēja smalkām aizsargrestēm.

Piezīme: Uz dzirksteļu tvērēja nedrīkst būt plaisu vai bojājumu. Pretējā gadījumā nomainiet dzirksteļu tvērēju.

6.4. KARBURATORA MINIMĀLO APGRIEZIENU REŽĪMA REGULĒŠANA

- Iedarbiniet dzinēju un iesildiet to līdz normālai temperatūrai.
 - Kamēr dzinējs darbojas minimālo apgriezienu režīmā, noregulējiet drošvārsta ārējo skrūvi, lai iestatītu pareizu minimālā režīma ātrumu.
- Normāls ātrums minimālajā režīmā 1800 ± 150 apgr./min.

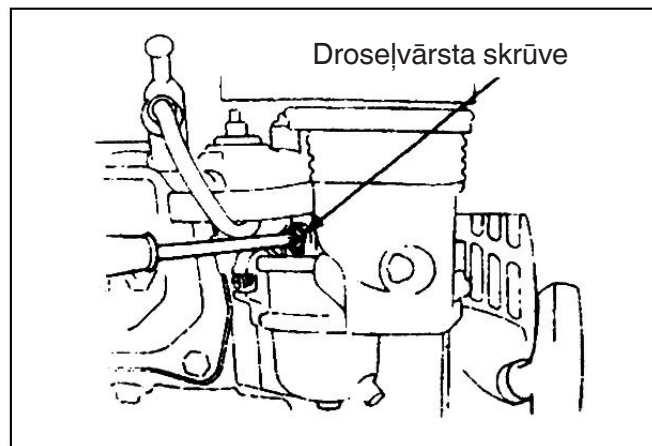

7. FILTRA TEHNISKĀ APKOPE

Nodiluma dēļ, kas rodas iedarbināšanas, sajūga izmantošanas un slodzes izmaiņas dēļ, motokultivatora skrūves var izlīdzīties. Sastāvdaļas var izlīdzīties benzīna dzinēja zemas jaudas dēļ, degvielas liela patēriņa dēļ un citu defektu dēļ, kas var traucēt izmantot motokultivatoru. Lai ierobežotu šos riskus, regulāri jāveic motokultivatora rūpīga tehniskā apkope, lai to varētu uzturēt labā tehniskajā stāvoklī un nodrošināt ilgu kalpošanas laiku.

7.1. PIESTRĀDE

1. Skatiet rokasgrāmatā informāciju par benzīna dzinēju piestrādi.
2. Jaunam vai lietotam motokultivatoram jādarbojas vienu stundu bez slodzes, pēc tam vēl 9 stundas, tad to var izmantot parastā veidā.

7.2. MOTOKULTIVATORA TEHNISKĀ APKOPE



Uzmanību!

Pirms jebkāda veida mašīnas pārbaūžu, tīrīšanas vai tehniskās apkopes/remontdarbu veikšanas:

- Apturiet mašīnu un izslēdziet dzinēju.
 - Pārlicinieties, ka visas kustīgās daļas apstājās.
 - Uzgaidiet, kad dzinējs atdzisis.
1. Maiņu tehniskā apkope (pirms un pēc katras darba maiņas):
 - a) Klausieties un vērojiet, vai nav nepareizas darbības pazīmju, tādu kā troksnis, pārkaršana, izlīdzījušies uzgriežņi u.c.
 - b) Pārbaudiet, vai nav eļļas noplūžu benzīna dzinējā.
 - c) Pārbaudiet, vai benzīna dzinēja motoreļļas līmenis atrodas starp līmeņa indikatora augšējo un apakšējo atzīmi.
 - d) Laicīgi novāciet netīrumus, dubļus, zāli un eļļas traipus no mašīnas un tās piederumiem.
 - e) Uzglabājiet lauksaimniecisko darbu reģistrācijas žurnālus.
 2. Pirmā līmeņa tehniskā apkope (ik pēc 150 darba stundām):
 - a) Veiciet visus maiņu tehniskās apkopes darbus.
 - b) Iztīriet reduktoru un nomainiet smērvielu
 3. Otrā līmeņa tehniskā apkope (ik pēc 800 darba stundām):
 - a) Veiciet visus 150 darba stundu tehniskās apkopes darbus.
 - b) Pārbaudiet zobratu un gultņus. Ja kāda detaļa ir nodilusi, nomainiet to.
 - c) Ja viena no motokultivatora daļām, piemēram, frēzes vai uzgriežņi ir bojāti, nomainiet tos!
 4. Remontdarbi un tehniskās pārbaudes (ik pēc 1500-2000 darba stundām):
 - a) Piegādājiet mašīnu vietējam pilnvarotajam dīlerim, lai to pilnībā izjauktu, iztīrītu un pārbaudītu. Ja viena no daļām ir ļoti nodilusi, nomainiet vai salabojiet to.
 5. Benzīna dzinēja remonts un tehniskā apkope ir jāveic saskaņā ar rokasgrāmatas norādījumiem.

7.3. MINI-MOTOKULTIVATORA TEHNISKĀS APKOPES TABULA

(PUNKTS, KAS APZĪMĒTS AR ✓, IR JĀIEKĻAUJ TEHNISKAJĀ APKOPĒ)

| Darba intervāls Apkopes darbu veids | Katru dienu | Pēc 8 darba stundām ar vidēju slodzi | Pēc pirmā mēneša/pēc 20 stundām | Pēc trešā mēneša/pēc 150 stundām | Reizi gadā/ ik pēc 1 000 stundām | Reizi 2 gados vai ik pēc 2000 stundām |
|--|-------------|--------------------------------------|---------------------------------|----------------------------------|----------------------------------|---------------------------------------|
| Skrūvju un uzgriežņu pārbaude un pievilkšana | ✓ | | | | | |
| Motoreļļas pārbaude un jaunas eļļas pievienošana | ✓ | | | | | |
| Motoreļļas tīrīšana un nomaiņa | | (pirmo reizi) | (otro reizi) | ✓ (trešo un turpmākās reizes) | | |
| Eļļas noplūdes pārbaude | ✓ | | | | | |
| Novāciet netīrumus, zāli un eļļas traipus | ✓ | | | | | |
| Problēmu novēršana | ✓ | | | | | |
| Darba daļu regulēšana | ✓ | | | | | |
| Siksna spriegums (*) | ✓ | | | | | |
| Zobratī un gultņi (*) | | | | | ✓ | |

(*) Darbi, kuri jāveic vietējam izplatītājam vai pilnvarota servisa centra speciālistam

7.4. MINI-MOTOKULTIVATORA ILGTERMIŅA UZGLABĀŠANA

Ja mini-motokultivatoru ir paredzēts ilgstoši uzglabāt, ir jāveic šādi pasākumi, lai izvairītos no rūsēšanas un erozijas.

1. Noblīvējiet un novietojiet dzinēju tā, kā ir norādīts benzīna dzinēja rokasgrāmatā.
2. Novāciet netīrumus un dubļus no virsmas.
3. Izlaidiet smērvielu no pārnenumkārbas un iepildiet jaunu smērvielu.
4. Pārklājiet nekrāsotas daļas, kas nav izgatavotas no alumīnija sakausējuma, ar pretkorozijas eļļu.
5. Uzglabājiet izstrādājumu drošā, slēgtā, labi vedināmā un sausā vietā.
6. Saglabājiet instrumentus, kvalitātes sertifikātu un ekspluatācijas rokasgrāmatu, kas ir pievienota mašīnai.

7.5. TRANSPORTĒŠANA

Lai pārvietotu mašīnu, jāizmanto pacelājs ar dakšām. Dakšas jāatver, cik vien iespējams, un jāievieto paletēs. Mašīnas

svars ir norādīts uz ražotāja datu plāksnes kopā ar citu tehnisko informāciju. Motorkultivatoru var transportēt uz norādīto vietu, izmantojot transporta

riteni (Fig. 1 part. 3). Izslēdziet dzinēju, pirms transportēt mašīnu.

8. PROBLĒMU NOVĒRŠANA

Ja dzinēju neizdodas iedarbināt, pārbaudiet:

1. vai dzinēja slēdzis ir pozīcijā ON;
2. vai mašīnā ir pietiekams smērvielas daudzums;
3. vai degvielas vārsts ir pozīcijā ON;
4. vai tvertnē ir degviela;
5. vai degviela sasniedz karburatoru; lai to pārbaudītu, lietotājs var palaist vaļīgāk karburatora izliešanas uzgriezni un uzstādīt degvielas vārstu pozīcijā ON.



Uzmanību!

Ja izplūst degviela, rūpīgi novāciet to un ļaujiet nožūt pirms aizdedzes sveces pārbaudes vai dzinēja iedarbināšanas, jo izlijusī degviela un tās tvaiki var izraisīt ugunsgrēku.

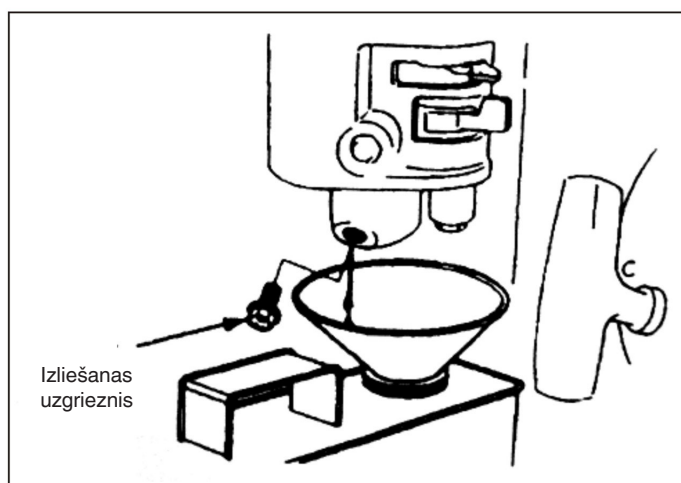

6. vai aizdedzes svecē rodas dzirkstele.
 - a) Noņemiet aizdedzes sveces vāciņu, novāciet putekļus un izņemiet sveci.
 - b) Uzstādiet aizdedzes sveces vāciņu uz sveces.
 - c) Savienojiet aizdedzes sveces metāla korpusu ar dzinēja cilindru bloka galvu. Viegli pavelciet starteri, lai pārbaudītu, vai veidojas dzirksteles. Ja dzirksteles ir, uzstādiet aizdedzes sveci atpakaļ un iedarbiniet dzinēju.
7. Ja dzinēju joprojām neizdodas iedarbināt, veiciet tā remontu pie pilnvarotā dīlera.

МК - ПРЕВОД НА ИЗВОРНОТО УПАТСТВО

ИНДЕКС

| | |
|---|-----------|
| 1. БЕЗБЕДНОСНИ ПРАВИЛА | 2 |
| 1.1. ОБУКА..... | 2 |
| 1.2. ПОДГОТОВКА | 2 |
| 1.3. РАБОТА | 2 |
| 1.4. ПОПРАВКА, ОДРЖУВАЊЕ И ЧУВАЊЕ..... | 3 |
| 2. БЕЗБЕДНОСНИ СИМБОЛИ | 3 |
| 3. КРАТОК ВОВЕД ЗА МОТОРНИОТ ПЛУГ | 4 |
| 3.1. ОСНОВНИ ТЕХНИЧКИ ПАРАМЕТРИ..... | 4 |
| 3.2. ГЛАВНИ ДЕЛОВИ И КОМПОНЕНТИ НА МОТОРНИОТ ПЛУГ | 4 |
| 4. РАБОТЕЊЕ НА МОТОРНИОТ ПЛУГ | 5 |
| 4.1. РЕДОВНИ КОНТРОЛИ..... | 5 |
| 4.2. РЕГУЛАЦИЈА НА МОТОРНИОТ ПЛУГ | 6 |
| 5. ПАЛЕЊЕ | 10 |
| 5.1. КАКО СЕ ПАЛИ МАШИНАТА..... | 10 |
| 5.2. КАКО СЕ ЗАСТАНУВА МОТОРОТ..... | 11 |
| 6. ОДРЖУВАЊЕ НА МОТОРОТ НА БЕНЗИН | 12 |
| 6.1. ЗАМЕНА НА МАСЛОТО..... | 13 |
| 6.2. ОДРЖУВАЊЕ НА ФИЛТЕРОТ ЗА ВОЗДУХ..... | 13 |
| 6.3. ОДРЖУВАЊЕ НА СВЕЌИЧКАТА ЗА ПАЛЕЊЕ..... | 14 |
| 6.4. РЕГУЛАЦИЈА НА КАРБУРАТОРОТ СО МИНИМАЛНИ ВРТЕЖИ | 15 |
| 7. ОДРЖУВАЊЕ НА ФИЛТЕРОТ | 16 |
| 7.1. ПРИСПОСОБУВАЊЕ | 16 |
| 7.2. ТЕХНИЧКО ОДРЖУВАЊЕ НА МОТОРНИОТ ПЛУГ..... | 16 |
| 7.3. ТАБЕЛА ЗА ТЕХНИЧКО ОДРЖУВАЊЕ НА МАЛИОТ МОТОРЕН ПЛУГ (СТАВКАТА ОЗНАЧЕНА СО ✓ ПОДЛЕЖИ НА ОДРЖУВАЊЕ) | 17 |
| 7.4. ОДЛОЖУВАЊЕ НА МАЛИОТ МОТОРЕН ПЛУГ НА ПОДОЛГ ПЕРИОД..... | 17 |
| 7.5. ТРАНСПОРТ | 17 |
| 8. РЕШАВАЊЕ ПРОБЛЕМИ | 18 |



Внимание!

Обрнете особено внимание на следните информации:

Внимателно прочитајте го ова упатство за работа и одржување пред да ги користите операциите и придржувајте се до упатството во текот на работата. Ако работите почитувајќи ги упатствата, моторниот плуг дизајниран од нашата компанија ќе работи безбедно и долготрајно без да се оштети уредот и без да се предизвикуваат тешки телесни повреди. Ако не работите почитувајќи ги упатствата, може да дојде до телесни повреди или оштетување на уредот.

ЗАБЕЛЕШКА: Ако се појават проблеми со машината или ако се двоумите во однос на работата, контактирајте со локалниот застапник.

1. БЕЗБЕДНОСНИ ПРАВИЛА

1.1. ОБУКА

- a) Внимателно прочитајте го упатството за употреба. Запознајте се со правилниот начин на ракување со машината. Научете како да ја запрете машината и како брзо да ги отстраните работните уреди.
- b) Строго е забрането да оставате деца да работат со машината! Возрасните може да ја користат машината само откако внимателно ќе го прочитаат упатството!
- c) Уверете се дека нема други лица, а особено деца или животни чијашто безбедност може да се загрози ако се наоѓаат во работната средина.

1.2. ПОДГОТОВКА

- a) Проверете ја целата област за работа и отстранете ги сите страни тела.
- b) Поставете ја рачката во лер пред да го запалите моторот.
- c) Не палете ја машината ако не сте соодветно облечени. Ако работната површина има лизгав терен, носете чевли против лизгање за да ја подобрите личната стабилност.
- d) Ракувајте внимателно со горивото коешто е исклучително запаливо! Обрнете внимание на следните одредби:
 - 1) Користете соодветен сад за чување на горивото.
 - 2) Никогаш не полнете го резервоарот кога моторот работи или е врел.
 - 3) Секогаш обрнувајте внимание кога го полните резервоарот на отворено. Никогаш не обидувајте се да го наполните резервоарот во затворен простор.
 - 4) Пред да ја запалите машината, затегнете го капачето на резервоарот и исчистете ги остатоците од горивото.
- e) Никогаш не обидувајте се да вршите регулации кога работи моторот!
- f) За секоја работа на машината, како подготовка и одржување, задолжително е да се носат заштитни очила.

1.3. РАБОТА

- a) Рачката за менувачот треба секогаш да биде во лер кога го палите моторот. Не приближувајте/ поставувајте ги рацете или нозете под деловите што ротираат.
- b) Кога работите/поминувате со машината на земјен пат, на тротоар од улица, внимавајте на условите во сообраќајот за ги да избегнете можните ризици! Строго е забрането да пренесувате лица!
- c) Кога машината ќе удри во туѓи тела, веднаш исклучете го моторот и детално проверете дали е оштетен моторниот плуг. Ако машината е оштетена, поправете ја пред да продолжите со работа.
- d) Секогаш внимавајте на условите во средината за да избегнете лизгање или паѓање.
- e) Ако машината вибрира на ненормален начин, веднаш исклучете го моторот! Најдете ја причината: ненормалните вибрации обично посочуваат на дефект.
- f) Секогаш исклучете го моторот пред да го напуштите работното место за поправка, прилагодување, проверка или за вадење на предмети заглавени меѓу сечивата!
- g) Ако ја оставите машината без надзор, преземете ги сите неопходни безбедносни мерки, односно исклучете го уредот со преносот, спуштете ги дополнителните уреди, поставете ја рачката за палење во лер и исклучете го моторот.
- h) Пред да ја чистите, поправете и проверете ја машината, треба да го исклучите моторот и да се уверите дека деловите што се движат застанале.
- i) Издувните гасови од машината се штетни. Не користете ја машината во затворен простор!
- j) Никогаш не палете го моторниот плуг без соодветна заштитна опрема, без картер или други заштитни уреди поставени на своето место!

- k) Чувајте ја машината подалеку од деца или домашни животни кога работи.
- l) Не оптоварувајте ја машината со прекумерна длабочина за орање или со многу голема брзина.
- m) Не користете ја машината со многу голема брзина на лизгав терен. Обрнете внимание кога се движите наназад!
- n) Не дозволувајте никој да се приближува додека работи машината.
- o) Може да користите само уреди или дополнителна опрема (нако на пр. противтежа) што ги одобрува производителот.
- p) Никогаш не користете го плугот ако видното поле е намалено или ако има недоволно осветлување.
- q) Обрнете внимание кога орате тврд терен бидејќи сечивата може да се заглават во земјата и да ја отфрлат машината нанапред. Ако се случи ова, пуштете го ракофатот и не обидувајте се да ја скротите машината.
- r) Никогаш не користете го моторниот плуг на многу закосен терен.
- s) Внимавајте и не превртувајте ја машината кога поминувате на закосен терен, без оглед дали е нагорнина или надолнина.

1.4. ПОПРАВКА, ОДРЖУВАЊЕ И ЧУВАЊЕ

- a) Одржувајте ги машината, уредите и дополнителната опрема, вклучително и батеријата во безбедни услови за работа. Ако е можно, извадете ја батеријата пред да проверите дали има дефекти или пред да ја полните, ако е неопходно.
- b) На одредени интервали проверувајте дали навртките на уредот со сечилата, на моторот или на другите делови се соодветно фиксирани за да гарантираат безбедна работа на машината.
- c) Чувајте ја машината во затворен простор и секогаш подалеку од пламен. Оставете го моторот да се излади пред да ја одложите машината.
- d) Ако моторниот плуг не се користел подолг период, задолжително чувајте го упатството.
- e) Не поправајте ја машината ако немате соодветни алати и без упатството за употреба за вадење, составување и поправање на машината.

2. БЕЗБЕДНОСНИ СИМБОЛИ

Може да си предизвикате сериозни повреди ако не обрнувате внимание на следните симболи. Внимателно прочитајте ги симболите во упатството и безбедносните мерки. Ако симболите се одлепиле или не се читаат, побарајте од застапникот да ви ги заменат.

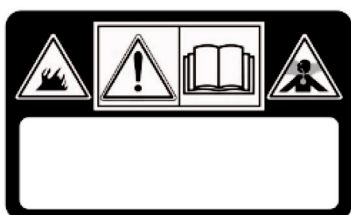

ВНИМАНИЕ!

Прочитајте го упатството пред да ја користите машината

ОПАСНОСТ! Моторите испуштаат јаглерод моноксид.

ОПАСНОСТ! Горивото е запаливо и експлозивно.



ВНИМАНИЕ!

ОПАСНОСТ! Да се чува подалеку од жешки површини.

ОПАСНОСТ! Држете ги рацете и нозете подалеку од ротирачките делови.



ОПАСНОСТ! Не дозволувајте пристап на луѓе, деца и животни на работното место.

ОПАСНОСТ! Ротирачко коло. Секогаш бидете подалеку од секачите

3. КРАТОК ВОВЕД ЗА МОТОРНИОТ ПЛУГ

3.1. ОСНОВНИ ТЕХНИЧКИ ПАРАМЕТРИ

| | |
|---------------------------------------|------------------------|
| Моќност | 3,5 kW |
| Вртежи на моторот | 3300 min ⁻¹ |
| Палење | Палење со јаже |
| Нето/брuto тежина | 62.5 kg |
| Обем на орање | 82 cm |
| Длабочина на орање | ≥10 cm |
| Брзина на работа | 0,1~0,3 m/s |
| Пренос | Ремен и синџир |
| Брзина на вртење | 120 вртежи/мин |
| Измерено ниво на звукот | 95.21 dB (A) |
| Отстапување | 2.0 dB (A) |
| Загарантирана звучна моќност | 97 dB (A) |
| Ниво на изложеност на звукот | 75.21 dB (A) |
| Отстапување | 1.46 dB (A) |
| Вибрации што се пренесуваат на рацете | < 2.5 m/s ² |
| Отстапување | 2.0 m/s |

3.2. ГЛАВНИ ДЕЛОВИ И КОМПОНЕНТИ НА МОТОРНИОТ ПЛУГ

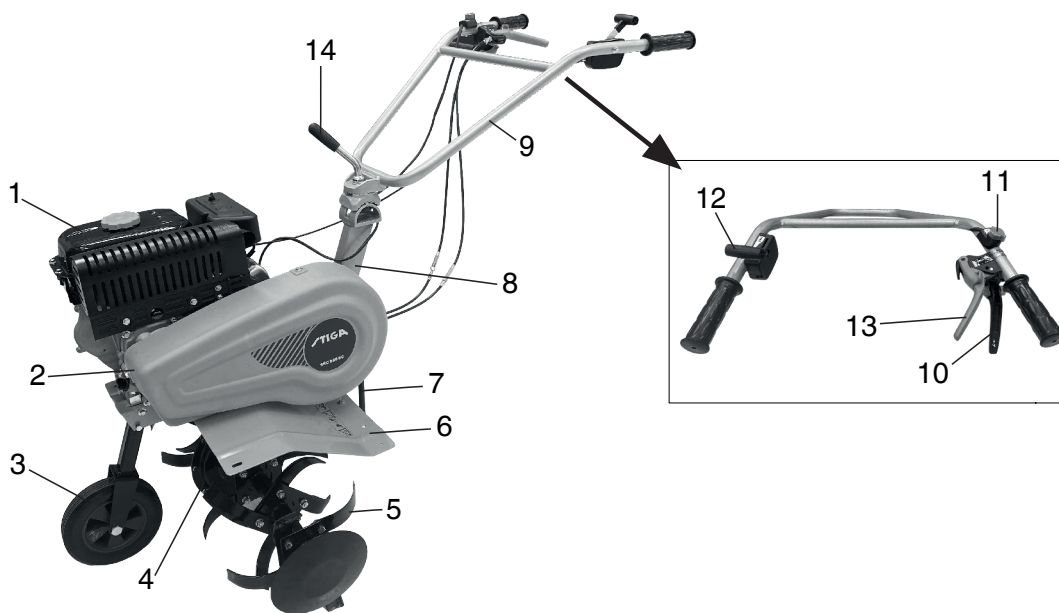

Слика 1

- | | | |
|--------------------------------|------------------------------------|-------------------------|
| 1. Мотор на бензин | 2. Заштита за ременот | 3. Помошно тркало |
| 4. Куќиште со редуктор | 5. Фреза | 6. Картер |
| 7. Плоча за длабочина | 8. Држач | 9. Ракофати |
| 10. Рачка на куплунгот, напред | 11. Рачка за исклучување | 12. Рачка за забрзување |
| 13. Рачка на куплунгот, назад | 14. Систем за регулација на висина | |

4. РАБОТЕЊЕ НА МОТОРНИОТ ПЛУГ

Сите моторни плугови се пуштаат пробно во работа пред да ја напуштат фабриката. Затоа, операторот треба да ги провери сите механизми на машината и да ги регулира пред да ја користи.

4.1. РЕДОВНИ КОНТРОЛИ

1. Проверете го нивото на маслото во моторот



Внимание!

Моторот треба да се наполни со 0,6 л моторно масло. Ако нивото на маслото е ниско кога работи моторот, тоа може сериозно да го оштети.



Внимание!

Користете чисто моторно масло или со висок квалитет за четири-тактни мотори. Употребата на нечисто масло или на кој било друг тип масло го скратува векот на употреба на моторот.

- Поставете го моторот во хоризонтална положба
- Извадете ја прачката за мерење на нивото на маслото и исчистете ја со крпа (видете сл. 2).
- Ставете ја прачката за контрола на нивото на маслото во отворот за масло (не завртувајте ја)
- Извадете ја прачката за контрола на нивото на маслото за да го проверите нивото. Добро е ако се наоѓа во опсегот означен на прачката.
- Моторното масло SAE15W -40 е општо средство за подмачкување и е погодно за најчестите температури на околината (Видете табела 1)

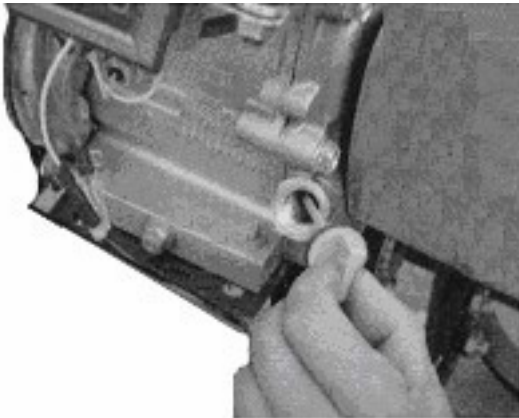

Слика 2

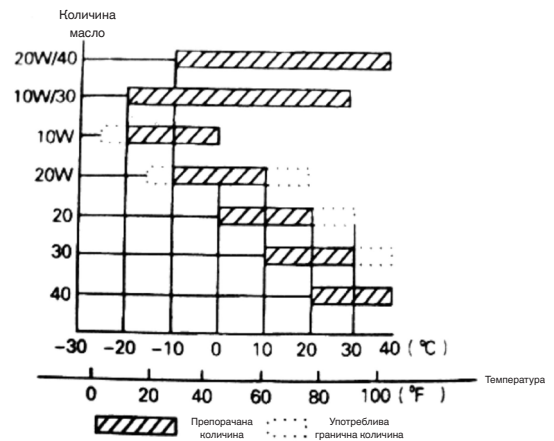

Табела 1

2. Проверете го средството за подмачкување во куќиштето со редукторот
 - Поставете го плугот на хоризонтална површина и извадете го капачето (видете сл. 4).
 - Се препорачува да се додава соодветно средство за подмачкување во куќиштето со редуктор на секои 50 часа.
 - Препорачано средство за подмачкување е масло на база на калциум.

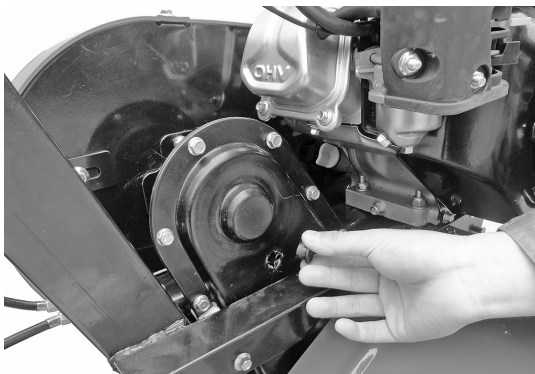

Слика 4

3. Контрола на филтерот за воздух



Внимание!

Не обидувајте се да го запалите моторот без филтер за воздух или ако моторот многу често работи.

4.2. РЕГУЛАЦИЈА НА МОТОРНИОТ ПЛУГ

1. Регулација на ракофатите:

Забелешка: Пред да ја приспособите висината на ракофатите, поставете ја машината хоризонтално на рамен терен за да избегнете случајни паѓања.

- Разлабавете го регулаторот за ракофатите и изберете го отворот во соодветната положба. Приспособете ја попречната шипка на ракофатите до висината на половината на операторот, а потоа завртете го регулаторот за да го затегнете (видете сл. 5).
2. Регулација на длабочината на орање:
 - Приспособете ја длабочината на орање со приспособување на длабочината на плочата. Конкретно, со спуштање на рачката се зголемува длабочината на орање, со подигање на рачката се намалува длабочината на орање. (Видете сл. 6).

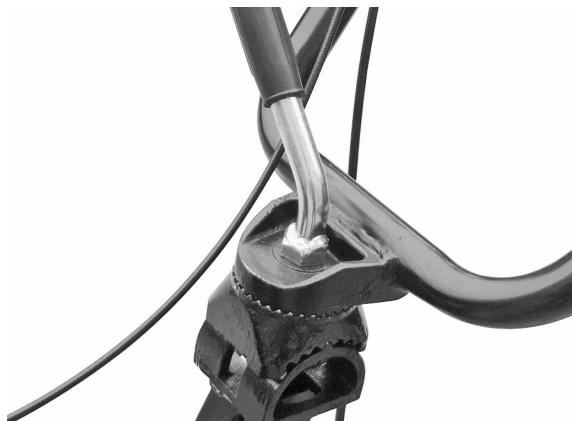

Слика 5

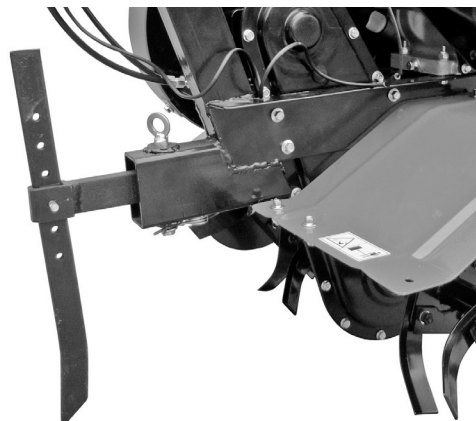

Слика 6

3. Регулација и употреба на куплунгот:

Забелешка: намалете ја брзината на моторот пред да го користите куплунгот.

- Со активирање и отпуштање на куплунгот, операторот може да ја контролира моќноста на моторот.
- Кога операторот ја држи рачката за куплунгот притисната, тој се активира, пренесува напојување кон моторот на моторниот плуг и фрезите почнуваат да се вртат (видете сл. 7).

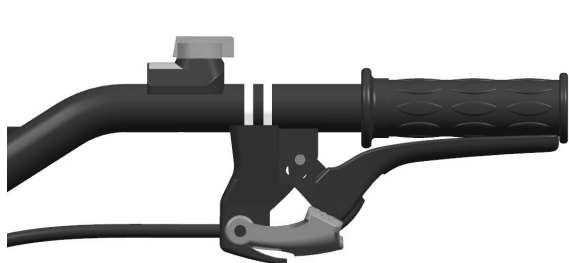

Слика 7



Слика 8

- Кога операторот ќе ја пушти рачката за куплунгот, тој се дезактивира и нема напојување кон моторот на моторниот плуг и фрезите престануваат да се вртат (видете сл. 8).

Забелешка: Пред да ја приспособите висината на ракофатите, поставете ја машината хоризонтално на рамен терен за да избегнете случајни паѓања.

- Најпрво, проверете го затегнувањето на кабелот за куплунгот. Нормално, кабелот треба да има простор за движење од 4-8 мм; ако ова не е случај, разлабавете ја навртката за фиксирање на регулаторот за кабелот. Затегнете ја навртката за блокирање по регулацијата (видете сл. 9).
- Ако е неопходно, операторот може да го запали моторот за да провери дали куплунгот се активира и исклучува правилно.

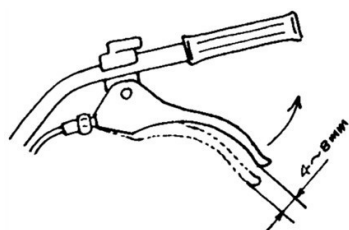

Слика 9

4. Регулација на затегнатоста на ременот:

- Треба да го регулирате ременот ако затегнатоста не е во ограничувањата на нормалното затегнување. Разлабавете ги 4-те навртки на моторот (видете сл. 10 и 11).
- По разлабувањето на четирите навртки на моторот, ако ременот е лабав, потурнете го моторот напред, а ако е многу затегнат, туркајте го моторот назад сè додека затегнатоста на моторот не влезе во зададените ограничувања. На крај, затегнете ги навртките на моторот и на плочата за поврзување (видете сл. 12).

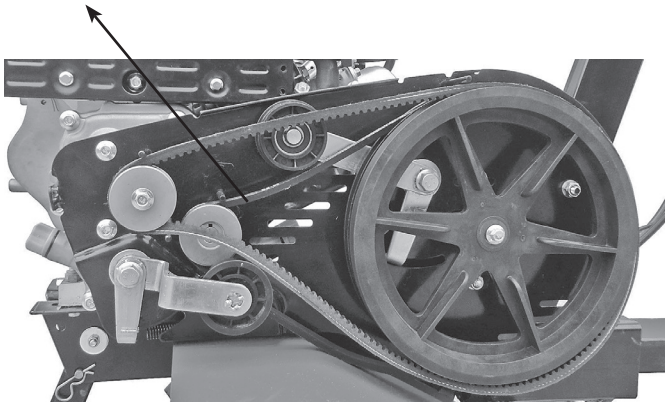

Слика 10
Навртки на мотор

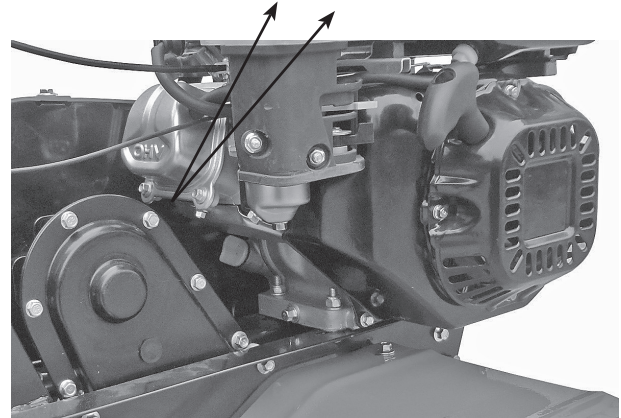

Слика 11
Навртки на мотор

5. Регулација на кабелот за забрзување:

- Нормална брзина: 1800 ± 100 вртежи/мин, зголемена брзина: 3000 ± 50 вртежи/мин. Брзината може да се регулира со помош на противтежа.
- Режим за контрола на регулацијата на брзината. Регулација на кабелот за забрзување

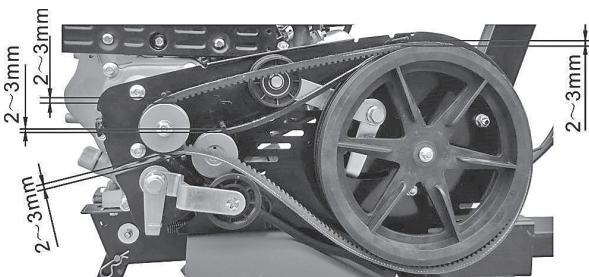

Слика 12



Слика 13
Рачка за забрзување

- Свртете ја рачката за забрзување на ракофатот до максимум без оптоварување и проверете дали противтежата покажува брзина меѓу 3600 ± 50 вртежи/мин. Потоа, свртете ја рачката на минимум и проверете дали противтежата покажува брзина од 1800 ± 100 вртежи/мин.
- Треба да го регулирате моторот ако посочената брзина на противтежата не е во дадените рамки.

За да го регулирате моторот:

- a) Проверете дали поврзувањата со кабелот за забрзување е разлабавен или искинат. Ако е така, затегнете го одново.
 - b) Свртете ја рачката за забрзување на ракофатот на максимум без оптоварување, потоа намалете ја брзината регулирајќи ги навртките на механизмот за забрзување на моторот до соодветната позиција.
 - c) По многу часови работа, операторот може да ги регулира навртките на кабелот за забрзување за да го регулира моторот.
6. Користете ја рачката на куплунгот:



Внимание!

Пред да ја користите рачката на куплунгот, намалете ја брзината на моторот.

- Со активирање и отпуштање на рачката на куплунгот, операторот може да ја контролира моќноста на моторот.
- Кога операторот ја држи рачката за куплунгот притисната, тој се активира, пренесува напојување кон моторот на моторниот плуг и фрезите почнуваат да се вртат во спротивна насока (видете сл. 14).



Слика 14



Слика 15

- Кога операторот ќе ја пушти рачката за куплунгот, тој се деактивира и нема напојување кон моторот на моторниот плуг и фрезите престануваат да се вртат (видете сл. 15).

Забелешка: Кога се користи рачката на куплунгот, да се работи безбедно. Несоодветната регулација на кабелот за куплунгот ја попречува нормалната употреба на производот.

7. Регулација на помошното тркало:

- Регулирајте го помошното тркало на моторниот плуг во позицијата прикажана на сл. 15 кога се движите по улица.
- Регулирајте го помошното тркало на моторниот плуг во позицијата прикажана на сл. 16 кога се движите во поле.

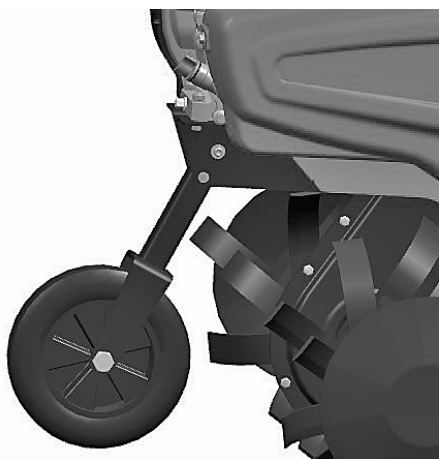

Слика 15

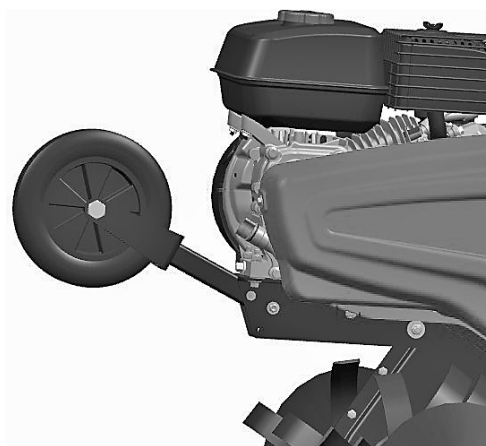

Слика 16

5. ПАЛЕЊЕ

5.1. КАКО СЕ ПАЛИ МАШИНАТА



Внимание!

Рачката за менувачот треба секогаш да биде во лер пред да го палите моторот. Рачката за куплунгот треба да биде пуштена.

1. Поставете ја рачката за воздух на CLOSE (затворено).



2. Вртете ја внимателно рачката за забрзување кон максимална брзина.

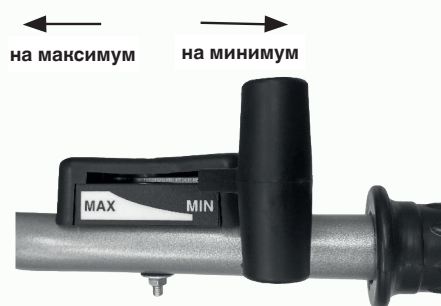

3. Поставете го прекинувачот на моторот на ON (отворено).

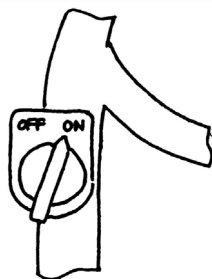

Внимателно влечете го јагето за палење додека не почувствувате затегнатост, потоа повлечете кон надвор бргу и енергично.

Не пуштајте ја рачката одеднаш бидејќи може да се преврти назад и да го оштети моторот. За да ја пуштите, оставете ја полека да се движи по кабелот за палење.

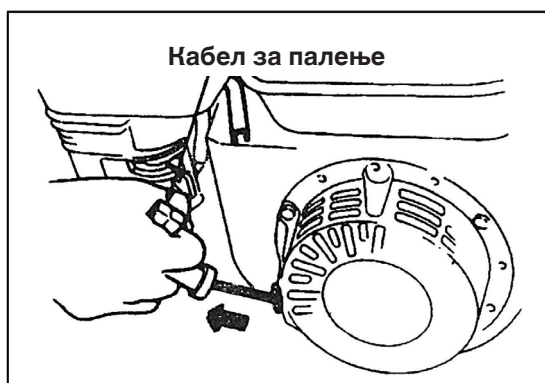

- Откако моторот ќе се загрее, турнете ја внимателно рачката за воздух кон OPEN (отворено).



- Употребете ја рачката за забрзување (или рачката за вентилот) за да ја регулирате брзината на моторот до саканото ниво.

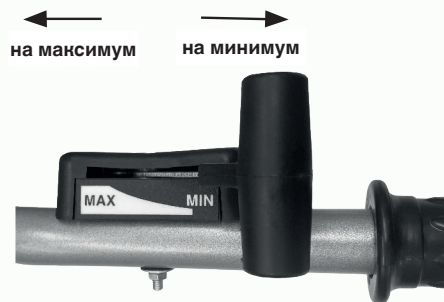

5.2. КАКО СЕ ЗАСТАНУВА МОТОРОТ

- Ако е неопходно, моторот може да се застане вртејќи го прекинувачот за моторот директно на OFF (исклучено).
- Во нормални услови, чекорите за безбедно гасење на моторот се како што следи:

- Турнете ја рачката за забрзување на минимум.

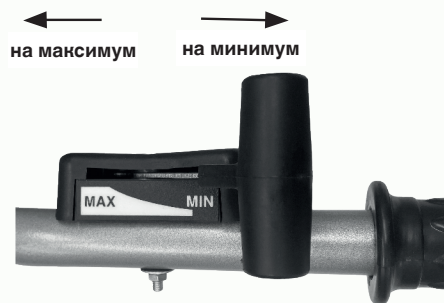

- Свртете го прекинувачот на моторот на OFF.

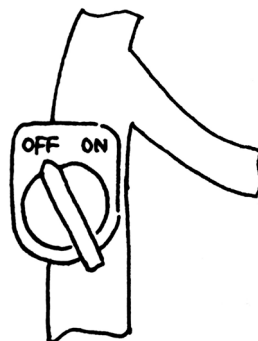

6. ОДРЖУВАЊЕ НА МОТОРОТ НА БЕНЗИН



Внимание!

- Изгаснете го моторот пред одржувањето
- За да избегнете случајно палење на моторот, поставете го прекинувачот за моторот на OFF (исклучено) и извлекете го кабелот за поврзување на свеќичката за палење.
- Проверката и одржувањето на моторот може да ја изведат овластен сервисер или самиот оператор ако ги има потребните алати и материјали за проверка и одржување и знае како да го поправи или да го одржува моторот.

Забелешка: Ако сакате да одржувате правилна работа на моторот, тој треба редовно да се проверува и регулира. Редовното одржување гарантира долготрајност на производот. На следната табела се опишани потребните интервали за одржување и компонентите коишто подлежат на одржување.

| Циклус на одржување Месечно. Согласно часовите со работа, првото што е помалку од еден месец. | | Секојдневна употреба | По првиот месец/по 20 часа | Секоја сезона/ секои 50 часа | Секои 6 месеци/ секои 100 часа | Секоја година/ секои 300 часа |
|--|--------------------------------------|--|----------------------------------|---------------------------------------|---|--|
| | | | | | | |
| Масло за моторот | Проверка на нивото на маслото | ● | | | | |
| | Замена на маслото | | ● | | ● | |
| Средство за подмачкување во куќиштето со редукторот (присутно кај некои модели) | Контрола на средство за подмачкување | ● | | | | |
| | Додавање средство за подмачкување | | ● | ● | | |
| Филтер за воздух | Проверка | ● | | | | |
| | Чистење | ● | | | | |
| Свеќичка за палење | Проверка и чистење | | | | ● | |
| Заштита од искрење (по избор) | Чистење | | | | ● | |
| Резервоар и филтер за горивото | Чистење | | | ● | | |
| Вентил на воздух | Проверка/регулирање | | | | | ● |
| Довод за гориво | Проверка | Секои 2 години (ако е неопходно, заменете) | | | | ● |

Забелешка:

1. Ако машината се користи во правливи услови, зголемете ја зачестеноста на одржување.
2. Корисникот може да го извади моторот ако нема соодветни алати и знаење за поправка.

6.1. ЗАМЕНА НА МАСЛОТО

Испуштете го маслото од моторот откако ќе го загреете моторот за да обезбедите брзо и целосно празнење на маслото:

- Извадете ги прачката за проверка на нивото на маслото во моторот и завртката за испуштање на маслото за да го испуштите маслото од моторот.
- Ставете ја навртката на испустот за маслото и затегнете ја.
- Наполнете го моторот со наведениот вид масло и проверете го нивото.
- Ставете ја прачката за проверка на нивото на маслото.
- Количината на маслото во моторот треба да биде 0.6 л.

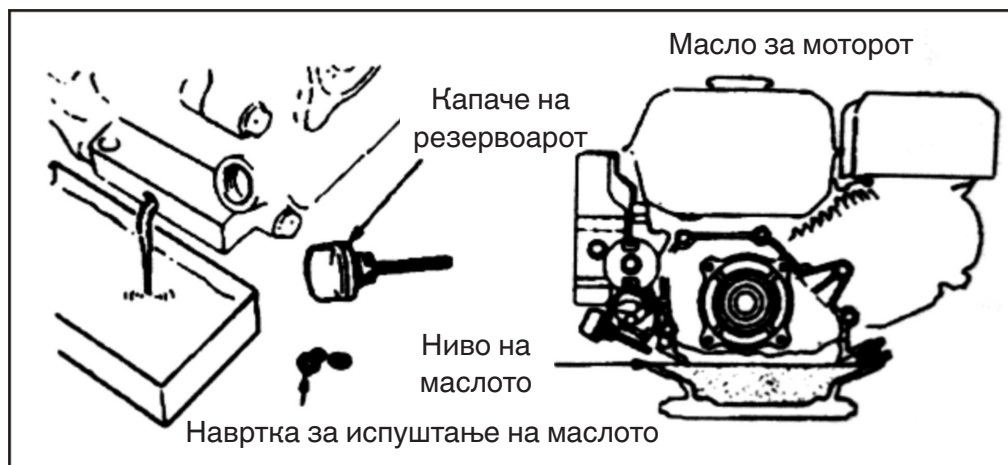

6.2. ОДРЖУВАЊЕ НА ФИЛТЕРОТ ЗА ВОЗДУХ

Нечист филтер за воздух го попречува минувањето на воздухот низ карбураторот. Филтерот за воздух треба редовно да се одржува за да избегнете дефект на карбураторот. Зачестете ги интервалите за одржување ако моторот треба да работи во правлива средина.



Внимание!
Никогаш не користете бензин или детергент со ниска точка на палење за чистење на филтерот за воздух бидејќи може да дојде до искрење.

ОДРЖУВАЊЕ НА ФИЛТЕРОТ ЗА ВОЗДУХ

Чистете го на секои 50 часа (или на секои 10 часа во услови на употреба со повеќе прашина) во специјален растворувач и оставете го да се исуши, а потоа потопете го во чисто моторно масло додека не се наполни, па исцедете го вишокот масло.

Забелешка: Никогаш не обидувајте се да го запалите моторот без филтер за воздух. Може да дојде до брзо абење на моторот.

- Извадете и навртката-пеперутка и лежиштето за филтерот за воздух и извлекете го елементот со филтерот.
- Употребете незапалив детергент или со висока точка на палење за да го исчистите елементот со филтерот и исушете го.
- Потопете го елементот со филтерот во моторно масло и потоа истресете го прекумерното масло.
- Поставете го елементот со филтерот и лежиштето за филтерот за воздух на место.



6.3. ОДРЖУВАЊЕ НА СВЕЌИЧКАТА ЗА ПАЛЕЊЕ

Забелешка: Никогаш не користете ја свеќичката за палење со несоодветно напојување. За да гарантирате нормално палење на моторот, растојанието меѓу електродите на свеќичката за палење треба да е соодветно и без талози.

- Користете специјален клуч за да ја извадите свеќичката за палење

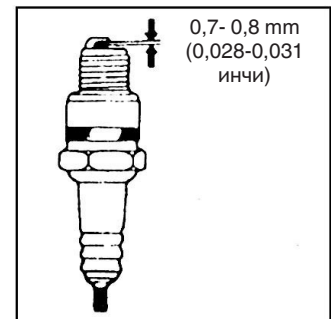
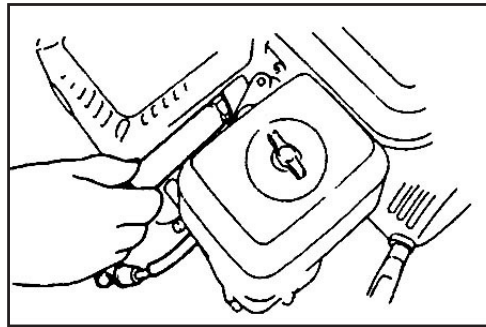

Внимание!

- Ако моторот запре неочекувано, тогаш придушувачот е многу врел. Стојте подалеку од високите температури за да избегнете изгореници.
- Проверете ја свеќичката за палење. Ако е изабена или покажува дефекти или оштетување, заменете ја. Ако има многу талог, исчистете ја со метална четкичка.
- Земете мерач за да го измерите растојанието меѓу електродите на свеќичката. Точната вредност треба да биде меѓу 0.70 и 0.80 мм.
- Проверете дали мутерот на свеќичката за палење е во добра состојба. За да не го оштетите навојот, завртете ја свеќичката за палење докрај со рака.
- Откако ќе ја зашрафите свеќичката за палење докрај, земете специјален клуч со грло и затегнете ги свеќичката и мутерот.

Забелешка: Ако свеќичката за палење е нова, затегнете ја свеќичката за уште половина круг откако цврсто ќе го притиснете мутерот.

Ако свеќичката за палење е користена, затегнете ја за уште осмина/четвртина круг откако цврсто ќе го притиснете мутерот.

Свеќичката за палење треба да биде соодветно поставена или ќе се прегрее и ќе го оштети моторот.



Внимание!

Ако моторот запре неочекувано, тогаш придушувачот е многу врел. Не интервенирајте на моторот пред да се излади.

Забелешка: Заштитата од искрење треба да се одржува на секои 100 часа за да се обезбеди ефикасна работа.

- Разлабавете ги двете навртки за 4 мм од цреволото за празнење и извадете го.
- Разлабавете ги четирите навртки за 5 мм од заштитата на придушувачот за да ја исклучите.
- Разлабавете ги навртките за 4 мм од заштитата од искрење за да го извадите придушувачот.
- Употребете лопатка за да ги отстраните јаглородните талози од заштитното коло на решетката за заштитата од искрење.

Забелешка: Заштитата од искрење не смее да има знаци на оштетување. Доколку има, заменете го штитникот од искри.

6.4. РЕГУЛАЦИЈА НА КАРБУРАТОРОТ СО МИНИМАЛНИ ВРТЕЖИ

- Запалете го моторот за да го загреете до нормална температура.
- Кога моторот работи на минимум, приспособете ја надворешната завртка на вентилот за гас за да ја поставите нормалната брзина на минимум.

Минимална нормална брзина 1800 ± 150 вртежи во минута



7. ОДРЖУВАЊЕ НА ФИЛТЕРОТ

Заради постојана употреба на палењето, на куплунгот и на деловите во склопот, завртките на моторниот плуг може да се разлабават. Деловите може да се избат заради мала моќност на моторот на бензин, зголемена потрошувачка на гориво и други дефекти коишто може да ја попречат употребата на моторниот плуг. За да ја отстраните оваа причина, неопходно е да го одржувате плугот доследно и редовно. Така, ќе обезбедите добри технички услови за продолжен век на употреба.

7.1. ПРИСПОСОБУВАЊЕ

1. Прочитајте го упатството во однос на приспособувањето на моторот на бензин.
2. Нов или користен моторен плуг мора да работи еден час без оптоварување, потоа уште 9 часа, па може да се користи за нормална работа.

7.2. ТЕХНИЧКО ОДРЖУВАЊЕ НА МОТОРНИОТ ПЛУГ



Внимание!

Пред да извршите каква било контрола, чистење или интервенција за одржување/регулација на машината:

- Запрете ја машината и исклучете го моторот.
- Проверете дали секоја подвижна компонента запира.
- Почекајте да се излади моторот.

1. Циклусно одржување (пред или по секој циклус на работа):
 - a) Наслушајте или погледнете дали има ненормални појави, како шум, прекумерно загревање, разлабавени навртки и сл.
 - b) Проверете дали има масло во моторот на бензин.
 - c) Проверете дали нивоата на масло во моторот на бензин се меѓу знаците за полно и празно кај индикаторите за ниво.
 - d) Редовно отстранувајте ги нечистотијата, калта, тревата и мрсните дамки од машината и од дополнителната опрема.
 - e) Водете евиденција за земјоделската активност.
2. Одржување на прво ниво (секои 150 часа работа):
 - a) Спроведете ги сите чекори за одржување по секој циклус.
 - b) Исчистете го куќиштето со редуктор и сменете го маслото за подмачкување
3. Одржување на второ ниво (секои 800 часа работа):
 - a) Спроведете ги сите постапки за одржување на 150 часа работа.
 - b) Проверете ги запчениците и перницињата. Ако нешто е многу избено, заменете го
 - c) Ако некој дел или компонента на моторниот плуг, како на пример куплунгот или навртките, се оштетени, заменете ги!
4. Поправки и технички контроли (секои 1500-2000 часа работа):
 - a) Однесете ја целата машина во овластениот сервис на застапникот за да ја исчистат и проверат. Ако некој дел или компонента се многу избени, заменети ги.
5. Поправката и одржувањето на моторот на бензин треба да се изведуваат како што е посочено во упатството.

7.3. ТАБЕЛА ЗА ТЕХНИЧКО ОДРЖУВАЊЕ НА МАЛИОТ МОТОРЕН ПЛУГ

(СТАВКАТА ОЗНАЧЕНА СО ✓ ПОДЛЕЖИ НА ОДРЖУВАЊЕ)

| Интервал на работа Тип на одржување | Секој ден | По 8 часа работа со средно оптоварување | По првиот месец/по 20 часа | По третиот месец или по 150 часа | Секоја година/секои 1.000 часа | Секои 2 години или 2.000 часа |
|---|-----------|---|----------------------------|----------------------------------|--------------------------------|-------------------------------|
| Проверка и затегнување на навртките и завртките | ✓ | | | | | |
| Проверка и додавање ново моторно масло | ✓ | | | | | |
| Чистење и замена на моторното масло | | (првпат) | (вторпат) | ✓ (третпат и понатаму) | | |
| Проверка за загуба на масло | ✓ | | | | | |
| Чистење на нечистотија, трева и машинско масло | ✓ | | | | | |
| Решавање проблеми | ✓ | | | | | |
| Регулација на работните делови | ✓ | | | | | |
| Затегнување на ременот (*) | ✓ | | | | | |
| Запченици и перничина (*) | | | | | ✓ | |

(*)Работа што треба да ја изведе застапникот или специјализиран центар за сервисирање

7.4. ОДЛОЖУВАЊЕ НА МАЛИОТ МОТОРЕН ПЛУГ НА ПОДОЛГ ПЕРИОД

Ако малиот моторен плуг треба да се одложи на подолг период, треба да се преземат следните мерки за да се избегнат рѓосување и ерозија.

1. Запечатете и одложете го моторот на бензин како што е посочено во прирачникот за моторот на бензин.
2. Искриете ги нечистотијата и калта од површината.
3. Испразнете го средството за подмачкување од лежиштето со преносот и наполнете ново средство.
4. Нанесете масло против корозија на необоените делови на површината од неалуминиумска легура.
5. Чувајте го производот на сигурно, суво и затворено место со добро проветрување.
6. Складирајте ги алатите, сертификатот за квалитет и упатството за работа што се доставуваат со машината.

7.5. ТРАНСПОРТ

За транспорт на машината се користи вилушкар. Вилушката треба да биде што е можно повеќе отворена и вметната помеѓу палети. Тежината на машината е наведена на ознаката од производителот заедно со другите

технички информации. Култиваторот може да се транспортира до определено место со помош на преносното тркало (Fig. 1 part. 3). Исклучете ја машината пред да ја транспортирате.

8. РЕШАВАЊЕ ПРОБЛЕМИ

Ако моторот не може да се запали, проверете:

1. дали прекинувачот за моторот е на ON;
2. дали има доволно средство за подмачкување во машината;
3. дали вентилот за горивото е на ON;
4. дали има гориво во резервоарот;
5. дали горивото стасува до карбураторот. За да провери, корисникот може да ја разлабави навртката за празнење на карбураторот и да го постави вентилот за гориво на ON.



Внимание!

Ако тече од карбураторот, извадете го веднаш и оставете го да се исуши пред да ја проверите свеќичката за палење или запалете го моторот бидејќи истеченото гориво и испарувањата може да предизвикаат пожар.

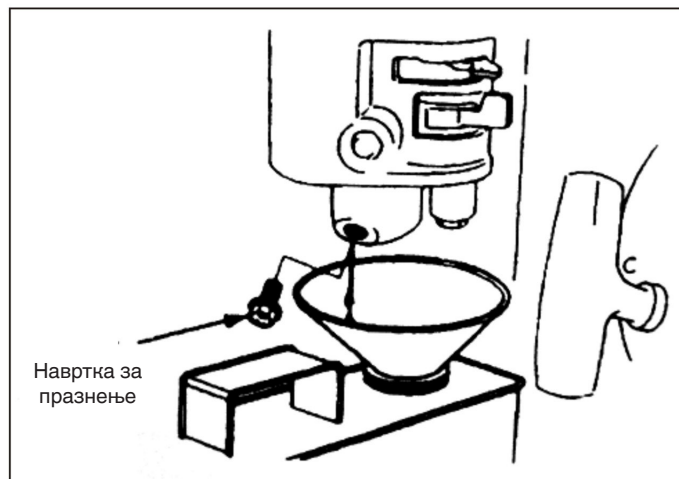

6. дали свеќичката за палење искри.
 - a) Извадете го капачето на свеќичката за палење, исчистете ја нечистотијата и наместете ја свеќичката.
 - b) Ставете го капачето за свеќичката за палење врз неа.
 - c) Поврзете го металниот дел на свеќичката за палење за главата на моторот. Внимателно повлечете го јажето за палење за да проверите дали се појавуваат искри. Ако има, поставете ја свеќичката за палење и запалете го моторот.
7. Ако моторот и понатаму не пали, однесете го да го поправат во овластен сервис.

NL - VERTALING VAN DE ORIGINELE INSTRUCTIES

INDEX

| | |
|--|-----------|
| 1. VEILIGHEIDSNORMEN | 2 |
| 1.1. TRAINING..... | 2 |
| 1.2. VOORBEREIDING..... | 2 |
| 1.3. BEDRIJF..... | 2 |
| 1.4. REPARATIE, ONDERHOUD EN STALLING..... | 3 |
| 2. VEILIGHEIDSSYMBOLLEN | 3 |
| 3. KORTE INTRODUCTIE TOT DE MOTORHAKFREES | 4 |
| 3.1. BELANGRIJKSTE TECHNISCHE PARAMETERS..... | 4 |
| 3.2. DELEN EN BELANGRIJKSTE COMPONENTEN VAN DE MOTORHAKFREES..... | 4 |
| 4. WERKING VAN DE MOTORHAKFREES | 5 |
| 4.1. GEWONE CONTROLES..... | 5 |
| 4.2. AFSTELLINGEN VAN DE MOTORHAKFREES..... | 6 |
| 5. START | 10 |
| 5.1. HOE DE MACHINE STARTEN..... | 10 |
| 5.2. HOE DE MOTOR STOPPEN..... | 11 |
| 6. ONDERHOUD VAN DE BENZINEMOTOR | 12 |
| 6.1. VERVERSING MOTOROLIE..... | 13 |
| 6.2. ONDERHOUD LUCHTFILTER..... | 13 |
| 6.3. ONDERHOUD VAN DE BOUGIE..... | 14 |
| 6.4. AFSTELLING VAN DE CARBURATOR BIJ STATIONAIR TOERENTAL..... | 15 |
| 7. ONDERHOUD VAN HET FILTER | 16 |
| 7.1. INLOPEN..... | 16 |
| 7.2. TECHNISCH ONDERHOUD VAN DE MOTORHAKFREES..... | 16 |
| 7.3. TECHNISCHE ONDERHOUDSTABEL VAN DE MINI-MOTORHAKFREES (HET ITEM GEMARKEERD MET ✓ MOET GESERVICED WORDEN)..... | 17 |
| 7.4. LANGDURIGE OPSLAG VAN DE MINI-MOTORHAKFREES..... | 17 |
| 7.5. TRASPORT..... | 17 |
| 8. PROBLEEMOPLOSSING | 18 |



Let op!

Let vooral op de volgende informatie:

Lees deze werk- en onderhoudshandleiding zorgvuldig door voordat u met de werkzaamheden begint en volg de handleiding tijdens het werk. Als u werkt in overeenstemming met de handleiding, zal de door ons bedrijf ontworpen frees veilig en betrouwbaar werken zonder de apparatuur te beschadigen en zonder ernstig persoonlijk letsel te veroorzaken. Het niet naleven van de handleiding kan leiden tot ernstige schade of letsel aan de apparatuur of aan uw persoon.

OPMERKING: Als er problemen zijn met de machine, of als u twijfels hebt over de werking, neem dan contact op met de plaatselijke dealer van het bedrijf.

1. VEILIGHEIDSNORMEN

1.1. TRAINING

- a) Lees de gebruikershandleiding aandachtig door. Maak uzelf vertrouwd met de juiste manier om de machine te bedienen. Leer hoe u de machine kunt stoppen en hoe u de bedieningselementen snel kunt uitschakelen.
- b) Het is ten strengste verboden om kinderen de machine te laten gebruiken! Volwassenen mogen de machine alleen gebruiken na zorgvuldige lezing van de handleiding!
- c) Zorg ervoor dat er zich geen andere personen of dingen, vooral kinderen of dieren, met een potentieel veiligheidsrisico in het werkgebied bevinden.

1.2. VOORBEREIDING

- a) Controleer het werkgebied grondig en verwijder alle vreemde voorwerpen.
- b) Zet de hendel in neutraal voordat u de motor start.
- c) Gebruik de machine niet zonder geschikte kleding. Als het werkgebied een gladde ondergrond heeft, draag dan antislipschoenen om uw stabiliteit te verbeteren.
- d) Ga voorzichtig om met licht ontvlambare brandstof! Let op de volgende regels:
 - 1) Gebruik een geschikte container om brandstof op te slaan.
 - 2) Vul de tank nooit wanneer de motor draait of heet is.
 - 3) Let altijd goed op bij het buitenshuis vullen van de tank. Probeer de tank nooit binnenshuis te vullen.
 - 4) Draai voor het starten van de machine de tankdop vast en verwijder de brandstofresten.
- e) Probeer nooit afstellingen uit te voeren terwijl de motor draait!
- f) Voor elke handeling of werkzaamheden aan de machine, zoals voorbereiding en onderhoud, is het dragen van een veiligheidsbril verplicht.

1.3. BEDRIJF

- a) Bij het starten van de motor moet de schakelhendel in neutraal staan. Benader/plaats handen en voeten niet onder de draaiende delen.
- b) Let bij het bedienen/rijden over een geplaveide straat, stoep of snelweg op de verkeersomstandigheden om mogelijke gevaren te identificeren! Het is ten strengste verboden om mensen te vervoeren!
- c) Als de machine vreemde voorwerpen raakt, stop dan onmiddellijk de motor en controleer zorgvuldig of de motorhakfrees beschadigd is. Als de machine beschadigd is, repareer deze dan voordat u het werk hervat.
- d) Let altijd op de omgevingsomstandigheden om uitglijden of vallen te voorkomen.
- e) Als de machine abnormaal trilt, stop dan onmiddellijk de motor! Identificeer de oorzaak: Abnormale trillingen duiden meestal op een storing.
- f) Schakel altijd de motor uit voordat u de werkplek verlaat om tussen de messen vastzittende voorwerpen te repareren, af te stellen, te controleren of te verwijderen!
- g) Als de machine onbeheerd wordt achtergelaten door de bediener, neem dan alle noodzakelijke preventieve maatregelen, zoals het loskoppelen van de aandrijfjas, het neerlaten van de accessoires, het in neutraal zetten van de starthendel en het afzetten van de motor.
- h) Alvorens de machine te reinigen, te repareren of te controleren, moet de bediener de motor uitschakelen en ervoor zorgen dat de bewegende delen stil staan.
- i) Motoremissies zijn schadelijk. Gebruik de machine niet binnenshuis!
- j) Gebruik de motorhakfrees nooit zonder geschikte beschermingsmiddelen, zonder omhulsels of andere beschermingsmiddelen!
- k) Houd de machine tijdens het gebruik uit de buurt van kinderen of huisdieren.

- l) Overbelast de machine niet met een te grote bewerkingsdiepte of een te hoge snelheid.
- m) Gebruik de machine niet met hoge snelheid op een gladde weg. Wees voorzichtig bij het achteruit rijden!
- n) Laat niemand in de buurt van de draaiende machine komen.
- o) Alleen door de fabrikant goedgekeurde accessoires en uitrusting (zoals contragewicht) mogen gebruikt worden.
- p) Gebruik de motorhakfrees nooit als het zicht beperkt is of de lichtomstandigheden onvoldoende zijn.
- q) Wees voorzichtig bij het losmaken van harde grond, aangezien de messen vast kunnen komen te zitten in de grond, waardoor de machine naar voren geslingerd wordt. Mocht dit gebeuren, laat dan het stuur los en probeer de machine niet te besturen.
- r) Gebruik de motorhakfrees nooit op steile hellingen.
- s) Zorg ervoor dat u de machine niet kantelt wanneer u op hellend, bergopwaarts of bergafwaarts terrein rijdt.

1.4. REPARATIE, ONDERHOUD EN STALLING

- a) Houd de machine, apparaten en toebehoren, inclusief de accu, in veilige werkomstandigheden. Koppel indien mogelijk de accu los voordat u de machine opbergt om te voorkomen dat deze bevroest en laad hem indien nodig gedeeltelijk op.
- b) Controleer met vooraf bepaalde tussenpozen of de schroeven op de snijgereedschappen, motor, enz. voldoende zijn bevestigd om een veilige werking van de machine te garanderen.
- c) Houd de machine binnen en altijd uit de buurt van vlammen. Laat de motor afkoelen voordat u de machine opbergt.
- d) Als de motorhakfrees lange tijd stil blijft staan, is het belangrijk om de handleiding te bewaren.
- e) Repareer de machine alleen als u over het juiste gereedschap en de juiste handleiding beschikt om de machine te demonteren, monteren en repareren.

2. VEILIGHEIDSSYMBOLEN

Als u geen aandacht besteedt aan de volgende symbolen, kunt u ernstig letsel oplopen. Lees aandachtig de symbolen in de handleiding en de veiligheidsvoorschriften.

Als de symbolen losraken of onleesbaar zijn, neem dan contact op met uw dealer om ze te laten vervangen.

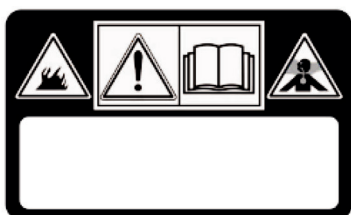

LET OP!

Lees de instructies voordat u de machine gebruikt

GEVAAR! De motoren stoten koolmonoxide uit.

GEVAAR! De brandstof is ontvlambaar en explosief.

LET OP!

GEVAAR! Op afstand houden van hete oppervlakken.

GEVAAR! Handen en voeten uit de buurt van draaiende onderdelen houden.

GEVAAR! Het werkgebied vrij houden van mensen, kinderen en dieren.

GEVAAR! Draaiende rotor. Altijd uit de buurt van de messen blijven

3. KORTE INTRODUCTIE TOT DE MOTORHAKFREES

3.1. BELANGRIJKSTE TECHNISCHE PARAMETERS

| | |
|-------------------------------------|------------------------|
| Vermogen | 3,5 kW |
| Toeren motor | 3300 min ⁻¹ |
| Start | Pull-start |
| Netto/bruto gewicht | 62.5 kg |
| Breedte grondbewerking | 82 cm |
| Diepte grondbewerking | ≥10 cm |
| Werksnelheid | 0,1 ~ 0,3 m/s |
| Aandrijving | Met riem en ketting |
| Rotatiesnelheid | 120 rpm |
| Gemeten geluidsvermogeniveau | 95.21 dB (A) |
| Onzekerheid | 2.0 dB (A) |
| Gegarandeerd geluidsvermogeniveau | 97 dB (A) |
| Geluidsdruk niveau | 75.21 dB (A) |
| Onzekerheid | 1.46 dB (A) |
| Trillingen doorgegeven aan het hand | < 2.5 m/s ² |
| Onzekerheid | 2.0 m/s |

3.2. DELEN EN BELANGRIJKSTE COMPONENTEN VAN DE MOTORHAKFREES

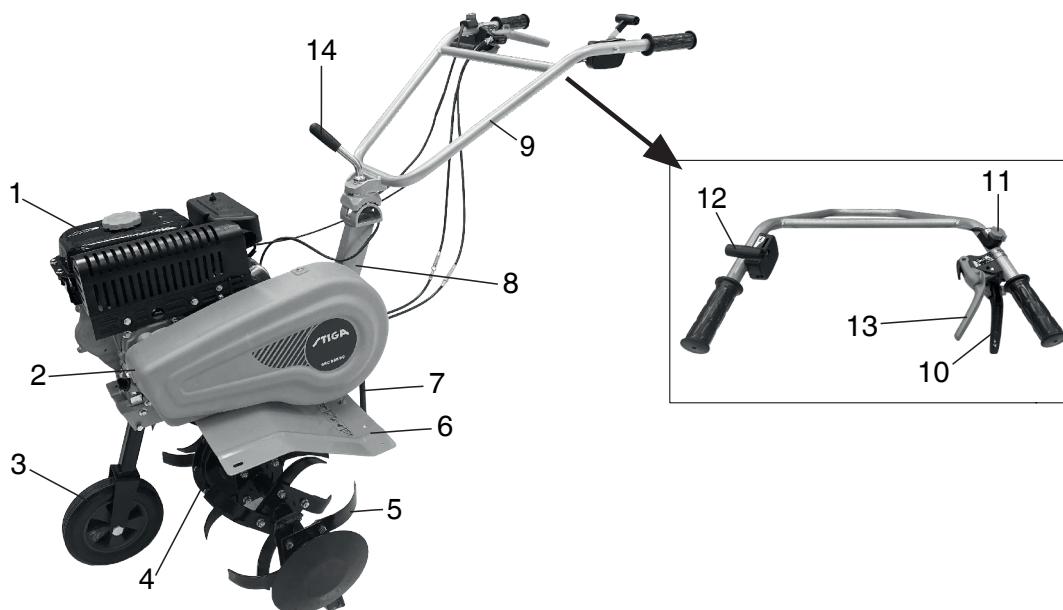

Afbeelding 1

- | | | |
|-------------------------------|----------------------------|------------------------|
| 1. Benzinemotor | 2. Bescherming riem | 3. Hulpwiel |
| 4. Reductiekast | 5. Frees | 6. Carter |
| 7. Diepteslof | 8. Staaf | 9. Hendel |
| 10. Koppelingshendel, vooruit | 11. Hendel ont koppeling | 12. Versnellingshendel |
| 13. Versnellingshendel | 14. Systeem hoogteregeling | |

4. WERKING VAN DE MOTORHAKFREES

Voordat elke motorhakfrees de fabriek verlaat, wordt deze eerst ingereden. De bediener moet wel alle mechanismen van de machine controleren en afstellen voor gebruik.

4.1. GEWONE CONTROLES

1. Controleer de olie van de motor



Let op!

De motor moet gevuld zijn met 0,6 liter motorolie. Als het oliepeil lager is wanneer de bediener de motor gebruikt, zal deze ernstig worden beschadigd.



Let op!

Gebruik schone, hoogwaardige olie voor viertaktmotoren. Het gebruik van onzuivere olie of een ander type motorolie zal de levensduur van de motor verkorten.

- Plaats de motor in een horizontale positie
- Draai de peilstok los en veeg hem schoon (zie Afb. 2).
- Steek de peilstok in de olievlopening (raak de schroefdraad niet)
- Trek de peilstok eruit om het oliepeil te controleren. Als het binnen de gemarkeerde straal van de staaf valt, is het goed.
- SAE15W -40 motorolie is een algemeen smeermiddel en is geschikt voor de meest voorkomende omgevingstemperaturen (Zie tabel 1).

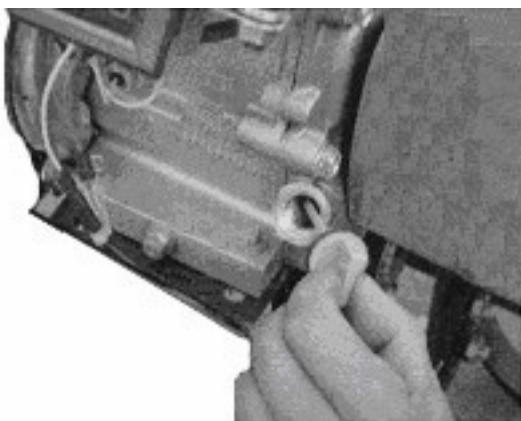

Afbeelding 2

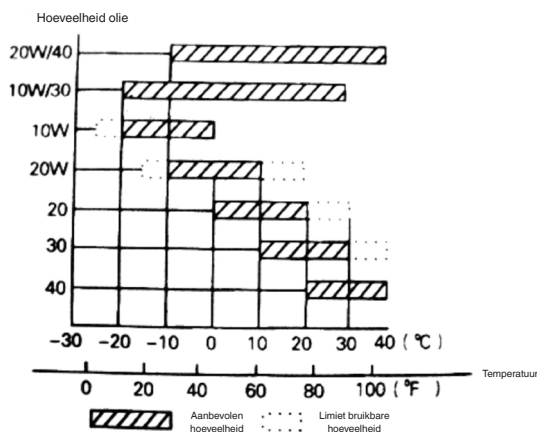

Tabel 1

2. Controleer het smeermiddel in de reductiekast
 - Plaats de motorhakfrees op een horizontaal oppervlak en verwijder de dop (zie Afb. 4).
 - Het wordt aanbevolen om elke 50 uur geschikt smeermiddel aan de reductiekast toe te voegen.
 - Het aanbevolen smeermiddel is vet op calciumbasis.

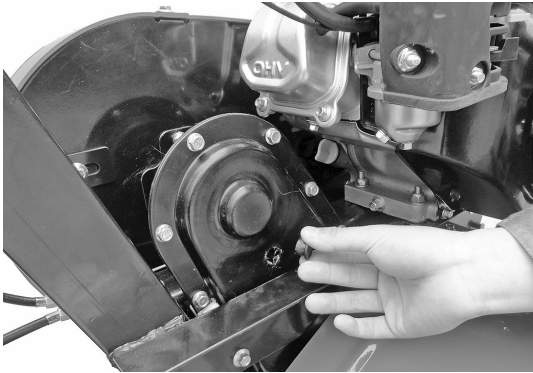

Afbeelding 4

3. Controle luchtfilter



Let op!
Probeer de motor niet te starten zonder het luchtfilter, anders verslijt de motor sneller.

4.2. AFSTELLINGEN VAN DE MOTORHAKFREES

1. Afstelling van de hendels:

Opmerking: Voordat u de hoogte van het stuur afstelt, moet u de machine horizontaal op een vlakke ondergrond plaatsen om onbedoeld vallen te voorkomen.

- Draai de hendelafsteller los en selecteer het gat in de geschikte positie. Stel de dwarsstang van de hendels af op de hoogte van het middel van de bediener en draai vervolgens aan de afsteller om hem strakker te maken (zie Afb. 5).
2. Afstelling van de diepte van de grondbewerking:
 - Pas de grondbewerkingsdiepte aan door de slofdiepte aan te passen. Met name door de hendel omlaag te brengen neemt de grondbewerkingsdiepte toe, door de hendel omhoog te brengen neemt de grondbewerkingsdiepte af. (Zie Afb. 6).

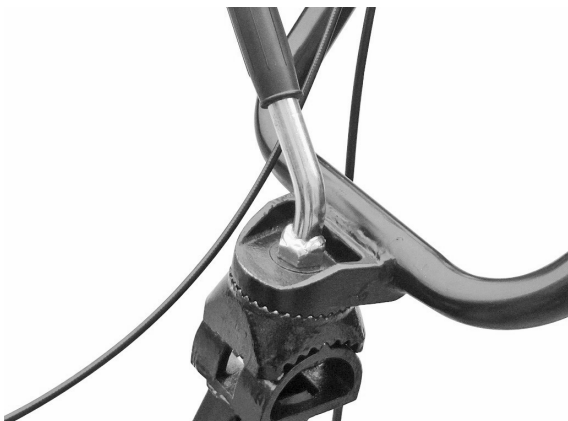

Afbeelding 5

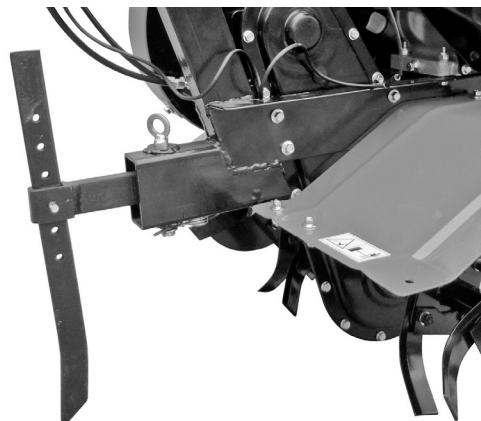

Afbeelding 6

3. Afstelling en gebruik van de koppeling:

Opmerking: Verlaag het motortoerental voordat u de koppeling gebruikt.

- Door de koppeling in en uit te schakelen, kan de bediener het motorvermogen regelen.
- Wanneer de bediener de koppelingshendel ingedrukt houdt, wordt de koppeling ingeschakeld, wordt stroom naar de motor van de motorhakfrees overgebracht en beginnen de messen te draaien (Zie Afb. 7).

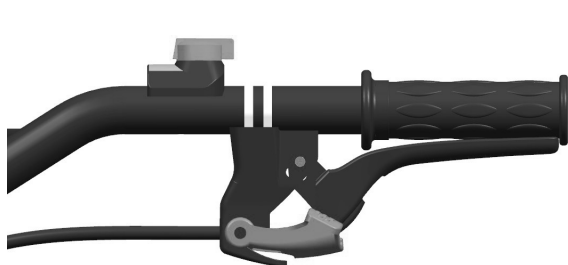

Afbeelding 7



Afbeelding 8

- Wanneer de bediener de koppelingshendel loslaat, wordt de koppeling uitgeschakeld, er wordt geen stroom naar de motor van de motorhakfrees overgebracht en stoppen de messen met draaien (Zie Afb. 8).

Opmerking: Voordat u de hoogte van het stuur afstelt, moet u de machine horizontaal op een vlakke ondergrond plaatsen om onbedoeld vallen te voorkomen.

- Controleer eerst de spanning van de koppelingskabel. Normaal gesproken moet de kabel een speling hebben van 4-8 mm; zo niet, draai dan de bevestigingsmoer los en stel de kabel af. Draai na de afstelling de borgmoer vast (Zie Afb. 9).
- Indien nodig kan de bediener de motor starten om te controleren of de koppeling goed in- en uitschakelt.

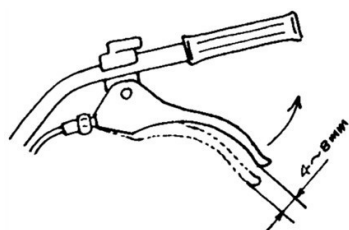

Afbeelding 9

4. Aanpassing riemspanning:

- Als de riemspanning buiten de normale spanningslimieten ligt, moet deze worden afgesteld. Draai de 4 moeren van de motor los (Zie Afb. 10 en 11).
- Na het losdraaien van de vier motormoeren, als de riem te los zit, duwt u de motor naar voren; als de riem te strak is, duwt u de motor terug totdat de riemspanning binnen de normale limieten is. Draai tenslotte de moeren van de motor en de verbindingsplaat vast (Zie Afb. 12).

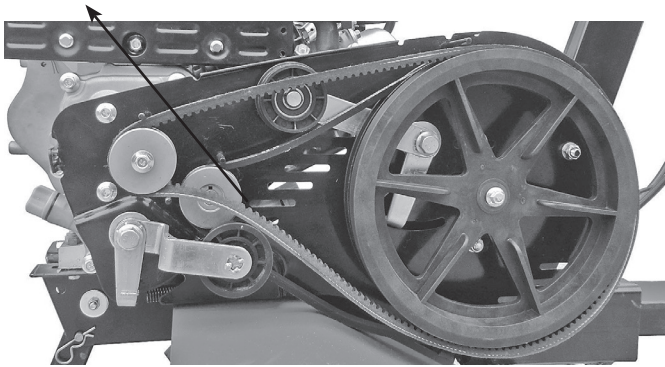

Afbeelding 10
Moeren motor

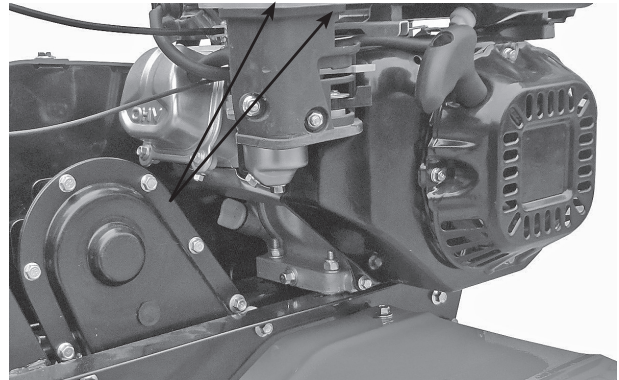

Afbeelding 11
Moeren motor

5. Afstelling van de versnellingskabel:

- Normale snelheid: 1800 ± 100 rpm; hoge snelheid: 3000 ± 50 rpm. De snelheid kan worden aangepast met behulp van een toerenteller.
- Regelmodus en snelheidsregeling. Afstelling van de versnellingskabel

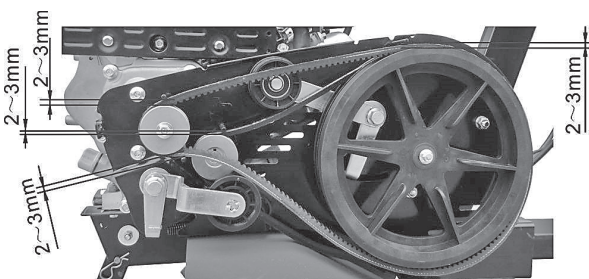

Afbeelding 12



Afbeelding 13
Versnellingshendel

- Draai de gashendel op de hendel onbelast naar maximaal en controleer of de toerenteller een snelheid aangeeft tussen 3600 ± 50 rpm. Draai vervolgens de hendel naar stationair en controleer of de toerenteller een snelheid van 1800 ± 100 rpm aangeeft.
- Als het door de toerenteller aangegeven toerental niet binnen de aangegeven limieten ligt, moet de motor worden afgesteld.

Om de motor af te stellen:

- a) Controleer of de aansluitingen van de versnellingskabel los zitten of doorgesneden zijn. Zo ja, draai ze dan weer vast.
 - b) Draai de gashendel op de hendel naar maximaal onbelast en matig de snelheid door de moeren van het mechanisme van de versnelling van de motor de juiste stand te zetten.
 - c) Na vele uren werk kan de bediener de moeren van de versnellingskabel afstellen om de motor af te stellen.
6. Gebruik de achteruitversnellingshendel:



Let op!
Verlaag het motortoerental voordat u de hendel van de achteruitversnelling gebruikt.

- Door de achteruitversnellingshendel in en uit te schakelen, kan de bediener het motorvermogen regelen.
- Wanneer de bediener de koppelingshendel ingedrukt houdt, wordt de koppeling ingeschakeld, wordt stroom naar de motor van de motorhakfrees overgebracht en beginnen de messen te draaien (Zie Afb. 14).



Afbeelding 14



Afbeelding 15

- Wanneer de bediener de koppelingshendel loslaat, wordt de koppeling uitgeschakeld, er wordt geen stroom naar de motor van de motorhakfrees overgebracht en stoppen de messen met draaien (Zie Afb. 15).

Opmerking: Als u de achteruitversnellingshendel gebruikt, moet u veilig werken. Onjuiste afstelling van de koppelingkabel brengt normaal gebruik van het product in gevaar.

7. Afstelling van het hulpwiel:

- Stel het hulpwiel van de motorhakfrees in op de positie die wordt getoond in Afb. 15 wanneer u op de weg rijdt.
- Stel het hulpwiel van de motorhakfrees in op de positie die wordt getoond in Afb. 16 wanneer u op een veld rijdt.

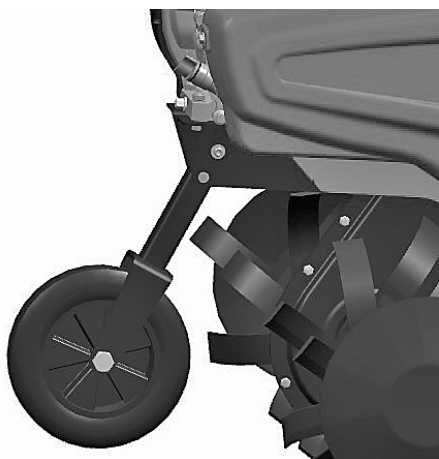

Afbeelding 15

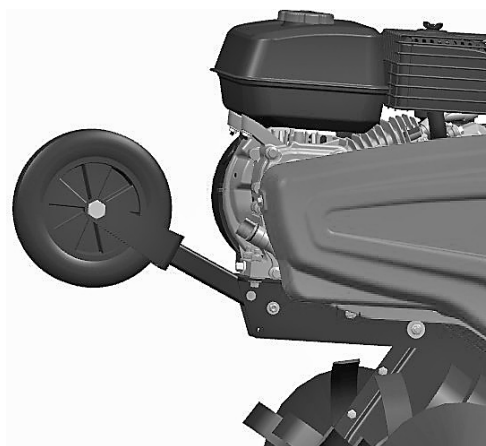

Afbeelding 16

5. START

5.1. HOE DE MACHINE STARTEN



Let op!

Voordat u de motor start, moet de schakelhendel in de neutraalstand staan. De koppelingshendel moet losgelaten zijn.

1. Zet de chokehendel op CLOSE (gesloten).

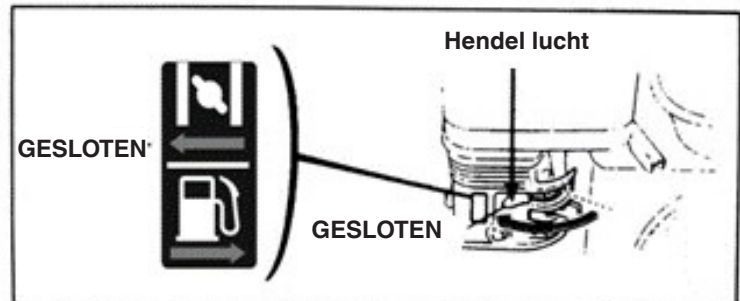

2. Draai de gashendel iets naar volle snelheid.

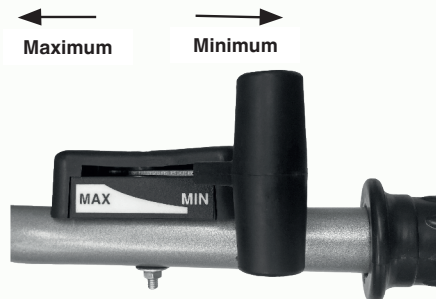

3. Zet de motorschakelaar op ON (open).

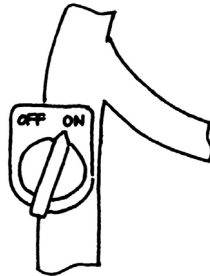

Trek lichtjes aan de startkabel totdat u weerstand voelt en trek deze vervolgens snel en krachtig naar buiten.

Laat de hendel niet plotseling los, deze kan terugveren en de motor raken en beschadigen. Om deze los te zetten, schuift u hem langzaam langs de startkabel.

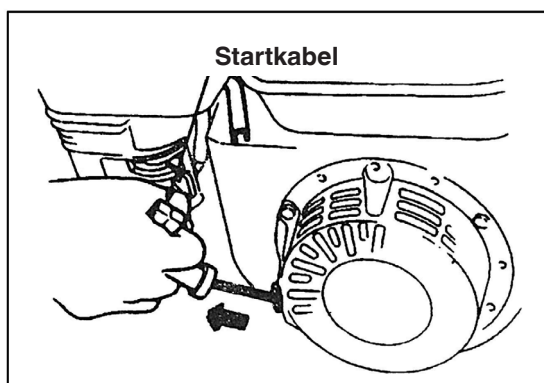

- Nadat de motor is opgewarmd, duwt u de chokehendel iets naar OPEN (open).

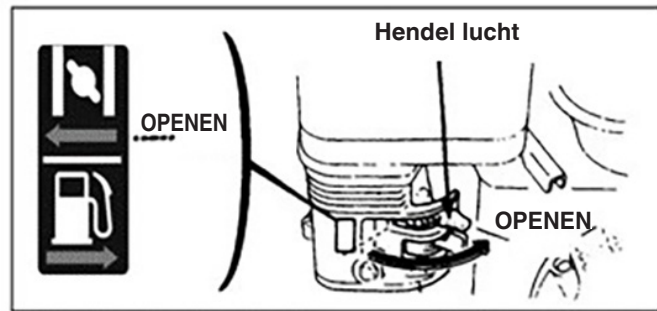

- Gebruik de gashendel (of hendel van de vlinderklep) om het motortoerental op het gewenste niveau in te stellen.

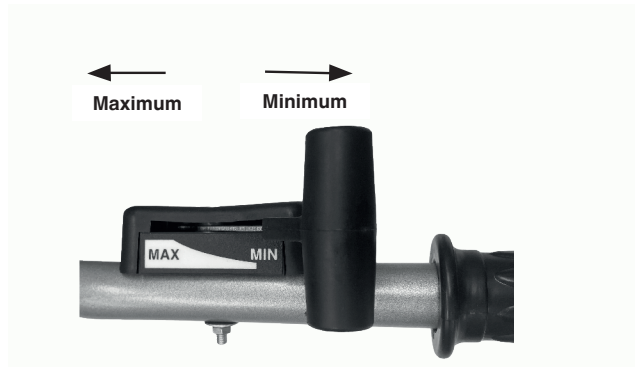

5.2. HOE DE MOTOR STOPPEN

- In een noodgeval kan de motor worden gestopt door de motorschakelaar direct op OFF te zetten.
- Onder normale omstandigheden, stopt u de motor met de volgende stappen:

- Duw de gashendel naar het minimum.

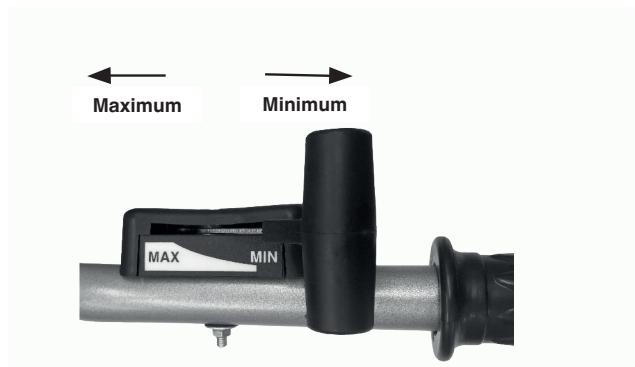

- Zet de motorschakelaar op OFF.

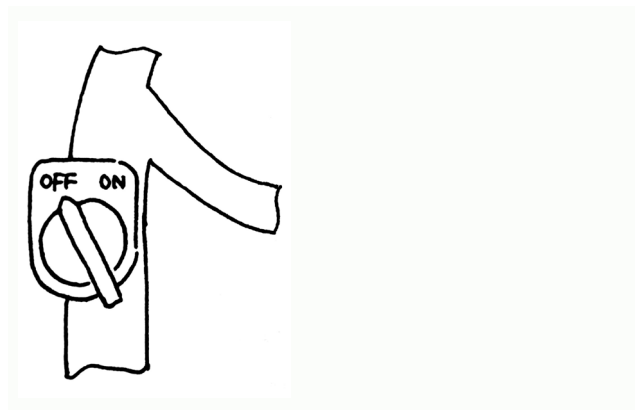

6. ONDERHOUD VAN DE BENZINEMOTOR



Let op!

- Stop de motor voor onderhoud.
- Om onbedoeld starten van de motor te voorkomen, zet u de motorschakelaar op OFF (stationair) en verwijdert u de bougiekabel.
- Inspectie en onderhoud van de motor mag alleen worden uitgevoerd door een geautoriseerde dealer, tenzij de gebruiker zelf over het voor inspectie en onderhoud geschikte gereedschap en materiaal beschikt en in staat is de motor te repareren en te onderhouden.

Opmerking: Om goede motorprestaties te behouden, moet deze regelmatig worden gecontroleerd en afgesteld. Regelmatig onderhoud garandeert een lange levensduur van het product. De volgende tabel beschrijft de vereiste onderhoudsintervallen en de te onderhouden componenten.

| Onderhoudscyclus Maandelijks. Voor werkelijke gebruiksuren, indien minder dan een maand. | | Da- ge- lijks ge- bruik | Na de eerste maand/na 20 uren | Elk seizoen/ om de 50 uren | Om de 6 maand/om de 100 uren | Jaarlijks/om de 300 uren |
|--|--------------------------|-------------------------------------|--|----------------------------------|------------------------------------|-----------------------------|
| | | | | | | |
| Motorolie | Controle oliepeil | ● | | | | |
| | Verversing olie | | ● | | ● | |
| Smeermiddel in de reductiekast (aanwezig op sommige modellen) | Controle smeermiddel | ● | | | | |
| | Bijvoegen smeermiddel | | ● | ● | | |
| Luchtfiler | Controle | ● | | | | |
| | Reiniging | ● | | | | |
| Bougie | Controle en reiniging | | | | ● | |
| Vonkenvanger (optioneel) | Reiniging | | | | ● | |
| Brandstoftank en filter | Reiniging | | | ● | | |
| Luchtklep | Controle/ regeling | | | | | ● |
| Leiding brandstof | Controle | | Om de twee jaar (indien nodig vervangen) | | | ● |

Opmerking:

1. Verhoog de onderhoudsfrequentie als de machine in stoffige omstandigheden gebruikt wordt.
2. De gebruiker kan de motor niet demonteren tenzij hij over het juiste gereedschap en mechanische reparatievaardigheden beschikt.

6.1. VERVERSING MOTOROLIE

Tap de motorolie af na het opwarmen van de motor om een snelle en volledige olieafvoer te garanderen.

- Draai de motoroliepeilstok en de olieaftapmoer los om de motorolie af te tappen.
- Schroef de olieaftapmoer weer vast en draai deze vast.
- Vul de motor met de voorgeschreven olie en controleer het oliepeil.
- Plaats de oliepeilstok terug.
- Het volume van de motorolie moet 0,6 lt zijn.

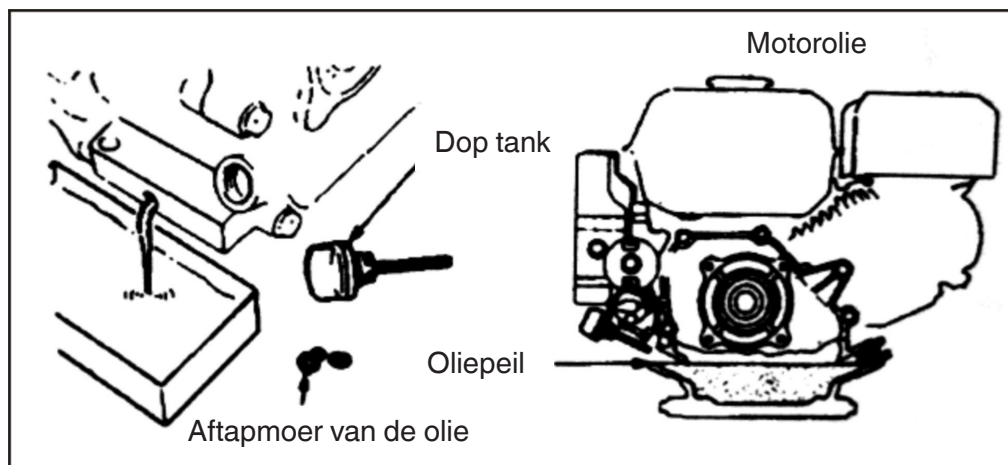

6.2. ONDERHOUD LUCHTFILTER

Een vuil luchtfilter blokkeert de doorgang van lucht naar de carburator. Om defecten aan de carburator te voorkomen, moet het luchtfilter regelmatig worden onderhouden. Als de motor in een stoffige omgeving moet werken, verhoog dan de onderhoudsfrequentie.



Let op!
Gebruik nooit benzine of reinigingsmiddelen met een laag brandpunt om het luchtfilter te reinigen, aangezien dit brand kan veroorzaken.

ONDERHOUD LUCHTFILTER

Reinig elke 50 uur (of elke 10 uur in bijzonder stoffige gebruiksomstandigheden) in een speciaal oplosmiddel en laat drogen, dompel het vervolgens in schone motorolie tot het vol is, en wring tenslotte de overtollige olie uit.

Opmerking: Probeer nooit de motor te starten zonder het luchtfilter. Dit kan leiden tot snelle motorslijtage.

- Demonteer de vleugelmoer en het luchtfilterhuis en verwijder het filterelement.
- Gebruik een niet-brandbare reiniger of reiniger met een hoog vlampunt om het filterelement te reinigen en te laten drogen.
- Dompel het filterelement in de motorolie en veeg vervolgens de overtollige olie weg.
- Vervang het filterelement en het luchtfilterhuis.

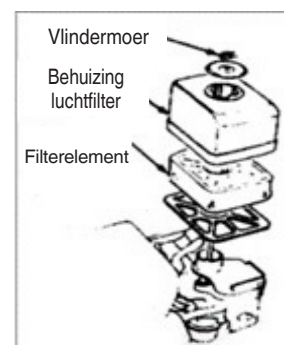

6.3. ONDERHOUD VAN DE BOUGIE

Opmerking: Gebruik nooit een bougie met een onjuist warmtebereik. Om een normale start van de motor te garanderen, moet de afstand tussen de bougies geschikt en vrij van afzettingen zijn.

- Gebruik een speciale dopsleutel om de bougie los te maken

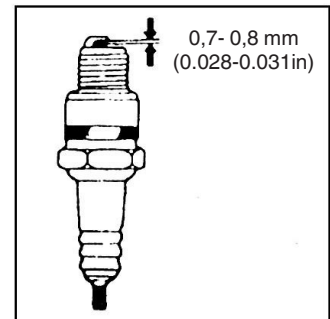
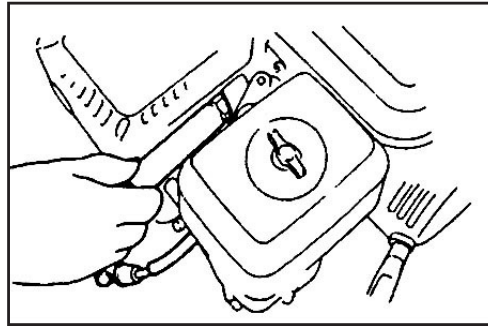
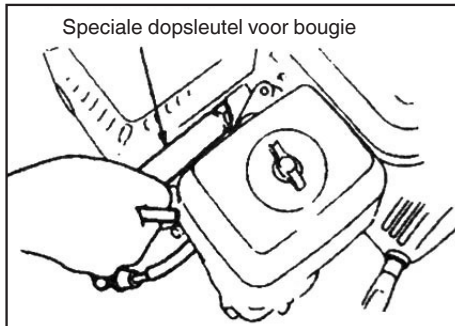

Let op!

- Als de motor net is afgeslagen, is de knalpot erg heet. Blijf uit de buurt van hoge temperaturen om brandwonden te voorkomen.
- Controleer de bougie. Als deze versleten is of de isolatie gebarsten of beschadigd is, vervang ze dan; als er teveel koolstofafzettingen zijn, gebruik dan een staalborstel om ze schoon te maken.
- Gebruik een diktemeter om de elektrodenafstand van de bougie te meten: de juiste waarde moet tussen 0,70 en 0,80 mm liggen.
- Controleer of de bougie in goede staat is. Gebruik uw hand om de bougie in te draaien om beschadiging van de schroefdraad te voorkomen.
- Nadat u de bougie er helemaal in heeft gedraaid, gebruikt u een speciale dopsleutel om de bougie en de onderste ring vast te draaien.

Opmerking: Als de bougie nieuw is, draait u de bougie nog een halve slag vast nadat u de ring stevig hebt ingedrukt.

Als de bougie gebruikt is, draait u deze 1/8-1/4 slag vast nadat u de ring stevig hebt ingedrukt.

De bougie moet goed worden vastgedraaid, anders wordt hij warm en kan de motor beschadigd raken.



Let op!

Als de motor net is afgeslagen, is de knalpot erg heet. Werk niet aan de motor voordat deze is afgekoeld.

Opmerking: De vonkenvanger moet om de 100 uur worden onderhouden om efficiënt te kunnen werken.

- Draai twee 4 mm schroeven van de uitlaatpijp los en verwijder deze.
- Draai de vier schroeven van 5 mm van de knalpotbescherming los om de knalpotbescherming los te maken.
- Draai de 4 mm schroeven van de vonkenvanger los om deze van de knalpot te verwijderen.
- Gebruik een borstel om koolstofafzettingen te verwijderen van het goed gemaasde scherm van de vonkenvanger.

Opmerking: De vonkenvanger mag geen barsten of beschadigingen vertonen. Vervang anders de vonkenvanger.

6.4. AFSTELLING VAN DE CARBURATOR BIJ STATIONAIR TOERENTAL

- Start de motor om deze op te warmen naar de normale temperatuur.
- Wanneer de motor stationair draait, stelt u de buitenste gasklepschroef af om het normale stationaire toerental in te stellen.

Normaal stationair toerental 1800 ± 150 rpm

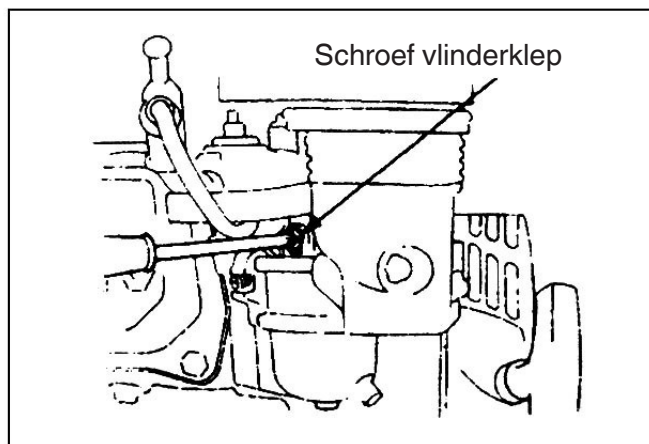

7. ONDERHOUD VAN HET FILTER

Door slijtage door starten, gebruik van de koppeling en lastwisselingen kunnen de moeren van de motorhakfrees losraken. Componenten kunnen slijten door het lage vermogen van de benzinemotor, het hoge brandstofverbruik en andere storingen die het gebruik van de motorhakfrees in gevaar kunnen brengen. Om deze mogelijkheden te beperken is strikt en regelmatig onderhoud van de motorhakfrees noodzakelijk, zodat deze technisch in goede staat kan blijven en een langere levensduur heeft.

7.1. INLOPEN

1. Raadpleeg de handleiding voor informatie over het inlopen van de benzinemotor.
2. Een nieuwe of gebruikte motorhakfrees moet een uur onbelast draaien, daarna nog eens 9 uur, om uiteindelijk weer normaal te kunnen werken.

7.2. TECHNISCH ONDERHOUD VAN DE MOTORHAKFREES



Let op!

Vooraleer eender welke controle, reiniging of ingreep voor onderhoud/afstelling op de machine uit te voeren:

- Stop de machine en zet de motor stil.
 - Verzekert u ervan dat alle bewegende delen stil staan.
 - Wacht tot de motor afgekoeld is.
1. Ploegenonderhoud (voor en na elke shift):
 - a) Luister en observeer voor abnormale verschijnselen zoals lawaai, oververhitting, losse moeren, enz.
 - b) Controleer op olie lekkage uit de benzinemotor.
 - c) Controleer of het oliepeil van de benzinemotor zich tussen de bovenste en onderste markeringen van de peilindicator bevindt.
 - d) Verwijder vuil, modder, gras en olievlekken op de machine of de accessoires onmiddellijk.
 - e) Houd registers bij van de landbouwactiviteiten.
 2. Onderhoud eerste niveau (om de 150 werkuren):
 - a) Voer elke onderhoudsstap voor elke ploeg uit.
 - b) Reinig de reductiekast en vervang het smeervet
 3. Onderhoud tweede niveau (om de 800 werkuren):
 - a) Voer elke onderhoudsstap uit voor 150 werkuren.
 - b) Controleer de tandwielen en lagers. Vervang deze indien ze erg versleten zijn.
 - c) Als een van de onderdelen of componenten van de motorhakfrees, zoals de frezen of moeren, beschadigd zijn, vervang deze dan!
 4. Reparaties en technische controles (elke 1500-2000 werkuren):
 - a) Laat de hele machine demonteren bij een plaatselijke dealer die geautoriseerd is voor reiniging en inspectie. Als een van de onderdelen of componenten erg versleten is, vervang of repareer ze dan.
 5. De reparatie en het onderhoud van de benzinemotor moet volgens de handleiding uitgevoerd worden.

7.3. TECHNISCHE ONDERHOUDSTABEL VAN DE MINI-MOTORHAKFREES

(HET ITEM GEMARKEERD MET ✓ MOET GESERVICED WORDEN)

| Bedrijfsinterval Type onderhoud | Da-ge-lijks | Na 8 uur werken bij tussenbelasting | Na de eerste maand/na 20 uren | Na de derde maand/na 150 uren | Jaarlijks/om de 1.000 uur | Om de 2 jaar of 2.000 uren |
|--|-------------|-------------------------------------|-------------------------------|-------------------------------|---------------------------|----------------------------|
| Controle en aandraaien schroeven en moeren | ✓ | | | | | |
| Controle en toevoeging nieuwe motorolie | ✓ | | | | | |
| Reiniging en verversing motorolie | | (Eerste keer) | (Tweede keer) | ✓(derde keer en erna) | | |
| Controle olie lekkages | ✓ | | | | | |
| Reiniging vuil, gras en olievlekken | ✓ | | | | | |
| Probleemoplossing | ✓ | | | | | |
| Afstelling bedieningsonderdelen | ✓ | | | | | |
| Spanning riem (*) | ✓ | | | | | |
| Tandwielen en lagers (*) | | | | | ✓ | |

(*) Handelingen die door uw Verkoper of door een gespecialiseerd Centrum moeten uitgevoerd worden.

7.4. LANGDURIGE OPSLAG VAN DE MINI-MOTORHAKFREES

Als de mini-motorhakkrees lange tijd moet worden opgeslagen, neem dan de volgende maatregelen om roest en erosie te voorkomen.

1. Sluit de benzinemotor af en berg hem op zoals aangegeven in de vereisten in de handleiding van de benzinemotor.
2. Verwijder vuil en slijm van het oppervlak.
3. Tap het vet uit de versnellingsbak af en vul deze met nieuw vet.
4. Breng anticorrosieolie aan op de ongeverfde delen van het niet-aluminiumlegeringsoppervlak.
5. Bewaar het product op een veilige, gesloten, goed geventileerde en droge plaats.
6. Bewaar het gereedschap, het kwaliteitscertificaat en de gebruiksaanwijzing bij de machine.

7.5. TRASPORT

Het gebruik van een heftruck is voorzien om de machine te verplaatsen. De vorken moeten zo breed mogelijk worden ingesteld en worden in de voorziene uitsparingen van de pallet ingebracht. Het gewicht van de machine staat aangegeven op het etiket met de markering. Met behulp van de transferwielen (Fig. 1 part. 3) kunt u de motorhakkrees op een praktische, comfortabele manier in de positie voor gebruik brengen. Zet de motor uit vooraleer de machine te vervoeren.

8. PROBLEEMOPLOSSING

Als de motor niet kan worden gestart, controleer dan:

1. of de motorschakelaar op ON staat;
2. of er voldoende smeermiddel in de machine zit;
3. of de brandstofklep op ON staat;
4. of er brandstof in de tank is;
5. of de brandstof de carburator bereikt; om dit te controleren, kan de gebruiker de aftapmoer van de carburator losdraaien en de brandstofklep op ON draaien.



Let op!

Als er brandstof lekt, verwijder deze dan voorzichtig en laat drogen voordat u de bougie controleert of de motor start, aangezien gemorste brandstof en de dampen ervan brand kunnen veroorzaken.

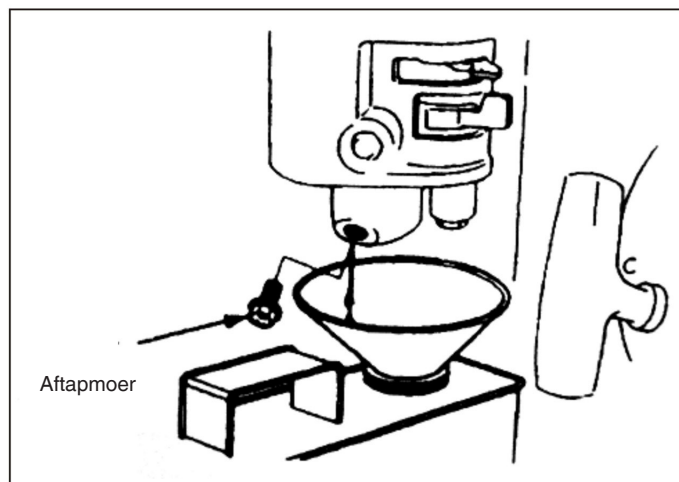

6. of de bougie de vonk genereert.
 - a) Verwijder de bougiedop, verwijder stof en verwijder de bougie.
 - b) Monteer de bougiedop op de bougie.
 - c) Sluit de metalen behuizing van de bougie aan op de motorkop. Trek licht aan de starter om te controleren op vonken. Als dit gebeurt, plaatst u de bougie terug en start u de motor.
7. Als de motor nog steeds niet start, laat deze dan repareren door een erkende dealer.

NO - OVERSETTELSE AV ORIGINALINSTRUKSJONENE

INDEKS

| | |
|---|-----------|
| 1. SIKKERHETSREGLER | 2 |
| 1.1. OPPLÆRING | 2 |
| 1.2. FORBEREDELSE | 2 |
| 1.3. DRIFT..... | 2 |
| 1.4. REPARASJON, VEDLIKEHOLD OG OPPBEVARING..... | 3 |
| 2. SIKKERHETSSYMBOLER | 3 |
| 3. KORT INTRODUKSJON TIL MOTORHAKKEN | 4 |
| 3.1. VIKTIGSTE TEKNISKE PARAMETERE..... | 4 |
| 3.2. HOVEDDELER OG KOMPONENTER VED MOTORHAKKEN | 4 |
| 4. DRIFT AV MOTORHAKKEN | 5 |
| 4.1. ORDINÆRE KONTROLLER | 5 |
| 4.2. REGULERING AV MOTORHAKKEN | 6 |
| 5. OPPSTART | 10 |
| 5.1. HVORDAN STARTE MASKINEN..... | 10 |
| 5.2. HVORDAN STANSE MOTOREN | 11 |
| 6. VEDLIKEHOLD AV BENSINMOTOREN | 12 |
| 6.1. SKIFT AV MOTOROLJE | 13 |
| 6.2. VEDLIKEHOLD AV LUFTFILTERET | 13 |
| 6.3. VEDLIKEHOLD AV TENNPLUGGEN..... | 14 |
| 6.4. JUSTER FORGASSEREN VED TOMGANG | 15 |
| 7. VEDLIKEHOLD AV FILTERET | 16 |
| 7.1. GJENNOMTESTING | 16 |
| 7.2. TEKNISK VEDLIKEHOLD AV MOTORHAKKEN..... | 16 |
| 7.3. TEKNISK VEDLIKEHOLDSTABELL FOR MINI-MOTORHAKKEN (DET MÅ UTFØRES VEDLIKEHOLD VED FANEN INDIKERT MED ✓) | 17 |
| 7.4. LANGTIDS OPPBEVARING AV MINI-MOTORHAKKEN | 17 |
| 7.5. TRANSPORT | 17 |
| 8. PROBLEMLØSNINGER | 18 |



Advarsel!

Vær spesielt oppmerksom på følgende informasjon:

Les denne arbeids- og vedlikeholdshåndboken nøye før du starter arbeidet, og følg håndboken i løpet av arbeidet. Hvis du arbeider i samsvar med håndboken, vil motorhakken fra bedriften vår fungere trygt og pålitelig uten å skade utstyret og uten å forårsake personskader. Unnlattelse av å følge håndboken kan føre til alvorlig skade eller skade på utstyret eller personskader hos deg.

MERK: Hvis det er noen problemer med maskinen, eller hvis du er i tvil om hvordan den fungerer, kan du kontakte bedriftens lokale forhandler.

1. SIKKERHETSREGLER

1.1. OPPLÆRING

- a) Les brukerhåndboken nøye. Gjør deg kjent med den riktige måten å bruke maskinen på. Lær hvordan du stopper maskinen og hvordan du raskt kobler fra driftsenhetene.
- b) Det er strengt forbudt å la barn bruke maskinen! Kun voksne kan bruke maskinen etter å ha lest håndboken nøye!
- c) Forsikre deg om at ingen andre personer eller ting, spesielt barn eller dyr, med en potensiell sikkerhetsrisiko, oppholder seg inne i arbeidsområdet.

1.2. FORBEREDELSE

- a) Kontroller arbeidsområdet grundig og fjern alle fremmedlegemer.
- b) Sett spaken i nøytral stilling før du starter motoren.
- c) Ikke sett maskinen i drift uten egnet arbeidstøy. Hvis bakken er glatt, bruk sklisikre sko for å forbedre stabiliteten.
- d) Håndter lettantennelig drivstoff med forsiktighet! Vær oppmerksom på følgende regler:
 - 1) Bruk en passende beholder til å lagre drivstoff.
 - 2) Fyll aldri tanken mens motoren går eller er varm.
 - 3) Vær alltid oppmerksom når du fyller tanken utendørs. Forsøk aldri å fylle tanken innendørs.
 - 4) Før du starter maskinen, stram til bensinløkket og rengjør det for drivstoffrester.
- e) Forsøk aldri å gjøre justeringer mens motoren går!
- f) For enhver operasjon eller arbeid på maskinen, som klargjøring og vedlikehold, er det påbudt å bruke vernebriller.

1.3. DRIFT

- a) Når du starter motoren, skal girspaken stå i nøytral stilling. Ikke nærme/plasser hender og føtter under de roterende delene.
- b) Ved drift/kjøring over brosteinsbelagt vei, fortau eller bilvei, må du være oppmerksom på trafikkforholdene for å gjenkjenne potensielle farer! Det er strengt forbudt å transportere mennesker!
- c) Hvis maskinen treffer fremmedlegemer, må du stoppe motoren umiddelbart og kontrollere om motorhakken er skadet. Hvis maskinen er skadet, må du reparere den før du fortsetter arbeidet.
- d) Vær alltid oppmerksom på omgivelsene for å unngå å skli eller falle.
- e) Hvis maskinen vibrerer unormalt, må du stoppe motoren umiddelbart! Finn årsaken: unormale vibrasjoner indikerer vanligvis en feil.
- f) Før du forlater arbeidsplassen for å reparere, justere, kontrollere eller fjerne gjenstander som sitter fast mellom bladene, må du alltid slå av motoren!
- g) Hvis maskinen ikke blir overvåket av føreren, må du ta alle nødvendige forebyggende tiltak, for eksempel å koble fra drivakselen, senke tilbehørsredskapene, sette starthendelen i nøytral retning og slå av motoren.
- h) Før maskinen rengjøres, repareres eller kontrolleres, må operatøren slå av motoren og sørge for at de bevegelige delene står stille.
- i) Utslipp fra motoren er giftig. Bruk aldri maskinen i lukkede rom!
- j) Bruk aldri roterende motorhakke uten egnet verneutstyr, uten deksel eller andre beskyttelsesanordninger på plass!
- k) Hold maskinen borte fra barn eller kjæledyr når den er i bruk.
- l) Ikke overbelast maskinen med for stor arbeidsdybde eller for høy hastighet.
- m) Ikke bruk maskinen i høy hastighet på glatt vei. Vær oppmerksom under rygging!

- n) Ikke la noen nærme seg maskinen som er i drift.
- o) Kun tilbehør og utstyr (slik som motvekt) som er godkjent av produsenten, kan brukes.
- p) Bruk aldri motorhakken hvis utsikten er begrenset eller lysforholdene er utilstrekkelige.
- q) Vær forsiktig når du arbeider hard jord, da knivbladene kan sette seg fast i bakken og kaste maskinen fremover. Hvis dette skulle skje, slipp styret og ikke prøv å kontrollere maskinen.
- r) Bruk aldri motorhakken i bratte bakker.
- s) Vær forsiktig slik du ikke velter maskinen når du kjører i skråning, oppoverbakke eller nedoverbakke.

1.4. REPARASJON, VEDLIKEHOLD OG OPPBEVARING

- a) Oppbevar maskinen, utstyr og tilbehør, inkludert batteriet, under sikre arbeidsforhold. Hvis mulig, koble fra batteriet før du lagrer maskinen for å forhindre at det fryser, og lad det delvis opp om nødvendig.
- b) Ved forhåndsbestemte intervaller, sjekk at skruene på skjæreverktøyet, motoren og andre deler er strammet ordentlig for å sikre sikker bruk av maskinen.
- c) Oppbevar maskinen innendørs og alltid på trygg avstand fra flammer. La motoren avkjøles før du setter maskinen på lager.
- d) Hvis motorhakken står ubrukt over lengre tid, er det viktig å ta vare på håndboken.
- e) Ikke reparer maskinen med mindre du har riktig verktøy og instruksjonsbok for å demontere, montere og reparere maskinen.

2. SIKKERHETSSYMBOLER

Hvis du ikke tar hensyn til følgende symboler, kan du bli alvorlig skadet. Les symbolene i håndboken og sikkerhetsbestemmelsene nøye.

Hvis symbolene løsner eller er uleselige, kan du kontakte forhandleren for å få dem byttet ut med nye.

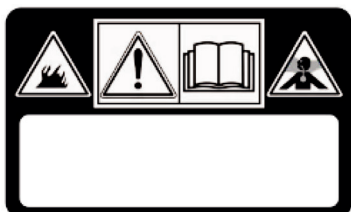

ADVARSEL!

Les instruksjonene før du bruker maskinen
FARE! Motorene slipper ut karbonmonoksid.
FARE! Drivstoffet er brennbart og eksplosivt.



ADVARSEL!

FARE! Hold avstand til de varme overflatene.
FARE! Hold hender og føtter unna de roterende delene.



FARE! Hold arbeidsområdet fritt for personer, barn og dyr.
FARE! Roterende impeller. Hold avstand til fresene

3. KORT INTRODUKSJON TIL MOTORHAKKEN

3.1. VIKTIGSTE TEKNISKE PARAMETERE

| | |
|---|------------------------|
| Ytelse | 3,5 kW |
| Motoromdreininger | 3300 min ⁻¹ |
| Oppstart | Trekkstart |
| Netto/brutto vekt | 62.5 kg |
| Jordforbedringens omfang | 82 cm |
| Jordforbedringens dybde | ≥10 cm |
| Arbeidshastighet | 0,1~0,3 m/s |
| Transmisjon | Reim og kjede |
| Rotasjonshastighet | 120 omdr./min |
| Målt lydstyrkenivå | 95.21 dB (A) |
| Usikkerhet | 2.0 dB (A) |
| Garantert lydstyrkenivå | 97 dB (A) |
| Lydtrykknivå | 75.21 dB (A) |
| Usikkerhet | 1.46 dB (A) |
| Vibrasjoner overført til hånden håndtak | < 2.5 m/s ² |
| Usikkerhet | 2.0 m/s |

3.2. HOVEDDELER OG KOMPONENTER VED MOTORHAKKEN

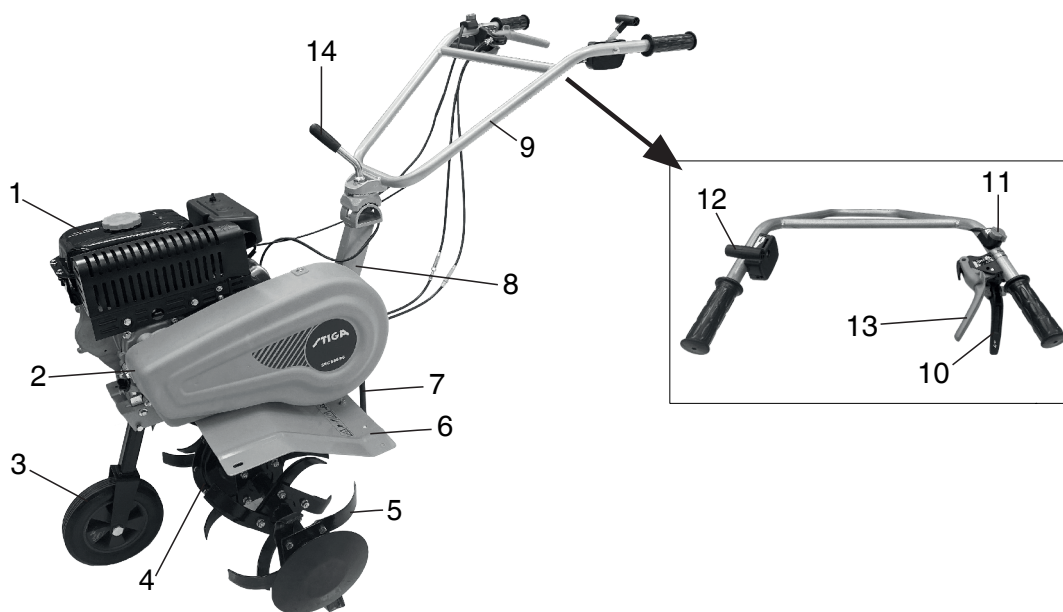

Figur 1

- | | | |
|---------------------------|----------------------------|-----------------|
| 1. Bensinmotor | 2. Reimvern | 3. Tilleggshjul |
| 4. Reduksjonsboks | 5. Frese | 6. Deksel |
| 7. Bremsesko dybde | 8. Bøyle | 9. Ploggrep |
| 10. Clutchspak, fremdrift | 11. Utkoblet spak | 12. Gass-spak |
| 13. Clutchspak, rygging | 14. Høydereguleringssystem | |

4. DRIFT AV MOTORHAKKEN

Før hver motorhakke forlater fabrikken gjennomgår den foreløpig gjennomkjøring. Operatøren må fortsatt sjekke alle maskinmekanismene og justere dem før bruk.

4.1. ORDINÆRE KONTROLLER

1. Kontroller motoroljen



Advarsel!

Motoren må være fylt med 0,6 liter motorolje. Hvis oljenivået er lavere, vil motoren bli alvorlig skadet når operatøren bruker den.



Advarsel!

Bruk ren, firetakts motorolje av høy kvalitet. Bruk av uren olje eller annen type motorolje vil forkorte motorens levetid.

- Plasser motoren i vannrett stilling
- Skru ut peilepinnen og tørk av den (se Fig. 2).
- Sett oljepeilepinnen inn i fylledysen for oljen (ikke trekk sammen de gjengede delene)
- Ta ut peilepinnen for å kontrollere oljenivået. Hvis oljenivået er innenfor stangens markerte radius, er det greit.
- Motoroljen SAE15W -40 er et generelt smøremiddel og er egnet for de vanligste omgivelsestemperaturene (Se tabell 1).

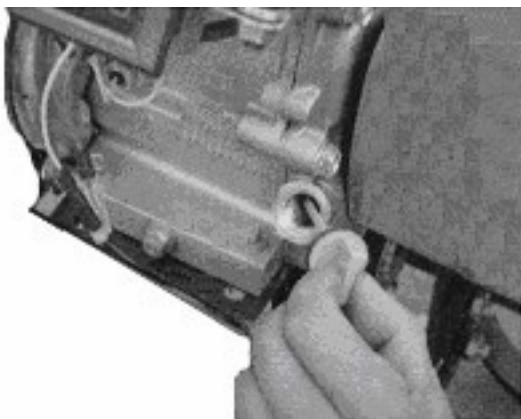

Figur 2

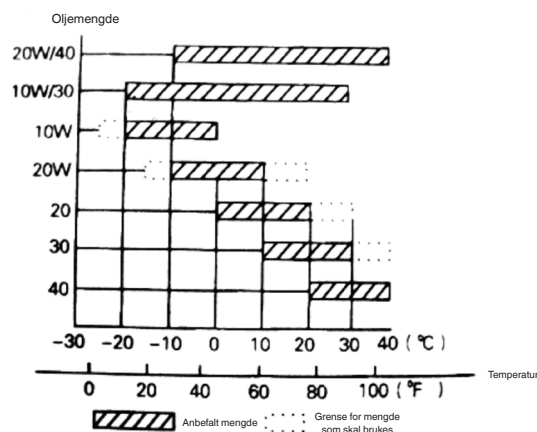

Tabell 1

2. Kontroller smøremiddelet i reduksjonsboksen
 - Plasser jordfresen på en horisontal overflate og skru av korken (se Fig.4).
 - Det anbefales å tilsette egnet smøremiddel til reduksjonsboksen hver 50. time.
 - Det anbefalte smøremiddelet er kalsiumbasert fett.

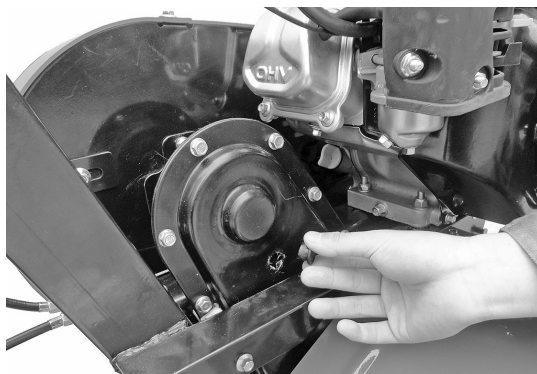

Figur 4

3. Kontroll av luftfilteret



Advarsel!

Ikke prøv å starte motoren uten luftfilteret, ellers vil motoren slites ut raskere.

4.2. REGULERING AV MOTORHAKKEN

1. Regulering av ploggrep

Merk: Før du justerer høyden på styret, plasser maskinen horisontalt på jevnt underlag for å unngå utilsiktet fall.

- Løsne håndtaksjusteringen og velg hullet i passende posisjon. Juster tverrstangen på håndtakene opp til høyden på operatørens midje, og drei deretter justeringsanordningen for å stramme den (se Fig. 5).
2. Regulering av jordforbedringens dybde:
 - Juster jordarbeidingsdybden ved å justere bremseskodybden. Spesielt ved å senke spaken øker jordarbeidingsdybden, ved å heve spaken reduseres jordarbeidingsdybden. Se Fig. 6).

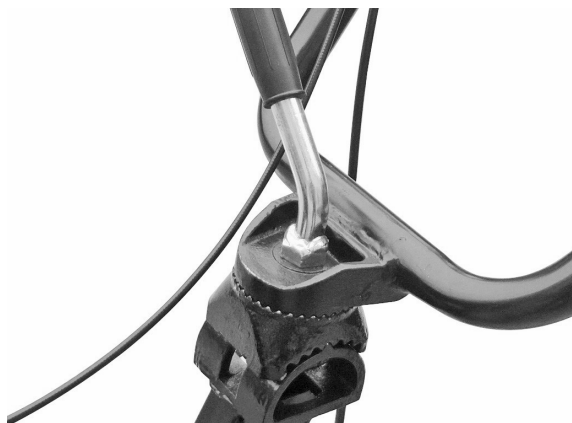

Figur 5

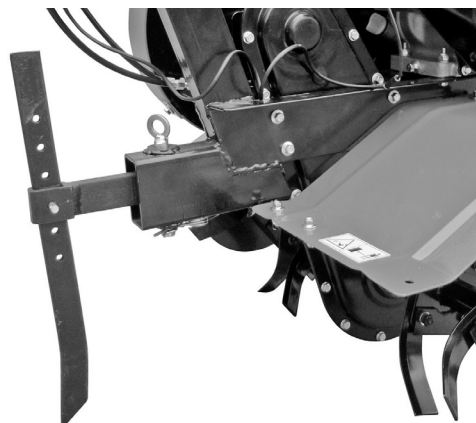

Figur 6

3. Justering og bruk av clutchen:

Merk: Før du bruker clutchen, må du redusere motorhastigheten.

- Ved å koble clutchen inn og ut, kan operatøren kontrollere motoreffekten.
- Når operatøren holder clutchspaken inne, kobles clutchen, overfører strøm til motorhakkemotoren og freserne begynner å rotere (Se Fig. 7).

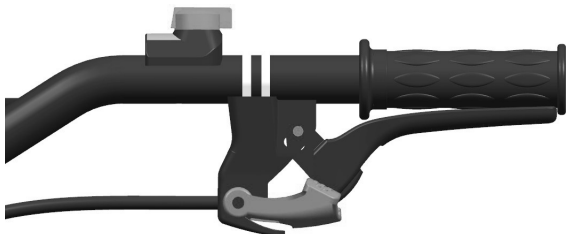

Figur 7



Figur 8

- Når operatøren slipper opp clutchspaken, kobles koblingen ut, og motorstrømmen overføres ikke til motorhakkemotoren, og freserne slutter å rotere (Se Fig. 8).

Merk: Før du justerer høyden på styret, plasser maskinen horisontalt på jevnt underlag for å unngå utilsiktet fall.

- Kontroller først og fremst spenningen ved clutchkabelen. Normalt må kabelen ha en toleranse på 4-8 mm. Hvis dette ikke er tilfelle, løsne festemutteren og juster kabelen. Stram til låsemutteren etter justeringen (Se Fig. 9).
- Hvis nødvendig kan operatøren starte motoren for å sjekke om clutchen kobles inn og ut på riktig måte.

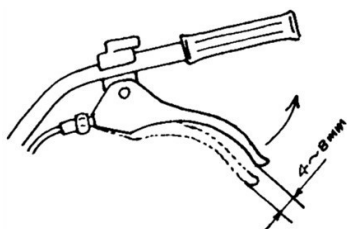

Figur 9

4. Regulering av reimspenningen:

- Dersom reimstrammingen er utenfor de normale spenningsgrensene, må den justeres. Løsne de 4 mutterne på motoren (Se Fig. 10 og 11).
- Etter å ha løsnet de fire motormutrene, så hvis reimen er for løs, skyver du motoren fremover. Hvis reimen er for stram, skyver du motoren tilbake til reimstrammingen er innenfor normale grenser. Til slutt strammer du mutrene på motoren og tilkoblingsplaten (Se Fig. 12).

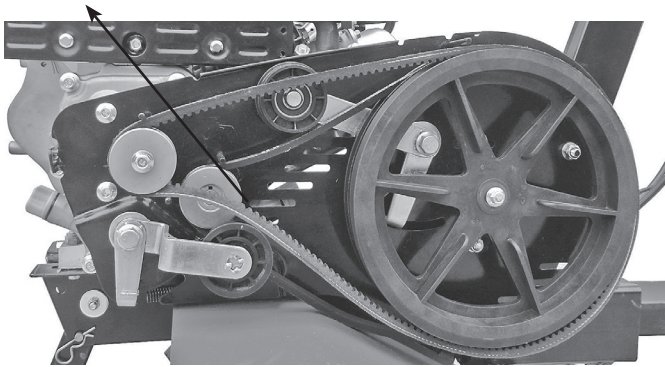

Figur 10
Motormutre

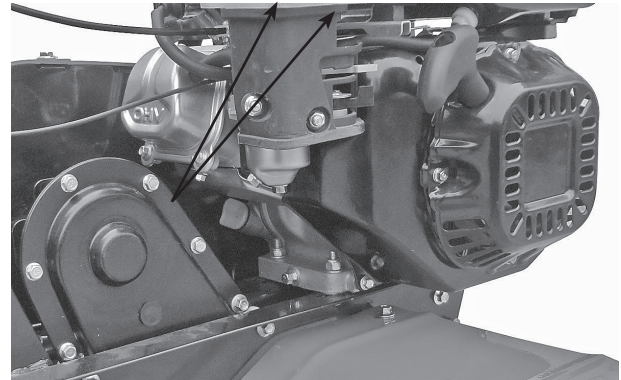

Figur 11
Motormutre

5. Regulering av akselerasjonskabel:

- Normal hastighet: 1800 ± 100 omdr./min; for høy hastighet; 3000 ± 50 omdr./min Hastigheten kan justeres ved hjelp av turteller.
- Hastighetsregulering og reguleringsmodus. Regulering av akselerasjonskabel

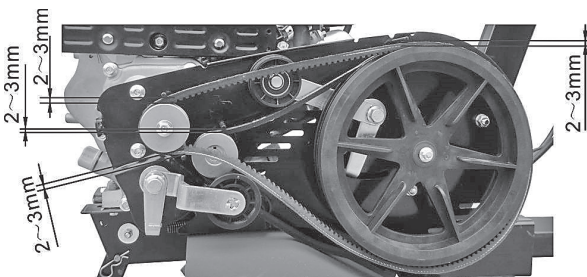

Figur 12



Figur 13
Gass-spak

- Drei gasspaken på ploggrepet maksimalt uten belastning og sjekk om turtelleren indikerer en hastighet mellom 3600 ± 50 omdr./min. Drei deretter spaken på tomgang og sjekk om turtelleren indikerer en hastighet på 1800 ± 100 omdr./min.
- Hvis hastigheten som er angitt av turtelleren ikke er innenfor de angitte grensene, må motoren justeres.

For å regulere motoren:

- a) Kontroller om gasskabelkoblingene er løse eller kuttet. Hvis ja, stram dem til på nytt.
 - b) Drei gasspaken på håndtaket for maksimal belastning, og moderer deretter hastigheten ved å justere mutrene ved motorens gassmekanisme til riktig posisjon.
 - c) Etter mange timers arbeid kan operatøren justere gasspaken for å justere motoren.
6. Bruk reversspaken:



Advarsel!

Reduser motorturtallet før du bruker reversspaken.

- Ved å koble reversspaken inn og ut, kan operatøren kontrollere motoreffekten.
- Når operatøren holder clutchspaken inne, kobles clutchen, overfører strøm til motorhakkemotoren og freserne begynner å rotere (Se Fig. 14).



Figur 14



Figur 15

- Når operatøren slipper opp clutchspaken, kobles koblingen ut, og motorstrømmen overføres ikke til motorhakken, og freserne slutter å rotere (Se Fig. 15).

Merk: Vær forsiktig når du bruker reversspaken. Feil justering av clutchkabelen setter normal bruk av produktet i fare.

7. Justering av tilleggshjulet:

- Juster motorhakkens tilleggshjul til den viste posisjonen på Fig. 15 ved kjøring på vei.
- Juster motorhakkens tilleggshjul til den viste posisjonen på Fig. 16 ved kjøring på åker.

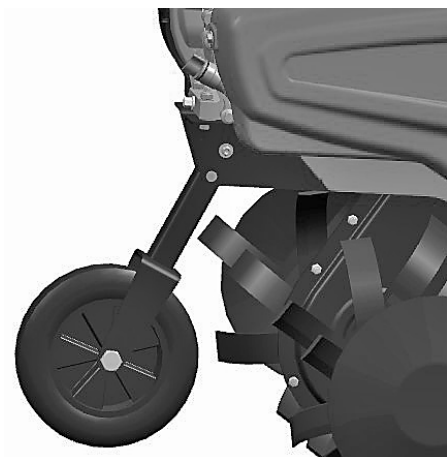

Figur 15

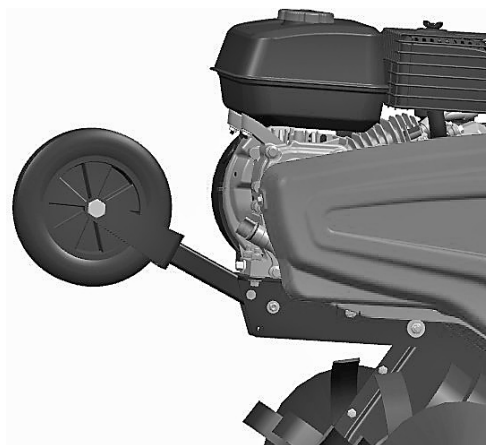

Figur 16

5. OPPSTART

5.1. HVORDAN STARTE MASKINEN



Advarsel!

Før du starter motoren, skal girspaken stå i nøytral stilling. Clutchspaken må slippes opp.

1. Plasser chockspaken på CLOSE (lukket).

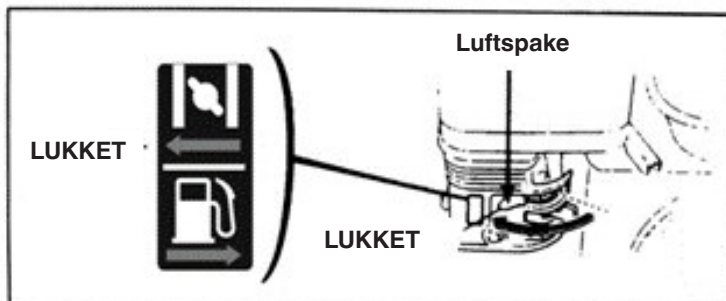

2. Drei lett på gasspaken mot full hastighet.

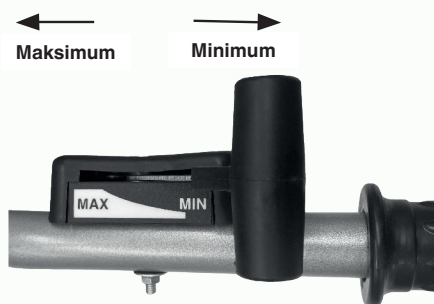

3. Plasser motorbryteren på ON (åpen).

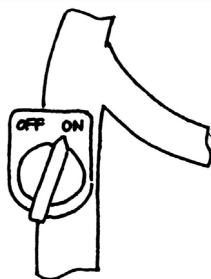

Trekk lett i startmotorkabelen til du kjennes motstand, og trekk den deretter ut raskt og kraftig.

Ikke slipp spaken plutselig opp, som kan sprette tilbake og slå og skade motoren. For å slippe den opp, skyv den sakte langs startkabelen.

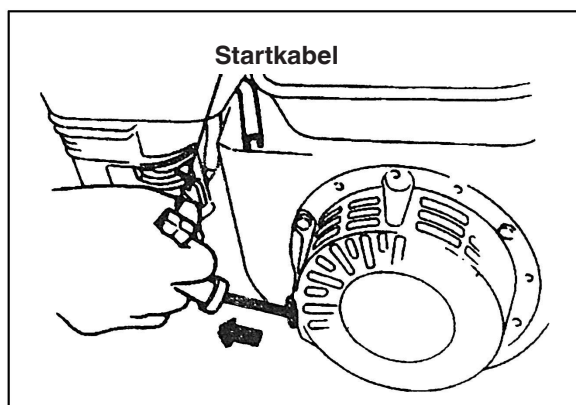

- Etter at motoren er varmet opp, skyv chockspaken litt mot OPEN (åpen).

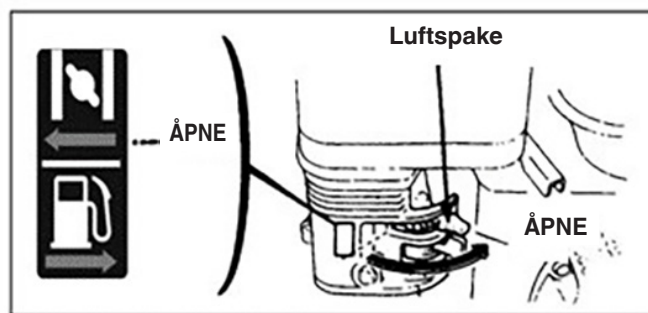

- Bruk gasspaken (eller spaken for gassventilspaken) for å justere motorhastigheten til ønsket nivå.

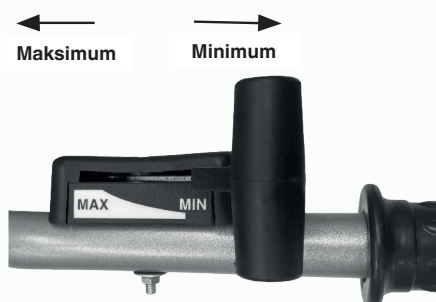

5.2. HVORDAN STANSE MOTOREN

- I en nødsituasjon kan motoren stoppes ved å vri motorbryteren direkte til OFF.
- Under normale forhold må man gjøre følgende for å skru av maskinen:

- Skyv gasspaken mot minimum.

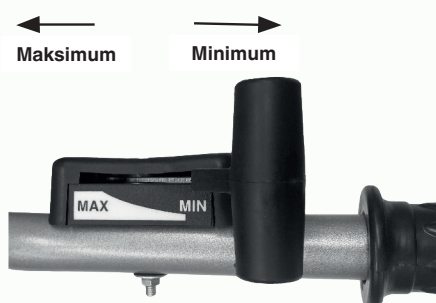

- Vri motorbryteren på OFF.

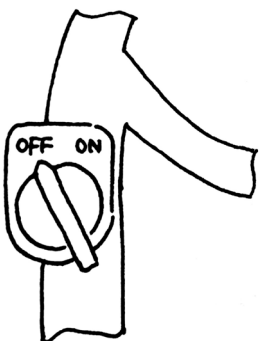

6. VEDLIKEHOLD AV BENSINMOTOREN



Advarsel!

- Stans motoren før vedlikehold.
- For å forhindre utilsiktet start av motoren, vri motorbryteren til OFF (stanset) og fjern tennpluggens tilkoblingsledning.
- Kontroll og vedlikehold av motoren kan kun utføres av en autorisert forhandler, med mindre operatøren selv har verktøy og materialer som er egnet for inspeksjon og vedlikehold, og er i stand til å reparere og vedlikeholde motoren.

Merk: For at god motorprestasjon skal opprettholdes, må motoren kontrolleres og justeres regelmessig. Regelmessig vedlikehold garanterer lang produktlevetid. Tabellen nedenfor beskriver de nødvendige vedlikeholdsintervallene og komponentene som skal vedlikeholdes.

| Vedlikeholdssyklus Månedlig. Pr. timer med effektiv bruk, dersom mindre i måneden. | | Daglig bruk | Etter den første måneden/etter 20 timer | Hver årstid/ hver 50. time | Hvert halvår/hver 100. time | Hvert år/ hvert 300. time |
|--|------------------------|-------------|---|-------------------------------|-----------------------------|------------------------------|
| Komponent | | | | | | |
| Motorolje | Kontroll av motorolje | ● | | | | |
| | Oljeskift | | ● | | ● | |
| Smøremiddel i reduksjonsboksen (finnes på noen modeller) | Smøremiddelkontroll | ● | | | | |
| | Fyll på smøremiddel | | ● | ● | | |
| Luftfilter | Kontroll | ● | | | | |
| | Rengjøring | ● | | | | |
| Tennplugg | Kontroll og rengjøring | | | | ● | |
| Gnistfanger (ekstrautstyr) | Rengjøring | | | | ● | |
| Tank og drivstoffilter | Rengjøring | | | ● | | |
| Luftventil | Kontroll/regulering | | | | | ● |
| Drivstofflinje | Kontroll | | Hvert andre år (skift ut, dersom nødvendig) ● | | | |

Merk:

1. Hvis maskinen brukes i støvete omgivelser, må du øke vedlikeholdsfrekvensen.
2. Brukeren kan ikke demontere motoren hvis han/hun ikke har passende verktøy og er kjent med mekaniske reparasjoner.

6.1. SKIFT AV MOTOROLJE

Tøm ut motoroljen etter å ha varmet opp motoren for å sikre en rask og fullstendig tømning av:

- Skru av motoroljepeilepinnen og oljedreneringsmutteren for å tømme motoroljen.
- Skru på oljedreneringsmutteren og stram den.
- Fyll motoren med spesifisert olje og kontroller oljenivået.
- Sett inn oljepeilepinnen igjen.
- Volumet på motoroljen må være 0,6 lt.

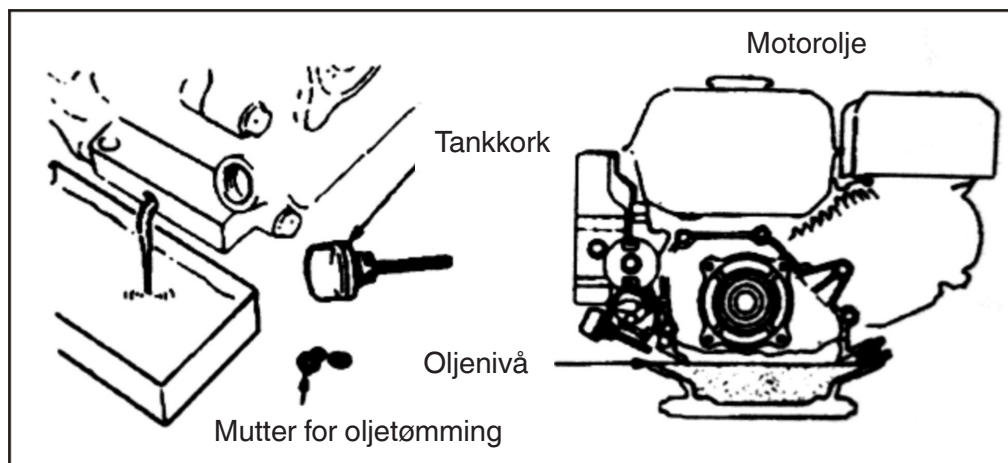

6.2. VEDLIKEHOLD AV LUFTFILTERET

Et skittent luftfilter vil blokkere luftens passasje i forgasseren. For å unngå svikt i forgasseren, må luftfilteret vedlikeholdes regelmessig. Hvis motoren brukes i støvete omgivelser, må du øke vedlikeholdsfrekvensen.



Advarsel!
Bruk aldri bensin eller vaskemiddel med lavt antenningsspunkt for å rengjøre luftfilteret, da det kan forårsake brann.

VEDLIKEHOLD AV LUFTFILTERET

Rengjør hver 50. time (eller hver 10. time under spesielt støvete bruksforhold) i et spesielt løsemiddel og la det tørke. Dypp filteret deretter i ren motorolje til det er fullt, vri til slutt ut overflødig olje.

Merk: Forsøk aldri å starte motoren uten luftfilteret. Dette kan føre til rask motorslitasje.

- Demonter vingemutteren og luftfilterhuset og fjern filterelementet.
- Bruk et ikke-brennbart eller høyt blinkende rengjøringsmiddel for å rengjøre filterelementet og la det tørke.
- Bløtlegg filterelementet i motoroljen og tørk deretter av overflødig olje.
- Bytt ut filterelementet og luftfilterhuset.

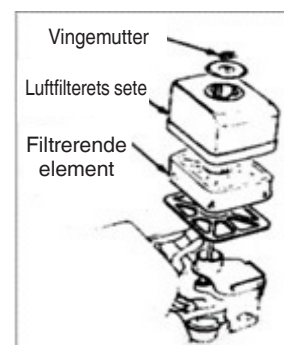

6.3. VEDLIKEHOLD AV TENNPLUGGEN

Merk: Bruk aldri tennplugg med feil varmeområde. For å sikre en normal start av motoren, må tennplugg-gapet være egnet og uten avleiringer.

- Bruk en spesialnøkkel til å løsne tennpluggen

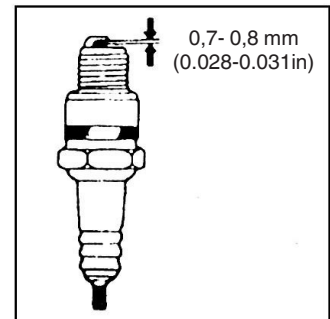
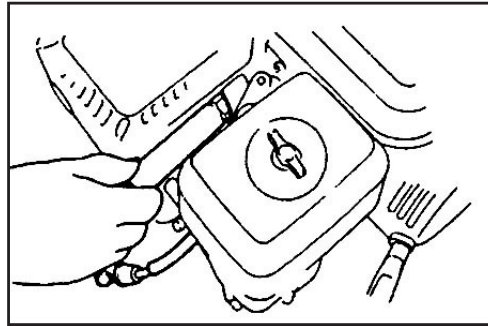
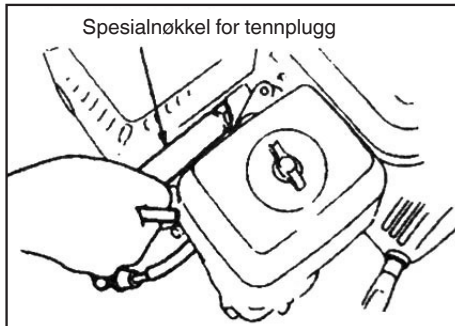

Advarsel!

- Hvis motoren nettopp har stoppet, vil lydtemperen være veldig varm. Hold avstand til høye temperaturer for å unngå forbrenning.
- Kontroller tennpluggen. Hvis den er slitt eller isolasjonen er sprukket eller ødelagt, må du bytte den ut. Hvis den har for mange karbonavleiringer, bruk en stålbørste for å rengjøre den.
- Bruk en tykkelsesmåler for å måle elektrodeavstanden på tennpluggen: riktig verdi må være mellom 0,70 og 0,80 mm.
- Kontroller om skiven ved tennpluggen er i god stand. For å unngå å skade tråden, bruk hånden til å skru inn tennpluggen.
- Etter at du har skrudd tennpluggen hele veien inn, bruk en spesialnøkkel til å stramme tennpluggen og bunnskiven.

Merk: Hvis tennpluggen er ny, må du stramme tennpluggen en halv omgang etter at du har presset skiven godt.

Hvis tennpluggen er brukt, må du stramme tennpluggen en 1/8-1/4 omgang etter at du har presset skiven godt.

Tennpluggen må strammes ordentlig, ellers vil den bli varmet opp og skade motoren.



Advarsel!

Hvis motoren nettopp har stoppet, vil lydtemperen være veldig varm. Ikke utfør arbeid på motoren før den er avkjølt.

Merk: Gnistfangeren skal betjenes hver 100. time for å sikre effektivt arbeid.

- Løsne to 4 mm skruer fra eksosrøret og fjern det.
- Løsne fire 5 mm skruer fra lyddemperbeskyttelsen for å løsne lyddemperbeskyttelsen.
- Løsne de 4 mm skruene fra gnistfangeren for å fjerne den fra lyddemperen.
- Bruk en børste for å fjerne karbonavleiringer fra gnistfangeren på den fine masken.

Merk: Gnistfangeren må ikke ha sprekker eller skader. Skift ut gnistfangeren om nødvendig.

6.4. JUSTER FORGASSEREN VED TOMGANG

- Start motoren for å varme den opp til normal temperatur.
- Når motoren går på tomgang, juster den ytre gasskruen for å stille inn normal tomgangsturtall.
Normal tomgangshastighet 1800 ± 150 rpm

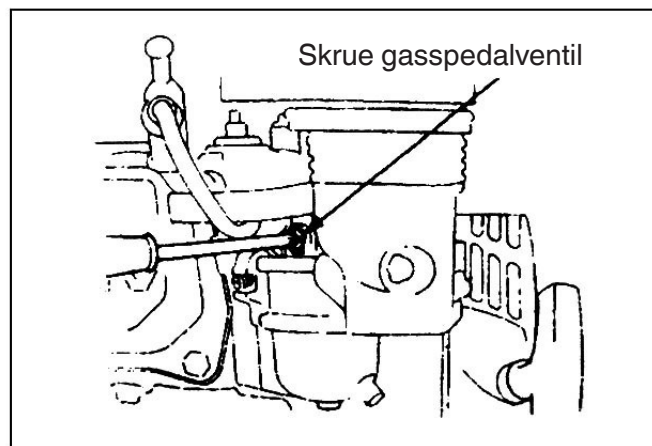

7. VEDLIKEHOLD AV FILTERET

På grunn av slitasje som stammer fra start, ved bruk av clutchen og lastendringer, kan mutterne på motorhakken løsne. Komponenter kan slites på grunn av bensinmotorens lave effekt, høye drivstofforbruk og andre feil, noe som kan sette bruken av motorhakken i fare. For å begrense disse mulighetene er det nødvendig med grundig og regelmessig vedlikehold av motorhakken, slik at den kan opprettholde gode tekniske forhold og ha lengre levetid.

7.1. GJENNOMTESTING

1. Se håndboken for informasjon om bruk av bensinmotoren.
2. En ny eller brukt motorhakke må gå i en time uten belastning, deretter i ytterligere 9 timer, til slutt kan den brukes til normal drift.

7.2. TEKNISK VEDLIKEHOLD AV MOTORHAKKEN



Advarsel!

Før du utfører enhver kontroll, rengjøring eller vedlikehold/innstilling av maskinen:

- Stopp maskinen og slå av motoren.
 - Pass på at enhver bevegelig komponent stopper.
 - Vent til at motoren kjøler seg ned.
1. Skiftvedlikehold (før og etter hvert skift):
 - a) Lytt og se etter unormale fenomener som støy, overoppheting, løse muttere osv.
 - b) Kontroller for oljelekkasjer fra bensinmotoren.
 - c) Kontroller at oljenivået til bensinmotoren ligger mellom målene for øvre og nedre merke.
 - d) Fjern smuss, gjørme, gress og oljeflekker ved maskinen eller dens tilbehør.
 - e) Ta vare på registre for landbruksaktiviteter.
 2. Vedlikehold på første nivå (hver 150. arbeidstime):
 - a) Utfør hvert vedlikeholdselement for hvert skift.
 - b) Rengjør reduksjonsboksen og bytt smørefett
 3. Vedlikehold på andre nivå (hver 800. arbeidstime):
 - a) Utfør hvert vedlikeholdselement hver 150. arbeidstime.
 - b) Kontroller gir og lagre. Hvis noen av dem er veldig slitt, må du bytte den ut.
 - c) Hvis noen av delene eller komponentene i motorhakken, som fresere eller muttere, er skadet, bytt dem ut!
 4. Tekniske reparasjoner og kontroller (hver 1500-2000. arbeidstimer):
 - a) Få hele maskinen demontert hos en lokal forhandler som er godkjent for rengjøring og inspeksjon. Hvis noen av delene eller komponentene er veldig slitte, må du bytte dem ut eller reparere dem.
 5. Reparasjon og vedlikehold av bensinmotoren må utføres i henhold til håndboken.

7.3. TEKNISK VEDLIKEHOLDSTABELL FOR MINI-MOTORHAKKEN

(DET MÅ UTFØRES VEDLIKEHOLD VED FANEN INDIKERT MED ✓)

| Arbeidsintervall Type vedlikehold | Hver dag | Hver 8. arbeidstime med middels belastning | Etter den første måneden/etter 20 timer | Etter den tredje måneden/etter 150 timer | Hvert år/hvert 1 000. time | Hvert 2. år eller 2000 timer |
|---|----------|--|---|--|----------------------------|------------------------------|
| Kontroll og feste av skruer og muttere | ✓ | | | | | |
| Kontroller og fyll på ny motorolje | ✓ | | | | | |
| Rengjøring og skift av motorolje | | (Første gang) | (Andre gang) | ✓(tredje og påfølgende gang) | | |
| Kontroller oljelekkasje | ✓ | | | | | |
| Rengjør for smuss, gress og oljeflekker | ✓ | | | | | |
| Løsning av problemer | ✓ | | | | | |
| Regulering av deler i bruk | ✓ | | | | | |
| Spenning av reim (*) | ✓ | | | | | |
| Gir og lagre(*) | | | | | ✓ | |

(*) Inngrep som må utføres av forhandleren eller ved et autorisert servicesenter

7.4. LANGTIDS OPPBEVARING AV MINI-MOTORHAKKEN

Hvis mini-motorhakken skal oppbevares i lang tid, må følgende tiltak tas for å unngå rust og erosjon.

1. Forsegle og oppbevar bensinmotoren som angitt i kravene til bensinmotoren.
2. Rengjør for smuss og slim fra overflaten.
3. Tøm smøremiddelet ut fra girkassen og fyll den med nytt smøremiddel.
4. Påfør korrosjonshindrende olje på de umalte delene av overflaten som ikke er aluminiumlegering.
5. Oppbevar produktet på et trygt, lukket, godt ventilert og tørt sted.
6. Oppbevar verktøyene, kvalitetssertifikatet og bruksanvisningen festet til maskinen.

7.5. TRANSPORT

For håndtering skal det brukes gaffeltruck. Gaflene, utvidet til det maksimalt tillatte, skal settes inn i de anordnede feltene på pallen. Maskinens masse er angitt på merkeetiketten. Ved hjelp av overføringshjulet (Fig. 1 part. 3) er det mulig å bringe jordfreseren i driftsposisjon på en praktisk og bekvem måte. Før maskinen transporteres, slå av motoren.

8. PROBLEMLØSNINGER

Hvis motoren ikke kan startes, kontroller:

1. at motorbryteren er ON;
2. at det er tilstrekkelig med smøremiddel i maskinen;
3. at drivstoffventilen er ON;
4. at det er drivstoff i tanken;
5. at drivstoffet når forgasseren; for å sjekke dette kan brukeren løsne forgasserens eksosmutter og vri drivstoffventilen til ON.



Advarsel!

Hvis drivstoff lekker ut, må du fjerne det forsiktig og la det tørke før du sjekker tennpluggen eller starter motoren, da utsølt drivstoff og damp kan forårsake brann.

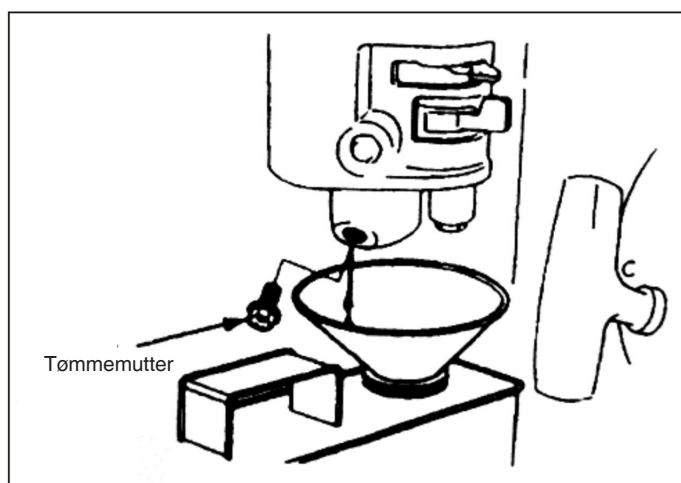

6. at tennpluggen genererer gnisten.
 - a) Fjern tennplugghetten, fjern støv og løsne tennpluggen.
 - b) Monter tennplugghetten på tennpluggen.
 - c) Koble tennpluggens metallhus til motorhodet. Trekk lett i starteren for å se etter gnister. Hvis dette skjer, sett på plass tennpluggen og start motoren.
7. Hvis motoren fortsatt ikke starter, må den repareres av en godkjent forhandler.

PL - TŁUMACZENIE ORYGINALNEJ INSTRUKCJI

SPIS TREŚCI

| | |
|--|-----------|
| 1. ZASADY BEZPIECZEŃSTWA | 2 |
| 1.1. SZKOLENIE | 2 |
| 1.2. CZYNNOŚCI PRZYGOTOWAWCZE..... | 2 |
| 1.3. FUNKCJONOWANIE | 2 |
| 1.4. NAPRAWA, KONSERWACJA I PRZECHOWYWANIE | 3 |
| 2. SYMBOLE BEZPIECZEŃSTWA | 3 |
| 3. KRÓTKIE WPROWADZENIE DO GLEBOGRYZARKI | 4 |
| 3.1. GŁÓWNE PARAMETRY TECHNICZNE | 4 |
| 3.2. GŁÓWNE CZĘŚCI I ELEMENTY GLEBOGRYZARKI | 4 |
| 4. FUNKCJONOWANIE GLEBOGRYZARKI | 5 |
| 4.1. RUTYNOWE KONTROLE..... | 5 |
| 4.2. REGULACJE GLEBOGRYZARKI | 6 |
| 5. ROZRUCH | 10 |
| 5.1. JAK URUCHOMIĆ MASZYNĘ | 10 |
| 5.2. JAK ZATRZYMAĆ SILNIK..... | 11 |
| 6. KONSERWACJA SILNIKA BENZYNOWEGO | 12 |
| 6.1. WYMIANA OLEJU SILNIKOWEGO | 13 |
| 6.2. KONSERWACJA FILTRA POWIETRZA..... | 13 |
| 6.3. KONSERWACJA ŚWIECY ZAPŁONOWEJ | 14 |
| 6.4. REGULACJA GAŹNIKA PRZY MINIMALNYCH OBROTACH | 15 |
| 7. KONSERWACJA FILTRA | 16 |
| 7.1. DOCIERANIE..... | 16 |
| 7.2. KONSERWACJA TECHNICZNA GLEBOGRYZARKI | 16 |
| 7.3. TABELA KONSERWACJI TECHNICZNEJ DLA MINI GLEBOGRYZARKI (POZYCJA ✓ MUSI PODLEGAĆ KONSERWACJI)..... | 17 |
| 7.4. DŁUGOTERMINOWE PRZECHOWYWANIE GLEBOGRYZARKI | 17 |
| 7.5. TRANSPORT | 17 |
| 8. ROZWIĄZYWANIE PROBLEMÓW | 18 |



Ostrzeżenie!

Zwrócić szczególną uwagę na następujące informacje:

Przed rozpoczęciem pracy uważnie przeczytać niniejszą instrukcję obsługi i konserwacji, a podczas pracy przestrzegać zawartych w niej wskazówek.

Podczas pracy zgodnie ze wskazówkami zawartymi w instrukcji, glebogryzarka zaprojektowana przez naszą firmę będzie działała bezpiecznie i niezawodnie bez niebezpieczeństwa uszkodzenia sprzętu i bez powodowania poważnych obrażeń ciała. Niezastosowanie się do tych zaleceń może spowodować poważne uszkodzenie sprzętu lub obrażenia ciała.

UWAGA: W razie wystąpienia problemów z maszyną lub wątpliwości dotyczących jej działania, należy się skontaktować z miejscowym sprzedawcą.

1. ZASADY BEZPIECZEŃSTWA

1.1. SZKOLENIE

- a) Uważnie przeczytać instrukcję obsługi. Zapoznać się z prawidłową metodą funkcjonowania maszyny. Zapoznać się z informacjami na temat zatrzymania maszyny i szybkiego odłączenia urządzeń sterujących.
- b) Zabronić dzieciom używania maszyny! Osoby dorosłe mogą korzystać z maszyny dopiero po dokładnym przeczytaniu instrukcji obsługi!
- c) Upewnić się, że w obszarze roboczym nie znajduje się żadna osoba ani rzecz, w szczególności dzieci lub zwierzęta, które mogą stanowić zagrożenie dla bezpieczeństwa.

1.2. CZYNNOŚCI PRZYGOTOWAWCZE

- a) Dokładnie sprawdzić obszar roboczy i usunąć wszystkie ciała obce.
- b) Przed uruchomieniem silnika ustawić dźwignię w położeniu neutralnym.
- c) Nie obsługiwać maszyny bez odpowiedniej odzieży. Jeśli w obszarze roboczym znajduje się śliska nawierzchnia, stosować buty antypoślizgowe, aby poprawić stabilność.
- d) Ostrożnie obchodzić się z paliwem, które jest bardzo łatwopalne! Zwrócić uwagę na następujące kwestie:
 - 1) Używać odpowiedniego pojemnika do przechowywania paliwa.
 - 2) Nigdy nie napełniać zbiornika podczas pracy silnika lub wtedy, gdy silnik jest gorący.
 - 3) Zachować ostrożność podczas napełniania zbiornika na zewnątrz. Nigdy nie próbować napełniać zbiornika w pomieszczeniach.
 - 4) Przed uruchomieniem maszyny dokręcić korek zbiornika i usunąć resztki paliwa.
- e) Nie dokonywać regulacji przy pracującym silniku!
- f) Podczas wykonywania jakichkolwiek czynności lub prac przy maszynie, takich jak przygotowanie i konserwacja, należy nosić okulary ochronne.

1.3. FUNKCJONOWANIE

- a) Podczas uruchamiania silnika dźwignia zmiany biegów musi się znajdować w położeniu neutralnym. Nie zbliżać/umieszczać rąk i stóp pod obracającymi się częściami.
- b) Podczas pracy/przekraczania brukowanej drogi, chodnika lub autostrady należy pamiętać o warunkach drogowych, aby nie zagrażać bezpieczeństwu! Zabrania się przewożenia ludzi na maszynie!
- c) Gdy maszyna ulegnie kolizji z obcymi przedmiotami, należy natychmiast wyłączyć silnik i dokładnie sprawdzić, czy glebogryzarka nie jest uszkodzona. Jeśli maszyna jest uszkodzona, przed kontynuowaniem pracy należy ją naprawić.
- d) Zawsze zwracać uwagę na warunki środowiskowe, aby nie dopuścić do poślizgnięcia się lub upadku.
- e) W razie obecności nienaturalnych drgań, natychmiast wyłączyć silnik! Znaleźć przyczynę: Nieprawidłowe wibracje zwykle oznaczają usterkę.
- f) Przed opuszczeniem stanowiska operatora w celu dokonania naprawy, sprawdzenia lub usunięcia przedmiotów uwięzionych między nożami należy zawsze wyłączyć silnik!
- g) Jeśli operator pozostawia maszynę bez nadzoru, należy podjąć wszelkie niezbędne środki zapobiegawcze, jak rozłączenie wału napędowego, opuszczenie wyposażenia dodatkowego, ustawienie dźwigni rozruchowej w położeniu neutralnym i wyłączenie silnika.
- h) Przed przystąpieniem do czyszczenia, naprawy lub kontroli maszyny operator musi wyłączyć silnik i upewnić się, że ruchome części są zatrzymane.
- i) Spaliny emitowane z silnika są szkodliwe. Nigdy nie używać maszyny w pomieszczeniach!
- j) Nigdy nie używać glebogryzarki bez zamontowanego odpowiedniego wyposażenia ochronnego, osłony lub innych zabezpieczeń!
- k) Podczas obsługi maszyny należy ją trzymać z dala od dzieci i zwierząt domowych.

- l) Nie przeciążać maszyny, eksploatując ją na zbyt głębokiej glebie lub ze zbyt wysoką prędkością.
- m) Nie używać maszyny na śliskiej nawierzchni z dużą prędkością. Zachować ostrożność podczas jazdy do tyłu!
- n) Nie zezwalać na przebywanie osób trzecich w pobliżu maszyny.
- o) Używać wyłącznie urządzeń i akcesoriów (takich jak przeciwwaga) zatwierdzonych przez producenta.
- p) Nigdy nie używać glebogryzarki, jeśli widoczność jest ograniczona lub warunki oświetleniowe są niewystarczające.
- q) Podczas karczowania twardego podłoża należy zachować szczególną ostrożność, ponieważ noże mogą utknąć w ziemi i wyrzucić maszynę do przodu. W takim przypadku należy zwolnić uchwyty i nie próbować sterować maszyną.
- r) Nigdy nie używać glebogryzarki na stromych zboczach.
- s) Zachować ostrożność, aby nie wyrzucić maszyny podczas jazdy po pochyłym terenie, w górę lub w dół zbocza.

1.4. NAPRAWA, KONSERWACJA I PRZECHOWYWANIE

- a) Utrzymywać maszynę, urządzenia i wyposażenie dodatkowe, w tym akumulator, w bezpiecznych warunkach pracy. Jeśli jest to możliwe, przed odstawieniem maszyny do magazynu należy odłączyć akumulator, aby zapobiec jego oblodzeniu i częściowo naładować w razie potrzeby.
- b) Aby zapewnić bezpieczną pracę maszyny, w określonych odstępach czasu sprawdzać, czy śruby narzędzi tnących, silnika itp. są prawidłowo dokręcone.
- c) Przechowywać maszynę w pomieszczeniach i z dala od płomieni. Przed odłożeniem maszyny poczekać na ostygnięcie silnika.
- d) Jeśli glebogryzarka jest przez długi czas unieruchomiona, ważne jest przechowywanie instrukcji obsługi.
- e) Nie naprawiać maszyny, jeśli nie posiada się odpowiednich narzędzi i instrukcji obsługi do demontażu, montażu i naprawy maszyny.

2. SYMBOLE BEZPIECZEŃSTWA

Nieprzestrzeganie poniższych symboli może doprowadzić do poważnych obrażeń ciała. Zapoznać się z symbolami w niniejszej instrukcji oraz z przepisami dotyczącymi bezpieczeństwa.

W razie odczepienia lub braku czytelności symboli, należy się skontaktować z dystrybutorem w celu ich wymiany.

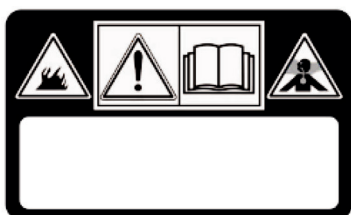

OSTRZEŻENIE!

Przed użyciem maszyny należy przeczytać instrukcję

ZAGROŻENIE! Silniki emitują tlenek węgla.

ZAGROŻENIE! Paliwo jest substancją łatwopalną i wybuchową.

OSTRZEŻENIE!

ZAGROŻENIE! Pozostawać z dala od gorących powierzchni.

ZAGROŻENIE! Trzymać ręce u nogi z dala od obracających się części.

ZAGROŻENIE! Zadbać o to, by obszar roboczy był wolny od osób, dzieci i zwierząt.

ZAGROŻENIE! Obrót wirnika. Zawsze pozostawać z dala od noży

3. KRÓTKIE WPROWADZENIE DO GLEBOGRYZARKI

3.1. GŁÓWNE PARAMETRY TECHNICZNE

| | |
|--|------------------------|
| Moc | 3,5 kW |
| Obroty silnika | 3300 min ⁻¹ |
| Rozruch | Rozruch linkowy |
| Waga netto/brutto | 62.5 kg |
| Amplituda karczowania | 82 cm |
| Głębokość karczowania | ≥10 cm |
| Prędkość robocza | 0,1~0,3 m/s |
| Napęd | Pas i łańcuch |
| Prędkość obrotowa | 120 obrotów/min |
| Mierzony poziom mocy akustycznej | 95.21 dB (A) |
| Niepewność pomiaru | 2.0 dB (A) |
| Gwarantowany poziom mocy akustycznej | 97 dB (A) |
| Poziom ciśnienia akustycznego | 75.21 dB (A) |
| Niepewność pomiaru | 1.46 dB (A) |
| Drgania przekazane do ręki na uchwycie | < 2.5 m/s ² |
| Niepewność pomiaru | 2.0 m/s |

3.2. GŁÓWNE CZĘŚCI I ELEMENTY GLEBOGRYZARKI

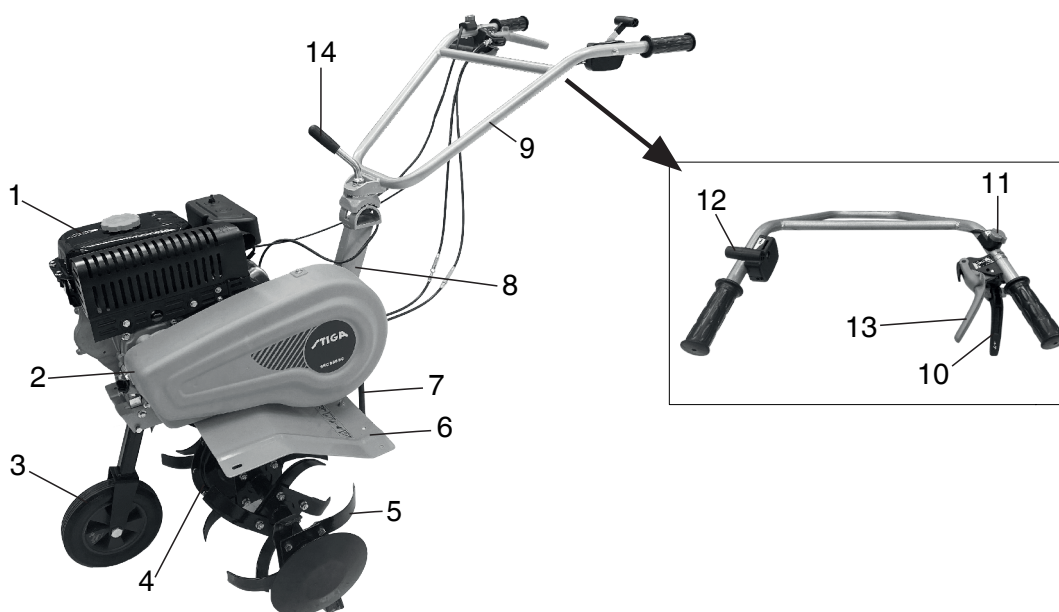

Rysunek 1

- | | | |
|--|-------------------------------|-----------------------------|
| 1. Silnik benzynowy | 2. Osłona pasa | 3. Koło pomocnicze |
| 4. Przekładnia redukcyjna | 5. Nóż | 6. Osłona |
| 7. Płoza do pracy na głębokości | 8. Wspornik | 9. Uchwyt kierowniczy |
| 10. Dźwignia sprzęgła, jazda do przodu | 11. Dźwignia wyłączenia | 12. Dźwignia przyspieszenia |
| 13. Dźwignia sprzęgła, jazda do tyłu | 14. Układ regulacji wysokości | |

4. FUNKCJONOWANIE GLEBOGRYZARKI

Przed opuszczeniem fabryki, każda glebogryzarka jest wstępnie uruchamiana. Jednakże, przed użyciem operator musi sprawdzić wszystkie mechanizmy maszyny i je wyregulować.

4.1. RUTYNOWE KONTROLE

1. Sprawdzić olej silnikowy



Ostrzeżenie!

Silnik musi być napełniony 0,6 l oleju silnikowego. Jeśli poziom oleju podczas pracy silnika jest niższy, silnik zostanie poważnie uszkodzony.



Ostrzeżenie!

Używać czystego oleju silnikowego wysokiej jakości do silników czterosurowych. Użycie zanieczyszczonego oleju silnikowego lub innego typu oleju silnikowego skraca okres eksploatacji silnika.

- Ustawić silnik w położeniu poziomym
- Odkręcić bagnetowy wskaźnik poziomu oleju i wytrzeć go do sucha (patrz Rys. 2).
- Włożyć bagnetowy wskaźnik poziomu oleju do wlewu oleju (nie wsuwać gwintowanych części)
- Wyjąć wskaźnik poziomu oleju, aby sprawdzić poziom oleju. Jeśli mieści się on w zakresie zaznaczonym na bagnecie, jest prawidłowy.
- Olej silnikowy SAE15W -40 jest ogólnym środkiem smarnym i nadaje się do najbardziej typowych temperatur otoczenia (Patrz tabela 1).

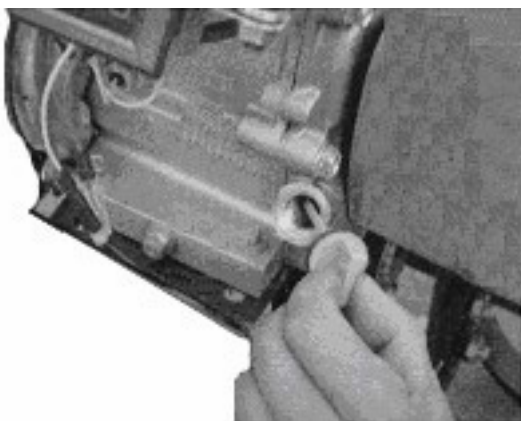

Rysunek 2



Tabela 1

2. Skontrolować olej w przekładni redukcyjnej
 - Umieścić glebogryzarkę na poziomej powierzchni i wyjąć korek (patrz Rys. 4).
 - Zaleca się dodawanie odpowiedniego środka smarnego do przekładni redukcyjnej co 50 godzin.
 - Zalecany środek smarny to smar na bazie wapnia.

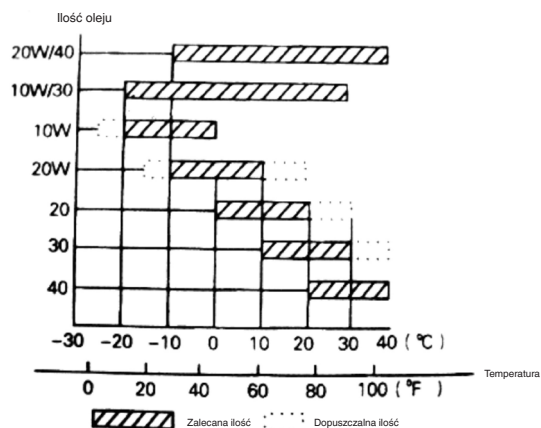
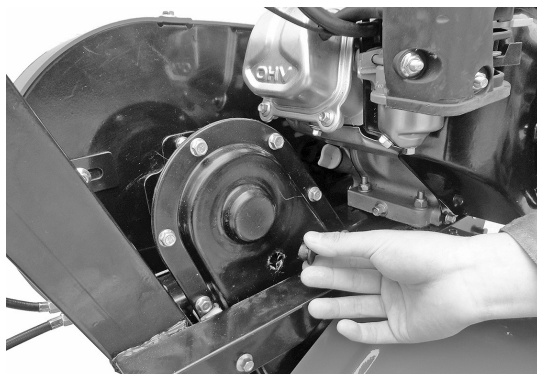

Rysunek 4

3. Kontrola filtra powietrza



Ostrzeżenie!

Nie uruchamiać silnika bez filtra powietrza, w przeciwnym razie silnik będzie się szybciej zużywał.

4.2. REGULACJE GLEBOGRYZARKI

1. Regulacja uchwytów kierowniczych:

Uwaga: Przed przystąpieniem do regulacji wysokości uchwytów kierowniczych, ustawić maszynę poziomo na równym podłożu, aby zapobiec przypadkowemu upadkowi.

- Poluzować regulator uchwytów i wybrać otwór w odpowiednim położeniu. Wyregulować belkę poprzeczną uchwytów na wysokości pasa operatora, a następnie przekręcić regulator, aby go dokręcić (patrz Rys. 5).
2. Ustawianie głębokości karczowania:
 - Wyregulować głębokość karczowania, regulując głębokość płozy. W szczególności opuszczenie dźwigni zwiększa głębokość karczowania, a podniesienie dźwigni zmniejsza głębokość karczowania. (Patrz Rys. 6).

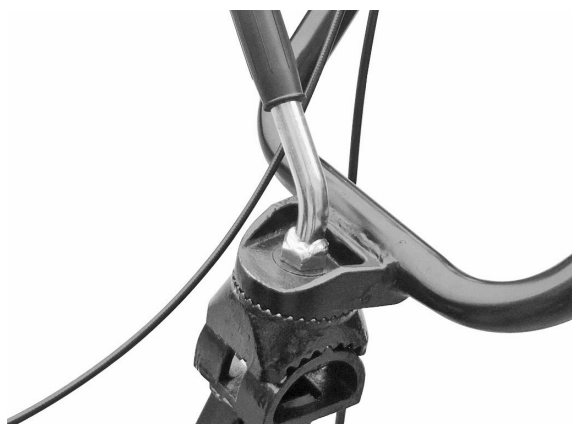

Rysunek 5

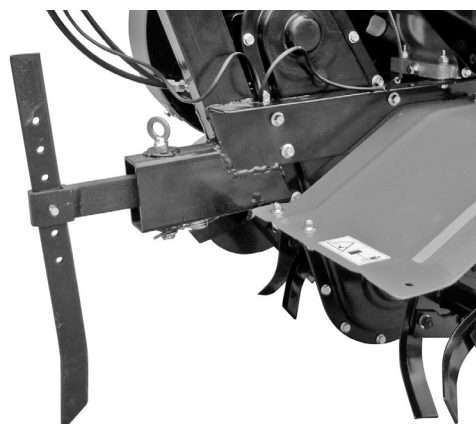

Rysunek 6

3. Regulacja i użycie sprzęgła:

Uwaga: Przed użyciem sprzęgła należy zmniejszyć prędkość obrotową silnika.

- Załączanie i rozłączanie sprzęgła umożliwia operatorowi sterowanie mocą silnika.
- Gdy operator trzyma wciśniętą dźwignię sprzęgła, sprzęgło zostanie wyłączone, przesyła prąd do silnika glebogryzarki i noże robocze zaczynają się obracać (Patrz Rys. 7).

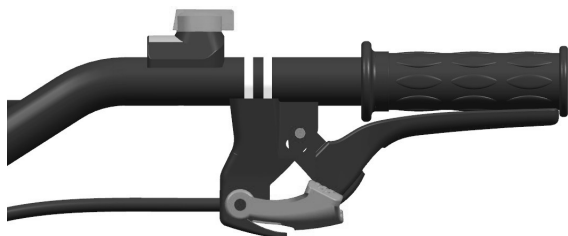

Rysunek 7



Rysunek 8

- Gdy operator zwolni dźwignię sprzęgła, sprzęgło zostanie wyłączone, prąd silnika nie będzie przekazywany do glebogryzarki i noże robocze przestaną się obracać (Patrz Rys. 8).

Uwaga: Przed przystąpieniem do regulacji wysokości uchwytów kierowniczych, ustawić maszynę poziomo na równym podłożu, aby zapobiec przypadkowemu upadkowi.

- Najpierw sprawdzić napięcie linki sprzęgła. Zazwyczaj luz linki powinien wynosić 4-8 mm; w przeciwnym razie poluzować nakrętkę mocującą i wyregulować linkę. Po zakończeniu regulacji dokręcić nakrętkę blokującą (Patrz Rys. 9).
- W razie potrzeby operator może uruchomić silnik, aby sprawdzić, czy sprzęgło prawidłowo się załącza i rozłącza.

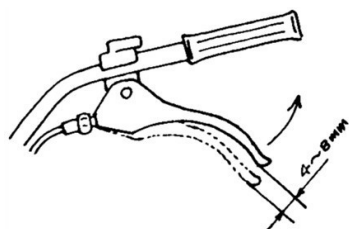

Rysunek 9

4. Regulacja naciągu paska:

- Jeśli naciąg paska wykracza poza granice normalnego naprężenia, należy go wyregulować. Poluzować 4 nakrętki silnika (Patrz Rys. 10 i 11).
- Po poluzowaniu czterech nakrętek silnika, jeśli pas jest zbyt miękki, popchnąć silnik do przodu; jeśli pas jest zbyt mocno naprężony, popchnąć silnik do tyłu, aż naciąg pasa będzie się mieścił w normalnym zakresie. Na koniec dokręcić nakrętki silnika i płyty łączącej (Patrz Rys. 12).

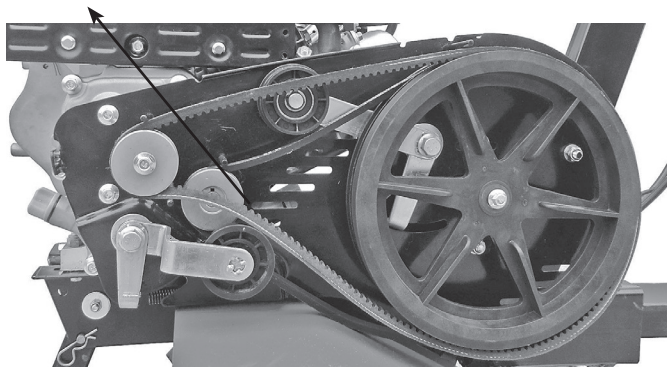

Rysunek 10
Nakrętki silnika

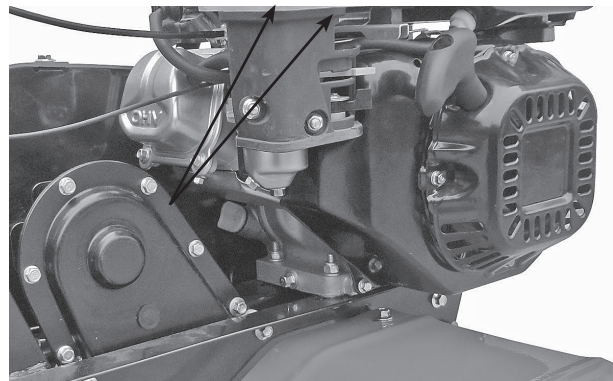

Rysunek 11
Nakrętki silnika

5. Regulacja linki przyspieszenia:

- Normalna prędkość: 1800 ± 100 obr/min; wysoka prędkość: 3000 ± 50 obr/min. Prędkość można regulować za pomocą licznika obrotów.
- Tryb kontroli i regulacji prędkości. Regulacja linki przyspieszenia

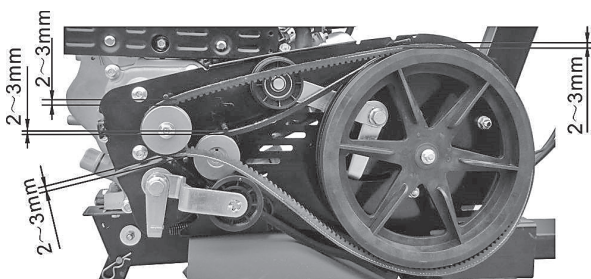

Rysunek 12



Rysunek 13
Dźwignia przyspieszenia

- Ustawić dźwignię przyspieszenia na uchwycie kierowniczym na maksymalnym położeniu bez obciążenia i sprawdzić, czy na liczniku obrotów pokazywana jest prędkość w zakresie 3600 ± 50 obr./min. Następnie ustawić dźwignię w położeniu minimalnym i sprawdzić, czy licznik obrotów wskazuje prędkość 1800 ± 100 obr/min.
- Jeśli prędkość wskazywana przez licznik obrotów nie mieści się w podanym zakresie, należy wyregulować silnik.

Aby wyregulować silnik:

- a) Sprawdzić, czy nie występują luźne lub przecięte połączenia przewodów przyspieszenia. Jeśli występują, dokręcić je ponownie.
 - b) Ustawić dźwignię przyspieszenia na uchwycie kierowniczym na położeniu maksymalnym bez obciążenia, a następnie zmniejszyć prędkość, ustawiając nakrętki przyspieszenia silnika w odpowiednim położeniu.
 - c) Po wielu godzinach pracy operator może wyregulować nakrętki linki przyspieszenia, aby wyregulować silnik.
6. Używać dźwigni przemiennika prędkości jazdy:



Ostrzeżenie!

Przed użyciem dźwigni przemiennika prędkości jazdy, zmniejszyć prędkość silnika.

- Załączanie i rozłączanie dźwigni przemiennika umożliwia operatorowi sterowanie mocą silnika.
- Gdy operator trzyma wciśniętą dźwignię sprzęgła, sprzęgło zostanie włączone, przesyła prąd do silnika glebogryzarki i noże robocze zaczynają się obracać w przeciwnym kierunku (Patrz Rys. 14).



Rysunek 14



Rysunek 15

- Gdy operator zwolni dźwignię sprzęgła, sprzęgło zostanie wyłączone, prąd silnika nie będzie przekazywany do glebogryzarki i noże robocze przestaną się obracać (Patrz Rys. 15).

Uwaga: Podczas korzystania z dźwigni przemiennika prędkości jazdy należy zachować ostrożność. Nieprawidłowa regulacja linki sprzęgła wpłynie na normalne użytkowanie produktu.

7. Regulacja koła pomocniczego:

- Wyregulować koło pomocnicze glebogryzarki w położeniu wskazanym na Rys. 15 podczas jazdy po drodze.
- Wyregulować koło pomocnicze glebogryzarki w położeniu wskazanym na Rys. 16 podczas jazdy po polu.

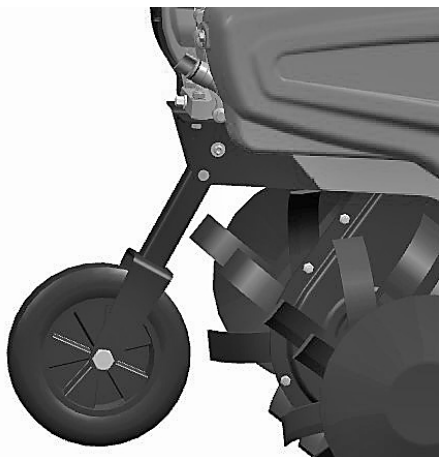

Rysunek 15

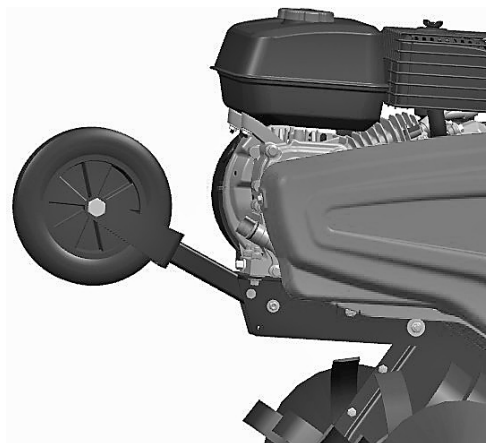

Rysunek 16

5. ROZRUCH

5.1. JAK URUCHOMIĆ MASZYNĘ



Ostrzeżenie!

Podczas uruchamiania silnika, dźwignia zmiany biegów musi się znajdować w położeniu neutralnym. Dźwignia sprzęgła musi być zwolniona.

1. Ustawić dźwignię powietrza w pozycji CLOSE (zamknięta).

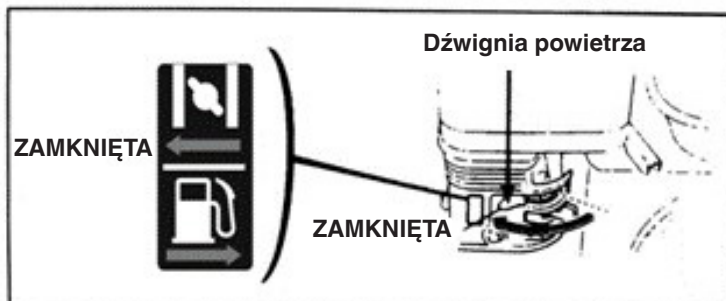

2. Delikatnie obrócić dźwignię przyspieszenia w kierunku prędkości maksymalnej.

← Na maksimum Na minimum →



3. Ustawić wyłącznik silnika w pozycji ON (otwarta).

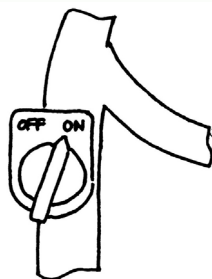

Pociągnąć lekko za przewód rozrusznika, aż do oporu, a następnie szybko i pewnie go pociągnąć.

Nie zwalniać gwałtownie dźwigni, ponieważ może ona odskoczyć i spowodować uszkodzenie silnika. Aby ją zwolnić, przesuwając ją powoli wzdłuż linki rozrusznika.

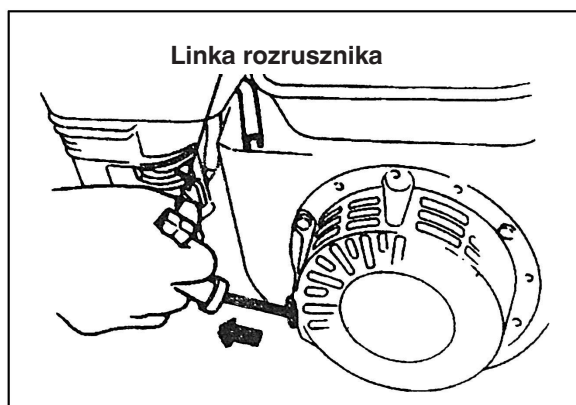

4. Po nagraniu silnika, popchnąć dźwignię sterującą w kierunku OPEN (w celu otwarcia).

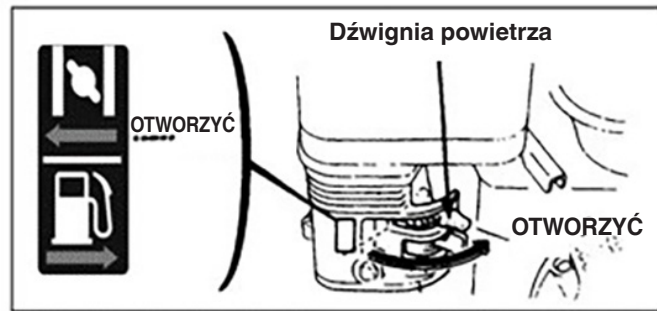

5. Ustawić żadaną prędkość obrotową silnika za pomocą dźwigni przyspieszenia (lub dźwigni przepustnicy).

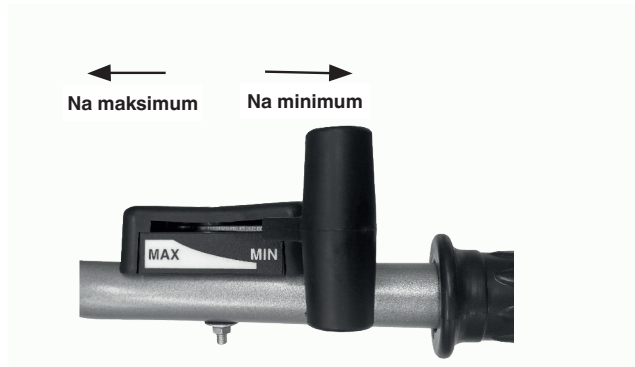

5.2. JAK ZATRZYMAĆ SILNIK

- W sytuacji awaryjnej można zatrzymać silnik, przekręcając przełącznik silnika bezpośrednio na położenie OFF.
- W normalnych warunkach, kroki wymagane do wyłączenia silnika są następujące:

1. Popchnąć dźwignię przyspieszenia w kierunku położenia minimalnego.

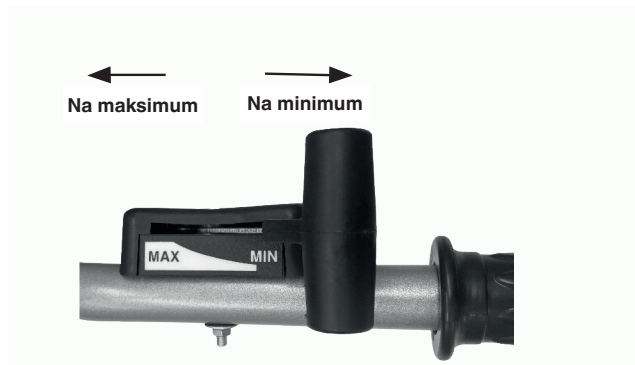

2. Przekręcić wyłącznik silnika na pozycję OFF.

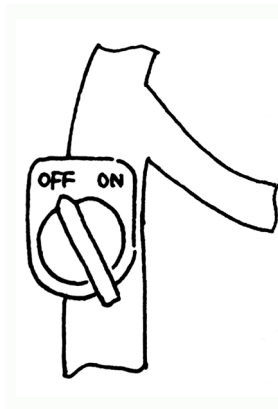

6. KONSERWACJA SILNIKA BENZYNOWEGO



Ostrzeżenie!

- Przed przystąpieniem do konserwacji zatrzymać silnik.
- Aby zapobiec przypadkowemu uruchomieniu silnika, umieścić kluczyk w stacyjce w położeniu OFF (pozycja zatrzymana) i wyłączyć przewód połączeniowy świec zapłonowych.
- Przeglądu i konserwacji silnika może dokonać wyłącznie autoryzowany dystrybutor, chyba że użytkownik posiada narzędzia i wyposażenie odpowiednie do kontroli i konserwacji oraz jest w stanie naprawić i konserwować silnik.

Uwaga: Jeśli silnik ma być utrzymywany w dobrym stanie, należy go regularnie sprawdzać i regulować. Regularna konserwacja zapewni długą eksploatację produktu. W poniższej tabeli opisano wymagane okresy między konserwacjami i elementy, które należy poddać konserwacji.

| Cykl konserwacji Raz w miesiącu. Wg. rzeczywistych godzin użytkowania, jeśli wskazana liczba godzin upływała przed upływem miesiąca. | | Co- dzien- ne użytko- wanie | Po pierw- szym mie- siącu/po 20 godzinach | Co sezon/co 50 godzin | Co 6 miesię- cy/co 100 godzin | Raz w roku/ co 300 go- dzin |
|--|--------------------------|---|--|--------------------------|-------------------------------------|-----------------------------------|
| Część | | | | | | |
| Olej silnikowy | Kontrola poziomu oleju | ● | | | | |
| | Wymiana oleju | | ● | | ● | |
| Środek smarny w przekładni redukcyjnej (obecny w niektórych modelach) | Kontrola środka smarnego | ● | | | | |
| | Dolanie środka smarnego | | ● | ● | | |
| Filtr powietrza | Kontrola | ● | | | | |
| | Czyszczenie | ● | | | | |
| Świeca zapłonowa | Kontrola i czyszczenie | | | | ● | |
| Chwytnacz iskier (opcjonalny) | Czyszczenie | | | | ● | |
| Zbiornik i filtr paliwa | Czyszczenie | | | ● | | |
| Zawór powietrza | Kontrola/regulacja | | | | | ● |
| Przewód paliwowy | Kontrola | Co dwa lata (w razie potrzeby wymienić) | | | | ● |

Uwaga:

1. Jeśli maszyna jest używana w warunkach znacznego zapylenia, należy zwiększyć częstotliwość konserwacji.
2. Użytkownik nie może rozmontować silnika bez odpowiednich narzędzi i umiejętności w zakresie naprawy mechanicznej.

6.1. WYMIANA OLEJU SILNIKOWEGO

Po nagraniu silnika spuścić olej silnikowy, aby zapewnić szybki i kompletny rozładunek oleju:

- Odkręcić wskaźnik bagnetowy poziomu oleju silnikowego i nakrętkę spustu oleju, aby usunąć olej silnikowy.
- Ponownie przykręcić nakrętkę spustową oleju i ją dokręcić.
- Napętnić silnik odpowiednim olejem i sprawdzić poziom oleju.
- Ponownie włożyć wskaźnik bagnetowy poziomu oleju.
- Pojemność oleju silnikowego powinna wynosić 0,6 l.

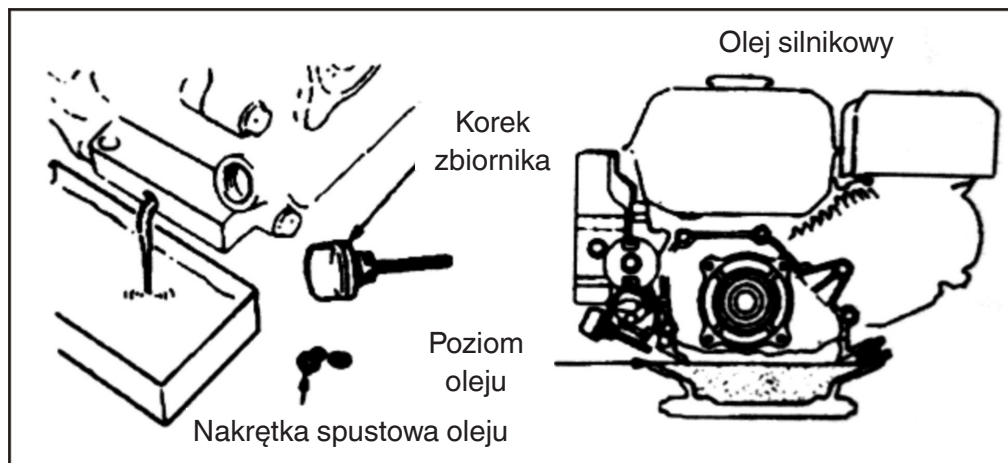

6.2. KONSERWACJA FILTRA POWIETRZA

Zanieczyszczony filtr powietrza blokuje przepływ powietrza do gaźnika. Aby zapobiec awarii gaźnika, należy regularnie serwisować filtr powietrza. Jeśli silnik musi pracować w warunkach znacznego zapylenia, należy zwiększyć częstotliwość konserwacji.



Ostrzeżenie!
Zabrania się używania do czyszczenia filtra powietrza benzyny lub środka czyszczącego o niskiej temperaturze zapłonu, ponieważ może to spowodować zapłon.

KONSERWACJA FILTRA POWIETRZA

Czyścić co 50 godzin (lub co 10 godzin w warunkach dużego zapylenia) w odpowiednim rozpuszczalniku i pozostawić do wyschnięcia, a następnie zanurzyć w czystym oleju silnikowym, a następnie usunąć nadmiar oleju.

Uwaga: Nigdy nie próbować uruchamiać silnika bez filtra powietrza. Może to spowodować szybkie zużycie silnika.

- Odkręcić nakrętkę motylkową i wymontować obudowę filtra powietrza, a następnie wyjąć wkład filtra.
- Do czyszczenia wkładu filtra używać niepalnego środka czyszczącego lub środka czyszczącego o wysokiej temperaturze zapłonu i pozostawić element do wyschnięcia.
- Nasączyć wkład filtra olejem silnikowym, a następnie usunąć nadmiar oleju.
- Przywrócić położenie wkładu filtra i obudowę filtra powietrza.



6.3. KONSERWACJA ŚWIECY ZAPŁONOWEJ

Uwaga: Nigdy nie używać świecy zapłonowej o niewłaściwym zakresie temperatur. Aby zapewnić prawidłowe uruchomienie silnika, szczelina między elektrodami świecy zapłonowej musi być odpowiednio dopasowana i wolna od osadów.

- Demontować świecę zapłonową za pomocą specjalnego klucza.

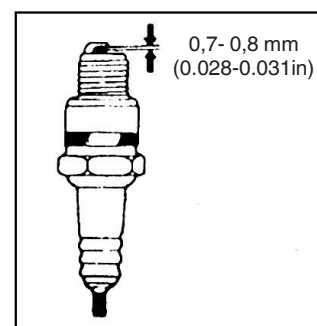
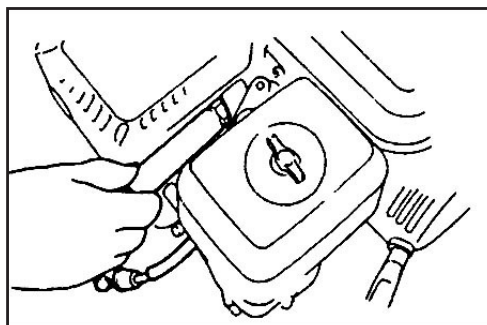

Ostrzeżenie!

- Po zatrzymaniu silnika tłumik jest bardzo gorący. Pozostawać z dala od wysokich temperatur, aby uniknąć oparzeń.
- Sprawdzić świecę zapłonową. Jeśli jest ona zużyta lub pęknięta lub uszkodzona, wymienić ją; jeśli zawiera zbyt dużo osadu węglowego, oczyścić ją szczotką drucianą.
- Za pomocą szczelinomierza zmierzyć szczelinę między elektrodami świecy zapłonowej: prawidłowa wartość powinna być zawarta w przedziale od 0,70 do 0,80 mm.
- Sprawdzić prawidłowy stan podkładki świecy zapłonowej. Aby uniknąć uszkodzenia gwintu, przykręć świecę zapłonową ręką.
- Po przykręceniu świecy zapłonowej do oporu, dokręcić świecę zapłonową i dolną podkładkę za pomocą specjalnego klucza.

Uwaga: Jeśli świeca zapłonowa jest nowa, dokręcić ją o dodatkowe pół obrotu po zdecydowanym naciśnięciu podkładki.

Jeśli świeca zapłonowa jest używana, dokręcić ją o 1/8-1/4 obrotu po zdecydowanym naciśnięciu podkładki.

Świeca zapłonowa musi być prawidłowo dokręcona, w przeciwnym razie może się nagrzewać i uszkodzić silnik.



Ostrzeżenie!

Po zatrzymaniu silnika tłumik jest bardzo gorący. Nie wykonywać prac przy silniku zanim nie ostygnie.

Uwaga: Aby zapewnić wydajną pracę, chwytacz iskier powinien być konserwowany co 100 godzin.

- Poluzować dwie śruby 4 mm na rurze wydechowej i wymontować rurę wydechową.
- Poluzować cztery śruby 5 mm na osłonie tłumika, aby wymontować tłumik.
- Poluzować śruby 4 mm z chwytacza iskier, aby go wyjąć z tłumika.
- Za pomocą szczotki usunąć osady węglowe z siatki chwytacza ochronnej chwytacza iskier.

Uwaga: Chwytacz iskier nie może być popękany ani uszkodzony. Jeśli jest uszkodzony, należy go wymienić.

6.4. REGULACJA GAŹNIKA PRZY MINIMALNYCH OBROTACH

- Uruchomić silnik, aby uzyskać jego normalną temperaturę.
- Gdy silnik pracuje na minimalnych obrotach, wyregulować zewnętrzną śrubę przepustnicy, aby ustawić normalną prędkość na minimum.

Normalna prędkość obrotowa na minimalnych obrotach 1800 ± 150 obr/min

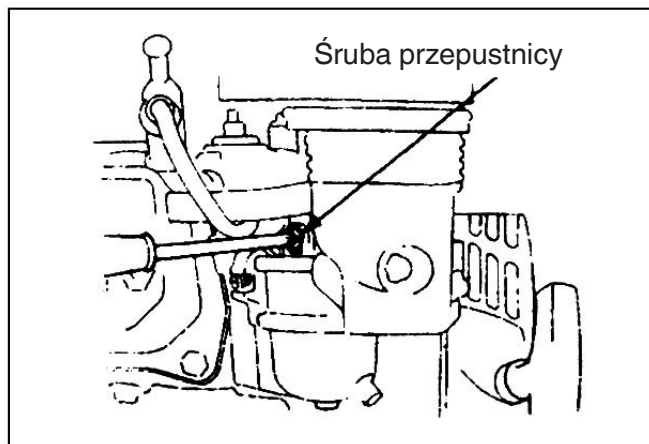

7. KONSERWACJA FILTRA

Ze względu na zużycie spowodowane rozruchem, użyciem sprzęgła i zmianami obciążenia, nakrętki glebogryzarki mogą się poluzować. Części mogą się zużywać ze względu na niską moc silnika benzynowego, wysokie zużycie paliwa i inne awarie, które mogą mieć wpływ na pracę koparki. Aby ograniczyć te zagrożenia, konieczna jest ścisła i regularna konserwacja glebogryzarki, dzięki czemu może ona utrzymywać dobry stan techniczny i zapewnić większą trwałość.

7.1. DOCIERANIE

1. Informacje na temat pracy silnika benzynowego znajdują się w instrukcji obsługi.
2. Nowa lub używana glebogryzarka powinna pracować przez jedną godzinę bez obciążenia, a następnie przez kolejne 9 godzin, po czym może być używana do normalnej pracy.

7.2. KONSERWACJA TECHNICZNA GLEBOGRYZARKI



Ostrzeżenie!

Przed przystąpieniem do jakiegokolwiek kontroli, czyszczenia lub konserwacji / regulacji maszyny:

- Zatrzymać maszynę i wyłączyć silnik.
 - Upewnić się, że wszystkie ruchome części się zatrzymują.
 - Poczekać, aż silnik ostygnie.
1. Konserwacja na zmianach (przed i po każdej zmianie):
 - a) Słuchać i obserwować nietypowe zjawiska, takie jak hałas, przegrzewanie, luźne nakrętki itp.
 - b) Sprawdzić, czy nie są obecne wycieki oleju z silnika benzynowego.
 - c) Sprawdzić, czy poziom oleju w silniku benzynowym znajduje się między górnym a dolnym znakiem wskaźnika poziomu.
 - d) Jak najszybciej usunąć zabrudzenia, błoto, trawę i ślady oleju z maszyny lub jej akcesoriów.
 - e) Prowadzić rejestr działalności rolniczej.
 2. Konserwacja pierwszego poziomu (co 150 godzin pracy):
 - a) Wykonać każdy krok konserwacyjny dla każdej zmiany.
 - b) Wyczyścić przekładnię redukcyjną i wymienić smar
 3. Obsługa drugiego poziomu (co 800 godzin pracy):
 - a) Wykonać każdy etap konserwacji co 150 godzin pracy.
 - b) Sprawdzić koła zębate i łożyska. Jeśli któryś z elementów jest bardzo zużyty, wymienić go.
 - c) Jeśli którakolwiek z części lub elementów glebogryzarki, takich jak noże lub nakrętki, jest uszkodzona, należy ją wymienić!
 4. Naprawy i kontrole techniczne (co 1500-2000 godzin pracy):
 - a) Wszystkie maszyny należy rozmontować u sprzedawcy upoważnionego do czyszczenia i kontroli. Jeśli którakolwiek jest bardzo zużyta, wymienić ją lub naprawić.
 5. Naprawy i konserwacja silnika benzynowego muszą być wykonywane zgodnie z instrukcją napraw.

7.3. TABELA KONSERWACJI TECHNICZNEJ DLA MINI GLEBOGRYZARKI

(POZYCJA ✓ MUSI PODLEGAĆ KONSERWACJI)

| Przerwa w pracy Typ konserwacji | Co-dzien- nie | Po 8 godzinach pracy przy średnim obciążeniu | Po pierwszym miesiącu/po 20 godzinach | Po trzecim miesiącu/po 150 godzinach | Raz w roku/co 1000 godzin | Co 2 lata lub 2000 godzin |
|--|------------------|---|---|--|------------------------------|---------------------------------|
| Kontrola i dokręcenie śrub i nakrętek | ✓ | | | | | |
| Kontrola i uzupełnienie nowego oleju silnikowego | ✓ | | | | | |
| Czyszczenie i wymiana oleju silnikowego | | (Pierwszy raz) | (Drugi raz) | ✓ (trzeci raz i kolejne) | | |
| Sprawdzić, czy nie ma wycieków oleju | ✓ | | | | | |
| Wyczyścić zabrudzenia, trawę i ślady oleju | ✓ | | | | | |
| Rozwiązywanie problemów | ✓ | | | | | |
| Regulacja części roboczych | ✓ | | | | | |
| Naprężenie paska (*) | ✓ | | | | | |
| Koła zębate i łożyska(*) | | | | | ✓ | |

(*) Czynności, które powinny być wykonane przez Państwa Sprzedawcę lub przez autoryzowane Centrum serwisowe.

7.4. DŁUGOTERMINOWE PRZECHOWYWANIE GLEBOGRYZARKI

Jeśli glebogryzarka będzie odstawiona na dłuższy czas, należy podjąć następujące środki, aby zapobiec rdzy i korozji.

1. Uszczelnić i przechować silnik benzynowy zgodnie z wymogami opisanymi w instrukcji silnika benzynowego.
2. Oczyszczyć powierzchnię z brudu i osadu.
3. Spuścić smar z przekładni i napełnić urządzenie nowym smarem.
4. Powlec niemalowane części nie ze stopu aluminiowego olejem antykorozyjnym.
5. Przechowywać produkt w bezpiecznym, zamkniętym, dobrze wentylowanym i suchym miejscu.
6. Przechowywać przyrządy, certyfikat jakości i instrukcję obsługi dołączonej do maszyny.

7.5. TRANSPORT

Do przemieszczania zaleca się użycie wózka podnośnikowego. Maksymalnie rozszerzone widły należy wsunąć w odpowiednie miejsca na palecie.

Masę maszyny wskazano na tabliczce znamionowej. Za pomocą kółek transportowych (Fig. 1 part. 3) glebogryzarkę można umieścić w praktyczny

i wygodny sposób w pozycji zastosowania. Przed przetransportowaniem maszyny należy wyłączyć silnik.

8. ROZWIĄZYWANIE PROBLEMÓW

Jeśli nie można uruchomić silnika, należy sprawdzić:

1. czy silnik jest włączony (pozycja ON);
2. czy w maszynie jest wystarczająca ilość smaru;
3. czy zawór paliwa jest włączony (pozycja ON);
4. czy w zbiorniku znajduje się paliwo;
5. czy paliwo dociera do gaźnika; w celu sprawdzenia użytkownik może poluzować nakrętkę wydechu gaźnika i ustawić zawór paliwa na pozycji ON.



Ostrzeżenie!

W razie wycieku paliwa należy go ostrożnie wyjąć i poczekać, aż wyschnie, a następnie sprawdzić świecę zapłonową lub uruchomić silnik, ponieważ rozlane paliwo i opary paliwa mogą spowodować powstanie pożaru.

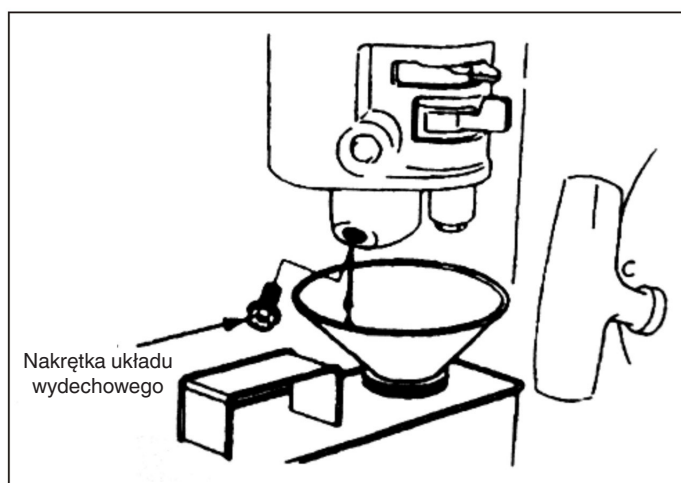

6. czy świeca zapłonowa wytwarza iskrę.
 - a) Zdjąć nasadkę świecy zapłonowej, usunąć kurz i wyjąć świecę zapłonową.
 - b) Zamontować nasadkę świecy zapłonowej na świecy zapłonowej.
 - c) Podłączyć metalowy korpus świecy zapłonowej do głowicy silnika. Lekko pociągnąć rozrusznik w celu sprawdzenia, czy są wytwarzane iskry. W takim przypadku należy zamontować świecę zapłonową i uruchomić silnik.
7. Jeśli silnik nadal nie jest uruchamiany, zlecić jego naprawę u autoryzowanego sprzedawcy.

PT - TRADUÇÃO DAS INSTRUÇÕES ORIGINAIS

ÍNDICE

| | |
|--|-----------|
| 1. NORMAS DE SEGURANÇA | 2 |
| 1.1. PREPARAÇÃO | 2 |
| 1.2. PREPARATIVOS..... | 2 |
| 1.3. FUNCIONAMENTO | 2 |
| 1.4. REPARAÇÃO, MANUTENÇÃO E ARMAZENAMENTO | 3 |
| 2. SÍMBOLOS DE SEGURANÇA | 3 |
| 3. BREVE INTRODUÇÃO À MOTOENXADA | 4 |
| 3.1. PRINCIPAIS PARÂMETROS TÉCNICOS | 4 |
| 3.2. PEÇAS E COMPONENTES PRINCIPAIS DA MOTOENXADA..... | 4 |
| 4. FUNCIONAMENTO DA MOTOENXADA | 5 |
| 4.1. VERIFICAÇÕES ORDINÁRIAS..... | 5 |
| 4.2. REGULAÇÕES DA MOTOENXADA..... | 6 |
| 5. ARRANQUE | 10 |
| 5.1. COMO INICIAR A MÁQUINA..... | 10 |
| 5.2. COMO PARAR O MOTOR..... | 11 |
| 6. MANUTENÇÃO DO MOTOR A GASOLINA | 12 |
| 6.1. MUDANÇA DE ÓLEO DO MOTOR | 13 |
| 6.2. MANUTENÇÃO DO FILTRO DE AR | 13 |
| 6.3. MANUTENÇÃO DA VELA DE IGNIÇÃO..... | 14 |
| 6.4. REGULAÇÃO DO CARBURADOR PARA REGULAÇÃO ROTAÇÕES MÍNIMAS | 15 |
| 7. MANUTENÇÃO DO FILTRO | 16 |
| 7.1. RODAGEM..... | 16 |
| 7.2. MANUTENÇÃO TÉCNICA DA MOTOENXADA | 16 |
| 7.3. TABELA DE MANUTENÇÃO TÉCNICA DA MINI MOTOENXADA (O ITEM INDICADO COM ✓ DEVE SER SUBMETIDO A MANUTENÇÃO)..... | 17 |
| 7.4. ARMAZENAMENTO A LONGO PRAZO DA MINI MOTOENXADA..... | 17 |
| 7.5. TRANSPORTE..... | 17 |
| 8. RESOLUÇÃO DE PROBLEMAS | 18 |



Atenção!

Preste particular atenção às seguintes informações:

Leia atentamente este manual de trabalho e manutenção antes de iniciar as operações e siga o manual durante os trabalhos. Se trabalhar em conformidade com o manual, a motoenxada projetada pela nossa empresa funcionará de forma segura e confiável sem danificar o equipamento e sem causar ferimentos pessoais graves. Se não operar de acordo com o manual, podem ocorrer danos graves ou ferimentos no equipamento ou às pessoas.

NOTA: Se houver algum problema com a máquina, ou se tiver alguma dúvida sobre o seu funcionamento, entre em contacto com o revendedor local da empresa.

1. NORMAS DE SEGURANÇA

1.1. PREPARAÇÃO

- a) Ler atentamente o manual do uso. Familiarize-se com o método correto de funcionamento da máquina. Saiba como parar a máquina e como desengatar rapidamente os dispositivos de funcionamento.
- b) É estritamente proibido permitir que crianças usem a máquina! Os adultos só podem usar a máquina depois de terem lido cuidadosamente o manual!
- c) Certifique-se de que nenhuma outra pessoa ou coisa, especialmente crianças ou animais, com potencial risco à segurança, esteja dentro da área de trabalho.

1.2. PREPARATIVOS

- a) Verifique cuidadosamente a área de trabalho e remova todos os corpos estranhos.
- b) Antes de ligar o motor, posicione a alavanca em ponto morto.
- c) Não acione a máquina sem o vestuário adequado. Se a área de trabalho tiver um terreno escorregadio, use sapatos antiderrapantes para melhorar a sua estabilidade.
- d) Manuseie cuidadosamente o combustível que é altamente inflamável! Preste atenção às seguintes regras:
 - 1) Use um recipiente apropriado para armazenar o combustível.
 - 2) Nunca encha o reservatório quando o motor estiver em funcionamento ou quente.
 - 3) Tenha sempre cuidado ao encher o reservatório ao ar livre. Nunca tente encher o reservatório em ambientes fechados.
 - 4) Antes de ligar a máquina, aperte a tampa do reservatório e limpe os resíduos de combustível.
- e) Nunca tente fazer regulações com o motor em funcionamento!
- f) Para qualquer operação ou trabalho na máquina, como preparação e manutenção, é obrigatório o uso de óculos de segurança.

1.3. FUNCIONAMENTO

- a) Ao ligar o motor, a alavanca de velocidades deve estar em ponto morto. Não coloque as mãos e os pés sob as partes rotativas.
- b) Ao operar/dirigir através de uma estrada com paralelepípedos, passeio ou rodovia, esteja ciente das condições de tráfego para identificar riscos potenciais! É estritamente proibido transportar pessoas!
- c) Quando a máquina atingir corpos estranhos, desligue imediatamente o motor e verifique cuidadosamente se a motoenxada está danificada. Se a máquina estiver danificada, repare-a antes de retomar o trabalho.
- d) Observe sempre as condições ambientais para evitar escorregões ou quedas.
- e) Se a máquina vibrar de forma anormal, desligue o motor imediatamente! Identifique a causa: vibrações anormais normalmente indicam uma falha.
- f) Antes de sair da estação de operação para reparar, regular, verificar ou remover objetos presos entre as lâminas, desligue sempre o motor!
- g) Se a máquina for deixada sem vigilância pelo operador, tome todas as medidas preventivas necessárias, como desengatar o eixo de transmissão, abaixar os dispositivos acessórios, posicionar a alavanca de arranque em ponto morto e desligar o motor.
- h) Antes de limpar, reparar ou verificar a máquina, o operador deve desligar o motor e certificar-se de que as peças móveis estão paradas.
- i) As emissões do motor são prejudiciais. Não utilize a máquina em ambientes fechados!
- j) Não acione a alavanca sem o equipamento de proteção adequado, sem a caixa ou outros dispositivos de proteção no lugar!

- k) Mantenha a máquina longe de crianças ou animais de estimação durante a operação.
- l) Não sobrecarregue a máquina com uma profundidade de rotura excessiva ou uma velocidade muito elevada.
- m) Não utilize a máquina em alta velocidade numa estrada escorregadia. Cuidado ao conduzir em marcha-atrás!
- n) Não deixe que ninguém aproxime-se da máquina enquanto esta estiver em funcionamento.
- o) Podem ser utilizados apenas dispositivos e equipamentos acessórios (como o contrapeso) autorizados pelo fabricante.
- p) Nunca use a motoenxada se a visão for reduzida ou as condições de luz forem insuficientes.
- q) Tenha cuidado ao arrotear um solo duro, porque as lâminas podem encaixar-se no terreno, levando a máquina para a frente. Se tal ocorrer, deixe os botões e não tente controlar a máquina.
- r) Nunca use a motoenxada em terrenos com declives elevados.
- s) Tenha cuidado para não inclinar a máquina ao caminhar em terrenos inclinados, em subida ou em descida.

1.4. REPARAÇÃO, MANUTENÇÃO E ARMAZENAMENTO

- a) Mantenha a máquina, dispositivos e equipamentos acessórios, incluindo a bateria, em condições seguras de funcionamento. Se possível, desconecte a bateria antes de armazenar a máquina para evitar que congele e recarregue-a em parte, se necessário.
- b) Em intervalos predefinidos, verifique se os parafusos das ferramentas de corte, do motor, etc., estão devidamente fixados, de modo a garantir a operação segura da máquina.
- c) Conserve a máquina dentro de casa e sempre longe de chamas. Deixe o motor arrefecer antes de guardar a máquina.
- d) Se a motoenxada permanecer parada por um longo tempo, é importante conservar o manual.
- e) Não repare a máquina se não tiver as ferramentas e o manual de instruções adequados para desmontar, montar e reparar a máquina.

2. SÍMBOLOS DE SEGURANÇA

Se não prestar atenção aos seguintes símbolos pode resultar em ferimentos graves. Leia atentamente os símbolos contidos no manual e as normas de segurança.

Se os símbolos descolarem-se ou estiverem ilegíveis, entre em contacto com o distribuidor para substituí-los.

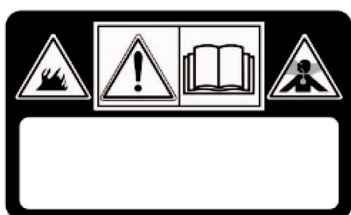

ATENÇÃO!

Leia as instruções antes de utilizar a máquina
PERIGO! Os motores emitem monóxido de carbono.
PERIGO! O combustível é inflamável e explosivo.

ATENÇÃO!

PERIGO! Manter-se à distância das superfícies quentes.
PERIGO! Mantenha as mãos e pés longe das peças giratórias.

PERIGO! Mantenha a área de trabalho livre de pessoas, crianças e animais.
PERIGO! Rotor em rotação. Mantenha-se sempre longe das fresas

3. BREVE INTRODUÇÃO À MOTOENXADA

3.1. PRINCIPAIS PARÂMETROS TÉCNICOS

| | |
|--------------------------------------|------------------------|
| Potência nominal | 3,5 kW |
| Velocidade nominal | 3300 min ⁻¹ |
| Arranque | Arranque por impulso |
| Peso líquido/bruto | 62.5 kg |
| Amplitude de arroteamento | 82 cm |
| Profundidade de arroteamento | ≥10 cm |
| Velocidade de trabalho | 0,1~0,3 m/s |
| Transmissão | De correia e corrente |
| Velocidade de rotação | 120 rotações/min |
| Nível de potência acústica medido | 95.21 dB (A) |
| Incerteza | 2.0 dB (A) |
| Nível de potência acústica garantido | 97 dB (A) |
| Nível de pressão acústica | 75.21 dB (A) |
| Incerteza | 1.46 dB (A) |
| Vibrações transmitidas nas alças | < 2.5 m/s ² |
| Incerteza | 2.0 m/s |

3.2. PEÇAS E COMPONENTES PRINCIPAIS DA MOTOENXADA



Figura 1

- | | | |
|--|------------------------------------|----------------------------|
| 1. Motor a gasolina | 2. Proteção correia | 3. Roda auxiliar |
| 4. Caixa de redução | 5. Fresa | 6. Cárter |
| 7. Patim de profundidade | 8. Suporte | 9. Guião |
| 10. Alavanca da embraiagem, avanço | 11. Alavanca de desengate | 12. Alavanca de aceleração |
| 13. Alavanca da embraiagem, marcha-atrás | 14. Sistema de regulação de altura | |

4. FUNCIONAMENTO DA MOTOENXADA

Antes de cada motoenxada sair de fábrica, é submetida a uma rodagem preliminar. Em qualquer caso, o operador deve verificar todos os mecanismos da máquina e ajustá-los antes do uso.

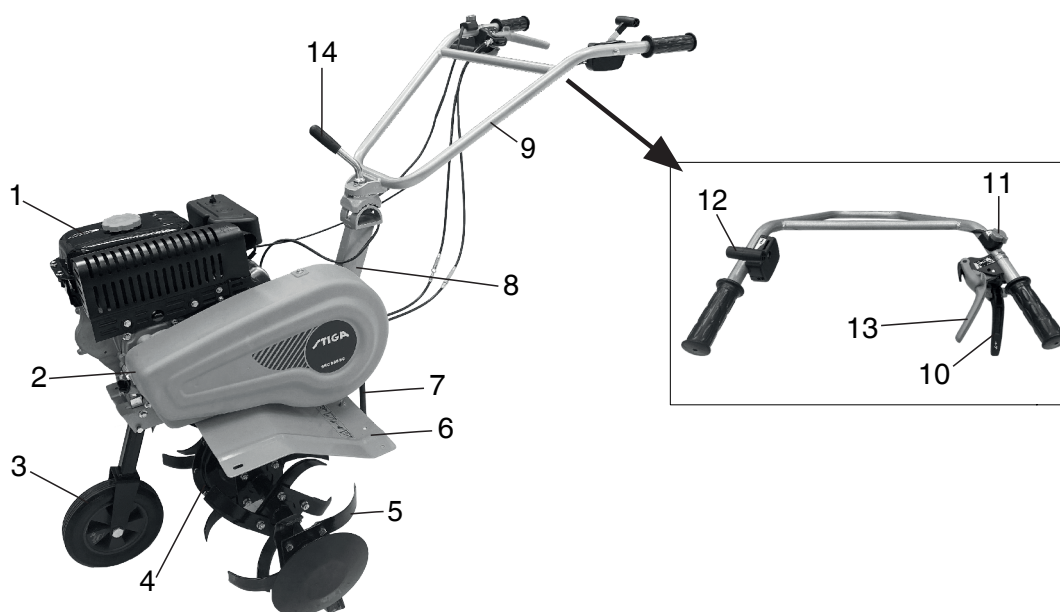
4.1. VERIFICAÇÕES ORDINÁRIAS

1. Controlo do óleo do motor



Atenção!

O motor deve ser enchido com 0,6 litros de óleo do motor. Se o nível de óleo for menor quando o operador usar o motor, este será seriamente danificado.



Atenção!

Use óleo de motor limpo e de alta qualidade para motores de quatro tempos. O uso de óleo impuro ou qualquer outro tipo de óleo do motor encurtará a vida útil do motor.

- Coloque o motor em posição horizontal
- Desparafuse a haste de controlo do nível de óleo e limpe-a (veja a Fig. 2).
- Insira a haste de controlo do nível de óleo no bocal de óleo (não engate as peças roscadas)
- Extraia a haste de controlo do nível de óleo para verificar o nível de óleo. Se entrar dentro do raio marcado da haste, tudo bem.
- O óleo de motor SAE15W -40 é um lubrificante geral e é adequado para as temperaturas ambientes mais comuns (Veja tabela 1).



Figura 2



Tabela 1

2. Verifique o lubrificante na caixa de redução
 - Coloque a motoenxada numa superfície horizontal e retire a tampa (veja a Fig.4).
 - Recomenda-se adicionar lubrificante adequado à caixa de redução a cada 50 horas.
 - O lubrificante recomendado é massa lubrificante à base de cálcio.

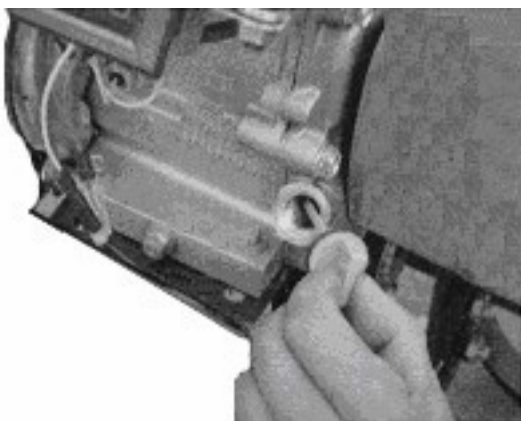

Figura 4

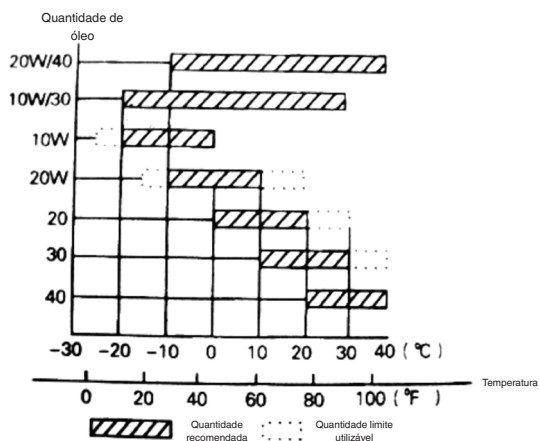
3. Controlo do filtro de ar

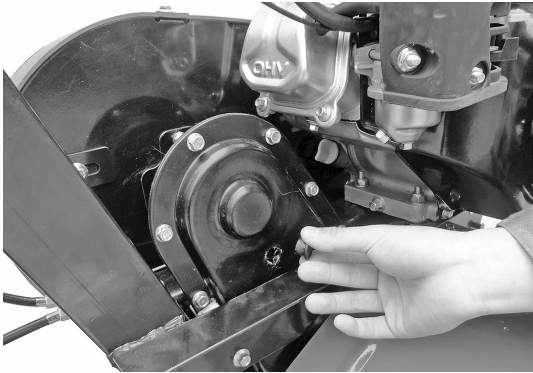

Atenção!

Não tente ligar o motor sem filtro de ar ou o motor se desgastará mais rápido.

4.2. REGULAÇÕES DA MOTOENXADA

1. Regulação dos guiões:

Nota: Antes de regular a altura dos guiões, posicione a máquina horizontalmente sobre um terreno plano para evitar quedas acidentais.

- Desaperte o regulador do guião e selecione o orifício na posição apropriada. Regule a barra cruzada dos guiões à altura da cintura do operador e, em seguida, gire o registo para apertá-lo (veja a Fig. 5).
2. Regulação da profundidade de arroteamento:
 - Regule a profundidade do arroteamento ajustando a profundidade do patim. Em particular, ao abaixar a alavanca, a profundidade de arroteamento aumenta, ao elevar a alavanca, a profundidade de arroteamento diminui. (Veja Fig. 6).



Figura 5



Figura 6

3. Regulação e uso da embraiagem:

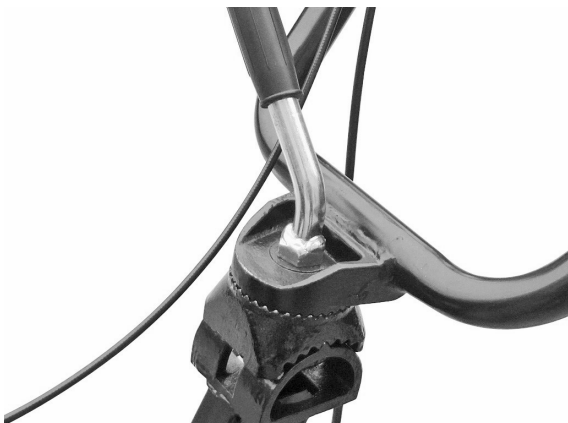
Nota: antes de usar a embraiagem, reduza a velocidade do motor.

- Ao engatar e desengatar a embraiagem, o operador pode controlar a potência do motor.
- Quando o operador mantém pressionada a alavanca da embraiagem, a embraiagem é engatada, transmite corrente para o motor da motoenxada e as fresas começam a girar (Veja Fig. 7).

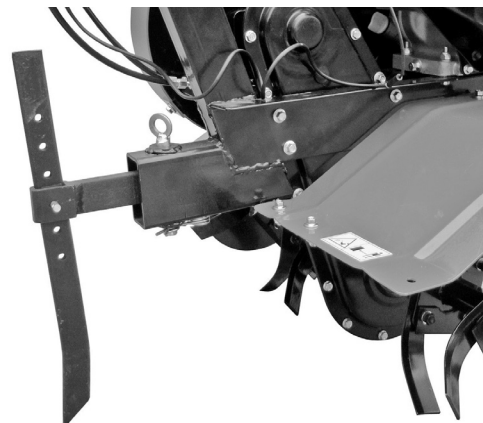

Figura 7



Figura 8

- Quando o operador liberta a alavanca da embraiagem, a embraiagem é desengatada, a corrente do motor não é transmitida para a motoenxada e as fresas param de girar (Veja Fig. 8).

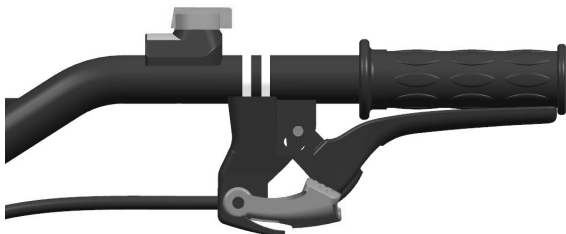
Nota: Antes de regular a altura dos guiões, posicione a máquina horizontalmente sobre um terreno plano para evitar quedas acidentais.

- Primeiro verifique a tensão do cabo da embraiagem. Normalmente, o cabo deve ter uma folga de 4-8 mm; se este não for o caso, afrouxe a porca de fixação e ajuste o cabo. Quando a regulação estiver concluída, aperte a porca de bloqueio (Veja Fig. 9).
- Se necessário, o operador pode ligar o motor para verificar se a embraiagem engata e desengata corretamente.



Figura 9

4. Regulagem da tensão da correia:

- Se a tensão da correia não estiver dentro dos limites normais de tensão, precisa ser ajustada. Afrouxe as 4 porcas do motor (Veja Fig. 10 e 11).
- Depois de soltar as quatro porcas do motor, se a correia estiver muito frouxa, empurre o motor para frente; se a correia estiver muito apertada, empurre o motor para trás até que a tensão da correia esteja dentro dos limites normais. Por fim, aperte as porcas do motor e a placa de ligação (Veja Fig. 12).

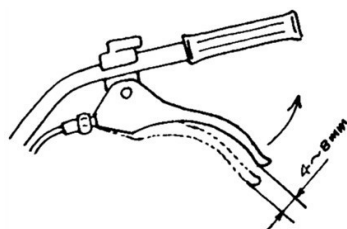

Figura 10
Porcas do motor



Figura 11
Porcas do motor

5. Regulação do cabo de aceleração:

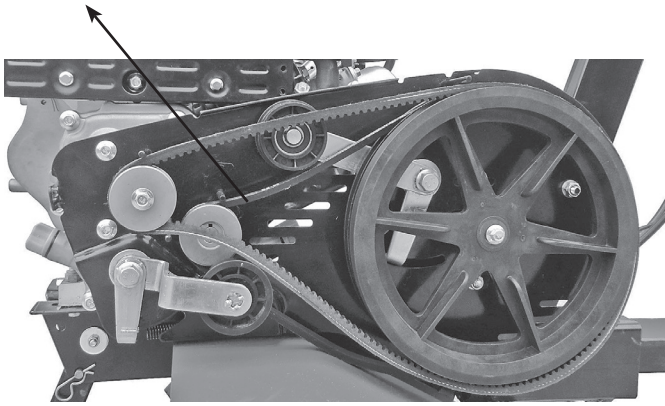
- Velocidade normal: 1800 ± 100 rpm; alta velocidade: 3000 ± 50 rotações/min. A velocidade pode ser regulada usando um conta-rotações.
- Modo de controlo e regulação da velocidade. Regulação do cabo de aceleração

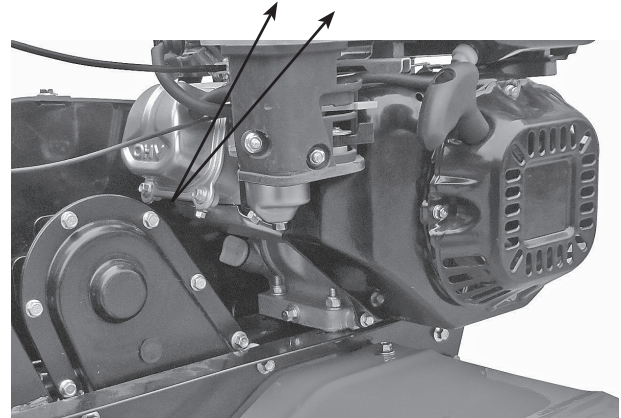

Figura 12



Figura 13
Alavanca de aceleração

- Gire a alavanca de aceleração no guião para o máximo sem carga e verifique se o contador de rotações indica uma velocidade entre 3600 ± 50 rpm. Em seguida, gire a alavanca para marcha lenta e verifique se o contador de rotações indica uma velocidade de 1800 ± 100 rpm.
- Se a velocidade indicada pelo contador de rotações não estiver dentro dos limites indicados, o motor deve ser ajustado.

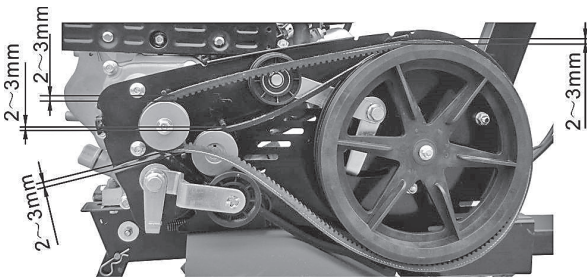
Para regular o motor:

- a) Verifique se as conexões do cabo de aceleração estão soltas ou cortadas. Em caso afirmativo, aperte-os novamente.
 - b) Gire a alavanca de aceleração no guião para o máximo sem carga e, em seguida, modere a velocidade ajustando as porcas do mecanismo de aceleração do motor para a posição apropriada.
 - c) Após muitas horas de trabalho, o operador pode regular as porcas do cabo de aceleração para ajustar o motor.
6. Utilize a alavanca do inversor de marcha:



Atenção!

Antes de utilizar a alavanca do inversor de marcha, reduza a velocidade do motor.

- Ao engatar e desengatar a alavanca do inversor de marcha, o operador pode controlar a potência do motor.
- Quando o operador mantém pressionada a alavanca da embraiagem, a embraiagem é engatada, transmite corrente para o motor da motoenxada e as fresas começam a girar no sentido contrário (Veja Fig. 14).



Figura 14



Figura 15

- Quando o operador liberta a alavanca da embraiagem, a embraiagem é desengatada, a corrente do motor não é transmitida para a motoenxada e as fresas param de girar (Veja Fig. 15).

Nota: Ao usar a alavanca do inversor de marcha, opere com segurança. A regulação inadequada do cabo da embraiagem compromete o uso normal do produto.

7. Regulação da roda auxiliar:

- Regule a roda auxiliar da alavanca para a posição mostrada na Fig. 15 quando viaja-se por estrada.
- Regule a roda auxiliar da alavanca para a posição mostrada na Fig. 16 quando se viaja num campo.



Figura 15



Figura 16

5. ARRANQUE

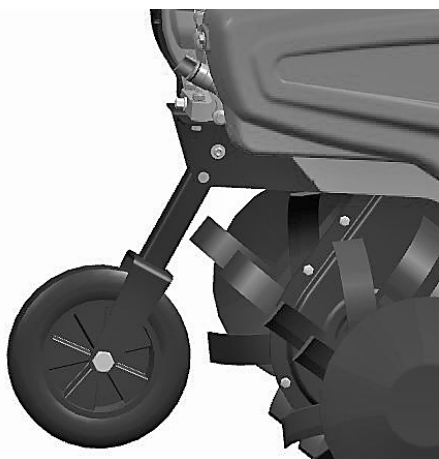
5.1. COMO INICIAR A MÁQUINA

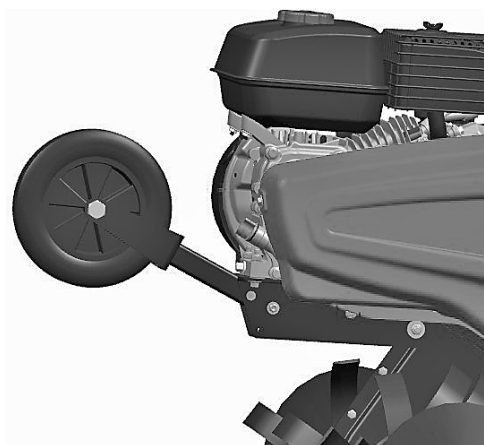

Atenção!

Antes de ligar o motor, a alavanca de velocidades deve estar em ponto morto. A alavanca da embraiagem deve ser libertada.

1. Coloque a alavanca de ar em CLOSE (fechada).

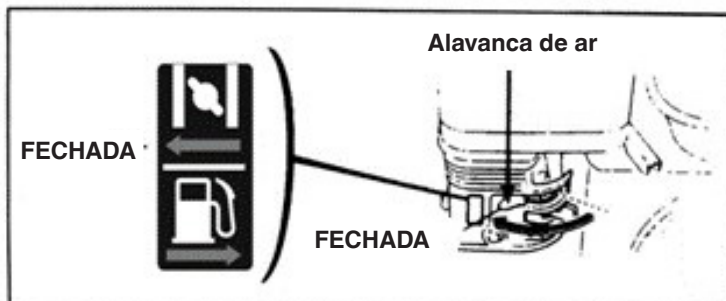

2. Rode ligeiramente a alavanca de aceleração para a velocidade máxima.

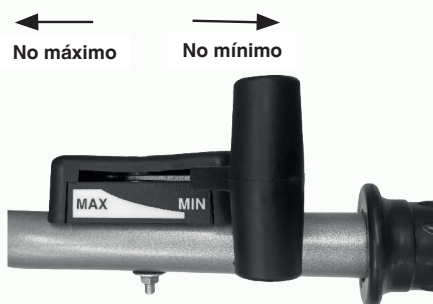

3. Gire o interruptor do motor em ON (aberto).

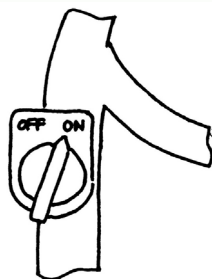

Puxe o cabo do motor de arranque levemente até que não faça resistência e, em seguida, puxe-o para fora com rapidez e força.

Não solte repentinamente a alavanca, que pode voltar a bater e danificar o motor. Para soltá-lo, deslize-o lentamente ao longo do cabo de arranque.

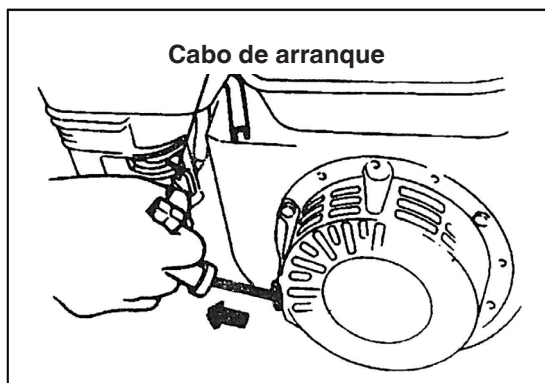

- Depois de o motor ter aquecido, empurre a alavanca de ar ligeiramente para a posição OPEN.

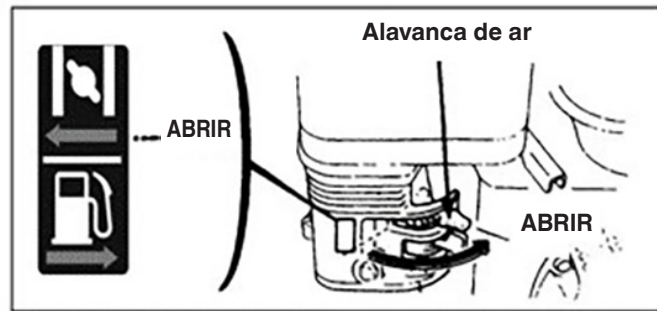

- Use a alavanca do acelerador (ou alavanca da válvula de borboleta) para ajustar a velocidade do motor ao nível necessário.

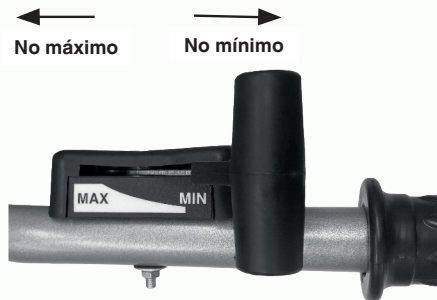

5.2. COMO PARAR O MOTOR

- Em caso de emergência, o motor pode ser parado girando o interruptor do motor diretamente para OFF.
- Em condições normais, os passos a serem tomados para desligar o motor são os seguintes:

- Empurre a alavanca de aceleração para o mínimo.

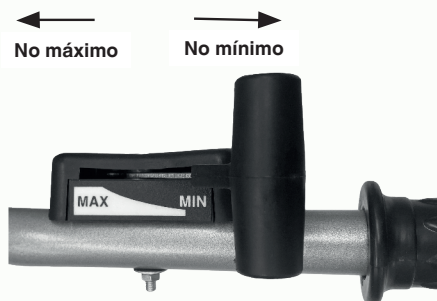

- Gire o interruptor do motor em OFF.

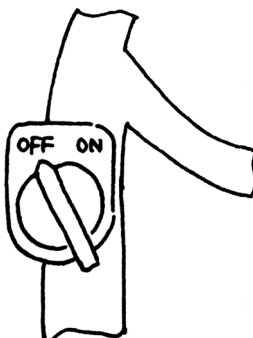

6. MANUTENÇÃO DO MOTOR A GASOLINA



Atenção!

- Desligue o motor antes da manutenção.
- Para evitar o arranque acidental do motor, coloque o interruptor do motor em OFF (parado) e remova a linha de ligação da vela de ignição.
- O controlo e a manutenção do motor só podem ser efetuados por um distribuidor autorizado, a menos que o próprio utilizador possua as ferramentas e o material adequados para o controlo e a manutenção e seja capaz de reparar e efetuar a manutenção do motor.

Nota: Se for necessário manter um bom desempenho do motor, este deve ser verificado e ajustado regularmente. A manutenção regular garante uma longa vida útil do produto. A tabela a seguir descreve os intervalos de manutenção necessários e os componentes a serem reparados.

| Ciclo de manutenção Mensalmente. Para horas de utilização de uso, se menos de um mês. | | Uso quotidiano | Após o primeiro mês/após 20 horas | A cada estação/a cada 50 horas | A cada 6 meses/a cada 100 horas | Todos os anos/a cada 300 horas |
|--|-----------------------------|--|-----------------------------------|--------------------------------|---------------------------------|--------------------------------|
| Componente | | | | | | |
| Óleo motor | Controlo do nível do óleo | ● | | | | |
| | Mudança de óleo | | ● | | ● | |
| Lubrificante na caixa de redução (presente em alguns modelos) | Verificação do lubrificante | ● | | | | |
| | Adição de lubrificante | | ● | ● | | |
| Filtro do ar | Controlo | ● | | | | |
| | Limpeza | ● | | | | |
| Vela de ignição | Controlo e limpeza | | | | ● | |
| Para-faíscas (opcional) | Limpeza | | | | ● | |
| Reservatório e filtro de combustível | Limpeza | | | ● | | |
| Válvula de ar | Controlo/regulação | | | | | ● |
| Linha combustível | Controlo | De dois em dois anos (substitua se necessário) ● | | | | |

Nota:

1. Se a máquina for usada em condições de poeira, aumente a frequência de manutenção.
2. O utilizador não pode desmontar o motor se não tiver ferramentas adequadas e habilidades de reparação mecânica.

6.1. MUDANÇA DE ÓLEO DO MOTOR

Drene o óleo do motor após aquecer o motor para garantir um dreno de óleo rápido e completo:

- Desaparafuse a haste de controle de nível de óleo do motor e a porca de drenagem de óleo para drenar o óleo do motor.
- Aparafuse a porca de drenagem do óleo e aperte-a.
- Encha o motor com o óleo especificado e verifique o nível do óleo.
- Reinsira a haste de controlo de óleo.
- O volume do óleo do motor deve ser de 0,6 litros.

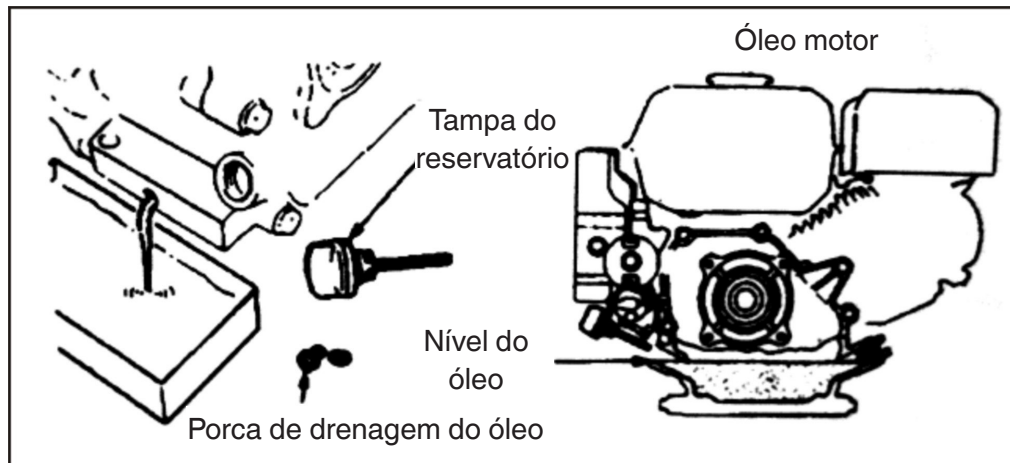

6.2. MANUTENÇÃO DO FILTRO DE AR

Um filtro de ar sujo obstruirá a passagem de ar para o carburador. Para evitar avarias do carburador, o filtro de ar deve ser reparado regularmente. Se o motor funcionar num ambiente empoeirado, aumente a frequência de manutenção.



Atenção!
Nunca use gasolina ou detergente de baixo ponto de combustão para limpar o filtro de ar, pois pode causar incêndios.

MANUTENÇÃO DO FILTRO DE AR

Limpe a cada 50 horas (ou a cada 10 horas sob condições de uso particularmente empoeiradas) num solvente adequado e deixe secar, depois mergulhe-o em óleo de motor limpo até ficar cheio, finalmente esprema o óleo em excesso.

Nota: Nunca tente ligar o motor sem o filtro de ar. Tal pode causar um rápido desgaste do motor.

- Desmonte a porca de borboleta e o alojamento do filtro de ar e remova o elemento filtrante.
- Use um detergente não inflamável ou com elevado ponto de combustão para limpar o elemento filtrante e deixe-o secar.
- Mergulhe o elemento filtrante no óleo do motor e depois descarte o excesso de óleo.
- Substitua o elemento filtrante e o alojamento do filtro de ar.

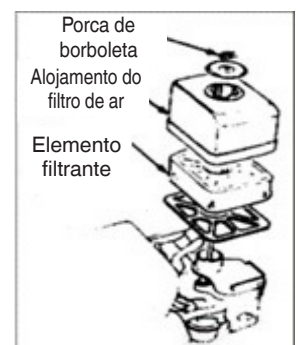

6.3. MANUTENÇÃO DA VELA DE IGNIÇÃO

Nota: Nunca use uma vela de ignição com um intervalo de calor incorreto. Para garantir um arranque normal do motor, a distância entre os elétrodos da vela de ignição deve ser adequada e livre de depósitos.

- Use uma chave de soquete especial para desconectar a vela de ignição

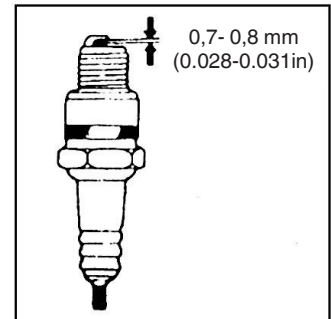
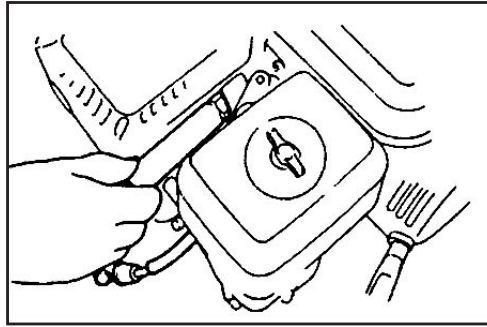

Atenção!

- Se o motor tiver sido parado, a marmita estará muito quente. Mantenha-se afastado de altas temperaturas para evitar queimaduras.
- Verifique a vela de ignição. Se estiver desgastado ou o isolamento apresentar rachas ou danos, substitua-o; se tiver muitos depósitos de carbono, use uma escova de metal para limpá-lo.
- Use um medidor de espessura para medir a distância dos elétrodos da vela de ignição: o valor correto deve estar entre 0,70 e 0,80 mm.
- Verifique se a arruela da vela de ignição está em boas condições. Para evitar danificar o rosqueamento, use a mão para aparafusar a vela de ignição.
- Depois de aparafusar a vela de ignição completamente, use uma chave de soquete especial para apertar a vela de ignição e a arruela inferior.

Nota: Se a vela de ignição for nova, aperte a vela de ignição mais meia volta depois de pressionar a arruela com firmeza.

Se a vela de ignição for usada, aperte-a 1/8-1/4 de volta depois de pressionar a arruela com firmeza.

A vela de ignição deve estar devidamente apertada ou irá aquecer e danificar o motor.



Atenção!

Se o motor tiver sido parado, a marmita estará muito quente. Não utilize o motor antes de este arrefecer.

Nota: O para-faíscas deve ser submetido a manutenção a cada 100 horas para garantir um trabalho eficiente.

- Desaperte dois parafusos de 4 mm do tubo de escape e desmonte-o.
- Solte os quatro parafusos de 5 mm do para-marmita para soltar o para-marmita.
- Afrouxe os parafusos de 4 mm do para-faíscas para removê-lo da marmita.
- Use uma escova para remover os depósitos de carbono da rede de proteção de malha estreita do para-faíscas.

Nota: O para-faíscas não deve apresentar rachas ou danos. Se presente, substitua o para-faíscas.

6.4. REGULAÇÃO DO CARBURADOR PARA REGULAÇÃO ROTAÇÕES MÍNIMAS

- Ligar o motor para aquecê-lo à temperatura normal.
- Quando o motor estiver em marcha lenta, regule o parafuso externo do acelerador para ajustar a velocidade normal para marcha lenta.

Velocidade no mínimo normal 1800 ± 150 rpm

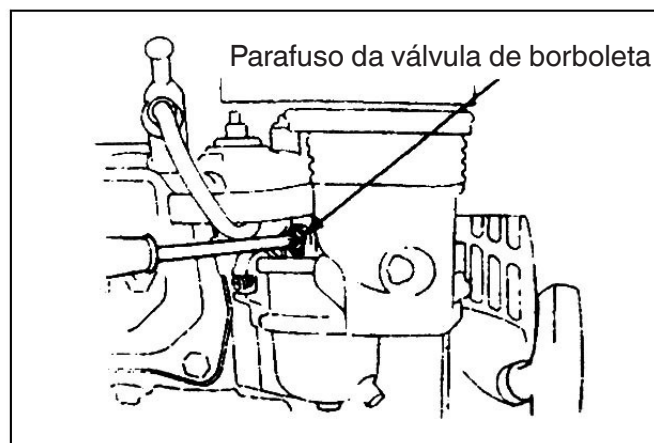

7. MANUTENÇÃO DO FILTRO

Devido ao desgaste resultante do arranque, do uso da embraiagem e mudanças de carga, as porcas da alavanca podem ficar soltas. Os componentes podem desgastar-se devido à baixa potência do motor a gasolina, alto consumo de combustível e outras falhas, o que pode comprometer o uso da motoenxada. Para limitar estas possibilidades, é necessária uma manutenção rigorosa e regular da motoenxada, para que esta possa manter boas condições técnicas e ter uma vida útil mais longa.

7.1. RODAGEM

1. Consulte o manual para obter informações sobre o funcionamento do motor a gasolina.
2. Uma motoenxada nova ou usada deve funcionar uma hora sem cargas, portanto, por mais 9 horas, pode finalmente ser usada para operações normais.

7.2. MANUTENÇÃO TÉCNICA DA MOTOENXADA



Atenção!

Antes de realizar qualquer verificação, limpeza ou manutenção/ajuste na máquina:

- **Pare a máquina e desligue o motor**
- **Certifique-se de que qualquer componente em movimento pare.**
- **Espere o motor esfriar.**

1. Manutenção por turnos (antes e depois de cada turno):
 - a) Ouça e observe se há fenómenos anormais, como ruído, sobreaquecimento, porcas soltas, etc.
 - b) Verifique se há vazamentos de óleo do motor a gasolina.
 - c) Verifique se os níveis de óleo do motor a gasolina estão entre a marca superior e inferior do medidor de nível.
 - d) Remova prontamente a sujidade, lama, relva e manchas de óleo na máquina ou seus acessórios.
 - e) Mantenha registos da atividade agrícola.
2. Manutenção de primeiro nível (a cada 150 horas de trabalho):
 - a) Realize cada etapa de manutenção para cada turno.
 - b) Limpe a caixa de redução e troque a massa lubrificante
3. Manutenção de segundo nível (a cada 800 horas de trabalho):
 - a) Realize cada passagem da manutenção durante 150 horas de trabalho.
 - b) Controle as engrenagens e rolamentos. Se um destes estiver muito desgastado, substitua-o.
 - c) Se alguma das peças ou componentes da motoenxada, como as fresas ou porcas, estiver danificada, substitua-as!
4. Reparações e verificações técnicas (a cada 1500-2000 horas de trabalho):
 - a) Faça desmontar toda a máquina num revendedor local autorizado para limpeza e verificação. Se alguma das peças ou componentes estiver muito desgastada, substitua-os ou repare-os.
5. A reparação e manutenção do motor a gasolina devem ser realizadas de acordo com o manual.

7.3. TABELA DE MANUTENÇÃO TÉCNICA DA MINI MOTOENXADA

(O ITEM INDICADO COM √ DEVE SER SUBMETIDO A MANUTENÇÃO)

| Intervalo de trabalho / Tipo de manutenção | Todos os dias | Após 8 horas de trabalho em carga intermediária | Após o primeiro mês/após 20 horas | Após o terceiro mês/após 150 horas | Todos os anos/a cada 1.000 horas | A cada 2 anos ou 2.000 horas |
|---|---------------|---|-----------------------------------|------------------------------------|----------------------------------|------------------------------|
| Verificação e aperto dos parafusos e porcas | √ | | | | | |
| Verificação e adição de novo óleo do motor | √ | | | | | |
| Limpeza e mudança de óleo de motor | | (Primeira vez) | (Segunda vez) | √(terceira vez e sucessivas) | | |
| Verifique se há fugas de óleo | √ | | | | | |
| Limpe a sujeira, relva e manchas de óleo | √ | | | | | |
| Resolução de problemas | √ | | | | | |
| Regulação peças operacionais | √ | | | | | |
| Tensão da correia (*) | √ | | | | | |
| Engrenagens e rolamentos (*) | | | | | √ | |

(*) Intervenções que devem ser realizadas pelo Revendedor ou por um Centro de assistência autorizado

7.4. ARMAZENAMENTO A LONGO PRAZO DA MINI MOTOENXADA

Se a mini motoenxada precisar ser reparada por um longo período de tempo, tome as seguintes medidas para evitar ferrugem e erosão.

1. Lacre e guarde o motor a gasolina conforme indicado nos requisitos manuais do motor a gasolina.
2. Limpe a sujeira e o lodo da superfície.
3. Descarregue o lubrificante da caixa de transmissão e encha-o com um novo lubrificante.
4. Aplique óleo anticorrosão nas partes não pintadas da superfície não de liga de alumínio.
5. Conserve o produto em local seguro, fechado, bem ventilado e seco.
6. Mantenha as ferramentas, o certificado de qualidade e o manual de operação anexados à máquina.

7.5. TRANSPORTE

Para a movimentação é prevista a utilização de um empilhador. As forquilha, afastadas no limite máximo permitido, devem ser inseridas nas aberturas da paleta. A massa da máquina é indicada na etiqueta de marcação. Através das rodas de transferência (Fig. 1 part. 3) é possível levar a motoenxada para o posto de utilização de modo prático e cómodo. Antes de transportar a máquina, desligar o motor.

8. RESOLUÇÃO DE PROBLEMAS

Se o motor não puder ser ligado, verifique:

1. que o interruptor do motor está em ON;
2. que haja lubrificante suficiente na máquina;
3. que a válvula de combustível está ligada;
4. que há combustível no reservatório;
5. que o combustível atinja o carburador; para esta verificação, o utilizador pode afrouxar a porca de descarga do carburador e gire a válvula de combustível para ON.



Atenção!

Se o combustível vazar, remova-o cuidadosamente e deixe-o secar antes de verificar a vela de ignição ou ligar o motor, pois o combustível derramado e os seus vapores podem causar um incêndio.

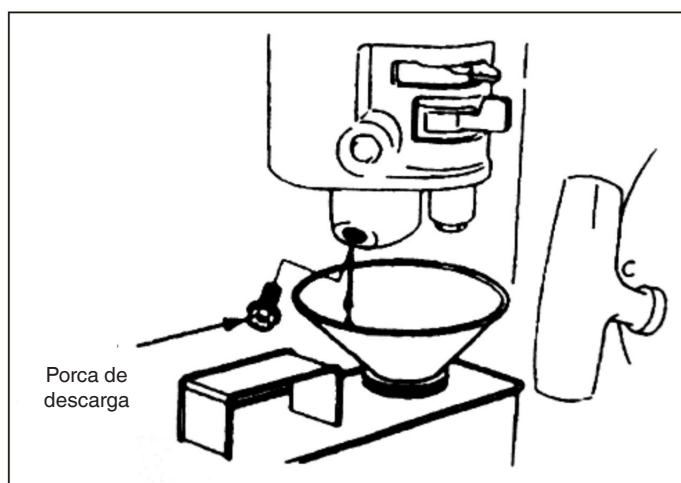

6. que a vela de ignição gera a faísca.
 - a) Remova a tampa da vela de ignição, remova o pó e retire a vela de ignição.
 - b) Encaixe a tampa da vela de ignição na vela de ignição.
 - c) Ligue o corpo metálico da vela de ignição ao cabeçote do motor. Puxe ligeiramente o motor de arranque para verificar se são produzidas faíscas. Se isso acontecer, reinstale a vela de ignição e ligue o motor.
7. Se o motor ainda não arrancar, mande-o reparar num revendedor autorizado.

RO - TRADUCEREA INSTRUCȚIUNILOR ORIGINALE

CUPRINS

| | |
|--|-----------|
| 1. NORME DE SIGURANȚĂ | 2 |
| 1.1. FORMARE | 2 |
| 1.2. PREGĂTIREA..... | 2 |
| 1.3. FUNCȚIONAREA..... | 2 |
| 1.4. REPARAȚIILE, ÎNTREȚINEREA ȘI DEPOZITAREA..... | 3 |
| 2. SIMBOLURI DE SIGURANȚĂ | 3 |
| 3. SCURTĂ PREZENTARE A MOTOCULTORULUI | 4 |
| 3.1. PARAMETRI TEHNICI PRINCIPALI..... | 4 |
| 3.2. PRINCIPALELE PĂRȚI ȘI COMPONENTE ALE MOTOCULTORULUI | 4 |
| 4. FUNCȚIONAREA MOTOCULTORULUI | 5 |
| 4.1. VERIFICĂRI DE RUTINĂ | 5 |
| 4.2. REGLAJELE MOTOCULTORULUI..... | 6 |
| 5. PORNIREA | 10 |
| 5.1. CUM SE PORNEȘTE MAȘINA | 10 |
| 5.2. CUM SE OPREȘTE MOTORUL | 11 |
| 6. ÎNTREȚINEREA MOTORULUI PE BENZINĂ | 12 |
| 6.1. SCHIMBAREA ULEIULUI DE MOTOR | 13 |
| 6.2. ÎNTREȚINEREA FILTRULUI DE AER | 13 |
| 6.3. ÎNTREȚINEREA BUJIEI DE APRINDERE | 14 |
| 6.4. REGLAREA CARBURATORULUI LA TURAȚIA MINIMĂ..... | 15 |
| 7. ÎNTREȚINEREA FILTRULUI | 16 |
| 7.1. RODAJUL | 16 |
| 7.2. ÎNTREȚINEREA TEHNICĂ A MOTOCULTORULUI | 16 |
| 7.3. TABEL DE ÎNTREȚINERE TEHNICĂ A MINI-MOTOCULTORULUI (ELEMENTUL MARCAT CU ✓ TREBUIE SĂ FIE SUPUS ÎNTREȚINERII) | 17 |
| 7.4. DEPOZITAREA PE TERMEN LUNG A MINI-MOTOCULTORULUI..... | 17 |
| 7.5. TRANSPORT | 17 |
| 8. DEPANAREA | 18 |



Atenție!

Acordați o atenție deosebită următoarelor informații:

Citiți cu atenție acest manual de lucru și întreținere înainte de a începe operațiunile și respectați conținutul manualului în timpul lucrului. Dacă lucrați în conformitate cu manualul, motocultorul proiectat de compania noastră va funcționa în condiții de siguranță și fiabilitate, fără a deteriora echipamentul sau a provoca vătămări corporale grave. Nerespectarea funcționării în conformitate cu manualul poate duce la deteriorarea sau rănirea gravă a echipamentului sau a utilizatorului.

OBSERVAȚIE: În cazul în care apar probleme cu mașina sau dacă aveți îndoieli cu privire la funcționarea acesteia, vă rugăm să contactați vânzătorul din zona dumneavoastră.

1. NORME DE SIGURANȚĂ

1.1. FORMARE

- a) Citiți cu atenție manualul de utilizare. Familiarizați-vă cu metoda corectă de operare a mașinii. Învățați cum să opriți mașina și cum să dezactivați rapid dispozitivele de operare.
- b) Este strict interzis să lăsați copiii să folosească mașina! Adulții pot folosi mașina numai după ce au citit cu atenție manualul.
- c) Asigurați-vă că în zona de lucru nu se află alte persoane sau lucruri, în special copii sau animale, care prezintă un potențial risc pentru siguranță.

1.2. PREGĂTIREA

- a) Verificați cu atenție zona de lucru și îndepărtați toate obiectele care nu fac parte din componența mașinii.
- b) Înainte de a porni motorul, poziționați maneta în punctul mort.
- c) Nu folosiți mașina fără a purta îmbrăcăminte adecvată. Dacă zona de lucru are un sol alunecos, purtați încălțăminte antiderapantă pentru a vă asigura o mai bună stabilitate.
- d) Manipulați combustibilul cu atenție, deoarece este foarte inflamabil! Fiți atenți la următoarele standarde:
 - 1) Folosiți un recipient adecvat pentru a depozita combustibilul.
 - 2) Nu umpleți niciodată rezervorul de combustibil când motorul este în funcțiune sau dacă este cald.
 - 3) Aveți întotdeauna grijă când umpleți rezervorul în aer liber. Nu încercați niciodată să umpleți rezervorul în spații închise.
 - 4) Înainte de a porni mașina, strângeți capacul rezervorului și curățați orice reziduuri de combustibil.
- e) Nu încercați niciodată să efectuați reglaje în timp ce motorul este în funcțiune!
- f) Ochelarii de protecție trebuie purtați pentru orice operațiune sau lucrare pe mașină, cum ar fi pregătirea și întreținerea.

1.3. FUNCȚIONAREA

- a) La pornirea motorului, maneta schimbătorului de viteze trebuie să fie în punctul mort. Nu vă apropiați/introduceți mâinile și picioarele sub piesele rotative.
- b) Atunci când lucrați sau traversați cu mașina pe un drum pietruit, pe trotuar sau pe autostradă, fiți atenți la condițiile de trafic pentru a detecta orice pericole! Este strict interzis transportul de persoane!
- c) Atunci când mașina se lovește de obiecte străine, opriți imediat motorul și verificați cu atenție dacă motocultorul este deteriorat. Dacă mașina este deteriorată, reparați-o înainte de a relua lucrul.
- d) Fiți întotdeauna atenți la condițiile de mediu pentru a evita alunecările sau căderile.
- e) Dacă mașina vibrează în mod anormal, opriți imediat motorul! Identificați cauza: vibrațiile anormale indică în mod normal o defecțiune.
- f) Opriți întotdeauna motorul înainte de a părăsi postul de lucru pentru a repara, regla, verifica sau îndepărta obiectele prinse între cuțite!
- g) În cazul în care mașina este lăsată nesupravegheată de către operator, luați toate măsurile preventive necesare, cum ar fi dezactivarea arborelui de transmisie, coborârea dispozitivelor accesorii, plasarea manetei de pornire în punctul mort și oprirea motorului.
- h) Înainte de curățarea, repararea sau verificarea mașinii, operatorul trebuie să oprească motorul și să se asigure că piesele în mișcare sunt oprite.
- i) Emisiile motoarelor sunt dăunătoare. Nu utilizați aparatul în spații închise!
- j) Nu folosiți niciodată motocultorul fără a avea echipament de protecție adecvat, protecții sau alte dispozitive de protecție!
- k) Țineți mașina departe de copii sau de animalele de companie atunci când este în funcțiune.
- l) Nu suprasolicitați mașina cu o adâncime de afânare prea mare sau cu o viteză prea mare.

- m) Nu utilizați mașina la viteză mare pe un drum alunecos. Aveți grijă când conduceți în marșarier!
- n) Nu lăsați pe nimeni să se apropie de mașina aflată în funcțiune.
- o) Pot fi utilizate numai dispozitive și echipamente accesorii (cum ar fi o contragreutate) autorizate de producător.
- p) Nu utilizați niciodată motoculorul dacă vizibilitatea este redusă sau dacă condițiile de iluminare sunt insuficiente.
- q) Aveți grijă când afânați un sol dur, deoarece cuțitele se pot bloca în pământ, proiectând mașina înainte. În acest caz, dați drumul la ghidon și nu încercați să controlați mașina.
- r) Nu utilizați niciodată motoculorul pe un teren cu pante abrupte.
- s) Aveți grijă să nu răsturnați mașina atunci când vă deplasați pe teren în pantă, în urcare sau în coborâre.

1.4. REPARAȚIILE, ÎNTREȚINEREA ȘI DEPOZITAREA

- a) Păstrați mașina, dispozitivele și echipamentele accesorii, inclusiv bateria, într-o stare de funcționare sigură. Dacă este posibil, deconectați bateria înainte de a depozita mașina pentru a preveni înghețarea acestuia și reîncărcați-o parțial dacă este necesar.
- b) La intervale de timp prestabilite, verificați dacă șuruburile uneltelor de tăiere, ale motorului etc. sunt bine fixate pentru a asigura funcționarea în siguranță a mașinii.
- c) Depozitați mașina în interior și întotdeauna departe de flăcări. Lăsați motorul să se răcească înainte de a depozita mașina.
- d) În cazul în care motoculorul este scos din funcțiune pentru o perioadă lungă de timp, este important să păstrați manualul.
- e) Nu reparați mașina decât dacă aveți uneltele și manualul de instrucțiuni adecvat pentru demontarea, asamblarea și repararea mașinii.

2. SIMBOLURI DE SIGURANȚĂ

Pot apărea vătămări grave dacă nu sunt respectate următoarele simboluri. Citiți cu atenție simbolurile din manual și instrucțiunile de siguranță.

În cazul în care simbolurile se desprind sau devin ilizibile, contactați distribuitorul pentru a le înlocui.

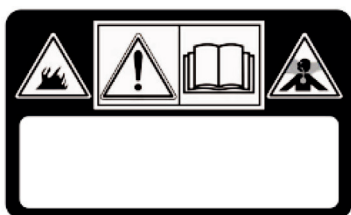

ATENȚIE!

Citiți instrucțiunile înainte de a utiliza mașina
PERICOL! Motoarele degajează monoxid de carbon.

PERICOL! Combustibilul este inflamabil și exploziv.

ATENȚIE!

PERICOL! Păstrați distanța față de suprafețele calde.

PERICOL! Nu vă apropiați mâinile și picioarele de părțile rotative.

PERICOL! Nu permiteți ca persoanele, copiii și animalele să se apropie de zona de lucru.

PERICOL! Rotor în rotație. Păstrați întotdeauna distanța față de freze

3. SCURTĂ PREZENTARE A MOTOCULTORULUI

3.1. PARAMETRI TEHNICI PRINCIPALI

| | |
|--------------------------------------|------------------------|
| Putere | 3,5 kW |
| Turații motor | 3300 min ⁻¹ |
| Pornirea | Demaror cu recul |
| Greutate netă/brută | 62.5 kg |
| Amplitudine de afânare | 82 cm |
| Adâncimea de afânare | ≥10 cm |
| Viteza de lucru | 0,1~0,3 m/s |
| Transmisia | Curea și lanț |
| Viteza de rotație | 120 rpm |
| Nivel de putere sonoră măsurat | 95.21 dB (A) |
| Nesiguranță | 2.0 dB (A) |
| Nivel de putere sonoră garantat | 97 dB (A) |
| Nivel de presiune sonoră | 75.21 dB (A) |
| Nesiguranță | 1.46 dB (A) |
| Vibrații pe mânerul transmise mâinii | < 2.5 m/s ² |
| Nesiguranță | 2.0 m/s |

3.2. PRINCIPALELE PĂRȚI ȘI COMPONENTE ALE MOTOCULTORULUI



Figura 1

- | | | |
|--------------------------------------|-----------------------------------|---------------------------|
| 1. Motor pe benzină | 2. Protecție a curelei | 3. Roată auxiliară |
| 4. Cutia de viteze | 5. Freză | 6. Carter |
| 7. Patină de adâncime | 8. Suport | 9. Ghidon |
| 10. Manetă de ambreiaj, de înaintare | 11. Manetă de decuplare | 12. Manetă de accelerație |
| 13. Manetă de ambreiaj, de marșarier | 14. Sistem de reglare a înălțimii | |

4. FUNCȚIONAREA MOTOCULTORULUI

Fiecare motocultor este supus unui rodaj preliminar înainte de a părăsi fabrica. Cu toate acestea, operatorul trebuie să verifice toate mecanismele mașinii și să le regleze înainte de utilizare.

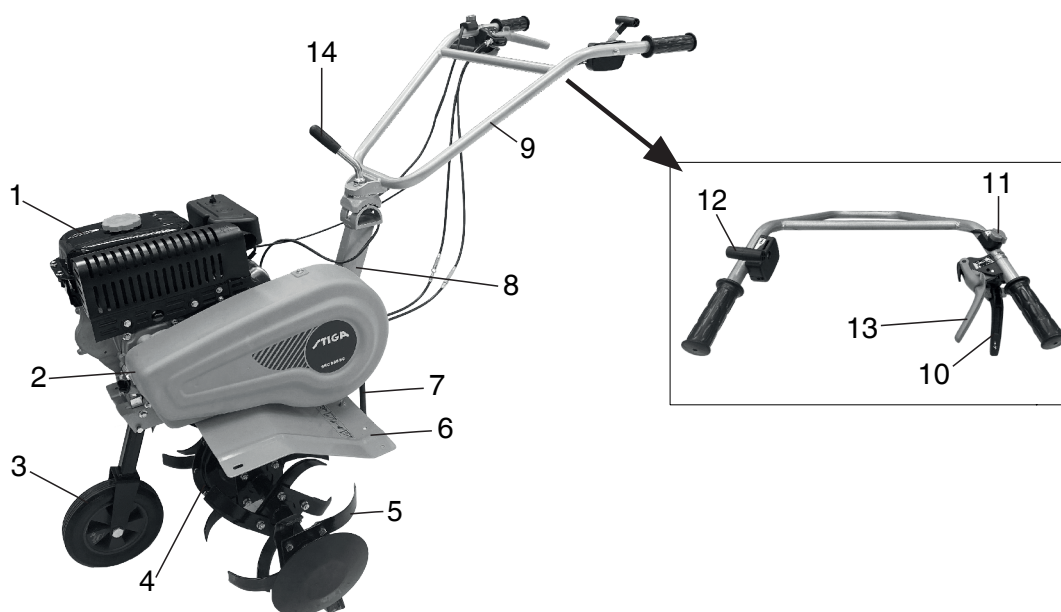
4.1. VERIFICĂRI DE RUTINĂ

1. Verificați uleiul de motor



Atenție!

Motorul trebuie să fie umplut cu 0,6 litri de ulei de motor. Dacă nivelul uleiului este sub această valoare când operatorul folosește motorul, acesta din urmă va fi grav avariata.



Atenție!

Utilizați ulei de motor curat, de înaltă calitate, pentru motoare în patru timpi. Utilizarea uleiului impur sau a oricărui alt tip de ulei de motor va reduce durata de viață a motorului.

- Așezați motorul în poziție orizontală
- Deșurubați tija de control al nivelului de ulei și curățați-o, frecând-o (a se vedea Fig. 2).
- Introduceți tija de control al nivelului de ulei în gâtul de umplere cu ulei (nu angrenați părțile filetate)
- Scoateți joja de nivel de ulei pentru a verifica nivelul de ulei. Dacă se află în raza marcată a tijei, este în regulă.
- Uleiul de motor SAE15W -40 este un lubrifiant de uz general și este adecvat pentru cele mai frecvente temperaturi ambiante (A se vedea tabelul 1).



Figura 2



Tabelul 1

2. Verificați lubrifiantul din cutia de viteze
 - Așezați motocultorul pe o suprafață orizontală și scoateți capacul (a se vedea Fig.4).
 - Se recomandă să adăugați un lubrifiant adecvat în cutia de viteze la fiecare 50 de ore.
 - Lubrifiantul recomandat este o unsoare pe bază de calciu.

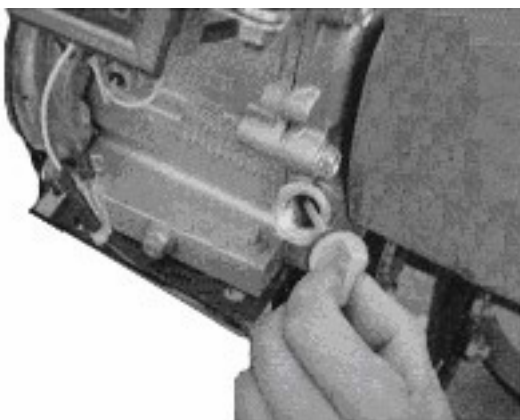
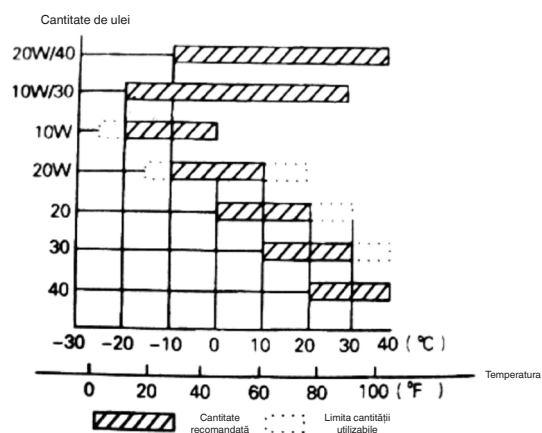

Figura 4

3. Verificarea filtrului de aer

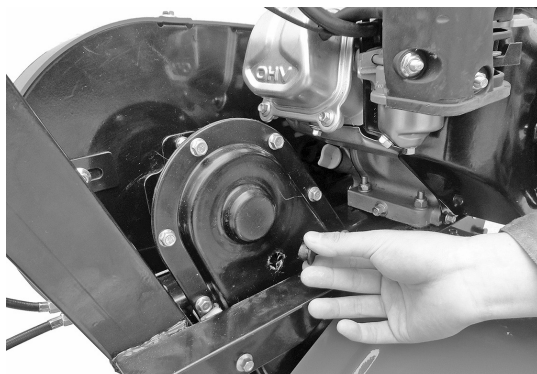

Atenție!

Nu încercați să porniți motorul fără un filtru de aer fiindcă în acest caz, motorul se va uza mai repede.

4.2. REGLAJELE MOTOCULTORULUI

1. Reglarea ghidonului:

Observație: Înainte de a regla înălțimea ghidonului, așezați mașina orizontal pe un teren plan pentru a evita căderile accidentale.

- Slăbiți dispozitivul de reglare a ghidonului și selectați gaura în poziția corespunzătoare. Reglați bara transversală a ghidonului la înălțimea taliei operatorului, apoi rotiți dispozitivul de reglare pentru a strânge (a se vedea Fig. 5).
2. Setarea adâncimii de afânare a solului:
 - Reglați adâncimea de afânare prin ajustarea adâncimii patinei. În special, prin coborârea manetei, adâncimea de afânare se mărește, iar prin ridicarea manetei, adâncimea de afânare se micșorează. (A se vedea Fig. 6).



Figura 5



Figura 6

3. Reglarea și utilizarea ambreiajului:

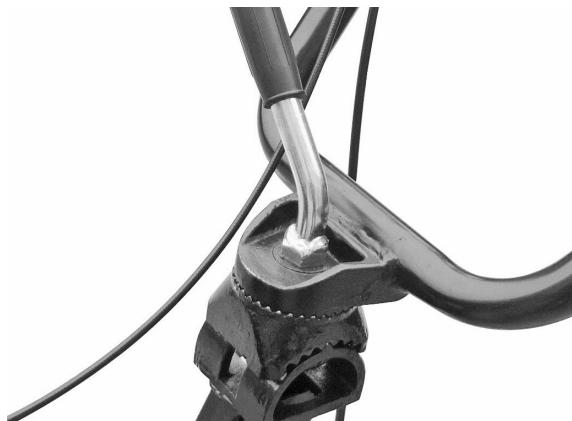
Observație: Înainte de a utiliza ambreiajul, reduceți turația motorului.

- Prin cuplarea și decuplarea ambreiajului, operatorul poate controla puterea motorului.
- Atunci când operatorul ține apăsată maneta de ambreiaj, ambreiajul este cuplat, puterea este transmisă motorului motocultorului, iar frezele încep să se rotească (A se vedea Fig. 7).

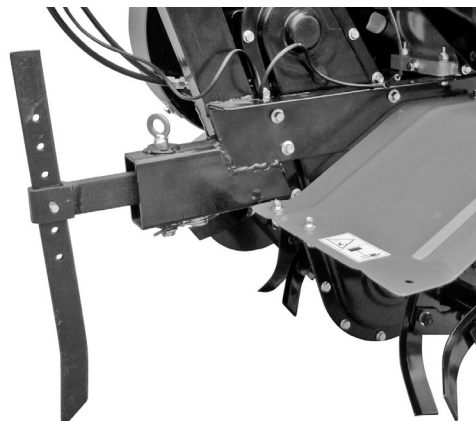

Figura 7



Figura 8

- Atunci când operatorul eliberează maneta de ambreiaj, ambreiajul este decuplat, puterea motorului nu mai este transmisă la motocultor, iar frezele se opresc din rotație (A se vedea Fig. 8).

Observație: Înainte de a regla înălțimea ghidonului, așezați mașina orizontal pe un teren plan pentru a evita căderile accidentale.

- În primul rând, verificați tensiunea cablului de ambreiaj. În mod normal, cablul ar trebui să aibă un joc de 4-8 mm; în caz contrar, slăbiți piulița de reținere și reglați cablul. După ce ajustarea este completă, strângeți piulița de blocare (A se vedea Fig. 9).
- Dacă este necesar, operatorul poate porni motorul pentru a verifica dacă ambreiajul se cuplează și se decuplează corect.



Figura 9

4. Reglarea tensiunii curelei:

- Dacă tensiunea curelei este în afara limitelor normale de tensiune, aceasta trebuie reglată. Slăbiți cele 4 piulițe ale motorului (a se vedea Fig. 10 și 11).
- După ce ați slăbit cele patru piulițe ale motorului, dacă cureaua este prea slăbită, împingeți motorul înainte; dacă cureaua este prea strânsă, împingeți motorul înapoi până când tensiunea curelei este în limite normale. În cele din urmă, strângeți piulițele motorului și ale plăcii de conectare (a se vedea Fig. 12).

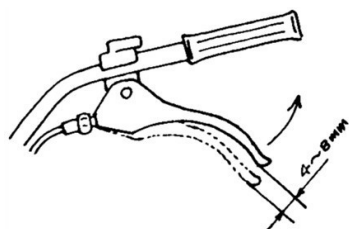

Figura 10
Piulițe de motor



Figura 11
Piulițe de motor

5. Reglarea cablului de accelerație:

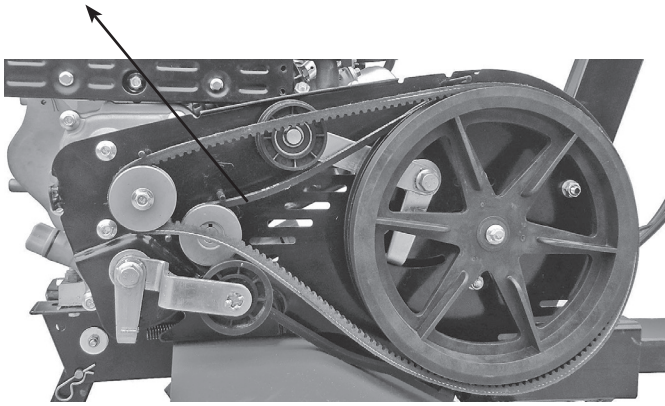
- Viteză normală: 1800 ± 100 rpm; viteză ridicată: 3000 ± 50 rpm. Viteza poate fi reglată cu ajutorul unui turometru.
- Modul de control și reglarea vitezei. Reglarea cablului de accelerație

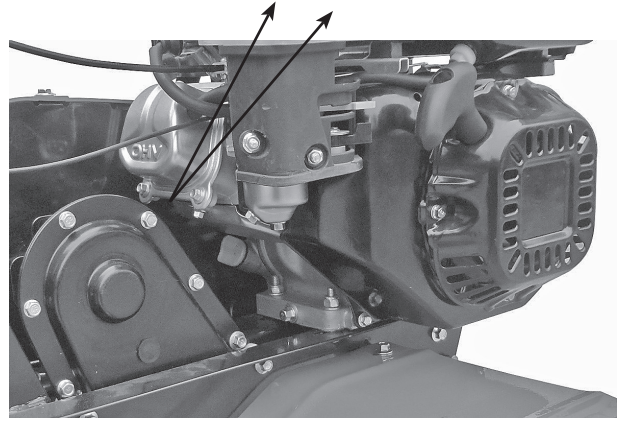

Figura 12



Figura 13
Manetă de accelerație

- Rotiți maneta de accelerație de pe ghidon până la maximum fără sarcină și verificați dacă turometrul indică o viteză între 3600 ± 50 rpm. Apoi rotiți maneta la minimum și verificați dacă turometrul indică o turație de 1800 ± 100 rpm.
- În cazul în care turația indicată de turometru nu se încadrează în limitele indicate, motorul trebuie reglat.

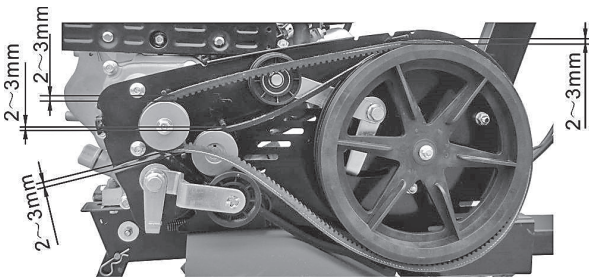
Pentru a regla motorul:

- Verificați dacă conexiunile cablului de accelerație sunt slăbite sau tăiate. Dacă da, strângeți-le din nou.
- Rotiți maneta de accelerație de pe ghidon la maximum fără sarcină, apoi moderați viteza prin reglarea piulițelor mecanismului de accelerație în poziția corespunzătoare.
- După mai multe ore de muncă, operatorul poate ajusta piulițele de pe cablul de accelerație pentru a regla motorul.

6. Utilizați maneta inversorului de viteze:



Atenție!

Înainte de a utiliza maneta de mers înapoi, reduceți turația motorului.

- Prin cuplarea și decuplarea manetei de inversare, operatorul poate controla puterea motorului.
- Atunci când operatorul ține apăsată maneta de ambreiaj, ambreiajul este cuplat, puterea este transmisă la motorul motocultorului și frezele încep să se rotească în direcția opusă (A se vedea Fig. 14).



Figura 14



Figura 15

- Atunci când operatorul eliberează maneta de ambreiaj, ambreiajul este decuplat, puterea motorului nu mai este transmisă la motocultor, iar frezele se opresc din rotație (A se vedea Fig. 15).

Observație: Atunci când utilizați maneta inversorului de viteze, acționați în condiții de siguranță. Reglarea necorespunzătoare a cablului de ambreiaj va afecta utilizarea normală a produsului.

7. Reglarea roții auxiliare:

- Reglați roata auxiliară a motocultorului în poziția indicată în Fig. 15 atunci când vă deplasați pe șosea.
- Reglați roata auxiliară a motocultorului în poziția indicată în Fig. 16 atunci când vă deplasați pe câmp.



Figura 15



Figura 16

5. PORNIREA

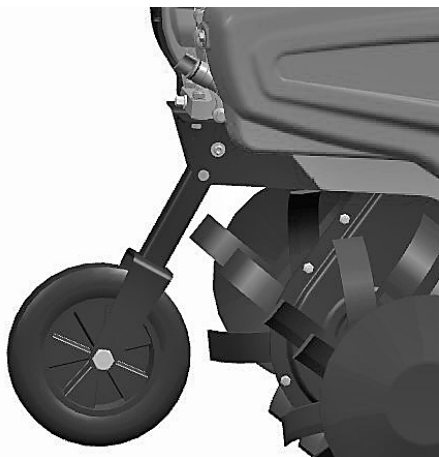
5.1. CUM SE PORNEȘTE MAȘINA

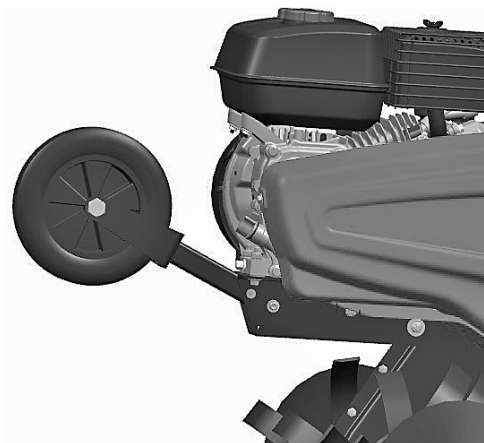

Atenție!

Înainte de a porni motorul, maneta schimbătorului de viteze trebuie să fie în punctul mort. Maneta ambreiajului trebuie eliberată.

1. Reglați maneta de aer pe poziția CLOSE (închis).

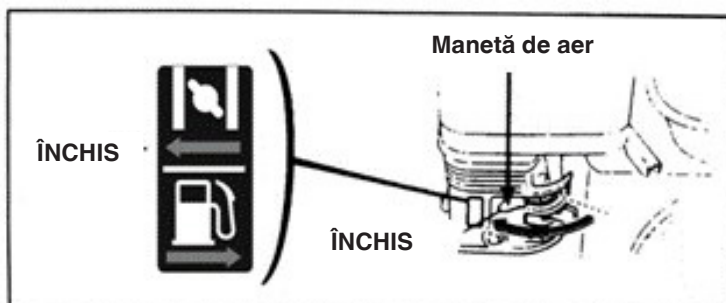

2. Rotiți ușor maneta de accelerație până la viteza maximă.



3. Setezi comutatorul motorului pe ON (deschis).

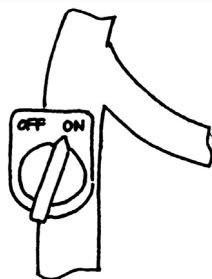

Trageți ușor de cablul motorului de pornire până când acesta opune rezistență, apoi trageți-l rapid și cu putere spre exterior.

Nu eliberați brusc maneta, deoarece aceasta ar putea să ricoșeze, lovind și deteriorând motorul. Pentru a o elibera, glisați-o încet de-a lungul cablului de pornire.

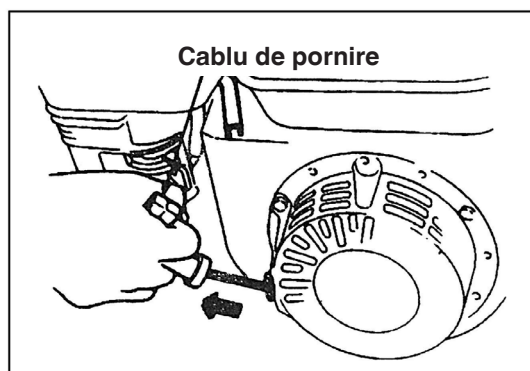

- După ce motorul s-a încălzit, împingeți ușor maneta de aer spre OPEN (deschis).

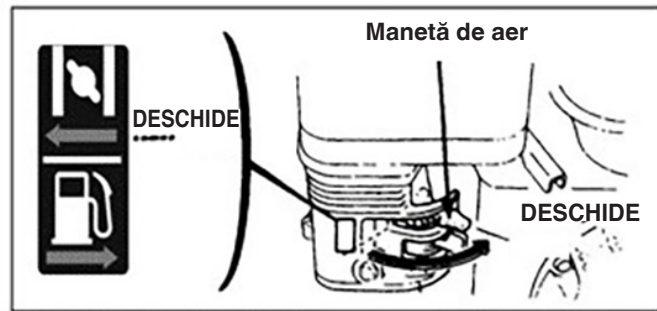

- Folosiți maneta de accelerație (sau maneta supapei fluture) pentru a regla turația motorului la nivelul cerut.



5.2. CUM SE OPREȘTE MOTORUL

- În caz de urgență, motorul poate fi oprit prin rotirea directă a comutatorului motorului pe poziția OFF (oprit).
- În condiții normale, pașii pentru oprirea motorului sunt următorii:

- Împingeți maneta de accelerație spre minimum.

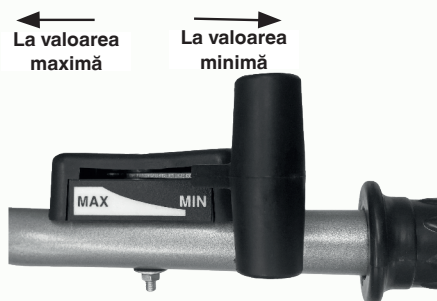

- Rotiți comutatorul motorului pe poziția OFF (oprit).

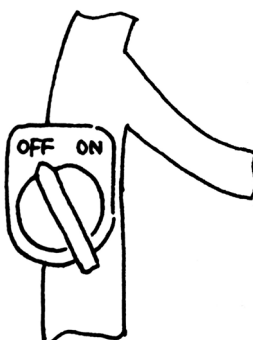

6. ÎNTREȚINEREA MOTORULUI PE BENZINĂ



Atenție!

- Opriți motorul înainte de a efectua întreținerea.
- Pentru a preveni pornirea accidentală a motorului, poziționați comutatorul motorului pe OFF (oprit) și scoateți conducta de conectare a bujiei de aprindere.
- Inspecția și întreținerea motorului pot fi efectuate numai de către un distribuitor autorizat, cu excepția cazului în care utilizatorul însuși este în posesia uneltelor și materialelor adecvate pentru inspecție și întreținere și este capabil să repare și să întrețină motorul.

Observație: Dacă se dorește menținerea unei bune performanțe a motorului, acesta trebuie verificat și reglat în mod regulat. Întreținerea regulată asigură o durată de viață lungă a produsului. În tabelul următor sunt descrise intervalele de întreținere necesare și componentele care trebuie întreținute.

| Ciclul de întreținere Lunar. Pentru orele efective de utilizare, dacă acestea sunt mai mici de o lună. | | Utilizare zilnică | După prima lună/după 20 de ore | În fiecare anotimp/la fiecare 50 de ore | La fiecare 6 luni/la fiecare 100 de ore | În fiecare an/la fiecare 300 de ore |
|---|-------------------------------|--|--------------------------------|---|---|-------------------------------------|
| | | | | | | |
| Ulei de motor | Verificarea nivelului de ulei | ● | | | | |
| | Schimb de ulei | | ● | | ● | |
| Lubrifiant în cutia de viteze (prezent la unele modele) | Verificare lubrifiant | ● | | | | |
| | Adăugare de lubrifiant | | ● | ● | | |
| Filtru de aer | Verificare | ● | | | | |
| | Curățare | ● | | | | |
| Bujie de aprindere | Verificare și curățare | | | | ● | |
| Dispozitiv de protecție la scânteii (opțional) | Curățare | | | | ● | |
| Rezervor și filtru de combustibil | Curățare | | | ● | | |
| Supapă de aer | Verificare/reglare | | | | | ● |
| Conducta de combustibil | Verificare | La fiecare doi ani (înlocuiți dacă este necesar) ● | | | | |

Observație: 1. Dacă mașina este utilizată în condiții de praf, creșteți frecvența întreținerii. 2. Utilizatorul nu are voie să demonteze motorul decât dacă are uneltel și abilitățile necesare pentru reparații mecanice.

6.1. SCHIMBAREA ULEIULUI DE MOTOR

Scurgeți uleiul de motor după încălzirea motorului pentru a asigura o scurgere rapidă și completă a uleiului:

- Deșurubați tija de măsurare a nivelului de ulei de motor și piulița de golire a uleiului pentru a goli uleiul de motor.
- Înșurubați la loc piulița de scurgere a uleiului și strângeți-o.
- Umpleți motorul cu uleiul specificat și verificați nivelul de ulei.
- Reintroduceți tija de măsurare a nivelului de ulei.
- Volumul de ulei de motor trebuie să fie de 0,6 litri.

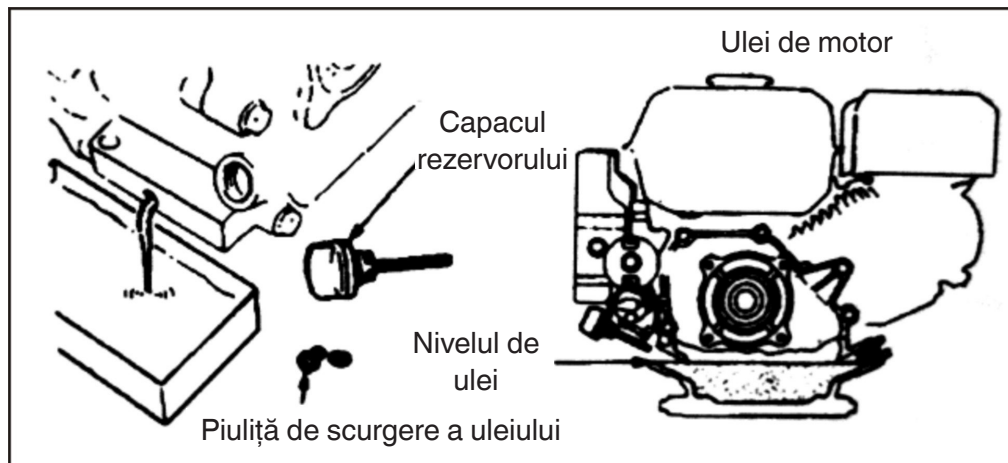

6.2. ÎNTREȚINEREA FILTRULUI DE AER

Un filtru de aer murdar va obstrucționa trecerea aerului în carburator. Pentru a evita defectarea carburatorului, filtrul de aer trebuie să fie întreținut în mod regulat. Dacă motorul trebuie să funcționeze într-un mediu prăfuit, măriți frecvența de întreținere.



Atenție!

Nu utilizați niciodată benzină sau detergent cu punct de aprindere scăzut pentru a curăța filtrul de aer, deoarece acestea pot provoca incendii.

ÎNTREȚINEREA FILTRULUI DE AER

Se curăță la fiecare 50 de ore (sau la fiecare 10 ore în condiții de utilizare deosebit de prăfuite) într-un solvent adecvat și se lasă să se usuce, apoi se scufundă în ulei de motor curat până la umplere, după care se elimină excesul de ulei.

Observație: Nu încercați niciodată să porniți motorul fără filtrul de aer. Acest lucru ar putea cauza uzura rapidă a motorului.

- Îndepărtați piulița fluture și carcasa filtrului de aer și scoateți elementul filtrant.
- Utilizați un detergent neinflamabil sau cu punct de ardere ridicat pentru a curăța elementul filtrant și lăsați-l să se usuce.
- Scufundați elementul filtrant în uleiul de motor și apoi îndepărtați excesul de ulei.
- Înlocuiți elementul filtrant și carcasa filtrului de aer.

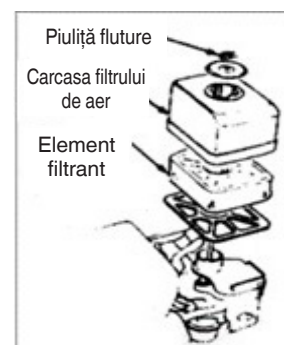

6.3. ÎNTREȚINEREA BUJIEI DE APRINDERE

Observație: Nu folosiți niciodată o bujie de aprindere cu un interval de căldură incorect. Pentru a asigura pornirea normală a motorului, distanța dintre electrozii bujiei trebuie să fie adecvată și fără depuneri.

- Folosiți o cheie specială pentru a detașa bujia de aprindere.

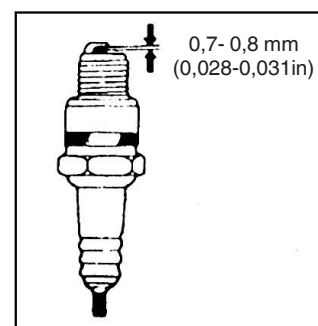
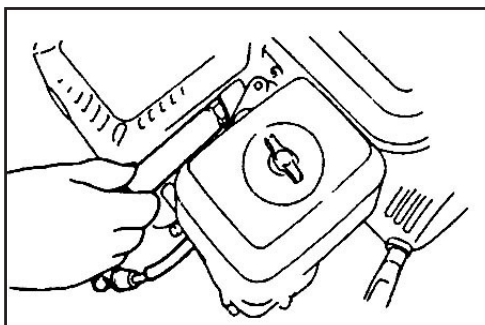

Atenție!

- Dacă motorul tocmai s-a oprit, toba de eșapament va fi foarte fierbinte. Păstrați distanța față de temperaturile ridicate pentru a evita arsurile.
- Verificați bujia de aprindere. Dacă este uzată sau dacă izolația este crăpată sau deteriorată, înlocuiți-o; dacă are prea multe depuneri de carbon, folosiți o perie de sârmă pentru a o curăța.
- Folosiți o leră pentru a măsura distanța dintre electrozii bujiei de aprindere: valoarea corectă trebuie să fie între 0,70 și 0,80 mm.
- Verificați dacă șaiba bujiei este în stare bună. Pentru a evita deteriorarea filetului, folosiți mâna pentru a înșuruba bujia.
- După ce ați înșurubat bujia până la capăt, folosiți o cheie specială pentru a strânge bujia și șaiba inferioară.

Observație: Dacă bujia este nouă, strângeți bujia încă o jumătate de tură după ce ați apăsat bine șaiba. Dacă se folosește bujia de aprindere, strângeți-o cu 1/8-1/4 de tură după ce ați apăsat bine șaiba. Bujia trebuie să fie bine strânsă, altfel se va supraîncălzi și va deteriora motorul.



Atenție!

Dacă motorul tocmai s-a oprit, toba de eșapament va fi foarte fierbinte. Nu lucrați la motor înainte ca acesta să se răcească.

Observație: Dispozitivul de protecție împotriva scânteilor trebuie să fie întreținut la fiecare 100 de ore pentru a asigura o funcționare eficientă.

- Slăbiți două șuruburi de 4 mm de la țeava de eșapament și demontați-l.
- Slăbiți cele patru șuruburi de 5 mm de pe protecția tobei de eșapament pentru o a detașa.
- Slăbiți șuruburile de 4 mm de pe dispozitivul de protecție împotriva scânteilor pentru a-l scoate de pe toba de eșapament.
- Folosiți o perie pentru a îndepărta depunerile de carbon de pe ochiurile înguste ale descărcătorului de scântei.

Observație: Dispozitivul de protecție la scântei nu trebuie să prezinte fisuri sau deteriorări. Dacă este prezent, înlocuiți dispozitivul de protecție la scântei.

6.4. REGLAREA CARBURATORULUI LA TURAȚIA MINIMĂ

- Porniți motorul pentru a-l încălzi la temperatura normală.
- Când motorul funcționează la ralanti, reglați șurubul de accelerație extern pentru a seta viteza normală de ralanti. Viteza normală de ralanti 1800 ± 150 rpm

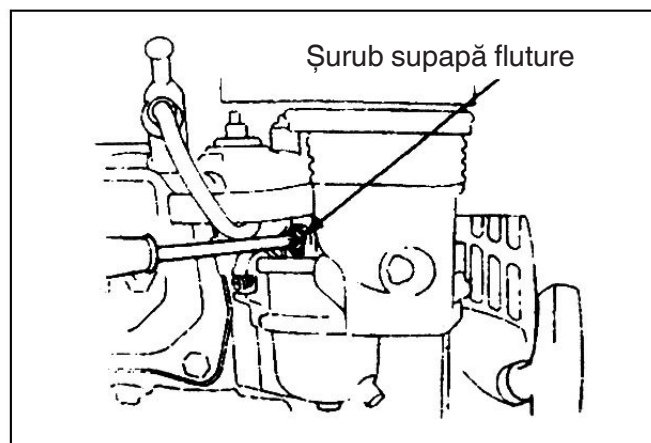

7. ÎNTREȚINEREA FILTRULUI

Din cauza uzurii cauzate de pornire, de utilizarea ambreiajului și de schimbările de sarcină, piulițele motocultorului se pot slăbi. Componentele se pot uza din cauza puterii scăzute a motorului pe benzină, a consumului ridicat de combustibil și a altor defecțiuni, ceea ce poate afecta utilizarea motocultorului. Pentru a limita aceste posibilități, este necesară o întreținere strictă și regulată a motocultorului, astfel încât acesta să își poată menține o stare tehnică bună și să aibă o durată de viață mai lungă.

7.1. RODAJUL

1. Consultați manualul pentru informații privind rodajul motorului pe benzină.
2. Un motocultor nou sau uzat trebuie să funcționeze timp de o oră fără sarcină, apoi timp de încă 9 ore și, în cele din urmă, poate fi folosit pentru operațiuni normale.

7.2. ÎNTREȚINEREA TEHNICĂ A MOTOCULTORULUI



Atenție!

Înainte de a efectua orice verificare, curățare sau lucrări de întreținere/reglare a mașinii:

- Opriți mașina și opriți motorul.
 - Asigurați-vă că fiecare componentă în mișcare este oprită.
 - Așteptați ca motorul să se răcească.
1. Întreținerea în ture (înainte și după fiecare tură de lucru):
 - a) Ascultați și observați dacă sunt prezente fenomene anormale, cum ar fi zgomot, supraîncălzire, piulițe slăbite etc.
 - b) Verificați dacă motorul pe benzină prezintă scurgeri de ulei.
 - c) Verificați dacă nivelul uleiului de motor pe benzină se află între marcajul superior și cel inferior de pe indicatorul de nivel.
 - d) Îndepărtați în timp util murdăria, noroiul, iarba și petele de ulei de pe mașină sau de pe accesoriile acesteia.
 - e) Țineți evidența activității agricole.
 2. Întreținere de nivel 1 (la fiecare 150 de ore de lucru):
 - a) Efectuați fiecare etapă de întreținere pentru fiecare tură de lucru.
 - b) Curățați cutia de viteze și schimbați unsoarea lubrifiantă
 3. Întreținere de nivel 2 (la fiecare 800 de ore de lucru):
 - a) Efectuați fiecare etapă de întreținere pentru 150 de ore de lucru.
 - b) Verificați angrenajele și rulmenții. Dacă unul dintre aceste elemente este foarte uzat, înlocuiți-l.
 - c) Dacă oricare dintre piesele sau componentele motocultorului (de exemplu, frezele sau piulițele) sunt deteriorate, înlocuiți-le.
 4. Reparații și verificări tehnice (la fiecare 1500-2000 ore de lucru):
 - a) Solicitați dezmembrarea întregii mașini la un distribuitor autorizat local pentru curățare și inspecție. În cazul în care oricare dintre piese sau componente este foarte uzată, înlocuiți-o sau reparați-o.
 5. Reparațiile și întreținerea motorului pe benzină trebuie efectuate în conformitate cu manualul.

7.3. TABEL DE ÎNTREȚINERE TEHNICĂ A MINI-MOTOCULTORULUI

(ELEMENTUL MARCAT CU ✓ TREBUIE SĂ FIE SUPUS ÎNTREȚINERII)

| Interval de lucru Tip de întreținere | Zilnic | După 8 ore la sarcină intermediară | După prima lună/după 20 de ore | După a treia lună/după 150 de ore | În fiecare an/ la fiecare 1.000 de ore | La fiecare 2 ani sau la 2.000 de ore |
|---|--------|--|--------------------------------------|---|--|--|
| Verificarea și strângerea șuruburilor și piulițelor | ✓ | | | | | |
| Verificarea și adăugarea de ulei de motor nou | ✓ | | | | | |
| Curățarea și schimbarea uleiului de motor | | (Prima oară) | (A doua oară) | ✓(a treia oară și în următoarele ori) | | |
| Verificați dacă există scurgeri de ulei | ✓ | | | | | |
| Curățați petelor de murdărie, iarbă și ulei | ✓ | | | | | |
| Depanarea | ✓ | | | | | |
| Reglarea organelor de acționare | ✓ | | | | | |
| Tensiunea curelei (*) | ✓ | | | | | |
| Angrenaje și rulmenți(*) | | | | | ✓ | |

(*) Intervenții care trebuie să fie executate de vânzător sau la centru de asistență autorizat

7.4. DEPOZITAREA PE TERMEN LUNG A MINI-MOTOCULTORULUI

Dacă mini-motocultorul va fi depozitat pentru o perioadă lungă de timp, luați următoarele măsuri pentru a preveni rugina și eroziunea.

1. Sigilați și depozitați motorul pe benzină în conformitate cu cerințele din manualul motorului pe benzină.
2. Curățați murdăria și noroiul de pe suprafață.
3. Scurgeți lubrifiantul din cutia de transmisie și umpleți-o cu lubrifiant nou.
4. Aplicați ulei anticoroziv pe părțile nevopsite ale suprafeței care nu este din aliaj de aluminiu.
5. Păstrați produsul într-un loc sigur, închis, bine ventilat și uscat.
6. Păstrați uneltele, certificatul de calitate și manualul de utilizare atașat la mașină.

7.5. TRANSPORT

Manipularea mașinii se face cu ajutorul motostivitorului. Furcile, lărgite până la distanța maximă admisă, trebuie introduse în spațiile corespunzătoare ale paleților. Greutatea mașinii este indicată pe eticheta aplicată pe aceasta. Cu ajutorul roților de transfer (Fig. 1 part. 3) este posibil să puneți sapa mecanică în cea mai practică și comodă poziție de lucru. Înainte de a transporta mașina opriți motorul.

8. DEPANAREA

Dacă motorul nu poate fi pornit, verificați:

1. că întrerupătorul motorului este pe poziția ON (pornit);
2. că există suficient lubrifiant în mașină;
3. că supapa de combustibil este activată;
4. că există combustibil în rezervor;
5. că combustibilul ajunge la carburator; pentru a verifica acest lucru, utilizatorul poate slăbi piulița de la eșapamentul carburatorului și poate seta supapa de combustibil pe ON.



Atenție!

Dacă se scurge combustibil, scoateți-l cu grijă și lăsați-l să se usuce înainte de a verifica bujia sau de a porni motorul, deoarece scurgerile de combustibil și vaporii acestuia pot provoca un incendiu.

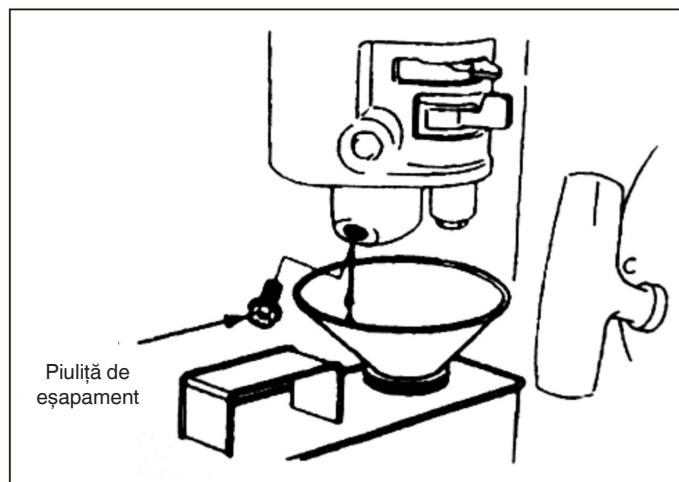

6. că bujia generează scânteia.
 - a) Scoateți capacul bujiei, curățați praful și detașați bujia.
 - b) Montați capacul bujiei de aprindere pe bujie.
 - c) Conectați carcasa metalică a bujiei la capul motorului. Trageți ușor de motorul de pornire pentru a verifica dacă se produc scântei. Dacă se întâmplă acest lucru, montați bujia și porniți motorul.
7. Dacă motorul tot nu pornește, trimiteți-l la un distribuitor autorizat pentru a-l repara.

RU - ПЕРЕВОД ОРИГИНАЛЬНОЙ ИНСТРУКЦИИ

ОГЛАВЛЕНИЕ

| | |
|---|-----------|
| 1. ПРАВИЛА БЕЗОПАСНОСТИ | 2 |
| 1.1. ОБУЧЕНИЕ | 2 |
| 1.2. ПОДГОТОВКА | 2 |
| 1.3. ПРИНЦИП РАБОТЫ..... | 2 |
| 1.4. РЕМОНТ, ТЕХНИЧЕСКОЕ ОБСЛУЖИВАНИЕ И ХРАНЕНИЕ | 3 |
| 2. ЗНАКИ БЕЗОПАСНОСТИ | 3 |
| 3. КРАТКОЕ ОПИСАНИЕ МОТОКУЛЬТИВАТОРА | 4 |
| 3.1. ОСНОВНЫЕ ТЕХНИЧЕСКИЕ ПАРАМЕТРЫ | 4 |
| 3.2. ЧАСТИ И ОСНОВНЫЕ КОМПОНЕНТЫ МОТОКУЛЬТИВАТОРА | 4 |
| 4. ПРИНЦИП РАБОТЫ МОТОКУЛЬТИВАТОРА | 5 |
| 4.1. ПЛАНОВЫЕ ПРОВЕРКИ | 5 |
| 4.2. РЕГУЛИРОВКА МОТОКУЛЬТИВАТОРА..... | 6 |
| 5. ЗАПУСК | 10 |
| 5.1. КАК ЗАПУСТИТЬ МАШИНУ | 10 |
| 5.2. КАК ОСТАНОВИТЬ ДВИГАТЕЛЬ | 11 |
| 6. ОБСЛУЖИВАНИЕ БЕНЗИНОВОГО ДВИГАТЕЛЯ | 12 |
| 6.1. ЗАМЕНА МОТОРНОГО МАСЛА..... | 13 |
| 6.2. ТЕХНИЧЕСКОЕ ОБСЛУЖИВАНИЕ ВОЗДУШНОГО ФИЛЬТРА..... | 13 |
| 6.3. ТЕХНИЧЕСКОЕ ОБСЛУЖИВАНИЕ СВЕЧИ ЗАЖИГАНИЯ..... | 14 |
| 6.4. РЕГУЛИРОВКА МАЛЫХ ОБОРОТОВ КАРБЮРАТОРА..... | 15 |
| 7. ТЕХНИЧЕСКОЕ ОБСЛУЖИВАНИЕ ФИЛЬТРА | 16 |
| 7.1. ОБКАТКА | 16 |
| 7.2. ТЕХНИЧЕСКОЕ ОБСЛУЖИВАНИЕ МОТОКУЛЬТИВАТОРА..... | 16 |
| 7.3. ТАБЛИЦА ТЕХНИЧЕСКОГО ОБСЛУЖИВАНИЯ МИНИ-МОТОКУЛЬТИВАТОРА (ЭЛЕМЕНТЫ, ПОМЕЧЕННЫЕ ✓, НУЖДАЮТСЯ В ОБСЛУЖИВАНИИ)..... | 17 |
| 7.4. ДОЛГОВРЕМЕННОЕ ХРАНЕНИЕ МИНИ-МОТОКУЛЬТИВАТОРА | 17 |
| 7.5. ТРАНСПОРТИРОВКА | 17 |
| 8. УСТРАНЕНИЕ НЕИСПРАВНОСТЕЙ | 18 |



Внимание!

Уделите особое внимание следующей информации:

Внимательно прочитайте это руководство по эксплуатации и обслуживанию перед выполнением работы и придерживайтесь его указаний. Если вы будете соблюдать указания данного руководства, разработанный нашей компанией мотокультиватор будет работать исправно и безопасно, он не повредит оборудование и не нанесет травм людям. Если вы не будете соблюдать указания, это может привести к нанесению серьезного ущерба оборудованию и травмам.

ПРИМЕЧАНИЕ: Если у вас возникнут проблемы с машиной либо сомнения по поводу ее работы, обращайтесь к местному дистрибьютору компании-изготовителя.

1. ПРАВИЛА БЕЗОПАСНОСТИ

1.1. ОБУЧЕНИЕ

- a) Внимательно прочитайте руководство по эксплуатации. Ознакомьтесь с правильной эксплуатацией машины. Научитесь останавливать машину и быстро выключать ее рабочие органы.
- b) Строго запрещается разрешать детям управлять машиной! Взрослые могут управлять машиной только после того, как внимательно прочитают руководство!
- c) Удостоверьтесь, что в рабочей зоне нет других людей и предметов, в частности, детей или животных, поскольку для них это может быть опасным.

1.2. ПОДГОТОВКА

- a) Тщательно обследуйте рабочую зону и удалите все посторонние предметы.
- b) Перед запуском двигателя установите рычаг в нейтральное положение.
- c) Не запускайте машину, если на вас не подходящая для работы одежда. Если земля в рабочей зоне скользкая, наденьте обувь на нескользящей подошве, чтобы не потерять равновесие.
- d) Осторожно обращайтесь с топливом, оно легко воспламеняется! Уделите особое внимание следующим правилам:
 - 1) Используйте подходящую емкость для хранения топлива.
 - 2) Никогда не заливайте топливо в бак, если двигатель работает или еще не остыл.
 - 3) Будьте всегда внимательны, когда заливаете топливо на открытом воздухе. Никогда не пытайтесь заливать топливо в бак в закрытом помещении.
 - 4) Прежде чем запустить машину плотно закройте пробку бака и вытрите остатки топлива.
- e) Никогда не пытайтесь выполнять регулировку при включенном двигателе!
- f) Во время выполнения любых действий с машиной, например, подготовки к эксплуатации или технического обслуживания, обязательно надевайте защитные очки.

1.3. ПРИНЦИП РАБОТЫ

- a) Во время запуска двигателя рычаг коробки передач должен находиться в нейтральном положении. Не приближайте/не ставьте руки и ноги под вращающиеся части.
- b) Когда вы работаете/переходите с машиной через дорогу, вымощенную булыжником, тротуар или шоссе, учитывайте, что наличие других транспортных средств может быть для вас потенциально опасным! Строго запрещается перевозить на машине людей!
- c) Если машина ударилась о посторонний предмет, немедленно выключите двигатель и тщательно обследуйте мотокультиватор на наличие повреждений. Если машина повреждена, отремонтируйте ее, и лишь затем возобновляйте работу на ней.
- d) Всегда учитывайте, в каких условиях вы работаете, чтобы не поскользнуться и не упасть.
- e) Если машина начинает аномально вибрировать, немедленно выключите двигатель! Выявите причину: аномальная вибрация обычно является признаком неисправности.
- f) Прежде чем покинуть место оператора, чтобы что-либо отремонтировать, отрегулировать, проверить или удалить предметы, застрявшие между ножами, всегда выключайте двигатель!
- g) Если оператор оставляет машину без присмотра, необходимо принять все необходимые меры для предупреждения несчастных случаев, например, отключить сцепление трансмиссионного вала, опустить дополнительные приспособления, установить рычаг запуска в нейтральное положение и выключить двигатель.
- h) Прежде чем чистить, ремонтировать или проверять состояние машины, оператор должен выключить двигатель и удостовериться, что подвижные части остановились.
- i) Выхлопные газы двигателя являются вредными. Не используйте машину в закрытом помещении!
- j) Никогда не включайте мотокультиватор без подходящих защитных приспособлений, без картера и других защитных средств, которые должны находиться на своем месте!

- k) Во время работы к машине не должны приближаться дети и домашние животные.
- l) Не перегружайте машину чрезмерной глубиной распашки или слишком высокой скоростью.
- m) Не работайте на высокой скорости на скользкой поверхности. Будьте осторожны при движении задним ходом!
- n) Не допускайте, чтобы кто-либо подходил к машине во время работы.
- o) Можно использовать только дополнительное оборудование и принадлежности (например, противовес), утвержденные изготовителем.
- p) Никогда не используйте мотокультиватор в условиях плохой видимости и освещенности.
- q) Осторожно работайте при распашке твердой почвы, поскольку ножи могут застрять в земле и отбросить машину вперед. Если это произойдет, отпустите рукоятки управления и не старайтесь сохранить контроль над машиной.
- r) Никогда не используйте мотокультиватор на участках с большим уклоном.
- s) Не опрокиньте машину, когда вы поднимаетесь или спускаетесь по склону.

1.4. РЕМОНТ, ТЕХНИЧЕСКОЕ ОБСЛУЖИВАНИЕ И ХРАНЕНИЕ

- a) Поддерживайте в исправном рабочем состоянии машину, дополнительное оборудование и принадлежности, включая батарею. Если это возможно, извлекайте батарею прежде чем убрать машину на хранение, чтобы она не замерзла, и частично зарядите ее, если это необходимо.
- b) Через заданные промежутки времени проверяйте, что винты режущих инструментов, двигателя и т.д. плотно затянуты, и могут обеспечивать безопасную эксплуатацию машины.
- c) Храните машину в закрытом помещении, где нет открытого пламени. Дайте двигателю остыть перед тем, как убрать машину на хранение.
- d) В случае длительных простоев мотокультиватора важно сохранить руководство по эксплуатации.
- e) Не ремонтируйте машину, если у вас нет подходящего инструмента и руководства с описанием демонтажа, монтажа и ремонта машины.

2. ЗНАКИ БЕЗОПАСНОСТИ

Если вы не будете обращать внимание на следующие знаки, то рискуете получить травму. Внимательно ознакомьтесь со знаками и правилами техники безопасности, изложенными в руководстве.

Если знаки отклеились или стали неразборчивыми, обратитесь к дистрибьютору для их замены.

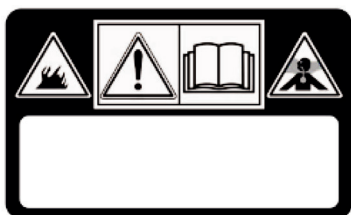

ВНИМАНИЕ!

Прочитайте руководство перед использованием машины

ОПАСНОСТЬ! Двигатели выделяют угарный газ.

ОПАСНОСТЬ! Топливо возгорается и взрывоопасно.



ВНИМАНИЕ!

ОПАСНОСТЬ! Держитесь на расстоянии от горячих поверхностей.

ОПАСНОСТЬ! Держите руки и ноги на расстоянии от вращающихся частей.



ОПАСНОСТЬ! На рабочем участке не должно быть людей, детей и животных.

ОПАСНОСТЬ! Крыльчатка вращается. Всегда держитесь на расстоянии от фрез

3. КРАТКОЕ ОПИСАНИЕ МОТОКУЛЬТИВАТОРА

3.1. ОСНОВНЫЕ ТЕХНИЧЕСКИЕ ПАРАМЕТРЫ

| | |
|---|----------------------------|
| Мощность | 3,5 кВт |
| Число оборотов двигателя | 3300 min ⁻¹ |
| Запуск | Пусковой трос |
| Вес нетто/брутто | 62.5 кг |
| Ширина рабочей зоны | 82 см |
| Глубина обработки | ≥10 см |
| Рабочая скорость | 0,1~0,3 м/с |
| Трансмиссия | Ременная и цепная передача |
| Скорость вращения | 120 об/мин |
| Уровень измеренной звуковой мощности | 95.21 dB (A) |
| Погрешность | 2.0 dB (A) |
| Уровень звуковой мощности гарантированный | 97 dB (A) |
| Уровень звукового давления | 75.21 dB (A) |
| Погрешность | 1.46 dB (A) |
| Вибрация, сообщаемая руке | < 2.5 m/s ² |
| Погрешность | 2.0 m/s |

3.2. ЧАСТИ И ОСНОВНЫЕ КОМПОНЕНТЫ МОТОКУЛЬТИВАТОРА



Рисунок 1

- | | | |
|--------------------------------------|--------------------------------|--------------------------------|
| 1. Бензиновый двигатель | 2. Защита ремня | 3. Вспомогательное колесо |
| 4. Коробка передач | 5. Фреза | 6. Картер |
| 7. Сошник | 8. Кронштейн | 9. Рукоятка управления |
| 10. Рычаг сцепления, движение вперед | 11. Рычаг выключения сцепления | 12. Рычаг управления дросселем |
| 13. Рычаг сцепления, задний ход | 14. Система регулировки высоты | |

4. ПРИНЦИП РАБОТЫ МОТОКУЛЬТИВАТОРА

Прежде чем покинуть завод, все мотокультиваторы проходят предварительную обкатку. Однако, оператор должен в любом случае проверить состояние всех механизмов машины и отрегулировать их перед использованием.

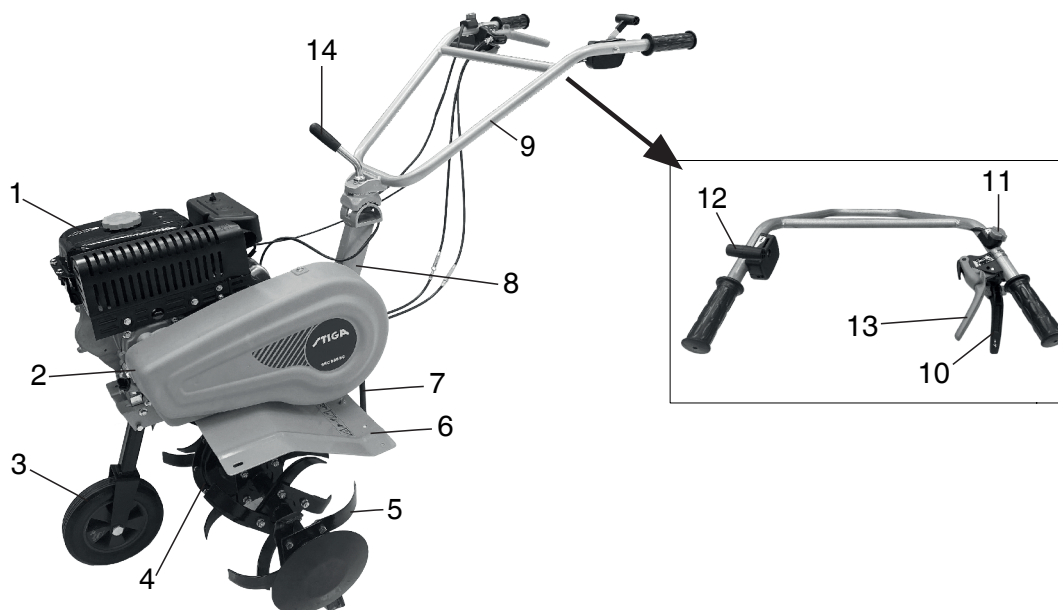
4.1. ПЛАНОВЫЕ ПРОВЕРКИ

1. Проверить уровень моторного масла



Внимание!

В двигатель необходимо залить 0,6 л моторного масла. Если уровень масла ниже, то двигатель может серьезно повредиться во время работы.



Внимание!

Используйте чистое моторное масло высокого качества для четырехтактных двигателей. Использование загрязненного моторного масла или масла другого типа снизит срок службы двигателя.

- Установите двигатель в горизонтальное положение
- Отвинтите щуп для измерения уровня масла и протрите его (см. Рис. 2).
- Вставьте щуп для измерения уровня масла в заливное отверстие (не касайтесь резьбовых частей)
- Извлеките щуп для измерения уровня масла и проверьте его уровень. Если он не выходит за пределы помеченной области щупа, то все в порядке.
- Моторное масло SAE15W-40 это смазочный материал общего назначения, оно подходит для применения в стандартных температурных условиях (См. таблицу 1).



Рисунок 2



Таблица 1

2. Проверьте уровень смазки в коробке передач
 - Расположите мотокультиватор на горизонтальной поверхности и снимите пробку (см. Рис.4).
 - Рекомендуется добавлять смазку, предназначенную для коробки передач, каждые 50 часов.
 - Рекомендуется применять консистентную смазку на основе кальция.

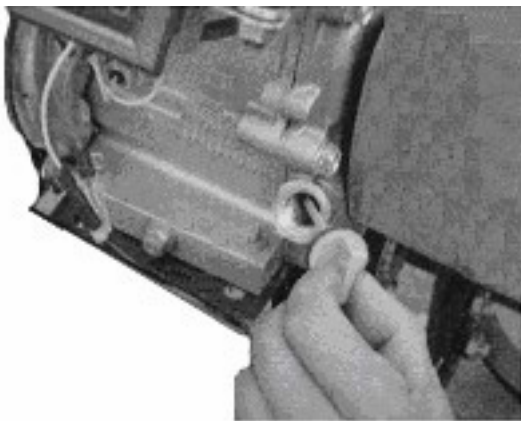

Рисунок 4

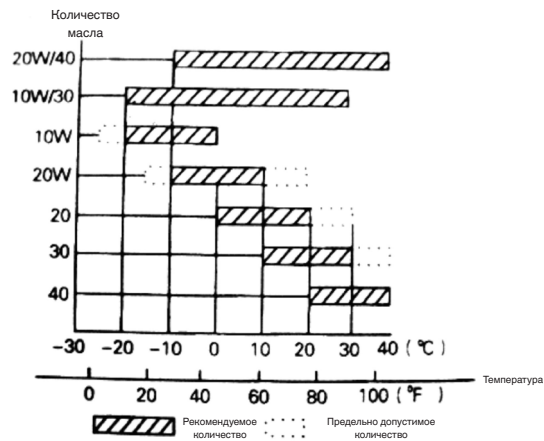
3. Проверка воздушного фильтра

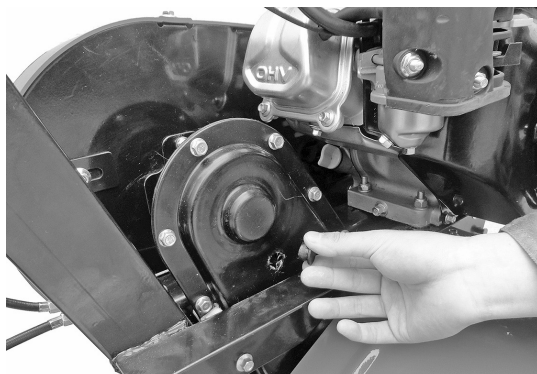

Внимание!

Не пытайтесь запускать двигатель без воздушного фильтра, в противном случае двигатель быстро изнашивается.

4.2. РЕГУЛИРОВКА МОТОКУЛЬТИВАТОРА

1. Регулировка высоты рукояток управления:

Примечание: Перед выполнением регулировки высоты рукояток управления расположите машину на ровной горизонтальной поверхности, чтобы она не упала.

- Ослабьте зажим рукояток и выберите требуемое отверстие. Отрегулируйте поперечную перекладину руля, чтобы она находилась на уровне пояса оператора, и поверните зажим, чтобы затянуть его (см. Рис. 5).
2. Регулировка глубины обработки:
 - Отрегулируйте глубину обработки почвы за счет высоты расположения сошника. В частности, при опускании рычага глубина обработки увеличивается, а при подъеме рычага глубина обработки уменьшается. (См. Рис. 6).



Рисунок 5



Рисунок 6

3. Регулировка и использование сцепления:

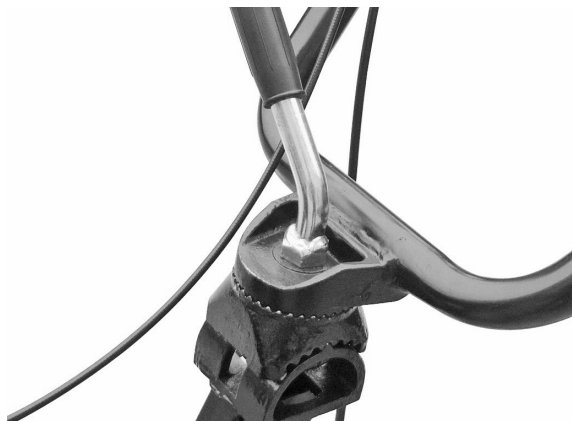
Примечание: перед использованием сцепления снизьте скорость двигателя.

- Включая и выключая сцепление, оператор может регулировать мощность двигателя.
- Когда оператор держит рычаг сцепления нажатым, сцепление включено, на двигатель мотокультиватора подается ток, и фрезы начинают вращаться (См. Рис. 7).

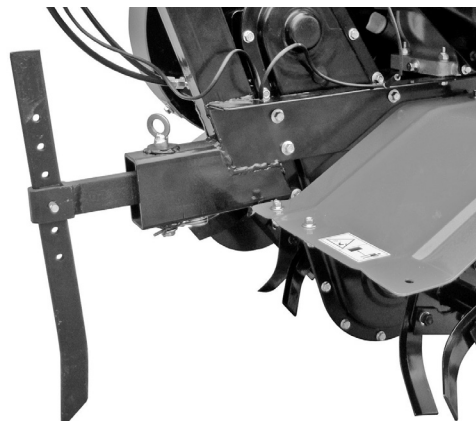

Рисунок 7



Рисунок 8

- Когда оператор отпускает рычаг сцепления, сцепление отключается, на двигатель мотокультиватора не подается ток, и фрезы прекращают вращение (См. Рис. 8).

Примечание: Перед выполнением регулировки высоты рукояток управления расположите машину на ровной горизонтальной поверхности, чтобы она не упала.

- Прежде всего, проверьте натяжение троса сцепления. Обычно его свободный ход должен составлять 4-8 мм; если это не так, ослабьте крепежную гайку и отрегулируйте положение троса. После выполнения регулировки затяните крепежную гайку (См. Рис. 9).
- Если необходимо, оператор может запустить двигатель, чтобы удостовериться в правильном включении и выключении сцепления.

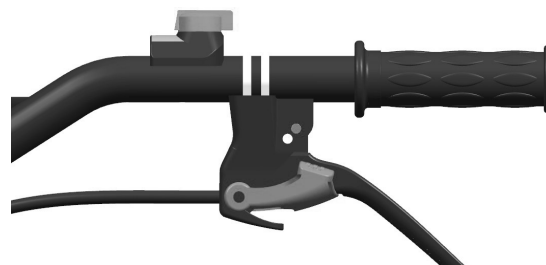

Рисунок 9

4. Регулировка натяжения ремня:

- Если натяжение ремня выходит за пределы стандартного натяжения, его необходимо отрегулировать. Ослабьте 4 гайки двигателя (См. Рис. 10 и 11).
- Если после ослабления четырех гаек двигателя натяжение ремня слишком слабое, протолкните двигатель вперед; а если ремень слишком натянут, то протолкните двигатель назад, чтобы добиться правильного натяжения. Наконец, затяните гайки двигателя и соединительной пластины (См. Рис. 12).

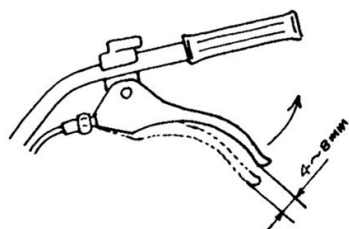

Рисунок 10
Гайки двигателя



Рисунок 11
Гайки двигателя

5. Регулировка троса привода дросселя:

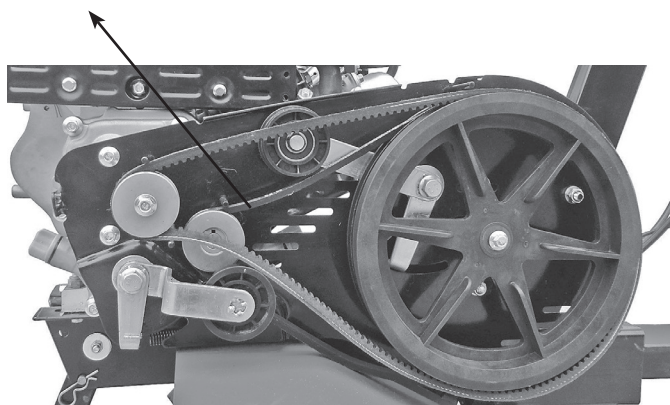
- Нормальная скорость: 1800 ± 100 об/мин; высокая скорость: 3000 ± 50 об/мин. Скорость можно регулировать при помощи счетчика оборотов.
- Способ контроля и регулировки скорости. Регулировка троса привода дросселя

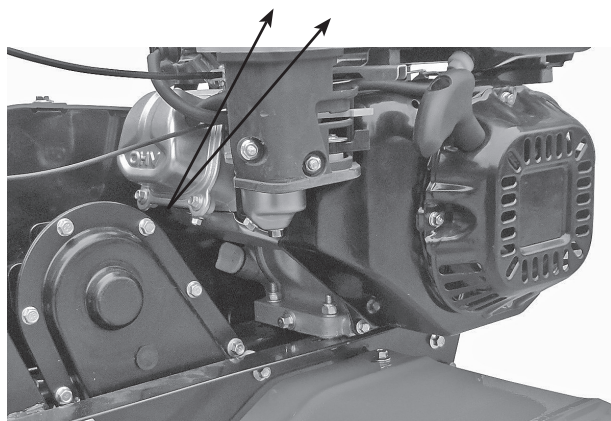

Рисунок 12



Рисунок 13
Рычаг управления дросселем

- Установите рычаг управления дросселем на рукоятке на максимальные обороты без нагрузки и проверьте, что счетчик оборотов показывает скорость 3600 ± 50 об/мин. Затем установите рычаг на минимальные обороты и проверьте, что счетчик оборотов показывает скорость 1800 ± 100 об/мин.
- Если скорость, показываемая счетчиком оборотов, выходит за указанные пределы, необходимо отрегулировать двигатель.

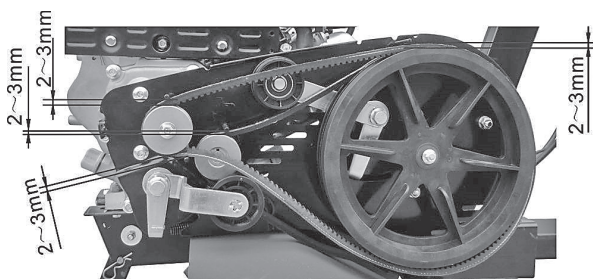
Чтобы отрегулировать двигатель:

- a) Проверьте, не ослаблены и не разорваны ли соединения троса привода дросселя. В этом случае затяните их заново.
 - b) Установите рычаг управления дросселем на рукоятке на максимальные обороты без нагрузки, затем уменьшите скорость, регулируя гайки дроссельного механизма двигателя до достижения подходящего положения.
 - c) После многочасовой эксплуатации оператор может регулировать положение гаек рычага управления дросселем, чтобы отрегулировать двигатель.
6. Использование рычага включения задней передачи:



Внимание!

Перед использованием рычага включения задней передачи снизьте скорость двигателя.

- Включая и выключая рычаг включения задней передачи, оператор может регулировать мощность двигателя.
- Когда оператор держит рычаг сцепления нажатым, сцепление включено, на двигатель мотокультиватора подается ток, и фрезы начинают вращаться в обратную сторону (См. Рис. 14).



Рисунок 14



Рисунок 15

- Когда оператор отпускает рычаг сцепления, сцепление отключается, на двигатель мотокультиватора не подается ток, и фрезы прекращают вращение (См. Рис. 15).

Примечание: Соблюдайте правила техники безопасности при использовании рычага включения задней передачи. Неправильная регулировка троса сцепления препятствует правильной эксплуатации изделия.

7. Регулировка вспомогательного колеса:

- Отрегулируйте положение вспомогательного колеса мотокультиватора, как показано на Рис. 15, когда вы перемещаетесь по дороге.
- Отрегулируйте положение вспомогательного колеса мотокультиватора, как показано на Рис. 16, когда вы перемещаетесь по земле.



Рисунок 15



Рисунок 16

5. ЗАПУСК

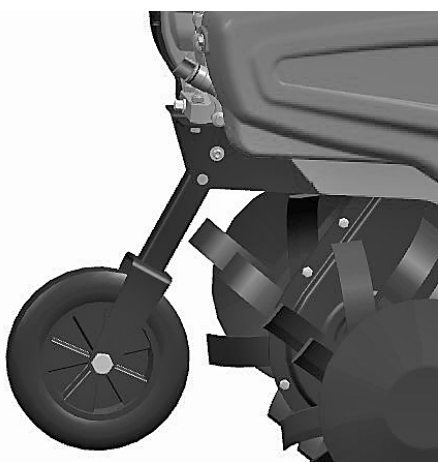
5.1. КАК ЗАПУСТИТЬ МАШИНУ

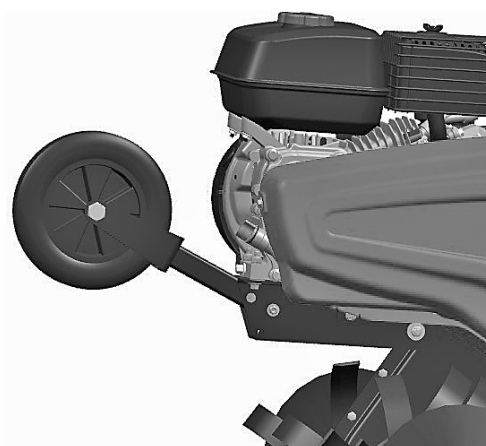

Внимание!

Перед запуском двигателя рычаг коробки передач должен находиться в нейтральном положении. Рычаг сцепления должен быть отпущен.

1. Установите рычаг управления воздушной заслонкой в положение CLOSE (закрыт).

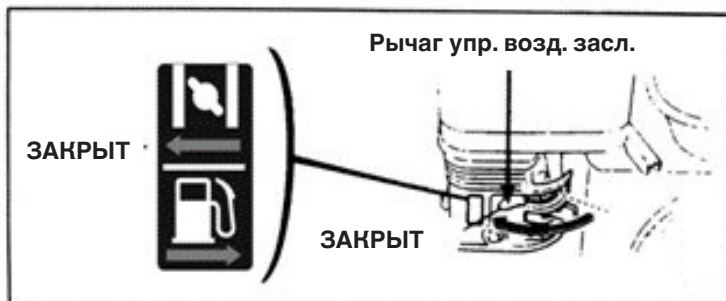

2. Слегка поверните рычаг управления дросселем в направлении максимальной скорости.



3. Установите выключатель двигателя в положение ON (открыт).

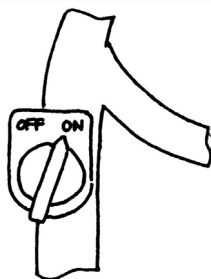

Слегка потяните за тросик стартера до тех пор, пока не почувствуете сопротивление, а затем быстро и с силой дерните его наружу.

Не отпускайте рычаг внезапно, поскольку он может отскочить назад, ударить и повредить двигатель. Чтобы отпустить его, дайте ему медленно скользить по пусковому тросу.

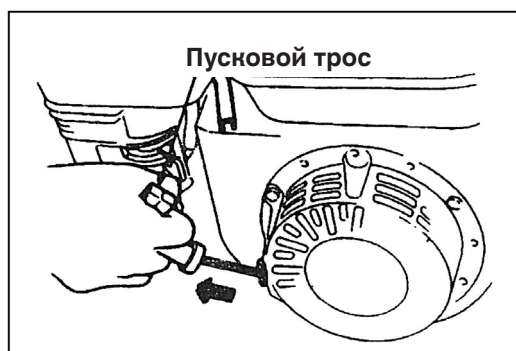

4. После того как двигатель прогреется, слегка протолкните рычаг управления воздушной заслонкой в направлении положения OPEN (открыть).

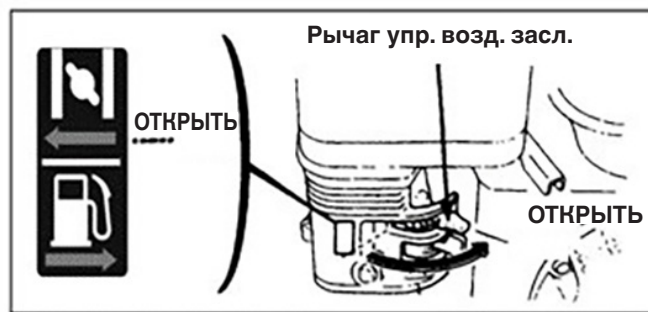

5. Используйте рычаг управления дросселем (или рычаг дроссельной заслонки) для регулировки скорости двигателя до требуемого уровня.



5.2. КАК ОСТАНОВИТЬ ДВИГАТЕЛЬ

- В случае аварии можно остановить двигатель, повернув выключатель в положение OFF.
- В нормальных условиях для выключения двигателя необходимо выполнить следующие действия:

1. Передвинуть рычаг управления дросселем к минимуму.



2. Установить выключатель двигателя в положение OFF.

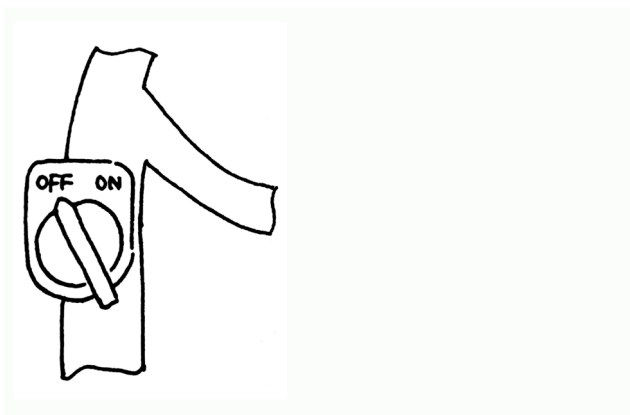

6. ОБСЛУЖИВАНИЕ БЕНЗИНОВОГО ДВИГАТЕЛЯ



Внимание!

- Выключите двигатель перед выполнением обслуживания.
- Во избежание случайного запуска двигателя установите выключатель двигателя в положение OFF (выключен) и отсоедините линию свечи зажигания.
- Проверка и обслуживание двигателя могут выполняться только авторизованным дилером, за исключением случая, когда пользователь располагает инструментом и материалами для проверки и обслуживания, а также в состоянии самостоятельно выполнить уход и ремонт двигателя.

Примечание: Для поддержания высоких эксплуатационных качеств двигателя он нуждается в регулярных проверках и регулировке. Регулярное техническое обслуживание является гарантией долгого срока службы изделия. В таблице ниже указаны интервалы для выполнения обслуживания и компоненты, нуждающиеся в обслуживании.

| Цикл технического обслуживания Ежемесячно. После скольких часов эксплуатации, если чаще раза в месяц. | | Ежедневное использование | После первого месяца/ через 20 часов | Раз в сезон/ каждые 50 часов | Каждые 6 месяцев/ каждые 100 часов | Раз в год/ каждые 300 часов |
|---|------------------------|---|--------------------------------------|------------------------------|------------------------------------|-----------------------------|
| Компонент | | | | | | |
| Моторное масло | Проверка уровня масла | ● | | | | |
| | Замена масла | | ● | | ● | |
| Смазка в коробке передач (имеется на некоторых моделях) | Проверка уровня смазки | ● | | | | |
| | Добавление смазки | | ● | ● | | |
| Воздушный фильтр | Проверка | ● | | | | |
| | Очистка | ● | | | | |
| Свеча зажигания | Проверка и очистка | | | | ● | |
| Искрогаситель (опция) | Очистка | | | | ● | |
| Топливный бак и фильтр | Очистка | | | ● | | |
| Воздушная заслонка | Проверка/ регулировка | | | | | ● |
| Линия подачи топлива | Проверка | Каждые 2 года (если необходимо, заменить) ● | | | | |

Примечание:

1. Если машина используется в условиях с высоким содержанием пыли, выполняйте обслуживание чаще.
2. Пользователь не должен разбирать двигатель, если он не обладает необходимым инструментом и навыками механика для выполнения ремонта.

6.1. ЗАМЕНА МОТОРНОГО МАСЛА

Слейте моторное масло, предварительно прогрев двигатель, чтобы обеспечить быстрый и полный сливмасла.

- Отвинтите масломерный щуп и пробку слива масла, чтобы слить моторное масло.
- Вновь завинтите пробку для слива масла и затяните ее.
- Заполните бак рекомендованным маслом и проверьте его уровень.
- Вновь установите масломерный щуп.
- Объем моторного масла должен составлять 0,6 л.

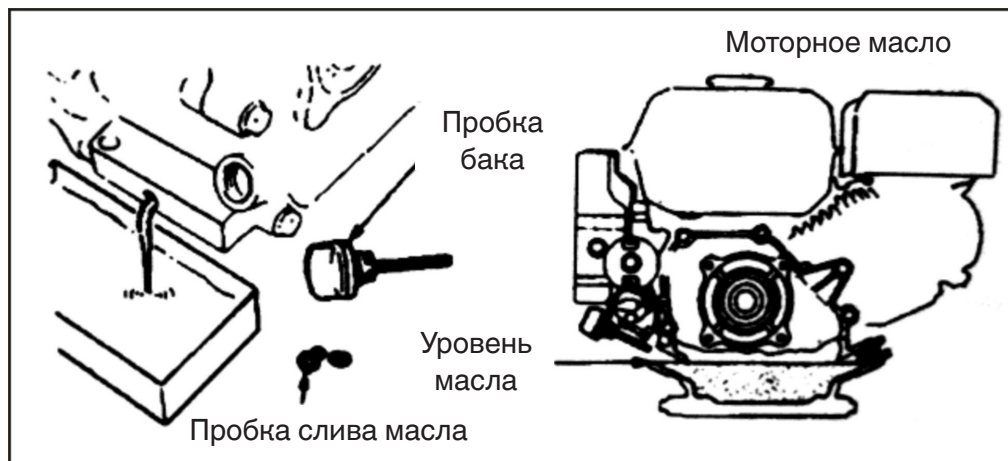

6.2. ТЕХНИЧЕСКОЕ ОБСЛУЖИВАНИЕ ВОЗДУШНОГО ФИЛЬТРА

Засоренный воздушный фильтр затруднит поступление воздуха в карбюратор. Во избежание повреждения карбюратора необходимо регулярно выполнять обслуживание воздушного фильтра. Если двигатель используется в условиях с высоким содержанием пыли, выполняйте обслуживание чаще.



Внимание!
Никогда не используйте бензин или чистящее средство с низкой температурой воспламенения для очистки воздушного фильтра, поскольку это может вызвать пожар.

ТЕХНИЧЕСКОЕ ОБСЛУЖИВАНИЕ ВОЗДУШНОГО ФИЛЬТРА

Очищайте каждые 50 часов (или каждые 10 часов при работе в очень запыленных условиях) в специальном растворителе и дайте высохнуть, затем погрузите его в чистое моторное масло до полного заполнения и отожмите излишки масла.

Примечание: Никогда не пытайтесь запускать двигатель без воздушного фильтра. Это может привести к быстрому износу двигателя.

- Демонтируйте крыльчатую барашковую гайку и гнездо воздушного фильтра, и извлеките фильтрующий элемент.
- Используйте невоспламеняющееся или обладающее высокой температурой воспламенения чистящее средство для очистки фильтрующего элемента и высушите его.
- Погрузите фильтрующий элемент в моторное масло и удалите излишек масла.
- Установите на место фильтрующий элемент и гнездо воздушного фильтра.



6.3. ТЕХНИЧЕСКОЕ ОБСЛУЖИВАНИЕ СВЕЧИ ЗАЖИГАНИЯ

Примечание: Никогда не используйте свечу зажигания с неправильным тепловым коэффициентом. Для того чтобы обеспечить исправный запуск двигателя, расстояние между электродами свечи зажигания должно быть правильным и не содержать отложений.

- Для демонтажа свечи зажигания пользуйтесь специальным торцевым гаечным ключом

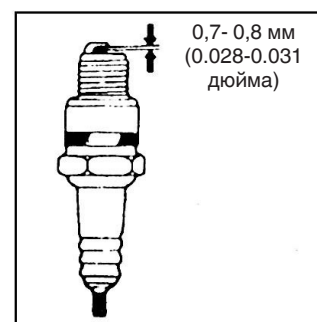
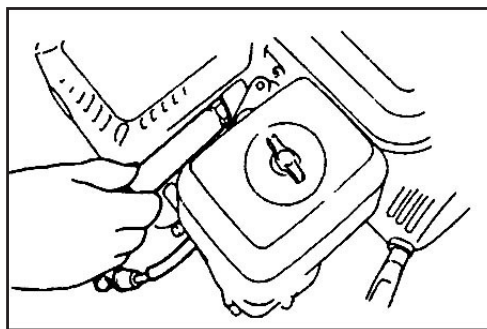

Внимание!

- Если двигатель только что остановился, глушитель будет очень горячим. Держитесь подальше от горячих предметов во избежание ожогов.
- Проверьте состояние свечи зажигания. Если она изношена или на изоляции имеются трещины и повреждения, замените ее; если на ней слишком много нагара, почистите ее металлической щеткой.
- Используйте толщиномер для измерения расстояния между электродами свечи: правильное расстояние составляет от 0,70 до 0,80 мм.
- Удостоверьтесь, что шайба свечи зажигания в хорошем состоянии. Чтобы не повредить резьбу, завинчивайте свечу зажигания рукой.
- После завинчивания свечи зажигания до упора возьмите специальный торцевой гаечный ключ и затяните свечу зажигания и расположенную ниже шайбу.

Примечание: Если свеча зажигания новая, затяните свечу еще на пол-оборота, предварительно нажав на шайбу.

Если свеча зажигания уже использовалась, затяните ее на 1/8-1/4 оборота, предварительно нажав на шайбу.

Свеча зажигания должна быть хорошо затянута, в противном случае она нагреется и повредит двигатель.



Внимание!

Если двигатель только что остановился, глушитель будет очень горячим. Не трогайте двигатель, пока он не остыл.

Примечание: Искрогаситель должен подвергаться обслуживанию каждые 100 часов, чтобы обеспечить эффективную работу.

- Ослабьте два винта по 4 мм на выхлопной трубе и снимите трубу.
- Ослабьте четыре винта по 5 мм на защите глушителя и снимите ее.
- Ослабьте винты по 4 мм на искрогасителе и снимите его с глушителя.
- При помощи щетки удалите нагар с плотной защитной сетки искрогасителя.

Примечание: На искрогасителе не должно быть трещин и повреждений. Если они есть, замените искрогаситель.

6.4. РЕГУЛИРОВКА МАЛЫХ ОБОРОТОВ КАРБЮРАТОРА

- Запустите двигатель, чтобы он прогрелся до нормальной температуры.
- Когда двигатель работает на минимальных оборотах, отрегулируйте наружный винт дроссельной заслонки, чтобы установить нормальную скорость на малых оборотах. Нормальная скорость на малых оборотах 1800 ± 150 об/мин

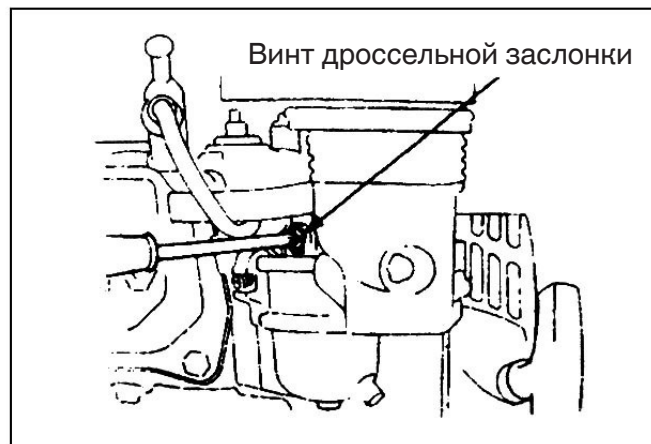

7. ТЕХНИЧЕСКОЕ ОБСЛУЖИВАНИЕ ФИЛЬТРА

В связи с износом, вызванным запуском, использованием сцепления и изменением нагрузки, гайки мотокультиватора могут ослабнуть. Компоненты могут изнашиваться из-за низкой мощности бензинового двигателя, высокого потребления топлива и других неисправностей, которые могут препятствовать дальнейшей эксплуатации мотокультиватора. Во избежание этих неприятностей необходимо регулярно и тщательно проводить обслуживание мотокультиватора, чтобы поддерживать его эксплуатационные качества и долгий срок службы.

7.1. ОБКАТКА

1. Информация по обкатке бензинового двигателя изложена в руководстве.
2. Новый или б/у мотокультиватор должен проработать один час без нагрузки, затем еще 9 часов, и, наконец, его можно использовать в нормальном режиме работы.

7.2. ТЕХНИЧЕСКОЕ ОБСЛУЖИВАНИЕ МОТОКУЛЬТИВАТОРА



Внимание!

Перед любой проверкой, очисткой, техническим обслуживанием/регулировкой машины:

- Остановите машину и выключите двигатель.
 - Удостоверьтесь, что все движущиеся части остановились.
 - Дождитесь, когда двигатель остынет.
1. Посменное обслуживание (до и после каждой рабочей смены):
 - a) Прислушайтесь и наблюдайте, нет ли ненормальных явлений, например, шума, перегрева, ослабленных гаек и т.д.
 - b) Проверьте, нет ли утечек масла из бензинового двигателя.
 - c) Проверьте, что уровень масла в бензиновом двигателе находится в пределах от верхней до нижней отметки указателя уровня.
 - d) Своевременно удаляйте пятна, грязь, траву и разлившееся масло с машины и ее дополнительных приспособлений.
 - e) Храните журналы регистрации сельскохозяйственных работ.
 2. Обслуживание первого уровня (каждые 150 часов работы):
 - a) Выполняйте все пункты обслуживания в каждую смену.
 - b) Очищайте коробку передач и заменяйте консистентную смазку
 3. Обслуживание второго уровня (каждые 800 часов работы):
 - a) Выполняйте все пункты обслуживания, предусмотренные для каждых 150 часов работы.
 - b) Проверяйте состояние шестерен и подшипников. Если один из них изношен, замените его.
 - c) Если одна из частей или компонентов мотокультиватора повреждена, например, фреза или гайка, то замените ее!
 4. Ремонт и техосмотр (каждые 1500-2000 часов работы):
 - a) Отвезите машину для полной разборки авторизованному дилеру, который уполномочен выполнять очистку и проверку состояния. Если одна из частей или компонентов сильно изношена, замените или отремонтируйте ее.
 5. Ремонт и обслуживание бензинового двигателя должны выполняться в соответствии с руководством.

7.3. ТАБЛИЦА ТЕХНИЧЕСКОГО ОБСЛУЖИВАНИЯ МИНИ-МОТОКУЛЬТИВАТОРА

(ЭЛЕМЕНТЫ, ПОМЕЧЕННЫЕ ✓, НУЖДАЮТСЯ В ОБСЛУЖИВАНИИ)

| Интервал работы Тип технического обслуживания | Ежедневно | Через 8 часов работы с половинной нагрузкой | После первого месяца/через 20 часов | После трех месяцев/через 150 часов | Раз в год/каждые 1 000 часов | Каждые 2 года или 2 000 часов |
|--|-----------|---|-------------------------------------|------------------------------------|------------------------------|-------------------------------|
| Проверка и затяжка винтов и гаек | ✓ | | | | | |
| Проверка уровня и доливка моторного масла | ✓ | | | | | |
| Очистка и замена моторного масла | | (Первый раз) | (Второй раз) | ✓(третий раз и далее) | | |
| Проверка утечек масла | ✓ | | | | | |
| Удаление грязи, травы и масляных пятен | ✓ | | | | | |
| Устранение неисправностей | ✓ | | | | | |
| Регулировка рабочих органов | ✓ | | | | | |
| Натяжение ремня (*) | ✓ | | | | | |
| Шестерни и подшипники (*) | | | | | ✓ | |

(*) Операции, которые должны выполняться через вашего дистрибьютора или в авторизованном сервисном центре

7.4. ДОЛГОВРЕМЕННОЕ ХРАНЕНИЕ МИНИ-МОТОКУЛЬТИВАТОРА

Если необходимо убрать мини мотокультиватор на длительное хранение, требуется принять следующие меры для предупреждения образования ржавчины и эрозии.

1. Плотно упаковать и убрать бензиновый двигатель, как указано в руководстве по эксплуатации двигателя.
2. Удалить грязь с поверхности.
3. Слить смазку из коробки передач и наполнить ее свежей смазкой.
4. Нанести антикоррозийное масло на неокрашенные части поверхности, которые не изготовлены из алюминиевого сплава.
5. Хранить изделие в надежном, закрытом, хорошо проветриваемом и сухом помещении.
6. Сохранить инструменты, сертификат качества и руководство по эксплуатации машины.

7.5. ТРАНСПОРТИРОВКА

Для транспортировки необходим электропогрузчик. Разведенные на максимально допустимую ширину вилы вставляются в специально предназначенные для этого места на поддоне. Вес машины указан на этикетке. При помощи транспортировочных колёс (Fig. 1 part. 3) можно без затруднений переместить мотокультиватор на место его работы. Прежде чем перевозить машину, выключить двигатель.

8. УСТРАНЕНИЕ НЕИСПРАВНОСТЕЙ

Если не получается запустить двигатель, проверьте:

1. что выключатель двигателя в положении ON;
2. что в машине достаточно смазки;
3. что топливный клапан в положении ON;
4. что в баке есть топливо;
5. что уровень топлива достигает карбюратора; чтобы это проверить, пользователь может ослабить сливную пробку карбюратора и установить топливный клапан в положение ON.



Внимание!

Если топливо вытекает, тщательно соберите его и дайте поверхности высохнуть, прежде чем проверить состояние свечи зажигания или запустить двигатель, поскольку вытекшее топливо и его пары могут вызвать пожар.

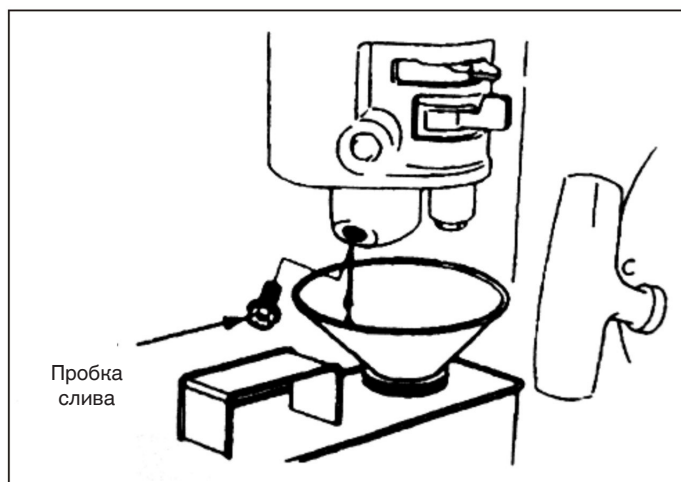

6. что свеча зажигания генерирует искру.
 - a) Снять колпачок со свечи зажигания, удалить пыль и снять свечу.
 - b) Установить колпачок свечи зажигания на свечу.
 - c) Подсоединить металлический корпус свечи зажигания к головке двигателя. Слегка потянуть за стартер, чтобы убедиться в наличии искр. Если они есть, то установить на место свечу зажигания и запустить двигатель.
7. Если двигатель все равно не запускается, отремонтировать его у авторизованного дилера.

SK - PREKLAD PÔVODNÉHO NÁVODU

OBSAH

| | |
|---|-----------|
| 1. BEZPEČNOSTNÉ POKYNY | 2 |
| 1.1. INŠTRUKTÁŽ | 2 |
| 1.2. PRÍPRAVA | 2 |
| 1.3. ČINNOSŤ | 2 |
| 1.4. OPRAVY, ÚDRŽBA A SKLADOVANIE | 3 |
| 2. BEZPEČNOSTNÉ SYMBOLY | 3 |
| 3. KRÁTKY ÚVOD K MOTOKULTIVÁTORU | 4 |
| 3.1. HLAVNÉ TECHNICKÉ PARAMETRE | 4 |
| 3.2. HLAVNÉ SÚČASTI A KOMPONENTY MOTOKULTIVÁTORA | 4 |
| 4. ČINNOSŤ MOTOKULTIVÁTORA | 5 |
| 4.1. BEŽNÉ KONTROLY | 5 |
| 4.2. NASTAVENIE MOTOKULTIVÁTORA | 6 |
| 5. ŠARTOVANIE | 10 |
| 5.1. AKO NAŠARTOVAŤ STROJ | 10 |
| 5.2. AKO ZASTAVIŤ MOTOR | 11 |
| 6. ÚDRŽBA BENZÍNOVÉHO MOTORA | 12 |
| 6.1. VÝMENA MOTOROVÉHO OLEJA | 13 |
| 6.2. ÚDRŽBA VZDUCHOVÉHO FILTRA | 13 |
| 6.3. ÚDRŽBA ZAPALOVACEJ SVIEČKY | 14 |
| 6.4. NASTAVENIE VOLNOBEHU KARBURÁTORA | 15 |
| 7. ÚDRŽBA FILTRA | 16 |
| 7.1. ZÁBEH | 16 |
| 7.2. TECHNICKÁ ÚDRŽBA MOTOKULTIVÁTORA | 16 |
| 7.3. TABUĽKA TECHNICKEJ ÚDRŽBY MINI MOTOKULTIVÁTORA (POLOŽKA OZNAČENÁ S ✓ MUSÍ BYŤ PODROBENÁ ÚDRŽBE) | 17 |
| 7.4. DLHODOBÉ USKLADNENIE MINI MOTOKULTIVÁTORA | 17 |
| 7.5. PREPRAVA | 17 |
| 8. RIEŠENIE PROBLÉMOV | 18 |



Upozornenie!

Venujte mimoriadnu pozornosť nižšie uvedeným informáciám:

Ešte pred začatím prevádzky si pozorne prečítajte tento návod na použitie a údržbu a pri práci postupujte podľa pokynov uvedených v návode. Keď budete pracovať v súlade s návodom, motokultivátor navrhnutý našou spoločnosťou bude pracovať bezpečne a spoľahlivo, bez poškodenia zariadenia a bez spôsobenia zranenia. V prípade postupu, ktorý nie je v zhode s týmto návodom, by mohlo dôjsť k vážnemu zraneniu a k poškodeniu zariadenia.

POZNÁMKA: V prípade problémov so strojom alebo pochybností ohľadom jeho činnosti sa obráťte na miestneho predajcu spoločnosti.

1. BEZPEČNOSTNÉ POKYNY

1.1. INŠTRUKTÁŽ

- a) Pozorne si prečítajte návod na použitie. Zoznámte sa so správnou metódou činnosti stroja. Naučte sa zastaviť stroj a rýchle vyradiť prevádzkové zariadenie.
- b) Je prísne zakázané dovoliť deťom používať stroj! Dospelí môžu používať stroj až po dôslednom prečítaní návodu!
- c) Uistite sa, že sa v pracovnom priestore nenachádza žiadna iná osoba, zviera alebo vec, predovšetkým deti, ktorá/é predstavuje/ú potenciálne bezpečnostné riziko.

1.2. PRÍPRAVA

- a) Dôkladne skontrolujte pracovný priestor a odstráňte všetky cudzie predmety.
- b) Pred naštartovaním motora preradte páku do neutrálu.
- c) Neuvádzajte stroj do činnosti, ak nemáte vhodný odev. Keď je pracovný priestor klzký, nasadte si protišmykovú obuv na zlepšenie vašej stability.
- d) Spalivom manipulujte opatrne, pretože je vysoko zápalné! Venujte pozornosť nižšie uvedeným pokynom:
 - 1) Benzín skladujte vo vhodnej nádobe.
 - 2) Nikdy neplňte nádrž, keď je motor v činnosti, alebo keď je ešte teplý.
 - 3) Vždy venujte pozornosť plneniu nádrže v otvorenom priestore. Nikdy neskúšajte plniť nádrž v uzavretom priestore.
 - 4) Pred štartovaním stroja utiahnite uzáver nádrže a očistite zvyšky paliva.
- e) Nikdy neskúšajte vykonávať nastavovanie pri zapnutom motore!
- f) Pri akomkoľvek úkone alebo práci na stroji, ako napríklad príprava a údržba, platí povinnosť nasadenia ochranných okuliarov.

1.3. ČINNOSŤ

- a) Pri štartovaní motora sa radiaca páka musí nachádzať v neutráli. Nepribližujte/nevkladajte ruky ani chodidlá k otáčajúcim sa častiam alebo pod ne.
- b) Pri práci so strojom alebo pri prechádzaní strojom cez dláždenú cestu, cez chodník alebo vozovku venujte pozornosť stavu premávky, kvôli vyhodnoteniu potenciálnych rizík! Je prísne zakázané prepravovať osoby!
- c) Keď motokultivátor narazí do cudzieho predmetu, okamžite vypnite motor a dôkladne skontrolujte, či nedošlo k jeho poškodeniu. Keď je stroj poškodený, pred opätovným zahájením pracovnej činnosti ho opravte.
- d) Vždy venujte pozornosť podmienkam prostredia, aby ste zabránili pošmyknutiu alebo pádu.
- e) Keď stroj neobvykle vibruje, okamžite vypnite motor! Vyhľadajte príčinu: neobvyklé vibrácie zvyčajne naznačujú poruchu.
- f) Pred opustením pracovného miesta kvôli oprave, nastavovaniu, kontrole alebo odstráneniu predmetov zaseknutých medzi nožmi vždy vypnite motor!
- g) Keď je stroj ponechaný bez dozoru, prijmite všetky potrebné preventívne opatrenia, ako napríklad vyradenie hnacieho hriadeľa, spustenie príslušenstva do nižšej polohy, preradenie radiacej páky do neutrálu a vypnutie motora.
- h) Pred čistením, opravou alebo kontrolou stroja musí obsluha vypnúť motor a uistiť sa, že sú pohyblivé časti zastavené.
- i) Emisie motora sú škodlivé. Nepoužívajte stroj v uzavretých priestoroch!
- j) Nikdy neuvádzajte motokultivátor do chodu bez vhodnej ochrannej výbavy, bez ochranného krytu alebo iných ochranných zariadení namontovaných v určenej polohe!

- k) Keď je stroj v činnosti, udržiajte ho v dostatočnej vzdialenosti od detí alebo domácich zvierat.
- l) Nepreťažujte stroj nadmernou hĺbkou obrábania alebo príliš vysokou rýchlosťou.
- m) Nepoužívajte stroj vysokou rýchlosťou na šmykľavej ceste. Pri spätnom chode buďte opatrní!
- n) Nedovoľte, aby sa niekto priblížil k stroju počas jeho činnosti.
- o) Je možné používať len zariadenia a výbavy (napr. protizávažie) autorizované výrobcom.
- p) Nikdy nepoužívajte motokultivátor pri zníženej viditeľnosti alebo pri nedostatočnom svetle.
- q) Pri obrábaní tvrdého terénu dávajte pozor, pretože by sa mohlo stať, že sa nože zaseknú v teréne a vymrštia stroj dopredu. V prípade, ak by k tomu došlo, pusťte riadidlá a nesnažte sa stroj ovládať.
- r) Nikdy nepoužívajte motokultivátor na teréne s výrazným sklonom.
- s) Pri predchádzaní svahovitého terénu dávajte pri jazde nahor alebo nadol pozor, aby nedošlo k prevráteniu stroja.

1.4. OPRAVY, ÚDRŽBA A SKLADOVANIE

- a) Stroj, jednotlivé zariadenia aj príslušenstvo, vrátane akumulátora, udržiajte v bezpečnom pracovnom stave. Ak je to možné, pred odstavením stroja odpojte akumulátor, aby sa zabránilo jeho zamrznutiu, a podľa potreby ho čiastočne nabite.
- b) V určených intervaloch skontrolujte, či sú skrutky rezacích nástrojov, motora atď. riadne utiahnuté, aby zaručovali bezpečnú činnosť stroja.
- c) Stroj skladujte v uzavretom priestore, v dostatočnej vzdialenosti od plameňov. Pred odložením stroja nechajte vychladnúť motor.
- d) Ak motokultivátor bude dlhšie odstavený, je dôležité uschovať návod.
- e) Neopravujte stroj, keď nemáte k dispozícii vhodné nástroje a návod pre demontáž, montáž a opravu stroja.

2. BEZPEČNOSTNÉ SYMBOLY

V prípade nedodržania upozornení uvedených na výstražných štítkoch hrozí vážne zranenie. Pozorne si prečítajte obsah návodu a bezpečnostní pokyny.

V prípade odpadnutia alebo zhoršenia čitateľnosti štítkov sa obráťte na distribútora z dôvodu ich výmeny.

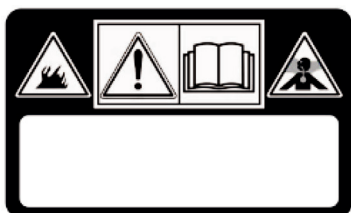

UPOZORNENIE!

Pred použitím stroja si prečítajte návod.

NEBEZPEČENSTVO! Motory produkujú oxid uhoľnatý.

NEBEZPEČENSTVO! Palivo je horľavé a výbušné.

UPOZORNENIE!

NEBEZPEČENSTVO! Zdržujte sa v dostatočnej vzdialenosti od horúcich povrchov.

NEBEZPEČENSTVO! Udržujte ruky a nohy v dostatočnej vzdialenosti od otáčajúcich sa častí!

NEBEZPEČENSTVO! V pracovnom priestore sa nesmú nachádzať osoby, deti a zvieratá.

NEBEZPEČENSTVO! Otáčajúce sa obežné koleso. Vždy sa zdržiavajte v dostatočnej vzdialenosti od frézy.

3. KRÁTKY ÚVOD K MOTOKULTIVÁTORU

3.1. HLAVNÉ TECHNICKÉ PARAMETRE

| | |
|---------------------------------------|------------------------|
| Výkon | 3,5 kW |
| Otáčky motora | 3300 min ⁻¹ |
| Štartovanie | Štartovanie trhnutím |
| Čistá/hrubá hmotnosť | 62.5 kg |
| Rozsah obrábania | 82 cm |
| Hĺbka obrábania | ≥ 10 cm |
| Pracovná rýchlosť | 0,1–0,3 m/s |
| Náhon | remeňový a reťazový |
| Rýchlosť otáčania | 120 ot./min |
| Hladina nameraného akustického výkonu | 95.21 dB (A) |
| Nepresnosť merania | 2.0 dB (A) |
| Hladina zaručeného akustického výkonu | 97 dB (A) |
| Hladina akustického tlaku | 75.21 dB (A) |
| Nepresnosť merania | 1.46 dB (A) |
| Vibrácie prenášané na ruku | < 2.5 m/s ² |
| Nepresnosť merania | 2.0 m/s |

3.2. HLAVNÉ SÚČASTI A KOMPONENTY MOTOKULTIVÁTORA

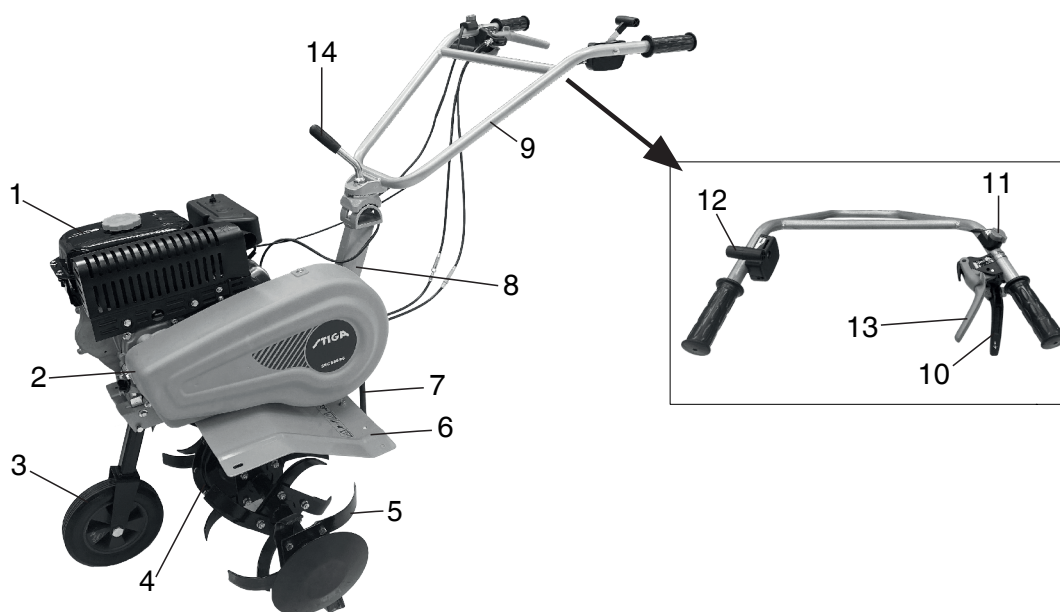

Obrázok 1

- | | | |
|--------------------------------|---------------------------------|-------------------|
| 1. Benzínový motor | 2. Ochranný kryt remeňa | 3. Pomocné koleso |
| 4. Skriňa redukčnej prevodovky | 5. Rezací nôž | 6. Ochranný kryt |
| 7. Hĺbkové šmýkadlo | 8. Rám | 9. Riadidlá |
| 10. Páka spojky; chod dopredu | 11. Páka vyradenia | 12. Páka plynu |
| 13. Páka spojky; spätný chod | 14. Systém výškového nastavenia | |

4. ČINNOSŤ MOTOKULTIVÁTORA

Skôr, ako každý motokultivátor opustí výrobný závod, je podrobený predbežnému zábehu. Obsluha musí preto skontrolovať všetky mechanizmy stroja a pred použitím ho nastaviť.

4.1. BEŽNÉ KONTROLY

1. Skontrolujte motorový olej



Upozornenie!

Motor je potrebné naplniť 0,6 l motorového oleja. Keď je hladina oleja nižšia, pri použití motora obsluhou dôjde k jeho vážnemu poškodeniu.



Upozornenie!

Používajte čistý motorový olej vysokej kvality, určený pre štvortaktné motory. Použitie nečistého oleja alebo akéhokoľvek iného typu oleja zníži životnosť motora.

- Umiestnite motor do vodorovnej polohy.
- Odskrutkujte tyčku na kontrolu hladiny oleja a očistite ju otreťou (pozri obr. 2).
- Zasuňte kontrolnú tyčku do ústia pre plnenie oleja (bez toho, aby došlo k jej zachyteniu o časti hrdla so závitom).
- Vytiahnite kontrolnú tyčku a skontrolujte hladinu oleja. Keď sa dosiahnutá hladina nachádza vo vyznačenom rozmedzí, všetko je v poriadku.
- Motorový olej SAE15W -40 je všeobecne používané mazivo a je vhodné pre najbežnejšie teploty prostredia (pozri tabuľka 1).

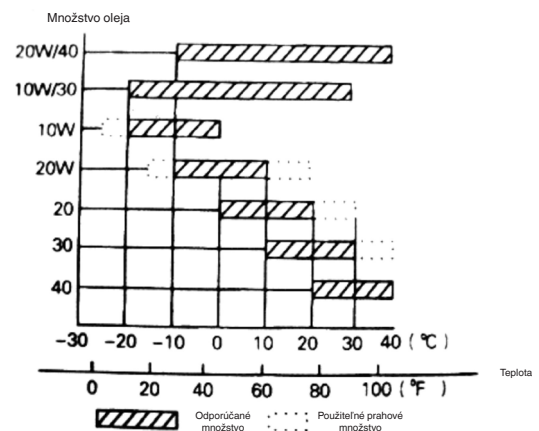
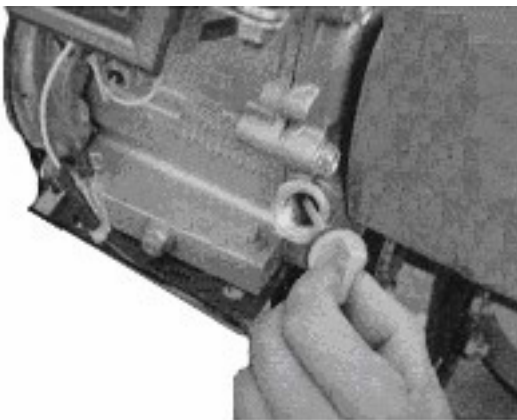

Obrázok 2

Tabuľka 1

2. Skontrolujte mazivo v skrini redukčnej prevodovky.
 - Umiestnite motokultivátor na rovný povrch a odložte uzáver (pozri obr. 4).
 - Odporúča sa pridať vhodné mazivo do skrine redukčnej prevodovky každých 50 hodín.
 - Odporúčaným mazivom je mazací tuk s obsahom vápnika.

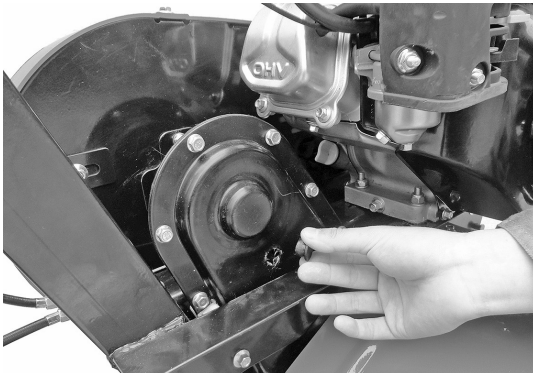

Obrázok 4

3. Kontrola vzduchového filtra



Upozornenie!

Neskúšajte štartovať motor bez vzduchového filtra, pretože to spôsobí rýchlejšie opotrebovanie motora.

4.2. NASTAVENIE MOTOKULTIVÁTORA

1. Nastavenie riadidiel

Poznámka: Pred nastavovaním výšky riadidiel umiestnite stroj do vodorovnej polohy na rovnom teréne, aby sa zabránilo náhodným pádom.

- Povoľte nastavovaciu skrutku riadidiel a zvolte otvor, ktorý vám vyhovuje. Nastavte krížovú tyč riadidiel do výšky pásu obsluhy a potom otáčaním nastavovaciu skrutku utiahnite (pozri obr. 5).
2. Nastavenie hĺbky riadidiel:
 - Nastavte hĺbku obrábania upravením hĺbky šmýkadla. Znížením páky sa hĺbka obrábania zvyšuje a zdvihnutím páky sa hĺbka obrábania znižuje (pozri obr. 6).

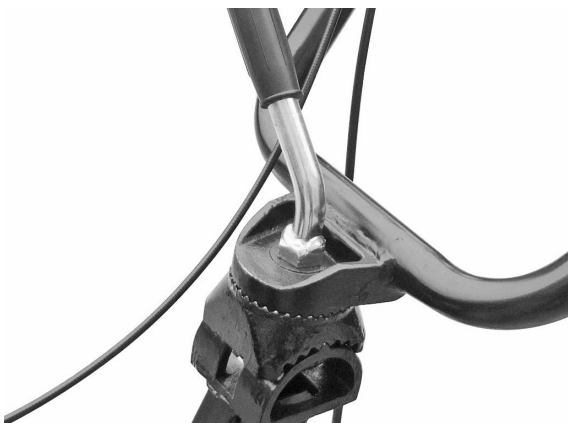

Obrázok 5

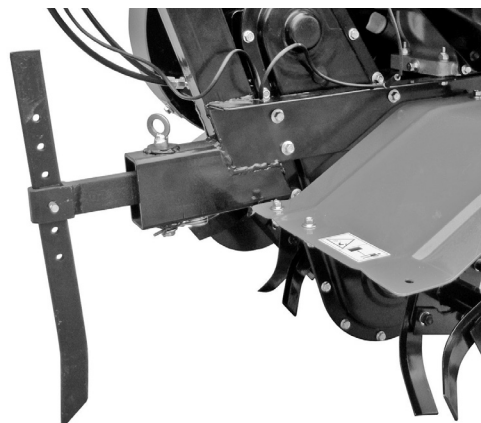

Obrázok 6

3. Nastavenie a použitie spojky:

Poznámka: Pred použitím spojky znížte rýchlosť motora.

- Zaradením a vyradením spojky môže obsluha riadiť výkon motora.
- Keď obsluha drží zatlačenú páku spojky, spojka je zaradená, prenáša výkon motora na motokultivátor a rezacie nože sa začnú otáčať (pozri obr. 7).

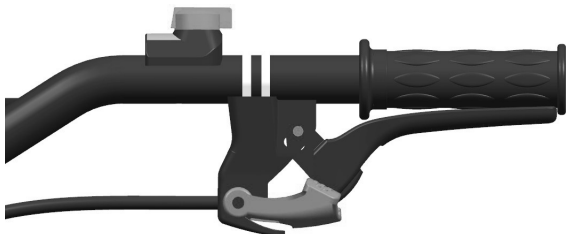

Obrázok 7



Obrázok 8

- Keď obsluha uvoľní páku spojky, dôjde k vyradeniu spojky, výkon motora nebude prenášaný na motokultivátor a rezacie nože sa prestanú otáčať (pozri obr. 8).

Poznámka: Pred nastavovaním výšky riadidiel umiestnite stroj do vodorovnej polohy na rovnom teréne, aby sa zabránilo náhodným pádom.

- Najprv skontrolujte napnutie lanka spojky. Obvykle musí mať lanko vôľu 4-8 mm; v opačnom prípade povolte upevňovaciu skrutku a lanko nastavte. Po ukončení nastavovania utiahnite poistnú maticu (pozri obr. 9).
- Podľa potreby môže obsluha naštartovať motor kvôli kontrole správneho zaradenia a vyradenia spojky.

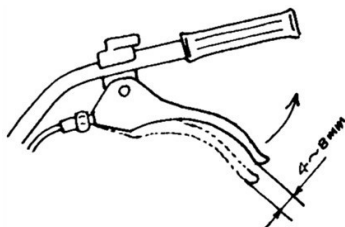

Obrázok 9

4. Nastavenie napnutia remeňa:

- Ak je remeň napnutý mimo bežného rozmedzia, je potrebné ho nastaviť. Povoľte 4 matice motora (pozri obr. 10 a 11).
- Keď je po povolení štyroch matíc motora remeň príliš povolený, zatlačte motor dopredu; keď je remeň príliš napnutý, posuňte motor dozadu, kým nedosiahnete správne napnutie. Nakoniec utiahnite matice motora a spojovací plochý profil (pozri obr. 12).

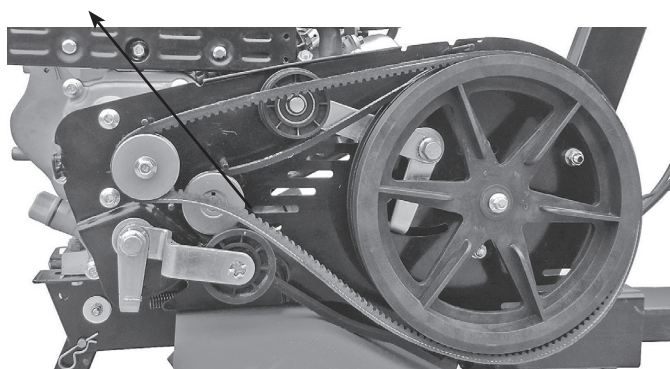

Obrázok 10
Matice motora

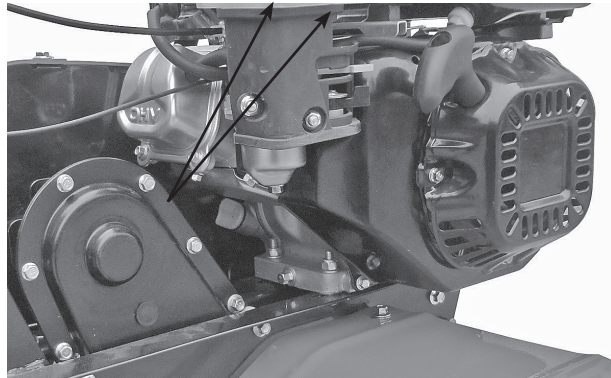

Obrázok 11
Matice motora

5. Nastavenie lanka plynu:

- Bežná rýchlosť: $1\ 800 \pm 100$ ot./min; vysoká rýchlosť: $3\ 000 \pm 50$ ot./min. Rýchlosť môže byť nastavená s použitím otáčkomera.
- Spôsob kontroly a nastavenia rýchlosti. Nastavenie lanka plynu

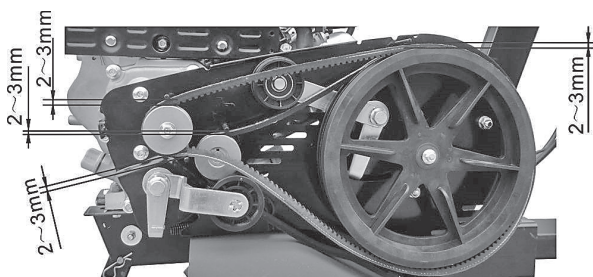

Obrázok 12



Obrázok 13
Páka plynu

- Presuňte páku plynu na riadidlách do maximálnej polohy pri chode naprázdno a skontrolujte, či je dosiahnutá rýchlosť $3\ 600 \pm 50$ ot./min. Potom presuňte páku plynu do minimálnej polohy a skontrolujte, či otáčkomer ukazuje rýchlosť $1\ 800 \pm 100$ ot./min.
- Keď sa hodnota zobrazená na otáčkomere nenachádza v uvedenom rozmedzí, je potrebné nastaviť benzínový motor.

Pri nastavení motora postupujte nasledovne:

- a) Skontrolujte, či spojovacie body lanka plynu nie sú voľné alebo prerušené, a podľa potreby ich znovu utiahnite.
 - b) Presuňte páku plynu na riadidlách do maximálnej polohy pri chode naprázdno a potom nastavte rýchlosť nastavovacou skrutkou, ktorá presunie mechanizmus plynu benzínového motora do správnej polohy.
 - c) Po dlhšej dobe prevádzky môže používateľ nastaviť motor prostredníctvom matíc lanka plynu.
6. Použite páku na zaradenie opačného chodu:



Upozornenie!

Pred použitím páky na zaradenie opačného chodu znížte rýchlosť motora.

- Zaradením a vyradením páky na zaradenie opačného chodu môže obsluha riadiť výkon motora.
- Keď obsluha drží zatlačenú páku spojky, spojka je zaradená, privádza prúd do motora motokultivátora a rezacie nože sa začnú otáčať opačným smerom (pozri obr. 14).



Obrázok 14



Obrázok 15

- Keď obsluha uvoľní páku spojky, dôjde k vyradeniu spojky, výkon motora nebude prenášaný na motokultivátor a rezacie nože sa prestanú otáčať (pozri obr. 15).

Poznámka: Pri použití páky na zaradenie opačného chodu postupujte opatrne. Nevhodné nastavenie lanka spojky ohrozí bežné použitie výrobku.

7. Nastavenie pomocného kolesa:

- Pri jazde po ceste nastavte pomocné koleso motokultivátora do polohy znázornenej na obr. 15.
- Pri jazde po ceste nastavte pomocné koleso motokultivátora do polohy znázornenej na obr. 16.

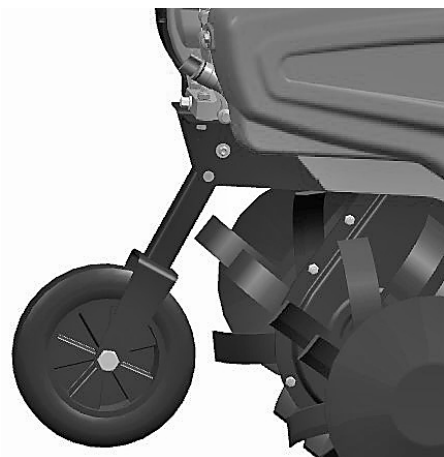

Obrázok 15

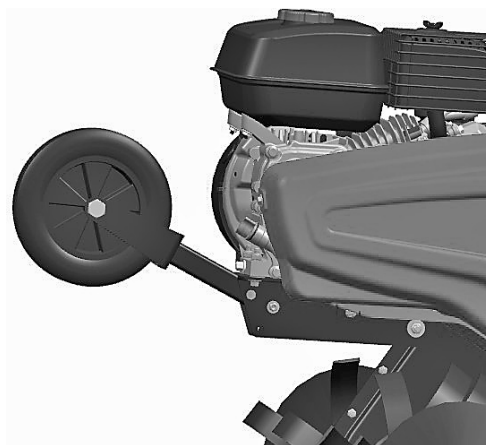

Obrázok 16

5. ŠTARTOVANIE

5.1. AKO NAŠTARTOVAŤ STROJ



Upozornenie!

Pred štartovaním motora sa radiaca páka musí nachádzať v neutráli. Páka spojky musí byť uvoľnená.

1. Premiestnite páku vzduchu do polohy CLOSE (zatvorený).

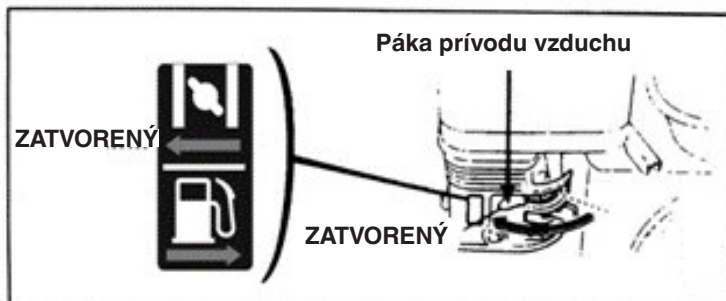

2. Mierne presuňte páku plynu smerom k maximálnej rýchlosti.

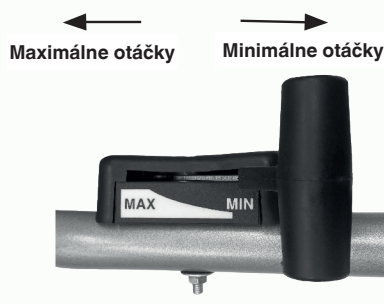

3. Prepnete vypínač motora do polohy ON (otvorený).

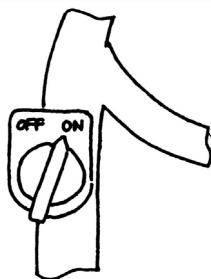

Mierne potiahnite za štartovacie lanko štartéra, dokiaľ nezaznamenáte odpor, a potom ho rázne a rýchlo zatiahnite smerom von.

Nikdy prudko neuvoľňujte rúčku, pretože by sa mohla prudko odraziť a zasiahnuť motor. Ak ju chcete uvoľniť, pomaly ju púšťajte vrátiť v smere navíjania štartovacieho lanka.

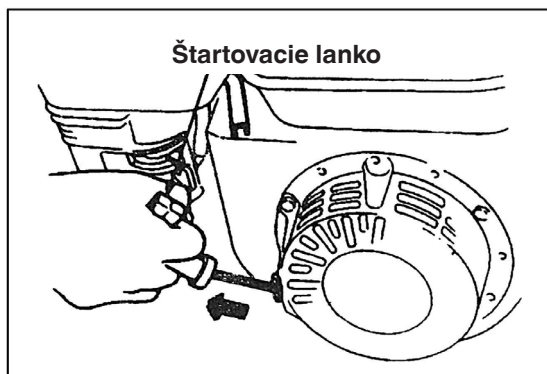

- Po zahriatí motora pomaly presuňte páku vzduchu do polohy OPEN (otvorený).

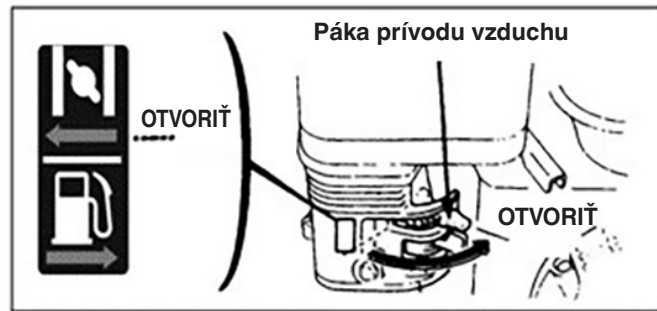

- Prostredníctvom páky plynu (alebo páky škrtiaceho ventila) nastavte rýchlosť motora na potrebnú úroveň.

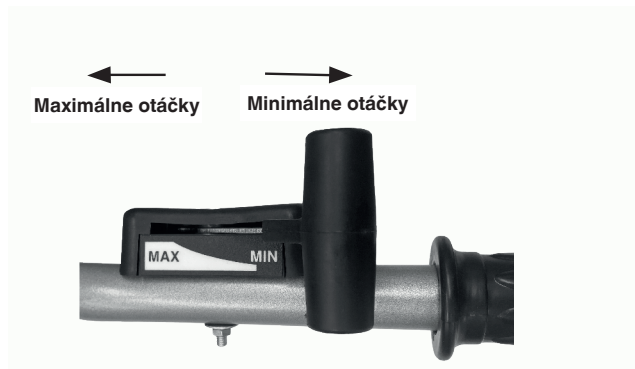

5.2. AKO ZASTAVIŤ MOTOR

- V núdzovom stave je možné zastaviť motor priamo prepnutím vypínača motora do polohy OFF (vyp.).
- V bežných podmienkach je postup na vypnutie motora nasledovný:

1. Presuňte páku plynu smerom k minimu.

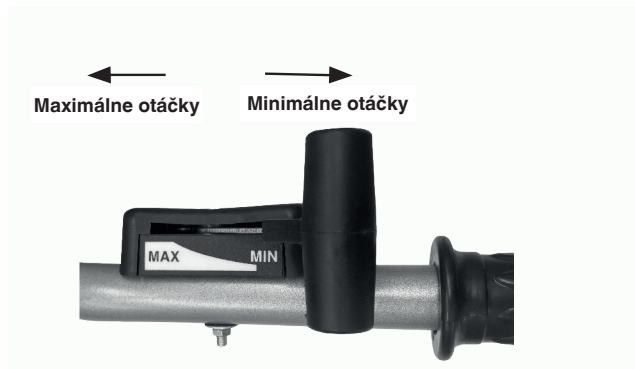

2. Otočte vypínač motora do polohy OFF (vyp.).

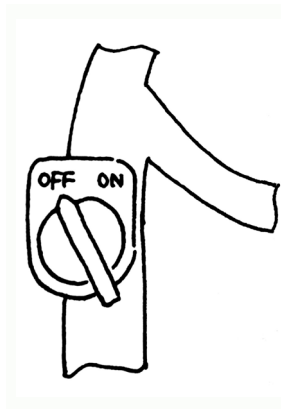

6. ÚDRŽBA BENZÍNOVÉHO MOTORA



Upozornenie!

- Pred každou údržbou zastavte motor.
- Aby sa zabránilo náhodnému uvedeniu motora do chodu, prepnite vypínač motora do polohy OFF (zastavený) a odpojte kabeláž zapalovacej sviečky.
- Kontrolu a údržbu motora smie vykonávať výhradne autorizovaný distribútor, s výnimkou prípadu, keď má samotný používateľ vlastné náradie a materiály na vykonanie kontroly a údržby a je schopný vykonávať opravu a údržbu motora.

Poznámka: Keď chcete udržať motor v dobrom stave, musíte ho pravidelne kontrolovať a nastavovať. Bežná údržba zaručuje dlhodobú životnosť. V nižšie uvedenej tabuľke sú popísané požadované intervaly a položky údržby.

| Cyklus údržby Mesačne. Po uplynutí skutočného počtu hodín prevádzky, pokiaľ uplynú v období kratšom ako mesiac. | | Každodenné použitie | Po prvom mesiaci prevádzky / každých 20 hodín prevádzky | Každú sezónu / každých 50 hodín prevádzky | Každých 6 mesiacov / každých 100 hodín prevádzky | Ročne / každých 300 hodín prevádzky |
|--|------------------------|------------------------|--|---|--|--|
| Položka | | | | | | |
| Motorový olej | Kontrola hladiny oleja | ● | | | | |
| | Výmena oleja | | ● | | ● | |
| Mazivo v skrini redukčnej prevodovky (súčasť len niektorých modelov) | Kontrola maziva | ● | | | | |
| | Pridanie maziva | | ● | ● | | |
| Vzduchový filter | Kontrola | ● | | | | |
| | Čistenie | ● | | | | |
| Zapaľovacia sviečka | Kontrola a vyčistenie | | | | ● | |
| Lapač iskier (voliteľné príslušenstvo) | Vyčistenie | | | | ● | |
| Palivová nádrž a palivový filter | Vyčistenie | | | ● | | |
| Vzduchový ventil | Kontrola/nastavenie | | | | | ● |
| Palivové potrubie | Kontrola | | Každé 2 roky (podľa potreby vykonajte výmenu) | | | ● |

Poznámka:

1. Pri použití stroja v prašnom prostredí je potrebné skrátiť intervaly údržby.
2. Používateľ nesmie sám demontovať motor, ak nie je vybavený vhodnými nástrojmi a nie je schopný vykonávať strojné opravy.

6.1. VÝMENA MOTOROVÉHO OLEJA

Olej vypúšťajte po ohriatí motora, pretože bude tento úkon rýchlejší a umožní úplné vypustenie:

- Odskrutkujte tyčku na kontrolu hladiny oleja a skrutku na vypúšťanie oleja kvôli vypusteniu motorového oleja.
- Zaskrutkujte späť skrutku na vypúšťanie oleja a utiahnite ju.
- Naplňte motor odporúčaným motorovým olejom a skontrolujte jeho hladinu.
- Znovu zasuňte do motora tyčku na kontrolu hladiny oleja.
- Objem motorového oleja musí byť 0,6 l.

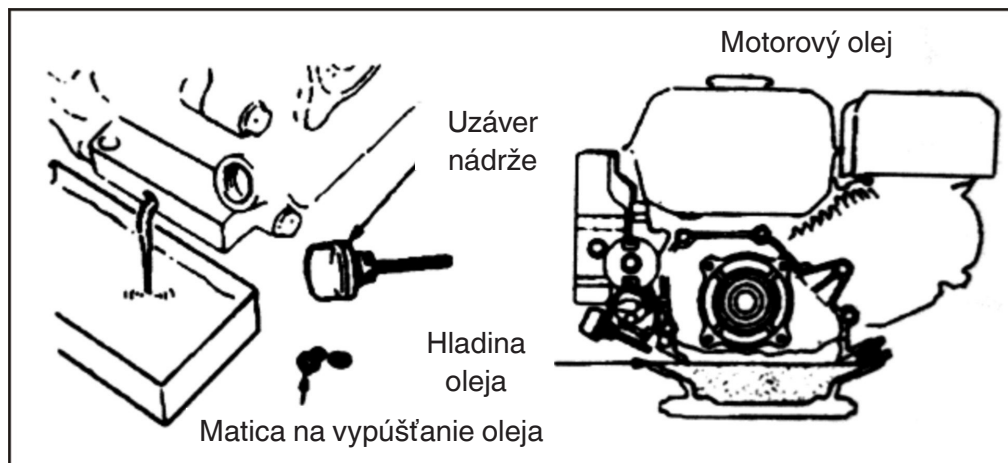

6.2. ÚDRŽBA VZDUCHOVÉHO FILTRA

Znečistený vzduchový filter bude brániť prívodu vzduchu do karburátora. Aby sa predišlo poruchám karburátora, musí byť vzduchový filter podrobovaný pravidelnej údržbe. Pri použití stroja v prašnom prostredí je potrebné skrátiť intervaly údržby.



Upozornenie!

Nikdy nepoužívajte na čistenie filtračných prvkov vzduchového filtra benzín alebo čistiaci prostriedok s nízkym bodom vzplanutia, pretože môže dôjsť jeho zapáleniu.

ÚDRŽBA VZDUCHOVÉHO FILTRA

Každých 50 hodín (alebo každých 10 hodín v podmienkach mimoriadne prašného prostredia) ich vyčistite v príslušnom rozpúšťadle a nechajte vyschnúť. Potom ich ponorte do čistého motorového oleja až po jeho naplnenie a na záver vytlačte prebytočný olej.

Poznámka: Nikdy sa nepokúšajte uvádzať motor do chodu bez vzduchového filtra, pretože by to mohlo viesť k rýchlemu opotrebovaniu motora.

- Odmontujte krídlovú maticu a plášť vzduchového filtra a vyberte filtračný prvok.
- Očistite filtračný prvok s použitím nehorľavého čistiaceho prostriedku s vysokým bodom vzplanutia a nechajte ho vyschnúť.
- Ponorte filtračný prvok do motorového oleja a potom odstráňte prebytočný olej.
- Vráťte filtračný prvok i plášť vzduchového filtra na pôvodné miesto.



6.3. ÚDRŽBA ZAPAĽOVACEJ SVIEČKY

Poznámka: Nikdy nepoužívajte zapaľovaciu sviečku s nesprávnou tepelnou hodnotou. Na zaistenie bežnej činnosti motora musí mať zapaľovacia sviečka vhodnú vzduchovú medzeru, pri ktorej nebude dochádzať k vytváraniu nánosov.

- Na demontáž zapaľovacej sviečky použite špeciálny nástrčkový kľúč.

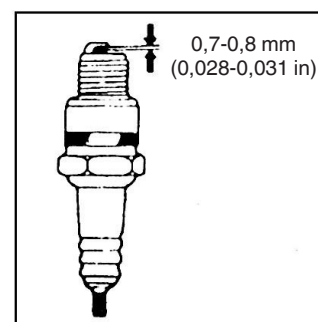
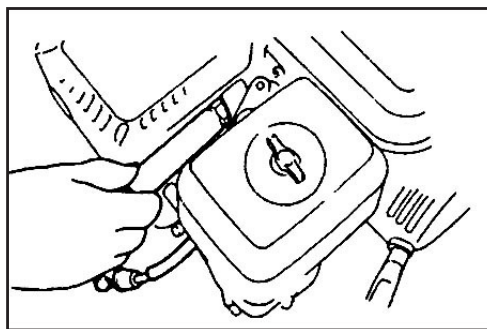

Upozornenie!

- Keď práve došlo k zastaveniu motora, výfuk bude ešte veľmi teplý; Preto sa zdržujte v dostatočnej vzdialenosti, aby ste zabránili vzniku popálenín.
- Skontrolujte zapaľovaciu sviečku. Ak je zjavne opotrebovaná alebo má prasknutú či poškodenú izoláciu, vymeňte ju, prosím, a ak je na nej príliš mnoho uhlíkových nánosov, očistite ju drôtenou kefou.
- Škáromerom odmerajte vzduchovú medzeru kvôli overeniu vzdialenosti elektród; správna hodnota by mala byť od 0,70 do 0,80 mm.
- Skontrolujte, či sa podložka zapaľovacej sviečky nachádza v dobrom stave. Aby sa zabránilo poškodeniu závitov, najskôr zaskrutkujte zapaľovaciu sviečku rukou.
- Po zaskrutkovaní zapaľovacej sviečky na doraz použite špeciálny nástrčkový kľúč na jej utiahnutie ak na utiahnutie podložky, ktorá sa nachádza pod ňou.

Poznámka: Ak je zapaľovacia sviečka nová, po tesnom utiahnutí podložky utiahnite sviečku ešte o 1/2 otáčky navyše.

Ak je zapaľovacia sviečka použitá, po tesnom utiahnutí podložky utiahnite sviečku ešte o 1/8 - 1/4 otáčky navyše.

Zapaľovacia sviečka musí byť utiahnutá primerane, aby nedochádzalo k jej nadmernému ohrevu a tým i k poškodeniu motora.



Upozornenie!

Keď práve došlo k zastaveniu motora, výfuk bude ešte veľmi teplý; nevykonávajte zákroky na motore skôr, ako neochladne.

Poznámka: Údržbu lapača iskier je potrebné vykonať každých 100 hodín, aby bola zaistená jeho účinnosť.

- Odskrutkujte dve skrutky s veľkosťou 4 mm z výfukového potrubia a odložte ho.
- Odskrutkujte štyri skrutky s veľkosťou 5 mm z ochranného krytu tlmiča výfuku a odpojte ho.
- Odskrutkujte skrutky s veľkosťou 4 mm z lapača iskier a odložte ho z tlmiča výfuku.
- Keťou odstráňte nánosy uhlíka z ochranej sieťky lapača iskier s malými okami.

Poznámka: Lapač iskier nesmie byť prasknutý alebo poškodený. Ak je súčasťou lapač iskier, vymeňte ho.

6.4. NASTAVENIE VOĽNOBEHU KARBURÁTORA

- Naštartujte motor, aby sa ohrial na bežnú teplotu.
- Pri chode motora na voľnobehu nastavte externou skrutkou škrtiaceho ventilu bežnú rýchlosť voľnobehu.

Bežná rýchlosť voľnobehu: 1 800 ±150 ot./min

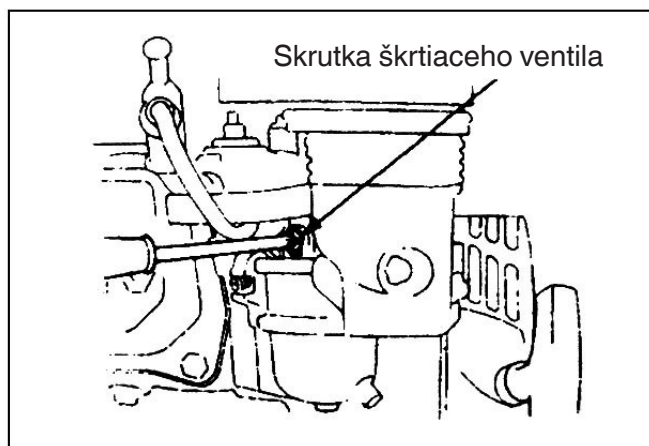

7. ÚDRŽBA FILTRA

V dôsledku opotrebovania pri štartovaní, používaní spojky a zmenách zaťaženia môže dôjsť k povoleniu matíc motokultivátora. Komponenty sa môžu opotrebovať a spôsobiť pokles výkonu benzínového motora, vyššiu spotrebu paliva a ďalšie závady, ktoré by mohli ohroziť použitie motokultivátora. Aby boli tieto nepriaznivé podmienky obmedzené na minimum, je potrebné prísne dodržiavať a vykonávať údržbu motokultivátora, aby bol vždy v dobrom technickom stave, a aby mal dlhšiu životnosť.

7.1. ZÁBEH

1. Ohľadom zábehu vychádzajte, prosím, z informácií uvedených v návode k benzínovému motoru.
2. Nový alebo použitý motokultivátor musí byť v činnosti hodinu bez zaťaženia a potom ďalších 9 hodín, a následne bude môcť byť použitý na bežnú činnosť.

7.2. TECHNICKÁ ÚDRŽBA MOTOKULTIVÁTORA



Upozornenie!

Pred vykonaním akejkoľvek kontroly, čistenia alebo údržby/nastavovania na stroji:

- Zastavte stroj a vypnite motor..
- Uistite sa o zastavení každej pohybujúcej sa súčasti.
- Vyčkajte na ochladenie motora.

1. Údržba viazaná na pracovné zmeny (pred a po každej pracovnej zmene):
 - a) Vykonajte zvukovú a vizuálnu kontrolu prípadných poruchových javov, ako je neobvyklý hluk, prehrievanie, povolené matice atď.
 - b) Skontrolujte, či nedochádza k únikom oleja z benzínového motora.
 - c) Skontrolujte, či sa hladina oleja benzínového motora nachádza v rozmedzí hornej a dolnej značky indikátora hladiny.
 - d) Včas odstráňte nečistoty, bahno, trávu a olejové škvrny zo stroja a z jeho príslušenstva.
 - e) Uchovávajte si záznamy o poľnohospodárskej činnosti.
2. Údržba prvého stupňa (každých 150 hodín prevádzky):
 - a) Vykonajte údržbu, ktorú je potrebné vykonať raz za každú pracovnú zmenu.
 - b) Vyčistite skriňu redukčnej prevodovky a vymeňte mazací tuk.
3. Údržba druhého stupňa (každých 800 hodín prevádzky):
 - a) Vykonajte údržbu, ktorú je potrebné vykonať každých 150 hodín prevádzky.
 - b) Skontrolujte všetky ozubené prevody a ložiská. Ak je niektorý/é z nich príliš opotrebovaný/é, vymeňte ho.
 - c) Ak je niektorá zo súčastí a komponentov motokultivátora, ako napríklad nože alebo matice, poškodená, vymeňte ju!
4. Technické kontroly a opravy (po každých 1 500 - 2 000 hodinách prevádzky):
 - a) Dajte demontovať celý stroj lokálnemu autorizovanému predajcovi, kvôli jeho vyčisteniu a kontrole. Keď je niektorá súčasť alebo komponent príliš opotrebovaná/ý, podľa potreby ju/ho vymeňte alebo opravte.
5. Oprava a údržba benzínového motora musí byť vykonaná v súlade s návodom.

7.3. TABUĽKA TECHNICKEJ ÚDRŽBY MINI MOTOKULTIVÁTORA

(POLOŽKA OZNAČENÁ S ✓ MUSÍ BYŤ PODROBENÁ ÚDRŽBE)

| Interval pracovnej činnosti Typ údržby | Den- ne | Každých 8 hodín pracovnej činnosti so stredným zaťažením | Po prvom mesiaci prevádzky / každých 20 hodín prevádzky | Po treťom mesiaci prevádzky / každých 150 hodín prevádzky | Ročne / každých 1 000 hodín prevádzky | Každé 2 roky alebo každých 2 000 hodín prevádzky |
|--|------------|---|--|--|--|---|
| Kontrola a utiahnutie skrutiek a matíc | ✓ | | | | | |
| Kontrola a pridanie nového motorového oleja | ✓ | | | | | |
| Čistenie a výmena motorového oleja | | (prvé) | (druhé) | ✓ (tretie a nasledujúce) | | |
| Kontrola únikov oleja | ✓ | | | | | |
| Očistenie od nečistôt, trávy a olejových škvŕn | ✓ | | | | | |
| Vyriešenie problémov | ✓ | | | | | |
| Nastavenie prevádzkových súčastí | ✓ | | | | | |
| Napnutie remeňa (*) | ✓ | | | | | |
| Ozubené prevody a ložiská (*) | | | | | ✓ | |

(*) Úkon, ktorý musí byť vykonaný vaším Predajcom alebo autorizovaným Strediskom servisnej služby

7.4. DLHODOBÉ USKLADNENIE MINI MOTOKULTIVÁTORA

Ak je potrebné motokultivátor uskladniť na dlhšiu dobu, vykonajte nižšie uvedené opatrenia na ochranu pred koróziou a eróziou.

1. Benzínový motor utesnite a uskladnite v súlade s požiadavkami uvedenými v jeho návode.
2. Odstráňte nečistoty a blato z povrchu..
3. Vypustite mazivo zo skrine redukčnej prevodovky a naplňte ju novým mazivom.
4. Na nelakované časti povrchu z hliníkovej zliatiny aplikujte antikorózný olej.
5. Výrobok ponechajte uskladnený na suchom a dobre vetranom mieste v uzavretom priestore.
6. Uskladnite náradie, certifikát kvality a návod na použitie, priložený k stroju.

7.5. PREPRAVA

Pri manipulácii sa vyžaduje použiť vysokozdvížny vozík. Vidlica by mala byť roztvorená na povolené maximum, mala by sa zasunúť do priestoru v palete. Hmotnosť stroja je uvedená na štítku.

Prostredníctvom podvozku (Fig. 1 part. 3) je možné kultivátor prevážať v polohe pre používanie prakticky a pohodlne. Pred prepravou vypnite motor stroja.

8. RIEŠENIE PROBLÉMOV

Keď nie je možné naštartovať motor, skontrolujte:

1. či sa vypínač motora nachádza v polohe ON (zap.);
2. či sa v stroji nachádza dostatok maziva;
3. či sa palivový ventil nachádza v polohe ON (otvorený);
4. či sa v palivovej nádrži nachádza palivo;
5. či sa palivo dostáva do karburátora; kvôli tejto kontrole môže používateľ povoliť vypúšťaciu maticu karburátora a prepnúť palivový ventil do polohy ON (otvorený);



Upozornenie!

Keď dôjde k úniku paliva, pred kontrolou sviečky a štartovaním motora ho dôkladne odstráňte a osušte, pretože uniknuté palivo a jeho výpary môžu spôsobiť požiar.

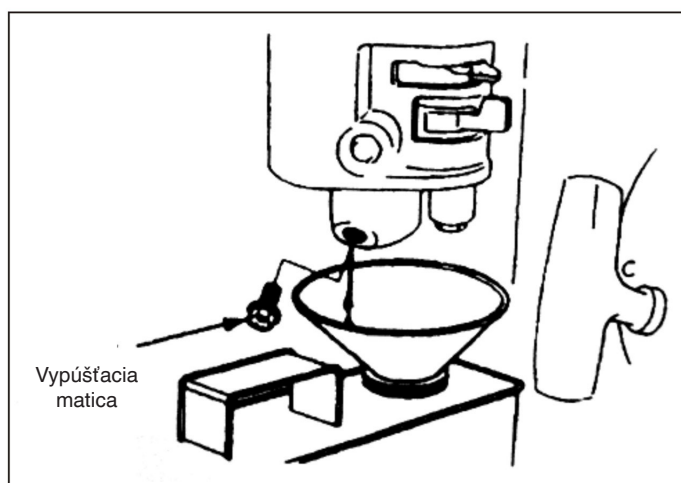

6. či zapal'ovacia sviečka vytvára iskru:
 - a) Vytiahnite konektor zapal'ovacej sviečky, očistite sviečku od prachu a odskrutkujte ju.
 - b) Nasad'te konektor na zapal'ovaciu sviečku.
 - c) Priložte kovové telo zapal'ovacej sviečky k hlave motora. Mierne potiahnite štartovacie lanko a skontrolujte, či dochádza k vytváraniu iskier. Ak áno, namontujte zapal'ovaciu sviečku späť a naštartujte motor.
7. Keď motor aj napriek tomu nie je možné naštartovať, dajte ho opraviť autorizovanému predajcovi.

SL - PREVOD ORIGINALNIH NAVODIL

KAZALO

| | |
|---|-----------|
| 1. VARNOSTNI PREDPISI | 2 |
| 1.1. URJENJE..... | 2 |
| 1.2. PRIPRAVE | 2 |
| 1.3. DELOVANJE..... | 2 |
| 1.4. POPRAVLJANJE, VZDRŽEVANJE IN SHRANJEVANJE..... | 3 |
| 2. ZNAKI ZA VARNOST | 3 |
| 3. KRATEK UVOD ZA SEZNANJANJE Z MOTORNIM PREKOPALNIKOM | 4 |
| 3.1. POGLAVITNE TEHNIČNE KARAKTERISTIKE | 4 |
| 3.2. GLAVNI DELI IN KOMPONENTE MOTORNEGA PREKOPALNIKA | 4 |
| 4. DELOVANJE MOTORNEGA PREKOPALNIKA | 5 |
| 4.1. REDNI PREGLEDI..... | 5 |
| 4.2. REGULACIJE MOTORNEGA PREKOPALNIKA..... | 6 |
| 5. ZAGON | 10 |
| 5.1. ZAGON MOTORJA..... | 10 |
| 5.2. ZAUSTAVITEV MOTORJA..... | 11 |
| 6. VZDRŽEVANJE BENCINSKEGA MOTORJA | 12 |
| 6.1. ZAMENJAVA MOTORNEGA OLJA..... | 13 |
| 6.2. VZDRŽEVANJE ZRAČNEGA FILTRA..... | 13 |
| 6.3. VZDRŽEVANJE VŽIGALNE SVEČKE..... | 14 |
| 6.4. NARAVNAVANJE UPLINJAČA NA MINIMALNE OBRATE..... | 15 |
| 7. VZDRŽEVANJE FILTRA | 16 |
| 7.1. UTEKANJE | 16 |
| 7.2. TEHNIČNO VZDRŽEVANJE MOTORNEGA PREKOPALNIKA | 16 |
| 7.3. TABELA TEHNIČNEGA VZDRŽEVANJA MOTORNEGA MINI PREKOPALNIKA (IZVESTI JE TREBA OPRAVILA, KI SO OZNAČENA Z √)..... | 17 |
| 7.4. DOLGOTRAJNO SKLADIŠČENJE MOTORNEGA MINI PREKOPALNIKA..... | 17 |
| 7.5. TRANSPORT | 17 |
| 8. ODPRAVLJANJE TEŽAV | 18 |



Pozor!

Posebno pozornost posvečajte naslednjim informacijam:

Preden se lotite dela, pozorno preberite ta priročnik za uporabo in vzdrževanje, nato pa navodilom priročnika sledite tudi med delom. Če boste delali v skladu s priročnikom, bo v našem podjetju zasnovani motorni prekopalnik deloval varno in zanesljivo, brez poškodovanja opreme in brez povzročitve resnih osebnih poškodb. Če pri uporabi stroja ne spoštujete navodil v priročniku, se lahko zgodijo resne poškodbe opreme in vas samih.

OPOMBA: Če se pojavijo težave s strojem ali imate dvome glede njegovega delovanja, se obrnite na lokalnega prodajalca izdelkov našega podjetja.

1. VARNOSTNI PREDPISI

1.1. URJENJE

- a) Pozorno preberite uporabniški priročnik. Dobro se seznanite s pravilnim načinom uporabe stroja. Naučite se, kako zaustavite stroj in kako hitro izključite delovanje njegovih organov.
- b) Strogo prepovedana je uporaba stroja s strani otrok! Odrasle osebe smejo stroj uporabljati šele potem, ko so pozorno prebrali priročnik!
- c) Prepričajte se, da se nobena druga oseba ali stvar ne nahaja v delovnem območju; še posebej to velja za otroke in živali, saj gre za potencialno varnostno tveganje.

1.2. PRIPRAVE

- a) Temeljito preglejte delovno območje in odstranite vse tuje predmete.
- b) Pred zagonom motorja ročico prestavite v prosti tek.
- c) Stroja ne zaganjajte, če nimate na sebi primernih oblačil. Če je na delovnem območju prisoten spolzek teren, si nadenite čevlje s podplati proti drsenju, da izboljšate svojo stabilnost.
- d) Pozorno ravnajte z gorivom, ki je zelo vnetljivo! Spoštujte naslednje predpise:
 - 1) Za shranjevanje goriva uporabljajte primerno posodo.
 - 2) V nobenem primeru ne polnite rezervoarja, če je motor prižgan ali vroč.
 - 3) Bodite pozorni vselej, ko polnite rezervoar na prostem. Nikoli ne polnite rezervoarja v zaprtih prostorih.
 - 4) Pred zagonom stroja privijte zamašek rezervoarja in očistite ostanke goriva.
- e) V nobenem primeru ne izvajajte regulacij pri prižganem motorju!
- f) Pri vsakem posegu ali delu na stroju, na primer pri pripravljalnih ali vzdrževalnih opravilih, je nujno nositi zaščitna očala.

1.3. DELOVANJE

- a) Pri zaganjanju motorja mora biti prestavna ročica v prostem teku. Rok in nog ne približujte/vstavljajte pod vrteče se dele.
- b) Kadar delate na cesti s tlakovci, na pešpoti ali na avtomobilski cesti (ali jih prečkate), bodite pozorni na prometno situacijo, da lahko predvidite potencialne nevarnosti! Strogo prepovedano je s strojem prevažati osebe!
- c) Če stroj zadene ob tujke, takoj ugasnite motor in skrbno preglejte, če je motorni prekopalnik poškodovan. Če je stroj poškodovan, ga popravite pred ponovnim delom.
- d) Bodite vselej pozorni na okoljske pogoje, da se izognete zdrsom in padcem.
- e) Če se stroj trese na neobičajen način, takoj ugasnite motor! Poiščite vzrok: neobičajno tresenje je navadno znamenje okvare.
- f) Preden se premaknete iz delovnega položaja z namenom popravljanja, reguliranja, preverjanja ali odstranjevanja predmetov, zataknjenih med rezili, vselej ugasnite motor!
- g) Če je uporabnik pustil stroj brez nadzora, izvedite vse potrebne preventivne ukrepe: izključite transmisijsko gred, spustite pomožno opremo, postavite ročico za zagon v prosti tek in ugasnite motor.
- h) Pred čiščenjem, popraviljem ali pregledovanjem stroja mora uporabnik ugasniti motor in se prepričati, da vsi gibljivi deli mirujejo.
- i) Izpušni plini motorja so zdravju škodljivi. Stroja ne uporabljajte v zaprtih prostorih!
- j) Motornega prekopalnika nikoli ne uporabljajte brez primerne varovalne opreme, brez nameščenega okrova ali drugih varoval!
- k) Ko stroj deluje, poskrbite, da v njegovi bližini ni otrok ali domačih živali.
- l) Stroja ne preobremenjujte s pretirano globino oranja ali s pretirano hitrostjo.
- m) Nikoli ne uporabljajte stroja z veliko hitrostjo na spolzkih tleh. Bodite posebno pozorni pri vzratni vožnji!

- n) Nikomur ne dovolite da se približa stroju med delovanjem.
- o) Dovoljeno je uporabljati le tiste pomožne naprave in opremo (npr. protiutež), ki jih odobri proizvajalec.
- p) V nobenem primeru ne uporabljajte motornega prekopalnika pri omejeni vidljivosti ali nezadostni osvetljenosti.
- q) Bodite pozorni, kadar orjete trdo zemljo, kajti rezila se lahko zagodzijo v zemljo, kar povzroči sunkovit poteg stroja naprej. Če se to zgodi, izpusite krmilni ročici in ne poskušajte obrzdati stroja.
- r) Motornega prekopalnika nikoli ne uporabljajte na močno nagnjeni površini.
- s) Če se s strojem premikate po nagnjeni površini, bodisi navzgor ali navzdol, pazite, da se stroj ne prevrne.

1.4. POPRAVLJANJE, VZDRŽEVANJE IN SHRANJEVANJE

- a) Stroj z njegovimi napravami in pomožno opremo, vključno z baterijo, ohranjajte v dobrem stanju za varno delo. Preden stroj pospravite, po možnosti odklopite akumulator, da ne bi zamrznil, in ga po potrebi napolnite posebej.
- b) V rednih časovnih presledkih preverjajte, če so vijaki rezalnih orodij, motorja itd. dobro priviti, da se zagotovi pravilno delovanje stroja.
- c) Stroj hranite v zaprtem prostoru in vselej proč od plamenov. Preden stroj spravite, počakajte, da se motor ohladi.
- d) Če motorni prekopalnik ostane dolgo časa v mirovanju, je pomembno, da shranite priročnik.
- e) Stroja ne popravljajte, če nimate primernih orodij in priročnika z navodili za razstavljanje, sestavljanje in popraviljanje stroja.

2. ZNAKI ZA VARNOST

Neupoštevanje naslednjih znakov lahko privede k hudim poškodbam. Posvečajte pozornost znakom, ki jih vsebuje priročnik, in varnostnim predpisom.

Če se znaki odlepijo ali postanejo nečitljivi, se obrnite na prodajalca za njihovo nadomestitev.

POZOR!

Preden stroj uporabite, preberite navodila
NEVARNOST! Motor oddaja ogljikov monoksid.
NEVARNOST! Gorivo je vnetljivo in eksplozivno.

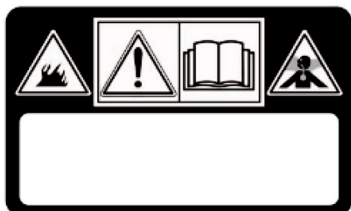

POZOR!

NEVARNOST! Držite se na primerni razdalji od vročih površin.
NEVARNOST! Držite roke in noge daleč od vrtečih se delov.

NEVARNOST! Skrbite, da bo delovno območje prosto vseh oseb ter še zlasti otrok in živali.
NEVARNOST! Rotor se vrti. Držite se vselej na primerni razdalji od frez

3. KRATEK UVOD ZA SEZNANJANJE Z MOTORNIM PREKOPALNIKOM

3.1. POGLAVITNE TEHNIČNE KARAKTERISTIKE

| | |
|--|------------------------|
| Moč | 3,5 kW |
| Vrtljaji motorja | 3300 min ⁻¹ |
| Zagon | Zagon na poteg |
| Neto/bruto teža | 62.5 kg |
| Širina oranja | 82 cm |
| Globina oranja | ≥10 cm |
| Delovna hitrost | 0,1~0,3 m/s |
| Prenos | Jermenski in verižni |
| Hitrost rotacije | 120 obratov/min |
| Raven izmerjene zvočne moči | 95.21 dB (A) |
| Negotovost | 2.0 dB (A) |
| Raven zagotovljene zvočne moči | 97 dB (A) |
| Raven zvočnega pritiska | 75.21 dB (A) |
| Negotovost | 1.46 dB (A) |
| Vibracije, ki se prenašajo na roko na ročaju | < 2.5 m/s ² |
| Negotovost | 2.0 m/s |

3.2. GLAVNI DELI IN KOMPONENTE MOTORNEGA PREKOPALNIKA

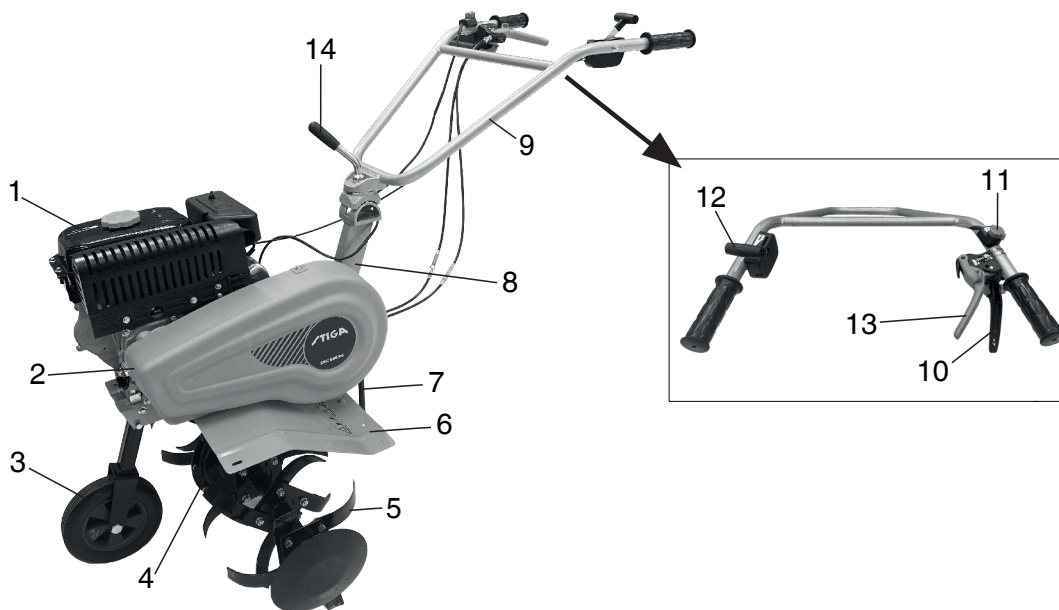

Slika 1

- | | | |
|---|-----------------------------------|------------------|
| 1. Bencinski motor | 2. Varovalo jermena | 3. Pomožno kolo |
| 4. Ohišje reduktorja | 5. Freza | 6. Okrov |
| 7. Regulator globine | 8. Nosilec | 9. Krmilo |
| 10. Ročica sklopke, premikanje naprej | 11. Ročica za izklop | 12. Ročica plina |
| 13. Ročica sklopke, vzvratno premikanje | 14. Sistem za prilagajanje višine | |

4. DELOVANJE MOTORNEGA PREKOPALNIKA

Vsak motorni prekopalnik se pred zapustitvijo tovarne podvrže preizkusnemu utekanju. Kljub temu mora uporabnik pred uporabo pregledati vse mehanizme stroja in jih regulirati.

4.1. REDNI PREGLEDI

1. Preglejte olje za motor.



Pozor!

Motor mora biti napolnjen z 0,6 l motornega olja. Če je nivo olja nižji, se bo motor med uporabo resno okvaril.



Pozor!

Uporabljajte čisto in visoko kvalitetno olje za štiritaktne motorje. Uporaba umazanega olja ali drugačne vrste olja, kot je motorno olje, skrajša življenjsko dobo motorja.

- Motor postavite v horizontalni položaj.
- Odvijte palčko za kontrolo nivoja olja in jo očistite s krpo (glej sliko 2).
- Palčko za kontrolo nivoja olja potisnite v odprtino za olje (ne da bi jo privili).
- Palčko za kontrolo nivoja olja izvalcite in preglejte nivo. Če je nivo v razponu, označenem na palčki, je nivo pravilen.
- Motorno olje SAE15W-40 je splošno mazivo in je primerno za najobičajnejše okoljske temperature (Glej tabelo 1)

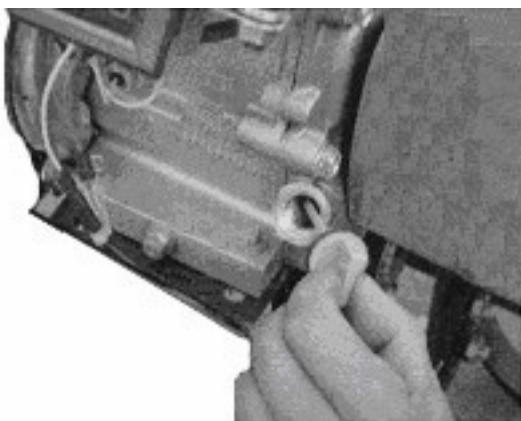

Slika 2



Tabela 1

2. Preglejte mazivo v ohišju reduktorja.
 - Motorni prekopalnik postavite na vodoravno površino in odstranite zamašek (glej sliko 4).
 - Vsakih 50 ur je treba v ohišje reduktorja dodati primerno mazivo.
 - Priporoča se mast na osnovi kalcija.

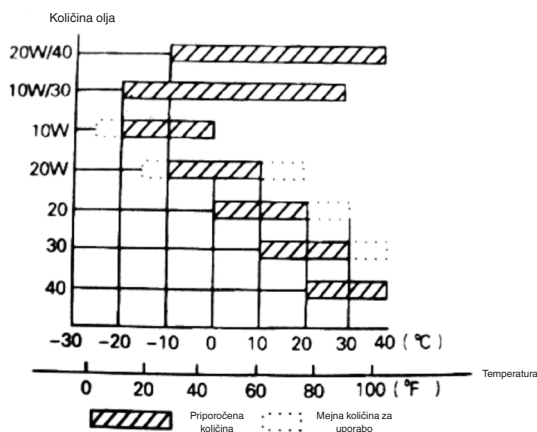
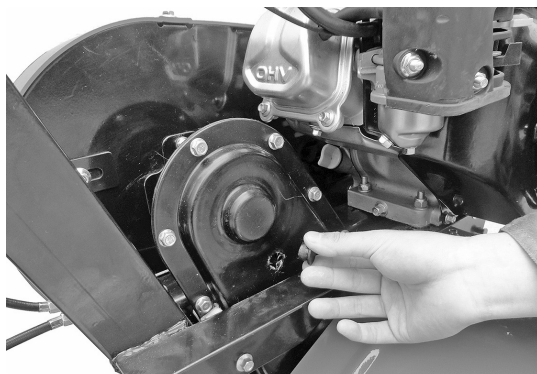

Slika 4

3. Pregled zračnega filtra



Pozor!

Motorja ne zaganjajte brez zračnega filtra, sicer se bo motor hitreje obrabil.

4.2. REGULACIJE MOTORNEGA PREKOPALNIKA

1. Naravnavna krmila:

Opomba: Pred naravnavanjem višine krmila stroj postavite v vodoraven položaj na ravni površini, da preprečite nehotene padce.

- Regulator krmila sprostite in izberite luknjo za ustrezeni položaj. Naravnajte prečni drog ročic krmila na višino pasu uporabnika, nato zasukajte regulator, da ga blokirate (glej sliko 5).
2. Nastavitev globine oranja:
 - Prilagodite globino oranja z naravnavanjem globine drsnika. S spuščanjem ročice se globina oranja poveča, z dviganjem ročice pa se globina oranja zmanjša. (Glej sliko 6).

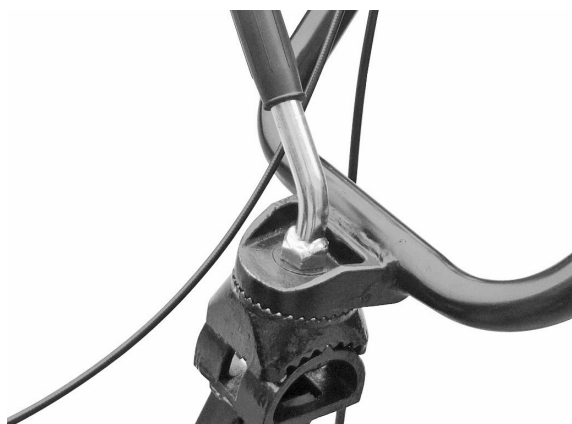

Slika 5

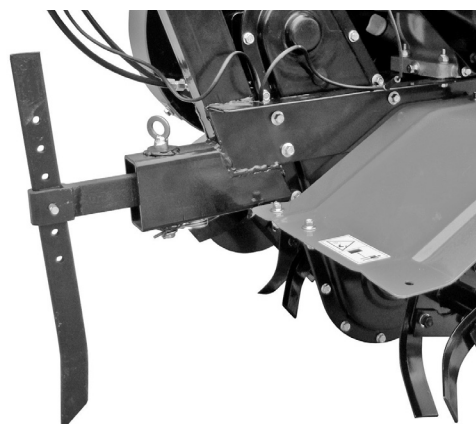

Slika 6

3. Regulacija in uporaba sklopke:

Opomba: pred uporabo sklopke zmanjšajte hitrost motorja.

- S sklapljanjem in odklapljanjem sklopke lahko uporabnik nadzoruje moč motorja.
- Kadar uporabnik drži ročico sklopke pritisnjeno, je sklopka spojena: moč motorja se prenaša na prekopalnik in freze se začnejo (Glej sliko 7).

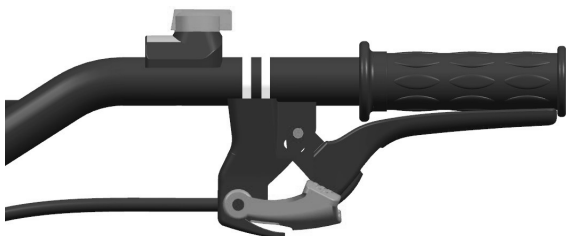

Slika 7



Slika 8

- Ko uporabnik sprosti ročico sklopke, je sklopka odklopljena: moč motorja se ne prenaša na prekopalnik in freza se neha vrteti (Glej sliko 8).

Opomba: Pred naravnavanjem višine krmila stroj postavite v vodoraven položaj na ravni površini, da preprečite nehotene padce.

- Najprej kontrolirajte napetost kabla sklopke. Normalno je, da se kabel prosto premika za 4–8 mm; če ni tako, odvijte blokirno matico in kabel ustrezno naravnajte. Ko je naravnavanje končano, zategnite blokirno matico (Glej sliko 9).
- Po potrebi na uporabnik zažene motor, da preverite, če se sklopka pravilno sklaplja in odklaplja.

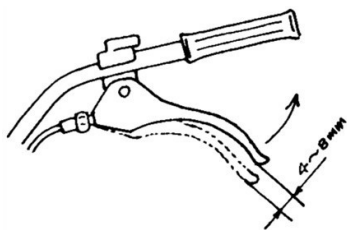

Slika 9

4. Naravnavanje napetosti jermena:

- Če napetost jermena ni v mejah normalne napetosti, jo je treba naravnati. Popustite 4 matice motorja (Glej sl. 10 in 11).
- Najprej sprostite štiri matice motorja; če je jermen preveč ohlapen, motor potisnite naprej; če je jermen preveč napet, motor potisnite nazaj, dokler ne bo napetost jermena v pravih mejah. Končno privijte matice motorja in povezovalne plošče (Glej sliko 12).

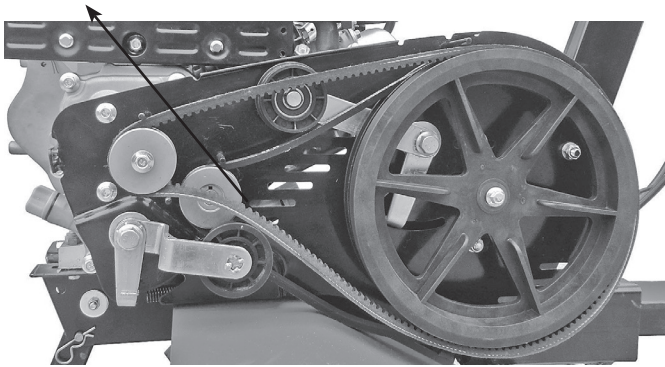

Slika 10
Matice motorja

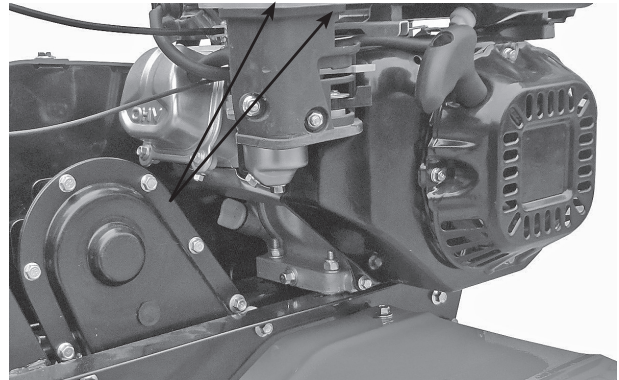

Slika 11
Matice motorja

5. Prilagajanje kabla za plin:

- Normalna hitrost: 1800 ± 100 obratov/min; visoka hitrost: 3000 ± 50 obratov/min. Hitrost je mogoče regulirati s pomočjo števec obratov.
- Pregled in regulacija hitrosti. Prilagajanje kabla za plin

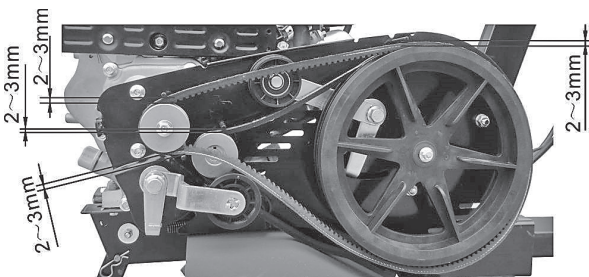

Slika 12



Slika 13
Ročica plina

- Pri neobremenjenem stroju zasukajte ročico plina na krmilu na maksimum in preverite, če števec obratov kaže hitrost v razponu 3600 ± 50 obratov/min. Nato ročico zasukajte na minimum in preverite, če števec obratov kaže hitrost v razponu 1800 ± 100 obratov/min.
- Če hitrost, ki jo pokaže števec obratov, ni v predpisanih mejah, je treba regulirati motor.

Regulacija motorja:

- Preglejte, če niso spoji kabla za plin ohlapni ali okvarjeni. Po potrebi jih zategnite.
- Pri neobremenjenem stroju zasukajte ročico plina na krmilu na maksimum, nato prilagajajte hitrost z reguliranjem matic mehanizma za pospeševanje, dokler ne dosežete ustrezne hitrosti.
- Po večurnem delu lahko uporabnik za regulacijo motorja uporabi matice kabla za plin.

6. Uporabite ročico za vzvratno premikanje:



Pozor!

Preden uporabite ročico za vzvratno premikanje, zmanjšajte hitrost motorja.

- S sklapljanjem in odklapljanjem ročice za vzvratno premikanje lahko uporabnik nadzoruje moč motorja.
- Kadar uporabnik drži ročico sklopke pritisnjeno, je sklopka spojena: moč motorja se prenaša na prekopalnik in freze se začnejo vrteti v obratni smeri (Glej sliko 14).



Slika 14



Slika 15

- Ko uporabnik sprosti ročico sklopke, je sklopka odklopljena: moč motorja se ne prenaša na prekopalnik in freza se neha vrteti (Glej sliko 15).

Opomba: Pazite na varnost pri delu, ko uporabljate ročico za vzvratno premikanje. Nepravilna nastavitve kabla sklopke onemogoča normalno uporabo proizvoda.

7. Naravnava pomožnega kolesa:

- Nastavite pomožno kolo motornega prekopalnika v položaj, ki ga kaže slika 15, kadar vozite po cesti.
- Nastavite pomožno kolo motornega prekopalnika v položaj, ki ga kaže slika 16, kadar vozite po polju.

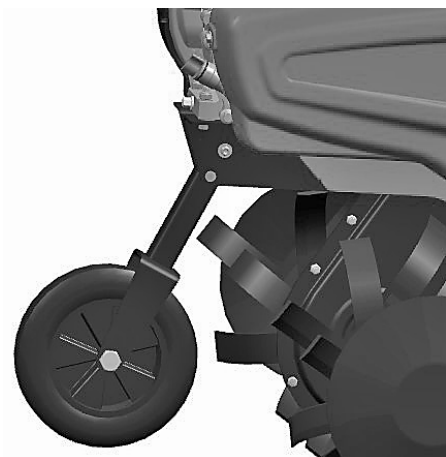

Slika 15

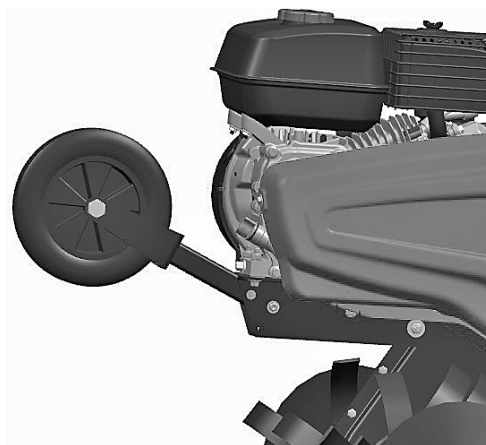

Slika 16

5. ZAGON

5.1. ZAGON MOTORJA



Pozor!

Pred zaganjanjem motorja poskrbite, da bo prestavna ročica v prostem teku. Ročica sklopke mora biti sproščena.

1. Ročico čoka postavite v položaj CLOSE (zaprto).

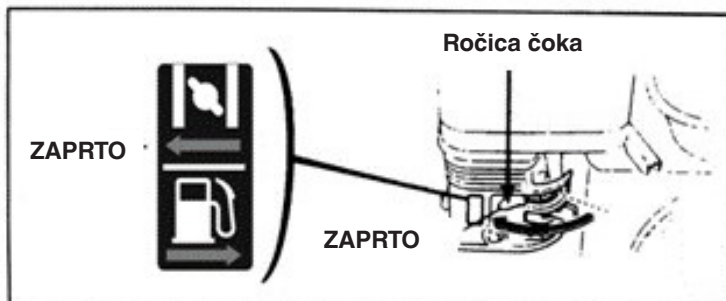

2. Rahlo obrnite ročico plina v smeri maksimalne hitrosti.

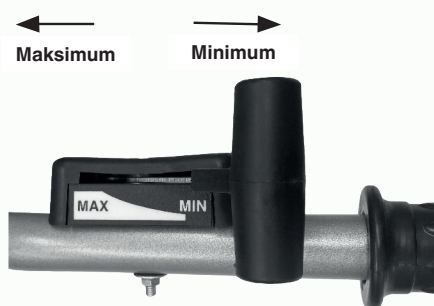

3. Stikalo motorja postavite v položaj ON (odprto).

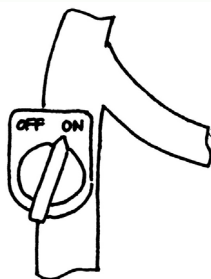

Rahlo potegnite zaganjalno vrstico, da začutite odpor, nato jo hitro in močno potegnite navzven.

Ročaja ne izpustite na hitro, ker bi lahko sunil nazaj ter udaril in poškodoval motor. Z roko spremljajte vrnitev ročaja, medtem ko se zaganjalna vrstica vrača v prvotni položaj.

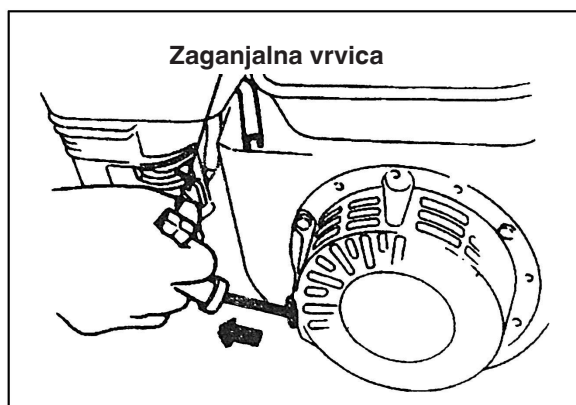

4. Ko se motor ogreje, ročico čoka rahlo potisnite v smeri oznake OPEN (odprto).

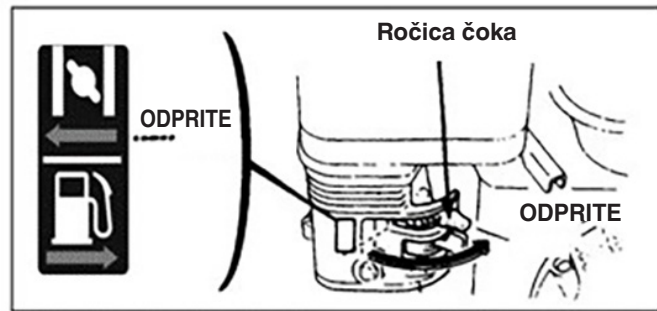

5. Za reguliranje zaželeni hitrosti motorja uporabite ročico plina (oziroma ročico dušilnega ventila).

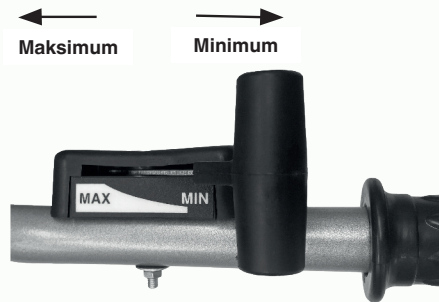

5.2. ZAUSTAVITEV MOTORJA

- V primeru sile je motor mogoče zaustaviti neposredno z zasukom stikala motorja v položaj OFF.
- V normalnih okoliščinah sledite naslednjim korakom za ugasnitev motorja:

1. Ročico plina potisnite na minimum.

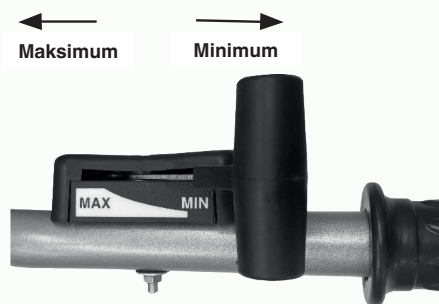

2. Stikalo motorja obrnite v položaj OFF.

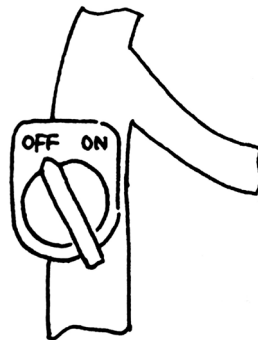

6. VZDRŽEVANJE BENCINSKEGA MOTORJA



Pozor!

- Pred vzdrževalnimi opravili ugasnite motor.
- Da preprečite nehoteni zagon motorja, stikalo motorja obrnite v položaj OFF (izklop) in odstranite povezovalni kabel vžigalne svečke.
- Pregled in vzdrževanje motorja lahko izvaja le pooblaščen prodajalec, razen če ima uporabnik sam ustrezno orodje in material za pregled in vzdrževanje ter je sposoben izvajati popravila in vzdrževalna dela na motorju.

Opomba: Če želite ohraniti visoko učinkovitost motorja, ga morate podvreči rednim pregledom in regulacijam. Redno vzdrževanje zagotavlja dolgo življenjsko dobo proizvoda. Naslednja tabela navaja zahteve glede pogostosti vzdrževalnih opravil in komponente, ki jih je treba vzdrževati.

| Intervali med vzdrževalnimi opravili Mesečno. Glede na delovne ure, če se dosežejo pred iztekom meseca. | | Dnevna uporaba | Po prvem mesecu/po 20 urah | Vsak letni čas/vsakih 50 ur | Vsakih 6 mesecev/vsakih 100 ur | Vsako leto/vsakih 300 ur |
|---|---------------------|--|----------------------------|-----------------------------|--------------------------------|--------------------------|
| Komponenta | | | | | | |
| Motorno olje | Pregled nivoja olja | ● | | | | |
| | Zamenjava olja | | ● | | ● | |
| Mazivo v ohišju reduktorja (prisotno pri nekaterih modelih) | Kontrola maziva | ● | | | | |
| | Dodatek maziva | | ● | ● | | |
| Zračni filter | Pregled | ● | | | | |
| | Čiščenje | ● | | | | |
| Vžigalna svečka | Pregled in čiščenje | | | | ● | |
| Varovalo proti iskrenju (opcijski) | Čiščenje | | | | ● | |
| Rezervoar in filter goriva | Čiščenje | | | ● | | |
| Zračni filter | Pregled/reguliranje | | | | | ● |
| Vod goriva | Pregled | Vsaki dve leti (po potrebi zamenjajte) | | | | ● |

Opomba:

1. Če stroj uporabljate v prašnem okolju, opravljajte vzdrževanje pogosteje.
2. Uporabnik ne sme razstaviti motorja, če nima ustreznih orodij in znanja za mehanska popravila.

6.1. ZAMENJAVA MOTORNEGA OLJA

Motorno olje odlijte potem, ko ste motor ogreli, da zagotovite hitro in popolno izpraznitev:

- Odvijte palčko za kontrolo nivoja olja in vijak za odvod, da odlijete olje.
- Vijak za odvod olja znova privijte in zategnite.
- V motor vlijte olje v skladu s tehničnimi specifikacijami in kontrolirajte nivo olja.
- Ponovno vstavite palčko za kontrolo olja.
- Količina motornega olja mora biti 0,6 l.

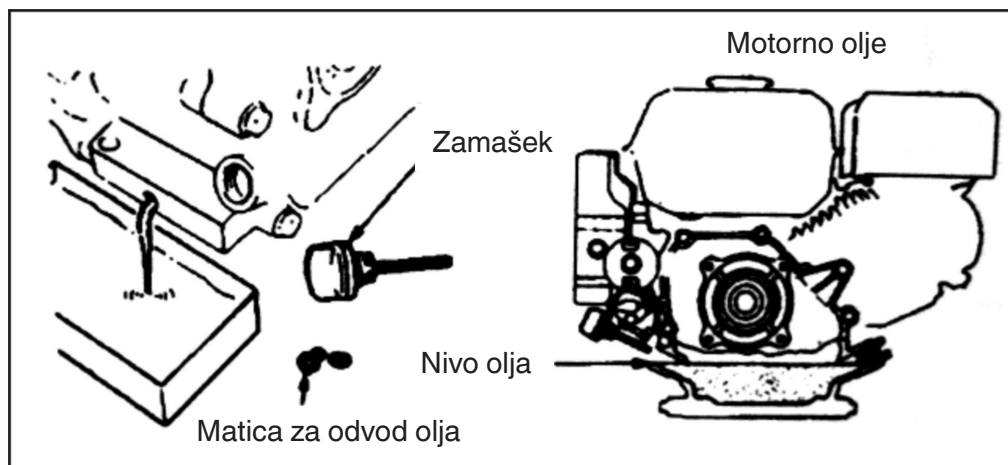

6.2. VZDRŽEVANJE ZRAČNEGA FILTRA

Umazan zračni filter ovira dovajanje zraka v uplinjač. Da se preprečijo okvare uplinjača, je treba zračni filter redno vzdrževati. Če se motor uporablja v prašnem okolju, mora biti vzdrževanje pogostejše.



Pozor!
Za čiščenje zračnega filtra nikoli ne uporabljajte bencina ali drugega lahko vnetljivega detergenta, da ne povzročite požara.

VZDRŽEVANJE ZRAČNEGA FILTRA

Vsaki 50 ur (ali vsaki 10 ur v posebno prašnih pogojih uporabe) ga očistite v posebnem topilu in pustite, da se posuši, nato ga potopite v čisto motorno olje, dokler ni poln; končno ga ožemite, da odstranite odvečno olje.

Opomba: V nobenem primeru ne zaganjajte motorja brez zračnega filtra. To bi lahko povzročilo hitro obrabo motorja.

- Odvijte krilno matico in ohišje zračnega filtra ter odstranite filtrirni element.
- Filtrirni element očistite z nevljivim ali težko vnetljivim detergentom ter ga osušite.
- Filtrirni element potopite v motorno olje in nato odstranite presežek olja.
- Ponovno montirajte filtrirni element in ohišje zračnega filtra.

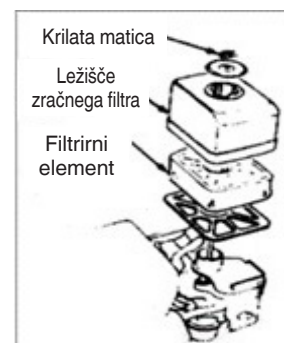

6.3. VZDRŽEVANJE VŽIGALNE SVEČKE

Opomba: Nikoli ne uporabljajte vžigalne svečke z nepravilnim temperaturnim razponom. Za zagotovitev normalnega zagona motorja mora biti razdalja med elektrodama vžigalne svečke pravilna in brez nanosov.

- Za odvitje vžigalne svečke uporabite poseben cevni ključ.

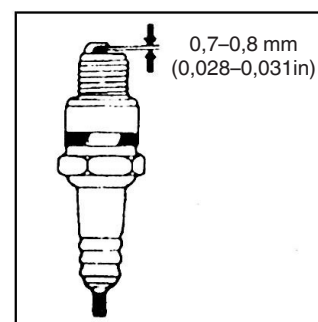
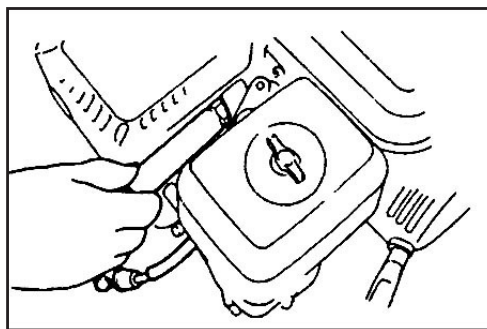

Pozor!

- Če je bil motor pravkar zaustavljen, je izpušni glušnik zelo vroč. Ne približujte se vročim delom, da se izognete opeklinam.
- Preglejte vžigalno svečko. Če je obrabljena ali izolacija razpokana oziroma poškodovana, jo zamenjajte; če je na njej preveč sajastih nanosov, jo očistite s kovinsko krtačo.
- Uporabite merilnik debeline, da izmerite razdaljo med elektrodama svečke: pravilna razdalja je med 0,70 in 0,80 mm.
- Preglejte, če je podložka vžigalne svečke v dobrem stanju. Vžigalno svečko privijte z roko, da se izognete poškodbam navojev.
- Ko ste vžigalno svečko privili do konca, uporabite še cevni ključ, da zategnete svečko in podložko.

Opomba: Če je vžigalna svečka nova, jo potem ko ste trdno pritisnili podložko, dodatno privijte še za pol obrata.

Če je vžigalna svečka že rabljena, jo po čvrstem pritisku podložke dodatno privijte še za osmino ali četrtno obrata.

Vžigalna svečka mora biti ustrezno zategnjena, v nasprotnem primeru se bo segrevala in bo poškodovala motor.



Pozor!

Če je bil motor pravkar zaustavljen, je izpušni glušnik zelo vroč. Ne opravljajte posegov na motorju, dokler se ne ohladi.

Opomba: Za učinkovito delovanje je treba varovalo proti iskrenju podvreči vzdrževalnim opravilom na vsakih 100 delovnih ur.

- Popustite dva 4 mm vijaka na izpušni cevi in cev odstranite.
- Popustite štiri 5 mm vijake na varovalu glušnika in varovalo glušnika demontirajte.
- Popustite 4 mm vijake na varovalu proti iskrenju in varovalo demontirajte z glušnika.
- S pomočjo krtače odstranite saje z zaščitne mreže varovala proti iskrenju.

Opomba: Varovalo proti iskrenju ne sme imeti razpok ali drugih poškodb. Če so prisotne, varovalo proti iskrenju zamenjajte.

6.4. NARAVNAVANJE UPLINJAČA NA MINIMALNE OBRATE

- Zaženite motor, da se ogreje do normalne temperature.
- Ko motor deluje na minimumu, z zunanjim vijakom dušilnega ventila naravnajte normalno hitrost minimuma.

Normalna hitrost minimuma: 1800 ± 150 vrtljajev/min

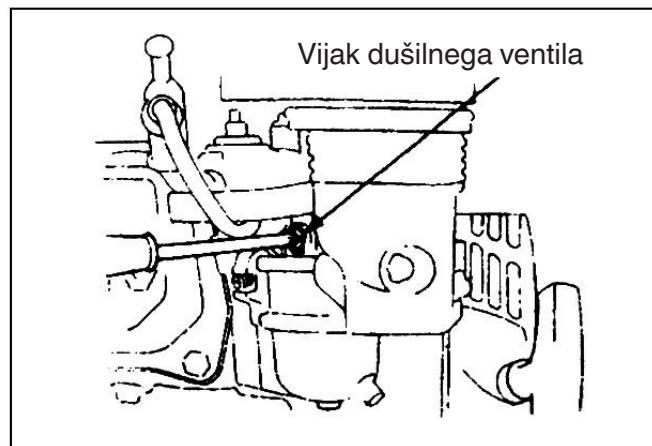

7. VZDRŽEVANJE FILTRA

Zaradi obrabe, ki nastane kot posledica zaganjanja, uporabe sklopke in spreminjanja obremenitev, se vijaki in matice motornega prekopalnika lahko zrahljajo. Komponente se lahko obrabijo in povzročijo zmanjšanje moči bencinskega motorja, povečanje porabe goriva in druge okvare, ki lahko onemogočijo uporabo motornega prekopalnika. Za omejitev tveganja za okvare je potrebno vestno in redno vzdrževanje motornega prekopalnika: na ta način se ohrani njegova tehnična učinkovitost in se podaljša njegova življenjska doba.

7.1. UTEKANJE

1. Glede utekanja bencinskega motorja glejte ustrezne informacije v priročniku.
2. Nov ali rabljen motorni prekopalnik mora delovati eno uro brez obremenitev in nato še 9 ur, da se lahko končno uporablja za normalno delovanje.

7.2. TEHNIČNO VZDRŽEVANJE MOTORNEGA PREKOPALNIKA



Pozor!

Pred izvajanjem kakršnega koli pregleda, čiščenja ali posega za vzdrževanje/reguliranje na stroju:

- Ustavite stroj in izklopite motor.
- Prepričajte se, da so se vsi premikajoči se deli ustavili.
- Počakajte, da se motor ohladi.

1. Vzdrževanje ob delovnih ciklih (pred in po vsakem delovnem ciklu):
 - a) Poslušajte in opazujte, če so prisotni neobičajni pojavi, kot so nenormalni hrup, pregrevanje, zrahljani vijaki itd.
 - b) Kontrolirajte, da ne pušča olje iz bencinskega motorja.
 - c) Kontrolirajte, da je nivo olja v bencinskem motorju v območju med zgornjim in spodnjim kazalnikom nivoja.
 - d) S stroja in njegove opreme pravočasno odstranite umazanijo, blato, travo in oljne madeže.
 - e) Shranjujte dnevnik opravljenih del.
2. Vzdrževanje prve stopnje (na vsakih 150 delovnih ur):
 - a) Izvedite vsa vzdrževalna opravila, ki so določena za delovni cikel.
 - b) Očistite ohišje reduktorja in zamenjajte njegovo mast
3. Vzdrževanje druge stopnje (na vsakih 800 delovnih ur):
 - a) Izvedite vsa opravila, ki so določena pri opravljenih 150 delovnih urah.
 - b) Preglejte vse zobnike in ležaje. Če je kakšen izmed njih zelo obrabljen, ga zamenjajte.
 - c) Če je kakšen del (ali komponenta) motornega prekopalnika (npr. rezila ali vijaki) poškodovan, ga zamenjajte!
4. Popravila in tehnični pregledi (na vsakih 1500–2000 delovnih ur):
 - a) Poskrbite, da bo lokalni prodajalec, pooblaščen za čiščenje in pregled, razstavil celotni stroj. Če je kakšen del (ali komponenta) zelo obrabljen, ga je treba zamenjati ali popraviti.
5. Popravila in vzdrževalna opravila bencinskega motorja morajo biti izvedena v skladu z navodili v priročniku.

7.3. TABELA TEHNIČNEGA VZDRŽEVANJA MOTORNEGA MINI PREKOPALNIKA

(IZVESTI JE TREBA OPRAVILA, KI SO OZNAČENA Z ✓)

| Interval delovanja Tip vzdrževanja | Vsak dan | Po 8 urah delovanja s srednjo obremenitvijo | Po prvem mesecu/po 20 urah | Po tretjem mesecu/po 150 urah | Vsako leto/ vsakih 1.000 ur | Vsaki 2 leti ali 2.000 ur |
|--|----------|---|----------------------------|---|-----------------------------|---------------------------|
| Pregled in zategnitev vijakov in matic | ✓ | | | | | |
| Pregled in dolivanje novega motornega olja | ✓ | | | | | |
| Čiščenje in zamenjava motornega olja | | (prvič) | (drugič) | ✓ (tretjič; nadaljujte s to pogostnostjo) | | |
| Kontrola puščanja olja | ✓ | | | | | |
| Očistiti umazanijo, travo in oljne madeže | ✓ | | | | | |
| Odpravljanje težav | ✓ | | | | | |
| Regulacija delovnih komponent | ✓ | | | | | |
| Napetost jermena (*) | ✓ | | | | | |
| Zobniki in ležaji(*) | | | | | ✓ | |

(*) Opravila, ki jih mora izvesti vaš prodajalec ali specializirani servis.

7.4. DOLGOTRAJNO SKLADIŠČENJE MOTORNEGA MINI PREKOPALNIKA

Če je treba motorni mini prekopalnik za daljši čas uskladiščiti, je treba izvesti naslednje ukrepe za preprečitev rjavenja in korozije.

1. Bencinski motor zapečatite in shranite v skladu z navodili v priložnem bencinskega motorja.
2. S površine očistite umazanijo in blato.
3. Odlijte olje iz enote prenosnega mehanizma in jo napolnite z novim oljem.
4. Površine, ki niso pobarvane in niso iz aluminijeve zlitine, premažite s protikorozijskim oljem.
5. Proizvod hranite v zaščitenem, zaprtem prostoru, ki je dobro zračen in suh.
6. Shranite orodje, certifikat kakovosti in navodila za upravljanje, ki so priložena stroju.

7.5. TRANSPORT

Za premeščanje stroja je predvidena uporaba dviznega viličarja. Vilice, ki morajo biti razširjene do dovoljenega maksimuma, se vstavijo v ustrezne reže na paletah. Teža stroja je navedena na identifikacijski tablici. S pomočjo koles za premikanje (Fig. 1 part. 3) je mogoče enostavno in praktično prestaviti motorni prekopalnik v položaj za uporabo. Preden stroj premeščate, ugasnite motor.

8. ODPRAVLJANJE TEŽAV

Če motorja ni mogoče zagnati, preverite:

1. če je stikalo motorja v položaju ON;
2. če je v stroju dovolj maziva;
3. če je ventil za gorivo v položaju ON;
4. če je v rezervoarju prisotno gorivo;
5. če gorivo prihaja do uplinjača; za ta pregled lahko uporabnik popusti vijak za odvod na uplinjaču in ventil za gorivo premakne v položaj ON.



Pozor!

Če se gorivo izlije, ga skrbno obrišite in počakajte, da se posuši, preden se lotite pregleda vžigalne svečke ali zaženete motor, kajti izlito gorivo in njegovi hlapi lahko povzročijo požar.

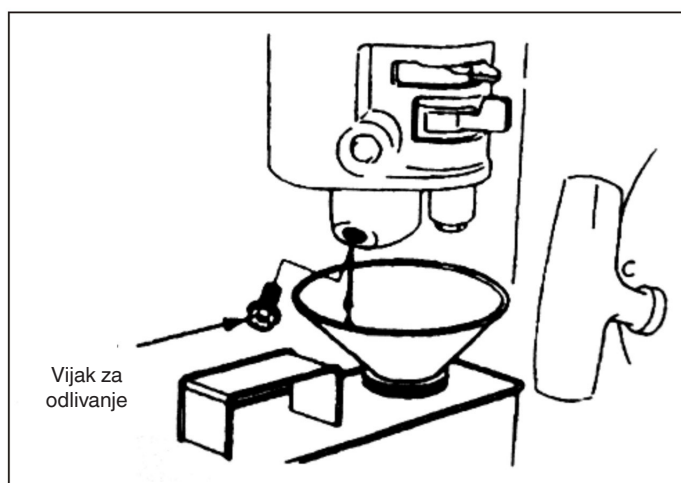

6. če vžigalna svečka ustvarja iskro.
 - a) Odstranite čep vžigalne svečke, odstranite prah in izvlecite svečko.
 - b) Čep vžigalne svečke namestite na svečko.
 - c) Kovinsko telo vžigalne svečke staknite z glavo motorja. Rahlo potegnite zaganjalnik, da vidite, če se ustvarijo iskre. Če se to zgodi, vžigalno svečko namestite nazaj in zaženite motor.
7. Če se motor še vedno ne zažene, ga dajte popraviti pooblaščenemu prodajalcu.

SR - PREVOD ORIGINALNIH UPUTSTAVA

SADRŽAJ

| | |
|---|-----------|
| 1. SIGURNOSNA PRAVILA | 2 |
| 1.1. OBUKA | 2 |
| 1.2. PRIPREMNE RADNJE | 2 |
| 1.3. RAD..... | 2 |
| 1.4. POPRAVKA, ODRŽAVANJE I SKLADIŠTENJE | 3 |
| 2. SIGURNOSNE OZNAKE | 3 |
| 3. KRATAK UVOD O MOTOKULTIVATORU | 4 |
| 3.1. GLAVNI TEHNIČKI PARAMETRI | 4 |
| 3.2. GLAVNI DELOVI MOTOKULTIVATORA | 4 |
| 4. RAD MOTOKULTIVATORA | 5 |
| 4.1. REDOVNE KONTROLE | 5 |
| 4.2. PODEŠAVANJE MOTOKULTIVATORA | 6 |
| 5. POKRETANJE | 10 |
| 5.1. POSTUPAK POKRETANJA MAŠINE..... | 10 |
| 5.2. POSTUPAK ZAUSTAVLJANJA MOTORA..... | 11 |
| 6. ODRŽAVANJE BENZINSKOG MOTORA | 12 |
| 6.1. ZAMENA MOTORNOG ULJA | 13 |
| 6.2. ODRŽAVANJE FILTERA ZA VAZDUH | 13 |
| 6.3. ODRŽAVANJE SVEĆICE ZA PALJENJE..... | 14 |
| 6.4. PODEŠAVANJE KARBURATORA PRI MINIMALNON BROJU OBRTAJA..... | 15 |
| 7. ODRŽAVANJE FILTERA | 16 |
| 7.1. PROBNI POGON | 16 |
| 7.2. TEHNIČKO ODRŽAVANJE MOTOKULTIVATORA..... | 16 |
| 7.3. TABELA S INTERVENCIJAMA TEHNIČKOG ODRŽAVANJA MALOG MOTOKULTIVATORA (OZNAKA ✓ POKAZUJE DA TREBA VRŠITI ODRŽAVANJE)..... | 17 |
| 7.4. SKLADIŠTENJE MOTOKULTIVATORA NA DUGI PERIOD | 17 |
| 7.5. TRANSPORT | 17 |
| 8. REŠAVANJE PROBLEMA | 18 |



Pažnja!

Posebnu pažnju obratite na sledeće informacije:

Pažljivo pročitajte ovaj priručnik s uputstvima za rad i održavanje pre nego što počnete da radite i pridržavajte se istih za vreme rada. Ako se pridržavate priručnika, motokultivator koji smo projektovali radiće sigurno i pouzdano i neće se oštetiti, a osobe se neće povrediti. Ukoliko se ne pridržavate priručnika, mogu nastati ozbiljna oštećenja mašine ili se možete povrediti.

NAPOMENA: Ako nastanu problemi s mašinom ili imate pitanja u vezi s njenim radom, pozovite našeg ovlašćenog distributera.

1. SIGURNOSNA PRAVILA

1.1. OBUKA

- a) Pažljivo pročitajte priručnik s uputstvima za upotrebu. Upoznajte se dobro s pravilnim radom mašine. Naučite kako da zaustavite mašinu i kako brzo da isključite uređaje koji su uključeni.
- b) Strogo je zabranjeno da deca koriste mašinu! Odrasle osobe mogu koristiti mašinu samo nakon što pročitaju priručnik!
- c) Uverite se da se nijedna druga osoba ili predmet, a posebno deca ili životinje, ne nalaze u radnom području gde njihova sigurnost može biti ugrožena.

1.2. PRIPREMNE RADNJE

- a) Detaljno pregledajte radno područje i uklonite sva strana tela.
- b) Pre pokretanja motora, postavite polugu u ler.
- c) Nemojte aktivirati mašinu ako niste prikladno obučeni. Ako je teren u radnom području klizav, nosite cipele otporne na klizanje da poboljšate Vašu stabilnost.
- d) Pažljivo rukujte gorivom jer je ono lako zapaljivo! Obratite pažnju na sledeća pravila:
 - 1) Koristite odgovarajući kanister za čuvanje goriva.
 - 2) Nikada nemojte puniti rezervoar kad je motor uključen ili je vruć.
 - 3) Uvek vodite računa kad puniti rezervoar na otvorenom. Nikada ne puniti rezervoar u zatvorenoj prostoriji.
 - 4) Pre pokretanja motora, pritegnite poklopac na rezervoaru i očistite ostatke goriva.
- e) Nikada ne vršite podešavanja kad je motor upaljen!
- f) Za bilo koju operaciju na mašini, kao što je na primer popravka i održavanje, obavezno morate nositi sigurnosne naočare.

1.3. RAD

- a) Kad pokrenete motor, poluga menjača mora biti u leru. Ne približavajte/ne stavljajte ruke i noge pored rotirajućih delova.
- b) Kada radite/prelazite s mašinom po šljunkovitom terenu, trotoaru ili autoputu, pazite na saobraćaj kako biste prepoznali potencijalne rizike! Strogo je zabranjeno prevoziti osobe!
- c) Ako mašina udari o strana tela, odmah ugasite motor i pažljivo proverite da li je oštećena. Ako je mašina oštećena, popravite je pre nego što nastavite rad.
- d) Uvek pazite na ambijentalne uslove kako ne bi došlo do klizanja ili pada mašine.
- e) Ako mašina vibrira nepravilno, odmah ugasite motor! Pronađite uzrok: nepravilne vibracije pokazuju da postoji kvar.
- f) Pre nego što napustite radno mesto da biste popravili, podesili, proverili ili uklonili predmete koji su se zaglavili između noževa, uvek ugasite motor!
- g) Ako rukovaoc ostavi mašinu bez nadzora, preduzmite sve potrebne preventivne mere, odnosno isključite prenosnu osovinu, spustite dodatnu opremu, postavite polugu za pokretanje u ler i ugasite motor.
- h) Pre nego što očistite, popravite ili proverite mašinu, treba da ugasite motor i proverite da li su se delovi u pokretu zaustavili.
- i) Izduvni gasovi motora su štetni. Nikada ne koristite mašinu u zatvorenim prostorijama!
- j) Nikada nemojte uključivati motokultivator, ako na njega nije namontirana odgovarajuća zaštitna oprema, bez kartera ili ostalih zaštitnih uređaja!
- k) Držite mašinu podalje od dece ili domaćih životinja kada ona radi.
- l) Nemojte preopterećivati mašinu s preteranom dubinom zaoravanja ili prevelikom brzinom.
- m) Nemojte koristiti mašinu velikom brzinom na klizavom putu. Pazite kad vozite u rikverc!

- n) Ne dozvolite da se niko približi mašini kad ona radi.
- o) Mogu se koristiti samo uređaji i dodatna oprema (npr. protivtegov) koje dozvoli proizvođač.
- p) Nemojte nikada koristiti motokultivator ako je vidno polje smanjeno ili ako osvetljenje nije dovoljno.
- q) Pazite kada zaoravate tvrd teren, jer se noževi mogu zaglaviti u terenu i odbaciti mašinu unapred. Ako do toga dođe, pustite ručice pluga i ne pokušavajte da preuzmete kontrolu nad mašinom.
- r) Nemojte nikada koristiti motokultivator na veoma strmom terenu.
- s) Pazite da ne prevrnete mašinu kada prelazite preko strmog terena, uzbrdo ili nizbrdo.

1.4. POPRAVKA, ODRŽAVANJE I SKLADIŠTENJE

- a) Držite mašinu, uređaje i dodatnu opremu, kao i akumulator, u sigurnim radnim uslovima. Ako je moguće, otkaçite akumulator pre nego što odložite mašinu kako se on ne bi zaledio i delimično ga napunite, ako je potrebno.
- b) U određenim vremenskim intervalima proverite šrafove rezne opreme, motora itd. da vidite da li su pravilno pričvršćeni kako bi se obezbedio siguran rad mašine.
- c) Čuvajte mašinu na zatvorenom mestu, daleko od plamena. Sačekajte da se motor ohladi pre nego što odložite mašinu.
- d) Ako motokultivator dugo ne koristite, bitno je da sačuvate priručnik.
- e) Nemojte popravljati mašinu ako ne posedujete odgovarajući alat i priručnik s uputstvima za rasklapanje, sklapanje i popravku mašine.

2. SIGURNOSNE OZNAKE

Ako ne obratite pažnju na niže navedene oznake, možete se ozbiljno povrediti. Pažljivo pročitajte oznake koje se nalaze u priručniku i sigurnosne propise.

Ako oznake spadnu ili su nečitke, kontaktirajte distributera da ih zameni.

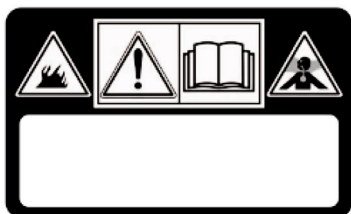

PAŽNJA!

Pre korišćenja mašine pročitajte uputstva
OPASNOST! Motori emituju ugljen monoksid.
OPASNOST! Gorivo je zapaljivo i eksplozivno.

PAŽNJA!

OPASNOST! Držite se podalje od vrućih površina.
OPASNOST! Držite ruke i stopala podalje od okretnih delova.

OPASNOST! U radnom području ne sme biti odraslih osoba, dece i životinja.

OPASNOST! Rotor se okreće. Uvek se držite podalje od noževa.

3. KRATAK UVOD O MOTOKULTIVATORU

3.1. GLAVNI TEHNIČKI PARAMETRI

| | |
|--|-----------------------------|
| Snaga | 3,5 kW |
| Obrtaji motora | 3300 min ⁻¹ |
| Pokretanje | Pokretanje povlačenjem saje |
| Neto/bruto težina | 62.5 kg |
| Širina zaoravanja | 82 cm |
| Dubina zaoravanja | ≥10 cm |
| Radna brzina | 0,1~0,3 m/s |
| Prenosni sistem | Kaišni i lančani |
| Brzina okretanja | 120 obrtaja/min. |
| Izmeren nivo zvučne snage | 95.21 dB (A) |
| Nesigurnost | 2.0 dB (A) |
| Garantovan nivo zvučne snage | 97 dB (A) |
| Nivo zvučnog pritiska | 75.21 dB (A) |
| Nesigurnost | 1.46 dB (A) |
| Vibracije koje se prenose na ruku na dršci | < 2.5 m/s ² |
| Nesigurnost | 2.0 m/s |

3.2. GLAVNI DELOVI MOTOKULTIVATORA

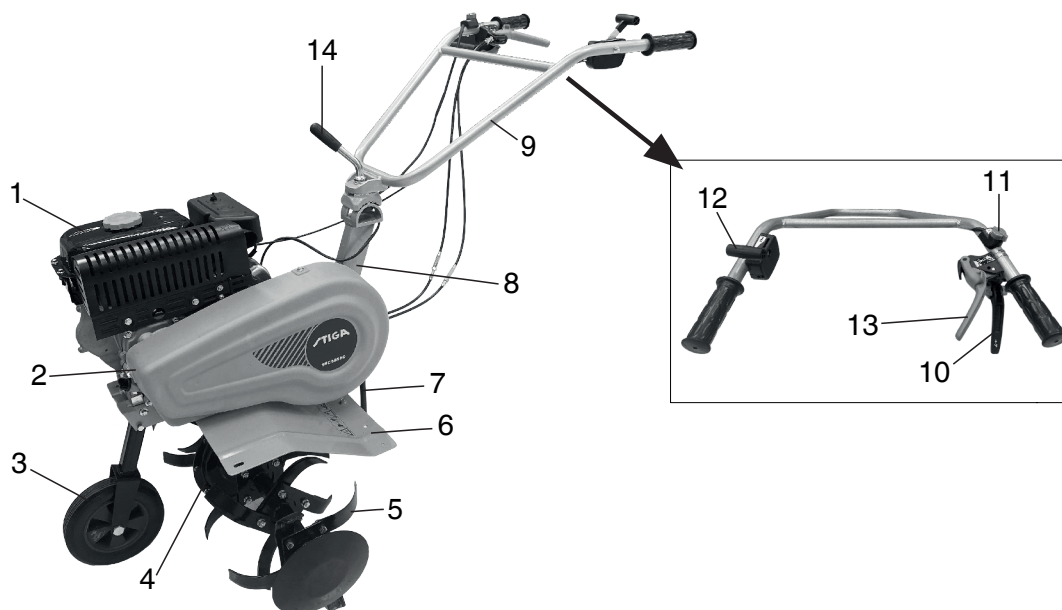

Slika 1

- | | | |
|-------------------------------------|----------------------------------|------------------|
| 1. Benzinski motor | 2. Štitnik kaiša | 3. Pomoćni točak |
| 4. Menjačka kutija | 5. Nož | 6. Karter |
| 7. Papučica za dubinu | 8. Držać | 9. Ručica pluga |
| 10. Poluga kvačila, kretanje napred | 11. Poluga za isključivanje | 12. Poluga gasa |
| 13. Poluga kvačila, rikverc | 14. Sistem za podešavanje visine | |

4. RAD MOTOKULTIVATORA

Pre nego što motokultivatori izađu iz fabrike, svaki od njih podleže probnom pogonu. Rukovaoc u svakom slučaju mora da proveriti sve mehanizme mašine i da ih podesi pre upotrebe.

4.1. REDOVNE KONTROLE

1. Proverite ulje u motoru



Pažnja!

Motor treba napuniti sa 0,6 litara motornog ulja. Ako je nivo ulja niži, kad rukovaoc koristi motor, motor će se ozbiljno oštetiti.



Pažnja!

Koristite čisto i visokokvalitetno motorno ulje za četvorotaktne motore. Ako koristite nečisto ulje ili ulje bilo koje druge vrste smanjiće se radni vek motora.

- Postavite motor u vodoravni položaj
- Odvijte štapić za kontrolu nivoa ulja i očistite ga trljanjem (vidi Sl. 2).
- Stavite štapić za kontrolu nivoa ulja u otvor za ulje (ne dodirujte delove s navojem)
- Izvadite štapić za kontrolu nivoa ulja da proverite nivo ulja. Ako je nivo ulja između oznaka na štapiću, onda je u redu.
- Motorno ulje SAE15W -40 je generalno mazivo i pogodno je za najuobičajenije temperature ambijenta (Pogledajte tabelu 1).

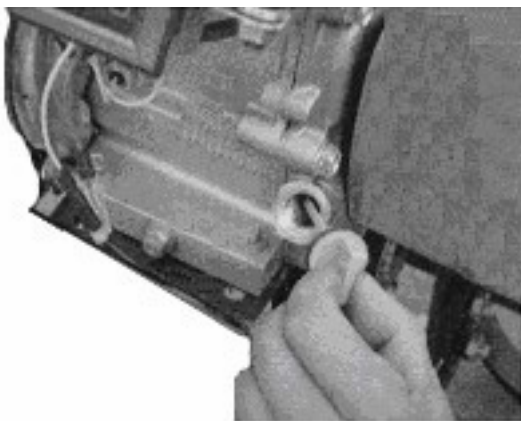

Slika 2



Tabela 1

2. Proverite ulje u menjačkoj kutiji
 - Postavite motokultivator na vodoravnu površinu i skinite poklopac (vidi sl. 4).
 - Preporučujemo da svakih 50 sati sipate mazivo koje će odgovarati menjačkoj kutiji.
 - Preporučeno mazivo je na bazi kalcijuma.

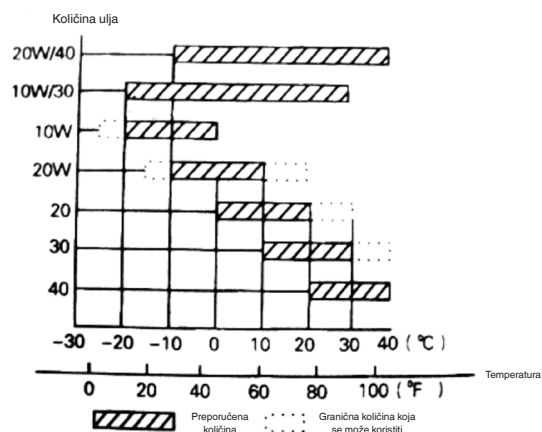
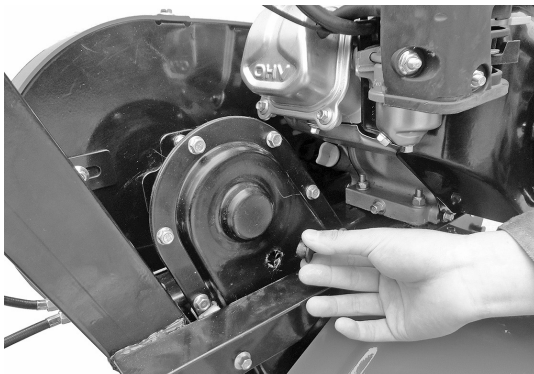

Slika 4

3. Kontrola filtera za vazduh



Pažnja!

Nemojte puštati motor u pogon bez filtera za vazduh, u suprotnom će se motor brže pohabati.

4.2. PODEŠAVANJE MOTOKULTIVATORA

1. Podešavanje ručica pluga:

Napomena: Pre nego što podesite visinu ručica pluga, postavite mašinu vodoravno na ravni teren kako ne bi slučajno pala.

- Odvijte podešivač ručica pluga i odaberite rupu u odgovarajućem položaju. Podesite ukrštnu šipku ručica pluga sve do visine struka rukovaoca, potom okrenite podešivač da ga pritegnete (vidi Sl. 5).
2. Podešavanje dubine zaoravanja:
 - Podesite dubinu zaoravanja tako što ćete podesiti dubinu papučice. Kada spustite polugu dubina zaoravanja je veća; ako polugu podignete dubina zaoravanja se smanjuje. (Vidi Sl. 6).

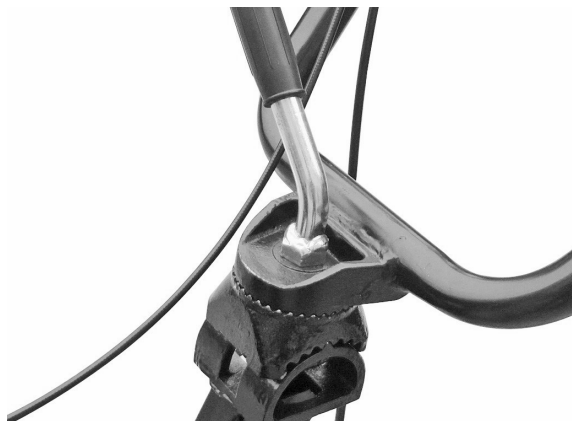

Slika 5

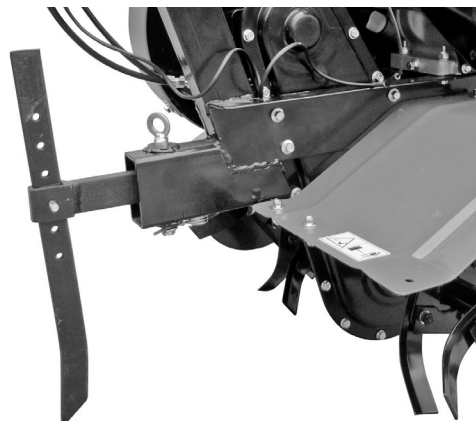

Slika 6

3. Podešavanje i upotreba kvačila:

Napomena: pre upotrebe kvačila, smanjite brzinu motora.

- Aktiviranjem i deaktiviranjem kvačila, rukovaoc može kontrolisati snagu motora.
- Kad rukovaoc drži pritisnutom polugu kvačila, kvačilo se aktivira, prenosi struju do motora motokultivatora i noževi počinju da se okreću (Vidi Sl. 7).

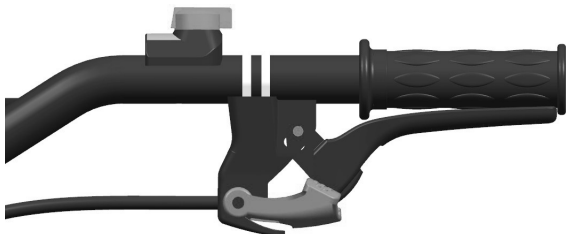

Slika 7



Slika 8

- Kad rukovaoc pusti polugu kvačila, kvačilo je isključeno, a struja motora se ne prenosi na motokultivator i noževi prestaju da se okreću (Vidi Sl. 8).

Napomena: Pre nego što podesite visinu ručica pluga, postavite mašinu vodoravno na ravni teren kako ne bi slučajno pala.

- Pre svega proverite da li je kabal kvačila zategnut. Obično kabal treba da ima zazor od 4-8 mm; ako nije tako, popustite maticu za fiksiranje i podesite kabal. Kada završite podešavanje, zategnite maticu za fiksiranje (Vidi Sl. 9).
- Ako je potrebno, rukovaoc može pokrenuti motor da bi proverio da li se kvačilo pravilno aktivira i deaktivira.

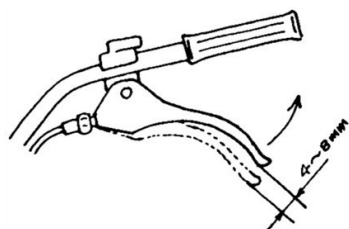

Slika 9

4. Podešavanje zategnutosti kaiša:

- Ako zategnutost kaiša nije u okviru vrednosti nazivnog zatezanja, potrebno je podesiti kaiš. Popustite 4 matice motora (Vidi Sl. 10 i 11).
- Nakon što odvrnete četiri matice na motoru, ako je kaiš suviše labav, gurnite motor napred, a ako je kaiš suviše zategnut, gurajte motor unazad sve dok se kaiš normalno ne zategne. Zatim zategnite matice na motoru i na spojnom tanjiru (Vidi Sl. 12).

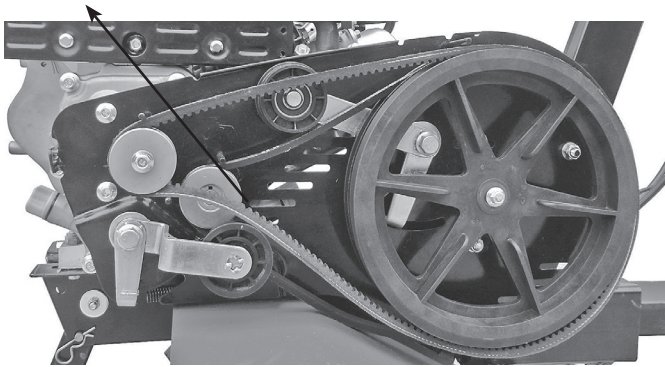

Slika 10
Matice motora

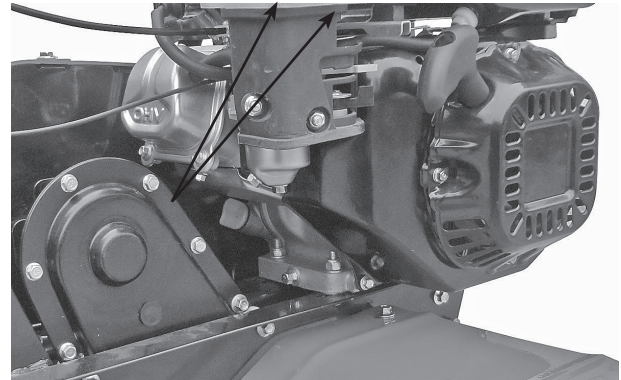

Slika 11
Matice motora

5. Podešavanje kabla gasa:

- Normalna brzina: 1800 ± 100 obrtaja/min; prevelika brzina: 3000 ± 50 obrtaja/min. Brzina se može regulisati pomoću brojača obrtaja.
- Način kontrole i podešavanja brzine. Podešavanje kabla gasa

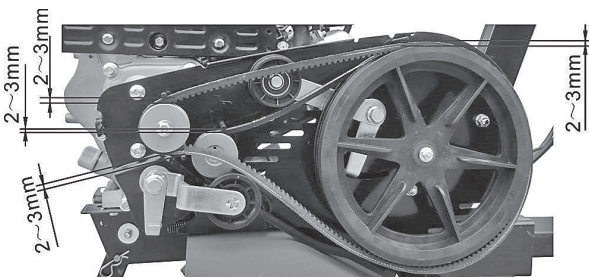

Slika 12



Slika 13
Poluga gasa

- Okrenite polugu gasa na ručici pluga do maksimuma bez opterećenja i proverite da li brojač obrtaja pokazuje brzinu između 3600 ± 50 obrtaja/min. Potom okrenite polugu do minimuma i proverite da li je na brojaču prikazana brzina između 1800 ± 100 obrtaja/min.
- Ako brzina koju pokaže brojač obrtaja nije u rasponu navedenih vrednosti, potrebno je podesiti motor.

Za podešavanje motora postupite na sledeći način:

- Proverite da li su veze kabla gasa popustile ili su presečene. Ako su popustile, ponovo ih pritegnite.
- Okrenite polugu gasa na ručici pluga do maksimuma bez opterećenja, potom smanjite brzinu podešavanjem matica na mehanizmu za ubrzavanje motora sve do odgovarajućeg položaja.
- Nakon puno sati rada, rukovaoc može podesiti matice kabla gasa da bi podesio motor.

6. Koristite polugu invertora brzine:



Pažnja!

Pre nego što upotrebite polugu invertora brzine, smanjite brzinu motora.

- Aktiviranjem i dezaktiviranjem poluge invertora pogona, rukovaoc može kontrolisati snagu motora.
- Kad rukovaoc drži pritisnutom polugu kvačila, kvačilo se aktivira, prenosi struju do motora motokultivatora i noževi počinju da se okreću u obrnutom smeru (Vidi Sl. 14).



Slika 14



Slika 15

- Kad rukovaoc pusti polugu kvačila, kvačilo je isključeno, a struja motora se ne prenosi na motokultivator i noževi prestaju da se okreću (Vidi Sl. 15).

Napomena: Kada koristite polugu invertora pogona, radite u sigurnosnim uslovima. Neodgovarajuće podešavanje kabla kvačila ugrožava normalni rad mašine.

7. Podešavanje pomoćnog točka:

- Podesite pomoćni točak motokultivatora u položaj prikazan na Sl. 15 kada se krećete putem.
- Podesite pomoćni točak motokultivatora u položaj prikazan na Sl. 16 kada se krećete njivom.

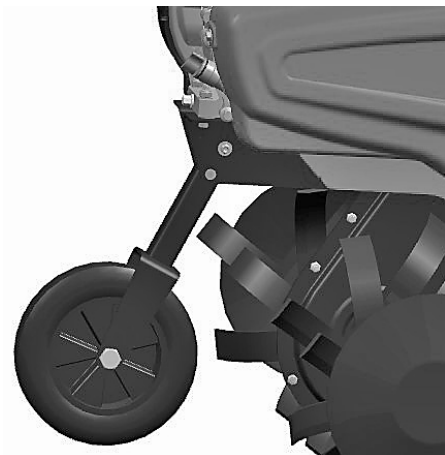

Slika 15

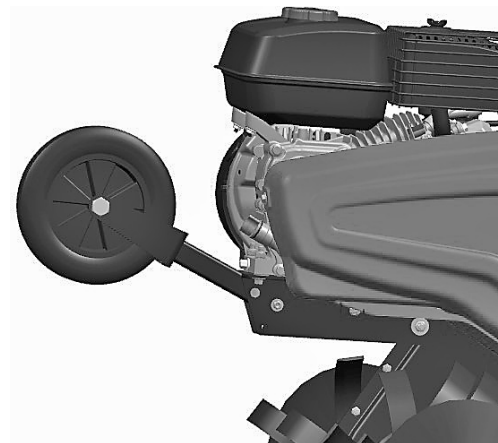

Slika 16

5. POKRETANJE

5.1. POSTUPAK POKRETANJA MAŠINE



Pažnja!

Pre nego što pokrenete motor, poluga menjača mora biti u leri. Treba da pustite polugu kvačila.

1. Postavite polugu vazduha na CLOSE (zatvoreno).

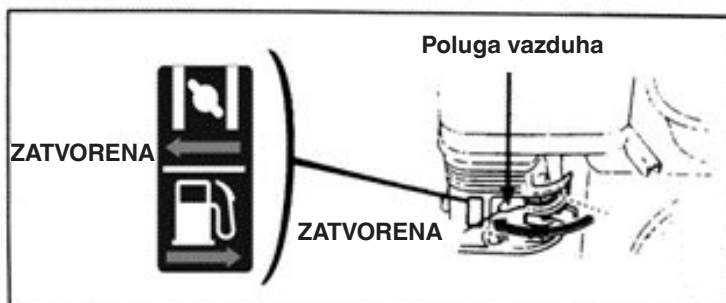

2. Okrenite lagano polugu gasa na najveću brzinu.

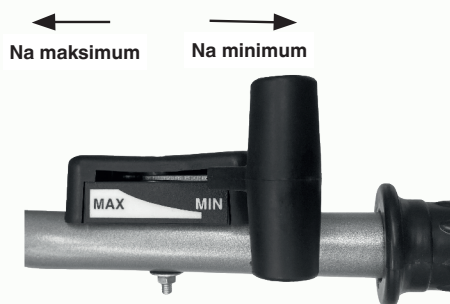

3. Postavite prekidač motora na ON (otvoreno).

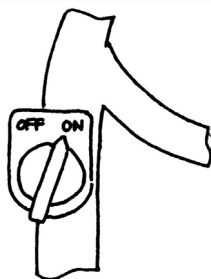

Lagano povucite kabal elektropokretača sve dok se ne opire, zatim ga brzo i snažno povucite ka vani.

Nemojte odjednom pustiti polugu jer bi ona mogla odskočiti unazad i pogoditi i oštetiti motor. Da biste polugu otpustili, pustite istu da polako klizi duž sajle za pokretanje.

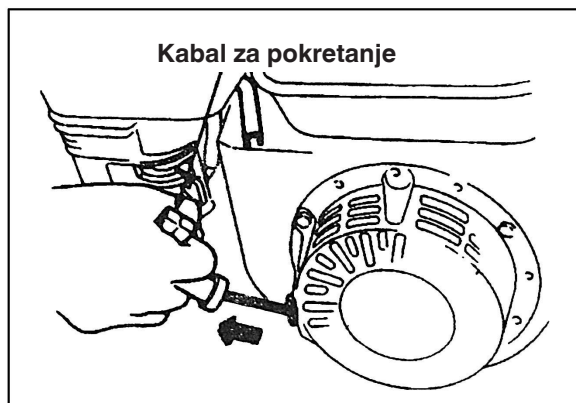

4. Kad se motor zagreje, lagano gurnite polugu vazduha prema OPEN (otvoriti).

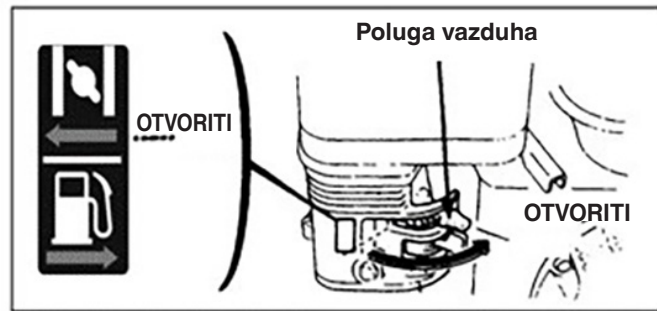

5. Koristite polugu gasa (ili polugu leptirastog ventila) da biste podesili brzinu motora do potrebne vrednosti.

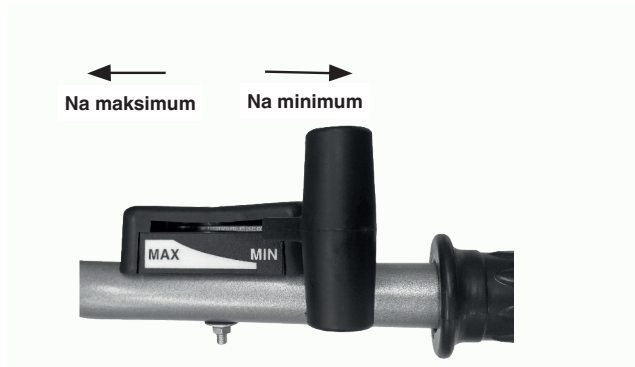

5.2. POSTUPAK ZAUSTAVLJANJA MOTORA

- U slučaju nužde, motor se može zaustaviti direktno kad se prekidač motora postavi na OFF.
- U normalnim uslovima, postupak za gašenje motora je sledeći:

1. Gurnite polugu gasa prema minimumu.

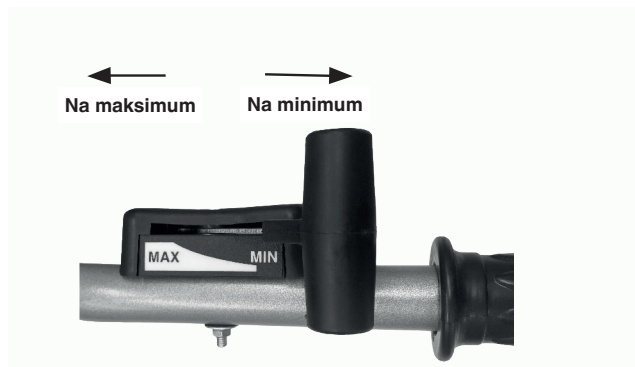

2. Okrenite prekidač motora na OFF.

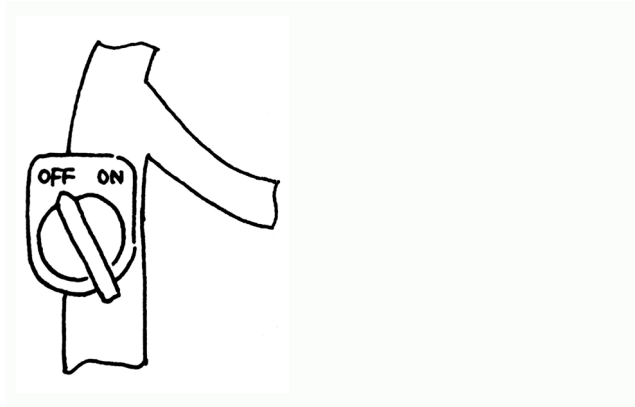

6. ODRŽAVANJE BENZINSKOG MOTORA



Pažnja!

- Zaustavite motor pre nego što počnete održavanje istog.
- Da ne bi došlo do slučajnog pokretanja motora, postavite prekidač motora na OFF (zaustavljeno) i otkacite liniju za povezivanje svećice za paljenje.
- Kontrolu i održavanje motora može izvršiti samo ovlašćeni distributer, osim ako sam rukovaoc ne poseduje alat i materijal koji su adekvatni za kontrolu i održavanje i ako je u stanju da popravi motor i izvrši održavanje motora.

Napomena: Ako želite da održite dobar učinak motora, isti morate redovno kontrolisati i podešavati. Redovno održavanje garantuje dug radni vek motokultivatora. U narednoj tabeli opisani su potrebni vremenski intervali održavanja i delovi koje treba održavati.

| Ciklus održavanja Jednom mesečno. Za stvarne sate upotrebe, ako iznose manje od mesec dana. | | Svakodnevna upotreba | Nakon prvog meseca/ nakon 20 sati | Jednom u sezoni/ svakih 50 sati | Jednom u 6 meseci/ svakih 100 sati | Jednom godišnje/ svakih 300 sati |
|---|--------------------------|---|---|--|---|---|
| Deo | | | | | | |
| Motorno ulje | Kontrola nivoa ulja | ● | | | | |
| | Zamena ulja | | ● | | ● | |
| Mazivo u menjačkoj kutiji (nalazi se kod nekih modela) | Kontrola ulja | ● | | | | |
| | Dodavanje ulja | | ● | ● | | |
| Filter za vazduh | Kontrola | ● | | | | |
| | Čišćenje | ● | | | | |
| Svećica za paljenje | Kontrola i čišćenje | | | | ● | |
| Štitnik od varnica (opcija) | Čišćenje | | | | ● | |
| Rezervoar i filter za gorivo | Čišćenje | | | ● | | |
| Ventila za vazduh | Kontrola/ podešavanje | | | | | ● |
| Linija goriva | Kontrola | Jednom u 2 godine (ako je potrebno, zamenite) | | | | ● |

Napomena:

1. Ako mašinu koristite u prašnjoj sredini, održavanje vršite češće.
2. Rukovaoc ne može skinuti motor ako ne poseduje odgovarajući alat i znanje potrebno da izvrši popravku.

6.1. ZAMENA MOTORNOG ULJA

Istočite motorno ulje nakon što se motor zagreje kako bi istakanje ulja bilo brzo i potpuno.

- Odvijte štapić za kontrolu nivoa ulja u motoru i maticu za ispuštanje ulja da biste isпустили ulje iz motora.
- Zavrnite maticu za ispuštanje ulja i pritegnite je.
- Napunite motor navedenim uljem i proverite nivo ulja.
- Umetnite štapić za kontrolu ulja.
- Zapremina ulja motora mora biti 0,6 litara.

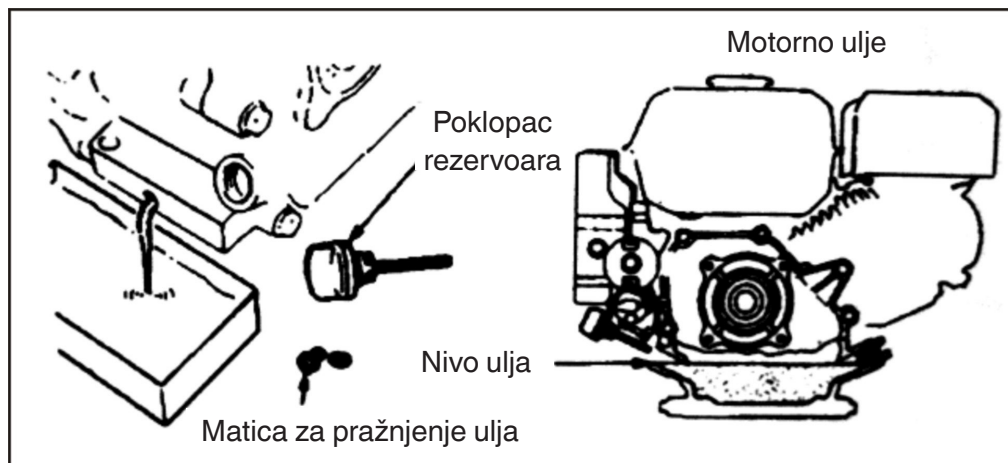

6.2. ODRŽAVANJE FILTERA ZA VAZDUH

Prljan filter za vazduh će zapuštiti prolaz vazduha u karburatoru. Da biste izbegli kvarove karburatora, filter za vazduh treba redovno održavati. Ako motor treba da radi u prašnjoj sredini, održavanje vršite češće.



Pažnja!
Nemojte koristiti benzin ili deterdžent s niskom tačkom paljenja za čišćenje filtera za vazduh jer bi mogao izbiti požar.

ODRŽAVANJE FILTERA ZA VAZDUH

Čistite svakih 50 sati (ili svakih 10 sati ako za vreme korišćenja ima puno prašine) u odgovarajućem rastvoru i ostavite da se osuši, zatim ga uronite u čisto motorno ulje dok je ono puno, na kraju ocedite višak ulja.

Napomena: Nikada nemojte probati da pokrenete motor bez filtera za vazduh. To bi moglo dovesti do brzog habanja motora.

- Skinite leptirastu maticu i kućište filtera za vazduh i skinite filterski element.
- Koristite nezapaljiv deterdžent ili deterdžent s visokom tačkom paljenja za čišćenje filterskog elementa, pa osušite isti.
- Uronite filterski element u motorno ulje, a potom odstranite višak ulja.
- Vratite na mesto filterski element i kućište filtera za vazduh.

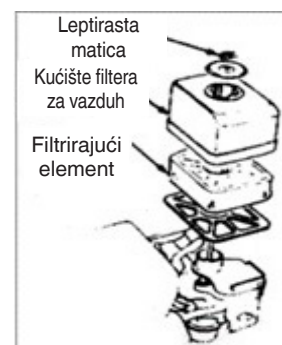

6.3. ODRŽAVANJE SVEĆICE ZA PALJENJE

Napomena: Nemojte nikada koristiti svećicu za paljenje ako nije tačan toplotni interval. Da biste garantovali normalno pokretanje motora, rastojanje između elektroda svećice za paljenje mora biti odgovarajuće i bez naslaga.

- Koristite posebni nasadni ključ da otkočite svećicu za paljenje

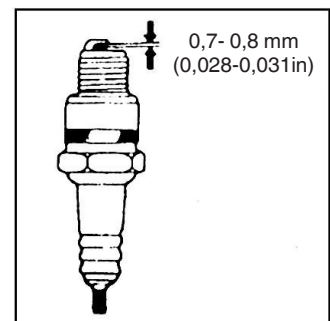
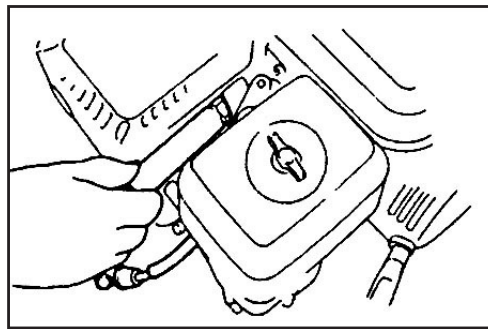

Pažnja!

- Ako se motor tek zaustavio, izduvni lonac će biti veoma vruć. Držite se podalje od vrućih delova da se ne opečete.
- Proverite svećicu za paljenje. Ako je istrošena ili su se na izolatoru pojavile pukotine ili oštećenja, zamenite je; ako na njoj ima prevelikih naslaga uglja, očistite je metalnom četkom.
- Koristite merni listić da izmerite rastojanje između elektroda svećice: tačna vrednost mora biti između 0,70 i 0,80 mm.
- Proverite da li je podloška svećice za paljenje u dobrom stanju. Da ne biste oštetili navoj, rukom zavrnite svećicu za paljenje.
- Kad zavrnete svećicu za paljenje do kraja, pomoću posebnog nasadnog ključa pritegnite svećicu i donju podlošku.

Napomena: Ako je svećica za paljenje nova, pritegnite svećicu za pola obrtaja nakon što čvrsto pritisnete podlošku.

Ako je svećica za paljenje korišćena, pritegnite svećicu za 1/8-1/4 obrtaja nakon što čvrsto pritisnete podlošku.

Svećica za paljenje mora biti pritegnuta na odgovarajući način; u suprotnom će se zagrejati i oštetiti motor.



Pažnja!

Ako se motor tek zaustavio, izduvni lonac će biti veoma vruć. Ne vršite intervencije na motoru pre nego što se ohladi.

Napomena: Štitnik od varnica mora se održavati svakih 100 sati rada kako bi se zagantovao efikasan rad.

- Popustite dva šrafa od 4 mm s izduvne cevi i skinite istu
- Popustite četiri šrafa od 5 mm sa štitnika izduvnog lonca da biste skinuli štitnik izduvnog lonca.
- Popustite šrafove od 4 mm sa štitnika varnica da biste ga skinuli s izduvnog lonca.
- Pomoću četke otklonite naslage uglja sa zaštitne mreže s uskim okcima na štitniku od varnica.

Napomena: Štitnik od varnica ne sme imati pukotine ili oštećenja. Ako ima pukotina ili oštećenja, zamenite štitnik od varnica.

6.4. PODEŠAVANJE KARBURATORA PRI MINIMALNON BROJU OBRTAJA

- Pokrenite motor da biste ga zagrejali do normalne temperature.
- Kad se motor okreće pri minimalnom broju obrtaja, podesite spoljašnji šraf leptirastog ventila da podesite normalnu brzinu na minimum.
Brzina pri normalnom minimumu 1800 ± 150 obrtaja/min

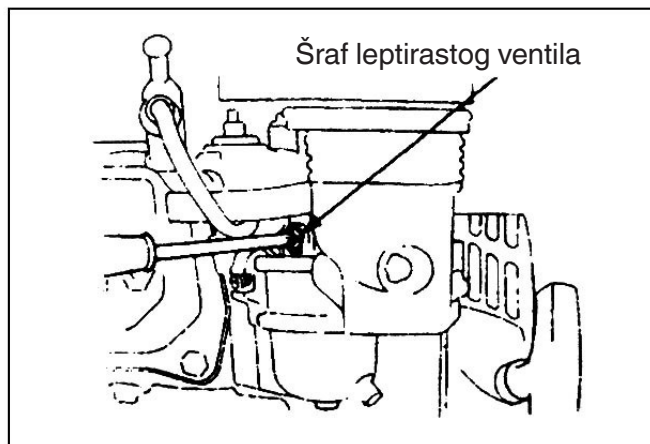

7. ODRŽAVANJE FILTERA

Zbog habanja usled puštanja u pogon, upotrebe kvačila i promene opterećenja, matice motokultivatora mogu popustiti. Delovi se mogu pohabati zbog niske snage benzinskog motora, prevelikog utroška goriva i ostalih kvarova koji mogu ugroziti rad motokultivatora. Da bi se smanjila ova mogućnost, potrebno je vršiti strogo i redovno održavanje motokultivatora, tako da može zadržati dobre tehničke uslove i dug vek trajanja.

7.1. PROBNI POGON

1. Konsultujte priručnik za informacije o probnom pogonu benzinskog motora.
2. Nov ili polovni motokultivator mora da radi jedan sat bez opterećenja, zatim još 9 sati, na kraju se može koristiti za normalni rad.

7.2. TEHNIČKO ODRŽAVANJE MOTOKULTIVATORA



Pažnja!

Pre vršenja bilo koje kontrole, čišćenja ili održavanja/podešavanja mašine:

- Zaustavite mašinu i isključite motor.
- Uverite se da se zaustavio svaki deo u pokretu.
- Sačekajte da se motor ohladi.

1. Održavanje po smenama (pre i posle svake radne smene):
 - a) Oslušajte i pratite da li ima neuobičajenih pojava kao što su buka, pregrevanje, matice koje su popustile, itd.
 - b) Proverite da li dolazi do curenja ulja iz benzinskog motora.
 - c) Proverite da li je nivo ulja benzinskog motora između gornjeg i donjeg znaka indikatora nivoa.
 - d) Odmah očistite prljavštinu, blato, travu i mrlje ulja na mašini ili na njenoj opremi.
 - e) Sačuvajte dnevnike o poljoprivrednim radovima.
2. Održavanje prvog nivoa (svakih 150 sati rada):
 - a) Svaka smena mora da izvrši sve intervencije održavanja.
 - b) Očistite menjačku kutiju i zamenite mast za podmazivanje
3. Održavanje drugog nivoa (svakih 800 sati rada):
 - a) Izvršite sve intervencije održavanja nakon svakih 150 sati rada.
 - b) Proverite zupčanike i ležajeve. Ako je neki od njih dosta istrošen, zamenite ga.
 - c) Ako su jedan ili više delova motokultivatora, kao na primer, noževi ili matice, oštećeni, zamenite ih!
4. Popravke i tehnička kontrola (nakon svakih 1500-2000 sati rada):
 - a) Ponesite mašinu kod ovlašćenog distributera da je rasklopi da bi je očistio i proverio. Ako su jedan ili više delova istrošeni, zamenite ih ili popravite.
5. Popravka i održavanje benzinskog motora mora se izvršiti prema uputstvima u priručniku.

7.3. TABELA S INTERVENCIJAMA TEHNIČKOG ODRŽAVANJA MALOG MOTOKULTIVATORA

(OZNAKA ✓ POKAZUJE DA TREBA VRŠITI ODRŽAVANJE)

| Radni interval Vrsta održavanja | Svaki dan | Nakon 8 sati rada pri srednjem opterećenju | Nakon prvog meseca/nakon 20 sati | Nakon trećeg meseca/nakon 150 sati | Jednom godišnje/svaki 1.000 sati | Svake 2 godine ili 2.000 sati |
|---|-----------|--|----------------------------------|------------------------------------|----------------------------------|-------------------------------|
| Kontrola i pritezanje šrafova i matica | ✓ | | | | | |
| Kontrola i dodavanje novog ulja u motoru | ✓ | | | | | |
| Čišćenje i zamena ulja u motoru | | (Prvi put) | (Drugi put) | ✓(treći i naredni put) | | |
| Proverite da ulje ne curi | ✓ | | | | | |
| Očistite prljavštinu, travu i mrlje od ulja | ✓ | | | | | |
| Rešavanje problema | ✓ | | | | | |
| Podešavanje radnih delova | ✓ | | | | | |
| Zatezanje kaiša (*) | ✓ | | | | | |
| Zupčanici i ležajevi (*) | | | | | ✓ | |

(*)Ovu operaciju treba da izvrši ovlašćeni prodavac ili specializovana servisna služba

7.4. SKLADIŠTENJE MOTOKULTIVATORA NA DUGI PERIOD

Ako mali motokultivator treba da odložite na duži period, primenite sledeće mere da ne dođe do nastanka rđe i erozije.

1. Hermetički zatvorite i odložite benzinski motor kako je navedeno u uputstvima iz priručnika za benzinski motor.
2. Očistite prljavštinu i mulj s površine.
3. Istočite ulje iz menjačke kutije i napunite kutiju novim ulje.
4. Namažite uljem za sprečavanje korozije nefarbane delove površine koja nije od aluminijumske legure.
5. Čuvajte motokultivator u sigurnoj i zatvorenoj prostoriji, koja je dobro provetrena i suva.
6. Sačuvajte instrumente, sertifikat o kvalitetu i priručnik s uputstvima za rad koji je priložen uz mašinu.

7.5. TRANSPORT

Za pomeranje se predviđa korištenje viličara. Viljuške koje će se raširiti što je više moguće se moraju umetnuti u prikladna mesta na paleti. Težina mašine se navodi na nalepnici sa oznakama. Uz pomoć točka za transfer (Fig. 1 part. 3) se može postaviti motokultivator u poziciju korišćenja na praktičan i jedostavan način. Pre transporta mašine, isključite motor.

8. REŠAVANJE PROBLEMA

Ako motor ne može da se pokrene, proverite:

1. da li je prekidač motora na ON;
2. da li ima dovoljno maziva u mašini;
3. da li je ventil goriva na ON;
4. da li ima goriva u rezervoaru;
5. da li gorivo stiže do karburatora; da bi proverio, rukovaoc može popustiti ispusnu maticu karburatora i postaviti ventil karburatora na ON.



Pažnja!

Ako se gorivo prospe, pažljivo ga očistite i sačekajte da se osuši pre nego što proverite svećica za paljenje ili pre nego što pokrenete motor, s obzirom da bi gorivo koje je iscurilo kao i njegova para mogli dovesti do požara.

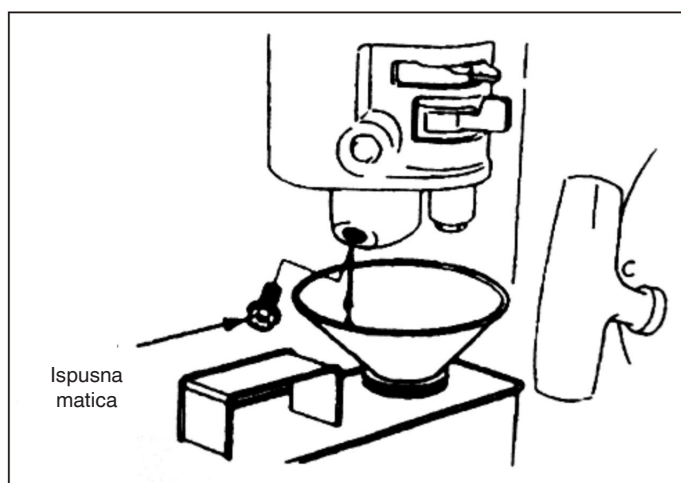

6. da li svećica za paljenje stvara varnicu.
 - a) Skinite kapicu sa svećice za paljenje, otklonite prašinu i otkačite svećicu.
 - b) Namontirajte kapicu svećice za paljenje na svećicu.
 - c) Povežite metalno telo svećice za paljenje na glavu motora. Povucite lagano elektropokretač da proverite da li se stvaraju varnice. Ako se stvaraju, ponovo namontirajte svećicu za paljenje i pokrenite motor.
7. Ako se motor i dalje ne pokrene, ponesite ga kod ovlašćenog distributera da ga popravi.

SV - ÖVERSÄTTNING AV ORIGINALINSTRUKTIONERNA

INDEX

| | |
|--|-----------|
| 1. SÄKERHETSVARNINGAR | 2 |
| 1.1. UTBILDNING | 2 |
| 1.2. FÖRBEREDELSE | 2 |
| 1.3. ANVÄNDNING | 2 |
| 1.4. REPARATION, UNDERHÅLL OCH FÖRVARING | 3 |
| 2. SÄKERHETSSYMBOLER | 3 |
| 3. KORTFATTAD INTRODUKTION AV EN KULTIVATOR | 4 |
| 3.1. VIKTIGA TEKNISKA PARAMETRAR..... | 4 |
| 3.2. NAMN PÅ VIKTIGA DELAR OCH KOMPONENTER PÅ KULTIVATORN | 4 |
| 4. KULTIVATORNS ARBETSSÄTT | 5 |
| 4.1. RUTINKONTROLL..... | 5 |
| 4.2. STATUSJUSTERING AV KULTIVATORN | 6 |
| 5. STARTA | 10 |
| 5.1. STEG FÖR ATT STARTA MASKINEN..... | 10 |
| 5.2. STÄNGA AV MOTORN | 11 |
| 6. UNDERHÅLL AV BENSINMOTOR | 12 |
| 6.1. BYTE AV MOTOROLJA | 13 |
| 6.2. UNDERHÅLL AV LUFTFILTER | 13 |
| 6.3. UNDERHÅLL AV TÄNDSTIFT | 14 |
| 6.4. TOMGÅNGSJUSTERING AV FÖRGASAREN..... | 15 |
| 7. UNDERHÅLL AV KULTIVATORN | 16 |
| 7.1. INKÖRNING | 16 |
| 7.2. TEKNISKT UNDERHÅLL AV KULTIVATOR..... | 16 |
| 7.3. TABELL ÖVER MINIKULTIVATORNS TEKNISKA UNDERHÅLL (ALLA POSTER SOM ÄR MÄRKTA MED ✓ SKA UNDERHÅLLAS)..... | 17 |
| 7.4. LÅNGVARIG FÖRVARING AV MINIKULTIVATOR | 17 |
| 7.5. TRANSPORT | 17 |
| 8. FELSÖKNING | 18 |



Varning!

Beakta följande information extra noga:

Läs noga igenom denna bruksanvisning och underhållsmanual innan du använder produkten och följ anvisningarna till punkt och pricka. Om du följer anvisningarna i bruksanvisningen kommer vår kultivator att arbeta säkert och tillförlitligt, utan att det uppstår skada på utrustning och personer. Om du inte följer anvisningarna i bruksanvisningen, kan svåra materiella skador eller personskador uppstå.

Obs! Om du skulle få problem med maskinen, eller känner dig tveksam i något avseende, vänligen kontakta vårt företags lokala säljagent.

1. SÄKERHETSVARNINGAR

1.1. UTBILDNING

- a) Läs noga igenom bruksanvisningen. Sätt dig helt in i det korrekta arbetssättet för denna maskin och dess mekanismer. Lär dig hur du stoppar maskinen och snabbt kopplar bort driftmekanismen.
- b) Barn får inte använda denna maskin! Vuxna får inte använda maskin förrän de noga har läst igenom bruksanvisningen!
- c) Säkerställ att inga andra personer eller föremål med potentiell säkerhetsrisk, i synnerhet barn och husdjur, befinner sig inne i arbetsområdet!

1.2. FÖRBEREDELSE

- a) Kontrollera grundligt det område dr maskinen ska arbeta och avlägsna alla hindrande föremål.
- b) Innan du startar motorn, lägg växeln i neutralt läge!
- c) Använd inte maskinen om du inte är rätt klädd för arbetet. Om arbetsområdet har ett halt underlag ska du bära ett par halkskyddade skor för att förbättra din stabilitet.
- d) Var försiktig när du handskas med bränslet, eftersom det är antändligt! beakta följande regler:
 - 1) Använd en lämplig bränsledunk.
 - 2) Tillför aldrig bränsle när motorn är igång eller varm!
 - 3) Var extra försiktig när du tankar utomhus, och tanka aldrig inomhus!
 - 4) Före start, dra åt bränsletankens lock och torka bort eventuellt bränslespill.
- e) Försök aldrig justera något medan motorn är igång!
- f) För alla åtgärder eller arbete på maskinen, t.ex. förberedelse och underhåll av maskinen, bär säkerhetsglasögon om det behövs.

1.3. ANVÄNDNING

- a) När du startar motorn ska växelspaken befinna sig i neutralt läge. Operatörens händer får inte komma i närheten av roterande delar eller befinna sig under sådana delar.
- b) När du använder maskinen på (eller när du korsar) en kullerstensbelagd väg, trottoar eller motorväg ska du vara uppmärksam på trafikförhållandena för att uppmärksamma eventuella trafikrisker! Använd aldrig maskinen för att transportera någon passagerare!
- c) Om maskinen stöter mot något främmande föremål, stäng omedelbart av motorn och kontrollera noggrant om kultivatoren är skadad. Reparera den i detta fall innan du startar den på nytt och använder den.
- d) Var alltid uppmärksam på omgivningen för att undvika att halka eller famla.
- e) Om maskinen vibrerar på ett onormalt sätt, stäng genast av motorn! Kontrollera orsaken, detta är viktigt eftersom onormala vibrationer ofta föregår ett fel.
- f) Innan du lämnar driftläget för att reparera, justera, kontrollera eller ta bort saker som fastnat mellan bladen ska du alltid komma ihåg att stänga av motorn först!
- g) Om maskinen ska lämnas obevakad av operatören ska alla nödvändiga förebyggande åtgärder vidtas först, t.ex. att koppla ur kraftutgången, sänka tillbehörsutrustning, sätta växelspaken i neutralläge och stänga av motorn!
- h) Före rengöring, reparation eller kontroll av maskinen, måste du alltid stänga av motorn och säkerställa att alla rörliga delar har stannat!
- i) Motoravgaser är farliga, så kör aldrig maskinen inomhus!
- j) Använd aldrig kultivatoren utan rätt skyddsutrustning, skyddskåpor eller andra skyddsanordningar på plats!
- k) När maskinen är igång får barn och husdjur inte komma i närheten!
- l) Överbelasta inte maskinen med ett stort jordbearbetningsdjup och hög hastighet!
- m) Maskinen får inte köras med hög hastighet på en hal väg. Titta bakåt när du kör maskinen baklänges!

- n) Låt aldrig någon åskådare närma sig maskinen när den är igång!
- o) Endast tillhörande enheter och utrustning (såsom motvikten) som är godkända av kultivatorns tillverkare får användas
- p) Använd aldrig kultivatoren när sikten är begränsad eller i dåliga ljusförhållanden!
- q) Var försiktig när du arbetar på hård jord eftersom bladen kan haka fast i marken och därmed driva kultivatoren framåt. Om detta inträffar, frigör handtaget och försök inte att kontrollera maskinen!
- r) Använd inte kultivatoren på alltför branta sluttningar!
- s) Var försiktig så att maskinen inte välter när den körs upp- eller nerför en sluttning!

1.4. REPARATION, UNDERHÅLL OCH FÖRVARING

- a) Håll maskin, tillbehör och utrustning, inklusive batteriet, i ett säkert arbetsförhållande. När det är möjligt, ta loss batteriet innan det lagras för att förhindra frysning, och ladda det i viss utsträckning när det är nödvändigt.
- b) Kontrollera att skruvar som är utsatta för skjuvspänning, motorns monteringskruvar och andra skruvar är ordentligt åtdragna med ett fast intervall, så att maskinen kan arbeta säkert.
- c) Maskinen ska förvaras inomhus och på avstånd från öppen eld. Låt motorn svalna innan den ställs undan.
- d) Om kultivatoren ska förvaras under en längre tid, ska bruksanvisningen alltid sparas som ett viktigt material.
- e) Reparera inte maskinen såvida du inte har rätt verktyg och anvisningar för nedmontering, montering och reparation av maskinen.

2. SÄKERHETSSYMBOLER

Följande symboler är avsedda att påminna dig om att du, om du inte är uppmärksam, kan råka ut för allvarliga personskador. Läs noga igenom symbolernas betydelse och säkerhetsmeddelandena i bruksanvisningen.

Om dessa symboler flagnar av eller blir oläsliga, kontakta distributören för att ersätta dem.

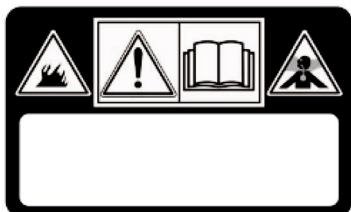

VARNING!

Läs igenom instruktionerna innan maskinen används

FARA! Motorer släpper ut kolmonoxid.

FARA! Bränsle är brandfarligt och explosivt.



VARNING

FARA! Håll på avstånd från varma ytor.

FARA! Håll händer och fötter på avstånd från roterande delar.



FARA! Håll arbetsområdet fritt från människor, barn och djur.

FARA! Roterande rotor Håll dig alltid borta från jordbearbetningsbladen

3. KORTFATTAD INTRODUKTION AV EN KULTIVATOR

3.1. VIKTIGA TEKNISKA PARAMETRAR

| | |
|---|------------------------|
| Effekt | 3,5 kW |
| Motorvarvtal | 3300 min ⁻¹ |
| Starta | Snörstart |
| Nettovikt/bruttovikt | 62.5 kg |
| Jordbearbetningsbredd | 82 cm |
| Jordbearbetningsdjup | ≥10 cm |
| Drifhastighet | 0,1~0,3 m/s |
| Växellåda | Med rem och kedjehjul |
| Rotationshastighet | 120 varv/min |
| Uppmätt ljudeffektnivå | 95.21 dB (A) |
| Osäkerhet | 2.0 dB (A) |
| Garanterad ljudeffektnivå | 97 dB (A) |
| Ljudtrycksnivå | 75.21 dB (A) |
| Osäkerhet | 1.46 dB (A) |
| Vibrationer överförda till handen handtaget | < 2.5 m/s ² |
| Osäkerhet | 2.0 m/s |

3.2. NAMN PÅ VIKTIGA DELAR OCH KOMPONENTER PÅ KULTIVATORN

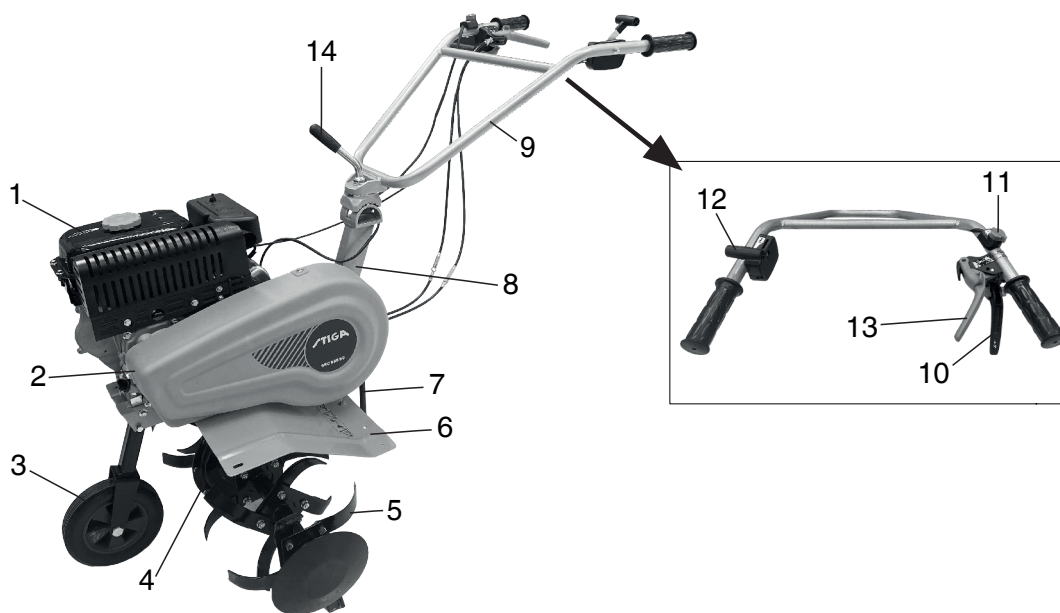

Figur 1

- | | | |
|------------------------------|-------------------------|------------------------|
| 1. Bensinmotor | 2. Remskydd | 3. Framhjulenhet |
| 4. Reduktionslåda | 5. Jordbearbetningsblad | 6. Stänkskärm |
| 7. Dämpningsspak | 8. Konsol | 9. Handtagsrörenhet |
| 10. Kopplingshandtag, framåt | 11. Avstängningsrytare | 12. Gasventilregulator |
| 13. Kopplingshandtag, back | 14. Lyftdel | |

4. KULTIVATORNS ARBETSSÄTT

Innan varje enskild kultivator lämnar fabriken, har de genomgått ett shakedown-test, men du ska ändå kontrollera maskinens alla mekanismer och justera dem innan du börjar använda maskinen, för optimal arbetsprestanda.

4.1. RUTINKONTROLL

1. Kontrollera motoroljan



Varning!

Motorn ska vara fylld med 0,6 l motorolja. Om motoroljenivån är lägre än den normala när användaren använder motorn kommer motorn att skadas allvarligt!



Varning!

Använd en ren och högkvalitativ motorolja för fyrtaktsmotorer. Användning av smutsig olja eller någon annan typ av motorolja används kommer det att förkorta motorns livslängd.

- Placera motorn horisontellt.
- Skruva ut oljestickan ur motorn och rengör den genom att torka av den (se fig.2).
- För in oljestickan i oljetanken (den ska inte gängas ner).
- Ta upp oljestickan och kontrollera oljenivån. Om oljenivån ligger inom oljestickans markerade område är den OK.
- SAE15W-40 motorolja rekommenderas som ett allround-smörjmedel och lämpar sig för en vanlig omgivningstemperatur (Se tabell 1).

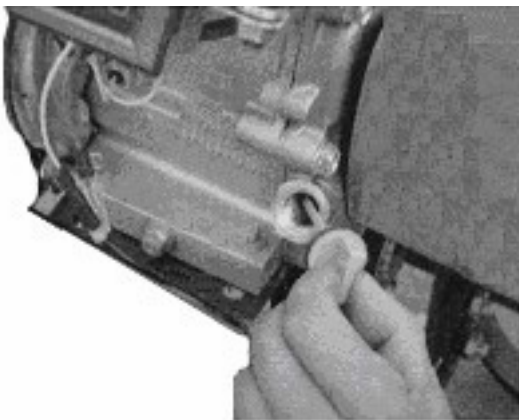

Figur 2

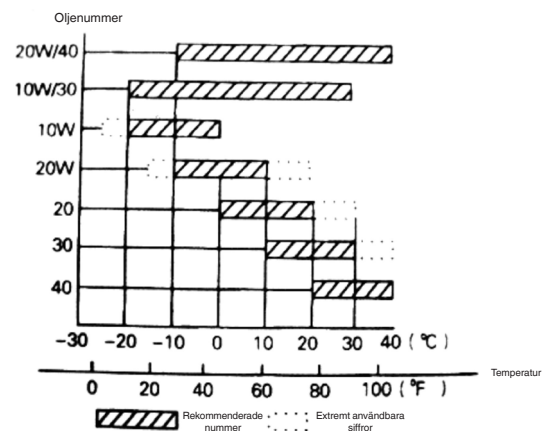

Tabell 1

2. Kontrollera smörjmedlet i reduktionslådan
 - Placera kultivatoren på ett horisontellt underlag och skruva ut pluggen (se fig. 4).
 - Det rekommenderas att du fyller på lämpligt smörjmedel i reduktionslådan var 50:e timme.
 - Rekommenderat smörjmedel är kalciumbaserat fett.

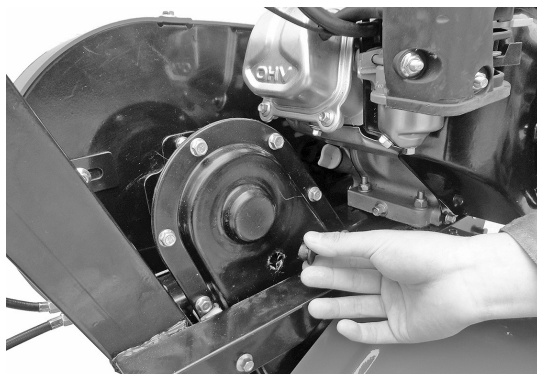

Figur 4

3. Kontrollera luftfiltret



Varning!

Försök aldrig köra motorn utan luftfiltret eftersom det sliter mer på motorn.

4.2. STATUSJUSTERING AV KULTIVATORN

1. Justering av handtagsram

Obs: Innan du justerar höjden på handtagets ram ska du ställa maskinen på ett plant horisontellt underlag för att förhindra att den faller av misstag.

- Lossa lyfthandtaget och välj hålet i ett lämpligt läge, justera sedan handtagets tvärstång till en höjd som motsvarar användarens midja och vrid sedan på lyfthandtaget för att dra åt det (se fig. 5).
2. Justering av jordbearbetningsdjup:
 - Genom att justera dämpningsspakens höjd kan jordbearbetningsdjupet justeras. Om spaken justeras nedåt ökar bearbetningsdjupet och om den justeras uppåt minskar bearbetningsdjupet. (Se fig. 6).

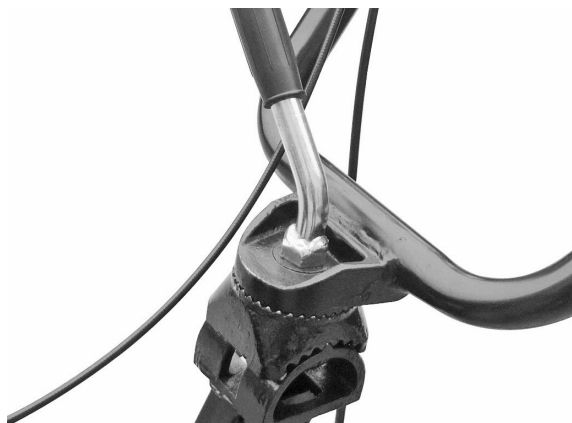

Figur 5

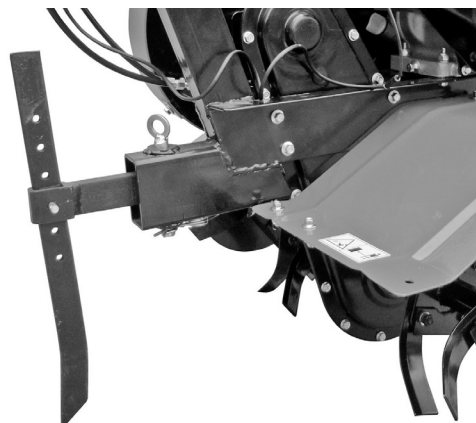

Figur 6

3. Justering och användning av koppling:

Obs: Sänk motorhastigheten innan du använder kopplingen.

- Genom att "koppla in" och "koppla ur" kopplingen kan du kontrollera motorns uteffekt.
- När du håller in kopplingsspaken kopplas kopplingen in och överför motorkraft till kultivatoren och jordbearbetningsbladen börjar rotera (Se fig. 7).

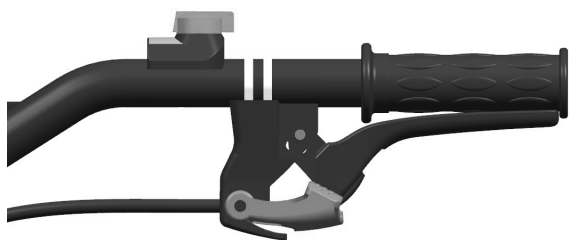

Figur 7



Figur 8

- När användaren släpper kopplingsspaken kopplas kopplingen ur och motorns kraft kan inte överföras till kultivatoren och jordbearbetningsbladen slutar rotera (Se fig. 8).

Obs: Innan du justerar höjden på handtagets ram ska du ställa maskinen på ett plant horisontellt underlag för att förhindra att den faller av misstag.

- Kontrollera först att kopplingskabeln är spänd. Normalt ska kabeln ha en frihetsgrad på 4-8 mm. Om det inte är fallet, lossa låsmuttern och justera kabeln, och dra åt låsmuttern efter avslutad justering (Se fig. 9).
- Vid behov kan du starta motorn för att kontrollera att kopplingen kan kopplas in och ur.

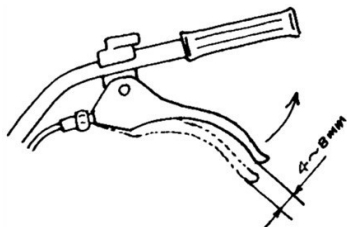

Figur 9

4. Justering av remspänning:

- Om remspänningen inte befinner sig inom det normala spänningsintervallet, måste den justeras. Lossa motorns fyra monteringsbultar (se figur 10 och figur 11).
- När du har lossat motorns fyra monteringsbultar, tryck motorn framåt om remmen är för lös. Om remmen är för spänd, flytta motorn bakåt tills remspänningen är inom det normala intervallet och dra slutligen åt motorns monteringsbultar och anslutningsplattans monteringsbultar (se fig. 12).

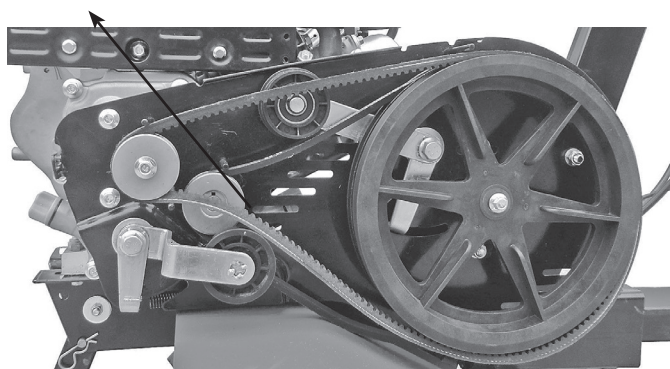

Figur 10
Motorrens monteringsbultar

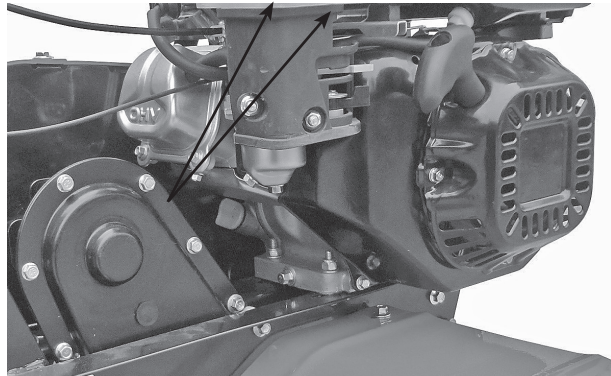

Figur 11
Motorrens monteringsbultar

5. Justering av gaskabel:

- Tomgång inom normalt hastighetsintervall: 1800 ± 100 v/min; inom högt hastighetsintervall: 3000 ± 50 v/min och det kan justeras med hjälp av en varvräknare.
- Metod för att bekräfta hastighet och justering av hastighet. Justering av gaskabel

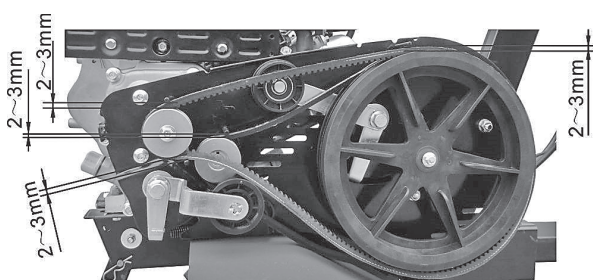

Figur 12



Figur 13
Gasventilregulator

- Vrid gasventilregulatorn på handtagsramen till max. justerbar position utan belastning, och kontrollera om varvtalsräknaren visar att hastigheten är 3600 ± 50 , och vrid därefter gasventilregulatorn till min. justerbar position och kontrollera att varvtalsräknaren visar att hastigheten är 1800 ± 100 .
- Om hastighetsvärdet som visas av varvtalsräknaren inte ligger inom dessa intervall, måste bensinmotorn justeras.

Steg för att justera motorn:

- a) Kontrollera om gaskabelns anslutningspunkter har lossnat eller gått av, spänn dem i så fall så att de återgår till sina ursprungliga platser.
 - b) Vrid gasventilregulatorn på handtagsramen till max. justerbar position utan belastning, och justera där- efter hastigheten genom att justera justeringsbulten för bensenmotorns gasdriftmekanism till korrekt position.
 - c) Efter långvarig drift kan du behöva justera gaskabelns finjusteringsbult för att justera motorn.
6. Använd kopplingen för backväxeln:



Varning!

Sänk motorhastigheten innan du använder kopplingen för backväxeln.

- Genom att "koppla in" och "koppla ur" kopplingen för backväxeln kan användaren kontrollera motoreffekten.
- När du håller in kopplingsspaken kopplas kopplingen in och överför motorkraft till kultivatoren och jordbearbetningsbladen börjar rotera bakåt (Se fig. 14).



Figur 14



Figur 15

- När användaren släpper kopplingsspaken kopplas kopplingen ur och motorns kraft kan inte överföras till kultivatoren och jordbearbetningsbladen slutar rotera (Se fig. 15).

Obs: När du använder kopplingen för backväxeln ska du vara särskilt uppmärksam på säkerheten. En felaktig justering av kopplingskabeln kommer att påverka produktens normala användning.

7. Justering av framhjul:

- Justera kultivatoren framhjul till det läge som visas i fig. 15 när den ska köras på en väg.
- Justera kultivatoren framhjul till det läge som visas i fig. 16 när den ska köras på ett fält.

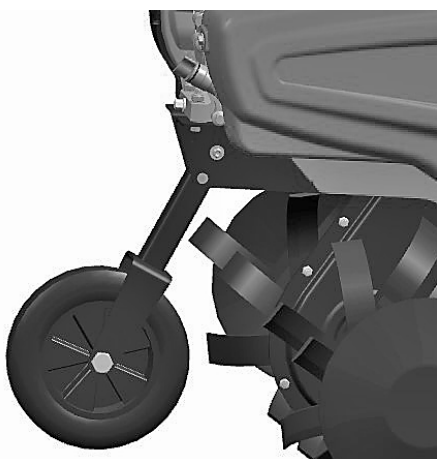

Figur 15

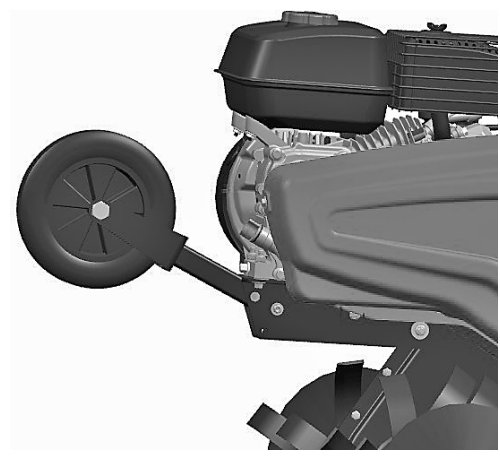

Figur 16

5. STARTA

5.1. STEG FÖR ATT STARTA MASKINEN



Varning!

När du startar motorn ska växelspaken befinna sig i neutralt läge.
Kopplingsspaken ska vara frigjord.

1. Placera chokespaken i STÄNGT läge.

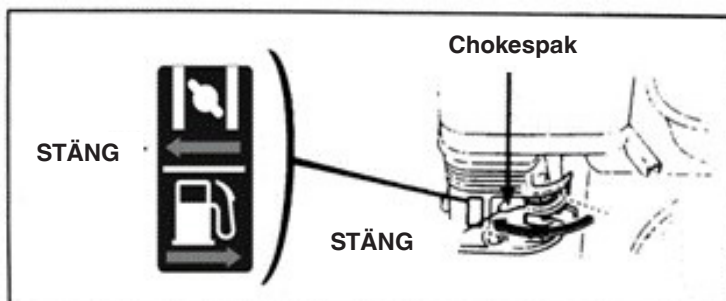

2. Vrid gasventilregulatorn en aning i riktning mot hög hastighet

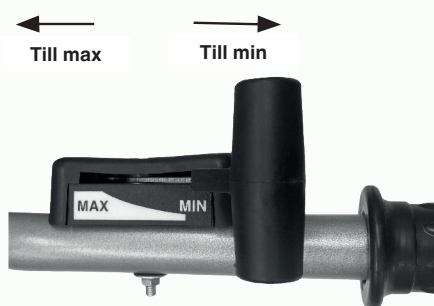

3. För motorbrytaren till läget ON (öppen).

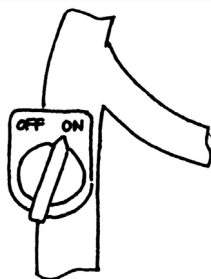

Dra en aning i startsnöret tills du känner ett motstånd, och dra därefter snabbt i startsnöret med stor kraft.

Släpp aldrig spaken abrupt eftersom den kan studsas tillbaka snabbt och skada motorn. Om du ska släppa den, låt den långsamt återgå i riktning mot startsnörets fjädring.

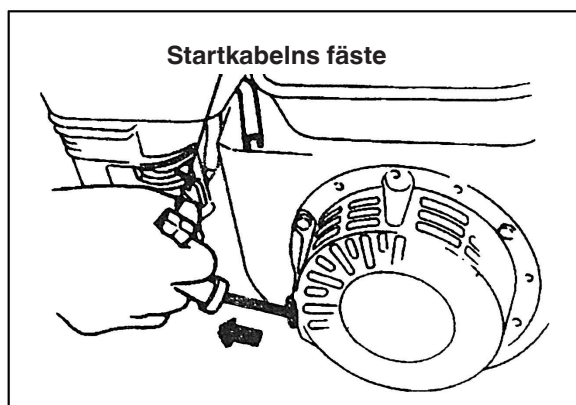

4. När motor har värmt upp, för sakta chokespaken till det ÖPPNA läget.

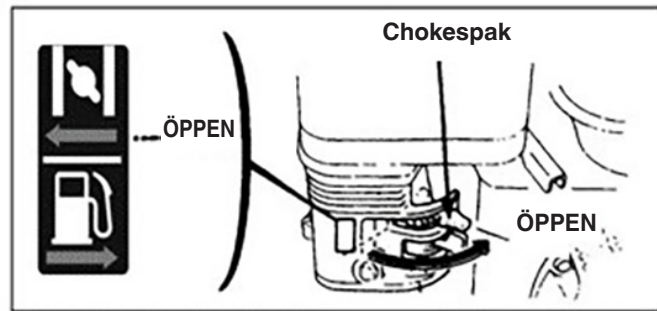

5. Använd gasventilregulatorn (eller strypventilspaken) för att reglera motorhastigheten till nödvändig nivå.

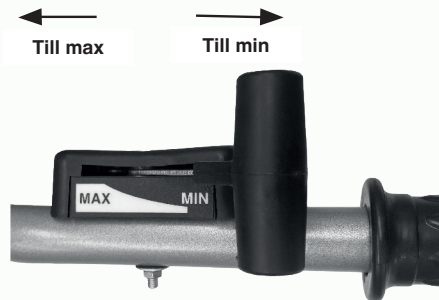

5.2. STÄNGA AV MOTORN

- I en nödsituation kan motorn stoppas genom att du direkt för motorbrytaren till avstängt läge (OFF).
- Under normala förhållanden stoppar du motorn på följande sätt:

1. Tryck gasventilregulatorn till minimiläget.

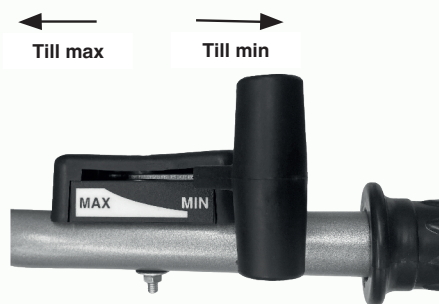

2. Vrid motorbrytaren till avstängt läge (OFF).

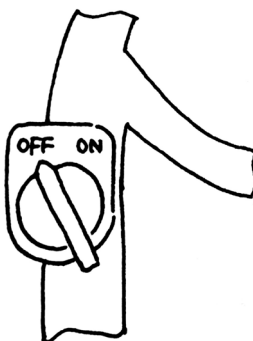

6. UNDERHÅLL AV BENSINMOTOR



Varning!

- Stoppa alltid motorn innan underhåll utförs.
- För att förhindra oavsiktlig start av motorn ska du sätta motorbrytaren i läget OFF (stopp) och dra av sladden som förbinder tändstiftet.
- Kontroll och underhåll av motorn får endast utföras av en auktoriserad distributör, om inte användaren själv har lämpliga verktyg och material för kontroll och underhåll och har förmåga att reparera och underhålla motorn.

Obs: Om du vill bibehålla en god motorprestanda, måste den regelbundet kontrolleras och justeras. Rutinmässigt underhåll garanterar en lång produktlivstid. I följande tabell beskrivs erforderliga underhållsintervall och de komponenter som ska underhållas.

| Underhållscykel Enligt de månader som anges. Eller faktiska drifttimmar, beroende på vilket som inträffar först. | | Dag- lig an- vänd- ning | Efter den första månaden eller efter 20 timmar | Varje säsong eller 50:e timme | Varje halvår eller 100:e timme | Varje år eller 300:e timme |
|--|----------------------------|-------------------------------------|--|-------------------------------------|--------------------------------------|-------------------------------|
| Objekt | | | | | | |
| Motorolja | Kontrollera oljenivån | ● | | | | |
| | Byt olja | | ● | | ● | |
| Smörjmedel i reduktionslådan (gäller vissa modeller) | Kontrollera smörjmedlet | ● | | | | |
| | Fyll på smörjmedel | | ● | ● | | |
| Luftfilter | Kontrollera | ● | | | | |
| | Rengör | ● | | | | |
| Tändstift | Kontrollera och rengör | | | | ● | |
| Gnistfångare (tillval) | Rengör | | | | ● | |
| Bränsletank och filter | Rengör | | | ● | | |
| Luftventil | Kontrollera - justera | | | | | ● |
| Bränslelinje | Kontrollera | Vartannat år (byt vid behov) ● | | | | |

Obs:

1. Om maskinen används i dammiga miljöer ska underhåll utföras oftare.
2. Montera inte isär motorn såvida du inte har erforderliga verktyg och mekanisk färdighet.

6.1. BYTE AV MOTOROLJA

Tappa ur motoroljan efter uppvärmning av motorn eftersom det underlättar en snabb och fullständig oljedränering.

- Lossa motoroljestickan och oljedräneringsbulten för att dränera motoroljan.
- Skruva tillbaka oljedräneringsbulten och spänn den.
- Fyll på motorn med rekommenderad motorolja och kontrollera motoroljenivån.
- Sätt tillbaka motoroljestickan.
- Motoroljans volym ska vara 0,6 l.

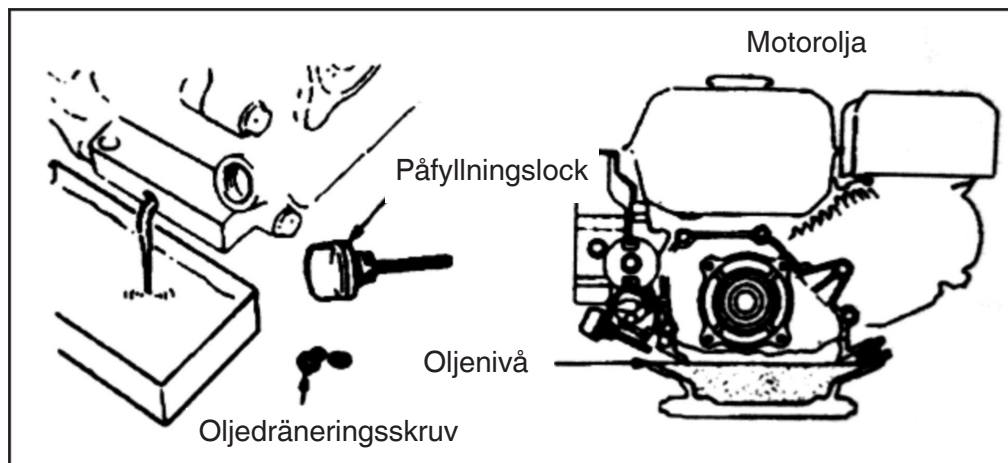

6.2. UNDERHÅLL AV LUFTFILTER

Ett smutsigt luftfilter hindrar luft från att komma in i förgasaren. Därför måste luftfiltret rengöras regelbundet för att undvika bristfällig förgasarfunktion. Om motorn används i dammiga miljöer ska underhåll ske oftare.



Varning!
Använd aldrig bensin eller rengöringsmedel med låg brännpunkt för att rengöra luftfilterelement eftersom det kan leda till brand.

UNDERHÅLL AV LUFTRENARE

Rengör med rengöringsmedel och torka upp en gång var 50:e timme (var 10:e timme vid ovanligt dammiga förhållanden) och lägg sedan i ren motorolja tills den är mättad, pressa ut överflödiga olja

Obs! Kör aldrig motorn utan ett luftfilter, eftersom det orsakar förtida motorslitage.

- Ta isär vingmutter och luftfilterhus och ta ut filterelementet.
- Använd ett oantändligt rengöringsmedel eller ett rengöringsmedel med hög brännpunkt för att rengöra filterelementet och låt det torka.
- Dränk filterelementet med motorolja och pressa sedan ut oljan.
- Sätt tillbaka filterelementet och luftfilterhuset.

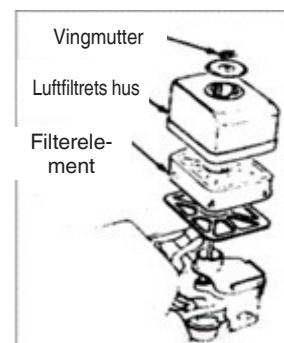

6.3. UNDERHÅLL AV TÄNDSTIFT

Obs: Använd inte tändstift med fel värmeintervall. För att garantera normal motordrift ska tändstiftet ha ett lämpligt avstånd och vara utan beläggning.

- Använd en specialhylsnyckel för att ta bort tändstiftet.

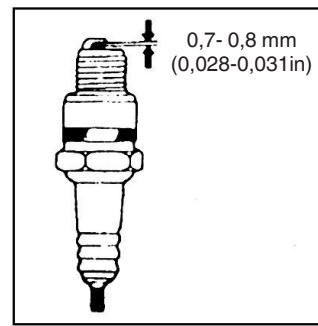
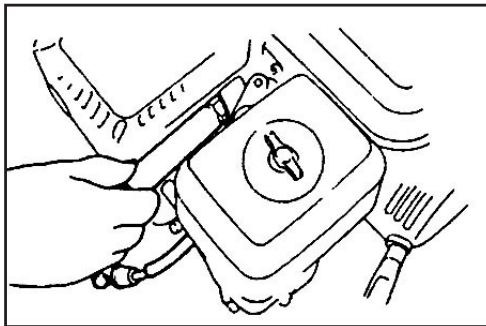

Varning!

- Om motorn precis har stoppat, är ljuddämparen mycket het. Undvik brännsår genom att vara försiktig vid heta temperaturer.
- Rengör tändstiftet. Om den är uppenbart sliten eller om isoleringen har en spricka eller skada ska du byta ut den, om den har för mycket kolavlagring ska du använda en stålborste för att rengöra den.
- Använd en mellanrumsmätare för att mäta tändstiftsavståndet, det korrekta värdet ska vara 0,70 till 0,80 mm.
- Kontrollera att tändstiftets bricka är i gott skick. För att undvika felaktig gängning, skruva först in tändstiftet för hand.
- När tändstiftet är helt inskruvat, använd en specialhylsnyckel för att späna det och brickan under den.

Obs: Om det är ett helt nytt tändstift, späna tändstiftet ytterligare ett 1/2 varv efter att brickan har tryckts fast ordentligt.

Om tändstiftet har använts, dra åt det ytterligare 1/8 - 1/4 varv efter att brickan tryckts fast ordentligt.

Tändstiftet måste dras åt ordentligt, annars kommer det att upphettas och skada motorn.



Varning!

Om motorn precis har stoppat, är ljuddämparen mycket het. Börja inte arbeta med motorn förrän den har svalnat.

Obs: Gnistfångaren måste underhålls var 100:e timme för att fungera på ett effektivt sätt.

- Lossa två 4 mm skruvar från avgasröret och ta isär avgasröret.
- Lossa de fyra 5 mm-skruvarna från ljuddämparskyddet för att lossa ljuddämparskyddet.
- Lossa 4 mm-skruvarna från gnistfångaren för att lossa den från ljuddämparen.
- Använd en borste för att avlägsna kolbeläggning från gnistfångarens näthölje.

Obs: Gnistfångaren får inte ha sprickor eller vara skadad. Vid sprickor eller skada, byt it gnistfångaren.

6.4. TOMGÅNGSJUSTERING AV FÖRGASAREN

- Starta motorn och låt den värmas upp till normal temperatur.
- Med motorn på tomgång, justera strypventilens gränsskriv för att ställa in den normala tomgångshastigheten.

Normal tomgångshastighet: $1\ 800 \pm 150$ v/min

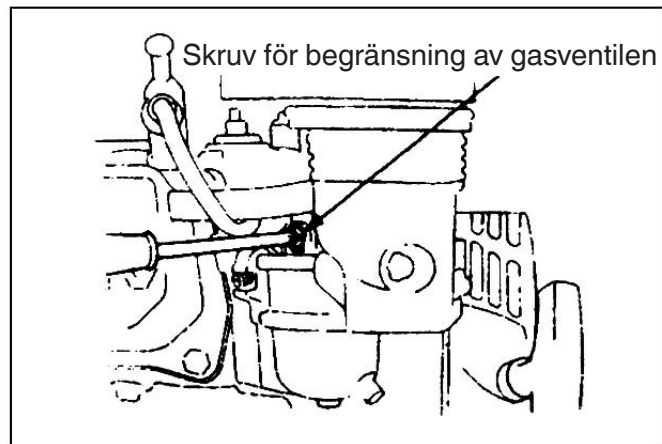

7. UNDERHÅLL AV KULTIVATORN

På grund av slitage orsakat av drift, friktion och varierande belastning, kan kultivatorns bultar lossa, delar och komponenter kan bli slitna vilket ger en lägre effekt för bensenmotorn, högre bränsleförbrukning och andra fel som påverkar användningen av kultivatoren. För att minimera ovanstående negativa förhållanden, är det nödvändigt att noggrant och regelbundet underhålla kultivatoren så att den hålls i ett gott tekniskt skick och får en längre livstid.

7.1. INKÖRNING

1. Se handboken för information om inkörning av bensenmotorn.
2. En ny eller renoverad kultivator ska först arbeta i en timme utan belastning och sedan arbeta i ytterligare nio timmar, varefter maskinen kan användas för normalt jordbruk.

7.2. TEKNISKT UNDERHÅLL AV KULTIVATOR



Varning!

Innan du utför någon som helst kontroll, rengöring eller underhåll/reglering av apparaten:

- Stanna maskinen och stäng av motorn.
 - Se till att alla rörliga delar stannar.
 - Vänta tills motorn har svalnat.
1. Underhåll per arbetspass (före och efter varje arbetspass):
 - a) Lyssna och titta för att kontrollera om det finns några onormala fenomen som onormalt ljud, överhettning, lösa skruvar osv.
 - b) Kontrollera om det finns något oljeläckage från bensenmotorn.
 - c) Kontrollera om bensenmotorns oljenivåer ligger mellan de övre och undre markeringarna på oljenivåindikatorerna.
 - d) Var noga med att avlägsna smuts, slem, ogräs och oljefläckar från hela maskinen och dess tillbehör.
 - e) För ett driftsprotokoll.
 2. Underhåll av första nivå (var 150:e driftstimme):
 - a) Utför alla underhållspunkter för varje arbetspass.
 - b) Rengör reduktionslådan och byt fett.
 3. Underhåll av andra nivå (var 800:e driftstimme):
 - a) Utför alla underhållspunkter för var 150:e driftstimme.
 - b) Kontrollera alla växlar och lager, och om något förefaller vara mycket slitet, byt ut det.
 - c) Om någon av kultivatorns övriga delar och komponenter såsom jordbearbetningsblad eller bultar är skadade ska de bytas ut.
 4. Teknisk kontroll och reparation (var 1500-2000:e driftstimme):
 - a) Montera isär hela maskinen hos en lokal auktoriserad serviceverkstad för att rengöra och inspektera den, och om några delar eller komponenter är mycket slitna, byt ut dem eller reparera dem i tillämpliga fall.
 5. Reparation och underhåll av bensenmotorn ska ske enligt anvisningar i handboken..

7.3. TABELL ÖVER MINIKULTIVATORNS TEKNISKA UNDERHÅLL

(ALLA POSTER SOM ÄR MÄRKTA MED ✓ SKA UNDERHÅLLAS).

| Arbetsintervall Underhållets innehåll | Varje dag | Efter 8 driftstimmar med halv belastning | Efter den första månaden eller efter 20 timmar | Efter den tredje månaden eller efter 150 timmar | Varje år eller 1 000:e timme | Vartannat år eller 2 000 timmar |
|---|-----------|--|--|---|------------------------------|---------------------------------|
| Kontrollera och spänn bultar och muttrar | ✓ | | | | | |
| Kontrollera och fyll på ny motorolja | ✓ | | | | | |
| Rengör och byt motorolja | | (Första gången) | (Andra gången) | ✓(tredje gången och i fortsättningen) | | |
| Kontrollera om det förekommer oljeläckage | ✓ | | | | | |
| Avlägsna smuts, ogräs och oljefläckar | ✓ | | | | | |
| Lös problem | ✓ | | | | | |
| Justera driftsdelar | ✓ | | | | | |
| Spänn remmen (*) | ✓ | | | | | |
| Växlar och lager (*) | | | | | ✓ | |

(*) Arbeten ska utföras av din återförsäljare eller en auktoriserad serviceverkstad

7.4. LÅNGVARIG FÖRVARING AV MINIKULTIVATOR

Om kultivatoren ska förvaras under en längre tid, ska följande åtgärder vidtas för att undvika rost och sönderfall.

1. Förslut och förvara bensinmotorn enligt anvisningar i handboken till bensinmotorn.
2. Rengör utsidan från smuts och slem.
3. Dränera smörjmedel från växellådan och fyll den med nytt smörjmedel.
4. Applicera anti-korrosionsolja på den omålade delen av icke-aluminumlegeringsytan.
5. Förvara produkten på en välventilerad, torr och säker plats inomhus.
6. Förvara verktyg, kvalitetscertifikat och användarhandboken på ett säkert sätt.

7.5. TRANSPORT

Använd en truck för förflyttning. Gafflarna, på maximal bredd, ska föras in i motsvarande utrymmen på pallen. Maskinens vikt anges på märkplåten. Med transporthjulen (Fig. 1 part. 3) kan jordfräsen ställas på arbetsläget på ett praktiskt och bekvämt sätt. Stäng av motorn innan maskinen transporteras.

8. FELSÖKNING

Om motorn inte startar, kontrollera följande

1. Om motorbrytaren befinner sig i påslaget läge (ON)
2. Om det finns tillräckligt med smörjmedel i maskinen
3. Om bränsleventilen befinner sig i påslaget läge (ON)
4. Om det finns bränsle i bränsletanken
5. Om det kommer bränsle till förgasaren, vilket du kan kontrollera genom att lossa förgasarens dräneringsbult på förgasaren och ställ bränsleventilen i läget ON.



Varning!

Om du råkar spilla ut bränsle, torka noggrant upp det och låt torka innan du kontrollerar tändstiftet eller startar motorn, eftersom utspillt bränsle och dess ångor kan orsaka brand.

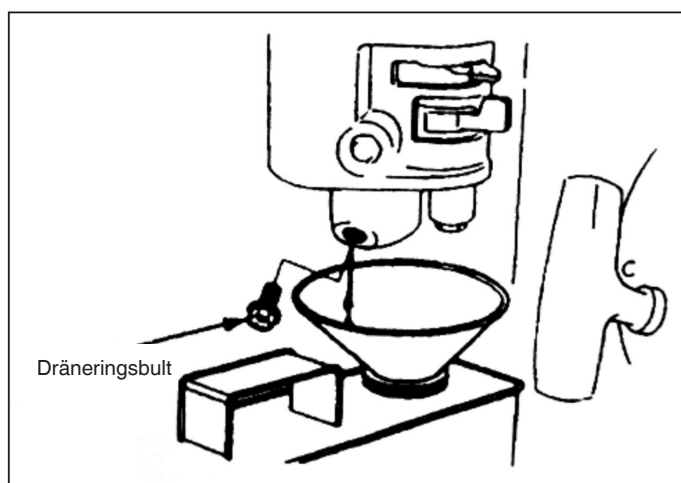

6. Om tändstiftet kan skapa en gnista.
 - a) Ta av tändstiftshättan, rengör den från smuts och lossa därefter tändstiftet.
 - b) Placera tändstiftshättan över tändstiftet.
 - c) Låt tändstiftets metallhölje få kontakt med motorns cylinderhuvud. Dra lätt i startmotorn för att kontrollera om det uppstår gnistor. Om det gör det, sätt tillbaka tändstiftet och starta motorn.
7. Om motorn ändå inte startar, låt reparera den i en auktoriserad distributörs verkstad.

TR - ORJİNAL TALİMATLARIN ÇEVİRİSİ

İÇİNDEKİLER

| | |
|---|-----------|
| 1. GÜVENLİK KURALLARI | 2 |
| 1.1. EĞİTİM..... | 2 |
| 1.2. HAZIRLIKLAR | 2 |
| 1.3. ÇALIŞMA..... | 2 |
| 1.4. ONARIM, BAKIM VE DEPOLAMA | 3 |
| 2. GÜVENLİK SEMBOLLERİ | 3 |
| 3. MOTORLU ÇAPANIN KISA TANITIMI | 4 |
| 3.1. BAŞLICA TEKNİK PARAMETRELER..... | 4 |
| 3.2. MOTORLU ÇAPANIN BAŞLICA PARÇA VE KOMPONENTLERİ..... | 4 |
| 4. MOTORLU ÇAPANIN ÇALIŞTIRILMASI | 5 |
| 4.1. OLAĞAN KONTROLLER..... | 5 |
| 4.2. MOTORLU ÇAPANIN AYARLARI..... | 6 |
| 5. ATEŞLEME | 10 |
| 5.1. MAKİNENİN ÇALIŞTIRILMASI..... | 10 |
| 5.2. MOTORUN DURDURULMASI..... | 11 |
| 6. BENZİNLİ MOTORUN BAKIMI | 12 |
| 6.1. MOTOR YAĞI DEĞİŞİMİ..... | 13 |
| 6.2. HAVA FİLTRESİNİN BAKIMI | 13 |
| 6.3. ATEŞLEME BUJİSİNİN BAKIMI | 14 |
| 6.4. KARBÜRATÖRÜN MİNİMUM DEVİRDE AYARLANMASI | 15 |
| 7. FİLTRENİN BAKIMI | 16 |
| 7.1. RODAJ..... | 16 |
| 7.2. MOTORLU ÇAPANIN TEKNİK BAKIMI | 16 |
| 7.3. MİNİ MOTORLU ÇAPANIN TEKNİK BAKIM TABLOSU (✓ İŞARETİ İLE BELİRTİLEN KALEM BAKIMA TABİ TUTULMALIDIR) | 17 |
| 7.4. MİNİ MOTORLU ÇAPANIN UZUN SÜRELİ DEPOLANMASI | 17 |
| 7.5. NAKLEDİLMESİ | 17 |
| 8. PROBLEMLERİN ÇÖZÜMÜ | 18 |



Dikkat!

Aşağıdaki bilgilere özellikle dikkat gösterin:

İşlemlere başlamadan önce işbu çalışma ve bakım kılavuzunu dikkatlice okuyun ve çalışma esnasında kılavuzda belirtilen bilgilere uyun. Kılavuza uygun çalışmanız durumunda, şirketimiz tarafından tasarlanan motorlu çapa teçhizata zarar vermeden ve ağır kişisel yaralanmalara neden olmadan emin ve güvenilir şekilde çalışacaktır. Kılavuza uyulmaması durumunda, teçhizatta veya sizde ciddi zararlar veya yaralanmalar meydana gelebilir.

NOT: Makine ile ilgili problemlerin veya çalışmasına ilişkin şüphelerinizin olması durumunda, şirketin yerel satıcısı ile temasa geçin.

1. GÜVENLİK KURALLARI

1.1. EĞİTİM

- Kullanım kılavuzunu dikkatlice okuyun. Makineyi doğru çalışma şekillerine aşina olun. Bu makinenin nasıl durdurulacağını ve çalışma teçhizatının nasıl hızlı şekilde ayrılacağını öğrenin.
- Makinenin çocuklar tarafından kullanılması kesinlikle yasaktır! Yetişkinler makineyi sadece kılavuzu dikkatlice okuduktan sonra kullanabilirler!
- Başta çocuklar ve hayvanlar olmak üzere, potansiyel güvenlik tehlikesi bulunan başka hiçbir kimsenin veya eşyanın çalışma alanının içinde bulunmadığından emin olun.

1.2. HAZIRLIKLAR

- Çalışma alanını etraflıca kontrol edin ve tüm yabancı cisimleri kaldırın.
- Motoru çalıştırmadan önce, kolu boşa alın.
- Uygun giysiler giymeden makineyi çalıştırmayın. Çalışma alanında kaygan toprak varsa, dengeyi korumak için kaymayı önleyici ayakkabılar giyin.
- Son derece tutuşabilir olduğundan, yakıt ile işlem görürken dikkatli olun! Aşağıdaki kurallara dikkat edin:
 - Yakıtı saklamak için uygun bir kap kullanın.
 - Motor çalışırken veya sıcak iken asla depoyu doldurmayın.
 - Açık alanda depoyu doldururken daima dikkatli olun. Asla depoyu kapalı ortamlarda doldurmaya çalışmayın.
 - Makineyi çalıştırmadan önce, deponun tıpasını sıkın ve yakıt kalıntılarını temizleyin.
- Motor açıkken asla ayar yapmayı denemeyin!
- Hazırlık ve bakım gibi, makine üzerindeki her türlü işlem veya çalışma için güvenlik gözlüklerinin takılması zorunludur.

1.3. ÇALIŞMA

- Motor çalıştırıldığında, vites kolu boşa olmalıdır. El ve ayakları döner kısımların altına yaklaştırmayın/yerleştirmeyin.
- Makine ile çakıl taşlı bir yol, kaldırım veya bir otoban üzerinde çalışırken/geçilirken, potansiyel riskleri belirlemek amacıyla trafik durumuna dikkat edin! İnsan taşımak kesinlikle yasaktır!
- Makine yabancı cisimlere çarptığında, derhal motoru kapatın ve motorlu çapanın hasar görüp görmediğini dikkatlice kontrol edin. Makine hasar görmüş ise, tekrar çalışmaya başlamadan önce onarın.
- Kaymayı veya düşmeyi önlemek için çevre koşullarına daima dikkat edin.
- Makine anormal şekilde titriyorsa, derhal motoru durdurun! Nedenini belirleyin: anormal titreşimler genelde bir arızayı belirtirler.
- Bıçakları onarmak, ayarlamak, kontrol etmek veya aralarına sıkışmış objeleri çıkarmak için çalışma alanını terk etmeden önce, daima motoru kapatın!
- Makinenin operatör tarafından denetimsiz bırakılması halinde, transmisyon milinin devreden çıkarılması, ek düzenlerin alçaltılması, ateşleme kolunun boşa alınması ve motorun durdurulması gibi gerekli tüm önlemleri alın.
- Makineyi temizlemeden, onarmadan veya kontrol etmeden önce, operatör motoru durdurmalı ve hareketli kısımların stop konumunda olduklarından emin olmalıdır.
- Motor emisyonları zararlıdır. Makineyi kapalı ortamlarda kullanmayın!
- Motorlu çapayı asla uygun koruma teçhizatı, karter veya diğer koruma düzenleri yerlerine takılı olmadan çalıştırmayın!
- Makineyi çalışırken çocuklardan veya ev hayvanlarından uzak tutun.
- Makineye aşırı çapalama derinliği veya çok aşırı hız ile fazla yüklenmeyin.

- m) Makineyi kaygan bir yol üzerinde yüksek hızda kullanmayın. Geri viteste kullanırken dikkat edin!
- n) Çalışmakta olan makineye kimsenin yaklaşmasına izin vermeyin.
- o) Sadece üretici tarafından izin verilen düzen ve (ağırlık dengeleyici gibi) ek aksesuarlar kullanılabilir.
- p) Görüş açısı az veya aydınlatma koşulları yetersiz ise motorlu çapayı asla kullanmayın.
- q) Sert bir toprağı çapalarken dikkatli olun, bıçaklar makineyi ileri fırlatarak toprağa saplanabilirler. Böyle bir durumda, tutamaçları bırakın ve makineyi kontrol etmeye çalışmayın.
- r) Motorlu çapayı asla aşırı eğimli bir toprakta kullanmayın.
- s) Yokuş yukarı veya yokuş aşağı eğimli bir topraktan geçerken makinenin ters devrilmemesine dikkat edin.

1.4. ONARIM, BAKIM VE DEPOLAMA

- a) Makineyi, düzenleri ve batarya da dahil olarak ek teçhizatı emin çalışma koşullarında muhafaza edin. Mümkünse, makineyi kaldırmadan önce donmasını önlemek için bataryayı çıkarın ve gerekmesi halinde kısmen şarj edin.
- b) Önceden belirlenmiş aralıklarla, makinenin güvenli çalışmasını sağlayacak şekilde, kesim aletlerinin, motorun, vb. vidalarının uygun şekilde sabitlenmiş olduklarını kontrol edin.
- c) Makineyi kapalı yerlerde ve daima alevlerden uzak muhafaza edin. Makineyi kaldırmadan önce motoru soğumaya bırakın.
- d) Motorlu çapa uzun süre atıl kalırsa, kılavuzun saklanması önemlidir.
- e) Makineyi sökmek, monte etmek ve onarmak için uygun aletlere ve kullanım kılavuzuna sahip değilseniz makineyi onarmayın.

2. GÜVENLİK SEMBOLLERİ

Aşağıdaki sembollere dikkat edilmezse ciddi yaralanmalar meydana gelebilir. Kılavuzda mevcut sembolleri ve güvenlik kurallarını dikkatlice okuyun.

Semboller koparsa veya okunmaz hale gelirse, değiştirilmeleri için distribütör ile temasa geçin.

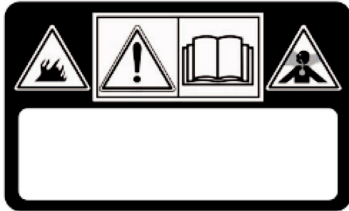

DİKKAT!

Makineyi kullanmadan önce talimatları okuyun
TEHLİKE! Motorlardan dışarı karbon monoksit çıkar.
TEHLİKE! Yakıt yanıcı ve patlayıcıdır.



DİKKAT!

TEHLİKE! Sıcak yüzeylerden uzak durun.
TEHLİKE! Elleri ve ayakları döner aksamdan uzak tutun.

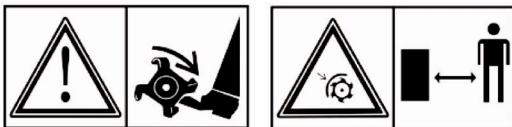

TEHLİKE! Yetişkinler, çocuklar ve hayvanları çalışma alanından uzak tutun.
TEHLİKE! Çark döner haldedir. Frezelerden daima uzakta durun

3. MOTORLU ÇAPANIN KISA TANITIMI

3.1. BAŞLICA TEKNİK PARAMETRELER

| | |
|----------------------------------|------------------------|
| Nominal güç | 3,5 kW |
| Nominal hız | 3300 min ⁻¹ |
| Ateşleme | Çekmeli ateşleme |
| Net/brüt ağırlık | 62.5 kg |
| Çapalama genişliği | 82 cm |
| Çapalama genişliği | ≥10 cm |
| Çalışma hızı | 0,1~0,3 m/sn |
| Transmisyon | Kayıklı ve zincirli |
| Rotasyon hızı | 120 devir/dakika |
| Ölçülen ses gücü seviyesi | 95.21 dB (A) |
| Belirsizlik | 2.0 dB (A) |
| Garanti edilen ses gücü seviyesi | 97 dB (A) |
| Ses basınç seviyesi | 75.21 dB (A) |
| Belirsizlik | 1.46 dB (A) |
| Kollarda iletilen titreşim | < 2.5 m/s ² |
| Belirsizlik | 2.0 m/s |

3.2. MOTORLU ÇAPANIN BAŞLICA PARÇA VE KOMPONENTLERİ

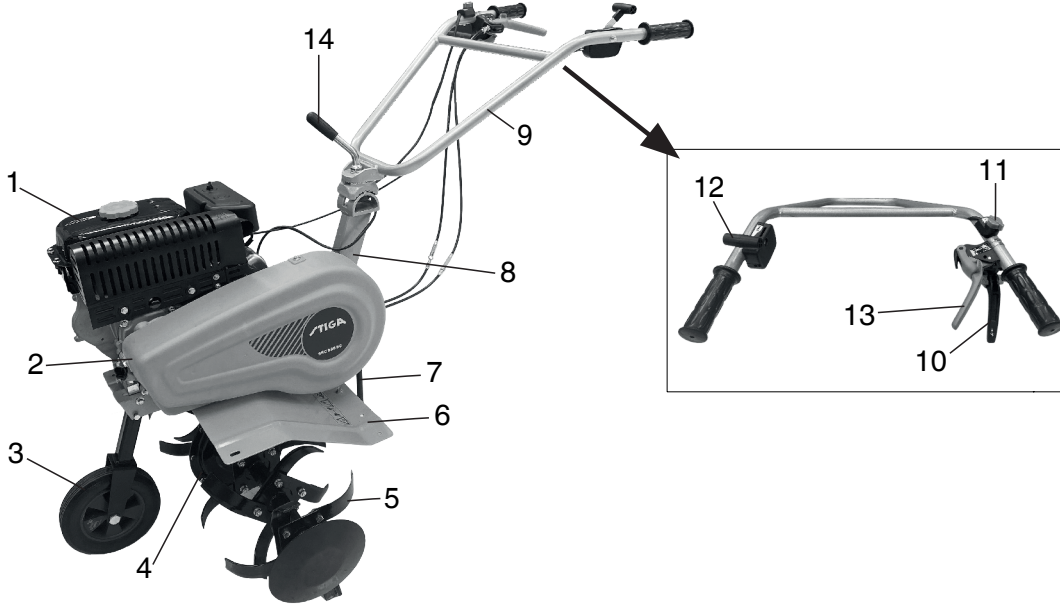

Resim 1

- | | | |
|--|----------------------------|----------------------|
| 1. Benzinli motor | 2. Kayış koruması | 3. Yardımcı tekerler |
| 4. Dişli kutusu | 5. Freze | 6. Kartar |
| 7. Derinlik kızağı | 8. Direk | 9. Tutamaç |
| 10. Debriyaj kolu, ileri yönde hareket | 11. Devreden çıkarma kolu | 12. Gaz kolu |
| 13. Debriyaj kolu, geri yönde hareket | 14. Yükseklik ayar sistemi | |

4. MOTORLU ÇAPANIN ÇALIŞTIRILMASI

Her motorlu çapa fabrikadan çıkmadan önce ön rodaja tabi tutulur. Operatör her halükarda makinenin tüm mekanizmalarını kontrol etmeli ve kullanmadan önce ayarlamalıdır.

4.1. OLAĞAN KONTROLLER

1. Motor yağını kontrol edin



Dikkat!

Motor 0,6 litre motor yağı ile doldurulmalıdır. Yağ seviyesi düşük ise, operatör motoru kullandığında, motor ciddi şekilde zarar görecektir.



Dikkat!

Temiz ve dört zamanlı motorlar için yüksek kaliteli motor yağı kullanın. Kirli veya başka her tür motor yağı kullanımı motor ömrünü kısaltacaktır.

- Motoru yatay pozisyona yerleştirin
- Yağ seviyesi kontrol çubuğunu sökün ve ovuşturarak temizleyin (bakınız Resim. 2).
- Yağ seviyesi kontrol çubuğunu yağ doldurma ağzına geçirin (dişli kısımları geçirmeyin)
- Seviyesini kontrol etmek için yağ seviyesi kontrol çubuğunu çıkarın. Çubuğun işaretli yarıçapına giriyorsa, sorun yok demektir.
- SAE15W -40 motor yağı genel bir yağlama maddesidir ve en sık rastlanan ortam sıcaklıklarına uygundur (bkz. Tablo 1).

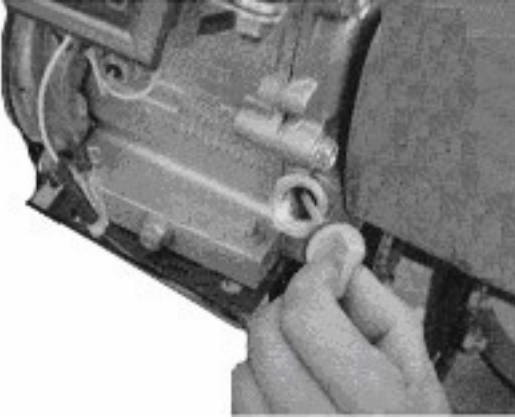

Resim 2

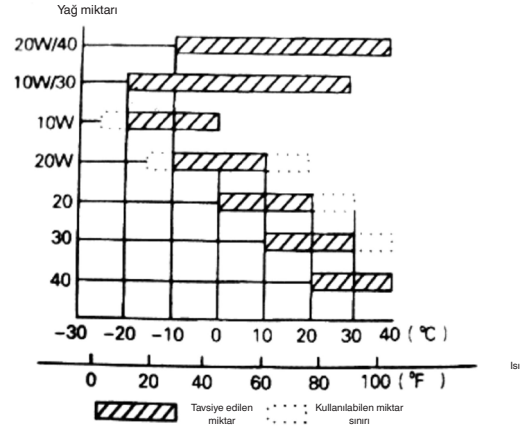

Tablo 1

2. Dişli kutusundaki yağlama maddesini kontrol edin
 - Motorlu çapayı yatay bir zemine yerleştirin ve tapasını çevirerek çıkarın (bkz. Resim. 4).
 - Her 50 saatte bir dişli kutusuna uygun yağlama yağı eklemeniz tavsiye edilir.
 - Tavsiye edilen yağlama yağı kalsiyum bazlı grestir.

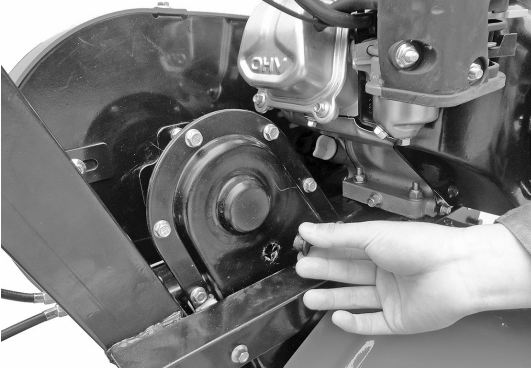

Resim 4

3. Hava filtresi kontrolü



Dikkat!

Motoru hava filtresi olmadan çalıştırmayı denemeyin, aksi takdirde motor daha hızlı aşınacaktır.

4.2. MOTORLU ÇAPANIN AYARLARI

1. Tutamaç ayarı:

Not: Tutamaç yüksekliğini ayarlamadan önce, kazaen düşmesini önlemek için makineyi düz bir zemine yatay olarak yerleştirin.

- Tutamaç ayar düğmesini gevşetin ve uygun pozisyondaki deliği seçin. Tutamacın çapraz çubuğunu operatörün bel yüksekliğine ayarlayın, sıkıştırmak için ayar düğmesini çevirin (bakınız Resim. 5).
2. Çapalama derinliğinin ayarlanması:
 - Kızak derinliğini ayarlayarak çapalama derinliğini ayarlayın. Özellikle, kol aşağı indirildiğinde çapalama derinliği artarken, kol kaldırıldığında çapalama derinliği azalır. (Bakınız Resim. 6).



Resim 5

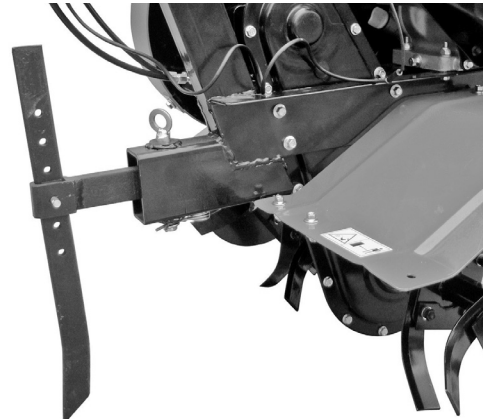

Resim 6

3. Debriyaj ayarı ve kullanımı:

Not: Debriyajı kullanmadan önce, motor hızını alçaltın.

- Debriyajı devreye sokarak ve devreden çıkararak operatör motor gücünü kontrol edebilir.
- Operatör debriyaj kolunu basılı tuttuğunda, debriyaj kavrama yapar, motorlu çapaya akımı iletir ve frezeler dönmeye başlarlar (Bakınız Resim. 7).

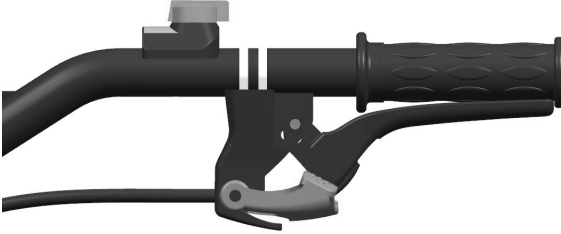

Resim 7

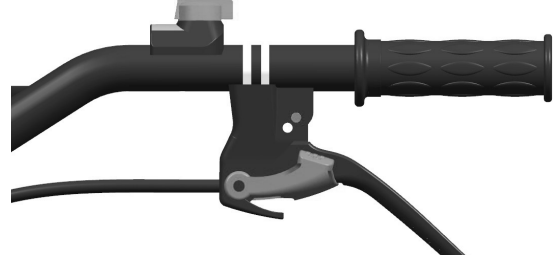

Resim 8

- Operatör debriyaj kolunu bıraktığında, debriyaj devreden çıkar ve motorlu çapaya motor akımı iletilmez ve frezelerin dönmesi durur (Bakınız Resim. 8).

Not: Tutamaç yüksekliğini ayarlamadan önce, kazaen düşmesini önlemek için makineyi düz bir zemine yatay olarak yerleştirin.

- Her şeyden önce debriyaj kablosunun gerginliğini kontrol edin. Normalde kablo toleransı 4-8 mm olmalıdır; böyle olmaması durumunda, sabitleme somununu gevşetin ve kabloyu ayarlayın. Ayarlama sona erdiğinde, tespit somununu sıkıştırın (Bakınız Resim. 9).
- Gerekmesi halinde, operatör debriyajın doğru şekilde kavradığını ve devreden çıkarıldığını kontrol etmek için motoru çalıştırabilir.

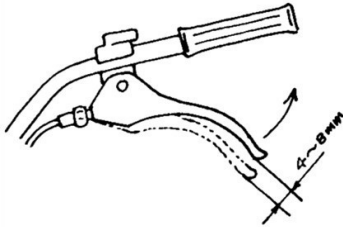

Resim 9

4. Kayış geriliminin ayarlanması:

- Kayış gerilimi normal gerilim limitleri dahilinde değilse, bir ayarlama gerektirir. Motorun 4 somununu gevşetin (Bakınız Resim. 10 ve 11).
- Motorun dört somununu gevşettikten sonra, kayış çok yumuşak ise, motoru ileri itin, kayış çok gergin ise, kayış gerilimi öngörülen limitlere uygun hale gelene kadar motoru geri itin. Son olarak, motor ve bağlantı düzleminin somunlarını sıkıştırın (Bakınız Resim. 12).

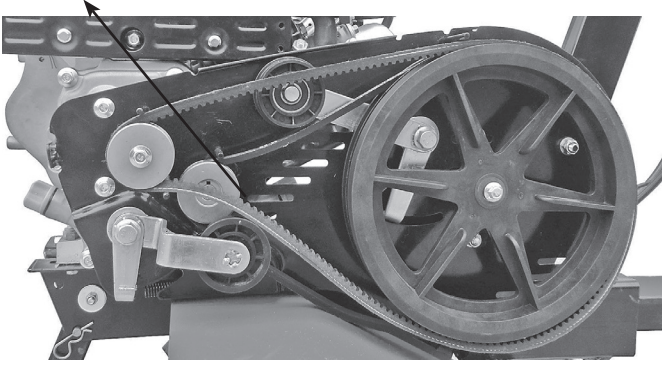

Resim 10
Motor somunları

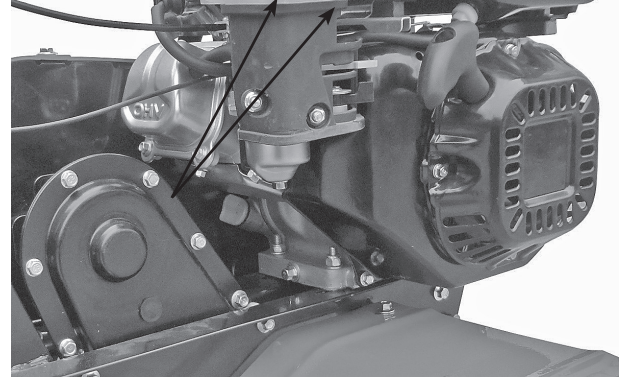

Resim 11
Motor somunları

5. Gaz kablosunun ayarlanması:

- Normal hız: 1800 ± 100 devir/dakika; yüksek hız: 3000 ± 50 devir/dakika. Hız bir devir sayacı kullanarak ayarlanabilir.
- Hız kontrol yöntemi ve ayarı. Gaz kablosunun ayarlanması

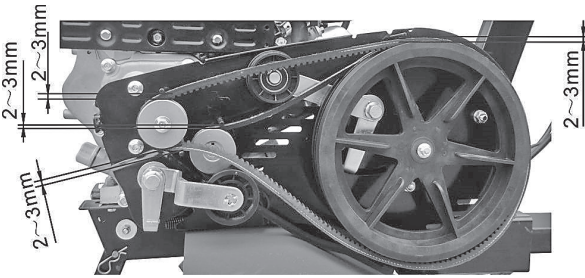

Resim 12



Resim 13
Gaz kolu

- Tutamaç üzerindeki gaz kolunu yüksüz maksimuma çevirin ve devir sayacının 3600 ± 50 devir/dakika arasında bir hız gösterdiğini kontrol edin. Kolu minimuma çevirin ve devir sayacının 1800 ± 100 devir/dakika bir hız gösterdiğini kontrol edin.
- Devir sayacı tarafından gösterilen hız belirtilen limitler dahilinde değilse, motoru ayarlamak gerekir.

Motoru ayarlamak için aşağıdakileri yapmak gerekir:

- Gaz kablosu bağlantılarının gevşetilmiş veya kesilmiş olup olmadıklarını kontrol etmek. Bu durumda, yeniden sıkıştırın.
 - Tutamaç üzerindeki gaz kolunu yüksüz maksimuma çevirin, motor gaz mekanizmasının somunlarını uygun pozisyona kadar ayarlayarak hızı ortalayın.
 - Çok çalışma sonrasında, operatör motoru ayarlamak için gaz kablosunun somunlarını ayarlayabilir.
6. Hareket yönü değiştiricinin kolunu kullanın:



Dikkat!

Hareket yönü değiştiricini kolunu kullanmadan önce, motor hızını azaltın.

- Hareket yönü değiştiricinin kolunu devreye sokarak ve devreden çıkararak operatör motor gücünü kontrol edebilir.
- Operatör debriyaj kolunu basılı tuttuğunda, debriyaj kavrama yapar, motorlu çapaaya akımı iletir ve frezeler ters yönde dönmeye başlarlar (Bakınız Resim. 14).



Resim 14



Resim 15

- Operatör debriyaj kolunu bıraktığında, debriyaj devreden çıkar ve motorlu çapaaya motor akımı iletilmez ve frezelerin dönmesi durur (Bakınız Resim. 15).

Not: Hareket yönü ters çeviricinin kolunu kullanırken dikkatli bir şekilde çalışın. Debriyaj kablosunun uygunsuz bir ayarı ürünün normal kullanımını tehlikeye atar.

7. Yardımcı tekerleğin ayarlanması:

- Yolda giderken motorlu çapanın yardımcı tekerini Resim 15'te gösterilen konuma ayarlayın.
- Arazide giderken motorlu çapanın yardımcı tekerini Resim 16'da gösterilen konuma ayarlayın.

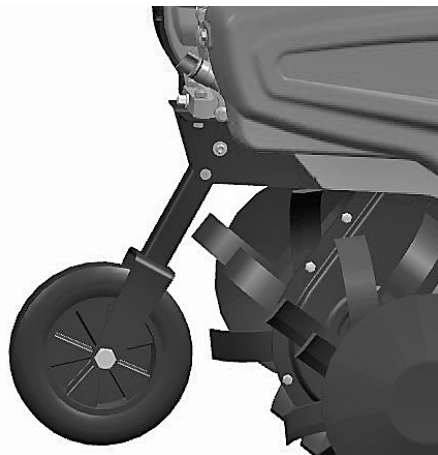

Resim 15

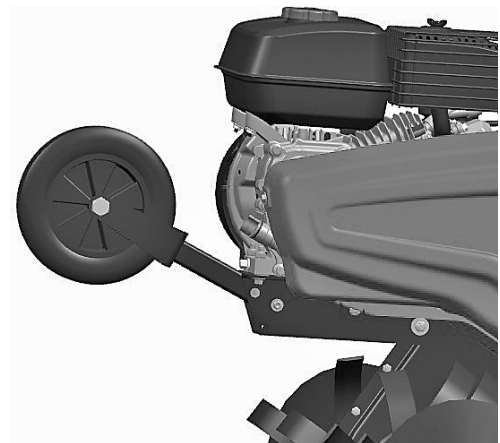

Resim 16

5. ATEŞLEME

5.1. MAKİNENİN ÇALIŞTIRILMASI



Dikkat!

Motoru çalıştırmadan önce, vites kolu boşta olmalıdır. Debriyaj kolu bırakılmalıdır.

1. Hava kolunu CLOSE (kapalı) üzerine yerleştirin.

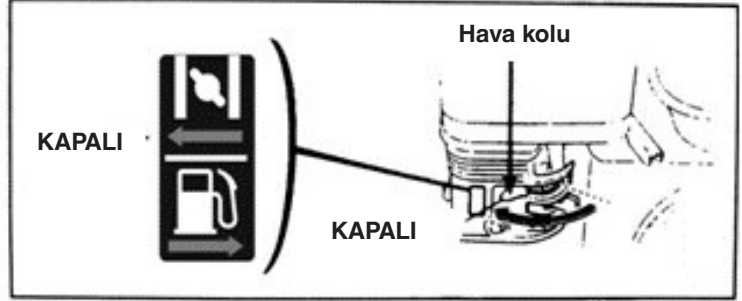

2. Gaz kolunu maksimum hıza doğru hafifçe çevirin.

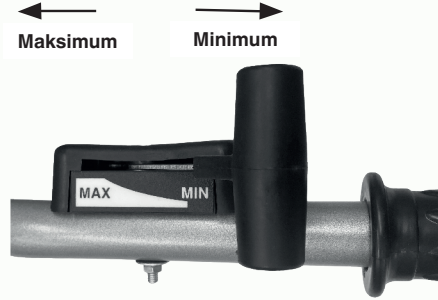

3. Motor şalterini ON (açık) üzerine yerleştirin.

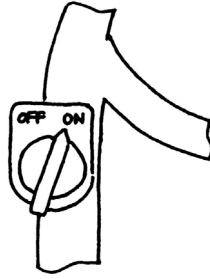

Ateşleme motorunun kablosunu direnç göstermeyene kadar hafifçe çekin, sonra dışa doğru hızlıca ve güçlü bir şekilde çekin.

Motoru çarparak ve hasar vererek ters tepebilecek kolu aniden bırakmayın. Bırakmak için, ateşleme kablosu boyunca yavaşça kaydırın.

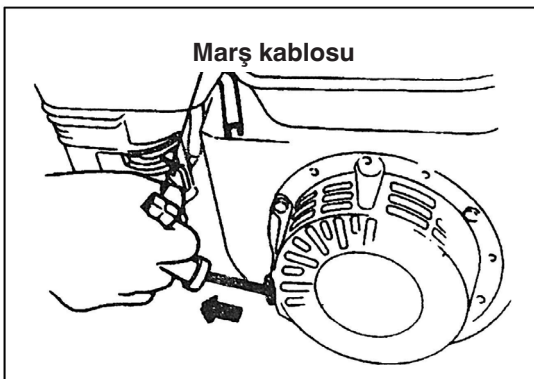

4. Motor ısındıktan sonra, hava kolunu hafifçe OPEN pozisyonuna doğru itin (açın).

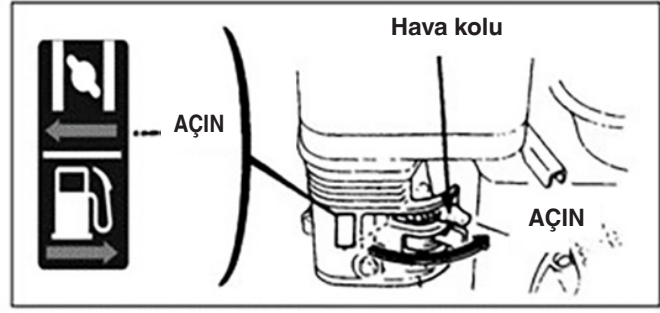

5. Motor hızını istenen seviyeye kadar ayarlamak için gaz kolunu (veya kelebek valf kolunu) kullanın.

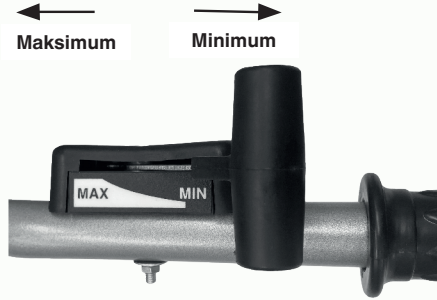

5.2. MOTORUN DURDURULMASI

- Acil durumda, motor, motor şalterinin direkt olarak OFF üzerine çevrilmesi aracılığıyla durdurulabilir.
- Normal koşullarda, motoru durdurmak için izlenmesi gereken adımlar aşağıda belirtilmiştir:

1. Gaz kolunu minimuma doğru itin.

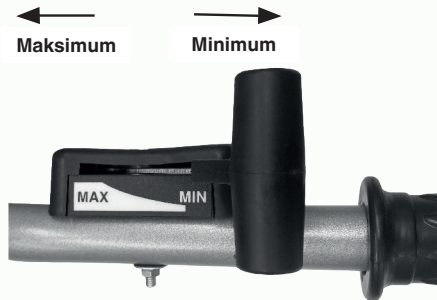

2. Motor şalterini OFF üzerine çevirin.

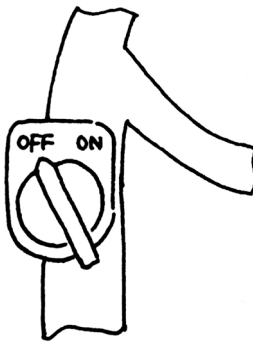

6. BENZİNLİ MOTORUN BAKIMI



Dikkat!

- Bakımdan önce motoru durdurun.
- Motorun kazaen başlatılmasını önlemek için, motor şalterini OFF (stop) üzerine getirin ve ateşleme bujisinin bağlantı hattını kesin.
- Kullanıcı kontrol ve bakım için gerekli uygun aletlere ve malzemeye sahip değilse ve motoru onarabilecek ve bakımını yapabilecek durumda değilse, motor kontrolü ve bakımı sadece yetkili bir distribütör tarafından gerçekleştirilebilir.

Not: Motorun iyi veriminin korunması isteniyorsa, motor düzenli kontrol ve ayarlara tabi tutulmalıdır. Düzenli bakım ürünün uzun ömürlü olmasını garanti eder. Aşağıdaki tabloda gereken bakım aralıkları ve bakıma tabi tutulması gereken komponentler belirtilmiştir.

| Bakım devri Aylık. Bir aydan az iseler, efektif kullanım saatlerine göre. | | Gün- delik kulla- nım | İlk aydan sonra/20 saat sonra | Her mevsim/ her 50 saatte bir | Her 6 ayda bir/her 100 saatte bir | Her yıl/her 300 saatte bir |
|---|--------------------------|--------------------------------|---|-------------------------------------|---|----------------------------------|
| Komponent | | | | | | |
| Motor yağı | Yağ seviyesi kontrolü | ● | | | | |
| | Yağ değişimi | | ● | | ● | |
| Dişli kutusuna yağlama maddesi (bazı modellerde mevcuttur) | Yağlama maddesi kontrolü | ● | | | | |
| | Yağlama maddesi ekleme | | ● | ● | | |
| Hava filtresi | Kontrol | ● | | | | |
| | Temizlik | ● | | | | |
| Ateşleme bujisi | Kontrol ve temizlik | | | | ● | |
| Kıvılcım önleyici (opsiyonel) | Temizlik | | | | ● | |
| Depo ve yakıt filtresi | Temizlik | | | ● | | |
| Hava vanası | Kontrol/ayar | | | | | ● |
| Yakıt hattı | Kontrol | | Her iki yılda bir (gerekmesi halinde, değiştirin) | | | ● |

Not:

1. Makine tozlu koşullarda kullanılıyorsa, bakım sıklığını artırın.
2. Kullanıcı uygun aletlere ve onarım için mekanik deneyime sahip değilse motoru sökemez.

6.1. MOTOR YAĞI DEĞİŞİMİ

Hızlı ve komple yağ tahliyesi garanti etmek için motoru ısıttıktan sonra motor yağını tahliye:

- Motor yağını tahliye etmek için motor yağı seviyesi kontrol çubuğunu ve yağ tahliye somununu sökün.
- Yağ tahliye somununu yeniden vidalayın ve sıkıştırın.
- Motoru belirtilen yağ ile doldurun ve yağ seviyesini kontrol edin.
- Yağ kontrol çubuğunu yeniden yerleştirin.
- Motor yağı hacmi 0,6 litre olmalıdır.

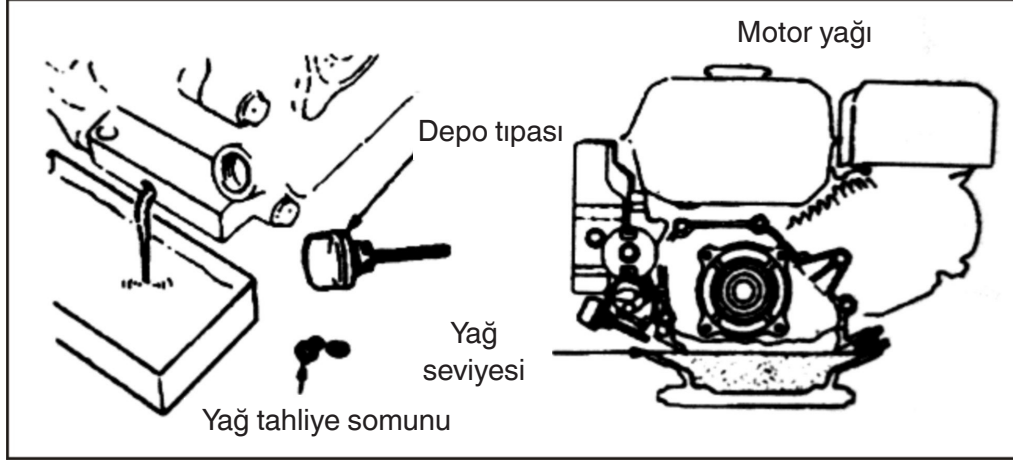

6.2. HAVA FİLTRESİNİN BAKIMI

Kirli bir hava filtresi karbüratördeki hava geçişini tıkayacaktır. Karbüratörün arızalanmasını önlemek için, hava filtresi düzenli olarak bakıma tabi tutulmalıdır. Motorun tozlu bir ortamda çalışmasının gerekmesi durumunda, bakım sıklığını artırın.



Dikkat!
Yangına sebebiyet verebileceğinden, hava filtresini temizlemek için asla benzin veya düşük yanma noktasına sahip deterjan kullanmayın.

HAVA FİLTRESİNİN BAKIMI

Her 50 saatte (veya özellikle tozlu şartlarda her 10 saatte) bir özel bir çözücüde temizlik yapın ve kurumaya bırakın, ardından dolana kadar temiz motor yağına batırın, en sonunda yağın fazlasını süzdürün.

Not: Motoru asla hava filtresi olmadan çalıştırmayı denemeyin. Bu motorun hızlı aşınmasına neden olabilir.

- Kelebek somunu ve hava filtresinin yuvasını sökün ve filtreleme unsurunu çıkarın.
- Filtreleme unsurunu temizlemek için tutuşmaz veya yüksek yanma noktasına sahip bir deterjan kullanın ve kurutun.
- Filtreleme unsurunu motor yağına daldırın ve yağ fazlasını giderin.
- Filtreleme unsurunu ve hava filtresi yuvasını yeniden yerleştirin.

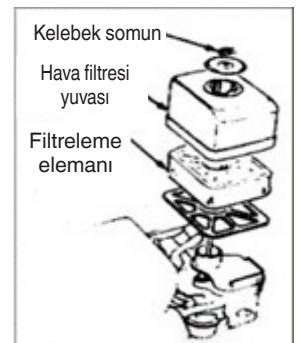

6.3. ATEŞLEME BUJİSİNİN BAKIMI

Not: Asla hatalı bir ısı aralığına sahip bir ateşleme bujisi kullanmayın. Motorun normal başlatılmasını garanti etmek için, ateşleme bujisinin elektrotları arasındaki mesafe uygun ve kalıntılardan arınmış olmalıdır.

- Ateşleme bujisini çıkarmak için kovanlı özel bir anahtar kullanın

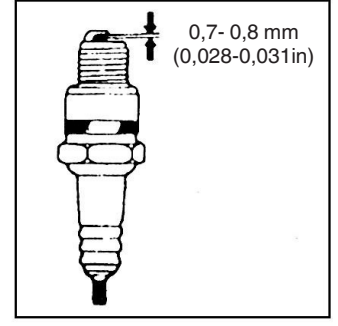
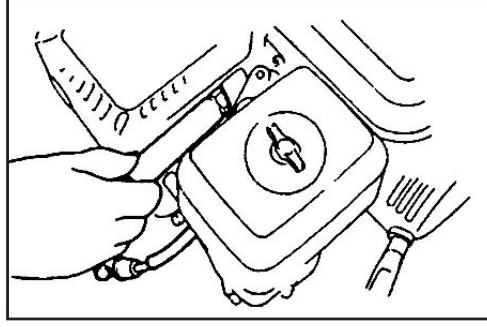

Dikkat!

- Motor henüz durmuş ise, susturucu çok sıcak olacaktır. Yanmaları önlemek için yüksek ısılardan uzak durun.
- Ateşleme bujisini kontrol edin. Aşınmış ise veya yalıtıcıda çatlak veya hasarlar bulunuyorsa değiştirin; aşırı karbon birikimi görülüyorsa, temizlemek için metal bir fırça kullanın .
- Bujinin elektrotları arasındaki boşluğu ölçmek için bir sentil çakısı kullanın: Doğru değer 0,70 ila 0,80 mm aralığında olmalıdır.
- Ateşleme bujisi rondelasının iyi durumda olduğunu kontrol edin. Dişlilere zarar vermemek için, ateşleme bujisini elle vidalayın.
- Ateşleme bujisini sonuna kadar vidaladıktan sonra bujiyi ve alt rondelayı sıkıştırmak için özel kovanlı bir anahtar kullanın.

Not: Ateşleme bujisi yeni ise, rondelaya sıkıca bastıktan sonra, bujiyi yarım tur daha sıkıştırın. Ateşleme bujisi eskimiş ise, rondelaya sıkıca bastıktan sonra, bujiyi 1/8-1/4'te bir tur daha sıkıştırın.

Ateşleme bujisi uygun sıklıkta olmalıdır, aksi taktirde motora zarar vererek ısınacaktır.



Dikkat!

Motor henüz durmuş ise, susturucu çok sıcak olacaktır. Soğumadan önce motor üzerinde müdahalede bulunmayın.

Not: Kıvılcım önleyici etkin bir çalışma garanti etmek için her 100 saatte bir bakıma tabi tutulmalıdır.

- Tahliye borusunun 4 mm'lik iki vidasını gevşetin ve boruyu sökün.
- Susturucu tamponunu çıkarmak için susturucu tamponunun 5 mm'lik dört vidasını gevşetin.
- Kıvılcım önleyiciyi susturucudan çıkarmak için kıvılcım önleyicinin 4 mm'lik vidalarını gevşetin.
- Kıvılcım önleyicinin sıkı zincir koruma ağından karbon kalıntılarını gidermek için bir fırça kullanın.

Not: Kıvılcım önleyicide çatlak veya hasar olmamalıdır. Olması halinde, kıvılcım önleyiciyi değiştirin.

6.4. KARBÜRATÖRÜN MİNİMUM DEVİRDE AYARLANMASI

- Normal ısıya kadar ısıtmak için motoru çalıştırın.
- Motor minimumda dönerken, normal hızı minimuma ayarlamak için kelebek valfin dış vidasını ayarlayın.

Normal minimum hız 1800 ± 150 devir/dak

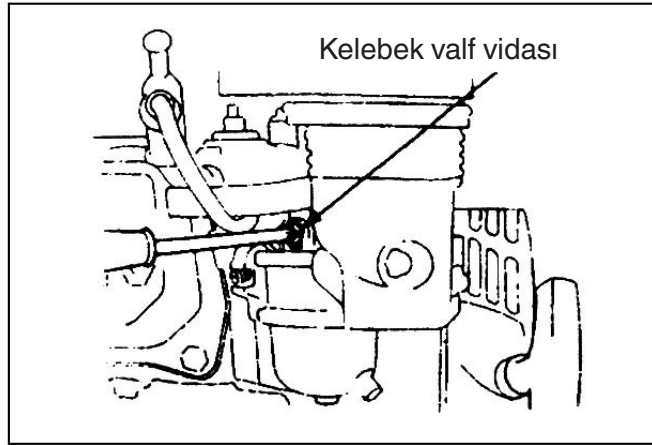

7. FİLTRENİN BAKIMI

Ateşlemeden, debriyaj kullanımından ve yük değişimlerinden kaynaklanan aşınma sebebiyle, motorlu çapanın somunları gevşeyebilir. Komponentler benzinli motorun düşük gücü, yüksek yakıt tüketimi ve motorlu çapanın kullanımını tehlikeye atabilecek diğer arızalar sebebiyle aşınabilirler. Bu olasılıkları sınırlandırmak için, iyi teknik özellikleri korumak ve daha uzun bir ömre sahip olmak için, motorlu çapanın katı ve düzenli bir bakımdan geçmesi gerekir.

7.1. RODAJ

1. Benzinli motorun rodajına ilişkin bilgiler için kılavuza danışın.
2. Yeni veya kullanılmış motorlu çapa yüksüz halde bir saate kadar çalışmalı, ardından normal işlemlerde kullanılabilmesi için 9 saat daha çalıştırılmalıdır.

7.2. MOTORLU ÇAPANIN TEKNİK BAKIMI



Dikkat!

Makine üzerinde herhangi bir kontrol, temizlik veya bakım/ayarlama yapmadan önce:

- **Makineyi durdurun ve motoru kapatın**
- **Hareket eden bileşenlerin durduğundan emin olun.**
- **Motorun soğumasını bekleyin..**

1. Vardiyalı bakım (her çalışma vardiyasından önce ve sonra):
 - a) Gürültü, aşırı ısınma, gevşemiş somunlar, vs. gibi anormal olaylar mevcut olup olmadığını dinleyin ve gözlemleyin.
 - b) Benzinli motordan yağ sızıntıları olup olmadığını kontrol edin.
 - c) Benzinli motorun yağ seviyesinin, seviye göstergesinin üst ve alt işaretleri arasında olduğunu kontrol edin.
 - d) Makine ve aksesuarları üzerindeki kir, çamur, çim ve yağ lekelerini derhal giderin.
 - e) Tarım faaliyet kayıtlarını saklayın.
2. İlk seviye bakımı (her 150 saatlik çalışmadan sonra):
 - a) Her bir geçişte her bakım kalemini gerçekleştirin.
 - b) Dişli kutusunu temizleyin ve yağlama amaçlı gresi değiştirin
3. İkinci seviye bakımı (her 800 saatlik çalışmadan sonra):
 - a) 150 saat çalışma için her bakım işlemini gerçekleştirin.
 - b) Dişlileri ve rulmanları kontrol edin. Çok aşınmış olanları varsa değiştirin.
 - c) Motorlu çapanın freze veya somunlar gibi hasar görmüş parçaları veya komponentleri bulunuyorsa değiştirin!
4. Onarımlar ve teknik kontroller (her 1500-2000 saatlik çalışmadan sonra):
 - a) Tüm makineyi temizlik ve kontrol yetkisi olan yerel bir satıcıya söktürün. Çok aşınmış parçalar veya komponentler bulunuyorsa, değiştirin veya onarın.
5. Benzinli motorun onarımı ve bakımı kılavuzda belirtildiği şekilde gerçekleştirilmelidir.

7.3. MİNİ MOTORLU ÇAPANIN TEKNİK BAKIM TABLOSU

(√ İŞARETİ İLE BELİRTİLEN KALEM BAKIMA TABİ TUTULMALIDIR)

| Çalışma aralığı Bakım tipi | Her gün | Orta yükte 8 saatlik çalışma sonrasında | İlk aydan sonra/20 saat sonra | Üçüncü aydan sonra/150 saatlik çalışma sonrasında | Her yıl/her 1.000 saatte bir | Her 2 yılda veya 2000 saatte bir |
|---|---------|---|-------------------------------|---|------------------------------|----------------------------------|
| Vida ve somunların kontrolü ve sıkıştırılması | √ | | | | | |
| Motor yağının kontrolü ve eklenmesi | √ | | | | | |
| Temizlik ve motor yağının değiştirilmesi | | (İlk kez) | (İkinci kez) | √ (üçüncü ve sonraki seferler) | | |
| Yağ sızıntılarını kontrol edin | √ | | | | | |
| Kir, çim ve yağ lekelerini temizleyin | √ | | | | | |
| Problemlerin çözümü | √ | | | | | |
| İşletme parçalarının ayarlanması | √ | | | | | |
| Kayış gerilimi (*) | √ | | | | | |
| Dişliler ve rulmanlar (*) | | | | | √ | |

(*) Bu işlemlerin Satıcınız veya Yetkili Servis Merkezi tarafından gerçekleştirilmesi gerekir

7.4. MİNİ MOTORLU ÇAPANIN UZUN SÜRELİ DEPOLANMASI

Mini motorlu çapanın uzun süreyle kaldırılması gerekiyorsa, pas ve erozyonu önlemek amacıyla aşağıda belirtilen önlemlerin alınması gerekir.

1. Benzinli motor kitapçığında belirtildiği gibi benzinli motoru mühürleyin ve kaldırın.
2. Yüzeydeki kiri ve çamuru temizleyin.
3. Transmisyon kutusundaki yağlayıcıyı boşaltın ve yeni yağlayıcı ile doldurun.
4. Yüzeydeki alüminyum alaşımlı olmayan boyasız kısımlar üzerine korozyon önleyici yağ sürün.
5. Ürünü emin, kapalı, havadar ve kuru bir yerde saklayın.
6. Aletleri, kalite belgesini ve kullanım kılavuzunu makine ile birlikte saklayın.

7.5. NAKLEDİLMESİ

Makineyi taşımak için bir forklift kullanılmıdır. Çatallar, mümkün olduğunca açılmalı ve paletin içine yerleştirilmelidir. Makinenin ağırlığı, diğer teknik bilgilerle birlikte, İmalatçı'nın bilgi plakasında belirtilmiştir. Motorlu çapa, öngörülen yere, taşıyıcı tekerlek (Fig. 1 part. 3) aracılığıyla nakledilebilir. Makineyi nakletmeden önce motorunu kapatın.

8. PROBLEMLERİN ÇÖZÜMÜ

Motor çalıştırmıyorsa, aşağıda belirtilenleri kontrol edin:

1. motor şalterinin ON üzerinde olduğunu;
2. makinede yeterli yağlayıcı olduğunu;
3. yakıt vanasının ON üzerinde olduğunu;
4. depoda yakıt olduğunu;
5. karbüratöre yakıt ulaştığını; bunu kontrol etmek için, kullanıcı karbüratörün tahliye somununu gevşetebilir ve yakıt vanasını ON üzerine getirebilir.



Dikkat!

Dışarı yakıt sızıyorsa, dikkatlice giderin ve dışarı sızan yakıt veya buharları bir yangına neden olabileceğinden, ateşleme bujisini kontrol etmeden veya motoru çalıştırmadan önce kurummasını bekleyin.

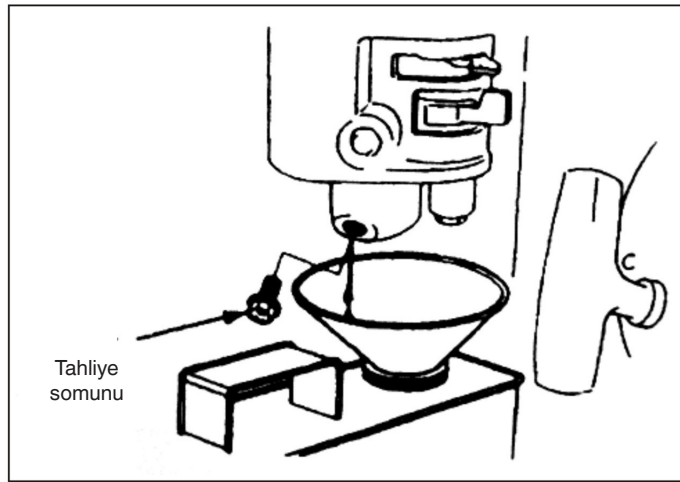

6. ateşleme bujisinin alev çıkardığını.
 - a) Ateşleme bujisinin tıpasını çıkarın, tozu giderin ve bujiyi çıkarın.
 - b) Buji üzerine ateşleme bujisinin tıpasını takın.
 - c) Ateşleme bujisinin metal gövdesini motor kafasına bağlayın. Kıvılcım çıktığını kontrol etmek için ateşleme motorunu hafifçe çekin. Kıvılcım çıkıyorsa, ateşleme bujisini yeniden monte edin ve motoru çalıştırın.
7. Motor her halükarda çalışmıyorsa, yetkili bir satıcı tarafından onarılmasını sağlayın.

DICHIARAZIONE CE DI CONFORMITÀ (Istruzioni Originali)
(Direttiva Macchine 2006/42/CE, Allegato II, parte A)

- La Società: ST, S.p.A. – Via del Lavoro, 6 – 31033 Castelfranco Veneto (TV) – Italy
- Dichiara sotto la propria responsabilità, che la macchina: Motozappatrice condotta a piedi zappate-dissodare terreno

| | |
|-----------------------------|-----------|
| a) Tipo_Modello Base | RC 585 |
| b) Mese_Anno di costruzione | |
| c) Matricola | |
| d) Motore | a scoppio |

3. È conforme alle specifiche delle direttive:

- MD: 2006/42/EC
- e) Ente Certificatore: /
- f) Esame CE del tipo: /
- OND: 2000/14/EC, ANNEX V - 2005/68/EC
- e) Ente Certificatore: /
- EMC/D: 2014/30/EU
- RoHS II: 2011/65/EU - 2015/863/EU

4. Riferimento alle Norme armonizzate:

- EN 708-1987-A4:2009
- EN 708-1987-A4/AC:2012
- EN IEC 63000:2018

- g) Livello di potenza sonora misurato 95,2 dB(A)
- h) Livello di potenza sonora garantito 97 dB(A)
- j) Potenza netta installata 3,5 kW

n) Persona autorizzata a costituire il Fascicolo Tecnico:

ST, S.p.A.
Via del Lavoro, 6
31033 Castelfranco Veneto (TV) - Italia

o) Castelfranco V.ro, 01.09.2022

CEO Stiga Group
Sean Robinson



UK DECLARATION OF CONFORMITY (Original Instruction)
(Supply of Machinery (Safety) Regulations 2008, S.I. 2008 No. 1597, Annex II, part A)

- The Company: ST, S.p.A. – Via del Lavoro, 6 – 31033 Castelfranco Veneto (TV) – Italy
- Herby declares under its own responsibility that the machine: Petestrian-controlled Motor hoe/ hoeing filler

| | |
|------------------------------|--------|
| a) Type_Model Base | RC 585 |
| b) Month_Year of manufacture | |
| c) Serial Number | |
| d) Engine | Petrol |

3. Conforms to UK Regulations:

- S.I. 2008/1597 - Supply of Machinery (Safety) Regulations 2008
- e) Approved Body: /
- f) Type-examination: /
- S.I. 2001/1701; S.I. 2001/1701 Schedule 8 - Noise Emission in the Environment by Equipment for use Outdoors Regulations 2001
- e) Approved Body: /
- S.I. 2016/1091 - Electromagnetic Compatibility Regulations 2016
- S.I. 2012/3032 - The Restriction of the Use of Certain Hazardous Substances in Electrical and Electronic Equipment Regulations 2012

4. Reference to Designated Standards:

- BS EN 708-1987-A4:2009
- BS EN 708-1987-A4/AC:2012
- BS EN IEC 63000:2018

- g) Sound power level, measured: 95.2 dB(A)
- h) Sound power level, guaranteed: 97 dB(A)
- j) Net power installed: 3.5 kW

n) Person authorised to create the Technical File:

ST, S.p.A.
Via del Lavoro, 6
31033 Castelfranco Veneto (TV) - Italia

o) Castelfranco V.ro, 01.09.2022



CEO Stiga Group
Sean Robinson



UK Importer: STIGA LTD
Unit 8, Blunwater Estate Plympton,
Devon, PL7 4PH, England

- IT** • Il contenuto e le immagini del presente manuale d'uso sono stati realizzati per conto di STIGA S.p.A. e sono tutelati da diritto d'autore – E' vietata ogni riproduzione o alterazione anche parziale non autorizzata del documento.
- BG** • Съдържанието и изображенията в настоящото ръководство са извършени за STIGA S.p.A. и са защитени с авторски права – Забранява се всяко неоторизирано възпроизвеждане или промяна, дори и отчасти на документа.
- BS** • Sadržaj i slike iz ovog korisničkog priručnika napravljeni su isključivo za STIGA S.p.A. i zaštićeni su autorskim pravima – zabranjena je svaka neovlašćena reprodukcija ili izmjena dokumenta, djelomično ili u potpunosti.
- CS** • Obsah a obrázky v tomto návodu k použití byly zpracovány jménem společnosti STIGA S.p.A. a jsou chráněny autorským právem – Reprodukce či nepovolené pozměňování tohoto dokumentu, a to i částečně, je zakázáno.
- DA** • Indhold og illustrationer i denne vejledning er blevet skabt på vegne af STIGA S.p.A. og er beskyttet af ophavsret – Enhver gengivelse eller ændring, også delvis, af dokumentet uden autorisation hertil er forbudt.
- DE** • Inhalt und Bilder dieser Bedienungsanleitung wurden im Namen von STIGA S.p.A. erstellt und sind urheberrechtlich geschützt – Jede nicht genehmigte Vervielfältigung oder Veränderung, auch auszugsweise, dieses Dokuments ist verboten.
- EN** • The content and images in this User Manual were produced expressly for STIGA S.p.A. and are protected by copyright – any unauthorised reproduction or modification to the document, either partially or in full, is prohibited.
- ES** • El contenido y las imágenes del presente manual de uso han sido creados por STIGA S.p.A. y están protegidos por los derechos de autor – Se prohíbe toda reproducción o modificación, incluso parcial, no autorizada del documento.
- ET** • Käesoleva kasutusjuhendi sisu ja kujutised on toodetud konkreetselt ettevõttele STIGA S.p.A. ja neile rakendub autorikaitseeadus – dokumendi igasugune osaline või täielik ilma loata reprodutseerimine või muutmine on keelatud.
- FI** • Tämän käyttöoppaan sisältö ja kuvat on valmistettu STIGA S.p.A. -yhtiön toimesta ja niitä suojaaa tekijänoikeuslaki. – Asiakirjan kaikenlainen kopioiminen tai muuttaminen, osittainkin, on kielletty ilman erityistä lupaa.
- FR** • Le contenu et les images du présent manuel d'utilisation ont été réalisés pour le compte de STIGA S.p.A. et sont protégés par un droit d'auteur - Toute reproduction ou modification non autorisée, même partielle, du document, est interdite.
- HR** • Sadržaj i slike u ovom priručniku za uporabu izrađeni su za tvrtku STIGA S.p.A. te su obuhvaćeni autorskim pravima – Zabranjuje se neovlašćeno umnožavanje ili prilagodba, djelomična ili u cijelosti, ovog dokumenta.
- HU** • Ennek a használati útmutatónak a tartalma és a benne szereplő képek kizárólag a STIGA S.p.A. számára készültek és szerzői joggal védettek – tilos a dokumentum bármely részének vagy egészének engedély nélküli sokszorosítása és módosítása.
- LT** • Šio naudotojo vadovo turinys ir paveikslėliai skirti tik „STIGA S.p.A.“ ir yra saugomi autorių teisėmis – dokumentą atgaminti ar modifikuoti, visiškai arba iš dalies, yra draudžiami.
- LV** • Šis lietotāja rokasgrāmatas saturs un attēli ir veidoti tikai STIGA S.p.A. un ir aizsargāti ar autoritēsībām. Jebkāda dokumenta vai tā daļas prettiesiska kopēšana vai pārveide ir stingri aizliegta.
- MK** • Содржината и сликите во Упатството за корисникот се подготвени исклучиво за STIGA S.p.A. и се заштитени со авторски права – забрането е секое делумно или целосно неовластено репродуцирање или измена на документот.
- NL** • De inhoud en de afbeeldingen van deze gebruikshandleiding werden gerealiseerd voor rekening van STIGA S.p.A. en zijn beschermd door het auteursrecht – Elke niet-geautoriseerde reproductie of wijziging, ook gedeeltelijke, van het document is verboden.
- NO** • Innholdet og bildene i denne brukerveiledningen er utført på oppdrag fra STIGA S.p.A. og er beskyttet ved opphavsrett - Enhver gjengivelse eller endring, selv kun delvis, er forbudt.
- PL** • Treść oraz ilustracje zawarte w niniejszej instrukcji obsługi powstały na zlecenie spółki STIGA S.p.A. i są chronione prawami autorskimi – Zabrania się wszelkiego kopiowania bądź modyfikowania, także częściowego, niniejszego dokumentu bez uzyskania stosownej zgody.
- RO** • Conținutul și imaginile din manualul de utilizare de față au fost realizate în numele STIGA S.p.A. și sunt protejate de drepturi de autor – Este interzisă orice reproducere sau modificare chiar și parțială neautorizată a documentului.
- RU** • Тесты и изображения, содержащиеся в настоящем руководстве, были созданы в интересах STIGA S.p.A. и защищены авторскими правами – Любое несанкционированное воспроизведение или изменение документа запрещено.
- SK** • Obsah a obrázky v tomto návode na používanie boli spracované menom spoločnosti STIGA S.p.A. a sú chránené autorským právom – Reprodukcie či nepovolené pozměňovanie tohto dokumentu, a to aj čiastočné, je zakázané.
- SL** • Vsebine in slike in tem uporabniškem priručniku so izdelane za podjetje STIGA S.p.A. in so zaščitene z avtorskimi pravicami – vsakršno nepoblašćeno razmnoževanje ali spreminjanje dokumenta, v celoti ali delno, je prepovedano.
- SR** • Sadržaj i slike ovog priručnika za upotrebu su napravljeni u ime STIGA S.p.A. i zaštićeni su autorskim pravima – Zabranjena je svaka potpuna ili delimična reprodukcija ili izmena dokumenta bez odobrenja.
- SV** • Innehållet och bilderna i denna användarhandbok har framställts för STIGA S.p.A. och skyddas av upphovsrätt – all form av reproduktion eller ändring, även partiell, som inte auktoriserats är förbjuden.



| | |
|---------------------------------|---|
| |  LWA  dB |
| Type: | |
| Art.N -s/n | |
| CE | |

ST. S.p.A.
Via del Lavoro, 6
31033 Castelfranco Veneto (TV) ITALY

STIGA LTD (UK Importer)
Unit 8, Bluewater Estate Plympton,
Devon, PL7 4JH, England