



- IT** **Motozappatrice condotta a piedi - MANUALE DI ISTRUZIONI**
ATTENZIONE: prima di usare la macchina, leggere attentamente il presente libretto.
- BG** **Мотокултиватор управляван от право положение**
УПЪТВАНЕ ЗА УПОТРЕБА - ВНИМАНИЕ: преди да използвате машината прочетете внимателно настоящата книжка.
- BS** **Motokultivatoru kontrolisano pješacima - UPUTSTVO ZA UPOTREBU**
PAŽNJA: prije nego što koristite ovu mašinu, pažljivo pročitajte priručnik s uputama.
- CS** **Ručně vedený motokultivátor - NÁVOD K POUŽITÍ**
UPOZORNĚNÍ: před použitím stroje si pozorně přečtete tento návod k použití.
- DA** **Motofræser betjent af gående personer - BRUGSANVISNING**
ADVARSEL: læs instruktionsbogen omhyggeligt igennem, før du tager denne maskine i brug.
- DE** **Handgeführte Motorhacke - GEBRAUCHSANWEISUNG**
ACHTUNG: vor inbetriebnahme des geräts die gebrauchsanleitung aufmerksam lesen.
- EL** **Σκαπτικό βενζίνης πεζού χειριστή - ΟΔΗΓΙΕΣ ΧΡΗΣΗΣ**
ΠΡΟΣΟΧΗ: πριν χρησιμοποιήσετε το μηχάνημα, διαβάστε προσεκτικά το παρόν εγχειρίδιο.
- EN** **Tiller - OPERATOR'S MANUAL**
WARNING: read thoroughly the instruction booklet before using the machine.
- ES** **Motoazada conducida de pie - MANUAL DE INSTRUCCIONES**
ATENCIÓN: antes de utilizar la máquina, leer atentamente el presente manual.
- ET** **Kõndiva juhiga mullafrees - KASUTUSJUHEND**
TÄHELEPANU: enne masina kasutamist lugeda tähelepanelikult antud kasutusjuhendit.
- FI** **Kävellen ohjattava puutarhajyrsin - KÄYTTÖOHJEET**
VAROITUS: lue käyttöohjas huolellisesti ennen koneen käyttöä.
- FR** **Motobineuse à conducteur à pied - MANUEL D'UTILISATION**
ATTENTION: lire attentivement le manuel avant d'utiliser cette machine.
- HR** **Ručno upravljana motorna kopačica - PRIRUČNIK ZA UPORABU**
POZOR: prije uporabe stroja, pažljivo pročitajte ovaj priručnik.
- HU** **Gyalogvezetésű kultivátor - HASZNÁLATI UTASÍTÁS**
FIGYELEM! a gép használatá előtt olvassa el figyelmesen a jelen kézikönyvet.
- LT** **Pėsčio operatoriaus valdomas variklinis kultivatorius**
NAUDOJIMO INSTRUKCIJOS - DĖMESIO: prieš naudojant įrenginį, atidžiai perskaityti ši naudotojo vadovą.
- LV** **Kājniekvadāms motorkaplis - LIETOŠANAS INSTRUKCIJA**
UZMANĪBU: pirms aparāta lietošanai rūpīgi izlasiet doto instrukciju.
- MK** **Моторен плуг - УПАТСТВА ЗА УПОТРЕБА**
ВНИМАНИЕ: прочитајте го внимателно ова упатство пред да ја користите машината.
- NL** **Lopend bediende motorhakfrees - GEBRUIKERSHANDLEIDING**
LET OP: vooraleer de machine te gebruiken, dient men deze handleiding aandachtig te lezen.
- NO** **Motordrevet håndført jordfres - INSTRUKSJONSBOK**
ADVARSEL: les denne bruksanvisningen nøye før du bruker maskinen.
- PL** **Glebogryzarka prowadzona przez operatora pieszego**
INSTRUKCJE OBSŁUGI - OSTRZEŻENIE: przed użyciem maszyny, należy uważnie przeczytać niniejszą instrukcję.
- PT** **Motoenxada para operador a pé - MANUAL DE INSTRUÇÕES**
ATENÇÃO: antes de usar a máquina, leia atentamente o presente manual.
- RO** **Motosapă cu conducător pedestru - MANUAL DE INSTRUCȚIUNI**
ATENȚIE: înainte de a utiliza mașina, citiți cu atenție manualul de față.
- RU** **Мотокультиватор с пешеходным управлением**
РУКОВОДСТВО ПО ЭКСПЛУАТАЦИИ - ВНИМАНИЕ: прежде чем пользоваться оборудованием, внимательно прочтите это руководство по эксплуатации.
- SK** **Ručne vedená kultivátor - NÁVOD NA POUŽITIE**
UPOZORNENIE: pred použitím stroja si pozorne prečítajte tento návod.
- SL** **Motorni prekopalnik za stoječega delavca - PRIROČNIK ZA UPORABO**
POZOR: preden uporabite stroj, pazljivo preberite priročnik z navodili.
- SR** **Motokultivator na guranje - PRIRUČNIK SA UPUTSTVIMA**
PAŽNJA: pre korišćenja mašine pažljivo pročitati ovaj priručnik.
- SV** **Förrarledd jordfräs - BRUKSANVISNING**
WARNING: läs igenom hela detta häfte innan du använder maskinen.
- TR** **Ayak kumandali motorlu çapa makinesi - KULLANIM KILAVUZU**
DİKKAT: makineyi kullanmadan önce talimatlar üzeren kilavuzu dikkatle okuyun.

DA - OVERSÆTTELSE AF DE ORIGINALE VEJLEDNINGER

INDEKS

1. SIKKERHEDSREGLER	2
1.1. OPLÆRING	2
1.2. KLARGØRINGER.....	2
1.3. FUNKTION.....	2
1.4. REPARATION, VEDLIGEHOLDELSE OG OPMAGASINERING	3
2. SIKKERHEDSSYMBOLER	3
3. KORT INTRODUKTION TIL MOTORFRÆSEREN	4
3.1. TEKNISKE HOVEDPARAMETRE	4
3.2. MOTORFRÆSERENS VIGTIGSTE DELE OG KOMPONENTER	4
4. MOTORFRÆSERENS FUNKTION	5
4.1. ALMINDELIGE KONTROLLER.....	5
4.2. REGULERING AF MOTORFRÆSEREN	6
5. START	10
5.1. SÅDAN STARTES MASKINEN	10
5.2. SÅDAN STANDSES MOTOREN	11
6. VEDLIGEHOLDELSE AF BENZINMOTOR	12
6.1. SKIFT AF MOTOROLIE.....	13
6.2. VEDLIGEHOLDELSE AF LUFTFILTERET.....	13
6.3. VEDLIGEHOLDELSE AF TÆNDRØRET	14
6.4. REGULERING AF KARBURATOREN TIL TOMGANG	15
7. VEDLIGEHOLDELSE AF FILTERET	16
7.1. INDKØRING.....	16
7.2. TEKNISK VEDLIGEHOLDELSE AF MOTORFRÆSEREN.....	16
7.3. TABEL TIL TEKNISK VEDLIGEHOLDELSE AF DEN LILLE MOTORFRÆSER (MENUPUNKTET MED ✓ SKAL VEDLIGEHOLDES).....	17
7.4. LANGVARIG OPMAGASINERING AF DEN LILLE MOTORFRÆSER	17
7.5. TRANSPORT	17
8. LØSNING AF PROBLEMERNE	18



Advarsel!

Vær særlig opmærksom på de nedenstående oplysninger:

Læs denne arbejds- og vedligeholdelsesmanual grundigt, før du starter og overhold manualen under arbejdet. Hvis man arbejder i henhold til manualen, fungerer vores motorfræser sikkert og pålideligt uden at beskadige udstyr og uden at forårsage alvorlige personskader. Hvis man ikke arbejder i henhold til manualen, kan man komme ud for alvorlige skader eller kvæstelser for udstyret eller egen person.

BEMÆRK: Kontakt virksomhedens lokale forhandler, hvis der opstår problemer med maskinen, eller hvis du har tvivl vedrørende dens funktion.

1. SIKKERHEDSREGLER

1.1. OPLÆRING

- a) Læs brugsvejledningen grundigt. Gør dig bekendt med maskinens korrekte funktionsmetode. Lær, hvordan maskinen standses, og hvordan man hurtigt frakobler driftsanordningerne.
- b) Det er strengt forbudt at lade børn anvende maskinen! Voksne må kun anvende maskinen efter at have læst manualen grundigt!
- c) Sørg for, at ingen anden person eller ting, især børn eller dyr, med potentiel risiko for sikkerheden, befinder sig i arbejdsområdet.

1.2. KLARGØRINGER

- a) Kontrollér arbejdsområdets bund og fjern alle fremmedlegemer.
- b) Sæt grebet i frigear, før motoren startes.
- c) Maskinen må ikke aktiveres uden egnet beklædning. Hvis arbejdsområdets terræn er glat, skal man bruge skridsikre sko for at forbedre balancen.
- d) Brændstoffet, som er yderst antændeligt, skal håndteres varsomt! Vær opmærksom på de nedenstående anvisninger:
 - 1) Brug en egnet beholder til at opbevare brændstoffet.
 - 2) Tanken må aldrig fyldes, når motoren er i gang eller er varm.
 - 3) Vær altid opmærksom, når du fylder tanken udendørs. Undlad at fylde tanken i lukkede omgivelser.
 - 4) Før maskinen startes, strammes tanken prop, og man fjerner rester fra brændstoffet.
- e) Undlad at udføre justeringer med tændt motor!
- f) Man skal bruge sikkerhedsbriller ifm. enhver procedure eller arbejde på maskinen som f.eks. klargøring og vedligeholdelse.

1.3. FUNKTION

- a) Når man starter motoren, skal gearstangen sidde i frigear. Undlad at tilnærme/placere hænder og fødder under de roterende komponenter.
- b) Når man arbejder med/kører maskinen over en vej med sten, et fortov eller motorvej, skal man være opmærksom på trafikforholdene for at lægge mærke til potentielle risici! Det er strengt forbudt at transportere personer!
- c) Når maskinen støder imod fremmedlegemer, skal motoren straks slukkes, og man skal kontrollere nøje, om motorfræsere er beskadiget. Hvis maskinen er beskadiget, repareres den og arbejdet genoptages.
- d) Vær altid opmærksom på vejforholdene for at forhindre at glide eller falde.
- e) Hvis maskinen vibrerer på en unormal måde, slukkes motoren øjeblikkeligt! Find frem til årsagen: unormale vibrationer er normalt tegn på en defekt.
- f) Før arbejdspladsen forlades for at reparere, justere, kontrollere eller fjerne genstande, der har sat sig fast mellem klingerne, skal motoren altid slukkes!
- g) Hvis operatøren efterlader maskinen uden opsyn, skal vedkommende træffe alle nødvendige foranstaltning som f.eks. frakoble transmissionsakslen, sænke tilbehørets anordninger, placere starthåndtaget i frigear og slukke motoren.
- h) Før rengøring, reparation eller kontrol af maskinen skal operatøren slukke motoren og sikre, at de bevægende komponenter er standset.
- i) Motorens emissioner er skadelige. Maskinen må ikke anvendes i lukkede omgivelser!
- j) Motorfræsere må aldrig aktiveres uden egnet beskyttelsesudstyr, uden afskærmninger eller andre beskyttelsesanordninger placeret korrekt!
- k) Maskinen skal holdes langt væk fra børn eller dyr, når den er i brug.

- l) Maskinen må ikke overbelastes med for dyb jordbearbejdning eller for høj hastighed.
- m) Undlad at bruge maskinen ved høj hastighed på glatte veje. Pas på, når du kører i bakgear!
- n) Lad ikke andre personer nærme sig den tændte maskine.
- o) Man må kun bruge anordninger og tilbehør til udstyr (som kontravægt), som er autoriseret af producenten.
- p) Undlad at bruge motorfræsere, hvis udsynet er begrænset eller lysforholdene er ringe.
- q) Vær opmærksom, når du arbejder i et terræn med hård jord, da klingerne kan sættes sig fast i jorden og slynge maskinen fremad. Hvis dette skulle ske, efterlades plovjernene, og man må ikke forsøge at kontrollere maskinen.
- r) Undlad at bruge motorfræsere på meget hældende terræn.
- s) Pas på, at maskinen ikke vælter, når du kører på hældende terræn, opad bakke eller nedad bakke.

1.4. REPARATION, VEDLIGEHOLDELSE OG OPMAGASINERING

- a) Opbevar maskinen, anordningerne og tilbehørets udstyr, heriblandt batteriet, under sikre arbejdsforhold. Om muligt frakobles batteriet, før man stiller maskinen væk for at forhindre, at det fryser, og det skal oplades delvist efter behov.
- b) Med forudbestemte intervaller skal man kontrollere, at redskaberne til skæring, motoren osv. er fastgjort korrekt for at sørge, at maskinen fungerer på en sikker måde.
- c) Opbevar maskinen i lukkede omgivelser og altid væk fra flammer. Motoren skal køle af, inden maskinen stilles væk.
- d) Hvis motorfræsere ikke bruges over længere tid, er det vigtigt at gemme vejledningen.
- e) Undlad at reparere maskinen, hvis du ikke sidder inde med de egnede instrumenter og brugsvejledningen til at afmontere, samle og reparere maskinen.

2. SIKKERHEDSSYMBOLER

Man kan komme alvorligt til skade, hvis man ikke er opmærksom på de følgende symboler. Læs symbolerne i manualen og sikkerhedsreglerne grundigt.

Hvis symbolerne løsnes eller ikke længere kan læses, kontaktes forhandleren for at udskifte dem.

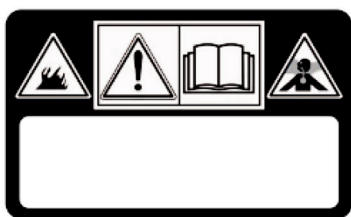

ADVARSEL!

Læs vejledningerne, før maskinen bruges.

FARE! Motorene udleder kulilte.

FARE! Brændstoffet er antændeligt og eksplosivt.



ADVARSEL!

FARE! Hold afstand fra de varme overflader.

FARE! Hold hænder og fødder langt fra de roterende dele.



FARE! Hold arbejdsområdet frit for personer, børn og dyr.

FARE! Drejende rotor. Hold altid afstand fra fræsere

3. KORT INTRODUKTION TIL MOTORFRÆSEREN

3.1. TEKNISKE HOVEDPARAMETRE

Effekt	3,5 kW
Motoromdrejninger	3300 min ⁻¹
Start	Start med træk
Netto-/bruttovægt	262.5 kg
Jordbearbejdningens bredde	82 cm
Jordbearbejdningens dybde	≥10 cm
Driftshastighed	0,1~0,3 m/s
Transmission	Med rem og kæde
Rotationshastighed	120 o/min
Målt lydeffektniveau	95.21 dB (A)
Usikkerhed	2.0 dB (A)
Garanteret lydeffektniveau	97 dB (A)
Lydtryksniveau	75.21 dB (A)
Usikkerhed	1.46 dB (A)
Vibrationer overført til hånden	< 2.5 m/s ²
Usikkerhed	2.0 m/s

3.2. MOTORFRÆSERENS VIGTIGSTE DELE OG KOMPONENTER

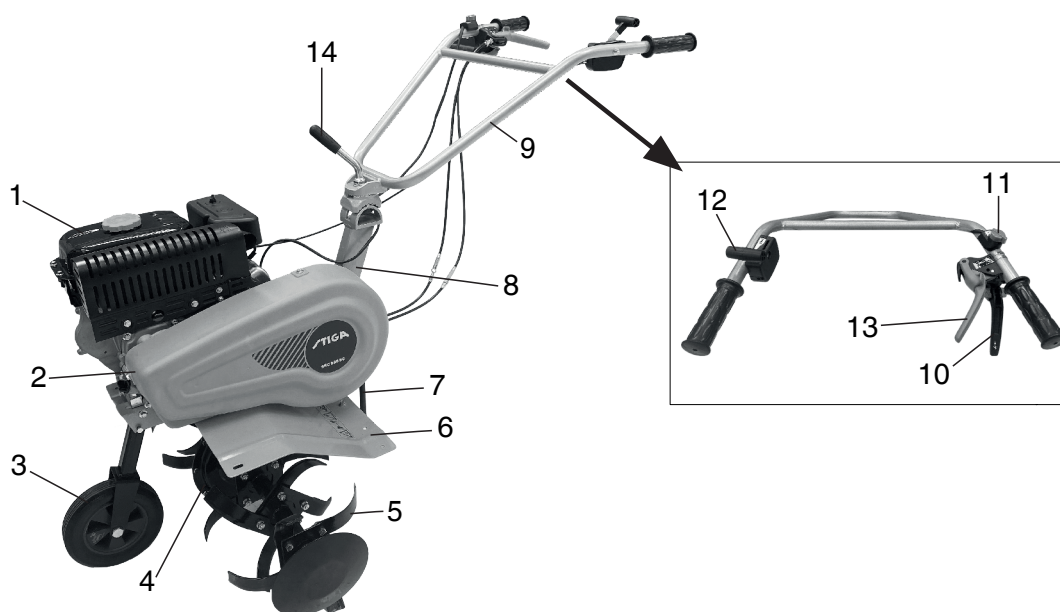

Figur 1

- | | | |
|---------------------------|--------------------------------|-----------------------|
| 1. Benzinmotor | 2. Rembeskyttelse | 3. Transporthjul |
| 4. Reduktionskasse | 5. Fræser | 6. Skærm |
| 7. Dybdeskinne | 8. Bøjle | 9. Plovjern |
| 10. Koblingsgreb, fremad | 11. Frakoblingsgreb | 12. Accelerationsgreb |
| 13. Koblingsgreb, baggear | 14. System til højderegulering | |

4. MOTORFRÆSERENS FUNKTION

Før enhver motorfræser forlader fabrikken, undergår den en forudgående tilkøring. Operatøren skal under alle omstændigheder kontrollere alle maskinens mekanismer og justere dem før brug.

4.1. ALMINDELIGE KONTROLLER

1. Kontrollér motorolien



Advarsel!

Motoren skal fyldes med 0,6 l motorolie. Hvis olieniveauet er lavere, når operatøren bruger motoren, vil den blive alvorligt beskadiget.



Advarsel!

Brug motorolie der er ren og af høj kvalitet til firetaksmotorer. Brug af uren olie eller motorolie af enhver anden type reducerer motorens levetid.

- Placer motoren i vandret position
- Skru målepinden til kontrol af olieniveauet ud og rens den ved at tørre den af (se Fig. 2).
- Indsæt målepinden til kontrol af olieniveauet i oliebeholderen (de gevindskårne dele skal ikke skrues i)
- Træk målepinden til kontrol af olieniveauet ud for at kontrollere niveauet. Hvis det ligger inden for området vist på pinden, er niveauet i orden.
- Motorolie SAE15W -40 er et generelt smøremiddel, og er egnet til de mest normale omgivelsestemperaturer (Se tabel 1).

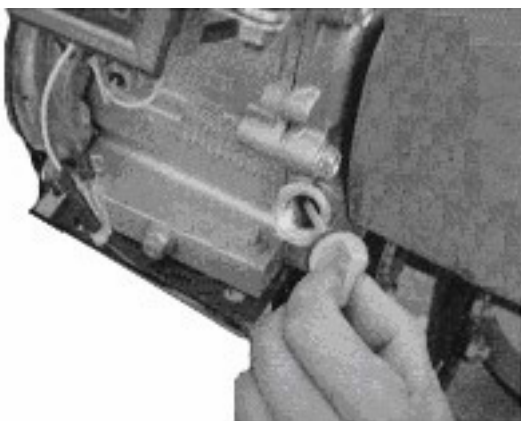

Figur 2

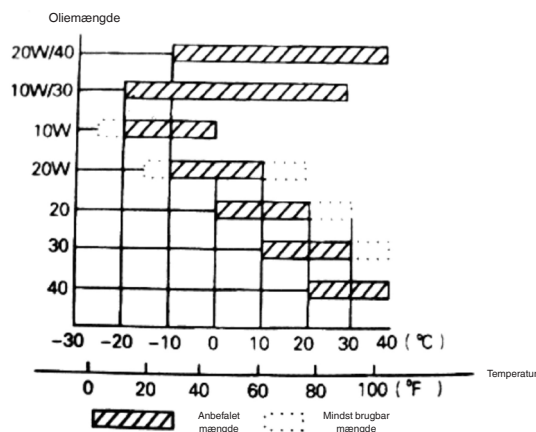

Tabel 1

2. Kontrollér smøremidlet i reduktionskassen
 - Placer motorfræseren på en vandret overflade og tag proppen af (se Fig.4).
 - Vi anbefaler at efterfylde reduktionskassen med egnet smøremiddel hver 50 timer.
 - Det anbefalede smøremiddel er fedtstof baseret på kalcium.

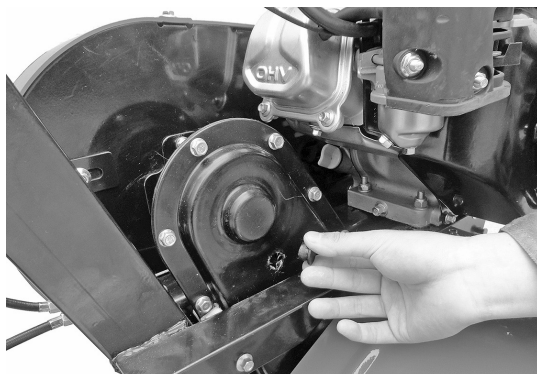

Figur 4

3. Kontrol af luftfilter



Advarsel!

Undlad at starte motoren uden luftfilter, ellers slides motoren hurtigere.

4.2. REGULERING AF MOTORFRÆSEREN

1. Regulering af plovjernene:

Bemærk: Før plovjernenes højde justeres, placeres maskinen vandret på et plant terræn for at forebygge utilsigtede fald.

- Løsn plovjernenes registreringskrue og vælg hullet i den egnede position. Regulér plovjernenes krydsstang indtil højde på operatørens talje, og drej så registreringskruen for at stramme den (se Fig. 5).
2. Regulering af jordbearbejdningens dybde:
 - Regulér jordbearbejdningens dybde ved at justere skinnens dybde. Ved at sænke grebet øges jordbearbejdningens dybde og ved at løfte grebet mindskes jordbearbejdningens dybde. (Se Fig. 6).

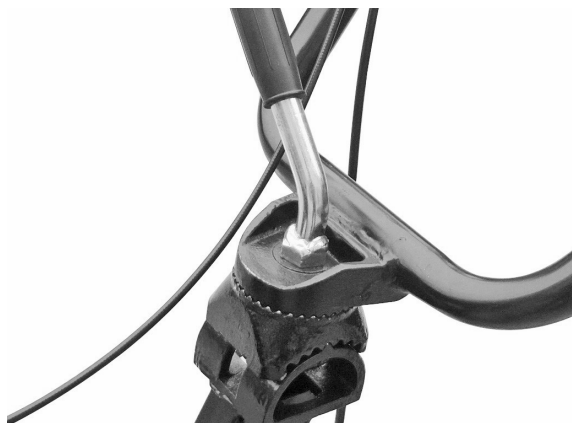

Figur 5

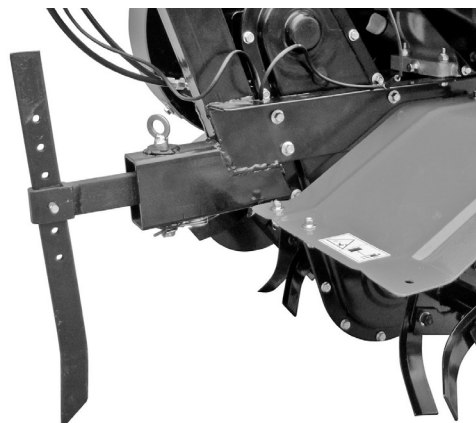

Figur 6

3. Regulering og brug af koblingen:

Bemærk: før koblingen bruges, sænkes motorhastigheden.

- Ved at indkoble og frakoble koblingen kan operatøren kontrollere motoreffekten.
- Når operatøren holder på koblingens greb, tilkobles koblingen, overfører strøm til motorfræserens motor og fræserne begynder at dreje (Se Fig. 7).

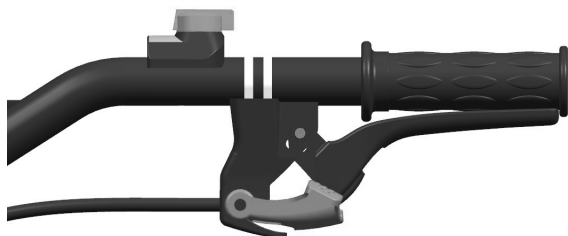

Figur 7



Figur 8

- Når operatøren slipper koblingens greb, frakobles koblingen, strømmen overføres ikke til motorfræseren og fræserne holder op med at dreje (Se Fig. 8).

Bemærk: Før plovjernerens højde justeres, placeres maskinen vandret på et plant terræn for at forebygge utilsigtede fald.

- Man skal først og fremmest kontrollere koblingskablers spænding. Normalt skal kablet have et spillerum på 4-8 mm. I modsat fald løsnes fæstemøtrikken og kablet reguleres. Efter reguleringen strammes låsemøtrikken (Se Fig. 9).
- Om nødvendigt kan operatøren starte motoren for at kontrollere, om koblingen indkobles og frakobles korrekt.

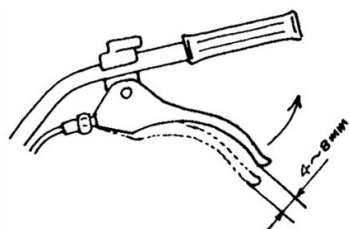

Figur 9

4. Regulering af remspændingen:

- Hvis remspændingen ikke ligger inden for de normale spændingsgrænser, skal den reguleres. Løsn motorens 4 møtrikker (Se Fig. 10 og 11).
- Efter motorens fire møtrikker er blevet løsnet, og remmen er for løs, skubbes motoren fremad. Hvis remmen er for spændt, skubbes motoren bagud, indtil remspændingen ligger inden for den normale grænser. Endelig strammes motorens møtrikker og tilkoblingspladen (Se Fig. 12).

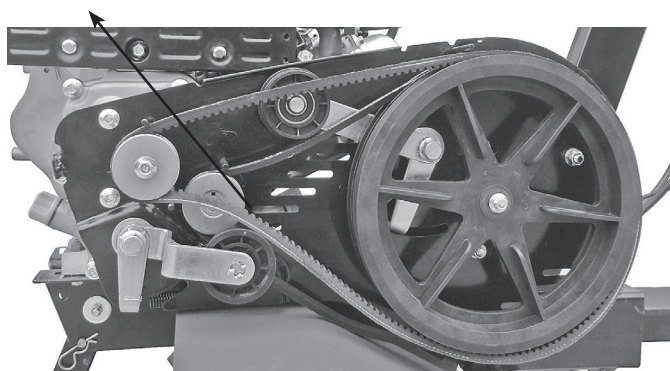

Figur 10
Møtrikker motor

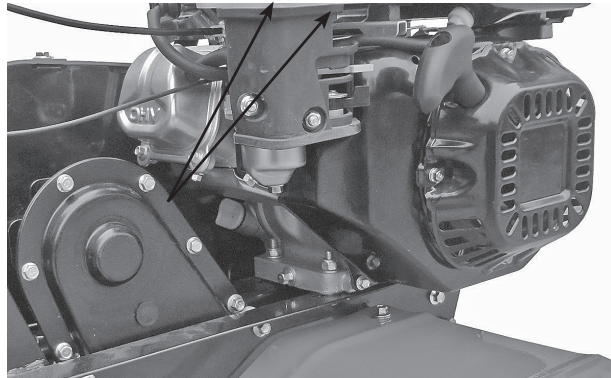

Figur 11
Møtrikker motor

5. Regulering af accelerationskabel:

- Normal hastighed: 1800 ± 100 o/min; øget hastighed: 3000 ± 50 o/min. Hastigheden kan reguleres med en omdrejningstæller.
- Funktion til kontrol og regulering af hastighed. Regulering af accelerationskabel

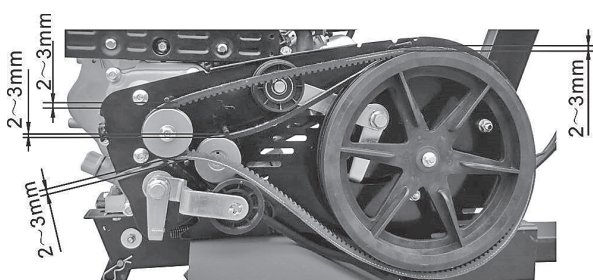

Figur 12



Figur 13
Accelerationsgreb

- Drej accelerationsgrebet på plovjernet til maksimum uden last og kontrollér, om omdrejningstælleren viser en hastighed mellem 3600 ± 50 o/min. Drej så accelerationsgrebet til minimum kontrollér, om omdrejningstælleren viser en hastighed mellem 1800 ± 100 o/min.
- Hvis omdrejningstælleren viste hastighed ikke ligger inden for de viste grænser, skal motoren reguleres.

Sådan reguleres motoren:

- a) Kontrollér, om accelerationskablets forbindelser er løse eller skåret over. Hvis ja, strammes de på ny.
 - b) Drej accelerationskablet på plovjernet til maksimum uden last, og juster så hastigheden ved at regulere møtrikkerne til motorens accelerationsmekanisme til den egnede position.
 - c) Efter mange times arbejde kan operatøren regulere accelerationskablets møtrikker for at regulere motoren.
6. Brug grebet til bakgear:



Advarsel!

Før grebet til bakgearet bruges, sænkes motorhastigheden.

- Ved at indkoble og frakoble grebet til bakgear kan operatøren kontrollere motoreffekten.
- Når operatøren holder på koblingens greb, tilkobles koblingen, overfører strøm til motorfræserens motor og fræserne begynder at dreje imod uret (se Fig. 14).



Figur 14



Figur 15

- Når operatøren slipper koblingens greb, frakobles koblingen, strømmen overføres ikke til motorfræseren og fræserne holder op med at dreje (Se Fig. 15).

Bemærk: Man skal arbejde forsigtigt, når man bruger grebet til bakgear. En forkert regulering af koblingskablet kompromitterer produktets normale brug.

7. Regulering af transporthjul:

- Regulér motorfræserens ekstra hjul i positionen, vist på Fig. 15, når man arbejder på vej.
- Regulér motorfræserens ekstra hjul i positionen, vist på Fig. 16, når man arbejder på en mark.

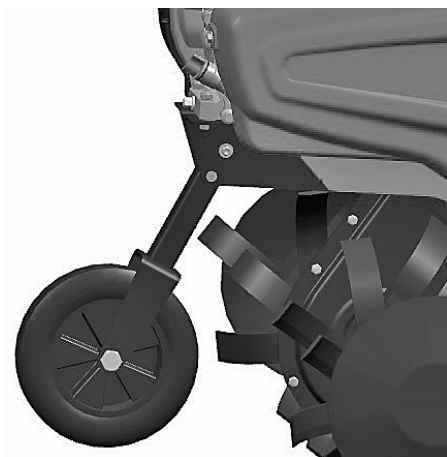

Figur 15

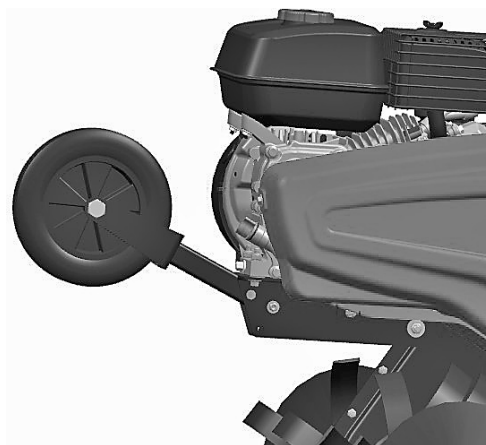

Figur 16

5. START

5.1. SÅDAN STARTES MASKINEN



Advarsel!

Før motoren startes, skal gearstangen sidde i frigear. Koblingsgrebet skal være sluppet.

1. Placer luftgrebet på CLOSE (lukket).

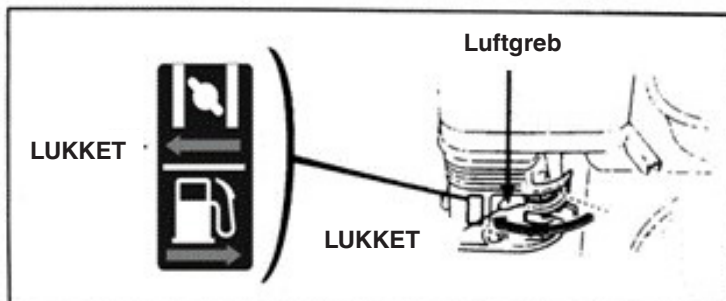

2. Drej accelerationsgrebet en smule mod maksimal hastighed.

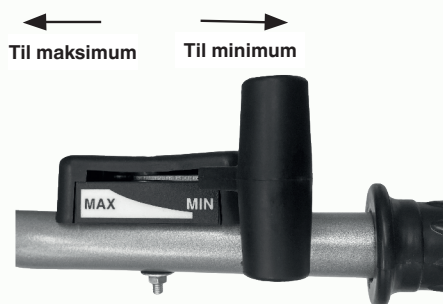

3. Placer motorens afbryder på ON (åben).

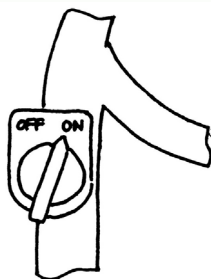

Træk let i startmotorens kabel, indtil du mærker en modstand, og træk det så hurtigt ud ad til og med kraft.

Grebet må ikke pludseligt slippes, da det kan springe tilbage og ramme og beskadige motoren. Det skal føres langsomt langs startkablet for at slippe det.

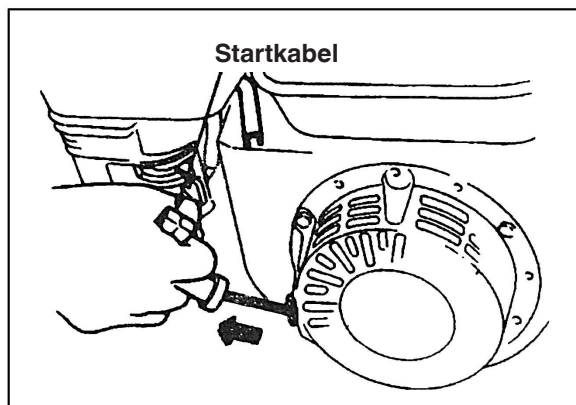

4. Efter motoren er varmet på, skubbes luftgrebet langsomt mod OPEN (åbn).

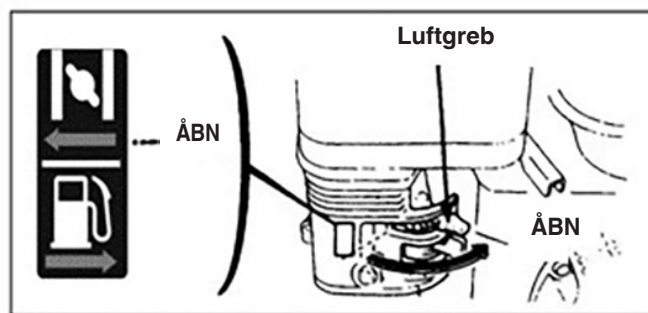

5. Brug accelerationsgrebet (eller reguleringsventilens greb) for at regulere motorhastigheden til det påkrævede niveau.

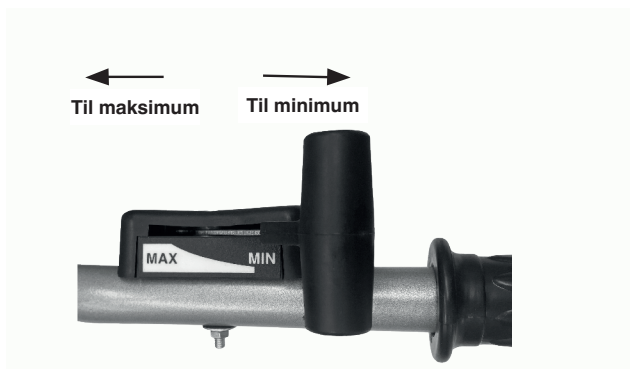

5.2. SÅDAN STANDSES MOTOREN

- I nødstilfælde kan motoren standses ved at dreje motorafbryderen direkte på OFF.
- Under normale forhold skal man følge nedenstående trin for at slukke motoren:

1. Skub accelerationsgrebet mod minimum.

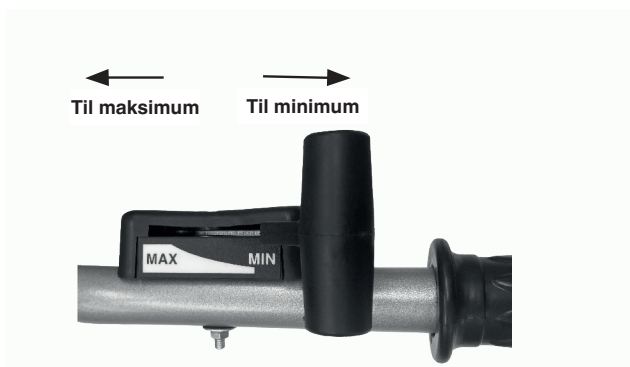

2. Drej motorens afbryder på OFF.

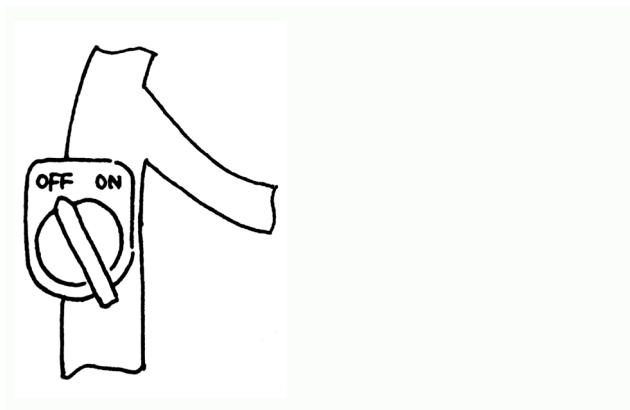

6. VEDLIGEHOVELSE AF BENZINMOTOR



Advarsel!

- Stands motoren før vedligeholdelsen.
- Placer motorens afbryder på OFF (standset) for at undgå utilsigtet start af motoren, og afbryd tændrørets forbindelseslinje.
- Kontrol og vedligeholdelse af motoren må kun udføres af en autoriseret forhandler, med mindre brugeren selv er i besiddelse af de egnede instrumenter og materiale til kontrollen og vedligeholdelsen, og er i stand til at reparere og foretage vedligeholdelse af motoren.

Bemærk: Hvis man vil bevare motorens gode ydeevne, skal den kontrolleres og reguleres jævnlige. Den jævnlige vedligeholdelse garanterer en lang levetid for produktet. I den følgende tabel beskrives de påkrævede vedligeholdelsesintervaller og de komponenter, der skal vedligeholdes.

Vedligeholdelsescyklus Månedligt. Pr. effektive brugstimer, hvis under en måned.		Dag- lig brug	Efter den første måned/efter 20 timer	Hver sæson/hver 50 timer	Hver 6 måneder/ hver 100 timer	Hvert år/ hver 300 timer
Komponent						
Motorolie	Kontrol af olieniveau	●				
	Olieskift		●		●	
Smøremiddel i reduktionskassen (relevant for visse modeller)	Kontrol af smøremiddel	●				
	Efterfyldning smøremiddel		●	●		
Luftfilter	Kontrol	●				
	Rengøring	●				
Tændrør	Kontrol og rengøring				●	
Gnistfang (ekstraudstyr)	Rengøring				●	
Brændstoftank og -filter	Rengøring			●		
Luftventil	Kontrol/ regulering					●
Brændstoflinje	Kontrol	Hvert andet år (udskift efter behov) ●				

Bemærk:

1. Hvis maskinen bruges i støvede omgivelser, øges vedligeholdeshyppigheden.
2. Brugeren kan ikke afmontere motoren, hvis vedkommende ikke sidder inde med egnede instrumenter og de mekaniske kompetencer til reparationen.

6.1. SKIFT AF MOTOROLIE

Dræn motorolien efter opvarmning af motoren for at sikre en hurtig og komplet udtømning af olien.

- Skru målepinden til kontrol af motorens olieniveau og møtrikken til udtømning af olien af for at dræne motorolien.
- Skru møtrikken til udtømning af olien i og stram den.
- Fyld motoren med den specifikke olie, og kontrollér olieniveauet.
- Sæt oliens målepind tilbage.
- Motorens oliemængde skal være 0,6 l.

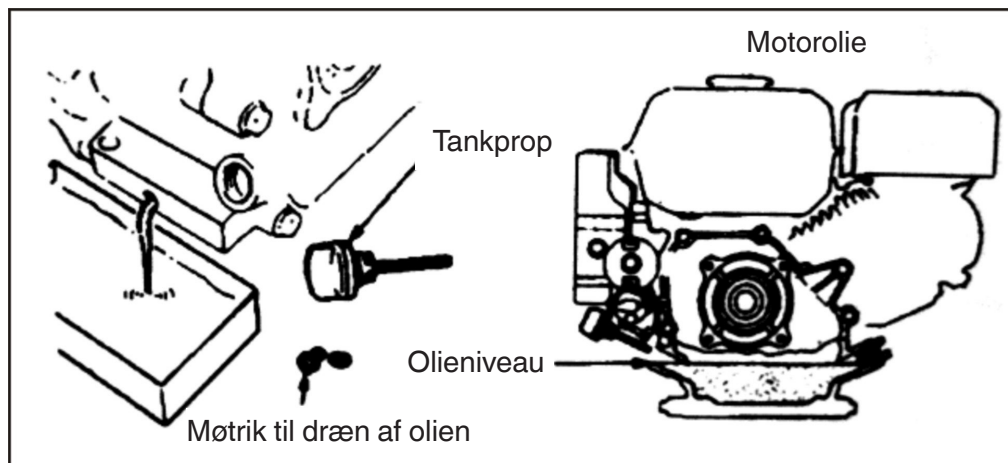

6.2. VEDLIGEHOLDELSE AF LUFTFILTERET

Et beskidt luftfilter tilstopper luftpassagen i karburatoren. Luftfilteret skal vedligeholdes jævnligt for at undgå skader på karburatoren. Hvis motoren arbejder i støvede omgivelser, øges vedligeholdelseshyppigheden.



Advarsel!

Brug aldrig benzin eller opløsningsmiddel med lavt antændingspunkt til at rense luftfilteret, da det kan forårsage brande.

VEDLIGEHOLDELSE AF LUFTFILTER

Rengør hver 50 timer (eller hver 10 timer ved brug under særligt støvede forhold) i et egnet opløsningsmiddel, og lad tørre. Dyb herefter i ren motorolie, indtil fuld, og vrid så den overskydende olie af.

Bemærk: Start aldrig motoren uden luftfilter. Det kan medføre hurtigt slid af motoren.

- Afmonter vingemøtrikken og luftfilterets leje, og fjern det filtrerende element.
- Brug et rensmiddel, der ikke er brandfarligt eller med lavt antændingspunkt til at rense det filtrerende element, og lad det tørre.
- Dyp det filtrerende element i motorolien, og tør så den overskydende olie af.
- Genmonter det filtrerede element og luftfilterets leje.

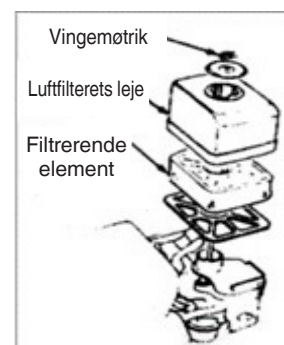

6.3. VEDLIGEHOLDELSE AF TÆNDRØRET

Bemærk: Brug aldrig et tændrør med forkert varmeinterval. Afstanden mellem tændrørets elektroder skal være passende og uden aflejringer for at sikre normal start af motoren.

- Brug en speciel unbrakonøgle til at frakoble tændrøret

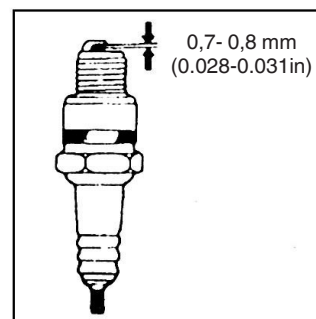
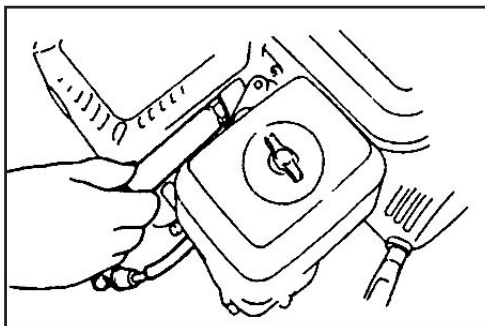

Advarsel!

- Hvis motoren lige er standset, vil udstødningsrøret være meget varmt. Hold afstand fra høje temperaturer for at forhindre forbrændinger.
- Kontrollér tændrøret. Hvis det er slidt eller har revner eller skader, skal det udskiftes. Hvis der findes mange kulaflejringer, bruger man en metalbørste til at rengøre det.
- Brug et søgeblad til at måle afstanden for tændrørets elektroder: den korrekte værdi skal være mellem 0,70 og 0,80 mm.
- Kontrollér om tændrørets spændskive er intakt. Brug en hånd til at skrue tændrøret i for at undgå at ødelægge gevindet.
- Efter tændrøret er skruet helt i bund, bruger man en speciel unbrakonøgle til at stramme tændrøret og den nederste spændskive.

Bemærk: Hvis tændrøret er nyt, strammes det endnu en halv omgang, efter man har trykket hårdt på spændskiven.

Hvis tændrøret er brugt, strammes det 1/8-1/4 omgang, efter man har trykket hårdt på spændskiven.

Tændrøret skal være helt stramt, da det ellers opvarmes og beskadiger motoren.



Advarsel!

Hvis motoren lige er standset, vil udstødningsrøret være meget varmt. Rør ikke ved motoren, før den er kølet af.

Bemærk: Gnistfanget skal vedligeholdes hver 100 timer for at sikre et effektivt arbejde.

- Løsn to skruer på 4 mm fra udstødningsrøret, og afmonter det.
- Løsn fire skruer på 5 mm fra lyddæmperen for at afmontere lyddæmperen.
- Løsn skruerne på 4 mm fra gnistfanget for at fjerne det fra lydotten.
- Brug en børste til at fjerne kulaflejringerne fra gnistfangets beskyttelsesnet med smalle masker.

Bemærk: Gnistfanget må ikke have revner eller skader. I modsat fald udskiftes gnistfanget.

6.4. REGULERING AF KARBURATOREN TIL TOMGANG

- Start motoren for at opvarme den til normal temperatur.
- Når motoren drejer i tomgang, reguleres drosselventilens eksterne skrue for at nulstille den normale tomgangshastighed.

Normal tomgangshastighed 1800 ± 150 o/min

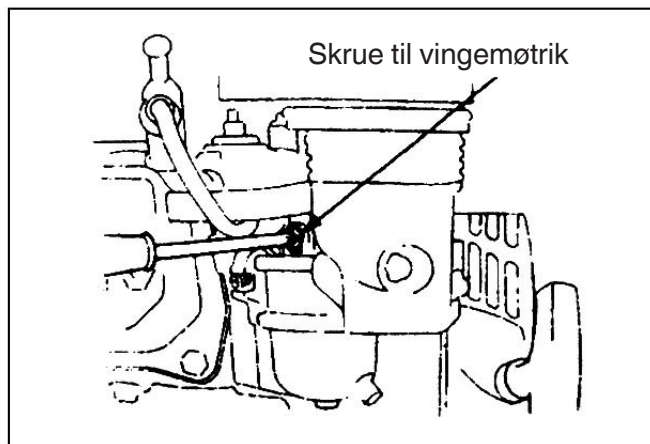

7. VEDLIGEHOLDELSE AF FILTERET

Grundet slitage som skyldes starten, brugen af koblingen og de forskellige laster, kan motorfræsersens møtrikker løsne sig. Komponenterne kan slides pga. benzinmotorens lave effekt, forhøjede brændstofforbrug og andre defekter, der kan kompromittere brugen af motorfræseren. For at begrænse denne mulighed, er en nøjsom vedligeholdelse og regulering af motorfræseren påkrævet, så den kan bevare gode tekniske forhold og have en længere levetid.

7.1. INDKØRING

1. Rådfør med manualen for oplysninger vedrørende benzinmotorens indkøring.
2. En ny eller brugt motorfræser skal fungere en time uden last, dernæst i endnu 9 timer, og kan til slut anvendes til de normale procedurer.

7.2. TEKNISK VEDLIGEHOLDELSE AF MOTORFRÆSEREN



Før der udføres nogen form for kontrol, rengøring eller vedligeholdelses-/indstillingsindgreb på maskinen:

- Stands maskinen og sluk motoren.
 - Sørg for, at alle bevægende komponenter er standset.
 - Vent til motoren er afkølet.
1. Vedligeholdelse på skift (før og efter hvert arbejds-skift):
 - a) Lyt og hold øje med, om der findes unormale fænomener som støj, overophedning, løse møtrikker osv.
 - b) Kontrollér, om der findes olieudslip fra benzinmotoren.
 - c) Kontrollér, at benzinmotorens olieniveauer ligger mellem niveauindikatorens øverste og nederste mærke.
 - d) Fjern hurtigt snavs, mudder, græs og oliepletter på maskinen og dens tilbehør.
 - e) Bevar registrer over landbrugsaktiviteterne.
 2. Vedligeholdelse på første niveau (hver 150 arbejdstimer):
 - a) Udfør hver vedligeholdelsespassage for hvert skift.
 - b) Rengør reduktionskassen og skift smøremiddel
 3. Vedligeholdelse på andet niveau (hver 800 arbejdstimer):
 - a) Udfør hver vedligeholdelsespassage pr. 150 arbejdstimer.
 - b) Kontrollér tandhjulene og lejerne. Hvis et af dem er meget slidt, udskiftes det.
 - c) Hvis en af motorfræsersens dele eller komponenter, som f.eks. fræserne eller møtrikkerne er beskadiget, skal de udskiftes!
 4. Reparation og tekniske kontroller (hver 1500-2000 arbejdstimer):
 - a) Få maskinen adskilt hos en lokal autoriseret forhandler for rengøringen og kontrollen. Hvis en af delene eller komponenterne er meget slidt, skal de udskiftes eller repareres.
 5. Reparation og vedligeholdelse af benzinmotor skal udføres i henhold til manualen.

7.3. TABEL TIL TEKNISK VEDLIGEHOLDELSE AF DEN LILLE MOTORFRÆSER

(MENUPUNKTET MED ✓ SKAL VEDLIGEHOLDES)

Arbejdsinterval Typen af vedligeholdelse	Hver dag	Efter 8 arbejdstimer med middelstor last	Efter den første måned/efter 20 timer	Efter den tredje måned/efter 150 timer	Hvert år/hver 1.000 timer	Hvert 2. år eller 2.000 timer
Kontrol og stramning af skruer og møtrikker	✓					
Kontrol og efterfyldning af ny motorolie	✓					
Rengøring og skift af motorolie		(Første gang)	(Anden gang)	✓(tredje gang og efterfølgende)		
Kontrollér olieudslip	✓					
Rengør snavs, græs og oliepletter	✓					
Problemløsning	✓					
Regulering af funktionsmæssige komponenter	✓					
Remspænding (*)	✓					
Tandhjul og lejer (*)					✓	

(*) Indgrebet skal udføres af forhandleren eller et specialiseret servicecenter

7.4. LANGVARIG OPMAGASINERING AF DEN LILLE MOTORFRÆSER

Hvis den lille motorfræser skal opmagasineres i længere tid, implementeres de følgende foranstaltninger for at undgå rust og udhuling.

1. Forsegl og sæt benzinmotoren væk, som angivet i forudsætningerne fra benzinmotorens instruktionsbog.
2. Rengør snavs og mudder fra overfladen.
3. Dræn smøremidlet fra gearkassen, og fyld den med nyt smøremiddel.
4. Anvend olie mod korrosion på overfladens ulakerede dele, som ikke er aluminiumslegering.
5. Opbevar produktet på et sikkert sted, der er lukket, velventileret og tørt.
6. Opbevar instrumenterne, kvalitetscertifikatet og betjeningsvejledningen sammen med maskinen.

7.5. TRANSPORT

En gaffeltruck bør anvendes til at flytte maskinen. Gaflen skal åbnes så meget som muligt og indsættes i pallen. Maskinens vægt er anført på producentens datablad sammen med anden teknisk information. Motorkultivatoren kan transporteres ved hjælp af transporthjulet (Fig. 1 part. 3). Sluk for motoren inden maskinen transporteres.

8. LØSNING AF PROBLEMERNE

Hvis motoren ikke kan startes, skal man kontrollere:

1. at motorens afbryder sidder på ON;
2. at der er nok smøremiddel i maskinen;
3. at brændstoffets ventil sidder på ON;
4. at der er brændstof i tanken;
5. at brændstoffet når karburatoren. For at kontrollere dette, kan brugeren løsne karburatorens udtømningsmøtrik og placere brændstofventilen på ON.



Advarsel!

Hvis der løber brændstof ud, fjernes det omhyggeligt og skal tørre, før tændrøret kontrolleres eller motoren startes, da brændstoflækage og dennes dampe kan forårsage en brand.

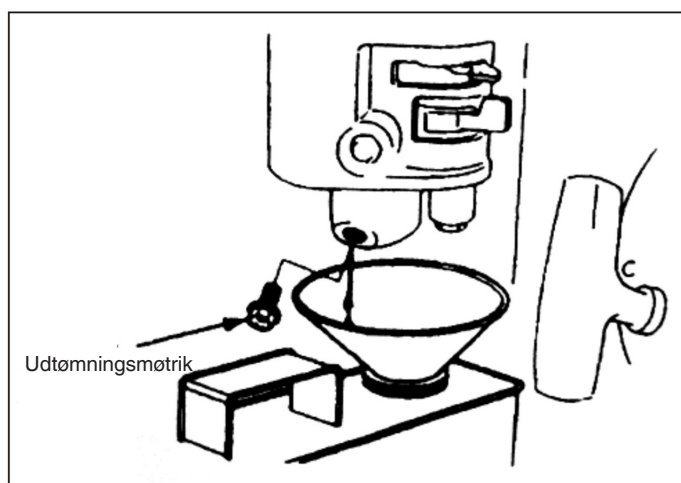

6. at tændrøret genererer gnisten.
 - a) Tag proppen af tændrøret, fjern støvet og afbryd tændrøret.
 - b) Monter tændrørets prop på tændrøret.
 - c) Slut tændrørets metalhus til motorens topstykke. Træk let i startmotoren for at kontrollere, at der frembringes gnister. Hvis dette sker, genmonteres tændrøret og motoren startes.
7. Hvis motoren stadig ikke starter, skal den repareres hos en autoriseret forhandler.

DICHIARAZIONE CE DI CONFORMITÀ (Istruzioni Originali)
(Direttiva Macchine 2006/42/CE, Allegato II, parte A)

- La Società: ST, S.p.A. – Via del Lavoro, 6 – 31033 Castelfranco Veneto (TV) – Italy
- Dichiara sotto la propria responsabilità, che la macchina: Motozappatrice condotta a piedi zappate-dissodare terreno

a) Tipo_Modello Base	RC 585
b) Mese_Anno di costruzione	
c) Matricola	
d) Motore	a scoppio

3. È conforme alle specifiche delle direttive:

- MD: 2006/42/EC
- e) Ente Certificatore: /
- f) Esame CE del tipo: /
- OND: 2000/14/EC, ANNEX V - 2005/88/EC
- e) Ente Certificatore: /
- EMC/D: 2014/30/EU
- RoHS II: 2011/65/EU - 2015/863/EU

4. Riferimento alle Norme armonizzate:

EN 708-1987-A4:2009
EN 708-1987-A4/AC:2012
EN IEC 63000:2018

- g) Livello di potenza sonora misurato
- h) Livello di potenza sonora garantito
- j) Potenza netta installata

95.2 dB(A)
97 dB(A)
3.5 kW

n) Persona autorizzata a costituire il Fascicolo Tecnico:

ST, S.p.A.
Via del Lavoro, 6
31033 Castelfranco Veneto (TV) - Italia

o) Castelfranco V.ro, 01.09.2022

CEO Stiga Group
Sean Robinson



UK DECLARATION OF CONFORMITY (Original Instruction)
(Supply of Machinery (Safety) Regulations 2008, S.I. 2008 No. 1597, Annex II, part A)

- The Company: ST, S.p.A. – Via del Lavoro, 6 – 31033 Castelfranco Veneto (TV) – Italy
- Hebly declares under its own responsibility that the machine: Petestrian-controlled Motor hoe/ hoeing filler

a) Type_Model Base	RC 585
b) Month_Year of manufacture	
c) Serial Number	
d) Engine	Petrol

3. Conforms to UK Regulations:

- S.I. 2008/1597 - Supply of Machinery (Safety) Regulations 2008
- e) Approved Body: /
- f) Type-examination: /
- S.I. 2001/1701; S.I. 2001/1701 Schedule 8 - Noise Emission in the Environment by Equipment for use Outdoors Regulations 2001
- e) Approved Body: /
- S.I. 2016/1091 - Electromagnetic Compatibility Regulations 2016
- S.I. 2012/3032 - The Restriction of the Use of Certain Hazardous Substances in Electrical and Electronic Equipment Regulations 2012

4. Reference to Designated Standards:

BS EN 708-1987-A4:2009
BS EN 708-1987-A4/AC:2012
BS EN IEC 63000:2018

- g) Sound power level, measured: 95.2 dB(A)
- h) Sound power level, guaranteed: 97 dB(A)
- j) Net power installed: 3.5 kW

n) Person authorised to create the Technical File:

ST, S.p.A.
Via del Lavoro, 6
31033 Castelfranco Veneto (TV)- Italia

o) Castelfranco V.ro, 01.09.2022



CEO Stiga Group
Sean Robinson



UK Importer: STIGA LTD
Unit 8, Blunwater Estate Plympton,
Devon, PL7 4PH, England

- IT** • Il contenuto e le immagini del presente manuale d'uso sono stati realizzati per conto di STIGA S.p.A. e sono tutelati da diritto d'autore – E' vietata ogni riproduzione o alterazione anche parziale non autorizzata del documento.
- BG** • Съдържанието и изображенията в настоящото ръководство са извършени за STIGA S.p.A. и са защитени с авторски права – Забранява се всяко неоторизирано възпроизвеждане или промяна, дори и отчасти на документа.
- BS** • Sadržaj i slike iz ovog korisničkog priručnika napravljeni su isključivo za STIGA S.p.A. i zaštićeni su autorskim pravima – zabranjena je svaka neovlašćena reprodukcija ili izmjena dokumenta, djelomično ili u potpunosti.
- CS** • Obsah a obrázky v tomto návodu k použití byly zpracovány jménem společnosti STIGA S.p.A. a jsou chráněny autorským právem – Reprodukce či nepovolené pozměňování tohoto dokumentu, a to i částečně, je zakázáno.
- DA** • Indhold og illustrationer i denne vejledning er blevet skabt på vegne af STIGA S.p.A. og er beskyttet af ophavsret – Enhver gengivelse eller ændring, også delvis, af dokumentet uden autorisation hertil er forbudt.
- DE** • Inhalt und Bilder dieser Bedienungsanleitung wurden im Namen von STIGA S.p.A. erstellt und sind urheberrechtlich geschützt – Jede nicht genehmigte Vervielfältigung oder Veränderung, auch auszugsweise, dieses Dokuments ist verboten.
- EN** • The content and images in this User Manual were produced expressly for STIGA S.p.A. and are protected by copyright – any unauthorised reproduction or modification to the document, either partially or in full, is prohibited.
- ES** • El contenido y las imágenes del presente manual de uso han sido creados por STIGA S.p.A. y están protegidos por los derechos de autor – Se prohíbe toda reproducción o modificación, incluso parcial, no autorizada del documento.
- ET** • Käesoleva kasutusjuhendi sisu ja kujutised on toodetud konkreetselt ettevõtte STIGA S.p.A. ja neile rakendub autorikaitseeadus – dokumendi igasugune osaline või täielik ilma loata reprodutseerimine või muutmine on keelatud.
- FI** • Tämän käyttöoppaan sisältö ja kuvat on valmistettu STIGA S.p.A. -yhtiön toimesta ja niitä suojaaa tekijänoikeuslaki. – Asiakirjan kaikenlainen kopioiminen tai muuttaminen, osittainkin, on kielletty ilman erityistä lupaa.
- FR** • Le contenu et les images du présent manuel d'utilisation ont été réalisés pour le compte de STIGA S.p.A. et sont protégés par un droit d'auteur - Toute reproduction ou modification non autorisée, même partielle, du document, est interdite.
- HR** • Sadržaj i slike u ovom priručniku za uporabu izrađeni su za tvrtku STIGA S.p.A. te su obuhvaćeni autorskim pravima – Zabranjuje se neovlašćeno umnožavanje ili prilagodba, djelomična ili u cijelosti, ovog dokumenta.
- HU** • Ennek a használati útmutatónak a tartalma és a benne szereplő képek kizárólag a STIGA S.p.A. számára készültek és szerzői joggal védettek – tilos a dokumentum bármely részének vagy egészének engedély nélküli sokszorosítása és módosítása.
- LT** • Šio naudotojo vadovo turinys ir paveikslėliai skirti tik „STIGA S.p.A.“ ir yra saugomi autorių teisėmis – dokumentą atgaminti ar modifikuoti, visiškai arba iš dalies, yra draudžiami.
- LV** • Šis lietotāja rokasgrāmatas saturs un attēli ir veidoti tikai STIGA S.p.A. un ir aizsargāti ar autoritēsībām. Jebkāda dokumenta vai tā daļas prettiesiska kopēšana vai pārveide ir stingri aizliegta.
- MK** • Содржината и сликите во Упатството за корисникот се подготвени исклучиво за STIGA S.p.A. и се заштитени со авторски права – забрането е секое делумно или целосно неовластено репродуцирање или измена на документот.
- NL** • De inhoud en de afbeeldingen van deze gebruikshandleiding werden gerealiseerd voor rekening van STIGA S.p.A. en zijn beschermd door het auteursrecht – Elke niet-geautoriseerde reproductie of wijziging, ook gedeeltelijke, van het document is verboden.
- NO** • Innholdet og bildene i denne brukerveiledningen er utført på oppdrag fra STIGA S.p.A. og er beskyttet ved opphavsrett - Enhver gjengivelse eller endring, selv kun delvis, er forbudt.
- PL** • Treść oraz ilustracje zawarte w niniejszej instrukcji obsługi powstały na zlecenie spółki STIGA S.p.A. i są chronione prawami autorskimi – Zabrania się wszelkiego kopiowania bądź modyfikowania, także częściowego, niniejszego dokumentu bez uzyskania stosownej zgody.
- RO** • Conținutul și imaginile din manualul de utilizare de față au fost realizate în numele STIGA S.p.A. și sunt protejate de drepturi de autor – Este interzisă orice reproducere sau modificare chiar și parțială neautorizată a documentului.
- RU** • Тесты и изображения, содержащиеся в настоящем руководстве, были созданы в интересах STIGA S.p.A. и защищены авторскими правами – Любое несанкционированное воспроизведение или изменение документа запрещено.
- SK** • Obsah a obrázky v tomto návode na používanie boli spracované menom spoločnosti STIGA S.p.A. a sú chránené autorským právom – Reprodukcie či nepovolené pozměňovanie tohto dokumentu, a to aj čiastočné, je zakázané.
- SL** • Vsebine in slike in tem uporabniškem priručniku so izdelane za podjetje STIGA S.p.A. in so zaščitene z avtorskimi pravicami – vsakršno nepooblaščenno razmnoževanje ali spreminjanje dokumenta, v celoti ali delno, je prepovedano.
- SR** • Sadržaj i slike ovog priručnika za upotrebu su napravljeni u ime STIGA S.p.A. i zaštićeni su autorskim pravima – Zabranjena je svaka potpuna ili delimična reprodukcija ili izmena dokumenta bez odobrenja.
- SV** • Innehållet och bilderna i denna användarhandbok har framställts för STIGA S.p.A. och skyddas av upphovsrätt – all form av reproduktion eller ändring, även partiell, som inte auktoriserats är förbjuden.



	 LWA  dB
Type:	
Art.N -s/n	
CE	

ST. S.p.A.
Via del Lavoro, 6
31033 Castelfranco Veneto (TV) ITALY

STIGA LTD (UK Importer)
Unit 8, Bluewater Estate Plympton,
Devon, PL7 4JH, England