

IT **Tosasiepi portatile con alimentazione a batteria**
MANUALE DI ISTRUZIONI

ATTENZIONE: prima di usare la macchina, leggere attentamente il presente libretto.

BG **Електрическа машина за рязане на жив плет**
УПЪТВАНЕ ЗА УПОТРЕБА

ВНИМАНИЕ: преди да използвате машината прочетете внимателно настоящата книжка.

BS **Ručni trimer za živicu na bateriju**
UPUTSTVO ZA UPOTREBU

PAŽNJA: prije nego što koristite ovu mašinu, pažljivo pročitajte priručnik s uputama.

CS **Přenosné akumulátorové plotové nůžky**
NÁVOD K POUŽITÍ

UPOZORNĚNÍ: před použitím stroje si pozorně přečtěte tento návod k použití.

DA **Bærbar batteridreven Hækkeklipper**
BRUGSANVISNING

ADVARSEL: læs instruktionsbogen omhyggeligt igennem, før du tager denne maskine i brug.

DE **Tragbare batteriebetriebene Heckenschere**
GEBRAUCHSANWEISUNG

ACHTUNG: Vor Inbetriebnahme des Geräts die Gebrauchsanleitung aufmerksam lesen.

EL **Φορητό ψαλίδι μπορντούρας μπαταρίας**
ΟΔΗΓΙΕΣ ΧΡΗΣΗΣ

ΠΡΟΣΟΧΗ: πριν χρησιμοποιήσετε το μηχάνημα, διαβάστε προσεκτικά το παρόν εγχειρίδιο.

EN **Battery powered hedge trimmer**
OPERATOR'S MANUAL

WARNING: read thoroughly the instruction booklet before using the machine.

ES **Cortasetos portátil con alimentación por batería**
MANUAL DE INSTRUCCIONES

ATENCIÓN: antes de utilizar la máquina, leer atentamente el presente manual.

ET **Elektriline hekilõikur**
KASUTUSJUHE

TÄHELEPANU: enne masina kasutamist lugeda tähelepanelikult antud kasutusjuhendit.

FI **Käsin kannateltava akkukäyttöinen pensasleikkuri**
KÄYTTÖOHJEET

VAROITUS: lue käyttöopas huolellisesti ennen koneen käyttöä.

FR **Taille-haie portatif alimenté par batterie**
MANUEL D'UTILISATION

ATTENTION: lire attentivement le manuel avant d'utiliser cette machine.

HR **Prijenosne škare za živicu s baterijskim napajanjem**
PRIRUČNIK ZA UPORABU

POZOR: prije uporabe stroja, pažljivo pročitajte ovaj priručnik.

HU **Hordozható akkumulátoros sövénynyíró**
HASZNÁLATI UTASÍTÁS

FIGYELEM! a gép használatá elött olvassa el figyelmesen a jelen kézikönyvet.

LT **Rankinės akumuliatorinės gyvatvorių žirkklės**
NAUDOJIMO INSTRUKCIJOS

DĖMESIO: prieš naudojant įrenginį, atidžiai perskaityti šį naudotojo vadovą.

LV **Ar bateriju darbināms rokturamais dzīvzoga apgriezējs**
LIETOŠANAS INSTRUKCIJA

UZMANĪBU: pirms aparāta lietošanai rūpīgi izlasiet doto instrukciju.

MK **Преносен поткаструвач на грмушки на батерии**
УПАТСТВА ЗА УПОТРЕБА

ВНИМАНИЕ: прочитајте го внимателно ова упатство пред да ја користите машината.

NL **Draagbare heggeschaar met accuvoeding**
GEBRUIKERSHANDLEIDING

LET OP: vooraleer de machine te gebruiken, dient men deze handleiding aandachtig te lezen.

NO **Bærbar batteridrevet hekksaks**
INSTRUKSJONSBOK

ADVARSEL: les denne bruksanvisningen nøye før du bruker maskinen.

PL **Ręczny sekator akumulatorowy**
INSTRUKCJE OBSŁUGI

OSTRZEŻENIE: przed użyciem maszyny, należy uważnie przeczytać niniejszą instrukcję.

PT **Corta-sebes portátil alimentado a bateria**
MANUAL DE INSTRUÇÕES

ATENÇÃO: antes de usar a máquina, leia atentamente o presente manual.

RO **Maşină de tăiat garduri vii portabilă alimentată cu baterie**
MANUAL DE INSTRUCȚIUNI

ATENȚIE: înainte de a utiliza mașina, citiți cu atenție manualul de față.

RU **Портативные шпалерные ножницы с батарейным питанием**
РУКОВОДСТВО ПО ЭКСПЛУАТАЦИИ

ВНИМАНИЕ: прежде чем пользоваться оборудованием, внимательно прочтите это руководство по эксплуатации.

SK **Preenosné akumulátorové plotové nožnice**
NÁVOD NA POUŽITIE

UPOZORNENIE: pred použitím stroja si pozorne prečítajte tento návod.

SL **Preenosni akumulatorski rezalnik grmičevja**
PRIROČNIK ZA UPORABO

POZOR: preden uporabite stroj, pazljivo preberite priročnik z navodili.

SR **Ručni trimer za živu ogradu na bateriju**
PRIRUČNIK SA UPUTSTVIMA

PAŽNJA: pre korišćenja mašine pažljivo pročitati ovaj priručnik.

SV **Batteridrivna handhållna häcksaxar**
BRUKSANVISNING

VARNING: läs igenom hela detta häfte innan du använder maskinen.

TR **Batarya beslemeli elde taşınabilir çit budama makinesi**
KULLANIM KILAVUZU

DIKKAT: makineyi kullanmadan önce talimatlar içeren kilavuzu dikkatle okuyun.



Download full manual stiga.com



REGISTER
YOUR PRODUCT
NOW



stiga.com/int/product-registration

ITALIANO - Istruzioni Originali	IT
БЪЛГАРСКИ - Превод на оригиналните инструкции	BG
BOSANSKI - Prijevod originalnih uputa	BS
ČESKY - Překlad původního návodu k používání	CS
DANSK - Oversættelse af den originale brugsanvisning	DA
DEUTSCH - Übersetzung der Originalbetriebsanleitung	DE
ΕΛΛΗΝΙΚΑ - Μετάφραση του πρωτοτύπου των οδηγιών χρήσης	EL
ENGLISH - Translation of the original instruction	EN
ESPAÑOL - Traducción del Manual Original	ES
EESTI - Algupärase kasutusjuhendi tõlge	ET
SUOMI - Alkuperäisten ohjeiden käännös	FI
FRANÇAIS - Traduction de la notice originale	FR
HRVATSKI - Prijevod originalnih uputa	HR
MAGYAR - Eredeti használati utasítás fordítása	HU
LIETUVIŠKAI - Originalių instrukcijų vertimas	LT
LATVIEŠU - Instrukciju tulkojums no oriģinālvalodas	LV
МАКЕДОНСКИ -Превод на оригиналните упатства	MK
NEDERLANDS - Vertaling van de oorspronkelijke gebruiksaanwijzing	NL
NORSK - Oversettelse av original bruksanvisning	NO
POLSKI - Tłumaczenie instrukcji oryginalnej	PL
PORTUGUÊS - Tradução do manual original	PT
ROMÂN - Traducerea manualului fabricantului	RO
РУССКИЙ - Перевод оригинальных инструкций	RU
SLOVENŠČINA - Prevod izvirnih navodil	SL
SLOVENSKY - Preklad pôvodného návodu na použitie	SK
SRPSKI - Prevod originalnih uputstva	SR
SVENSKA - Översättning av bruksanvisning i original	SV
TÜRKÇE - Orijinal Talimatların Tercümesi	TR

1

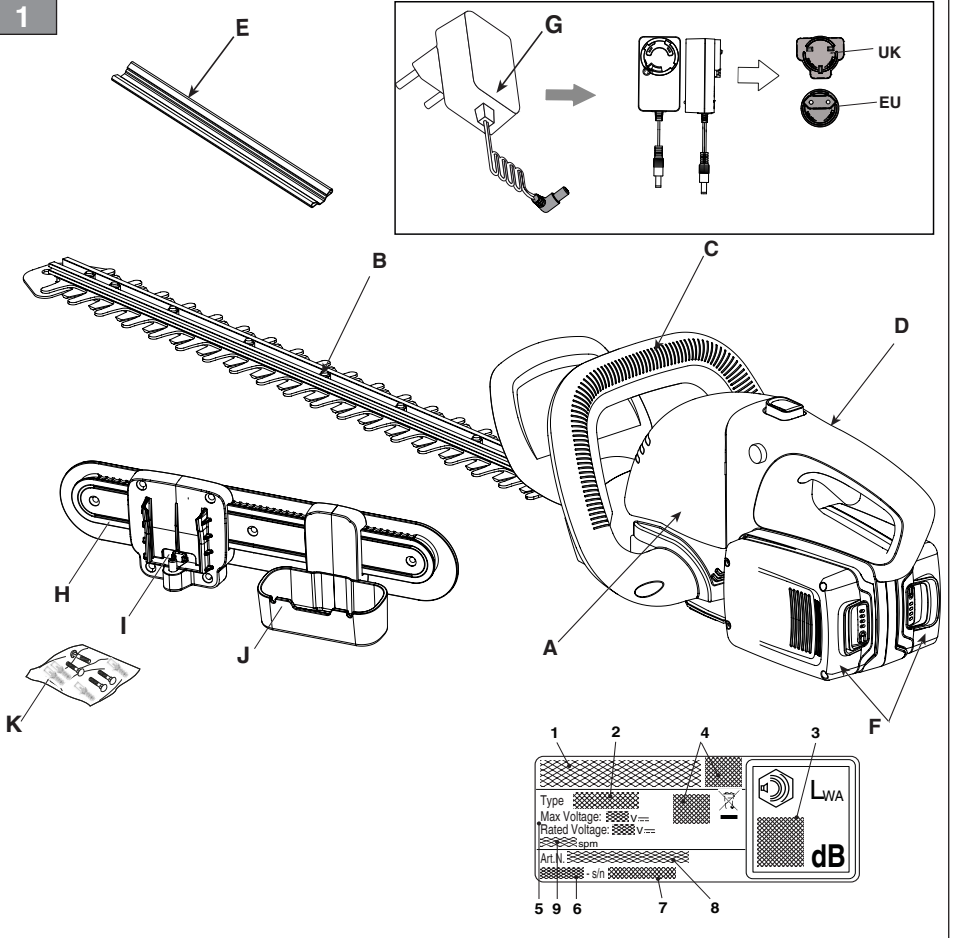

2

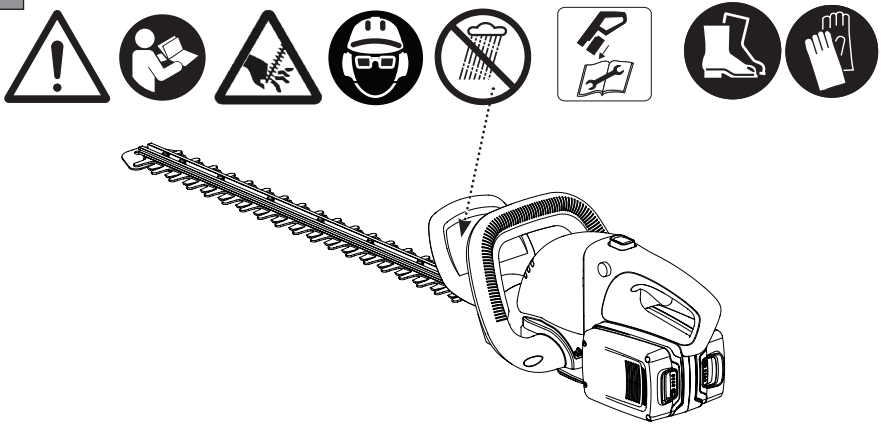

3

A

B

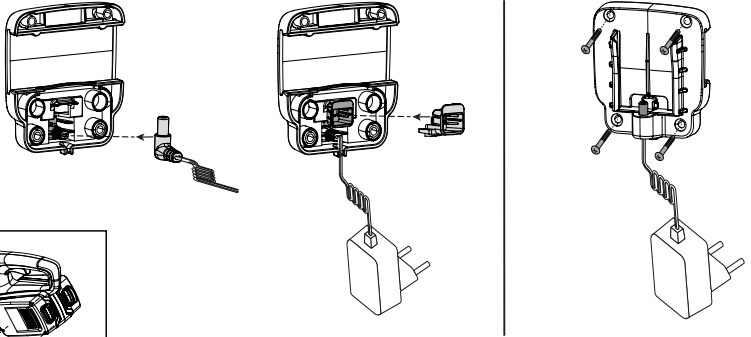
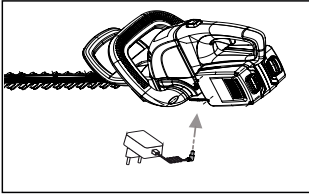

4

A

B

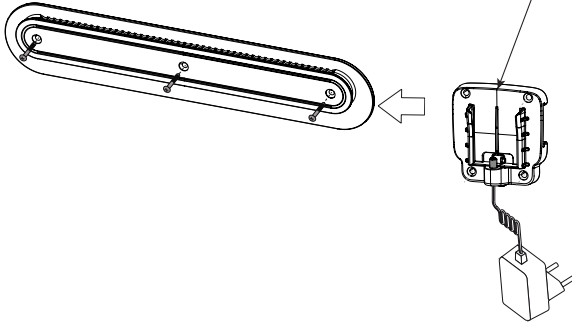

5

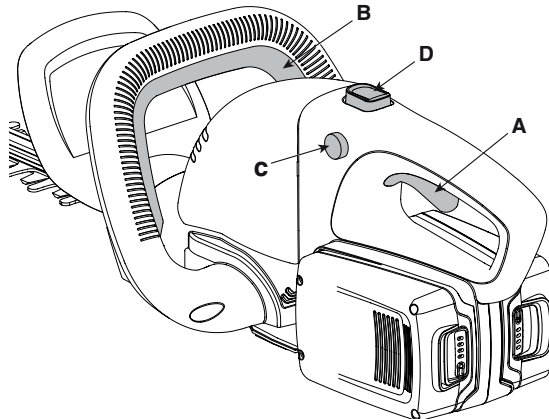

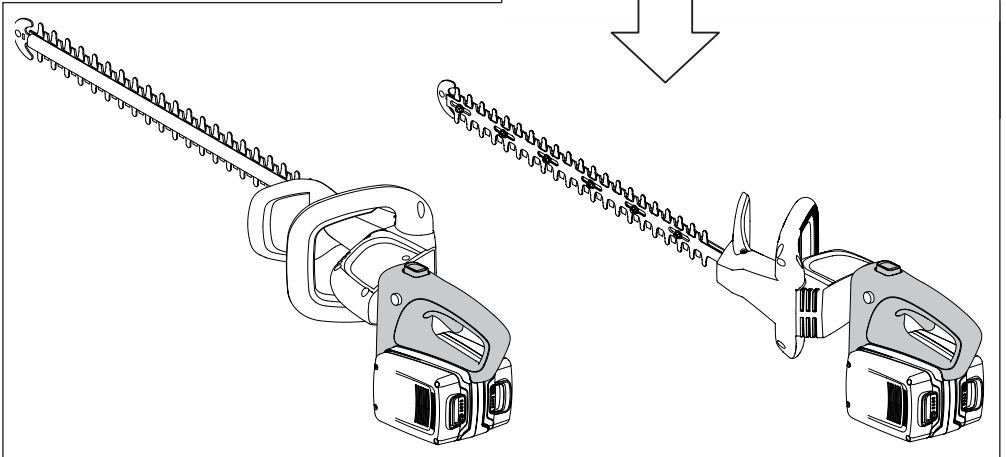
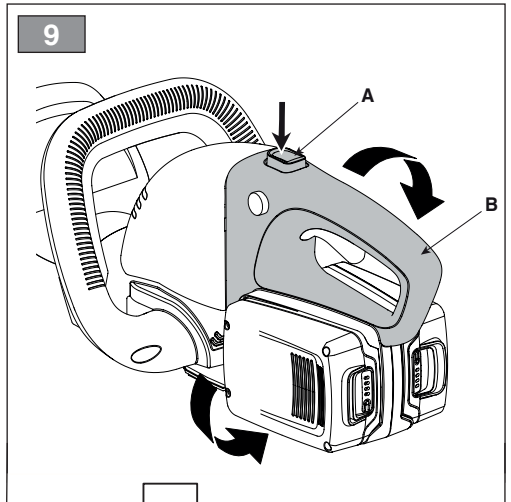
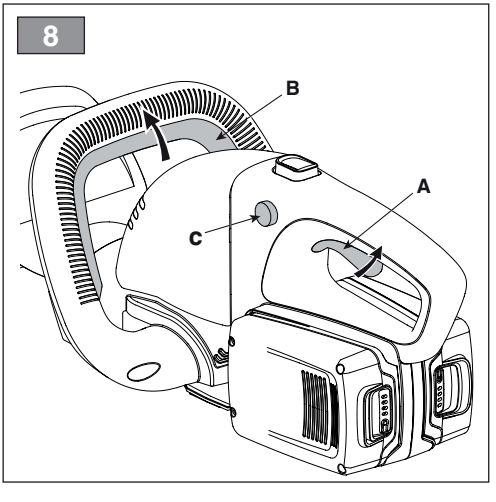
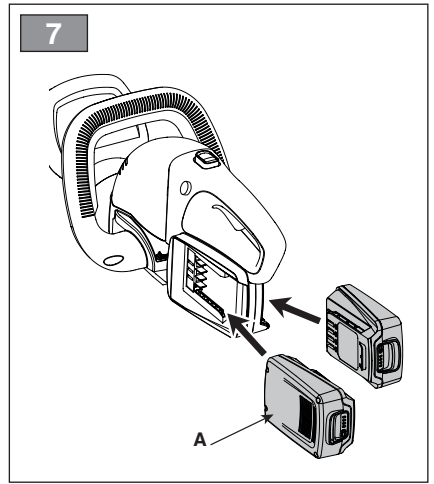
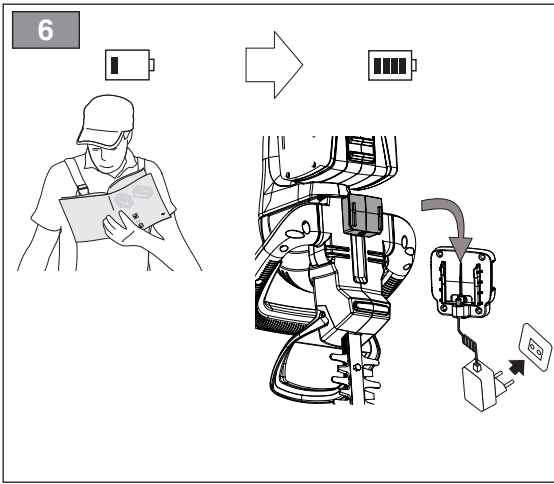

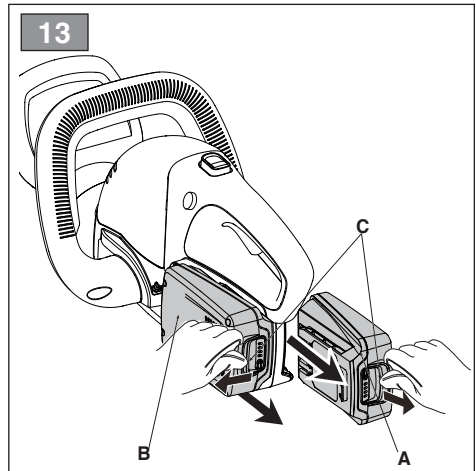
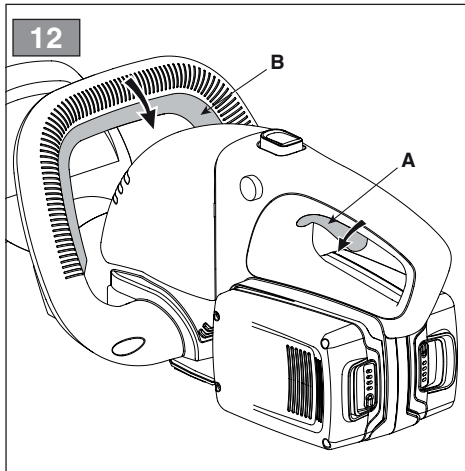
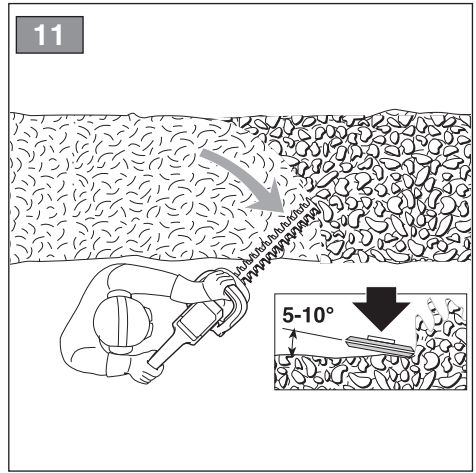
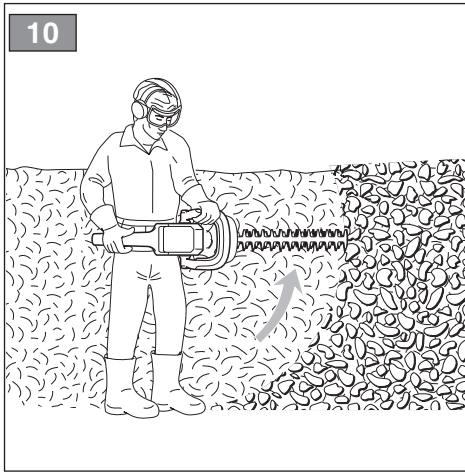

14

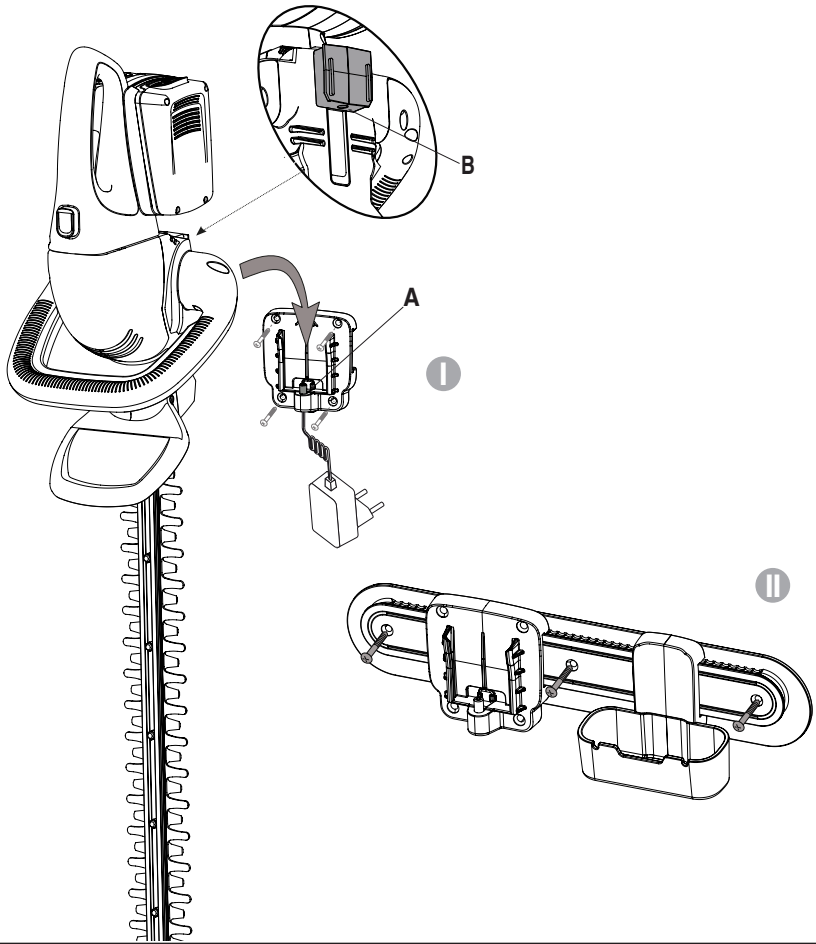

15

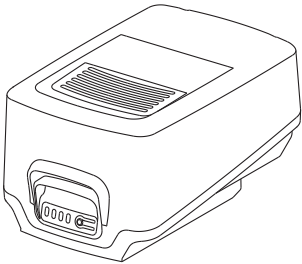

16

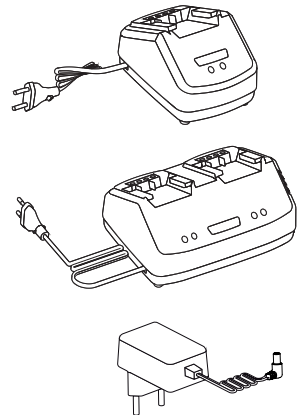

[1]	DATI TECNICI		HT 20 Li B
[2]	Tensione di alimentazione MAX	V / d.c.	40
[3]	Tensione di alimentazione NOMINAL	V / d.c.	36
[4]	Velocità lama	spm	2800
[5]	Lunghezza lama	mm	732
[6]	Lunghezza di taglio	mm	540
[7]	Capacità di taglio	mm	23
[8]	Peso senza gruppo batteria	kg	2.8
[9]	Codice dispositivo di taglio		118806446/0
[10]	Livello di pressione acustica misurato	dB(A)	77.5
[11]	Incertezza di misura	dB(A)	3
[12]	Livello di potenza acustica misurato	dB(A)	85.5
[11]	Incertezza di misura	dB(A)	1.46
[13]	Livello di potenza acustica garantito	dB(A)	87
[14]	Livello di vibrazioni		
[15]	- Impugnatura anteriore	m/s ²	3.03
[16]	- Impugnatura posteriore	m/s ²	1.25
[11]	Incertezza di misura	m/s ²	1.5

[17]	ACCESSORI A RICHIESTA		
[18]	Gruppo batteria, mod.		BT 20 Li 2.0 S BT 20 Li 4.0 S
[19]	Carica batteria		CG 20 Li CGD 20 Li CG 20 Li B

a) **NOTA:** il valore totale dichiarato delle vibrazioni è stato misurato attenendosi ad un metodo normalizzato di prova e può essere utilizzato per fare un paragone tra un utensile e l'altro. Il valore totale delle vibrazioni può essere utilizzato anche in una valutazione preliminare dell'esposizione.

b) **AVVERTENZA:** l'emissione di vibrazioni nell'uso effettivo dell'utensile può essere diversa dal valore totale dichiarato a seconda dei modi in cui si utilizza l'utensile. Pertanto è necessario, durante il lavoro, adottare le seguenti misure di sicurezza volte a proteggere l'operatore: indossare guanti durante l'uso, limitare i tempi d'utilizzo della macchina e accorciare i tempi in cui si tiene premuta la leva comando acceleratore.

<p>[1] BG - ΤΕΧΝΙΚΕΣ ΔΑΝΗ</p> <p>[2] Захранващо напрежение МАКС</p> <p>[3] Захранващо напрежение НОМИНАЛНО</p> <p>[4] Скорост на ножа</p> <p>[5] Дължина на ножа</p> <p>[6] Дължина на рязане</p> <p>[7] Напацигет на рязане</p> <p>[8] Тегло без акумулаторния блок</p> <p>[9] Код на инструмента за рязане</p> <p>[10] Ниво на звукова налягане</p> <p>[11] Несигурност на измерване</p> <p>[12] Измерено ниво на акустична мощност</p> <p>[13] Гарантирано ниво на акустична мощност</p> <p>[14] Ниво на вибрации</p> <p>[15] - Предна ръкохватка</p> <p>[16] - Задна ръкохватка</p> <p>[17] ПРИНАДЛЕЖНОСТИ ПО ЗАЯВКА</p> <p>[18] Блок на акумулатор, мод.</p> <p>[19] Зареждане на акумулатора</p> <p>a) ЗАБЕЛЕЖКА: декларирания обща стойност на вибрации е измерена придържайки се към стандартизиран метод на изпитване и може да се използва за правене на сравнение между един и друг инструмент. Общата стойност на вибрации може да се използва и за предварителна оценка на излагането.</p> <p>b) ПРЕДУПРЕЖДЕНИЕ: издаването на вибрации при реалното използване на инструмента може да бъде различна от общата декларирана стойност, в зависимост от начините на използване на инструмента. Поради това е необходимо по време на работа да се вземат следните предпазни мерки: щеляци предпазането на оператора: носете ръкавици по време на използването, ограничете времето на използване на машината и намалете времето, през които се държи натиснат лоста за управление на ускорителя.</p>	<p>[1] BS - TEHNIČKI PODACI</p> <p>[2] МАКС. напон napajanja</p> <p>[3] NOMINALNI напон napajanja</p> <p>[4] Brzina sječiva</p> <p>[5] Duzina sječiva</p> <p>[6] Duljina rezanja</p> <p>[7] Siroina reza</p> <p>[8] Težina bez baterije</p> <p>[9] Sifra rezne glave</p> <p>[10] Razina zvučnog pritiska</p> <p>[11] Mjerna nesigurnost</p> <p>[12] Izmjerena razina zvučne snage</p> <p>[13] Garantovana razina zvučne snage</p> <p>[14] Nivo vibracija</p> <p>[15] - Prednji rukohvat</p> <p>[16] - Zadnji rukohvat</p> <p>[17] ДОДАТНА ОПРЕМА НА ЗАХТЈЕВ</p> <p>[18] Батерија, мод.</p> <p>[19] Пулнач батерије</p> <p>a) NAPOMENA: ukupna prijavljena vrijednost vibracija izmjerena je prema normalizovanoj metodi ispitivanja i može se koristiti za vršenje poređenja između dvije alatke. Ukupna vrijednost vibracija može se koristiti i prilikom prethodne procjene izloženosti.</p> <p>b) UPOZORENJE: emisija vibracija prilikom stvarne upotrebe alatke može se razlikovati od ukupne prijavljene vrijednosti u zavisnosti od načina na koji se koristi alatka. Stoga je neophodno, za vrijeme rada, primijeniti sljedeće sigurnosne mjere za zaštitu radnika: koristiti rukavice za vrijeme upotrebe, ograničiti vrijeme upotrebe mašine i skratiti vrijeme za koje se drži pritisnuta poluga komande gasa.</p>	<p>[1] CS - TECHNICKÉ PARAMETRY</p> <p>[2] Napájecí napětí MAX</p> <p>[3] Napájecí napětí NOMINAL</p> <p>[4] Rychlost nože</p> <p>[5] Délka nože</p> <p>[6] Délka řezu</p> <p>[7] Max. průměr strihaného materiálu</p> <p>[8] Hmotnost bez akumulátoru</p> <p>[9] Kód sekacího zařízení</p> <p>[10] Úroveň akustického tlaku</p> <p>[11] Nepřesnost měření</p> <p>[12] Úroveň naměřeného akustického výkonu</p> <p>[13] Úroveň zaručeného akustického výkonu</p> <p>[14] Úroveň vibrací</p> <p>[15] - Přední rukojeť</p> <p>[16] - Zadní rukojeť</p> <p>[17] VOLITELNÉ PŘÍSLUŠENSTVÍ</p> <p>[18] Akumulátorová jednotka, mod.</p> <p>[19] Nabíječka akumulátoru</p> <p>a) POZNÁMKA: prohlášená celková hodnota vibrací byla naměřena s použitím normalizované zkušební metody a lze ji použít pro srovnání jednotlivých nástrojů. Celková hodnota vibrací může být použita také při přípravěm výhodnocování vystavení vibracím.</p> <p>b) VAROVÁNÍ: emise vibrací při skutečném použití nástroje může být odlišná od prohlášené celkové hodnoty, v závislosti na režimech, ve kterých se daný nástroj používá. Proto je třeba během práce přijmout níže uvedené bezpečnostní opatření, jejichž cílem je ochránit operátora: během běžného použití mějte nasazené rukavice a omezte dobu použití stroje a zkrátte dobu, během kterých je zatlačena ovládací páka plynu.</p>
<p>[1] DA - TEKNISKE DATA</p> <p>[2] Forsyningsspænding MAX</p> <p>[3] Forsyningsspænding NOMINAL</p> <p>[4] Klingehastighed</p> <p>[5] Klingelængde</p> <p>[6] Klippelængde</p> <p>[7] Skærekapacitet</p> <p>[8] Vægt uden batterigruppe</p> <p>[9] Skæreanordningens varenr</p> <p>[10] Lydtrykniveau</p> <p>[11] Måleusikkerhed</p> <p>[12] Målt lydeffektniveau</p> <p>[13] Garanteret lydeffektniveau</p> <p>[14] Vibrationsniveau</p> <p>[15] - Forreste håndtag</p> <p>[16] - Bagerste håndtag</p> <p>[17] TILBEHØR</p> <p>[18] Batterienhed, mod.</p> <p>[19] Batterioplader</p> <p>a) BEMÆRK: den samlede erklærede værdi af vibrationer blev målt ifølge en standardiseret metode til afprøvnig og kan bruges til at foretage en sammenligning mellem forskellige redskaber. Den samlede værdi af vibrationer kan også bruges til en indledende vurdering af eksponeringen.</p> <p>b) ADVARSEL: den faktiske udsendelse af vibrationer i forbindelse med brug af redskab kan afvige fra den samlede attesterede værdi afhængigt af den konkrete brug af redskabet. Derfor er det nødvendigt, at man under arbejdet tager følgende sikkerhedsforanstaltninger for at beskytte brugeren. Bær handsker under brug, begræns den tid maskinen bruges og forkort den tid hvor gashåndtaget holdes aktiveret.</p>	<p>[1] DE - TECHNISCHE DATEN</p> <p>[2] MAX Versorgungsspannung</p> <p>[3] NOMINALE Versorgungsspannung</p> <p>[4] Klingengeschwindigkeit</p> <p>[5] Messerlänge</p> <p>[6] Schneidelänge</p> <p>[7] Schnittstärke</p> <p>[8] Gewicht ohne Akku</p> <p>[9] Nummer Schneidwerkzeug</p> <p>[10] Schalldruckpegel</p> <p>[11] Messgenauigkeit</p> <p>[12] Gemessener Schalleistungspegel</p> <p>[13] Garantierter Schalleistungspegel</p> <p>[14] Vibrationspegel</p> <p>[15] - Vorderer Handgriff</p> <p>[16] - Hinterer Handgriff</p> <p>[17] ZUBEHÖR AUF ANFRAGE</p> <p>[18] Batterieeinheit, Mod.</p> <p>[19] Batterie Ladegerät</p> <p>a) HINWEIS: Der erklärte Gesamtwert der Vibrationen wurde durch eine standardisierte Methode gemessen. Er kann verwendet werden, um einen Vergleich zwischen verschiedenen Werkzeugen anzustellen. Der Gesamtwert der Vibrationen kann auch bei einer Vorabewertung der Vibrationsbelastung eingesetzt werden.</p> <p>b) WARNUNG: Die Schwingungsemission bei der effektiven Verwendung des Werkzeugs kann sich je nach den Einsatzarten des Werkzeugs vom erklärten Gesamtwert unterscheiden. Deshalb ist es notwendig, während der Arbeit die folgenden Sicherheitsmaßnahmen zu ergreifen, um den Bediener zu schützen: Handschuhe während der Verwendung anziehen, die Einsatzzeiten der Maschine begrenzen und die Zeiten verkürzen, in denen man den Gashebel gedrückt hält.</p>	<p>[1] EL - ΤΕΧΝΙΚΑ ΧΑΡΑΚΤΗΡΙΣΤΙΚΑ</p> <p>[2] ΜΕΓ. τάση τροφοδοσίας</p> <p>[3] ΟΝΟΜΑΣΤΙΚΗ τάση τροφοδοσίας</p> <p>[4] Ταχύτητα λάμας</p> <p>[5] Μήκος λάμας</p> <p>[6] Μήκος κοπής</p> <p>[7] Ικανότητα κοπής</p> <p>[8] Βάρος γκρουπ μπαταρίας</p> <p>[9] Κωδικός συστήματος κοπής</p> <p>[10] Στάθμη ακουστικής πίεσης</p> <p>[11] Αβεβαιότητα μέτρησης</p> <p>[12] Μετρομένη στάθμη ακουστικής ισχύος</p> <p>[13] Εγγυημένη στάθμη ακουστικής ισχύος</p> <p>[14] Επίπεδο κραδασμών</p> <p>[15] - Εμπρός χειρολαβή</p> <p>[16] - Πίσω χειρολαβή</p> <p>[17] ΠΡΟΑΙΡΕΤΙΚΑ ΑΞΕΣΟΥΑΡ</p> <p>[18] Μπαταρία, μοντ.</p> <p>[19] Φορτιστής Μπαταρίας</p> <p>a) ΣΗΜΕΙΩΣΗ: η συνολική δηλωμένη τιμή των κραδασμών έχει μετρηθεί με βάση μια πρότυπη μέθοδο δοκιμής και μπορεί να χρησιμοποιηθεί για τη σύγκριση διάφορων εργαλείων. Η συνολική τιμή των κραδασμών μπορεί επίσης να χρησιμοποιηθεί για μια προκαταρκτική εκτίμηση της έκθεσης.</p> <p>b) ΠΡΟΕΙΔΟΠΟΙΗΣΗ: η εκπομπή κραδασμών κατά την πραγματική χρήση του εργαλείου μπορεί να είναι διαφορετική από τη συνολική δηλωμένη τιμή ανάλογα με τον τρόπο χρήσης του εργαλείου. Επομένως είναι απαραίτητο, κατά την εργασία, να λάβετε τα παρακάτω μέτρα ασφαλείας για την προστασία του χειριστή: φορέστε γάντια κατά τη χρήση, περιορίστε το χρόνο χρήσης του μηχανήματος και μειώστε το χρόνο χρήσης του μοχλού γκασιού.</p>

<p>[1] EN - TECHNICAL DATA</p> <p>2) MAX supply voltage 3) NOMINAL supply voltage 4) Blade speed 5) Blade length 6) Cutting length 7) Cutting capacity 8) Weight without battery pack 9) Cutting means code 10) Measured sound pressure level 11) Uncertainty of measure 12) Measured sound power level 13) Guaranteed sound power level 14) Vibration level 15) Front handle 16) Rear handle 17) ACCESSORIES AVAILABLE ON REQUEST 18) Battery pack, model 19) Battery charger</p> <p>a) NOTE: the declared total vibration value was measured using a normalised test method and can be used to conduct comparisons between one tool and another. The total vibration value can also be used for a preliminary exposure evaluation.</p> <p>b) WARNING: the vibrations emitted during actual use of the tool can differ from the declared total value according to how the tool is used. Whilst working, therefore, it is necessary to adopt the following safety measures designed to protect the operator: wear protective gloves whilst working, use the machine for limited periods at a time and decrease the time during which the throttle control lever is pressed.</p>	<p>[1] ES - DATOS TÉCNICOS</p> <p>2) Tensión de alimentación MAX 3) Tensión de alimentación NOMINAL 4) Velocidad cuchilla 5) Longitud cuchilla 6) Longitud de corte 7) Capacidad de corte 8) Peso sin grupo de batería 9) Código dispositivo de corte 10) Nivel de presión acústica 11) Incertidumbre de medida 12) Nivel de potencia acústica medido 13) Nivel de potencia acústica garantizado 14) Nivel de vibraciones 15) - Empuñadura anterior 16) - Empuñadura posterior 17) ACCESORIOS POR ENCARGO 18) Grupo de la batería, mod. 19) Cargador de la batería</p> <p>a) NOTA: el valor total de la vibración se ha medido según un método normalizado de prueba y puede utilizarse para comparar uno u otro aparato. El valor total de la vibración también se puede emplear para la valoración preliminar de la exposición.</p> <p>b) ADVERTENCIA: la emisión de vibración en el uso efectivo del aparato puede ser diferente al valor total dependiendo de cómo se utiliza el mismo. Por ello, durante la actividad se deben poner en práctica las siguientes medidas de seguridad para el usuario: usar guantes, limitar el tiempo de uso de la máquina, así como el tiempo que se mantiene presionada la palanca de mando del acelerador.</p>	<p>[1] ET - TEHNILISED ANDMED</p> <p>2) MAX toitepinge 3) NOMINAALNE toitepinge 4) Tera kiirus 5) Tera pikkus 6) Lõikepikkus 7) Lõikevõimsus 8) Kaal ilma akuta 9) Lõikeseadme kood 10) Helirõhu tase 11) Mõõtemääramatus 12) Mõõdetud müra võimsuse tase 13) Garanteeritud müra võimsuse tase 14) Vibratsioonide tase 15) - Eesmine käepide 16) - Tagumine käepide 17) LISASEADMED TELLIMISEL 18) Aku, mud. 19) Akulaadija</p> <p>a) MÄRKUS: deklareeritud koguvibratsiooni tase mõõdeti standardiseeritud testi käigus, mille abil on võimalik võrrelda omavahel erinevate tööriistade vibratsiooni. Deklareeritud koguvibratsiooni võib kasutada ka eeldatava vibratsiooni käes olemise hindamiseks.</p> <p>b) HOIATUS: tegelikud tööriista kasutamisel tekivad vibratsioonid võivad erineda deklareeritud koguvibratsiooni tasemest sõltuvalt tööriista kasutamise viisist. Seepärast tuleb töö ajal kasutuseel võtta ohutusmeetodid, millega töötajat võtta kindlaks kasutamise ajal kindaid, piirake masina kasutamise aega ja lühendada perioode, mille vältel hoitakse gaasihooa all.</p>
<p>[1] FI - TEKNISET TIEDOT</p> <p>2) MAKS. syyttöjännite 3) NIMELLINEN syyttöjännite 4) Terän nopeus 5) Terän pituus 6) Leikkuupituus 7) Leikkuukapasiteetti 8) Paino ilman akkuyksikköä 9) Leikkuuvälineen koodi 10) Akustisen paineen taso 11) Mittauksen epävarmuus 12) Mitattu äänitehotaso 13) Taattu äänitehotaso 14) Tärinä taso 15) - Etukahva 16) - Takakahva 17) SAATAVANA OLEVAT LISAVARUSTEET 18) Akkuyksikkö, malli 19) Akkulaturi</p> <p>a) HUOMAUTUS: tärinän kokonaisarvo on mitattu käyttämällä normalisoitua testimenetelmää ja sitä voidaan käyttää verrattaessa työkaluja keskenään. Tärinän kokonaisarvoa voidaan käyttää myös kun tehdään alitustumista koskeva esiarviointi.</p> <p>b) VAROITUS: laitteen tuottama tärinä työväliseen todelliseen käyttöön aikana saattaa poiketa ilmoitetusta kokonaisarvosta käyttötavasta riippuen. Tämän vuoksi on tarpeen soveltaa seuraavia käyttäjä suojaavia turvatoimenpiteitä: käyttää käsineitä käytön aikana, rajoittaa laitteen käyttöaika ja lyhentää aikoja jolloin kaasuttimien vipua pidetään painettuna.</p>	<p>[1] FR - CARACTÉRISTIQUES TECHNIQUES</p> <p>2) Tension d'alimentation MAX 3) Tension d'alimentation NOMINALE 4) Vitesse lame 5) Longueur lame 6) Longueur de coupe 7) Capacité de coupe 8) Poids sans groupe batterie 9) Code organe de coupe 10) Niveau de pression acoustique 11) Incertitude de la mesure 12) Niveau de puissance acoustique mesuré 13) Niveau de puissance acoustique garanti 14) Niveau de vibrations 15) - Poignée avant 16) - Poignée arrière 17) ÉQUIPEMENTS SUR DEMANDE 18) Groupe de batteries, mod. 19) Chargeur de batterie</p> <p>a) REMARQUE: la valeur totale déclarée des vibrations a été mesurée selon une méthode d'essai normalisée et peut être utilisée pour comparer un outillage avec un autre. La valeur totale des vibrations peut être utilisée aussi pour une évaluation préalable à l'exposition.</p> <p>b) AVERTISSEMENT: L'émission des vibrations à usage effectif de l'outillage peut être différent de la valeur totale déclarée selon les modes d'utilisation de l'outillage. Par conséquent, il est nécessaire, pendant le travail, d'adopter les mesures de sécurité suivantes en vue de protéger l'opérateur: porter des gants durant l'utilisation, limiter les temps d'utilisation de la machine et écourter les temps pendant lesquels le levier de commande de l'accélérateur est enfoncé.</p>	<p>[1] HR - TEHNIČKI PODACI</p> <p>2) MAKS. napon napajanja 3) NAZIVNI napon napajanja 4) Brzina noža 5) Dužina noža 6) Duljina rezanja 7) Kapacitet rezanja 8) Težina bez baterije 9) Sifra noža 10) Razina zvučnog tlaka 11) Mjerna nesigurnost 12) Izmjereni razina zvučne snage 13) Zajamčena razina zvučne snage 14) Razina vibracija 15) - Prednja ručka 16) - Stražnja ručka 17) DODATNA OPREMA PO NARUDŽBI 18) Sklop baterije, mod. 19) Punjač baterija</p> <p>a) NAPOMENA: izjavljena ukupna vrijednost vibracija izmjerena je pridržavajući se normirane probne metode i može se koristiti za usporedbu jednog alata s drugim. Ukupnu vrijednost vibracija može se koristiti i u preliminarnoj procjeni izloženosti.</p> <p>b) UPOZORENJE: emisija vibracija pri stvarnoj uporabi alata može se razlikovati od izjavljene ukupne vrijednosti, ovisno o načinima korištenja alata. Stoga je za vrijeme rada potrebno poduzeti sljedeće sigurnosne mjere namijenjene zaštiti rukovatelja: nositi rukavice tijekom uporabe, ograničiti vrijeme korištenja alata te skratiti vrijeme držanja pritisnute upravljačke ručice gasa.</p>

<p>[1] HU - MŰSZAKI ADATOK</p> <p>2) MAX tápfeszültség 3) NEVELEGES tápfeszültség 4) Vágókés sebessége 5) Vágókés hosszúsága 6) Vágáshosszúság 7) Vágásteljesítmény 8) Tömeg akkumulátor egység nélkül 9) Vágóegység kódszáma 10) Hangnyomásszint () 11) Mérési bizonytalanság 12) Mért zajteljesítmény szint 13) Garantált zajteljesítmény szint 14) Törzscsúszint 15) - Elűlő markolat 16) - Hátsó markolat 17) RENDELHETŐ KIEGÉSZÍTŐK 18) Akkumulátor-egység, típus 19) Akkumulátor-töltő</p> <p>a) MEGJEGYZÉS: a rezgés névleges összértékét szabványos teszt módszerrel mértük, ezért alkalmazható más szerszámokkal való összehasonlításra. A rezgés névleges összértéke a kitetséggel előzetes értékelésére is alkalmas.</p> <p>b) FIGYELMEZTETÉS: a szerszám valós használata során keletkező rezgés elteríhet a névleges összértékétől a szerszám használati módjának függvényében. Ezért a munka alatt alkalmazzni kell a kezelő védelmét szolgáló biztonsági intézkedéseket: viseljen munkakesztyűt a használat során, korlátozza a gép használati idejét és lehetőleg rövid ideig tartsa nyomva a gázkart.</p>	<p>[1] LT - TECHNINIAI DUOMENYS</p> <p>2) MAKS. maitinimo įtampa 3) NOMINALI maitinimo įtampa 4) Peili greitis 5) Peilio ilgis 6) Pūvio ilgis 7) Pūvio plotis 8) Svoris be baterijos 9) Pūvio mo įtaiso kodas 10) Garso slėgio lygis 11) Matavimo paklaida 12) Išmatuotas garso galios lygis 13) Garantuojamas garso galios lygis 14) Vibracijų lygis 15) - Priekinė rankena 16) - Galinė rankena 17) UŽSAKOMI PRIEDAI 18) Akumuliatoriaus blokas, mod. 19) Akumuliatoriaus įkroviklis</p> <p>a) PASTABA: bendras deklaruojamas vibracijų lygis buvo išmatuotas laikantis standartizuoto bandymo metodo ir gali būti naudojamas lyginant viena įrankių su kitu. Bendras vibracijų lygis gali būti naudojamas preliminariam vibracijų įvertinimui.</p> <p>b) ĮSPĖJIMAS: vibracijų skleidimo lygis eksploatuojant įrenginį gali skirtis nuo bendro deklaruojamo vibracijų lygio, priklausomai nuo būdų, kaip bus naudojamas įrankis. Dėl šios priežasties daro metu yra būtina imtis saugos priemonių, susijusių su operatoriaus apsauga: naudoti apsaugos priemonių pirštines, riboti įrenginio darbo trukmę ir trumpinti laiką, kurio metu būna paspausta akceleratoriaus valdymo svirtis.</p>	<p>[1] LV - TEHNISKIE DATI</p> <p>2) MAKS. barošanas spriegums 3) NOMINALĀIS barošanas spriegums 4) Asmens ātrums 5) Asmens garums 6) Plaušanas garums 7) Zāģējuma dziļums 8) Svars bez bateriju paketes 9) Griezējierīces kods 10) Skaņas spiediena līmenis 11) Mērījumu kļūda 12) Izmērītāis skaņas intensitātes līmenis 13) Garantētais skaņas intensitātes līmenis 14) Vibrāciju līmenis 15) - Priekšējais rokturis 16) - Aizmugurējais rokturis 17) PĪEDERĪMĀI PEC PASŪTĪJUMA 18) Akumulatora mezgls, mod. 19) Akumulatoru lādētājs</p> <p>a) PIEZĪME: kopējā norādītā vibrāciju intensitātes vērtība tika izmērīta, izmantotaj standartā pārbaudās metodi, un to var izmantot ierīcu savstarpējai salīdzināšanai. Kopējā vibrāciju intensitātes vērtību var izmantot arī sākotnējai ekspozīcijas novērtēšanai.</p> <p>b) BRĪDINĀJUMS: vibrāciju līmenis ierīces faktiskās izmantošanas laikā var atšķirties no kopējās norādītās vērtības, atkarībā no ierīces izmantošanas veida. Tāpēc darba laikā ir svarīgi izmantot šādu operatora aizsardzības līdzekli: izmantošanas laikā valkājiet cimdus, ierobežojiet mašīnas izmantošanas laiku un saīsiniet laiku, kuru akceleratora vadības svirtā atrodas nospieštie stāvoklī.</p>
<p>[1] MK - ТЕХНИЧКИ ПОДАТОЦИ</p> <p>2) МАКСИМАЛЕН напон 3) НОМИНАЛЕН напон 4) Брзина на сечивото 5) Должина на сечивото 6) Должина на сечење 7) Напацитет на сечењето 8) Тежина без батерији 9) Код на уредот за сечење 10) Ниво на акустичен притисок 11) Отстапување од мерењата 12) Измерено ниво на акустична моќност 13) Гарантирано ниво на акустична моќност 14) Ниво на вибрации 15) - Предна рачка 16) - Задна рачка 17) ДОПОЛНИТЕЛНА ОПРЕМА ПО ИЗБОР 18) Комплет со батерија, модел 19) Полнач за батерија</p> <p>a) ЗАБЕЛЕШКА: вкупната посочена вредност за вибрациите е измерена со пробен метод за нормализирање и може да се користи за споредбена вредност на еден уред со друг. Вкупната вредност на вибрациите може да се користи и за прелиминарна проценка на изложеноста.</p> <p>b) ВНИМАНИЕ: емисијата на вибрациите при ефективно употреба треба да се разликува од вкупната посочена вредност според начинот на употреба на уредот. Затоа е неопходно во текот на работата да се направат повеќе безбедносни мерења за да се заштити операторот: носете чевли во текот на употребата, ограничете го времето на употреба на машината и скратете го времето кога треба да се притисне рачката за управување со забрзувачот.</p>	<p>[1] NL - TECHNISCHE GEGEVENS</p> <p>2) Voedingsspanning MAX 3) Voedingsspanning NOMINAL 4) Snelheid Blad 5) Lengte blad 6) Snijlengte 7) Napcapaciteit 8) Gewicht zonder batterij-eeinheit 9) Code snij-inrichting 10) Niveau geluidsdruk 11) Meetonzekerheid 12) Gemeten akoestisch vermogen 13) Gewaarborgd akoestisch vermogen 14) Niveau trillingen 15) - Voorste handgreep 16) - Achterste handgreep 17) OP AANVRAAG LEVERBARE ACCESSOIRES 18) Accugroep, mod. 19) Batterijlader</p> <p>a) OPMERING: de totale verklaarde waarde van de trillingen werd gemeten met een genormaliseerde testmethode en kan gebruikt worden voor een vergelijking tussen twee werktuigen. De totale waarde van de trillingen kan ook gebruikt worden in een voorafgaande evaluatie van de blootstelling.</p> <p>b) WAARSCHUWING: de emissie van trillingen bij het effectief gebruik van het werktuig kan verschillen van de totale verklaarde waarden, al naar gelang de manieren waarop het werktuig gebruikt wordt. Daarom is het noodzakelijk, tijdens het werk, de volgende veiligheidsmaatregelen toe te passen om de bediener te beschermen: handschoenen te gebruiken tijdens het gebruik, het gebruik van de machine te beperken en de de bedieningshendel van de versnellend zo kort mogelijk ingedrukt te houden.</p>	<p>[1] NO - TEKNISKE DATA</p> <p>2) MAX forsyningspennning 3) NOMINAL forsyningspennning 4) Hastighet knivblad 5) Lengde knivblad 6) Kuttelengde 7) Kuttekapasitet 8) Vekt uten batterienhet 9) Artikkelnummer for klippeinnretning 10) Lydtrykknivå 11) Måleusikkerhet 12) Målt lydteffektivnivå 13) Garantert lydteffektivnivå 14) Vibrasjonsnivå 15) - Håndtak fremme 16) - Håndtak bak 17) TILBEHØR PÅ FORESPØRSEL 18) Batteri, modell 19) Batterilader</p> <p>a) MERK: oppgitt totalverdi for vibrasjonene har blitt målt ved å bruke en normal prøvemetode og kan brukes for å sammenligne et redskap med et annet. Den totale vibrasjonsverdien kan også brukes i en foreløpig eksponeringsvurdering.</p> <p>b) ADVARSEL: emisjon av vibrasjoner ved effektiv bruk av redskapet kan avvike fra oppgitt totalverdi, i henhold til måten redskapet brukes på. Derfor er det nødvendig, under arbeidet, å ta i bruk følgende sikkerhetstiltak for å beskytte operatøren: iføre seg hansker ved bruk, begrense maskinens brukstid og korte ned på tiden som man holder inne akcelerator kommandospaken.</p>

<p>[1] PL - DANE TECHNICZNE</p> <p>[2] Napięcie zasilania MAKŚ</p> <p>[3] Napięcie zasilania ZNAMIONOWE</p> <p>[4] Prędkość ostrza</p> <p>[5] Długość ostrza</p> <p>[6] Długość cięcia</p> <p>[7] Zakres możliwości cięcia</p> <p>[8] Ciężar bez zespołu akumulatora</p> <p>[9] Kod agregatu tnącego</p> <p>[10] Poziom ciśnienia akustycznego</p> <p>[11] Błąd pomiaru</p> <p>[12] Poziom mocy akustycznej zmierzony</p> <p>[13] Gwarantowany poziom mocy akustycznej</p> <p>[14] Poziom wibracji</p> <p>[15] - Uchwyt przedni</p> <p>[16] - Uchwyt tylny</p> <p>[17] AKCESORIA NA ZAMÓWIENIE</p> <p>[18] Zespół akumulatora, mod.</p> <p>[19] Ładowarka akumulatora</p> <p>a) Uwaga: Całkowita wskazana wartość drgań została zmierzona zgodnie ze znormalizowaną metodą badania i może być wykorzystana w celu dokonania porównania między dwoma urządzeniami. Całkowita wartość drgań może być również stosowana do wstępnej oceny zagrożenia.</p> <p>b) UWAGA: emisja drgań w praktycznym zastosowaniu niniejszego narzędzia może się różnić od deklarowanej wartości łącznej, w zależności od sposobu użytkowania urządzenia. Dlatego, w celu zapewnienia bezpieczeństwa użytkownika, konieczne jest podczas pracy z urządzeniem podjęcie następujących środków bezpieczeństwa: noszenie rękawic podczas korzystania z urządzenia, ograniczenie czasu użytkowania urządzenia i skrócenie czasu trzymania wcisniętej dźwigni przepustnicy.</p>	<p>[1] PT - DADOS TÉCNICOS</p> <p>[2] Tensão de alimentação MAX</p> <p>[3] Tensão de alimentação NOMINAL</p> <p>[4] Velocidade da lâmina</p> <p>[5] Comprimento da lâmina</p> <p>[6] Comprimento de corte</p> <p>[7] Capacidade de corte</p> <p>[8] Peso sem grupo bateria</p> <p>[9] Código dispositivo de corte</p> <p>[10] Nível de pressão acústica</p> <p>[11] Incerteza de medição</p> <p>[12] Nível de potência acústica medido</p> <p>[13] Nível de potência acústica garantido</p> <p>[14] Nível de vibrações</p> <p>[15] - Pega dianteira</p> <p>[16] - Pega traseira</p> <p>[17] ACESSÓRIOS A PEDIDO</p> <p>[18] Grupo bateria, mod.</p> <p>[19] Carregador de bateria</p> <p>a) NOTA: o valor total declarado das vibrações foi mensurado de acordo com um método normalizado de ensaio e pode ser utilizado para comparar uma ferramenta com a outra. O valor total das vibrações também pode ser utilizado para uma avaliação preliminar da exposição.</p> <p>b) ADVERTÊNCIA: a emissão de vibrações no uso efetivo da ferramenta pode ser diversa do valor total declarado de acordo com os modos com os quais a ferramenta é utilizada. Portanto, durante o trabalho, é necessário adotar as seguintes medidas de segurança para proteger o operador: usar luvas durante o uso, limitar o tempo de utilização da máquina e encurtar o tempo durante o qual a alavanca de comando é mantida pressionada.</p>	<p>[1] RO - DATE TEHNICE</p> <p>[2] Tensiune de alimentare MAX</p> <p>[3] Tensiune de alimentare NOMINALĂ</p> <p>[4] Viteza lamei</p> <p>[5] Lungimea lamei</p> <p>[6] Lungime de tăiere</p> <p>[7] Capacitate de tăiere</p> <p>[8] Greutate fără grupul acumulator</p> <p>[9] Codul dispozitivului de tăiere</p> <p>[10] Nivel de presiune acustică</p> <p>[11] Nesigurantă în măsurare</p> <p>[12] Nivel de putere acustică măsurat</p> <p>[13] Nivel de putere acustică garantat</p> <p>[14] Nivel de vibrații</p> <p>[15] - Mâner față</p> <p>[16] - Mâner spate</p> <p>[17] ACCESORII LA CERERE</p> <p>[18] Ansamblu baterie, mod.</p> <p>[19] Alimentator pentru baterie</p> <p>a) OBSERVAȚIE: valoarea totală declarată a vibrațiilor a fost măsurată ținându-se cont de o metodă de probă normalizată și poate fi utilizată pentru a compara instrumentele între ele. Valoarea totală a vibrațiilor poate fi utilizată și pentru o evaluare preliminară a expunerii.</p> <p>b) AVERTISMENT: emisia de vibrații în utilizarea efectivă a instrumentului poate fi diferită față de valoarea totală declarată, în funcție de modulurile în care se utilizează instrumentul. Din acest motiv este nevoie ca, în timpul sesiunii de lucru, să se adopte următoarele măsuri de siguranță menite să protejeze operatorul: purtarea mănușilor în timpul utilizării, limitarea duratei de utilizarea a mașinii și scurtarea duratei în care se ține apăsată maneta de comandă a acceleratorului.</p>
<p>[1] RU - ТЕХНИЧЕСКИЕ ХАРАКТЕРИСТИКИ</p> <p>[2] МАКС. напряжение питания</p> <p>[3] НОМИНАЛЬНОЕ напряжение питания</p> <p>[4] Скорость ножа</p> <p>[5] Длина ножа</p> <p>[6] Длина резки</p> <p>[7] Мощность резки</p> <p>[8] Вес без аккумулятора</p> <p>[9] Код режущего приспособления</p> <p>[10] Уровень звукового давления</p> <p>[11] Погрешность измерения</p> <p>[12] Измеренный уровень звуковой мощности</p> <p>[13] Гарантируемый уровень звуковой мощности</p> <p>[14] Уровень вибрации</p> <p>[15] - Передняя рукоятка</p> <p>[16] - Задняя рукоятка</p> <p>[17] ДОПОЛНИТЕЛЬНОЕ ОБОРУДОВАНИЕ ПО ТРЕБОВАНИЮ</p> <p>[18] Батарейный блок, мод.</p> <p>[19] Зарядное устройство</p> <p>a) ПРИМЕЧАНИЕ: общий заявленный уровень вибрации был измерен с использованием нормализованного метода испытаний, и его можно использовать для сравнения различных инструментов между собой. Общий уровень вибрации можно также использовать для предварительной оценки подверженности воздействию вибрации.</p> <p>b) ПРЕДУПРЕЖДЕНИЕ: уровень вибрации во время фактической эксплуатации инструмента может отличаться от общего заявленного значения и зависит от режимов эксплуатации инструмента. Поэтому во время работы необходимо принимать следующие меры безопасности для защиты оператора: работать в перчатках, ограничивать время использования машины и сокращать время, в течение которого рычаг управления дросселем остается нажатым.</p>	<p>[1] SK - TECHNICKÉ PARAMETRE</p> <p>[2] MAX. napájacie napätie</p> <p>[3] NOMINÁLNE napájacie napätie</p> <p>[4] Rychlost noža</p> <p>[5] Dĺžka noža</p> <p>[6] Dĺžka rezu</p> <p>[7] Sírka záberu</p> <p>[8] Váha akumulátorovej jednotky</p> <p>[9] Kód kosiaceho zariadenia</p> <p>[10] Úroveň akustického tlaku</p> <p>[11] Nepresnosť merania</p> <p>[12] Úroveň nameraného akustického výkonu</p> <p>[13] Úroveň zaručeného akustického výkonu</p> <p>[14] Úroveň vibrácií</p> <p>[15] - Predná rukoväť</p> <p>[16] - Zadná rukoväť</p> <p>[17] VOLITELNÉ PRÍSLUŠENSTVO</p> <p>[18] Akumulátorová jednotka, mod.</p> <p>[19] Nabíjačka akumulátora</p> <p>a) POZNÁMKA: vyhlásená celková hodnota vibrácií bola nameraná s použitím normalizovanej skúšobnej metódy a je možné ju použiť na porovnanie jednotlivých nástrojov. Celková hodnota vibrácií môže byť použitá aj pri prípravnom vyhodnocovaní vystavenia vibráciám.</p> <p>b) VAROVANIE: emisie vibrácií pri skutočnom použití nástroja môže byť odlišná od vyhlásenej celkovej hodnoty, v závislosti na režimoch, pri ktorých sa daný nástroj používa. Preto je potrebné počas práce prijať nižšie uvedené bezpečnostné opatrenia, ktoré majú za cieľ ochrániť operátora: počas bežného použitia majte nasadené rukavice, obmedzte dobu použitia stroja a skráťte dobu, počas ktorých je zatlačená ovládacia páka plynu.</p>	<p>[1] SL - TEHNIČNI PODATKI</p> <p>[2] Največja napetost električnega napajanja</p> <p>[3] Nazivna napetost električnega napajanja</p> <p>[4] Hitrost rezila</p> <p>[5] Dolžina rezila</p> <p>[6] Dolžina rezanja</p> <p>[7] Zmogljivost rezanja</p> <p>[8] Teža brez enote baterije</p> <p>[9] Sifra rezalne naprave</p> <p>[10] Raven zvočnega tlaka</p> <p>[11] Merilna negotovost</p> <p>[12] Izmerjena raven zvočne moči</p> <p>[13] Zajamčena raven zvočne moči</p> <p>[14] Nivo vibracij</p> <p>[15] - Prednji ročaj</p> <p>[16] - Zadnji ročaj</p> <p>[17] DODATNA OPREMA PO NAROČILU</p> <p>[18] Sklop baterije, mod.</p> <p>[19] Polnilnik baterije</p> <p>a) OPOMBA: Deklarirana skupna vrednost vibracij je bila izmerjena v skladu z normirano metodo preizkušanja; mogoče jo je uporabiti za primerjavo med različnimi orodji. Skupna vrednost vibracij se lahko uporabi tudi za predhodno oceno izpostavitve.</p> <p>b) OPOZORILO: Med dejansko uporabo orodja se oddajane vibracije lahko razlikujejo od deklarirane skupne vrednosti, kar je odvisno od načina uporabe orodja. Zato je treba med delom udeležajti naslednje varnostne ukrepe za zaščito upravljavca: med delom nosite rokavice, omejite čas uporabe stroja in skrajšajte intervale, med katerimi pritisnete na komandi zvzd pospeševalnika.</p>

<p>[1] SR - TEHNIČKI PODACI</p> <p>[2] Napon napajanja MAKS</p> <p>[3] Napon napajanja NOMINALNI</p> <p>[4] Brzina sečiva</p> <p>[5] Dužina sečiva</p> <p>[6] Dužina rezanja</p> <p>[7] Širina sečiva</p> <p>[8] Težina bez baterije</p> <p>[9] Šifra rezne glave</p> <p>[10] Nivo zvučnog pritiska</p> <p>[11] Merna nesigurnost</p> <p>[12] Izmereni nivo zvučne snage</p> <p>[13] Garantovani nivo zvučne snage</p> <p>[14] Nivo vibracija</p> <p>[15] - Prednja drška</p> <p>[16] - Zadnja drška</p> <p>[17] DODATNI PRIBOR PO NARUŽBINI</p> <p>[18] Baterija, mod.</p> <p>[19] Punjač baterije</p> <p>a) NAPOMENA: ukupna prijavljena vrednost vibracija izmerena je prema normalizovanoj metodi ispitivanja i može se koristiti za poređenje dve alatke. Ukupna vrednost vibracija može se koristiti i prilikom uvodne procene izloženosti.</p> <p>b) UPOZORENJE: emisija vibracija prilikom efektivne upotrebe alatke može se razlikovati od ukupne prijavljene vrednosti u zavisnosti od načina na koji se alatka koristi. Stoga je potrebno, za vreme rada, primeniti sledeće sigurnosne mere u cilju zaštite radnika: nositi rukavice za vreme upotrebe, smanjiti vreme korišćenja mašine i skratiti vreme pritisakanja poluge za komandu gasa.</p>	<p>[1] SV - TEKNISKA SPECIFIKATIONER</p> <p>[2] Napon napajanja MAKS</p> <p>[3] Napon napajanja NOMINALNI</p> <p>[4] Bladets hastighet</p> <p>[5] Bladets längd</p> <p>[6] Skårlängd</p> <p>[7] Skärkapacitet</p> <p>[8] Vikt utan batterigrupp</p> <p>[9] Skärenhetens kod</p> <p>[10] Ljudtrycksnivå</p> <p>[11] Tvivel med mått</p> <p>[12] Uppmått ljudeffektnivå</p> <p>[13] Garanterad ljudeffektnivå</p> <p>[14] Vibrationsnivå</p> <p>[15] - Främre handtag</p> <p>[16] - Bakre handtag</p> <p>[17] TILLBEHÖR PÅ BESTÄLLNING</p> <p>[18] Batterienhet, mod.</p> <p>[19] Batteriladdare</p> <p>a) ANMÄRKNING: det totala angivna vibrationsvärdet har mätts i enlighet med en standardiserad testmetod och kan användas för en jämförelse mellan olika verktyg. Det totala vibrationsvärdet kan användas även vid en preliminär exponeringsbedömning.</p> <p>b) VARNING: vibrationsemissioner under användningen av verktyget kan skilja sig från det totala värdet som anges beroende på hur verktyget används. Därför är det nödvändigt, under arbetet, att tillämpa de följande säkerhetsåtgärderna som avses för att skydda föraren: bär handskar under användningen, begränsa användningstiden och tiderna som gasreglaget spak hålls nedtryckt.</p>	<p>[1] TR - TEKNİK VERİLER</p> <p>[2] MAKS. besleme gerilimi</p> <p>[3] NOMINAL besleme gerilimi</p> <p>[4] Biçak hızı</p> <p>[5] Kesme uzunluğu</p> <p>[6] Kesme uzunluğu</p> <p>[7] Kesme kapasitesi</p> <p>[8] Batarya grubu olmadan ağırlık</p> <p>[9] Kesim düzeni kodu</p> <p>[10] Ses basınç seviyesi</p> <p>[11] Ölçü belirsizliği</p> <p>[12] Ölçülen ses gücü seviyesi</p> <p>[13] Garant edilmiş ses gücü seviyesi</p> <p>[14] Titreşim seviyesi</p> <p>[15] - Ön kabza</p> <p>[16] - Arka kabza</p> <p>[17] TALEP ÜZERİNE TEDARİK EDİLEN AKSESUARLAR</p> <p>[18] Batarya grubu, mod.</p> <p>[19] Batarya şarj cihazı</p> <p>a) NOT: beyan edilen toplam titreşim değeri, normalize edilmiş test yöntemine uygun şekilde ölçülmüştür ve bir takım ile değeri arasında karşılaştırma yapmak amacıyla kullanılabilir. Toplam titreşim değeri aynı zamanda maruz kalma durumuna dair ön değerlendirme yaparken de kullanılabilir.</p> <p>b) UYARI: takımın etkili kullanımı sırasında yayılan titreşim, takımın kullanılma şekline bağlı olarak beyan edilen toplam değerden farklı olabilir. Bu nedenle, çalışma yapılırken operatörü korumaya yönelik aşağıdaki güvenlik tedbirleri alınmalıdır: kullanım sırasında eldiven takın, makinenin kullanıldığı süreleri sınırlandırın ve gaz kumanda levyesinin basılı tutulduğu süreleri kısıtlın.</p>
---	--	--

ITALIANO - Istruzioni Originali

I Manuali di istruzioni completi della macchina e del motore sono disponibili:

- ▷ sul sito web stiga.com
- ▷ scansionando il QR code



Download full manual
stiga.com

ATTENZIONE: PRIMA DI USARE LA MACCHINA, LEGGERE ATTENTAMENTE IL PRESENTE LIBRETTO.

Conservare per ogni futura necessità.

1. NORME DI SICUREZZA

1.1. AVVERTENZE GENERALI DI SICUREZZA

 Leggere tutte le avvertenze di sicurezza, le istruzioni, le illustrazioni e le specifiche fornite con la macchina. L'inosservanza delle istruzioni elencate di seguito può causare scosse elettriche, incendi e/o gravi lesioni.

Conservare tutte le avvertenze e le istruzioni per consultarle in futuro.

Il termine "utensile elettrico" citato nelle avvertenze si riferisce alla vostra macchina con alimentazione dalla rete elettrica (con cavo) o con alimentazione a batteria (senza cavo).

1) Sicurezza dell'area di lavoro

- a) **Tener pulita e bene illuminata l'area di lavoro.** Aree buie e disordinate facilitano gli incidenti.
- b) **Non usare l'utensile elettrico in ambienti a rischio di esplosione, in presenza di liquidi infiammabili, gas o polvere.** Gli utensili elettrici generano scintille che possono incendiare la polvere o i vapori.
- c) **Tenere lontani i bambini e gli astanti quando si usa un utensile elettrico.** Le distrazioni possono causare la perdita di controllo.

2) Sicurezza elettrica

- a) **Le spine dell'utensile elettrico devono corrispondere alla presa. Non modificare mai in alcun modo la spina. Non utilizzare spine adattatrici con utensili elettrici dotati di messa a terra.** Spine non modificate e prese corrispondenti ridurranno il rischio di scosse elettriche.
- b) **Evitare il contatto del corpo con superfici messe a terra o collegate a terra, come tubi, radiatori, cucine e frigoriferi.** Vi è un aumento del rischio di scosse elettriche se il proprio corpo è collegato a terra o a terra.
- c) **Non esporre gli utensili elettrici alla pioggia o all'umidità.** L'ingresso di acqua in un utensile elettrico aumenta il rischio di scosse elettriche.
- d) **Non abusare del cavo. Non utilizzare mai il cavo per trasportare, tirare o scollegare l'utensile elettrico. Tenere il cavo lontano da fonti di calore, olio, bordi taglienti o parti in movimento.** I cavi danneggiati o aggrovigliati aumentano il rischio di scosse elettriche.

e) **Quando si utilizza un utensile elettrico all'aperto, utilizzare una prolunga adatta per l'uso all'aperto.** L'uso di un cavo adatto all'uso esterno riduce il rischio di scosse elettriche.

f) **Se è inevitabile utilizzare un utensile elettrico in un luogo umido, utilizzare un'alimentazione protetta da dispositivo di corrente residua (RCD).** L'uso di un RCD riduce il rischio di scosse elettriche.

3) Sicurezza personale

- a) **Rimanere attenti, controllare quello che si sta facendo e usare buonsenso quando si usa un utensile elettrico. Non usare l'utensile elettrico quando si è stanchi o sotto l'influenza di droghe, alcool o medicinali.** Un momento di disattenzione mentre si usa un utensile elettrico può causare gravi lesioni personali.
- b) **Utilizzare abiti protettivi. Indossare sempre occhiali protettivi.** L'uso di un equipaggiamento protettivo come mascherine antipolvere, calzature antiscivolo, elmetti protettivi o cuffie per l'udito, riduce le lesioni personali.
- c) **Evitare avviamenti non intenzionali. Accertarsi che l'apparecchio sia spento prima di inserire la batteria, afferrare o trasportare l'utensile elettrico.** Trasportare un utensile elettrico con il dito sull'interruttore montare la batteria con l'interruttore in posizione "ON" facilita gli incidenti.
- d) **Rimuovere ogni chiave o utensile di regolazione prima di azionare l'utensile elettrico.** Una chiave o un utensile che rimane a contatto con una parte rotante può provocare lesioni personali.
- e) **Non sbilanciarsi. Mantenere sempre appoggio ed equilibrio adeguati.** Questo permette un controllo migliore dell'utensile elettrico in situazioni inaspettate.
- f) **Vestirsi in modo appropriato. Non indossare vestiti larghi o gioielli. Tenere i capelli, i vestiti e i guanti a distanza dalle parti in movimento.** Abiti sciolti, gioielli o capelli lunghi possono rimanere impigliati nelle parti in movimento.
- g) **Se vi sono dispositivi da collegare a impianti per l'estrazione e la raccolta di polvere, accertarsi che siano collegati e usati in maniera appropriata.** L'uso di questi dispositivi può ridurre i rischi correlati alla polvere.
- h) **Non lasciare che la familiarità acquisita con l'uso frequente della macchina ti faccia**

diventare troppo sicuro da ignorare i principi di sicurezza. Un'azione negligente può causare gravi lesioni in una frazione di secondo.

- 4) **Uso e salvaguardia dell'utensile elettrico**
- Non sovraccaricare l'utensile elettrico. Usare l'utensile elettrico adatto al lavoro.** L'utensile elettrico adeguato eseguirà il lavoro meglio ed in modo più sicuro, alla velocità per la quale è stato progettato.
 - Non utilizzare l'utensile elettrico se l'interruttore non è in grado di avviarlo o arrestarlo regolarmente.** Un utensile elettrico che non può essere azionato dall'interruttore è pericoloso e deve essere riparato.
 - Rimuovere l'accumulatore dal suo alloggiamento prima di eseguire ogni regolazione o cambio di accessori, o prima di riporre l'utensile elettrico.** Queste misure preventive di sicurezza riducono il rischio di avviamento accidentale dell'utensile elettrico.
 - Riporre gli utensili elettrici inutilizzati fuori dalla portata dei bambini e non permettere l'uso dell'utensile elettrico a persone che non abbiano familiarità con l'utensile stesso e con queste istruzioni.** Gli utensili elettrici sono pericolosi nelle mani di utilizzatori inesperti.
 - Curare la manutenzione degli utensili elettrici. Verificare che le parti mobili siano allineate e libere nel movimento, che non vi siano rotture di parti e qualsiasi altra condizione che possa influenzare il funzionamento dell'utensile elettrico. In caso di danni, l'utensile elettrico deve essere riparato prima di usarlo.** Molti incidenti sono causati da una scarsa manutenzione.
 - Tener affilati e puliti gli organi di taglio.** Una adeguata manutenzione degli organi di taglio, con taglienti ben affilati, li rende meno soggetti ad incepparsi e più facili da controllare.
 - Usare l'utensile elettrico e gli accessori relativi secondo le istruzioni fornite, tenendo presente le condizioni di lavoro e il tipo di lavoro da eseguire.** L'uso di un utensile elettrico per operazioni diverse da quelle previste può provocare situazioni di pericolo.
 - Tenere le impugnature asciutte, pulite e prive di olio e grasso.** Le impugnature scivolose non consentono una manipolazione e un controllo sicuri dell'utensile in situazioni impreviste.
- 5) **Uso e precauzioni d'uso degli utensili a batteria**
- Ricaricare solamente con il caricatore specificato dal costruttore.** Un caricatore adatto per un tipo di gruppo di batterie può generare un rischio di incendio se utilizzato per altri gruppi di batterie.
 - Utilizzare utensili elettrici solo con i gruppi di batterie specificatamente stabiliti.** L'uso di un qualsiasi altro gruppo di batterie può creare il rischio di lesioni e incendi.
 - Quando il gruppo batteria non è in uso, bisogna tenerlo lontano da altri oggetti di metallo quali graffette, monete, chiavi,**

chiodi, viti o altri piccoli oggetti metallici che possono creare un collegamento tra due morsetti. Cortocircuitare i morsetti della batteria può provocare ustioni o incendi.

- Se è in cattive condizioni, la batteria può perdere del liquido: evitare ogni contatto. Se si verifica un contatto accidentale, sciacquare immediatamente con acqua. Se il liquido entra negli occhi, cercare immediatamente aiuto medico.** Il liquido fuoriuscito dalla batteria può provocare irritazioni o ustioni.
 - Non utilizzare un gruppo batterie o uno strumento danneggiato o modificato.** Le batterie danneggiate o modificate possono presentare un comportamento imprevedibile con conseguente incendio, esplosione o rischio di lesioni.
 - Non esporre un gruppo batterie al fuoco o a temperature eccessive.** L'esposizione al fuoco o a temperature superiori a 130 °C può causare esplosioni. *NOTA.* La temperatura "130 °C" può essere sostituita dalla temperatura "265 °F".
 - Seguire tutte le istruzioni di ricarica e non caricare la batteria al di fuori dell'intervallo di temperatura specificato nelle istruzioni.** La carica impropria o a temperature al di fuori dell'intervallo specificato può danneggiare la batteria e aumentare il rischio di incendio.
- 6) **Assistenza**
- Far riparare l'utensile elettrico da personale qualificato, impiegando solo ricambi originali.** Questo permette che venga mantenuta la sicurezza dell'utensile elettrico.
 - Non riparare mai batterie danneggiate.** La manutenzione delle batterie deve essere eseguita solo dal produttore o da fornitori di servizi autorizzati.

1.2. NORME DI SICUREZZA SPECIFICHE PER TAGLIASIEPI

a) Tenere tutte le parti del corpo lontane dalla lama. Non rimuovere il materiale tagliato o trattenere il materiale da tagliare quando le lame sono in movimento. *Le lame continuano a muoversi dopo che l'interruttore è stato spento. Un momento di disattenzione durante l'utilizzo del tagliasiepi può provocare gravi lesioni personali.*

b) Movimentare il tagliasiepi tenendolo dall'impugnatura con la lama ferma e facendo attenzione a non azionare alcun interruttore di alimentazione. *Il corretto trasporto del tagliasiepi riduce il rischio di avviamento involontario e conseguenti lesioni personali causate dalle lame.*

c) Quando si trasporta o si ripone il tagliasiepi, montare sempre il coprilama. *Una corretta movimentazione del tagliasiepi ridurrà il rischio di lesioni personali dovute alle lame.*

d) Quando si rimuove il materiale inceppato o si esegue la manutenzione dell'utensile, assicurarsi che tutti gli interruttori siano spenti e che il pacco batterie sia stato rimosso o scollegato.

L'azionamento imprevisto del tagliasiepi durante la rimozione di materiale inceppato o durante la manutenzione può provocare gravi lesioni personali.

e) Tenere i tagliasiepi solo dalle superfici delle impugnature isolate, poiché la lama potrebbe entrare in contatto con cavi nascosti. Le lame che entrano in contatto con un cavo "sotto tensione" possono mettere "sotto tensione" le parti metalliche esposte del tagliasiepi e provocare una scossa elettrica all'operatore.

f) Tenere tutti i cavi di alimentazione e i cavi lontani dall'area di taglio. I cavi di alimentazione potrebbero essere nascosti in siepi o cespugli ed essere accidentalmente tagliati dalla lama.

g) Non utilizzare il tagliasiepi in condizioni di maltempo, soprattutto in caso di rischio di fulmini. Questo riduce il rischio di essere colpiti da un fulmine.

h) Durante il lavoro, la macchina deve sempre essere tenuta saldamente a due mani. L'uso di una sola mano può provocare la perdita di controllo ed essere causa di gravi lesioni personali.



In caso di rotture o incidenti durante il lavoro, arrestare immediatamente il motore e allontanare la macchina in modo da non provocare ulteriori danni; nel caso di incidenti con lesioni personali o a terzi, attivare immediatamente le procedure di pronto soccorso più adeguate alla situazione in atto e rivolgersi ad una Struttura Sanitaria per le cure necessarie. Rimuovere accuratamente eventuali detriti che potrebbero arrecare danni o lesioni a persone o a animali qualora rimanessero inosservati.



L'esposizione prolungata alle vibrazioni può causare lesioni e disturbi neurovascolari (conosciuti anche come «fenomeno di Raynaud» o «mano bianca») specialmente a chi soffre di disturbi circolatori. I sintomi possono riguardare le mani, i polsi e le dita e si manifestano con perdita di sensibilità, torpore, prurito, dolore, decolorazione o modifiche strutturali della pelle. Questi effetti possono essere ampliati dalle basse temperature ambientali e/o da una presa eccessiva sulle impugnature. All'insorgere dei sintomi, occorre ridurre i tempi di utilizzo della macchina e consultare un medico.

1.3. MANUTENZIONE, RIMESSAGGIO E TRASPORTO

Effettuare una regolare manutenzione ed un corretto rimessaggio preserva la sicurezza della macchina ed il livello delle sue prestazioni.

- Non usare mai la macchina con parti usurate o danneggiate. I pezzi guasti o deteriorati devono essere sostituiti e mai riparati. Usare solo ricambi originali
- Quando si arresta la macchina per manutenzione, ispezione, rimessaggio o per modificare un accessorio, spegnere il motore, scollegare la macchina dalla rete e assicurarsi che tutte le parti in movimento siano completamente ferme.

- Per ridurre il rischio di incendio, non lasciare contenitori con i materiali di risulta all'interno di un locale.



Il livello di rumorosità e di vibrazioni riportato nelle presenti istruzioni, sono valori massimi di utilizzo della macchina. L'impiego di un elemento di taglio sbilanciato, l'eccessiva velocità di movimento, l'assenza di manutenzione influiscono in modo significativo nelle emissioni sonore e nelle vibrazioni. Di conseguenza è necessario adottare delle misure preventive atte ad eliminare possibili danni dovuti ad un rumore elevato e alle sollecitazioni da vibrazioni; provvedere alla manutenzione della macchina, indossare cuffie antirumore, effettuare delle pause durante il lavoro.

1.4. BATTERIA / CARICA BATTERIA

IMPORTANTE Le seguenti norme di sicurezza integrano le prescrizioni di sicurezza presenti nello specifico libretto della batteria e del carica batteria allegato alla macchina.

- Per caricare la batteria utilizzare solo carica batteria raccomandati dal produttore. Un carica batteria inadeguato può provocare una scossa elettrica, un surriscaldamento o una fuoriuscita di liquido corrosivo della batteria.
- Utilizzare soltanto le batterie specifiche previste per il vostro utensile. L'uso di altre batterie può provocare lesioni e rischio di incendio.
- Accertarsi che l'apparecchio sia spento prima di inserire la batteria. Montare una batteria in un apparecchio elettrico acceso può provocare incendi.
- Tenere la batteria non utilizzata lontana da fermagli per ufficio, monete, chiavi, chiodi, viti o altri piccoli oggetti metallici che potrebbero provocare un corto circuito dei contatti. Un cortocircuito fra i contatti della batteria può comportare combustioni o incendi.
- Non usare il carica batteria in luoghi con presenza di vapori, sostanze infiammabili o su superfici facilmente infiammabili, come carta, stoffa, ecc. Durante la ricarica, il carica batteria si riscalda e potrebbe provocare un incendio.
- Durante il trasporto degli accumulatori, fare attenzione a che i contatti non vengano collegati fra loro e non usare contenitori metallici per il trasporto.

1.5. TUTELA AMBIENTALE

- Seguire scrupolosamente le norme locali per lo smaltimento di imballi, parti deteriorate o qualsiasi elemento a forte impatto ambientale; questi rifiuti non devono essere gettati nella spazzatura, ma devono essere separati e conferiti agli appositi centri di raccolta, che provvederanno al riciclaggio dei materiali.
- Seguire scrupolosamente le norme locali per lo smaltimento dei materiali di risulta.
- Al momento della messa fuori servizio, non abbandonare la macchina nell'ambiente, ma rivolgersi a un centro di raccolta, secondo le norme locali vigenti.



Non gettare le apparecchiature elettriche tra i rifiuti domestici. Secondo la Direttiva Europea 2012/19/UE sui rifiuti di apparecchiature elettriche ed elettroniche e la sua attuazione in conformità alle norme nazionali, le apparecchiature elettriche esauste devono essere raccolte separatamente, al fine di essere reimpiegate in modo eco-compatibile. Se le apparecchiature elettriche vengono smaltite in una discarica o nel terreno, le sostanze nocive possono raggiungere la falda acquifera ed entrare nella catena alimentare, danneggiando la vostra salute e benessere. Per informazioni più approfondite sullo smaltimento di questo prodotto, contattare l'Ente competente per lo smaltimento dei rifiuti domestici o il vostro Rivenditore



Li-ion

Alla fine della loro vita utile, smaltire le batterie con la dovuta attenzione per il nostro ambiente. La batteria contiene materiale che è pericoloso per voi e per l'ambiente. Essa deve essere rimossa e smaltita separatamente in una struttura che accetta le batterie agli ioni di litio.



La raccolta differenziata di prodotti e imballaggi usati, consente il riciclaggio dei materiali e la riutilizzazione. Il riutilizzo dei materiali riciclati aiuta a prevenire l'inquinamento ambientale e riduce la domanda di materie prime.

2. DESCRIZIONE DEL PRODOTTO

Questa macchina è un'attrezzatura da giardinaggio e precisamente un tagliasièpi portatile da giardino alimentato a batteria.

La macchina si compone essenzialmente di un motore che aziona un dispositivo di taglio

• Uso previsto ed uso improprio

Questa macchina è progettata e costruita per il taglio e la regolarizzazione di cespugli e siepi, costituiti da arbusti con rametti di ridotte dimensioni.

Qualsiasi altro impiego, difforme da quelli sopra citati, può rivelarsi pericoloso e causare danni a persone e/o cose.

Rientrano nell'uso improprio (come esempio, ma non solo):

- taglio dell'erba in generale ed in particolare in prossimità dei cordoli;
- sminuzzamento di materiali per il compostaggio;
- lavori di potatura;
- usare la macchina con il dispositivo di taglio al di sopra della linea delle spalle;
- usare la macchina per il taglio di materiali di origine non vegetale;
- l'impiego di dispositivi di taglio diversi da quelli elencati nella tabella "Dati Tecnici". Pericolo di serie ferite e lesioni;
- utilizzare la macchina in più di una persona.

IMPORTANTE L'uso improprio della macchina comporta il decadimento della garanzia e il declino di ogni responsabilità del Costruttore, riversando sull'utilizzatore gli oneri derivanti da danni o lesioni proprie o a terzi.

IMPORTANTE La macchina funziona solo con entrambe le batterie inserite.

NOTA La ricarica delle batterie si può effettuare direttamente sulla macchina mediante la sua base di ricarica.

2.1. COMPONENTI DELLA MACCHINA

(Fig. 1)

- A. Unità motrice
- B. Lama (dispositivo di taglio)
- C. Impugnatura anteriore
- D. Impugnatura posteriore
- E. Protezione lama
- F. Batterie
- G. Carica batteria
- H. Binario
- I. Base di Ricarica
- J. Porta oggetti
- K. Viteria in dotazione

2.2. SEGNALETICA DI SICUREZZA (FIG. 2)



ATTENZIONE:
Leggere le istruzioni prima di usare la macchina.



Usare protezioni per la testa, per le orecchie ed occhiali.



Indossare guanti e calzature di protezione e antiscivolo.



PERICOLO! Tenere le mani lontano dalla lama



Non esporre alla pioggia (o all'umidità)



Rimuovere la batteria prima di effettuare qualsiasi controllo, pulizia o intervento di manutenzione/regolazione sulla macchina



ATTENZIONE:
Per quanto riguarda la batteria e il carica batteria consultare il relativo manuale

IMPORTANTE Le etichette adesive rovinate o diventate illeggibili devono essere sostituite. Richiedere le nuove etichette al proprio centro di assistenza autorizzato.

3. MONTAGGIO

IMPORTANTE Il disimballaggio e il montaggio devono essere effettuati su una superficie piana e solida, con spazio sufficiente alla movimentazione della macchina e degli imballi.

! Prima di effettuare il montaggio (se necessario), assicurarsi che le batterie non siano inserite nel loro alloggiamento.

NOTA L'utensile può essere appeso alla parete, assicurandosi che l'impugnatura posteriore sia nella sua posizione originale.

1. Montaggio della base di ricarica (Fig.3)
2. Montaggio del binario per fissaggio alla parete (Fig. 4)

4. COMANDI DI CONTROLLO

• **Pulsante di bloccaggio comando lama (Fig. 5.C):**
Consente l'azionamento della leva comando lama (Fig. 5.A)

• **Leva comando lama (Fig. 5.A):**
Consente di azionare la lama (dispositivo di taglio).

NOTA Il dispositivo di taglio si arresta automaticamente al rilascio della leva.

• **Interruttore di sicurezza (Fig. 5.B):**
Deve essere tenuto premuto assieme alla leva comando lama (Fig. 5.A), per azionare il dispositivo di taglio.

NOTA Il dispositivo di taglio si arresta automaticamente al rilascio dell'interruttore di sicurezza.

• **Pulsante di sblocco dell'impugnatura posteriore (Fig. 5.D)**
Consente di regolare l'impugnatura posteriore (fig. 1.D) in 5 diversi orientamenti rispetto al dispositivo di taglio.

! La regolazione dell'impugnatura deve essere effettuata a macchina spenta.

5. USO DELLA MACCHINA

5.1. OPERAZIONI PRELIMINARI

• **Controllo delle batterie (Fig.6)**
- Prima di utilizzare la macchina per la prima volta dopo l'acquisto: procedere alla completa ricarica della batteria,
- Prima di ogni utilizzo: verificare lo stato di carica della batteria

IMPORTANTE Per le istruzioni riguardanti la batteria, consultare il relativo manuale.

NOTA La ricarica delle batterie si può effettuare direttamente sulla macchina (par. 6.2)

5.2. CONTROLLI DI SICUREZZA

- Verificare l'integrità e il corretto montaggio di tutti i componenti della macchina;
- Assicurarsi del corretto serraggio di tutti i dispositivi di fissaggio;
- Mantenere pulita e asciutta ogni superficie della macchina.

Azione	Risultato
Avviare la macchina	La lama deve muoversi
Rilasciare la leva comando lama (Fig. 5.A) o l'interruttore di sicurezza (Fig. 5.B)	I comandi devono tornare automaticamente e rapidamente nella posizione neutra e la lama si deve arrestare.

! Se uno qualsiasi dei risultati si discosta da quanto indicato nella tabella, non utilizzare la macchina! Consegnare la macchina ad un centro di assistenza per i controlli del caso e per la riparazione.

5.3. AVVIAMENTO E LAVORO

NOTA Si consiglia di utilizzare la macchina ad una temperatura compresa tra -10°C e 60°C.

! Non avviare la macchina quando è in stato di ricarica

! L'avviamento della macchina provoca l'innesco contemporaneo del dispositivo di taglio.

NOTA Effettuare l'avviamento su una superficie piana e solida.

1. Togliere la protezione lama (Fig. 1.E) (se impiegata);
2. Accertarsi che la lama non tocchi il terreno o altri oggetti;
3. Inserire le batterie nel loro alloggiamento (Fig. 7. A) spingendole a fondo fino ad avvertire il "clic" che le blocca in posizione e assicura il contatto elettrico;

NOTA La macchina funziona solo con entrambe le batterie inserite.

4. Assumere una posizione ferma e stabile;
5. Azionare il pulsante di bloccaggio comando lama (Fig. 8.C)
6. Azionare la leva comando lama (Fig. 8.A)
7. Azionare l'interruttore di sicurezza (Fig. 8.B).

! Durante il lavoro, la macchina deve essere sempre tenuta saldamente a due mani, tenendo il dispositivo di taglio al di sotto della linea delle spalle.

! Utilizzare sempre la macchina a livello del suolo e non su scale o qualsiasi altro supporto instabile.

⚠ Non rimuovere il materiale tagliato o tenere fermo il materiale da tagliare mentre la lama è in funzione. Assicurarsi che la macchina sia spenta quando si rimuove il materiale tagliato.

- **Regolazione dell'impugnatura posteriore (Fig. 9)**

⚠ Eseguire l'operazione a macchina spenta.

IMPORTANTE Prima di usare la macchina accertarsi che il pulsante di sblocco sia completamente ritornato in posizione di blocco, e che l'impugnatura posteriore sia ben stabile.

⚠ Durante il lavoro, l'impugnatura posteriore deve essere sempre verticale, indipendentemente dalla posizione assunta dal dispositivo di taglio.

- **Tecniche di lavoro**

1. Taglio verticale (Fig. 10)
2. Taglio orizzontale (Fig. 11)

- **Consigli per l'utilizzo**

Se durante l'uso le lame si bloccano o si impigliano nei rami della siepe:

1. Rilasciare immediatamente la leva comando lama (Fig. 12.A) o l'interruttore di sicurezza (Fig. 12.B);
2. Attendere che il dispositivo di taglio si fermi;
3. Rimuovere le batterie;
4. Estrarre il materiale incastrato.

- **Lubrificazione delle lame durante il lavoro**

⚠ Questa operazione deve essere eseguita a macchina arrestata e con le batterie rimosse dalla loro sede.

Dopo ogni sessione di lavoro pulire e lubrificare le lame, per aumentarne l'efficienza e la durata:

- Mettere la macchina in posizione orizzontale e ben appoggiata sul terreno.
- Pulire le lame con un panno asciutto e usare una spazzola nel caso di sporco resistente.
- Lubrificare le lame applicando un leggero strato di olio specifico, preferibilmente non inquinante, lungo il bordo superiore della lama.

5.4. ARRESTO

Rilasciare la leva comando lama (Fig. 12.A) o l'interruttore di sicurezza (Fig. 12.B).

⚠ Dopo aver arrestato la macchina, occorrono alcuni secondi prima che il dispositivo di taglio si fermi.

Arrestare sempre la macchina durante gli spostamenti fra zone di lavoro.

⚠ Durante gli spostamenti non tenere mai la mano sull'interruttore di sicurezza per evitare avviamenti accidentali

5.5. DOPO L'UTILIZZO

- Quando la macchina non è in carica, rimuovere le batterie dalla sede.
- A dispositivo di taglio fermo, applicare la protezione lama (Fig. 1 E).
- Lasciare raffreddare il motore prima di collocare la macchina in un qualsiasi ambiente.
- Effettuare la pulizia.

IMPORTANTE Rimuovere sempre le batterie e montare la protezione lama ogni qualvolta si lascia la macchina inutilizzata o incustodita.

NOTA Per rimuovere le batterie premere il pulsante di bloccaggio posto sulla batteria (Fig. 13. C)

6. MANUTENZIONE

Le norme di sicurezza da seguire sono descritte al cap. 1. Rispettare scrupolosamente tali indicazioni per non incorrere in gravi rischi o pericoli.

Prima di effettuare qualsiasi controllo, pulizia o intervento di manutenzione/regolazione sulla macchina:

- Arrestare la macchina;
- Rimuovere le batterie (non lasciare mai la batteria inserita o alla portata di bambini o persone non idonee);
- Accertarsi che tutte le parti in movimento si siano completamente arrestate.
- Applicare la protezione lama.
- Lasciare raffreddare il motore prima di collocare la macchina in un qualsiasi ambiente.
- Indossare indumenti adeguati, guanti da lavoro e occhiali di protezione;

6.1. PULIZIA

- Per ridurre il rischio di incendio mantenere la macchina libera da residui di foglie, rami.
- Pulire sempre la macchina dopo l'uso utilizzando un panno pulito e umido imbevuto di detergente neutro.
- Rimuovere qualsiasi traccia di umidità servendosi di un panno morbido e asciutto. L'umidità può dare luogo a rischi di scosse elettriche.
- Non utilizzare detersivi aggressivi o solventi per pulire le parti in plastica o le impugnature.
- Non usare getti d'acqua ed evitare di bagnare il motore e componenti elettrici.
- Per evitare il surriscaldamento e danni al motore o alla batteria, assicurarsi sempre che le griglie di aspirazione dell'aria di raffreddamento siano pulite e libere da detriti.

6.2. RICARICA DELLE BATTERIE SULLA MACCHINA

La ricarica delle batterie si può effettuare direttamente sulla macchina mediante la sua base di ricarica (Fig. 1. I)

- La macchina può essere appesa alla parete :
- direttamente alla base di ricarica (Fig. 14. I)
 - tramite binario (Fig.14. II)

! **Montare la protezione lama prima di appendere la macchina alla parete.**

NOTA Non rimuovere le batterie mentre la macchina è sotto carica.

NOTA La batteria è dotata di una protezione che impedisce la ricarica se la temperatura ambiente non è compresa fra 0°C - 40°C.

Le batterie vengono caricate parzialmente in successione, come da schema:

Fase	Batteria (Fig.13)	Ricarica
1	A (dx)	40%
2	B (sx)	40%
3	A (dx)	100%
4	B (sx)	100%

6.3. DISPOSITIVO DI TAGLIO

! **Non toccare il dispositivo di taglio fintanto che non siano state tolte le batterie e che il dispositivo di taglio non sia completamente fermo.**

• Controllo

! **Controllare periodicamente che le lame non siano piegate, danneggiate o usurate e che le viti siano serrate adeguatamente.**

• Affilatura

L'affilatura è necessaria quando la resa del taglio diminuisce e i rami tendono ad incastrarsi spesso.

! **Per ragioni di sicurezza l'affilatura deve essere eseguita da un Centro specializzato, che dispone della competenza e delle attrezzature idonee ad eseguire l'operazione, senza rischiare di danneggiare la lama e di renderla insicura durante l'utilizzo.**

! **Una lama con i taglienti usurati non deve mai essere affilata, ma sempre sostituita.**

• Sostituzione

La lama non deve mai essere riparata, ma è necessario sostituirla appena si notano inizi di rottura, usura, piegatura o se si supera il limite di affilatura. Per ragioni di sicurezza, la sostituzione deve essere eseguita da un Centro specializzato.

IMPORTANTE Utilizzare sempre dispositivi di taglio originali, riportanti il codice indicato nella tabella "Dati Tecnici".

7. RIMESSAGGIO E TRASPORTO

Rimessaggio della macchina

- in un ambiente asciutto
- al riparo dalle intemperie
- in un luogo inaccessibile ai bambini.
- assicurandosi di aver rimosso chiavi o utensili usati per la manutenzione.
- La macchina può essere appesa alla parete (Fig.14)

NOTA Assicurarsi che la parete possa sostenere carichi di almeno 20 kg.

7.1. RIMESSAGGIO DELLA BATTERIA

La batteria deve essere conservata in ambienti chiusi e privi di umidità, ad una temperatura compresa tra:

- 0°C - 60°C per 1 mese
- 0°C - 45°C per 3 mesi
- 0°C - 25°C per 1 anno

IMPORTANTE In caso di prolungata inattività, ricaricare la batteria ogni due mesi per prolungarne la durata.

7.2. TRASPORTO

Ogni volta che è necessario movimentare, trasportare la macchina occorre:

- Arrestare la macchina;
- Accertarsi che tutte le parti in movimento si siano completamente arrestate;
- Rimuovere le batterie dalla loro sede;
- Indossare robusti guanti da lavoro;
- A dispositivo di taglio fermo, applicare la protezione lama;
- Afferrare la macchina unicamente dalle impugnature e orientare il dispositivo di taglio nella direzione contraria al senso di marcia.
- Assicurarsi che la movimentazione della macchina non causi danni o lesioni.

8. ASSISTENZA E RIPARAZIONI

Questo manuale fornisce tutte le indicazioni necessarie per la conduzione della macchina e per una corretta manutenzione di base eseguibile dall'utilizzatore. Tutti gli interventi di regolazione e manutenzione non descritti in questo manuale devono essere eseguiti presso il vostro Rivenditore o un Centro specializzato.

БЪЛГАРСКИ - Превод на оригинални инструкции

Налични са ръководства с пълните инструкции за машината и мотора:

- ▷ в уеб-сайта stiga.com
- ▷ чрез сканиране на QR кода



Download full manual
stiga.com

ВНИМАНИЕ: ПРЕДИ ДА ИЗПОЛЗВАТЕ МАШИНАТА, ПРОЧЕТЕТЕ ВНИМАТЕЛНО НАСТОЯЩАТА КНИЖКА.
Запазете за бъдеща справка.

1. ПРАВИЛА ЗА БЕЗОПАСНОСТ

1.1. ОБЩИ ПРЕДУПРЕЖДЕНИЯ ЗА БЕЗОПАСНОСТ

⚠ Прочетете всички предупреждения за безопасност, инструкции, илюстрации и спецификации, предоставени с машината. *Неспазването на описаните по-долу инструкции може да причини електрически удари, пожари и/или сериозни наранявания.*

Запазете всички предупреждения и инструкции за бъдещи справки.

Терминът „електрически инструмент“, цитиран в предупрежденията, се отнася за вашата машина със захранване от електрическата мрежа (с кабел) или с акумулаторно захранване (без кабел).

1) Безопасност на работната зона

- Поддържайте чиста и добре осветена работната зона. Тъмни зони и неподредени зони, улесняват възникването на инциденти.
- Не използвайте електрическия инструмент в среда с риск от експлозия, там където има запалими течности, газове или прах. Електрическите инструменти създават искри, които може да подпалят прах или пари.
- Дръжте далеч децата и присъстващите, когато използвате електрически инструмент. Разсейването може да причини загуба на контрол.

2) Електрическа безопасност

- Щепселите на електрическия инструмент трябва да съответстват на контакта. Никога не променяйте щепсела по никакъв начин. Не използвайте преходни щепсели с електрически инструменти, снабдени със заземяване. Немодифицираните щепсели и отговарящите контакти ще намалят риска от електрически удар.
- Избягвайте контакт на тялото със заземени повърхности или свързани към заземяване като тръби, радиатори, кухненски печки, хладилници. Има повишен риск от електрически удар, ако тялото ви е в контакт със заземени повърхности или свързани към заземяване.
- Не излагайте електрическите инструменти на дъжд или на влага. Проникването на вода в електрически уред увеличава риска от електрически удар.

- Не злоупотребявайте с кабела. Никога не използвайте кабела, за да транспортирате, дърпате или изключвате електрическия инструмент. Съхранявайте кабела далеч от източници на топлина, масло, остри ръбове или движещи се части. Повредени или оплетени кабели повишават риска от електрически удар.
- Когато използвате електрически инструмент на открито, използвайте удължителен кабел, подходящ за употреба на открито. Използването на кабел, подходящ за употреба на открито, намалява риска от електрически удар.
- Ано е неизбежно да използвате електрически инструмент на влажно място, използвайте захранване, защитено от устройство за остатъчен ток (RCD). Използването на RCD намалява риска от електрически удар.

3) Лична безопасност

- Бъдете винаги внимателни, контролирайте това, което се върши и мислете разумно, когато използвате електрически инструмент. Не използвайте електрически инструмент, когато сте уморени или под въздействието на наркотици, алкохол или лекарства. Момент невнимание, докато се използва електрически инструмент, може да причини сериозни лични наранявания.
- Използвайте предпазни дрехи. Слагайте винаги предпазни очила. Употребата на лични предпазни средства като маски против прах, обувки против подхлъзване, защитни каски или наушници за слуха, намалява личните наранявания.
- Избягвайте случайно включване. Убедете се, че уредът е изключен преди да поставите акумулаторните батерии, да хващате или да транспортирате електрическия уред. Транспортирането на електрически уред с пръст върху прекъсвача или монтирана акумулаторна батерия с прекъсвач в позиция "ON" ("ВКЛ") улеснява инцидентите.
- Отстранете всички ключове или инструменти за настройка, преди да включите електрически инструмент. Ключ или инструмент, оставаш в контакт с въртяща се част, може да доведе до лични наранявания.
- Не губете равновесие. Запазвайте винаги подходящи опора и равновесие. Това позволява да имате по-голям контрол над инструмента в неочаквани ситуации.

- f) Обличайте се подходящо. Не обличайте широки дрехи или украшения. Дръжте на разстояние от движещите се части носите си, дрехите и ръкавиците. Широки дрехи, украшения или дълги коси може да се оплетат в движещите се части.
- g) Ако има инструменти за свързване към системи за извличане и събиране на прах, убедете се, че са свързани и използвани по подходящ начин. Употребата на тези инструменти може да намали рисковете, свързани с прахта.
- h) Не позволявайте вашето запознаване с машината, дължащо се на честата ѝ употреба, да ви направи твърде уверени, за да пренебрегнете принципите за безопасност. Едно небрежно действие може да причини сериозни наранявания за част от секундата.
- 4) **Употреба и съхранение на електрическия инструмент**
- a) Не претоварвайте електрическия инструмент. Използвайте подходящия за работата електрически инструмент. Подходящият електрически инструмент ще извърши най-добре и най-безопасно работата, на скоростта, за която е проектиран.
- b) Не използвайте електрическия инструмент, ако превключвателят не е в състояние да го включи или да го изключи нормално. Електрически инструмент, който не може да бъде включен от превключвателя, е опасен и трябва да бъде поправен.
- c) Махнете акумуляторната батерия от нейното гнездо, преди да извършвате каквато и да е настройка или смяна на принадлежности, или преди да приберете електрическия инструмент. Тези превантивни мерки за безопасност намаляват риска от случайно задвижване на електрическия инструмент.
- d) Прибирайте за съхранение неизползваните електрически инструменти извън обсега на деца и не позволявайте използването на електрическия инструмент от хора, които не са запознати със самия инструмент и с тези инструкции. Електрическите инструменти са опасни в ръцете на незапознати потребители.
- e) Грижете се за поддръжката на електрическите инструменти. Убедете се, че подвижните части са изравнени и свободни при движението, че няма ступени части или друго условие, което може да въздейства на работата на електрическия инструмент. В случай на повреда, електрическият инструмент трябва да бъде поправен преди използването му. Много инциденти са предизвикани от лоша поддръжка.
- f) Поддържайте наточени и чисти режещите части. Подходящата поддръжка на режещите части, с добре наточени резци, ги прави по-малко податливи на блокиране и по-лесни за контролиране.
- g) Използвайте електрическия инструмент и съответните принадлежности съгласно предоставените инструкции, като имате предвид условията на работа и вида на извършваната работа. Използването на електрически инструмент за операции различни от тези предвидените, може да предизвика опасни ситуации.
- h) Поддържайте дръжките/ръкохватките сухи, чисти и без следи от масло и грес. Хлъзгавите дръжки/ръкохватки не позволяват безопасна работа и безопасно управление на инструмента в непредвидени ситуации.
- 5) **Използване и предпазни мерки за използване на акумуляторните инструменти**
- a) Зареждайте само със съответното зарядно устройство, което е посочено от производителя. Зарядно устройство подходящо за дадена група акумуляторни батерии, може да причини риск от пожар, ако се използва за други групи акумуляторни батерии.
- b) Използвайте електрическите уреди само с подходящи за тях акумуляторни батерии. Използването на каквато и да било друга група акумуляторни батерии, може да създаде риск от наранявания и пожари.
- c) Когато групата акумуляторни батерии не се използва, е необходимо да се съхранява далеч от други метални предмети като монети, ключове, пирони, винтове и други малки метални предмети, които могат да създадат връзка между две клемми. Късо съединение на клемите на акумуляторните батерии може да предизвика изгаряния или пожари.
- d) Ако се намира в лошо състояние, акумуляторната батерия може да изпусне електролит: избягвайте канъвто и да било контакт. При случаен контакт, изпланкнете незабавно с вода. Ако точността влезе в контакт с очите, потърсете незабавно лекарска помощ. Изтеклият от акумуляторната батерия електролит, може да предизвика раздразнения или изгаряния.
- e) Не използвайте повреден или модифициран блок от акумуляторни батерии, както и модифициран или повреден инструмент. Повредените или модифицираните акумуляторни батерии могат да проявят непредсказуемо поведение, с произтичащите от това пожар, експлозия или риск от нараняване.
- f) Не излагайте блока от акумуляторни батерии на огън или прекомерни температури. Излагането на огън или температури по-високи от 130°C може да причини експлозии. БЕЛЕЖКА. Температурата от „130°C“ може да бъде заменена с температурата от „265°F“.
- g) Следвайте всички инструкции за зареждане и не зареждайте акумуляторната батерия извън температурния диапазон, посочен в инструкциите. Неправилното зареждане или зареждане при температури извън посочения температурен диапазон може да повреди акумуляторната батерия и да увеличи риска от пожар.

6) Сервиз

- a) **Давайте електрическия инструмент за поправка само на квалифициран персонал, като се използват само оригинални резервни части.** Това позволява да се поддържа безопасността на електрическия инструмент.
- b) **Никога не поправете повредени акумулаторни батерии.** Поддръжката на акумулаторните батерии трябва да се извършва само от производителя или оторизирани доставчици, които предоставят тази услуга.

1.2. ПРАВИЛА ЗА БЕЗОПАСНОСТ СПЕЦИФИЧНИ ЗА ТРИМЕР ЗА ЖИВ ПЛЕТ

- a) **Дръжте всички части на тялото далеч от ножа.** Не отстранявайте отрязаният материал или задръжте материала за рязане, когато ножовете се движат. Ножовете продължават да се движат и след изключване на превключвателя. Момент на разсейване по време на използване на тримера за жив плет може да предизвика тежки телесни наранявания.
- b) **Преместете тримера за жив плет, като го държите за дръжката с неподвижен нож и внимавате да не задействате който и да е превключвател на захранването.** Правилното транспортиране на тримера за жив плет намалява риска от непреднамерено стартиране и последващи телесни наранявания, причинени от ножовете.
- c) **Когато транспортирате или прибирате за съхранение тримера за жив плет, винаги монтирайте покритието на ножа.** Правилното преместване на тримера за жив плет намалява риска от телесни наранявания, дължащи се на ножовете.
- d) **Когато отстранявате заседнал материал или обслужвате инструмента, уверете се, че всички превключватели са изключени, както и че акумулаторните батерии са махнати или разначени.** Неочаквано задействане на тримера за жив плет по време на почистване на заседнал материал или по време на поддръжка може да доведе до сериозни телесни наранявания.
- e) **Дръжте тримера за жив плет само за изолирани повърхности на ръкохватките, тъй като ножът може да влезе в контакт със скрити кабели.** Ножовете, които влизат в контакт с кабел "под напрежение" могат да поставят "под напрежение" изложени метални части на тримера за жив плет и да предизвикат електрически удар на оператора.
- f) **Дръжте всички захранващи кабели и кабели далеч от зоната на рязане.** Силовите/захранващите кабели могат да бъдат скрити в плет или храсти и да бъдат случайно прерязани от ножа.
- g) **Не използвайте тримера за жив плет при лошо време, особено ако има опасност от мълнии.** Това намалява риска от поразяване от мълния.
- h) **По време на работа, машината трябва винаги да се държи здраво с две ръце.** Използването само на една ръка може да предизвика загуба на управлението и да причини тежки телесни наранявания.

 **В случай на счупвания или инциденти по време на работа, спрете незабавно мотора и отдалечете машината по такъв начин, че да не предиз-**

вине допълнителни щети; в случай на инциденти с лични увреждания или инциденти с трети лица, активирайте незабавно процедурите за бърза медицинска помощ, които са най-подходящи за създалата се ситуация и се обърнете към здравна служба за необходимото лечение. Отстранете старателно евентуални отпадъци, които могат да нанесат щети или увреждания на хора или животни, ако не бъдат забелязани.



Продължителното излагане на вибрации може да доведе до увреждания и смущения на нервната и кръвоносната система (познати и като «Синдром на Рейноуд» или «бяла ръка»), особено за страдащите от смущения на кръвоносната система. Симптомите може да засягат ръцете, нитките, пръстите и се проявяват със загуба на чувствителността, изтръпване, сърбване, болка, загуба на цвят или структурни промени на кожата. Тези ефекти може да се усилят от ниските температури на околната среда и/или от прекалено стискане на дръжките. При проява на симптомите, трябва да се намали времето на употреба на машината и да се посъветват с лекар.

1.3. ПОДДРЪЖКА, ПРИБИРАНЕ ЗА СЪХРАНЕНИЕ И ТРАНСПОРТИРАНЕ

Извършването на правилна поддръжка и прибиране за съхранение, запазва безопасността на машината и нивото на нейната производителност.

- Никога не използвайте машината с износени или повредени части. Повредените или износени части трябва да бъдат заменени и никога да не се поправят. Използвайте само оригинални резервни части.
- При спиране на машината за поддръжка, проверка, прибиране за съхранение или смяна на прикачен инвентар, изключете мотора, изключете машината от електрическата мрежа и се уверете, че всички движещи се части са напълно спрени.
- За да се намали опасността от пожар, не оставяйте съдове с остатъчен материал в помещението.



Нивото на шум и вибрации, указано в настоящите инструкции, представлява максималните стойности при употреба на машината. Ползването на разцентрован елемент за рязане, преналено високата скоростна движение, липсата на поддръжка, влияят чувствително на отделянето на шум и вибрации. Необходимо е, следователно, да се предприемат превантивни мерки за отстраняване на възможни щети, дължащи се на висок шум и вибрации; погрижете се за поддръжка на машината, слагайте антифони, правете паузи по време на работа.

1.4. АКУМУЛАТОРНА БАТЕРИЯ/ЗАРЯДНО УСТРОЙСТВО

ВАЖНО Следните правила за безопасност допълват предписанията за безопасност, които се съдържат в съответната книжка с инструкции на акумулаторната батерия и на зарядното устройство, приложена към машината.

- За зареждане на акумулаторната батерия използвайте единствено препоръчаните от производителя зарядни устройства. Неподходящо зарядно устройство може да причини електрически удар, прегряване или преливане на корозионна акумулаторна течност.
- Използвайте само акумулаторни батерии, специално предвидени за Вашия уред. Използването на други акумулаторни батерии може да предизвика нараняване и опасност от пожар.
- Преди да поставите акумулаторната батерия, се уверете, че уредът е изключен. Монтирането на акумулаторна батерия във включен електрически уред може да предизвика злополуки.
- Съхранявайте неизползваните акумулаторни батерии далеч от кламери, монети, ключове, гвоздеи, винтове или други малки метални предмети, които могат да предизвикат късо съединение на контактите. Късо съединение между контактите може да доведе до изгаряне или пожари.
- Не използвайте зарядното устройство в места, където има наличие на пари, запалими вещества или върху лесно запалими повърхности, напр. хартия, плат и т.н. По време на зареждане, зарядното устройство се загрява и може да причини пожар.
- По време на транспортиране на акумулаторните батерии, внимавайте контактите да не се свържат помежду си и не използвайте метални контейнери за транспортирането.

1.5. ОПАЗВАНЕ НА ОКОЛНАТА СРЕДА

- Следвайте стриктно местните разпоредби за изхвърлянето на опаковки, износени части или какъвто и да е елемент, които оказват влияние върху околната среда; тези отпадъци не трябва да се изхвърлят в боклука, а трябва да се събират отделно и да се предават в специални събирателни пунктове, където персоналет ще се погрижи за рециклиране на материалите.
- Следвайте стриктно местните норми за изхвърлянето на отпадъчни материали.
- В момента на изваждане от употреба, не захвърляйте машината в околната среда, а се обрънете към събирателен пункт, съгласно действащите местни разпоредби.



Не изхвърляйте електрическото оборудване заедно с битовите отпадъци. Според Европейската директива 2012/19/ЕС относно отпадъци от електрическо и електронно оборудване и влизането ѝ в сила в съответствие с националното законодателство, изхабеното електрическо оборудване трябва да се събира отделно, за да бъде оползотворено екологично съобразно. Ако електрическите уреди се изхвърлят на сметище или в земята, вредните вещества могат да достигнат водосъбиращите земни пластове и да навлязат в хранителната верига, увреждайки здравето ви. За по-задълбочена информация относно изхвърлянето на този продукт, се свържете с компетентната служба за изхвърляне на битови отпадъци или с Вашия дистрибутор.



В края на техния полезен жизнен цикъл, изхвърлете акумулаторите като подходите с необходимото внимание за опазване на околната среда. Акумулаторът съдържа материал, който е опасен за Вас и околната среда. Тя трябва да се сваля и предаде отделно в приемателен пункт, който приема литиево-йонни акумулаторни батерии.



Разделното събиране на продукти и използвани опаковки, позволява рециклиране на материалите и тяхното повторно използване. Повторното използване на рециклирани материали, помага за предотвратяване на замърсяването на околната среда и намалява използването на суровини.

2. ОПИСАНИЕ НА ПРОДУКТА

Тази машина е градинско оборудване и по-точно градински преносим тример за жив плет, захванан с акумулаторна батерия.

Машината се състои основно от мотор, който задвижва един инструмент за рязане.

• Предвидено използване и неуместно използване

Тази машина е проектирана и конструирана за рязане и подравняване на храсти и жив плет, състоящ се от храсти с малки по размер клончета;

Всякакво друго използване, различно от това цитираното по-горе, може да се окаже опасно и да причини щети на хора и/или предмети.

В неподходящата употреба се включват (като неизчерпателен пример):

- рязане на трева и особено в близост до бордюри;
- раздробяване на материали за компост;
- резитба;
- използване на машината с инструмент за рязане над линията на рамената;
- използване на машината за рязане на материали, които не са от растителен произход;
- Използването на устройствата за рязане, различни от тези изложените в таблица "Технически данни". Опасност от сериозни рани и наранявания;
- използване на машината от повече от един човек.

ВАЖНО Неуместното използване на машината води до отпадане на гаранцията и отхвърляне на каквато и да е отговорност на Производителя, като разходите произтичат от нанесени щети или нараняване на самия потребител или на трети лица, са за сметка на потребителя.

ВАЖНО Машината работи само с поставени и двете акумулаторни батерии.

БЕЛЕЖКА Зареждането на акумулаторните батерии може да се извърши директно на машината чрез нейната основа за зареждане.

2.1. ЧАСТИ НА МАШИНАТА

(Фиг. 1)

- A. Задвижващ модул
- B. Нож (инструмент за рязане)
- C. Предна ръкохватка
- D. Задна ръкохватка
- E. Защита на ножа
- F. Акумулаторни батерии
- G. Зарядно устройство
- H. Релса
- I. Основа за зареждане
- J. Държач на предмети
- K. Винтове и болтове, включени в доставката

2.2. ЗНАЦИ ЗА БЕЗОПАСНОСТ (ФИГ. 2)



ВНИМАНИЕ:
Прочетете внимателно инструкциите преди употреба на машината.



Използвайте предпазни средства за главата и ушите, а също така и очила.



Носене на ръкавици и предпазни обувки, против подхлъзване.



ОПАСНОСТ! Дръжте ръцете далеч от ножа.



Не излагайте машината на дъжд (или на влага)



Свалете акумулаторната батерия, преди да извършвате проверки, почистване или поддръжка/настройка на машината



ВНИМАНИЕ:
Що се отнася до акумулаторната батерия и зарядното устройство, вижте за справка съответното ръководство

ВАЖНО Повредените или нечетливите стикери трябва да се заменят с нови. Поискайте нови етикети от Вашия сервизен център.

3. МОНТИРАНЕ

ВАЖНО Разопаковането и монтажа трябва да се извършват върху равна и здрава повърхност, с достатъчно пространство за преместване на машината и опаковките.

⚠ **Преди да извършите монтажа (ако е необходимо), проверете дали акумулаторните батерии не са поставени в техните гнезда.**

БЕЛЕЖКА Инструментът може да се окачи на стената, като се уверите, че задната ръкохватка е в оригиналното си положение.

1. Монтиране на основата за зареждане (Фиг. 3).
2. Монтиране на релсата за закрепване на стената (Фиг. 4).

4. КОМАНДИ ЗА УПРАВЛЕНИЕ

• **Бутон за блокиране на подаване на команда (Фиг. 5.C):**

Позволява задействане на лоста за подаване на команда на ножа (Фиг. 5.A)

• **Лост за управление на ножа (Фиг. 5.A):**

Позволява задействане на ножа (инструмент за рязане).

БЕЛЕЖКА Инструментът за рязане се спира автоматично при освобождаването на лоста.

• **Предпазен прекъсвач (Фиг. 5.B):**

Той трябва да бъде натиснат заедно с лоста за управление на ножа (Фиг. 5.A), за да задействате инструмента за рязане.

БЕЛЕЖКА Инструментът за рязане се спира автоматично при освобождаването на предпазния прекъсвач.

• **Бутон за деблокиране на задната ръкохватка (Фиг. 5.D).**

Позволява да се регулира задната ръкохватка (Фиг. 1.D) в 5 различни ориентации спрямо инструмента за рязане.



Регулирането на ръкохватката трябва да се извърши при спрета машина.

5. ИЗПОЛЗВАНЕ НА МАШИНАТА

5.1. ПРЕДВАРИТЕЛНИ ОПЕРАЦИИ

• **Проверка на акумулаторните батерии (Фиг. 6)**

- Преди да използвате машината за първи път след закупуването, заредете изцяло акумулаторната батерия като следвате указанията.

- Преди всяко използване: проверявайте състоянието на зареждане на акумулаторната батерия.

ВАЖНО Относно инструкциите отнасящи се до акумулаторната батерия, вижте за справка съответната книжка с инструкции.

БЕЛЕЖКА Зареждането на акумулаторните батерии може да се извърши директно на машината (пар. 6.2).

5.2. ПРОВЕРКИ ЗА БЕЗОПАСНОСТ

- Проверете целостта и правилното монтиране на всички компоненти на машината;
- Уверете се, че всички крепежни елементи са правилно затегнати;
- Поддържайте всяка повърхност на машината чиста и суха.

Действие	Резултат
Задействайте машината.	Ножа трябва да се движи.
Отпуснете лоста за подаване на команда на ножа (Фиг. 5.A) или предпазния прекъсвач (Фиг. 5.B).	Командите трябва да се върнат автоматично и бързо в неутрално положение, а ножа трябва да спре да се движи.

! Ако един от резултатите се различава от указаното в таблиците, не е възможно използването на машината! Предайте машината в сервизен център за извършване на съответните проверки и поправка.

5.3. ЗАДЕЙСТВАНЕ И РАБОТА

БЕЛЕЖКА Препоръчва се машината да се използва при температура между -10°C и 60°C .

! Не стартирайте машината, когато тя е в състояние на зареждане.

! Задействането на машината предизвиква едновременно включване на инструмента за рязане.

БЕЛЕЖКА Извършете задействането на равна и здрава повърхност.

1. Свалете защитата на ножа (Фиг. 1.E) (ако се използва);
2. уверете се, че ножа не се опира в терена или в други предмети;
3. Поставете правилно акумулаторните батерии в техните гнезда (Фиг. 7.A) като ги избутате докрай, докато усетите "щракване", което ги блокира в позиция и осигурява електрически контакт.

БЕЛЕЖКА Машината работи само с поставени и двете акумулаторни батерии.

4. Заемете стабилна и устойчива позиция.
5. Задействайте бутона за блокиране на командата на ножа (Фиг. 8.C).
6. Задействайте лоста за подаване на команда на ножа (Фиг. 8.A).
7. Задействайте предпазния прекъсвач (Фиг. 8.B).

! По време на работа машината трябва винаги да се държи здраво с две ръце, държейки инструмента за рязане под линията на рамената.

! Използвайте винаги машината на нивото на земята, а не върху стълби или каквато и да е друга нестабилна опора.

! Не отстранявайте отрязаният материал или дръжте неподвижен материала за рязане, докато работи ножа. Уверете се, че машината е изключена, когато се отстранява отрязаният материал.

- Регулиране на задната ръкохватка (Фиг. 9)

! Изпълнявайте всички операции при спрена машина.

ВАЖНО Преди да използвате машината се убедете, че бутона за деблокиране се е върнал изцяло в позицията за блокиране и, че задната ръкохватка е стабилна.

! По време на работа задната ръкохватка трябва да бъде винаги вертикална, независимо от позицията, която е заел инструментът за рязане.

- Техника на работа

1. Вертикално рязане (Фиг. 10).
2. Горизонтално рязане (Фиг. 11).

- Съвети за използването

Ако по време на използването ножовете се захванат в клоновете на живия плет:

1. Отпуснете незабавно лоста за подаване на команда на ножа (Фиг. 12.A) или предпазния прекъсвач (Фиг. 12.B);
2. Изчакайте, докато инструментът за рязане спре да се движи;
3. Махнете акумулаторните батерии;
4. Извадете захванатия материал.

- Смазване на ножовете по време на работа

! Тази операция трябва да се извършва при спрена машина и свалени акумулаторни батерии от техните гнезда.

След всяка работна сесия почиствайте и смазвайте ножовете, за да се увеличи тяхната ефикасност и жизнен цикъл:

- Поставете машината в хоризонтално положение и добре опряна на земята.
- Почистете ножа със суха кърпа и използвайте четка, в случай на устойчиво замърсяване.
- Смажете ножовете като нанесете лек слой специфично масло, за предпочитане не замърсяващо, по дължината на горния ръб на ножа.

5.4. СПИРАНЕ

Отпуснете лоста за подаване на команда на ножа (Фиг. 12.A) или предпазния прекъсвач (Фиг. 12.B).

! След спирането на машината, са нужни няколко секунди, преди спирането на инструмента за рязане.

Изключвайте винаги машината по време на премествания между работните зони.

 **По време на премествания, никога не поставяйте ръцата върху предпазния пренъсвач, за да се избегнат случайни задействания.**

5.5. СЛЕД УПОТРЕБА

- Когато машината не се зарежда, махнете акумулаторните батерии от техните гнезда.
- При спрян инструмент за рязане, поставете защитата на ножа (Фиг. 1.Е).
- Изчакайте моторът да се охлади, преди да приберете машината за съхранение в каквато и да била среда.
- Извършете почистване.

ВАЖНО Сваляйте винаги акумулаторните батерии и монтирайте защитата на ножа всеки път, когато машината не се използва или се оставя без наблюдение.

БЕЛЕЖКА За да свалите акумулаторните батерии, натиснете бутона за блокиране, който се намира на акумулаторната батерия (Фиг. 13.С).

6. ПОДДРЪЖКА

Правилата за безопасност, които трябва да се спазват, са описани в гл. 1. Спазвайте стриктно тези указания, с цел предотвратяване на сериозни рискове или опасности.

Преди извършването на каквато и да била проверка, почистване или поддръжка/регулиране на машината:

- Спрете машината.
- Махнете акумулаторните батерии (никога не оставяйте акумулаторната батерия поставена или достъпна за деца или на неподходящи лица).
- Уверете се, че всички движещи се части са напълно спрени.
- Поставете защитата на ножа.
- Изчакайте моторът да се охлади, преди да приберете машината за съхранение в каквато и да била среда.
- Носете подходящо облекло, работни ръкавици и предпазни очила.

6.1. ПОЧИСТВАНЕ

- За да се намали риска от пожар, поддръжките машината без остатъци от листа и клони.
- Почиствайте винаги машината след използване като използвате чиста кърпа, навлажнена в неутрален детергент.
- Отстранявайте всякаква следа от влага, като си послужите с мека и суха кърпа. Влагата може да предизвика рискове от електрически удари.
- Не използвайте агресивни детергенти или разтворители за почистване на пластмасовите части или ръкохватките.

- Не използвайте струи вода и избягвайте да мокрите мотора и електрическите части.
- За да се избегни прегряване и повреждане на мотора или акумулаторната батерия, проверявайте винаги дали аспирационните решетки на охлаждащия въздух са чисти и свободни от отпадъци.

6.2. ЗАРЕЖДАНЕ НА АКУМУЛАТОРНАТА БАТЕРИЯ НА МАШИНАТА.

Зареждането на акумулаторните батерии може да се извърши директно на машината чрез нейната основа за зареждане (Фиг. 1.1).

Машината може да се окачи на стената:

- директно на основата за зареждане (Фиг. 14.1);
- чрез релса (Фиг.14.11).

 **Монтирайте защитата на ножа, преди да окачите машината на стената.**

БЕЛЕЖКА Не махайте акумулаторните батерии, докато машината се зарежда.

БЕЛЕЖКА Акумулаторната батерия е снабдена със защита, която възпрепятства зареждането, ако температурата на околната среда не е между 0°C - 40°C.

Акумулаторните батерии се зареждат частично последователно, както е показано на схемата:

Фаза	Акумулаторна батерия (Фиг.13)	Зареждане
1	A (вдясно)	40%
2	B (вляво)	40%
3	A (вдясно)	100%
4	B (вляво)	100%

6.3. ИНСТРУМЕНТ ЗА РЯЗАНЕ

 **Не пипайте инструмента за рязане, докато не се свалят акумулаторните батерии и инструментът за рязане не е напълно неподвижен.**

- Проверка

 **Периодично проверявайте дали ножовете не са прегънати, повредени или износени и дали винтовете са затегнати подходящо.**

- Наточване

Наточването е необходимо когато намалее производителността на рязане и клоните често се захващат.

 **По причини свързани с безопасността, наточването трябва да се извърши в специализиран център, който разполага с подходящи инструменти и компетентност, за да извърши операцията без риск да се повреди ножа и да го направи опасен по време на използване.**

 **Нож с износени режещи части не трябва никога да се наточва, а да се смени.**

• Смяна

Ножът никога не трябва да се поправя, а е необходимо да се замени веднага щом бъде забелязано начало на счупване, износване, огъване или, ако се превиши границата за наточване. По причини свързани с безопасността, заманата трябва да се извършва в специализиран център.

ВАЖНО Използвайте винаги оригинални инструменти за рязане, носещи кода, който е указан в таблицата "Технически данни".

7. ПРИБИРАНЕ НА МАШИНАТА ЗА СЪХРАНЕНИЕ И ТРАНСПОРТИРАНЕ

Прибиране на машината за съхранение:

- в сухо помещение;
- защитена от неблагоприятни атмосферни явления;
- на място недостъпно за деца;
- уверете се, че сте отстранили ключовете или инструментите, които са били използвани за извършване на поддръжката;
- Машината може да се окачи на стената (Фиг. 14).

БЕЛЕЖКА Уверете се, че стената може да издържи натоварване от поне 20 kg.

7.1. ПРИБИРАНЕ НА АКУМУЛАТОРНАТА БАТЕРИЯ ЗА СЪХРАНЕНИЕ

Акумулаторната батерия трябва да се съхранява в затворени помещения без влажност на въздуха, при температура включена между:

- 0°C - 60°C за 1 месец
- 0°C - 45°C за 3 месеца
- 0°C - 25°C за 1 година

ВАЖНО В случай на продължително неизползване, зареждайте акумулаторната батерия на всеки два месеца, за да удължите нейния жизнен цикъл.

7.2. ТРАНСПОРТИРАНЕ

Всеки път, когато трябва да премествате или транспортирате машината, е необходимо:

- Спрете машината.
- Уверете се, че всички движещи се части са напълно спрени.
- Махнете акумулаторните батерии от тяхното гнездо.
- Носете здрави работни ръкавици.

- При спрял инструмент за рязане, поставете защитата на ножа.
- Хващайте машината единствено за дръжките и насочете инструмента за рязане в посока обратна на придвижването.
- Уверете се, че преместването на машината не причинява щети или наранявания.

8. ТЕХНИЧЕСКО ОБСЛУЖВАНЕ И ПОПРАВКИ

Това ръководство предоставя всички упътвания, необходими за управлението на машината и за извършване на правилна основна поддръжка от потребителя. Всички операции по регулирането и поддръжката, които не са описани в това ръководство, трябва да се извършват от Вашия дистрибутор или от специализиран сервизен център.

BOSANSKI - Prijevod originalnih uputstava

Kompletni priručnici s uputstvima za mašinu i motor dostupni su na:

- ▷ na web stranici stiga.com
- ▷ skeniranjem QR koda



Download full manual
stiga.com

PAŽNJA: PRIJE KORIŠTENJA MAŠINE, PAŽLJIVO PROČITAJTE OVAJ PRIRUČNIK.

Sačuvati za naredne potrebe.

1. SIGURNOSNI PROPISI

1.1. OPĆA SIGURNOSNA UPOZORENJA

 Pročitajte sva sigurnosna upozorenja, upute, ilustracije i specifikacije isporučene sa mašinom. Nepoštovanje dolje navedenih uputa može uzrokovati električne udare, požar i / ili ozbiljne ozljede.

Sačuvajte sva upozorenja i uputstva za naredne konsultacije.

Izraz "električni alat" naveden u upozorenjima odnosi se na vašu mašinu sa električnim napajanjem (kablom) ili na baterije (bez kabla).

1) Sigurnost radnog područja

- Redovno čistite radno područje koje mora biti i dobro osvijetljeno.** Mračna i neuredna područja olakšavaju nezgode
- Nemojte koristiti električnu alatku na prostoru u kojem postoji rizik od eksplozija, u prisustvu zapaljive tekućine, plina ili prašine.** Električne alatke dovode do stvaranja iskri koje mogu zapaliti prašinu ili paru.
- Držite podalje djecu i ostale osobe kada koristite električnu alatku.** Gubitak pažnje može dovesti do gubitka kontrole.

2) Električna sigurnost

- Utikači električne alatke moraju odgovarati utičnici. Nikada nemojte mijenjati utikač na bilo koji način. Ne koristite adapter-utikače sa uzemljenim električnim alatkama.** Nepromijenjeni utikači i odgovarajuće utičnice smanjuju rizik od električnog udara.
- Izbjegavajte kontakt tijela s uzemljenim površinama ili površinama povezanim na uzemljenje, kao što su cijevi, radijatori, štednjaci i hladnjaci.** Postoji povećani rizik od električnog udara ako je vaše tijelo uzemljeno.
- Ne izlažite električne alatke kiši ili vlazi.** Ulazak vode u električnu alatku povećava rizik od električnog udara.
- Nemojte nepravilno da koristite kabel. Nikada nemojte koristiti kabel za nošenje, povlačenje ili odvajanje električne alatke. Držite kabel dalje od topline, ulja, oštih rubova ili pokretnih dijelova.** Oštećeni ili zamršeni kabeli povećavaju rizik od električnog udara.
- Kad koristite električnu alatku na otvorenom, koristite nastavak prikladan za spoljnu upotrebu.** Korištenje kabla prikladnog za

spoljnu upotrebu smanjuje rizik od električnog udara.

- Ako je neizbježno korištenje električne alatke na vlažnom mjestu, upotrijebite napajanje zaštićeno uređajem za zaštitu od preostale struje (RCD).** Korištenje uređaja RCD smanjuje rizik od električnog udara.

3) Lična sigurnost

- Uvijek budite pažljivi, kontrolirajte ono što radite i koristite zdrav razum kada se služite električnom alatkom. Nemojte koristiti električnu alatku kada ste umorni ili pod uticajem droga, alkohola ili lijekova.** Trenutak nepažnje za vrijeme korištenja električne alatke može izazvati ozbiljne tjelesne povrede.
- Nosite zaštitnu odjeću. Uvijek nosite zaštitne rukavice.** Upotreba zaštitne opreme kao što su maske za zaštitu od prašine, obuća protiv klizanja, zaštitni šljemovi ili zaštita za uši smanjuje nastanak tjelesnih povreda.
- Izbjegavajte slučajna startanja. Provjerite je li aparat ugašen prije postavljanja baterije i prije nego što uhvatite ili transportirate električnu alatku.** Ako transportirate električnu alatku s prstom na prekidaču ili kad je prekidač u položaju "ON", lakše može doći do nezgoda.
- Izvadite sve ključeve ili regulacioni alat prije aktiviranja električne alatke.** Ključ ili alat koji ostanu u kontaktu s nekim dijelom u pokretu mogu izazvati tjelesne povrede.
- Nemojte gubiti ravnotežu. Uvijek morate imati dobar oslonac i prikladnu ravnotežu.** To omogućava bolju kontrolu električne alatke u opasnim situacijama.
- Obucite se na odgovarajući način. Nemojte nositi široku odjeću ili nakit. Držite kosu, odjeću i rukavice podalje od dijelova u pokretu.** Otkopčana odjeća, nakit ili duga kosa mogu se zaplesti u dijelove u pokretu.
- Ako ima uređaja koje treba da povežete na uređaje za izvlačenje i skupljanje prašine, provjerite da nisu pogrešno povezani i da se pogrešno ne koriste.** Upotreba ovih uređaja može smanjiti rizike koje izaziva prašina.
- Ne dopustite da vas poznavanje stečeno čestom upotrebom mašine učini previše sigurnim da biste zanemarili načela sigurnosti.** Nemarno djelovanje može u djeliću sekunde uzrokovati ozbiljne ozljede.

- 4) **Upotreba i čuvanje električne alatke**
- Nemojte preopterećivati električnu alatku. Koristite električnu alatku koja je pogodna za rad.** Električna alatka pogodna za rad bolje i sigurnije će izvršiti rad, pri brzini za koju je ona i projektirana.
 - Nemojte koristiti električnu alatku ako prekidač nije u stanju da je uredno pokrene ili zaustavi.** Električna alatka koju prekidač ne može aktivirati opasna je i mora se popraviti.
 - Izvadite bateriju iz njenog ležišta prije nego što izvršite bilo koji zahvat ili zamjenu dodatne opreme ili prije nego što odložite električnu alatku.** Ove sigurnosne preventivne mjere smanjuju rizik od slučajnog startanja električne alatke.
 - Odložite upotrijebljene električne alatke izvan dometa djece i ne dopustite da električnu alatku koriste osobe koje nisu s njom upoznate i koje nisu pročitale ova uputstva.** Električne alatke su opasne ako ih koriste neiskusne osobe.
 - Redovno održavajte električne alatke. Provjerite da li su pokretni dijelovi poravnani i da se slobodno kreću, da dijelovi nisu polomljeni ili da nema nijedne druge okolnosti koja bi mogla ugroziti rad električne alatke. U slučaju oštećenja, električnu alatku trebate popraviti prije upotrebe.** Mnoge nezgode nastaju uslijed nedovoljnog održavanja.
 - Reznu glavu trebate oštriti i čistiti.** Prikladno održavanje rezne glave, dobro naoštreni noževi rjeđe će se zaglaviti i lakše kontrolirati.
 - Koristite električnu alatku i dodatnu opremu prema priloženim uputstvima, imajući u vidu radne uslove i tip posla koji trebate obaviti.** Upotreba električne alatke za operacije koje nisu predviđene može dovesti do nastanka opasnih situacija.
 - Držite držala suvim, čistim i bez ulja i masti.** Klizava držala ne dopuštaju sigurno rukovanje i kontrolu alatke u neočekivanim situacijama.
- 5) **Upotreba i mjere predostrožnosti za alatke na baterije**
- Punite baterije samo punjačem koji je odredio proizvođač.** Punjač koji je prikladan za jedan određeni tip baterija može stvoriti rizik od požara ukoliko se koristi za drugi tip baterija.
 - Koristite električne alatke samo s baterijama koje su za iste posebno namijenjene.** Upotreba bilo kojih drugih baterija može dovesti do rizika od povreda i požara.
 - Kad baterije ne koristite, iste morate držati podalje od ostalih metalnih predmeta kao što su uredske spajalice, kovani novac, ključevi, čavli, vijci ili drugi metalni predmeti koji mogu dovesti do spoja između dvije stezaljke.** Ukoliko dođe do kratkog spoja između stezaljki baterije, mogu nastati opekotine ili požar.
 - Ako je baterija u lošem stanju, iz nje može iscuriti tečnost: izbjegavajte bilo koji dodir s tečnošću. Ako dođe do slučajnog dodira s tečnošću, odmah isperite vodom. Ako tečnost**

dođe u dodir s očima, odmah zatražite ljekarsku pomoć. Tečnost koja izađe iz baterije može dovesti do iritacija ili opekotina.

- Nemojte koristiti oštećenu ili izmjenjenu bateriju ili instrument.** Oštećene ili izmjenjene baterije mogu se pokazati nepredvidivim i to može rezultirati požarom, eksplozijom ili rizikom od ozljeda.
 - Ne izlažite bateriju vatri ili visokim temperaturama.** Izloženost vatri ili temperaturama iznad 130 °C može izazvati eksplozije. **NAPOMENA.** Temperatura od "130 °C" može se zamijeniti temperaturnom "265 °F".
 - Slijedite sve upute za punjenje i nemojte puniti bateriju izvan temperaturnog područja navedenog u uputama.** Nepravilno punjenje ili pri temperaturama izvan navedenog raspona mogu oštetiti bateriju i povećati rizik od požara.
- 6) **Servis**
- Električnu alatku treba da popravi kvalificirano osoblje i da koristi isključivo originalne rezervne dijelove.** To omogućava da se održi sigurnost električne alatke.
 - Nikada nemojte popravljati oštećene baterije.** Održavanje baterije smije izvoditi samo proizvođač ili ovlašteni servis.

1.2. SPECIFIČNA SIGURNOSNA PRAVILA ZA TRIMERE ZA ŽIVICU

a) Držite sve dijelove tijela podalje od noža. Nemojte uklanjati izrezani materijal niti držati materijal koji želite rezati dok se noževi kreću. *Noževi se nastavljaju kretati nakon što se prekidač isključi. Trenutak nepažnje tokom rukovanja trimenom za živicu može rezultirati ozbiljnom ozljedom*

b) Pomerajte trimer za živicu držeći ih za ručku kada se nož ne kreće i pazeci da ne pritisnete bilo koji prekidač. *Ispravno prenošenje trimera za živicu smanjuje rizik od neočekivanog pokretanja i ozljeda od noževa.*

c) Prilikom nošenja ili skladištenja škara za živicu, uvijek postavite štitičnik za nož. *Ispravno rukovanje trimenom za živicu smanjuje rizik od osobnih ozljeda od noževa.*

d) Prilikom uklanjanja zaglavljene materijala ili servisiranja alata, provjerite jesu li svi prekidači isključeni i je li baterija uklonjena ili odspojena. *Neočekivani aktiviranje trimera za živicu tokom čišćenja zaglavljene materijala ili tokom održavanja može dovesti do ozbiljnih tijelasnih ozljeda.*

e) Trimer za živicu držite samo za izolirane površine za držanje jer bi nož mogao dodirnuti skrivene kabele. *Kontakt noža sa kablom pod naponom može staviti izložene metalne dijelove trimera za živicu "pod naponom" i izazvati strujni udar operatera.*

f) Sve kabele za napajanje i kabele držite dalje od područja rezanja. *Kabeli za napajanje mogu biti skriveni u živici ili gmlju i mogu se slučajno prerezati nožem.*

g) Ne koristite trimer za živicu u lošim vremenskim uslovima, posebno ako postoji opasnost od udara groma. *Time se smanjuje rizik od udara groma.*

h) Tokom rada mašinu morate uvijek čvrsto držati s obje ruke. Korištenje samo jedne ruke može uzrokovati gubitak kontrole i ozbiljne ozljede.



U slučaju kvara ili nezgode za vrijeme rada, odmah isključite motor i udaljite mašinu kako ne bi nastala dalja oštećenja; ako povrijedite sebe ili druge osobe, odmah primijenite mjere prve pomoći koje su najprikladnije situaciji koja je nastala i obratite se zdravstvenoj ustanovi radi potrebnog liječenja. Pažljivo uklonite sve eventualne otpatke koji bi mogli oštetiti ili povrijediti osobe ili životinje u slučaju da ih niko ne nadzire.



Produženo izlaganje vibracijama može dovesti do povreda i smetnji u nervnom i vaskularnom sistemu (poznate kao "Raynaudov fenomen" ili "bijeli prsti") posebno kod osoba koje imaju problema sa cirkulacijom. Simptomi se mogu javiti na rukama, zglobovima i prstima, a ispoljavaju se gubitkom osjećaja, utrnulošću, svrabom, boli, blijedenjem ili strukturalnim promjenama kože. Ovi efekti mogu se proširiti kad su niske temperature i/ili ako preterano stišćete rukohvat. Kad se jave ovi simptomi, treba smanjiti vrijeme korištenja mašine i obratiti se ljekaru.

1.3. ODRŽAVANJE, SKLADIŠTENJE I TRANSPORT

Redovno održavajte mašinu i ispravno je uskladištite kako bi se održala njena sigurnost i njen izvorni učinak.

- Nikada nemojte koristiti mašinu kad su njeni dijelovi istrošeni ili oštećeni. Dijelovi u kvaru ili oštećeni dijelovi moraju se zamijeniti, nikada popravljati. Koristite isključivo originalne rezervne dijelove.
- Kada zaustavite mašinu radi održavanja, inspekcije, skladištenja ili modificiranja pribora, zaustavite motor, isključite mašinu i provjerite jesu li svi pokretni dijelovi potpuno zaustavljeni.
- Da biste smanjili rizik od požara, nemojte ostavljati posude s pokošenom travom u prostorijama.



Nivo buke i vibracija navedena u ovim uputstvima predstavljaju najviše vrijednosti pri kojima se mašina može koristiti. Upotreba reznog elementa koji nije uravnotežen, prevelika brzina kretanja, nevršenje održavanja bitno utiču na emisiju zvuka i vibracije. Iz tog razloga, potrebno je preduzeti preventivne mjere kako bi se otklonila moguća oštećenja uslijed visokih naprezanja bukom i vibracijama; voditi brigu o održavanju mašine, nositi štitnike za uši, praviti pauze tokom rada.

1.4. BATERIJA/PUNJAČ BATERIJE

VAŽNO Slijedeća sigurnosna pravila dopunjuju propise o sigurnosti koji su sadržani u posebnom priručniku za bateriju i punjač baterije koji je priložen uz mašinu.

- Za punjenje baterije koristite isključivo punjač koji je preporučio proizvođač. Neodgovarajući punjač baterije može dovesti do električnog udara, pregrijavanja ili curenja nagrizajuće tečnosti iz baterije.
- Koristite isključivo specifične baterije koje su predviđene za vašu mašinu. Upotreba drugih baterija može prouzrokovati povrede i rizik od požara.
- Prije stavljanja baterije uvjeriti se je li kosilica isključena. Ako se baterija stavlja u električne aparate koji su uključeni, može nastati požar.
- Bateriju koja se ne koristi treba držati podalje od uredskih spajalica, kovanog novca, ključeva, čavala, vijaka ili drugih sitnih metalnih predmeta koji bi mogli dovesti do nastanka kratkog spoja između kontakata. Kratak spoj između kontakata baterije može izazvati sagorjevanje ili požar.
- Ne koristite punjač baterije u prostorijama u kojima ima pare, zapaljivih tvari ili na lako zapaljivim površinama, kao što su papir, tkanine, itd. Za vrijeme punjenja, punjač baterije se zagrijava i mogao bi izazvati požar.
- Za vrijeme transporta baterija, pazite da se kontakti ne spoje međusobno i nemojte koristiti metalne kutije za njihov transport.

1.5. ZAŠTITA OKOLICE

- Strogo poštujujte lokalne propise za zbrinjavanje ambalaže, istrošenih dijelova ili bilo kog drugog elementa koji ima štetan uticaj na okolicu; ovaj otpad ne smijete baciti u običan otpad, već ga trebate odvojiti i predati centrima za skupljanje otpada koji će se pobrinuti za njegovu reciklažu.
- Strogo se pridržavajte lokalnih propisa za uklanjanje otpadnog materijala nakon rezanja.
- Kada prestanite koristiti mašinu, nemojte napustiti mašinu u okolini, već se obratite centru za sakupljanje otpada, u skladu sa važećim lokalnim propisima.



Nemojte bacati električne aparate u kućni otpad. Na osnovu Evropske smjernice 2012/19/EZ o otpadu električnih i elektronskih aparata i njenom sprovođenju u skladu sa državnim propisima, istrošeni električni aparati se moraju odvojeno skupljati da bi se mogli ponovo iskoristiti na ekološko prihvatljiv način. Električni aparati bačeni na otpad ili u prirodu, stvaraju otrovne supstance koje mogu završiti u podzemnim vodama i lancu ishrane te na taj način štetiti vašem zdravlju. Za više informacija o zbrinjavanju ovog proizvoda, obratite se nadležnom centru za zbrinjavanje otpada iz domaćinstva ili ovlaštenom zastupniku.



Na kraju radnog vijeka baterija, zbrinite iste poštujući okolicu. Baterija sadrži materijal koji je opasan po Vas i po okolicu. Istu morate izvaditi i posebno zbrinuti u objektu koji prihvata baterije s litijumskim jonima.



Odvojeno skupljanje korištenih proizvoda i ambalaže omogućava reciklažu materijala i njihovu ponovnu upotrebu. Ponovna upotreba recikliranog materijala pomaže da se spriječi zagađenje okoline i smanjuje potražnju za sirovinama.

2. OPIS MAŠINE

Ova mašina je oprema za vrtlarstvo i tačnije prijenosni vrtni trimer za grmove na baterije.

Mašina se uglavnom sastoji od motora koji pokreće reznu glavu

• Predviđena i neprikladna upotreba

Ova mašina je projektovana i izrađena za rezanje i potkresivanje žbunja i živice, koja se sastoji od drvenastog bilja s grančicama manjih.

Bilo koja druga upotreba koja nije prethodno navedena može biti opasna i nanijeti štetu osobama i/ili predmetima. U neprimjerenu upotrebu spadaju (navodimo samo nekoliko primjera):

- košenje trave uopće, a posebice u blizini ivičnjaka;
- usitnjavanje materijala za kompostiranje;
- potkresivanje granja;
- korištenje mašine s reznom glavom iznad linije ramena;
- korištenje mašine za rezanje materijala koji nije biljnog porijekla;
- korištenje reznih glava koje nisu navedene u tablici "Tehnički podaci". Opasnost od ozbiljnih povreda i tjelesnih povreda;
- korištenje mašine od strane više osoba istovremeno.

VAŽNO *Neprikladna upotreba dovodi do prestanka važenja garancije, a proizvođač neće snositi nikakvu odgovornost, već će korisnik morati snositi troškove za oštećenja ili povrede nanijete samom sebi ili trećim osobama.*

VAŽNO *Mašina adi samo s obje umetnute baterije.*

NAPOMENA *Baterije se mogu puniti direktno na mašini preko baze za punjenje.*

2.1. SASTAVNI DIJELOVI KOSILICE

(Sl. 1)

- Pogonska jedinica
- Sječivo (rezna glava)
- Prednji rukohvat
- Zadnji rukohvat
- Štitnik sječiva
- Baterije
- Punjač baterija
- Šina
- Baza za punjenje
- Držač za predmete
- Isporučeni vijci

2.2. SIGURNOSNE OZNAKE (SL. 2)



PAŽNJA:
Pročitati prije upotrebe mašine.



Koristite zaštitu za glavu, zaštitu za uši i naočare.



Nositee rukavice i zaštitnu obuću koja sprečava klizanje.



OPASNOST! Držite ruke podalje od noža



Ne izlažite mašinu kiši (ili vlazi)



Prije vršenja bilo koje kontrole, čišćenja ili održavanja/podešavanja na mašini izvadite bateriju



PAŽNJA:
Što se tiče baterije i punjača baterija, pogledajte odgovarajući priručnik

VAŽNO *Oštećene ili nečitljive naljepnice moraju se zamijeniti. Zatražite nove naljepnice od ovlaštene servisne službe.*

3. MONTAŽA

VAŽNO *Skidanje ambalaže i montažu treba izvršiti na ravnoj i čvrstoj površini, mora postojati dovoljno prostora za pomicanje mašine i pakiranja.*

⚠ *Prije montaže (ako je potrebno) provjerite da baterije nisu umetnute u njihovo kućište.*

NAPOMENA *Alat se može objesiti na zid, pazeći da je stražnja ručka u izvornom položaju.*

- Montaža baze za punjenje (Sl. 3).
- Montaža šine za pričvršćivanje na zid (Sl. 4).

4. UPRAVLJAČKE KOMANDE

• **Prekidač za blokadu upravljanja nožem (Sl. 5.C):**
Omogućuje rad poluge za upravljanje nožem (Sl. 5.A)

• **Poluga za komandu sječiva (Sl. 5.A):**
Omogućuje upravljanje nožem (rezna glava).

NAPOMENA *Rezna glava se automatski zaustavlja kada se poluga otpusti.*

• Sigurnosni prekidač (Sl. 5.B):

Mora se držati pritisnutom zajedno s polugom za upravljanje nožem (Sl. 5.A), za aktiviranje rezne glave.

NAPOMENA *Rezna glava se automatski zaustavlja kada se otpusti sigurnosni prekidač.*

• **Prekidač za deblokadu stražnjeg rukohvata (Sl. 5.D)**
Omogućuje podešavanje stražnjeg rukohvata (Sl. 1.D) u 5 različitih smjerova u odnosu na reznu glavu.

⚠ *Podešavanje rukohvata mora se obaviti kad je mašina ugašena.*

5. UPOTREBA MAŠINE

5.1. PRIPREMNE RADNJE

• Provjera baterija (Sl. 6)

- Prije nego što mašinu počnete koristiti prvi put nakon kupovine, napunite bateriju do kraja.
- Prije svake upotrebe: provjerite stanje napunjenosti baterije

VAŽNO *Za uputstva o bateriji, pogledajte odgovarajući priručnik.*

NAPOMENA *Baterije se mogu puniti direktno na mašini (par. 6.2).*

5.2. SIGURNOSNE KONTROLE

- Provjerite jesu li čitavi svi dijelovi mašine i jesu li oni ispravno namontirani;
- Provjerite jesu li ispravno pričvršćeni svi uređaji za fiksiranje;
- Sve površine mašine moraju biti suhe i čiste.

Radnja	Rezultat
Pokrenite mašinu.	Sječivo se mora kretati
Otpustite polugu za upravljanje sječivom (Sl. 5.A) ili sigurnosni prekidač (Sl. 5.B).	Komande se automatski i brzo moraju vratiti u neutralni položaj, a sječivo se mora zaustaviti.

⚠ *Ako se neki od rezultata razlikuje od onoga što je navedeno u tabeli, nemojte koristiti mašinu! Predajte mašinu u servisnu službu koja treba izvršiti potrebne kontrole i popravku.*

5.3. STARTANJE I RAD

NAPOMENA *Preporučuje se koristiti mašinu na temperaturi između -10 °C i 60 °C.*

⚠ *Ne pokretati mašinu dok je u stanju punjenja*

⚠ *Pokretanje mašine uzrokuje istovremeno uključivanje rezne glave.*

NAPOMENA *Izvedite pokretanje na ravnoj i čvrstoj površini.*

1. Skinite štitnik sječiva (Sl. 1.E) (ako ga koristite);
2. Paziti da sječivo ne dodiruje tlo ili druge predmete;
3. Umetnite baterije u njihovo kućište (Sl. 7.A) gurajući ih do kraja dok ne čujete "klik" koji ih zaključava u položaju i osigurava električni kontakt.

NAPOMENA *Mašina radi samo s obje umetnute baterije.*

4. Zauzmite čvrst i stabilan položaj.
5. Pritisnite taster za blokadu upravljanja sječivom (Sl. 8.C).
6. Aktivirajte polugu za upravljanje sječivom (Sl. 8.A).
7. Aktivirajte sigurnosni prekidač (Sl. 8.B).

⚠ *Tokom rada, mašinu uvijek morate čvrsto držati objema rukama, držeći reznu glavu ispod linije ramena.*

⚠ *Uvijek koristite mašinu u nivou tla, a ne na stepenicama ili bilo kojoj drugoj nestabilnoj podlozi.*

⚠ *Nemojte sklanjati odrezani materijal i nemojte držati nepomičnim materijal koji trebate odrezati dok je sječivo u pogonu. Uvjerite se da je mašina isključena kad sklanjate odrezani materijal.*

• Podešavanje zadnjeg rukohvata (Sl. 9)

⚠ *Izvršite operaciju kad je mašina ugašena.*

VAŽNO *Prije korištenja mašine, provjerite je li se taster za deblokadu potpuno vratio u zaključani položaj i je li zadnji rukohvat stabilan.*

⚠ *Za vrijeme rada zadnji rukohvat treba uvijek biti uspravan, bez obzira na položaj u kojem se nalazi rezna glava.*

• Tehnike rada

1. Vertikalni rez (Sl. 10).
2. Horizontalni rez (Sl. 11).

• Savjeti za upotrebu

Ako se za vrijeme upotrebe sječiva blokiraju ili zaglave u granju živice:

1. Odmah otpustite plugu za upravljanje sječivom (Sl. 12.A) ili sigurnosni prekidač (Sl. 12.B);
2. Pričekajte da se rezna glava zaustavi;
3. Izvadite baterije;
4. Izvadite materijal koji se zaglavio.

• Podmazivanje sječiva za vrijeme rada

⚠ *Ovaj postupak se mora izvršiti dok je mašina zaustavljena i baterije izvađene iz kućišta.*

Nakon svake sesije rada očistite i podmažite sječiva kako biste povećali njihovu učinkovitost i trajanje:

- Stavite mašinu u vodoravni položaj; ista mora imati dobar oslonac na terenu.
- Očistite sječiva suhom krpom, a ukoliko je u pitanju okorjela nečistoća, koristite četku.
- Podmažite sječiva tankim slojem posebnog ulja (po mogućstvu nezagađujućim uljem) i to duž gornjeg ruba sječiva.

5.4. ZAUSTAVLJANJE

Otpustite polugu za upravljanje sječivom (Sl. 12.A) ili sigurnosni prekidač (Sl. 12.B).

 **Nakon zaustavljanja mašine potrebno je nekoliko sekundi da se rezna glava zaustavi.**

Mašinu uvek isključiti tokom kretanja kroz radna područja.

 **Tokom kretanja, nikada ne držite ruku na sigurnosnom prekidaču kako biste izbjegli slučajno**

5.5. NAKON UPOTREBE

- Kada se mašina ne puni, uklonite baterije iz kućišta.
- Kad je rezna glava zaustavljena, postavite štitnik sječiva (Sl. 1.E).
- Pričekajte da se motor ohladi, prije nego što mašinu odložite u bilo koju prostoriju.
- Izvršite čišćenje.

VAŽNO Uvijek izvadite baeterij i montirajte štitnik za oštricu svaki put kada se mašina ne koristi ili ostavlja bez nadzora.

NAPOMENA Da biste izvadili baterije, pritisnite dugme za zaključavanje na bateriji (Sl. 13. C).

6. ODRŽAVANJE

Sigurnosni propisi kojih se trebate pridržavati navedeni su u pogl. 1. Strogo se pridržavajte ovih propisa kako ne bi nastali rizici ili opasnosti.

Prije vršenja bilo koje kontrole, čišćenja ili održavanja/podešavanja na mašini postupite kako slijedi:

- Zaustavite mašinu.
- Izvadite baterije (nikada ne ostavljajte baterije umetnute ili u dohvat djece ili neprikladnih osoba).
- Provjerite jesu li se svi pokretni dijelovi potpuno zaustavili.
- Postavite štitnik sječiva.
- Pričekajte da se motor ohladi, prije nego što mašinu odložite u bilo koju prostoriju.
- Nosite odgovarajuću odjeću, radne rukavice i zaštitne naočare.

6.1. ČIŠĆENJE

- Kako biste smanjili rizik od požara, držite mašinu čistom od ostataka lišća i grana.
- Uvijek očistite mašinu nakon upotrebe i to čistom i vlažnom krpom natopljenom neutralnim deterdžentom.
- Otklonite bilo koji trag vlage pomoću meke i suhe krpe. Vлага može dovesti do rizika od električnog udara.
- Nemojte koristiti agresivne deterdžente ili rastvore da očistite plastične dijelove ili rukohvate.
- Nemojte koristiti mlazove vode i nemojte kvasiti motor i električne dijelove.
- Da ne bi došlo do pregrijavanja motora ili baterije, uvijek provjerite da li su usisne rešetke vazduha za hlađenje čiste i da na njima nema otpadaka.

6.2. PUNJENJE BATERIJA NA MAŠINI

Baterije se mogu puniti direktno na mašini pomoću njene baze za punjenje (Sl. 1.I).

Mašina se može okačiti na zid:

- direktno na bazu za punjenje (Sl. 14.I);
- uz pomoć šine (Sl.14.II).

 **Postavite štitnik za sječivo prije nego što mašinu okačite na zid.**

NAPOMENA Nemojte vaditi baterije dok se mašina puni.

NAPOMENA Baterija je opremljena zaštitom koja sprječava punjenje ako temperatura okoline nije između 0 °C - 40 °C.

Baterije se djelomično pune u nizu, prema shemi:

Faza	Baterija (Sl.13)	Punjenje
1	A (desno)	40%
2	B (lijevo)	40%
3	A (desno)	100%
4	B (lijevo)	100%

6.3. REZNA GLAVA

 **Ne dirajte reznu glavu dok se baterije ne izvade i dok se rezna glava potpuno ne zaustavi.**

- Kontrola

 **Povremeno provjerite da sječiva nisu savijena, oštećena ili istrošena i da li su vijci pravilno pritegnuti.**

- Oštrenje

Oštrenje je potrebno kada se učinak rezanja smanji i grančice teže često da se zaglave.

 **Iz sigurnosnih razloga, oštrenje mora obaviti specijalizirani centar, koji ima stručnost i odgovarajuću opremu za izvođenje operacije, bez opasnosti od oštećenja sječiva i njegove nesigurnosti tokom upotrebe.**

 **Sječivo s tupim reznim rubovima nikada ne treba oštriti, već ga je uvijek potrebno zamijeniti.**

- Zamjena

Sječivo se nikada ne smije popravljati, ali se mora zamijeniti čim primijetite početak loma, trošenja, savijanja ili ako prekoracite granicu oštrenja. Iz sigurnosnih razloga zamjenu mora izvršiti specijalizirani centar.

VAŽNO Uvijek koristite originalne rezne glave, koji nose šifru navedenu u tablici "Tehnički podaci".

7. SKLADIŠTENJE I TRANSPORT

Skladištenje mašine:

- na suhom mjestu;
- zaštićenu od vremenskih nepravilnosti;
- na mjestu kojem djeca ne mogu prisutpiti;
- provjerite jeste li izvadili ključeve ili alat korišten pri održavanju;
- Mašina se može objesiti na zid (Sl. 14).

NAPOMENA *Provjerite može li zid izdržati opterećenje od najmanje 20 kg.*

7.1. SKLADIŠTENJE BATERIJE

Baterija se mora skladištiti u zatvorenim prostorima bez vlage, na temperaturi između:

- 0 °C - 60 °C 1 mjesec
- 0 °C - 45 °C 3 mjeseca
- 0 °C - 25 °C 1 godina

VAŽNO *U slučaju duže neaktivnosti, napunite bateriju svaka dva mjeseca kako biste produžili njezin vijek trajanja.*

7.2. TRANSPORT

Svaki put kad je potrebno pomaknuti ili transportirati mašinu postupite kako slijedi:

- Zaustavite mašinu.
- Provjerite jesu li se svi pokretni dijelovi potpuno zaustavili.
- Izvadite baterije iz njihovog kućišta.
- Nosite debele radne rukavice.
- Kad je rezna glava zaustavljena, postavite štitnik sječiva.
- Uхватite mašinu samo za rukohvate i usmjerite reznu glavu u smjeru suprotnom od smjera kretanja.
- Pazite da kretanje mašine ne uzrokuje štetu ili ozljede.

8. ASISTENCIJA I POPRAVKA

Ovaj priručnik pruža sva uputstva potrebna za upravljanje mašinom i za njeno osnovno ispravno održavanje koje može izvršiti i sam korisnik. Sve intervencije podešavanja i održavanja koje nisu opisane u ovom priručniku moraju se obaviti kod vašeg zastupnika ili specijaliziranog centra.

ČESKY - Překlad původního návodu k používání

Úplné návody k použití stroje a motoru jsou k dispozici:

- ▷ na webových stránkách stiga.com
- ▷ naskenováním kódu QR



Download full manual
stiga.com

UPOZORNĚNÍ: PŘED POUŽITÍM STROJE SI POZORNĚ PŘEČTĚTE TENTO NÁVOD.

Uschovejte jej kvůli dalšímu použití.

1. BEZPEČNOSTNÍ POKYNY

1.1. ZÁKLADNÍ BEZPEČNOSTNÍ UPOZORNĚNÍ

 **Pozorně si přečtete bezpečnostní varování, pokyny, ilustrace a specifikace dodané se strojem. Nedodržení níže uvedených pokynů může způsobit úraz elektrickým proudem, požár a/nebo vážné poškození zdraví.**

Všechna upozornění a pokyny si uschovejte, abyste do nich v budoucnu mohli nahlédnout.

Výraz „elektrické nářadí“, citovaný ve varováních, se vztahuje na vaše zařízení napájené z elektrické sítě (s kabelem) nebo napájené z akumulátoru (bez kabelu).

1) Bezpečnost pracovního prostoru

- Udržujte pracovní prostor v čistém stavu a dobře osvětlený.** Tmavé prostory a nepořádek podporují vznik nehod.
- Nepoužívejte elektrické nářadí v prostředí s rizikem výbuchu, v přítomnosti hořlavých kapalin, plynu nebo prachu.** Elektrické nářadí způsobuje vznik jisker, které mohou zapálit prach nebo výparu.
- Při použití elektrického nářadí udržujte děti a kolem stojící osoby v dostatečné vzdálenosti.** Rozptýlení mohou způsobit ztrátu kontroly.

2) Elektrická bezpečnost

- Zástrčky elektrického nářadí musí odpovídat příslušné zásuvce. Zástrčku nikdy nijak neupravujte. Při použití elektrického nářadí vybaveného uzemněním nepoužívejte adaptéry.** Neupravené zástrčky a odpovídající zásuvky snižují riziko úrazu elektrickým proudem.
- Nedotýkejte se tělem uzemněných povrchů nebo povrchů připojených k uzemnění, jako jsou trubky, radiátory, sporáky, chladničky.** Pokud je vaše tělo uzemněno nebo spojené s uzemněním, existuje zvýšené riziko úrazu elektrickým proudem.
- Nikdy nevystavujte elektrické nářadí dešti nebo vlhkosti.** Vniknutí vody do elektrického nářadí zvyšuje riziko úrazu elektrickým proudem.
- Nepoužívejte kabel nesprávným způsobem. Nikdy nepoužívejte kabel k přenášení, tahání nebo odpojování elektrického nářadí. Udržujte kabel v dostatečné vzdálenosti od zdrojů tepla, oleje, ostrých hran nebo pohyblivých částí.** Poškozené nebo zamotané kabely zvyšují riziko úrazu elektrickým proudem.

- Při použití elektrického nářadí venku použijte prodlužovací kabel vhodný pro venkovní použití.** Použití vhodného kabelu pro venkovní použití snižuje riziko úrazu elektrickým proudem.
- Pokud je používání elektrického nářadí na vlhkém místě nevyhnutelné, použijte napájecí zdroj chráněný proudovým chráničem (RCD).** Použití RCD snižuje riziko úrazu elektrickým proudem.

3) Osobní bezpečnost

- Při použití elektrického nářadí buďte opatrní, dávejte pozor na to, co se děje, a cheďte se rozumně. Nepoužívejte elektrické nářadí, pokud jste unaveni nebo pod vlivem drog, alkoholu nebo léků.** Okamžik nepozornosti při použití elektrického nářadí může způsobit vážné osobní ublížení na zdraví.
- Používejte ochranný oděv. Vždy používejte ochranné brýle.** Použití ochranného vybavení, jako je protiprašný respirátor, protiskluzová obuv, ochranná přilba nebo chrániče sluchu, snižuje riziko osobního ublížení na zdraví.
- Zabraňte náhodnému uvedení do chodu. Před vložením akumulátoru, uchopením nebo přenášením elektrického nářadí se ujistěte, že je zařízení vypnuto.** Přenášení elektrického nářadí s prstem na vypínači nebo montáž akumulátoru s vypínačem v poloze „ON“ (ZAPNOU) usnadňuje nehody.
- Před uvedením elektrického nářadí do činnosti odložte všechny klíče a seřizovací nástroje.** Klíč nebo nástroj, který zůstane ve styku s otáčející se součástí, může způsobit osobní ublížení na zdraví.
- Neztratíte rovnováhu. Neustále udržujte vhodnou opěrní a rovnováhu.** To vám umožní lépe ovládat elektrické nářadí v nečekaných situacích.
- Vhodně se oblečte. Nepoužívejte volné oděvy ani šperky. Udržujte vlasy, oděv a rukavice v dostatečné vzdálenosti od pohyblivých se součástí.** Volný oděv, šperky nebo dlouhé vlasy by se mohly zachytit do pohyblivých se součástí.
- Pokud existují součásti určené pro připojení k zařízením na extrakci a sběr prachu, ujistěte se, že jsou připojeny a používány vhodným způsobem.** Použití těchto součástí může snížit rizika související s prachem.
- Nedovoľte, aby vás znalost získaná častým používáním stroje vedla k pocitu jistoty a tendenci ignorovat zásady bezpečnosti.** Nedbalost může ve zlomku sekundy způsobit vážné zranění.

- 4) **Použití elektrického nářadí a péče o něj**
- Nepřetěžujte elektrické nářadí. Používejte elektrické nářadí vhodné pro daný druh pracovní činnosti.** Vhodné elektrické nářadí provede pracovní činnost lépe a bezpečněji rychlostí, pro kterou bylo navrženo.
 - Nepoužívejte elektrické nářadí, pokud jej vypínač není schopen uvést řádně do činnosti nebo zastavit.** Elektrické nářadí, které nemůže být uvedeno do činnosti vypínačem, je nebezpečné a musí být opraveno.
 - Před realizací jakéhokoli seřizování nebo výměny příslušenství elektrického nářadí nebo před jeho odložením vyjměte akumulátor z jeho uložení.** Tato preventivní bezpečnostní opatření snižují riziko náhodného uvedení elektrického nářadí do činnosti.
 - Odložte nepoužívané elektrické nářadí mimo dosah dětí a neumožněte používat elektrické nářadí osobám, které s ním nejsou seznámeny nebo nejsou seznámeny s těmito pokyny.** Elektrické nářadí v rukách neznalých uživatelů se stává nebezpečným.
 - Péče o údržbu elektrického nářadí. Zkontrolujte, zda jsou pohyblivé součásti slícovány a zda se volně pohybují, zda nedošlo k poškození jednotlivých součástí a zda neexistuje nic dalšího, co by mohlo negativně ovlivnit činnost elektrického nářadí. V případě poškození musí být elektrické nářadí před opětovným použitím opraveno.** Mnoho nehod je zapříčiněno nedostatečnou údržbou.
 - Udržujte řezné ústrojí nabroušené a vyčištěné.** Vhodná údržba řezného ústrojí s řádně nabroušenými řeznými hranami umožňuje lépe se vyhnout zaseknutí a nářadí se tak snáze ovládá.
 - Používejte elektrické nářadí a jeho příslušenství a to dle dodaných pokynů, mějte přitom na paměti pracovní podmínky a druh práce, kterou je třeba provést.** Použití elektrického nářadí pro jiné účely, než je předepsáno, může způsobit vznik nebezpečných situací.
 - Udržujte rukojeti suché, čisté a bez oleje a mazacího tuku.** Kluzké rukojeti neumožňují bezpečnou manipulaci a ovládání nářadí v nečekaných situacích.
- 5) **Použití elektrického nářadí a související opatření**
- K nabíjení používejte výhradně nabíječku určenou výrobcem.** Nabíječka vhodná pro určitý typ akumulátorové jednotky může způsobovat vznik rizika požáru při použití u jiných akumulátorových jednotek.
 - Elektrické nářadí používejte výhradně se specificky určenými akumulátorovými jednotkami.** Použití jakékoli jiné akumulátorové jednotky může způsobit vznik rizika poranění a požáru.
 - Když se akumulátorová jednotka nepoužívá, je třeba ji udržovat v dostatečné vzdálenosti od ostatních kovových předmětů, které by mohly vytvořit spojení mezi dvěma svorkami.** Zkratování svorek akumulátoru může způsobit popáleniny nebo požár.
 - Když se akumulátor nachází ve špatném stavu, může na něm docházet k úniku kapaliny: vyhněte se jakémukoli styku s ní. Když dojde k náhodnému styku, okamžitě si opláchněte příslušné místo vodou. Při vniknutí kapaliny do očí okamžitě vyhledejte lékařskou pomoc.** Kapalina uniklá z akumulátoru může způsobit podráždění kůže nebo vznik popálenin.
 - Nepoužívejte poškozený nebo upravený akumulátor nebo nářadí.** Poškozené nebo upravené akumulátory mohou vykazovat nepředvídatelné chování, které může vést k požáru výbuchu nebo riziku poranění.
 - Neinstalujte akumulátor ohni ani nadměrným teplotám.** Vystavení ohni nebo teplotám nad 130 °C může způsobit výbuch. POZNÁMKA: Teplota „130 °C“ je rovna teplotě „265 °F“.
 - Dodržujte všechny pokyny pro nabíjení a nenabíjejte akumulátor mimo teplotní rozsah, který je uveden v pokynech.** Nesprávné nabíjení nebo nabíjení při teplotách mimo specifikovaný rozsah může poškodit akumulátor a zvýšit riziko požáru.
- 6) **Servisní služba**
- Opravu elektrického nářadí svěřte pouze kvalifikovanému personálu a trejte na výhradním použití originálních náhradních dílů.** To umožní zachování bezpečnosti elektrického nářadí.
 - Nikdy neopravujte poškozené akumulátory.** Údržbu akumulátoru smí provádět pouze výrobce nebo autorizovaní poskytovatelé servisních služeb.

1.2. SPECIFICKÉ BEZPEČNOSTNÍ POKYNY PRO PLOTOVÉ NŮŽKY

- Udržujte všechny části těla v dostatečné vzdálenosti od nože. Neodstraňujte postříhaný materiál a nepřidržujte stříhaný materiál, který je třeba postříhat, když jsou nože v pohybu. Nože se nadále pohybují i po vypnutí vypínače. Chvilka nepozornosti během použití plotových nůžek může způsobit vážná ublížení na zdraví.**
- Při manipulaci s plotovými nůžkami je držte za rukojeť při zastaveném noži a dávejte pozor, abyste neaktivovali žádný vypínač elektrického napájení. Správná přeprava plotových nůžek snižuje riziko neúmyslného spuštění a následných zranění osob způsobených noži.**
- Při přepravě nebo skladování plotových nůžek vždy nasadte kryt nože. Správná manipulace s plotovými nůžkami snižuje riziko ublížení na zdraví způsobených noži.**
- Při odstraňování zaseknutého materiálu nebo při údržbě nářadí se ujistěte, že jsou všechny vypínače vypnuté a že akublok byl vyjmutý nebo odpojený. Náhodné uvedení plotových nůžek do činnosti během odstraňování zaseknutého materiálu nebo během údržby může způsobit vážná ublížení na zdraví.**
- Plotové nůžky uchopte za izolované povrchy rukojetí, protože nůž by mohl přijít do styku se skrytými kabely. Styk nožů s kabelem „pod napětím“ může**

přivést napětí na odhalené kovové části plotových nůžek a může způsobit zásah obsluhy elektrickým proudem.

f) Udržujte všechny napájecí a ostatní kabely mimo prostor stříhání. Napájecí kabely by mohly být ukryty v živých plotech nebo keřích a mohly by být náhodně přestříženy nožem.

g) Nepoužívejte plotové nůžky za špatného počasí, zejména pokud hrozí nebezpečí výskytu blesků. Tím se snižuje riziko zásahu bleskem.

h) Během práce je třeba vždy držet zařízení pevně oběma rukama. Použití pouze jedné ruky může způsobit ztrátu kontroly a zapříčinit vážná ublížení na zdraví.



V případě poruchy nebo nehody během pracovní činnosti okamžitě zastavte motor a přesuňte stroj, aby se zabránilo dalším škodám; v případě nehod s ublížením na zdraví třetím osobám okamžitě uveďte do praxe postupy první pomoci, které jsou co nevhodnější pro danou situaci, a obraťte se na zdravotní středisko ohledně potřebného ošetření. Odstraňte jakoukoli případnou suť, která by mohla způsobit škody a ublížení na zdraví osob nebo zvířat ponechaných bez dozoru.



Dlouhodobé vystavení vibracím může způsobit zranění nebo neurovaskulární poruchy (známé také jako „Raynaudův fenomén“ nebo „bílá ruka“), a to zejména u lidí s potížemi krevního oběhu. Příznaky se mohou týkat rukou, zápěstí a prstů a mohou se projevit ztrátou citlivosti, strnulostí, svěděním, bolestí, ztrátou barvy nebo strukturálními změnami pokožky. Tyto příznaky mohou být ještě výraznější při nízkých teplotách prostředí a/nebo při nadměrném úchopu na rukojetích. Při výskytu příznaků je třeba snížit dobu používání stroje a obrátit se na lékaře.

1.3. ÚDRŽBA, SKLADOVÁNÍ A PŘEPRAVA

Provádění pravidelné údržby a správné skladování zajišťují zachování bezpečnosti stroje a úrovně jeho výkonnosti.

- Nikdy nepoužívejte stroj, který má opotřebované nebo poškozené součásti. Vadné nebo opotřebované součásti musí být nahrazeny a nikdy nesmí být opravovány. Používejte jenom originální náhradní díly.
- Při zastavení zařízení za účelem údržby, kontroly, uskladnění nebo změny příslušenství vypněte motor, odpojte zařízení od elektrické sítě a ujistěte se, že jsou všechny pohyblivé části zcela zastaveny.
- Za účelem omezení rizika požáru nenechávejte nádoby s odpadovými materiály uvnitř místnosti.



Úrovně hluku a vibrací, uvedené v tomto návodu, představují maximální hodnoty použití stroje. Použití nevyváženého sekacího prvku, příliš vysoká rychlost pohybu a chybějící údržba výrazně ovlivňují akustické emise a vibrace. Proto je třeba přijmout preventivní opatření pro odstranění možných škod způsobených vysokým hlukem a namáháním v důsledku vibrací; zajistěte údržbu stroje, používejte chrániče sluchu a během pracovní činnosti dělejte přestávky.

1.4. AKUMULÁTOR / NABÍJEČKA AKUMULÁTORU

DŮLEŽITÁ INF. Níže uvedené bezpečnostní pokyny doplňují bezpečnostní pokyny uvedené ve specifickém návodu přiloženém k akumulátoru a k nabíječce akumulátorů.

- K nabíjení akumulátoru používejte pouze nabíječku akumulátorů doporučené výrobcem. Nevhodná nabíječka akumulátoru může způsobit zásah elektrickým proudem, přehřátí nebo únik korozivní kapaliny z akumulátoru.
- Používejte pouze specifické akumulátory určené pro vaše nářadí. Použití jiných akumulátorů může způsobit zranění a riziko požáru.
- Před vložením akumulátoru se ujistěte, že je zařízení vypnuto. Montáž akumulátoru do zapnutého elektrického zařízení může způsobit požár.
- Nepoužívaný akumulátor skladujte v dostatečné vzdálenosti od kancelářských sponek, mincí, klíčů, hřebíků, šroubů nebo jiných malých kovových předmětů, které by mohly způsobit zkrat kontaktů. Zkrat mezi kontakty akumulátoru může způsobit hoření nebo požár.
- Nabíječku akumulátoru nepoužívejte na místech s výpary, zápalnými látkami nebo na snadno zápalných površích, jako je papír, textilie apod. Během nabíjení dochází k ohřevu nabíječky akumulátoru, a proto by mohla způsobit vznik požáru.
- Během přepravy akumulátorů věnujte pozornost tomu, aby se zabránilo vzájemnému propojení kontaktů, a nepoužívejte pro přepravu kovové nádoby.

1.5. OCHRANA ŽIVOTNÍHO PROSTŘEDÍ

- Pečlivě dodržujte místní předpisy pro likvidaci obalových materiálů, poškozených dílů nebo jakékoli položky s výrazným dopadem na životní prostředí; Tento odpad by neměl být hosen do koše, ale musí být oddělen a odevzdán do příslušných sběrných středisek, která poskytnou recyklaci materiálů.
- Důsledně dodržujte místní předpisy, týkající se likvidace zbytkového materiálu.
- Při vyřazení zařízení z provozu je nenechávejte volně v přírodě, ale obraťte se na sběrné středisko, které je v souladu s platnými místními předpisy.



Neodhazujte elektrická zařízení do domovního odpadu. Podle Evropské směrnice 2012/19/EU o odpadu tvořeném elektrickými a elektronickými zařízeními a její aplikace v podobě národních norem musí být elektrická zařízení po skončení své životnosti odevzdána do sběru oddělené za účelem jejich ekologizace a recyklace. Když se elektrická zařízení likvidují na smetišti nebo volně v přírodě, škodlivé látky mohou proniknout do podzemních vod a dostat se do potravinové řetězce, čímž mohou poškodit vaše zdraví a zdravotní pohodou. Pro získání podrobnějších informací o likvidaci tohoto výrobku se obraťte na kompetentní organizaci, zabývající se ekologickou likvidací domovního odpadu, nebo na vašeho Prodejce.



Po skončení životnosti akumulátorů proveďte jejich likvidaci a věnujte přitom pozornost našemu životnímu prostředí. Akumulátor obsahuje materiál, který je nebezpečný pro vás i pro životní prostředí. Je třeba jej odepnout a zlikvidovat samostatně ve sběrném středisku, které likviduje také akumulátory s ionty lithia.



Separovaný sběr použitých výrobků a obalů umožňuje recyklaci materiálů a jejich opětovné použití. Opětovné použití recyklovaných materiálů pomáhá předcházet znečištění životního prostředí a snižuje poptávku po prvotních surovinách.

2. POPIS VÝROBKU

Toto zařízení je určeno pro práce na zahradě, a konkrétně se jedná o přenosné plotové nůžky, napájené z akumulátoru.

K hlavním součástem zařízení patří motor, který uvádí do činnosti stříhací zařízení.

• Určené použití a nevhodné použití

Toto zařízení bylo navrženo a vyrobeno pro stříhání a zarovnávání živých plotů a keřů, které jsou tvořeny křovinami s větvevými malých rozměrů;

Jakékoli jiné použití, které se liší od výše uvedených použití, může být nebezpečné a může způsobit ublížení na zdraví osob a/nebo škody na majetku.

Do nevhodného použití patří (například, ale nejen):

- stříhání trávy všeobecně a zejména v blízkosti obrubníků;
- rozdrobování materiálů pro kompostování;
- odvětvovací práce;
- použití stroje se stříhacím zařízením nad úroveň ramen;
- použití stroje pro sekání materiálů nerostlinného původu;
- použití jiných stříhacích zařízení než jsou uvedeny v tabulce „Technické parametry“. Nebezpečí vážného zranění a ublížení na zdraví;
- používání stroje více než jednou osobou.

DŮLEŽITÁ INF. Nevhodné použití stroje bude mít za následek propadnutí záruky a odmítnutí jakékoli odpovědnosti ze strany Výrobce, přičemž všechny náklady vyplývající ze škod nebo ublížení na zdraví samotného uživatele nebo třetích osob ponese uživatel.

DŮLEŽITÁ INF. Zařízení funguje pouze s oběma vloženými akumulátory.

POZNÁMKA Akumulátory lze dobíjet přímo na zařízení prostřednictvím jeho nabíjecí základny.

2.1. SOUČÁSTI STROJE

(obr. 1)

- Pohonná jednotka
- Nůž (stříhací zařízení)
- Přední rukojeť
- Zadní rukojeť
- Ochranný kryt nože
- Akumulátory
- Nabíječka akumulátorů
- Kolejnice
- Nabíjecí základna
- Držák na předměty
- Spojovací materiál z výbavy

2.2. VÝSTRAŽNÉ SYMBOLY (OBR. 2)



UPOZORNĚNÍ:
Před použitím stroje si přečtěte pokyny.



Používejte ochranu hlavy, ochranu sluchu a ochranné brýle.



Používejte ochranné rukavice a protiskluzovou ochrannou obuv.



NEBEZPEČÍ! Udržujte ruce v dostatečné vzdálenosti od nože



Nikdy nevystavujte stroj dešti (ani vlhkosti)



Před provedením jakýchkoli kontrol, čištění nebo zásahu údržby/nastavení stroje nejprve vyjměte



UPOZORNĚNÍ:
Přečtěte si příslušný návod k akumulátoru a nabíječe akumulátoru

DŮLEŽITÁ INF. Poškozené nebo již nečitelné výstražné štítky je třeba vyměnit. Požádejte o nové štítky ve vašem autorizovaném servisním středisku.

3. MONTÁŽ

DŮLEŽITÁ INF. Rozbalení a montáž musí být provedeny na rovném a pevném povrchu s dostatečným prostorem pro manipulaci se zařízením a s obaly.

 **Před provedením montáže (v případě potřeby) se ujistěte, že akumulátory nejsou vloženy do svých uložení.**

POZNÁMKA Náradí lze zavěsit na stěnu, přičemž je třeba zajistit, aby byla zadní rukojeť ve své původní poloze.

1. Montáž nabíjecí základny (obr. 3).
2. Montáž kolejnice pro upevnění na stěnu (obr. 4).

4. OVLÁDACÍ PRVKY

• **Pojistné tlačítko ovládání nože (obr. 5.C):**
Umožňuje použít páčku ovládání nože (obr. 5.A)

• **Páka k ovládání nože (obr. 5.A):**
Umožňuje uvést do činnosti nůž (stříhací zařízení).

POZNÁMKA Stříhací zařízení se zastaví automaticky po uvolnění páčky.

• **Bezpečnostní vypínač (obr. 5.B):**
Musí být držen stisknutý spolu s páčkou ovládání nože (obr. 5.A) pro uvedení stříhacího zařízení do činnosti.

POZNÁMKA Stříhací zařízení se zastaví automaticky po uvolnění bezpečnostního vypínače.

• **Tlačítko odjištění zadní rukojeti (obr. 5.D)**
Umožňuje nastavit zadní rukojeť (obr. 1.D) do 5 různých natočení vůči stříhacímu zařízení.

 **Seřizování rukojeti se musí provádět při vypnutém zařízení.**

5. POUŽITÍ STROJE

5.1. PŘÍPRAVNÉ ÚKONY

• **Kontrola akumulátorů (obr. 6)**
- Před prvním použitím zařízení po zakoupení proveďte úplné nabití akumulátoru.
- Před každým použitím zkontrolujte stav nabití akumulátoru.

DŮLEŽITÁ INF. Ohledně pokynů týkajících se akumulátoru, si přečtěte příslušný návod.

POZNÁMKA Akumulátory lze dobít přímo na zařízení (odst. 6.2).

5.2. BEZPEČNOSTNÍ KONTROLY

- Zkontrolujte neporušenost a správné namontování všech komponentů stroje,
- Zkontrolujte, že jsou správně utaženy všechny upevňovací prvky,

- Všechny povrchy stroje udržujte čistými a suchými.

Úkon	Výsledek
Uved'te zařízení do činnosti.	Nůž se musí pohybovat
Uvolněte páčku ovládání nože (obr. 5.A) nebo bezpečnostní vypínač (obr. 5.B).	Ovládací prvky se musí automaticky a rychle vrátit do neutrální polohy a nůž se musí zastavit.

 **Když se kterýkoli z výsledků odlišuje od informací uvedených v tabulce, zařízení nepoužívejte! Doručte stroj do servisního střediska z důvodu provedení potřebných kontrol a oprav.**

5.3. SPUŠTĚNÍ A PROVOZ

POZNÁMKA Doporučuje se používat zařízení při teplotě od -10 do 60 °C.

 **Nespouštějte zařízení, když je ve stavu nabíjení**

 **Uvedení zařízení do činnosti způsobí současně zahájení chodu stříhacího zařízení.**

POZNÁMKA Uvedení do činnosti provádějte na rovném a pevném povrchu.

1. Sejměte ochranný kryt nože (obr. 1.E) (je-li použit);
2. Ujistěte se, že se nůž nedotýká terénu ani jiných předmětů.
3. Vložte akumulátory do jejich uložení (obr. 7.A) tak, že jej zatlačíte na doraz, dokud neuslyšíte „cvaknutí“, při kterém dojde k zajištění akumulátoru v určené poloze a k sepnutí elektrického kontaktu;

POZNÁMKA Zařízení funguje pouze s oběma vloženými akumulátory.

4. Zaujměte pevnou a stabilní polohu.
5. Použijte pojistné tlačítko ovládání nože (obr. 8.C).
6. Použijte páčku ovládání nože (obr. 8.A).
7. Použijte bezpečnostní vypínač (obr. 8.B).

 **Během pracovní činnosti je třeba držet zařízení pevně oběma rukama, přičemž stříhací zařízení se musí nacházet pod úrovní ramen.**

 **Zařízení vždy používejte tak, že budete stát na zemi a ne na žebříku nebo jiné nestabilní podpěře.**

 **Neodstraňujte postříhaný materiál a nepřidržujte materiál, který je třeba postříhat, v průběhu činnosti nože. Při odstraňování postříhaného materiálu se ujistěte, že je stroj vypnutý.**

- Seřizení zadní rukojeti (obr. 9)

 **Vedený úkon proveďte při vypnutém zařízení.**

DŮLEŽITÁ INF. Před použitím zařízení se ujistěte, že se uvolňovací tlačítko vrátilo zcela zpět do polohy zajištění a že je zadní rukojeť náležitě stabilní.

⚠ Během práce musí být zadní rukojeť vždy ve svislé poloze, a to nezávisle na poloze, kterou zaujmí má stříhací zařízení.

• Pracovní techniky

1. Stříhání ve svislém směru (obr. 10).
2. Stříhání ve vodorovném směru (obr. 11).

• Rady pro použití

Když během použití dojde k zablokování nožů nebo k jejich zadrhnutí ve větvích živého plotu,

1. okamžitě uvolněte páčku ovládání nože (obr. 12.A) nebo bezpečnostní vypínač (obr. 12.B);
2. vyčkejte na zastavení stříhacího zařízení;
3. Vyjměte akumulátory;
4. vyjměte zaseknutý materiál.

• Mazání nožů během pracovní činnosti

⚠ Tento úkon musí být proveden při zastaveném zařízení a s akumulátory vyjmutými z jejich uložení.

Po každé pracovní činnosti je vhodné vyčistit a namazat nože, aby se zvýšila jejich účinnost a životnost:

- Uvedte stroj do vodorovné polohy tak, aby byl dobře opřený o terén.
- Vyčistěte nože suchým hadrem a v případě odolných nečistot použijte kartáč.
- Namažte nože podél jejich horního okraje aplikací tenké vrstvy specifického oleje, dle možností typu, který nezpůsobuje znečištění životního prostředí.

5.4. ZASTAVENÍ

Uvolněte páčku ovládání nože (obr. 12.A) nebo bezpečnostní vypínač (obr. 12.B).

⚠ Po zastavení zařízení je třeba několik sekund na zastavení stříhacího zařízení.

Před každým přesunem mezi pracovními prostory vždy zastavte zařízení.

⚠ Během přesunu nikdy nedržte ruku na bezpečnostním vypínači, aby se zabránilo náhodnému uvedení do činnosti.

5.5. PO POUŽITÍ

- Pokud neprobíhá nabíjení zařízení, vyjměte akumulátory z jejich uložení.
- Při zastaveném stříhacím zařízení nasad'te ochranný kryt nože (obr. 1.E).
- Před umístěním stroje v jakémkoli prostředí nechte vychladnout motor.
- Očistěte

DŮLEŽITÁ INF. Když se zařízení nepoužívá, nebo když je ponecháno bez dozoru, vždy vyjměte akumulátory.

POZNÁMKA Pro vyjmutí akumulátorů stiskněte pojistné tlačítko, které se nachází na akumulátoru (obr. 13.C).

6. ÚDRŽBA

Bezpečnostní pokyny, které je třeba dodržovat během použití stroje, jsou popsány v kap. 1. Důsledně dodržujte uvedené pokyny, abyste se vyhnuli vážným rizikům a nebezpečím.

Před provedením jakékoli kontroly, čištění nebo údržby/seřizování na stroji:

- Zastavte stroj.
- Vyjměte akumulátory (nikdy je nenechávejte vložené, nebo v dosahu dětí nebo nepovolanych osob).
- Ujistěte se, že jsou všechny pohyblivé části zcela zastaveny.
- Nasad'te ochranný kryt na nůž.
- Před umístěním stroje v jakémkoli prostředí nechte vychladnout motor.
- Používejte vhodný oděv, pracovní rukavice a ochranné brýle.

6.1. ČIŠTĚNÍ

- Abyste snížili riziko požáru, udržujte stroj bez zbytků listů a větví.
- Po každém použití vyčistěte stroj čistým hadrem, navlhčeným v neutrálním čisticím prostředku.
- Odstraňte jakoukoli stopu vlhkosti jemným a suchým hadrem. Vlhkost může způsobit riziko zásahu elektrickým proudem.
- Nepoužívejte agresivní čisticí prostředky ani rozpouštědla pro čištění plastových součástí nebo rukojetí.
- Nepoužívejte proud vody a zabraňte namočení motoru a elektrických komponentů.
- Aby se zabránilo přehřátí a poškození motoru nebo akumulátoru, vždy se ujistěte, že jsou mřížky pro nasávání chladivého vzduchu čisté a že nejsou upcpané nečistotami.

6.2. NABÍJENÍ AKUMULÁTORU NA ZAŘÍZENÍ

Akumulátory lze dobíjet přímo na zařízení prostřednictvím nabíjecí základny (obr. 1.I).

Zařízení lze zavěsit na stěnu:

- přímo na nabíjecí základnu (obr. 14.I);
- prostřednictvím kolejnice (obr. 14.II).

⚠ Před zavěšením zařízení na stěnu nasad'te ochranný kryt nože.

POZNÁMKA Nevyjímejte akumulátory, pokud je zařízení nabíjeno.

POZNÁMKA Akumulátor je vybaven ochranou, která zabrání jeho nabíjení, když se hodnota teploty nenachází v rozsahu 0-40 °C.

Akumulátory jsou nabíjeny částečně jeden po druhém podle následujícího schématu:

Fáze	Akumulátor (obr. 13)	Nabíjení
1	A (p.)	40 %
2	B (l.)	40 %
3	A (p.)	100 %
4	B (l.)	100 %

6.3. STŘIHACÍ ZAŘÍZENÍ

! *Nedotýkejte se stříhacího zařízení, dokud nebyly vyjmuty akumulátory a dokud stříhací zařízení není úplně zastaveno.*

• Kontrola

! *Pravidelně kontrolujte, zda nože nejsou ohnuté nebo poškozené a zda jsou šrouby náležitě utažené.*

• Broušení

Broušení je nezbytné v případech, že se snižuje výkon při stříhání a větve mají tendenci k častému zaklínění.

! *Z bezpečnostních důvodů je důležité, aby bylo nabroušení provedeno specializovaným střediskem, které disponuje kompetencí a vybavením vhodným pro provedení uvedených úkonů bez rizika poškození nože a ohrožení bezpečnosti jeho následného použití.*

! *Nůž s opotřebeným ostřím se nikdy nesmí brousit, ale musí se vždy vyměnit.*

• Výměna

Nůž se nesmí nikdy opravovat, ale je třeba jej vyměnit při prvních náznacích poškození, opotřebením, ohnutí nebo překročení mezní hodnoty broušení. Z bezpečnostních důvodů je vhodné, aby byla výměna provedena specializovaným střediskem.

DŮLEŽITÁ INF. *Vždy používejte originální stříhací zařízení s kódem uvedeným v tabulce „Technické parametry“.*

7. SKLADOVÁNÍ A PŘEPRAVA

Skladování zařízení:

- v suchém prostředí;
- chráněné před povětrnostními vlivy;
- na místě, které není přístupné dětem;
- před uskladněním stroje se ujistěte, že jste vyjmuli klíče a odložili nářadí použité při údržbě.
- Zařízení lze zavěsit na stěnu (obr. 14).

POZNÁMKA *Ujistěte se, že stěna unese zatížení nejmeně 20 kg.*

7.1. SKLADOVÁNÍ AKUMULÁTORU

Akumulátor je třeba skladovat v uzavřeném prostředí bez vlhkosti při teplotě v rozmezí:

- 0-60 °C na 1 měsíc;
- 0-45 °C na 3 měsíce;
- 0-25 °C na 1 rok.

DŮLEŽITÁ INF. *V případě delší nečinnosti nabijte akumulátor každé dva měsíce, aby se prodloužila jeho životnost.*

7.2. PŘEPRAVA

Pokaždé, když je třeba manipulovat se zařízením nebo jej přepravovat, postupujte níže uvedeným způsobem:

- Zastavte stroj.
- Ujistěte se, že jsou všechny pohyblivé části zcela zastaveny.
- Vyměňte akumulátory z jejich uložení.
- Použijte silné pracovní rukavice.
- Při zastaveném stříhacím zařízení nasadte ochranný kryt nože.
- Uchopte stroj výhradně za rukojeti a nasměrujte sekací zařízení v opačném směru vůči směru přepravy.
- Ujistěte se, že manipulace se strojem nezpůsobí škody nebo zranění.

8. SERVISNÍ SLUŽBA A OPRAVY

Tento návod poskytuje veškeré pokyny, potřebné pro obsluhu stroje a pro správnou základní údržbu, kterou může provádět uživatel. Všechny zákroky seřizování a údržby, které nejsou popsány v tomto návodu, musí být provedeny vaším prodejcem nebo specializovaným střediskem.

DANSK - Oversættelse af den originale instruktionsbog

Maskinens og motorens komplette instruktionsbøger findes her:

- ▷ på webstedet stiga.com
- ▷ ved at scanne QR-koden



Download full manual
stiga.com

ADVARSEL: LÆS INSTRUKTIONSBOKEN OMHYGGELIGT IGENNEM, FØR DU TAGER DENNE MASKINE I BRUG.
Opbevares til eventuel senere brug.

1. SIKKERHEDSFORSKRIFTER

1.1. GENERELLE SIKKERHEDSANVISNINGER

 Læs alle sikkerhedsanvisningerne, vejledningerne, billederne og de tekniske oplysninger, der følger med maskinen helt igennem. Manglende overholdelse af de nedenstående vejledninger kan medføre elektrisk stød, brand og/eller alvorlige kvæstelser.

Opbevar alle advarsler og vejledninger for at kunne rådføre med dem i fremtiden.

Udtrykket "elektrisk værktøj", som er nævnt i brugsanvisningen, betegner din maskine med strømforsyning (med kabel) eller med batteriforsyning (uden kabel).

1) Sikkerhed i arbejdsområdet

- Holdt arbejdsområdet rent og godt belyst. Mørke og rodede områder forøger muligheden for ulykker.
- Det elektriske værktøj må ikke anvendes i eksplosionsfarlige miljøer, i nærhede af brandfarlige væsker, gas eller støv. Elektrisk værktøj producerer gnister, som kan antænde støv eller dampe.
- Når et elektrisk værktøj tages i brug, skal børn og andre personer holdes på afstand. Distraction kan medføre, at herredømmet mistes.

2) Elektrisk sikkerhed

- Det elektriske redskabs stik skal passe til stikkontakten. Man må ikke ændre stikket på nogen måde. Man må ikke bruge adapterstik sammen med elektrisk værktøj udstyret med jordforbindelse. Stik, der ikke er modificeret og tilsvarende stikkontakter mindsker risiko for elektrisk stød.
- Undgå at komme i kontakt med jordforbundne flader eller sluttet til jord, såsom rør, radiatorer, komfurer og køleskabe. Risikoen for elektrisk stød øges, hvis kroppen er forbundet med jord.
- Elektrisk værktøj må ikke udsættes for regn eller fugt. Vand, der trænger ind i et elektrisk værktøj, øger risikoen for elektrisk stød.

- Kablet må ikke misbruges. Man må ikke bruge ledningen til at transportere, trække i eller afbryde det elektriske redskab. Hold kablet i passende afstand fra varmekilder, olie, skarpe kanter eller bevægelige dele. Kabler, der er beskadigede eller sammenfiltrede, øger risiko for elektrisk stød.
- Når man bruger et elektrisk redskab uden dørs, skal man bruge en forlængerledning, som egner sig til udendørsbrug. Brug af et kabel, som egner sig til udendørsbrug, mindsker risiko for elektrisk stød.
- Hvis det ikke kan undgås at bruge et elektrisk redskab i fugtige omgivelser, skal man bruge en strømforsyning, som beskyttes af en fejlstrømsafbryder (RCD). Brugen af fejlstrømsafbryder mindsker risikoen for elektrisk stød.

3) Personlig sikkerhed

- Vær forsigtig, pas på, hvad De gør, og vær fornuftig, når De bruger et elektrisk værktøj. Anvend ikke det elektriske værktøj, når De er træt eller under påvirkning af alkohol, euforiserende stoffer eller medicin. En kortvarig distraction under anvendelse af et elektrisk værktøj kan medføre alvorlige kvæstelser.
- Anvend beskyttelsestøj. Bær altid beskyttelsesbriller. Anvendelse af personlige værnemidler, såsom støvmaske, skridsikre sko, beskyttelsestøj eller høreværn, reducerer muligheden for kvæstelser.
- Undgå utilsigtet start. Kontrollér, at apparatet er slukket, inden De indsætter batteriet, eller inden De tager fat i eller transporterer det elektriske værktøj. Transport af et elektrisk værktøj ved at holde en finger på afbryderen, eller ved at montere batteriet med afbryderen i positionen "ON", forøger muligheden for ulykker.
- Fjern alle nøgler og/eller justeringsværktøjer, inden De tænder det elektriske værktøj. En nøgle eller andet værktøj, der forbliver i kontakt med en roterende del, kan medføre kvæstelser.
- Sørg for ikke at miste balancen. Hold altid en god balance og fodfæste. Dette sikrer et bedre herredømme over det elektriske værktøj i uventede situationer.

- f) **Tag egnet tøj på. Bær ikke blafrende tøj eller juveler. Hold hår, tøj og handsker i passende afstand fra de bevægelige dele.** Løstsiddende tøj, smykker eller langt hår sætte sig fast i de bevægelige dele.
- g) **Kontrollér, at eventuelt udstyr, som skal sluttes til systemer til fjernelse og opsamling af støv, er tilsluttet og benyttes korrekt.** Brug af dette udstyr kan begrænse de risici, som er forbundet med støvet.
- h) **Du skal passe på, at det opnåede kendskab med hyppig brug af maskinen, ikke gør dig for selv sikker til at ignorere sikkerhedsprincipperne.** Forsømmelighed kan medføre alvorlige personskader på et lille øjeblik.
- 4) **Brug og beskyttelse af det elektriske værktøj**
- a) **Det elektriske værktøj må ikke overbelastes. Anvend et elektrisk værktøj, der er egnet til arbejdet.** Et egnet elektrisk værktøj udfører sit arbejde bedst og på sikreste vis ved den hastighed, det er konstrueret til.
- b) **Anvend ikke det elektriske værktøj, hvis afbryderen ikke er i stand til at starte og standse det normalt.** Et elektrisk værktøj, som ikke kan betjenes ved hjælp af en afbryder, er farligt og skal repareres.
- c) **Fjern akkumulatoren fra dens rum, inden der udføres en hvilken som helst justering eller udskiftning af tilbehør, eller inden det elektriske værktøj stilles på plads.** Disse forebyggede sikkerhedsforanstaltninger reducerer risikoen for utilsigtet start af det elektriske værktøj.
- d) **Placér de elektriske værktøjer, som ikke er i brug, utilgængeligt for børn, og tillad ikke, at det elektriske værktøj betjenes af personer, som ikke er fortrolige med værktøjet og denne brugsanvisning.** Elektriske værktøjer er farlige, når de kommer i hænderne på uerfarne brugere.
- e) **Sørg for en egnet vedligeholdelse af elektriske værktøjer. Kontrollér, at de bevægelige dele er placeret korrekt og kan bevæge sig frit. Kontrollér i øvrigt, at der ikke er revner i delene og/eller enhver anden tilstand, som kan påvirke det elektriske værktøjs funktion. Er der skader ved det elektriske værktøj, skal det repareres, før det anvendes.** Mange ulykker skyldes utilstrækkelig vedligeholdelse.
- f) **Hold klippekompenerterne skarpe og rene.** En god vedligeholdelse af de skærende dele, hvor skærene holdes skarpe, gør dem mindre tilbøjelige til at sætte sig fast og gør dem nemmere at styre.
- g) **Det elektriske værktøj og det pågældende tilbehør skal anvendes i henhold til de leverede anvisninger under hensyntagen til arbejdsbetingelserne og den type arbejde, der skal udføres.** Anvendelse af et elektrisk værktøj til operationer, det ikke er beregnet til, kan medføre risikosituationer.
- h) **Hold håndtagene tørre, rene og uden rester af olie og smørefedt.** Glatte greb gør det umuligt at holde godt fast i og kontrollere redskabet på en sikker måde i uventede situationer.
- 5) **Brug og forholdsregler ved brug af batteridrevne værktøjer**
- a) **Oplad kun med den oplader som er angivet af producenten.** En oplader som er egnet til en type batteri kan forårsage brandrisiko, hvis den anvendes til andre batterityper.
- b) **Anvend kun elektrisk værktøj med de batterier som specifikt er angivet.** Brug af enhver anden type batteri kan forårsage risiko for læsioner og brand.
- c) **Når batteriet ikke er i brug, skal det opbevares langt fra andre metalgenstande herunder clips, penge, nøgler, skruer eller andre små metalgenstande, som kan skabe en forbindelse mellem de to klemmer.** Kortslutning af batteriets klemmer kan forårsage forbrændinger eller brand.
- d) **Hvis batteriet er i dårlig stand, kan det lække væske: undgå enhver kontakt med denne. Hvis man ved et uheld kommer til at røre væsken, skal man omgående skylle med vand. Der søges omgående læge, hvis væsken kommer i øjnene.** Væskeudslip fra batteriet kan medføre irritation eller forbrændinger.
- e) **Man må ikke bruge en beskadiget eller modificeret batterienhed eller instrument.** Beskadede eller modificerede batterier kan medføre en uforudsigelig adfærd med efterfølgende brand, eksplosion eller risiko for personskader.
- f) **Batterienheden må ikke udsættes for ild eller for høje temperaturer.** Eksponering for ild eller temperaturer over 130°C kan forårsage eksplosioner. BEMÆRK. Temperaturen "130°C" kan erstattes med temperaturen "265°F".
- g) **Følg alle anvisninger til opladning, og oplad ikke batteriet uden for de temperaturintervaller, der angives i vejledningerne.** Forkert opladning eller temperaturer uden for det anførte interval kan beskadige batteriet og øge risikoen for brand.
- 6) **Service**
- a) **Det elektriske værktøj skal udelukkende repareres af kvalificeret personale under anvendelse af originale reservedele.** Herved er det muligt at opretholde det elektriske værktøjs sikkerhed.
- b) **Beskadede batterier må aldrig repareres.** Batterienes vedligeholdelse må kun udføres af producenten eller af leverandører fra autoriserede tjenester.

1.2. SÆRLIGE SIKKERHEDSREGLER FOR HÆKKEKLIPPERE

a) Hold samtlige kropsdele væk fra klingen. Fjern ikke det afklippede materiale og hold ikke fast i materialet, der skal klippes, mens klingerne bevæger sig. *Klingerne fortsætter med at bevæge sig, efter at kontakten er blevet slukket. Et uopmærksomt øjeblik under anvendelse af hækkeklipperen kan foranledige alvorlige personskader.*

b) Flyt hækkeklipperen ved at holde den i håndtaget, mens klingen står stille, og pas på ikke at trykke på nogen afbryder. *Korrekt transport af hækkeklipperen reducerer risikoen for utilsigtet start og efterfølgende personskader forårsaget af klingerne.*

c) Når du transporterer eller opbevarer hækkeklipperen, skal du altid montere sværdsmeden. *En korrekt bevægelse med hækkeklipperen reducerer risikoen for personskader grundet klingerne.*

d) Når du fjerner fastklemt materiale eller udfører vedligeholdelse på værktøjet, skal du sikre dig, at alle kontakter er slukkede, og at batteriet er taget ud eller frakoblet. *Hækkeklipperens utilsigtede tænding under fjernelse af fastklemt materiale eller under vedligeholdelsen kan medføre alvorlige personskader.*

e) Grib kun fast omkring hækkeklipperen på de isolerede håndtags overflader. I modsat fald er der risiko for, at klingens kommer i kontakt med skjulte kabler. *Klinger, som kommer i kontakt med et kabel "under spænding" kan medføre, at der overføres elektrisk spænding til hækkeklipperens metaldele, hvilket vil kunne udsætte brugeren for elektrisk stød.*

f) Hold alle strømledninger og -kabler væk fra skæremrådet. *Strømkablerne kan være skjult i hække eller buske, og ved et uheld blive skåret over af klingens.*

g) Brug ikke hækkeklipperen i dårligt vejr, især hvis der er risiko for lynnedslag. *Det reducerer risikoen for at blive ramt af et lyn.*

h) Under arbejdet skal man altid holde fast i maskinen med begge hænder. *Hvis du kun bruger én hånd, kan det medføre, at du mister kontrollen og forårsager alvorlige personskader.*

 **Stands straks motoren i tilfælde af brud eller ulykker under arbejdet, og flyt maskinen væk fra stedet for at undgå yderligere skader eller kvæstelser på sig selv eller andre personer. Yd straks den nødvendige førstehjælp, hvis ulykken har medført kvæstelser. Kontakt sygehus o.l. vedrørende den nødvendige behandling. Fjern omhyggeligt alle genstande, som i tilfælde af uagtsomhed kan medføre skader eller kvæstelser på personer og dyr.**

 **Langvarig udsættelse for vibrationer kan medføre skader og neurovaskulære forstyrrelser (nærmere betegnet: "Raynauds fænomen" eller "hvide fingre"), specielt hos personer, der lider af kredsløbsforstyrrelser. Symptomerne, som kan involvere hænder, håndled og fingre, viser sig som tab af følsomhed, sløvhed, kløen, smerter, affarvning og ændring i hudens struktur. Disse virkninger kan forstærkes af en lav rumtemperatur og/eller et overdrevet greb på håndtagene. Så snart symptomerne**

viser sig, reducer da maskinens anvendelsestid, og kontakt en læge.

1.3. VEDLIGEHOLDELSE, OPMAGASINERING OG TRANSPORT

En korrekt vedligeholdelse og opmagasinering bidrager til at opretholde maskinsikkerheden og maskinens ydeevne.

- Brug aldrig maskinen med slidte eller ødelagte dele. Defekte eller ødelagte dele bør altid udskiftes og ikke repareres. Brug udelukkende originale reservedele.
- Når du standser maskinen ifm. vedligeholdelse, inspektion, opbevaring eller for at skifte redskab, skal du slukke for motoren, frakoble maskinen fra elnettet og sikre, at alle bevægelige dele er standset helt.
- For at mindske risikoen for brand må kasser med opskåret materiale ikke efterlades i et lukket rum.



Det oplyste støj- og vibrationsniveau i denne betjeningsvejledning svarer til maskinens maksimale driftsværdier. Brug af en ikke-afbalanceret skæreanordning, for høj kørehastighed eller manglende vedligeholdelse kan have en markant indflydelse på støj- og vibrationsniveauet. Det er derfor nødvendigt at forebygge mulige skader som følge af høj støj og vibrationer. Vedligehold maskinen, bær høreværn og hold pauser under arbejdet.

1.4. BATTERI/BATTERIPLADER

VIGTIGT De følgende sikkerhedsforskrifter integrerer sikkerhedskravene i den specifikke instruktionsbog til batteriet og opladeren, der leveres sammen med maskinen.

- Batteriet må kun oplades ved hjælp af batteriopladeren, som er anbefalet af producenten. En uegnet batterioplader kan medføre elektriske stød, overophedning og udslip af batterisyre.
- Anvend kun de batterier, der specifikt er beregnet til dit værktøj. Anvendelse af andre batterier kan medføre personskader og brandfare.
- Kontrollér, at apparatet er slukket, inden du sætter batteriet i. Indsættelse af et batteri i et tændt elektrisk apparat kan medføre brand.
- Hold batteriet væk fra papirklips, mønter, nøgler, søm, skruer og andre mindre metalgenstande, som kan skabe kortslutning mellem batteriklemmerne, når batteriet ikke er i brug. En kortslutning mellem batteriklemmerne kan medføre forbrændinger eller brandfare.
- Brug ikke batteriopladeren i omgivelser med brandfarlige dampe eller stoffer eller på et letantændeligt underlag, som papir, stof eller lign. Batteriopladeren bliver varm under opladningen og kan medføre brand.
- Sørg for, at klemmerne ikke forbindes med hinanden under transport af batterierne. Batterierne må ikke transporteres i metalbøddere.

1.5. MILJØBESKYTTELSE

- Overhold nøje de lokale bestemmelser hvad angår bortskaffelse af emballage, slidte dele og andre komponenter, som kan påvirke miljøet. Disse typer affald må ikke bortskaffes sammen med det almindelige husholdningsaffald, men skal indleveres særskilt til egnede genbrugsstationer, som vil sørge for genanvendelse af materialerne.
- Overhold nøje de lokale bestemmelser vedrørende bortskaffelse af restmaterialet efter brug.
- Efter endt levetid må maskinen ikke efterlades i naturen. Henvend dig til din lokale genbrugsstation for bortskaffelse i henhold til de gældende lokale bestemmelser.



Elektriske apparater må ikke bortskaffes sammen med husholdningsaffald. Ifølge det europæiske direktiv 2012/19/EU om bortskaffelse af elektriske og elektroniske apparater og dets genanvendelse i henhold til de nationale bestemmelser, skal elektriske apparater efter endt levetid indsamles separat med det formål at kunne genanvendes på en miljøforsvarlig måde. Hvis elektriske apparater bortskaffes direkte på losseplads eller i terræn, kan skadelige stoffer sive ned til grundvandet og trænge ind i fødekæden med risiko for menneskers sundhed og velvære. Yderligere oplysninger om bortskaffelse af dette produkt kan fås hos de lokale myndigheder for bortskaffelse af husholdningsaffald eller hos din forhandler



Li-ion

Når batterierne er udtjente, skal de bortskaffes på en miljøvenlig måde. Batteriet indeholder materiale, som er skadeligt for jer og for miljøet. Det skal fjernes og bortskaffes særskilt på en genbrugsstation, som tager imod litium-ion-batterier.



Affaldssortering af produkter og brugt emballage sikrer, at materialer kan genbruges og genanvendes. Brug af genbrugte materialer hjælper med at forhindre miljøforurening og reducerer efterspørgslen efter råmaterialer.

2. PRODUKTBEKRIVELSE

Denne maskine er et haveredskab og mere præcist en bærbart hækkeklipper til haven, som strømforsynes af et batteri.

Maskinen består hovedsageligt af en motor, som driver en klippeanordning.

• Tilsigtet brug og ikke tilsigtet brug

Maskinen er udtænkt og konstrueret til klipning og trimning af buskads og hække, som består af buske med grene af en begrænset størrelse.

Enhver anden brug end den ovenfor beskrevne kan være farlig og risikere at medføre kvæstelser og/eller materielle skader.

Uegnet brug er for eksempel følgende (men ikke udelukkende):

- klipning af græs i almindelighed, især i nærheden af buske;
- findeling af materialer til kompostering;
- beskæringsarbejde;
- anvendelse af maskinen med skæresystemet over brugerens skulderhøjde;
- anvendelse af maskinen til skæring af materialer af ikke-vegetabilsk oprindelse;
- brug af skæreredskaber som afviger fra dem anført i tabellen "tekniske data". Risiko for sår og snit;
- når maskinen anvendes af flere brugere.

VIGTIGT Uegnet brug af maskinen medfører, at garantien bortfalder. Endvidere ophører producentens ansvar, hvilket betyder, at brugeren selv er ansvarlig for eventuelle udgifter som følge af skader eller kvæstelser på sig selv eller andre personer.

VIGTIGT Maskinen fungerer kun med begge batterier.

BEMÆRK Batterierne kan oplades direkte på maskinens vha. dens ladestation.

2.1. MASKINENS KOMPONENTER

(Fig. 1)

- A. Motorenhed
- B. Klinge (skæreanordning)
- C. Forreste håndtag
- D. Bagerste håndtag
- E. Klingebeskyttelse
- F. Batterier
- G. Batterioplader
- H. Skinne
- I. Ladestation
- J. Holder til genstande
- K. Medfølgende skruer

2.2. SIKKERHEDSMÆRKNING (FIG. 2)



ADVARSEL:

Læs anvisningerne, inden maskinen anvendes.



Brug hoved- og høreværn samt beskyttelsesbriller.



Brug handsker og sko der beskytter og er skridsikre.



FARE! Hold hænderne væk fra klingen



Maskinen må ikke udsættes for regn (eller fugt).



Tag batteriet ud, før du foretage en hvilken som helst kontrol, rengøring eller indgreb ifm. vedligeholdelse/regulering på maskinen.



ADVARSEL:

Hvad angår batteriet og batteriopladeren henvises man til brugsanvisningen

VIGTIGT Hvis mærkaterne er gået til eller er blevet ulæselige, skal de udskiftes. Ret henvendelse til dit autoriserede servicecenter for at få udleveret nye mærkater.

3. MONTERING

VIGTIGT Udpakningen og monteringen skal udføres på en jævn og stabil overflade, hvor der er tilstrækkelig plads til at flytte maskinen og emballagen.

! Før monteringen udføres (om nødvendigt), skal man sikre, at batterierne ikke er indsat i deres leje.

BEMÆRK Værktøjet kan hænges op på væggen, så det bageste håndtag er i sin oprindelige position.

1. Montering af opladeren (Fig. 3).
2. Montering af skinnen til vægmontering (Fig.4).

4. BETJENINGSORGANER

• Klingens startspærre (Fig. 5.C):

Gør det muligt at trykke på hastighedsregulatoren (Fig. 5.A).

• Hastighedsregulator (fig. 5.A):

Gør det muligt at bruge klingens (skæreeenordning).

BEMÆRK Skæreeenordningen standser automatisk, når grebet slippes.

• Sikkerhedsafbryder (Fig. 5.B):

Den skal holdes sammen med klingens kontrolhåndtag (Fig. 5.A), for at betjene skæreeenordningen.

BEMÆRK Skæreeenordningen standser automatisk, når sikkerhedsknappen slippes.

• Trykknop til frigørelse af det bagerste håndgreb (Fig.5.D)

Gør det muligt at justere det bagerste håndgreb (Fig. 1.D) i 5 forskellige retninger i forhold til skæreeenheten.

! Justeringen af håndtaget skal udføres med standset maskine.

5. BRUG AF MASKINEN

5.1. KLARGØRING

• Kontrol af batterierne (Fig. 6)

- Før maskinen bruges første gang efter købet, skal man oplade batteriet helt.
- For hver brug: kontrollér batteriets opladningstilstand.

VIGTIGT For vejledning vedrørende batteriet (hvis monteret), henvises til den respektive instruktionsbog.

BEMÆRK Batterierne kan oplades direkte på maskinen (afsn. 6.2).

5.2. SIKKERHEDSKONTROLLER

- Kontrollér at alle maskinens komponenter er intakte og monteret korrekt;
- Sørg for, at alle fastgøringsanordninger er strammet korrekt;
- Alle maskinens overflader skal holdes rene og tørre.

Handling	Resultat
Start maskinen.	Klingen skal bevæge sig
Slip håndtaget til betjening af klingens (Fig. 5.A) eller sikkerhedsafbryderen (Fig. 5.B).	Betjeningsanordningerne skal vende automatisk og hurtigt tilbage til neutral position, og klingens skal standse

! Hvis ét af resultaterne ikke fører til det, som angives i tabellen, må maskinen ikke anvendes! Indlever maskinen til et servicecenter for de relevante kontroller og en eventuel reparation.

5.3. START OG DRIFT

BEMÆRK Det anbefales at bruge maskinen ved en temperatur mellem -10°C og 60°C.

! Start ikke maskinen, når den er i opladningstilstand

! Start af maskinen medfører samtidig tilkobling af skæreeenordningen.

BEMÆRK Start maskinen på en plan og fast overflade.

1. Tag klingebeskyttelsen af (Fig. 1.E) (hvis monteret);
2. Kontrollér, at klingens ikke rører ved jorden eller andre genstande
3. Indsæt batterierne ind i deres rum (Fig. 7.A) ved at trykke dem i bund, indtil der høres et "klik" som tegn på, at de er låst i stilling og har sikker elektrisk kontakt.

BEMÆRK Maskinen fungerer kun med begge batterier.

4. Indtag en rolig og stabil position.
5. Aktivér Startspærren (Fig. 8.C).
6. Aktivér håndtaget til betjening af klingens (Fig. 8.A).
7. Aktivér sikkerhedsafbryderen (Fig. 8.B).

 **Under arbejdet skal man altid holde fast i maskinen med begge hænder, med klippeanordningen under skulderhøjde.**

 **Brug altid maskinen på niveau med jorden og ikke på stiger eller andre ustabile underlag.**

 **Fjern ikke det afklippede materiale og hold ikke fast i materiale, der skal klippes, mens klingene kører. Sørg for at maskinen er slukket, når det klippede materiale fjernes.**

• Indstilling af det bagerste greb (Fig. 9)

 **Udfør indgrebet med slukket maskine.**

VIGTIGT Kontrollér for brugen af maskinen, at udløserknappen er vendt fuldstændigt tilbage til sin låseposition, og at det bagerste håndgreb er helt stabilt.

 **Under arbejdet skal det bageste håndtag altid være vandret, uafhængigt af den position, som skæreindretningen antager.**

• **Arbejdsteknikker**

1. Lodret snit (Fig.10).
2. Vandret snit (Fig.11).

• **Tips til brug**

Hvis klingerne blokeres eller sætter sig fast i hækens grene:

1. Slip straks håndtaget til betjening af klingene (Fig. 12.A) eller sikkerhedsafbryderen (Fig. 12.B)
2. Vent på, at skæreanordningen standser
3. Tag batterierne ud
4. Fjern materialet der har sat sig fast.

• **Smøring af klingerne under arbejdet**

 **Dette indgreb skal udføres med maskinen standset og uden batterier i maskinen.**

Når en arbejdsopgave er afsluttet, skal man rense og smøre klingerne for at forbedre deres effektivitet og forlænge deres varighed:

- Stil maskinen i vandret stilling og solidt støttet på jorden.
- Rens klingerne med en tør klud og brug en børste, hvis snavset sidder fast.
- Smør klingene med et tyndt lag specifik smøreolie, som helst ikke forurener, langs klingens øverste kant.

5.4. STANDSNING

Slip håndtaget til betjening af klingene (Fig. 12.A) eller sikkerhedsafbryderen (Fig. 12.B).

 **Når maskinen standses, stopper skæreanordningen først efter nogle sekunder.**

Stand altid maskinen under flytning fra det ene arbejdsområde til det andet.

 **Man må aldrig holde hånden på sikkerheds-knappen under flytning for at undgå utilsigtet start**

5.5. EFTER BRUG

- Tag batterierne ud af lejet, når maskinen ikke oplades.
- Sæt klingebeskyttelsen på, når skæreanordningen er standset (Fig. 1.E).
- Lad motoren køle af, inden maskinen sættes i et hvilket som helst rum.
- Rengør.

VIGTIGT Tag altid batterierne ud og monter klingebeskyttelsen, hver gang maskinen stilles væk eller efterlades uden brug eller opsyn.

BEMÆRK Tryk på batteriernes blokeringsknap for at tage batterierne ud (Fig. 13. C).

6. VEDLIGEHOLDELSE

Sikkerhedsforskrifterne, som skal følges, er beskrevet i kap. 1. Disse forskrifter skal følges nøje for at undgå alvorlige risici eller farer.

Før der udføres nogen form for kontrol, rengøring eller vedligeholdelses-/indstillingsindgreb på maskinen:

- Stands maskinen.
- Fjern batterierne (lad aldrig batteriet sidde i maskinen, eller være inden for rækkevidde af børn eller uegnede personer).
- Sørg for, at alle bevægelige dele er helt stoppet.
- Sæt klingebeskyttelsen på.
- Lad motoren køle af, inden maskinen sættes i et hvilket som helst rum.
- Tag passende beklædning på, arbejdshandsker og beskyttelsesbriller.

6.1. RENGØRING

- For at mindske brandfaren skal maskinen holdes fri for rester af blade og grene.
- Rengør altid maskinen efter brug med en ren klud fugtet med et neutralt rengøringsmiddel.
- Fjern ethvert spor af fugt med en blød og tør klud. Fugtighed risikerer at forårsage elektrisk stød.
- Anvend ikke aggressive rengøringsmidler eller opløsningsmidler til at rengøre plastdelene og håndgrebene.
- Brug ikke vandstråler, og undgå at gøre motoren og de elektriske dele våde.
- For at undgå overophedning og skader på motoren og på batteriet skal man altid sikre sig, at gitrene til indsugning af køleluft er rene og frie for snavs.

6.2. OPLADNING AF BATTERIERNE PÅ MASKINEN

Batterierne kan oplades direkte på maskinen via opladeren (Fig. 1.I).

Maskinen kan hænges op på væggen:

- direkte ved ladestationen (Fig. 14.I);
- vha. skinne (Fig.14.II).

 **Monter knivbeskyttelsen, før du hænger maskinen op på væggen.**

BEMÆRK Tag ikke batterierne ud, mens maskinen oplades.

BEMÆRK Batteriet er udstyret med en beskyttelse, som hindrer opladning, såfremt temperaturen ikke ligger mellem 0°C-40°C.

Batterierne oplades delvist efter hinanden, som vist i diagrammet:

Fase	Batteri (Fig.13)	Genoplad
1	A (højre)	40 %
2	B (venstre)	40 %
3	A (højre)	100 %
4	B (venstre)	100 %

6.3. SKÆREANORDNING

 **Undlad at røre ved skæreanordningen, før batterierne er blevet fjernet, og skæreanordningen er standset helt.**

• Kontrol

 **Kontrollér jævnligt, at klingerne ikke er bøjet, skadet eller slidt, og at skrueerne er passende stramme.**

• Slibning

Slibning er nødvendigt, når ydelsen ved klipningen bliver dårligere, og grenene har en hyppig tendens til at sætte sig fast.

 **Af sikkerhedshensyn skal slibning udføres af et specialiseret servicecenter, som råder over den nødvendige fagkundskab og egnede redskaber for at gennemføre arbejdet korrekt uden risiko for at beskadige kniven og for at garantere brugssikkerheden.**

 **En klinge med nedslidte skær må aldrig slibes, men skal altid udskiftes.**

• Udskiftning

Klingen må aldrig repareres, men skal udskiftes, så snart de første tegn på brud bemærkes, eller hvis grænsen for slibning overskrides. Af sikkerhedshensyn skal udskiftning udføres af et specialiseret servicecenter.

VIGTIGT Brug altid originale skæreanordninger med den kode, der er angivet i tabellen "Tekniske data".

7. OPMAGASINERING OG TRANSPORT

Opmagasinering af maskinen:

- på et tørt sted;
- beskyttet mod vind og vej;
- på et sted, der er utilgængeligt for børn;
- sørg for at have fjernet nøgler og værktøj anvendt til vedligeholdelse;
- Maskinen kan hænges op på væggen (Fig. 14).

BEMÆRK Sørg for, at væggen kan bære belastninger på mindst 20 kg.

7.1. OPMAGASINERING AF BATTERIET

Batteriet skal opbevares i lukkede omgivelser og et sted hvor der ikke er fugtigt, ved en temperatur mellem:

- 0°C - 60°C i 1 måned
- 0°C - 45°C i 3 måneder
- 0°C - 25°C i 1 år

VIGTIGT Ved længere tids opmagasinering skal batteriet oplades hver anden måned for at forlænge dets levetid.

7.2. TRANSPORT

Hver gang maskinen skal flyttes eller transporteres, skal man:

- Stands maskinen.
- Sørg for, at alle bevægelige dele er helt stoppet.
- Tag batterierne ud af deres leje.
- Bære kraftige arbejdshandsker.
- Sæt klingebeskyttelsen på, når skæreanordningen er standset.
- Tage fat i maskinen udelukkende i håndtagene og rette klippeanordningen i modsat retning i forhold til køreretningen.
- Kontrollere, at maskinens flytning ikke medfører skader eller kvæstelser.

8. SERVICE OG REPARATIONER

Denne brugsanvisning indeholder alle nødvendige anvisninger til brug af maskinen og en korrekt grundlæggende vedligeholdelse, som kan udføres af brugeren selv. Alt justerings- og vedligeholdelsesarbejde, der ikke er beskrevet i denne manual, skal udføres hos din forhandler eller et specialiseret servicecenter.

DEUTSCH - Übersetzung der Originalbetriebsanleitung

Die vollständigen Betriebsanleitungen der Maschine und des Motors können eingesehen werden:

- ▷ auf der Website stiga.com
- ▷ durch Scannen des QR-Codes



Download full manual
stiga.com

ACHTUNG: VOR INBETRIEBNAHME DER MASCHINE DAS VORLIEGENDE HANDBUCH AUFMERKSAM LESEN.
Für zukünftiges Nachschlagen aufbewahren.

1. SICHERHEITSVORSCHRIFTEN

1.1. ALLGEMEINE SICHERHEITSHINWEISE

 **Lesen Sie alle Sicherheitshinweise und Anweisungen und nehmen Sie Einsicht in alle Abbildungen und Spezifikationen, die mit der Maschine geliefert werden. Die Nichtbeachtung der nachstehend aufgeführten Anweisungen kann zu einem elektrischen Schlag, Brand und/oder schweren Verletzungen führen.**

Bewahren Sie alle Sicherheitshinweise und Anweisungen für die Zukunft auf.

Der in den Sicherheitshinweisen verwendete Begriff „Elektrowerkzeug“ bezieht sich auf Ihre mit Netzstrom oder Akku betriebene Maschine (ohne Netzkabel).

1) Arbeitsplatzsicherheit

- Halten Sie den Arbeitsbereich sauber und gut beleuchtet.** Unordnung oder unbeleuchtete Arbeitsbereiche können zu Unfällen führen.
- Arbeiten Sie mit dem Elektrowerkzeug nicht in explosionsgefährdeter Umgebung, in der sich brennbare Flüssigkeiten, Gase oder Stäube befinden.** Elektrowerkzeuge erzeugen Funken, die den Staub oder die Dämpfe entzünden können.
- Halten Sie Kinder und andere Personen während der Benutzung des Elektrowerkzeugs fern.** Bei Ablenkung können Sie die Kontrolle über das Gerät verlieren.

2) Elektrische Sicherheit

- Die Stecker des Elektrowerkzeugs müssen in die Steckdose passen. Verändern Sie niemals den Stecker in irgendeiner Weise. Verwenden Sie keine Adapterstecker mit Elektrowerkzeugen, die geerdet sind.** Nicht veränderte Stecker und passende Steckdosen verringern das Risiko eines Stromschlags.
- Vermeiden Sie Körperkontakt mit geerdeten Oberflächen wie Rohren, Heizungen, Herden und Kühlschränken.** Es besteht ein erhöhtes Risiko eines Stromschlags, wenn Ihr Körper geerdet ist.
- Setzen Sie Elektrowerkzeuge nicht Regen oder Feuchtigkeit aus.** Das Eindringen von Wasser in ein Elektrowerkzeug erhöht das Risiko eines Stromschlags.
- Missbrauchen Sie das Kabel nicht. Verwenden Sie das Kabel niemals, um das Elektrowerkzeug zu tragen oder es zu ziehen und**

ziehen Sie niemals am Kabel, um das Elektrowerkzeug von der Steckdose zu trennen. Halten Sie das Kabel von Wärme, Öl, scharfen Kanten oder beweglichen Teilen fern. Beschädigte oder verhedderte Kabel erhöhen das Risiko eines Stromschlags.

- Verwenden Sie ein für den Außenbereich geeignetes Verlängerungskabel, wenn Sie ein Elektrowerkzeug im Freien einsetzen.** Die Verwendung eines für den Außenbereich geeigneten Verlängerungskabels verringert das Risiko eines Stromschlags.
- Verwenden Sie eine Stromversorgung, die durch einen Fehlerstromschutzschalter (RCD) geschützt ist, wenn sich der Einsatz eines Elektrowerkzeugs in einer feuchten Umgebung nicht vermeiden lässt.** Die Verwendung eines RCD verringert das Risiko eines Stromschlags.

3) Sicherheit von Personen

- Seien Sie aufmerksam, achten Sie darauf, was Sie tun, und gehen Sie mit Vernunft an die Arbeit mit einem Elektrowerkzeug. Benutzen Sie kein Elektrowerkzeug, wenn Sie müde sind oder unter dem Einfluss von Drogen, Alkohol oder Medikamenten stehen.** Ein Moment der Unachtsamkeit beim Gebrauch des Elektrowerkzeugs kann zu ernsthaften Verletzungen führen.
- Verwenden Sie Schutzkleidung. Tragen Sie immer eine Schutzbrille.** Das Tragen persönlicher Schutzausrüstung, wie Staubmaske, rutschfeste Sicherheitsschuhe, Schutzhelm oder Gehörschutz, je nach Art und Einsatz des Elektrowerkzeugs, verringert das Risiko von Verletzungen.
- Vermeiden Sie eine unbeabsichtigte Inbetriebnahme. Vergewissern Sie sich, dass das Elektrowerkzeug ausgeschaltet ist, bevor Sie die Batterie einsetzen, es aufnehmen oder tragen.** Wenn Sie beim Tragen des Elektrowerkzeugs den Finger am Schalter haben oder das Gerät eingeschaltet an die Stromversorgung anschließen, kann dies zu Unfällen führen.
- Entfernen Sie Einstellwerkzeuge oder Schraubenschlüssel, bevor Sie das Elektrowerkzeug einschalten.** Ein Werkzeug oder Schlüssel, der sich in einem drehenden Geräteteil befindet, kann zu Verletzungen führen.
- Vermeiden Sie eine abnormale Körperhaltung. Sorgen Sie für einen sicheren Stand und halten Sie jederzeit das Gleichgewicht.**

Dadurch können Sie das Elektrowerkzeug in unerwarteten Situationen besser kontrollieren.

- f) **Tragen Sie geeignete Kleidung. Tragen Sie keine weite Kleidung oder Schmuck. Halten Sie Haare, Kleidung und Handschuhe fern von sich bewegenden Teilen.** Lockere Kleidung, Schmuck oder lange Haare können von sich bewegenden Teilen erfasst werden.
 - g) **Wenn Staubabsaug- und -auffangeinrichtungen montiert werden können, vergewissern Sie sich, dass diese angeschlossen sind und richtig verwendet werden.** Verwendung einer Staubabsaugung kann Gefährdungen durch Staub verringern.
 - h) **Lassen Sie sich nicht durch die Vertrautheit, die Sie durch den häufigen Gebrauch der Maschine erlangt haben, dazu verleiten, die Sicherheitsprinzipien zu missachten.** Fahrlässiges Handeln kann schnell zu schweren Verletzungen führen.
- 4) **Verwendung und Behandlung des Elektrowerkzeugs**
- a) **Überlasten Sie das Gerät nicht. Verwenden Sie für Ihre Arbeit das dafür bestimmte Elektrowerkzeug.** Mit dem passenden Elektrowerkzeug arbeiten Sie besser und sicherer im angegebenen Leistungsbereich.
 - b) **Benutzen Sie kein Elektrowerkzeug, dessen Schalter defekt ist.** Ein Elektrowerkzeug, das sich nicht mehr ein- oder ausschalten lässt, ist gefährlich und muss repariert werden.
 - c) **Ziehen Sie den Stecker aus der Steckdose und/oder entfernen Sie den Akku, bevor Sie Geräteeinstellungen vornehmen, Zubehörteile wechseln oder das Gerät weglegen.** Diese Vorsichtsmaßnahme verhindert den unbeabsichtigten Start des Elektrowerkzeugs.
 - d) **Bewahren Sie unbenutzte Elektrowerkzeuge außerhalb der Reichweite von Kindern auf.** Lassen Sie Personen das Gerät nicht benutzen, die mit diesem nicht vertraut sind oder diese Anweisungen nicht gelesen haben. Elektrowerkzeuge sind gefährlich, wenn Sie von unerfahrenen Personen benutzt werden.
 - e) **Pflegen Sie Elektrowerkzeuge mit Sorgfalt. Kontrollieren Sie, ob bewegliche Teile einwandfrei funktionieren und nicht klemmen, ob Teile gebrochen oder so beschädigt sind, dass die Funktion des Elektrowerkzeugs beeinträchtigt ist. Lassen Sie beschädigte Teile vor dem Einsatz des Gerätes reparieren.** Viele Unfälle haben ihre Ursache in schlecht gewarteten Elektrowerkzeugen.
 - f) **Halten Sie Schneidbauteile scharf und sauber.** Sorgfältig gepflegte Schneidbauteile mit scharfen Schneidkanten verklemmen sich weniger und sind leichter zu führen.
 - g) **Das Elektrowerkzeug und die Zubehörteile müssen nach den gelieferten Anweisungen verwendet werden, wobei die Arbeitsbedingungen und die auszuführende Arbeit zu berücksichtigen sind.** Die Verwendung eines Elektrowerkzeugs für andere Arbeiten als vorgesehen kann zu Gefahrensituationen führen.
 - h) **Halten Sie die Handgriffe trocken, sauber und frei von Öl und Fett.** Rutschige Handgriffe ermöglichen keine sichere Handhabung und Kontrolle des Werkzeugs in unerwarteten Situationen.
- 5) **Verwendung und Behandlung des Akkuerkzeugs**
- a) **Laden Sie die Akkus nur in Ladegeräten auf, die vom Hersteller empfohlen werden.** Für ein Ladegerät, das für eine bestimmte Art von Akkus geeignet ist, besteht Brandgefahr, wenn es mit anderen Akkus verwendet wird.
 - b) **Verwenden Sie nur die dafür vorgesehenen Akkus in den Elektrowerkzeugen.** Der Gebrauch von anderen Akkus kann zu Verletzungen und Brandgefahr führen.
 - c) **Halten Sie den nicht benutzten Akku fern von Büroklammern, Münzen, Schlüsseln, Nägeln, Schrauben oder anderen kleinen Metallgegenständen, die eine Überbrückung der Kontakte verursachen könnten.** Ein Kurzschluss zwischen den Akkukontakten kann Verbrennungen oder Feuer zur Folge haben.
 - d) **Bei falscher Anwendung kann Flüssigkeit aus dem Akku austreten: Vermeiden Sie den Kontakt damit. Bei zufälligem Kontakt mit Wasser kommt, nehmen Sie zusätzlich ärztliche Hilfe in Anspruch.** Austretende Akkuflüssigkeit kann zu Hautreizungen oder Verbrennungen führen.
 - e) **Verwenden Sie keine beschädigten oder veränderten Batterien oder Geräte.** Beschädigte oder veränderte Batterien können zu unvorhersehbaren Folgen führen, darunter zu Brand, Explosion oder Verletzungsgefahr.
 - f) **Setzen Sie die Batterien niemals dem Feuer oder übermäßigen Temperaturen aus.** Feuer oder Temperaturen über 130 °C können eine Explosion verursachen. HINWEIS: Der Temperaturwert „130 °C“ entspricht „265 °F“.
 - g) **Befolgen Sie alle Ladeanweisungen und laden Sie die Batterie nicht außerhalb des in der Anleitung angegebenen Temperaturbereichs.** Eine unsachgemäße Aufladung bzw. eine Aufladung bei Temperaturen außerhalb des angegebenen Bereichs kann die Batterie beschädigen und die Brandgefahr erhöhen.
- 6) **Service**
- a) **Lassen Sie Ihr Elektrowerkzeug nur von qualifiziertem Fachpersonal und nur mit Original-Ersatzteilen reparieren.** Damit wird sichergestellt, dass die Sicherheit des Elektrowerkzeugs erhalten bleibt.
 - b) **Reparieren Sie niemals beschädigte Batterien.** Die Wartung der Batterien darf nur vom Hersteller oder von autorisierten Dienstleistern durchgeführt werden.

1.2. SPEZIFISCHE SICHERHEITSNORMEN FÜR HECKENSCHERE

a) Halten Sie alle Körperteile vom Messer fern. Das geschnittene Material nicht entfernen oder das zu schneidende Material nicht halten, während die Messer in Betrieb sind. Die Messer bewegen sich noch, auch wenn der Schalter gerade ausgeschaltet wurde. Eine kurze Unachtsamkeit während der Verwendung einer Heckenschere kann schwere Verletzungen bewirken.

b) Handhaben Sie die Heckenschere, indem Sie sie bei stillstehendem Messer am Griff halten und achten Sie darauf, keinen Einschalter zu betätigen. Ein ordnungsgemäßes Positionieren der Heckenschere verringert das Risiko ihres unbeabsichtigten Einschaltens und nachfolgende Verletzungen durch die Messer.

c) Bringen Sie, wenn Sie die Heckenschere positionieren oder zurücklegen, immer die Messerabdeckung an. Eine korrekte Handhabung der Heckenschere reduziert eine Verletzungsgefahr durch die Messer.

d) Vergewissern Sie sich, wenn Sie eingeklemmtes Material entfernen oder das Gerät warten, dass alle Schalter ausgeschaltet sind und der Akku entfernt oder abgeklemmt ist. Ein unerwartetes Betätigen der Heckenschere beim Entfernen von eingeklemmtem Material oder während Wartungsarbeiten kann zu schweren Verletzungen führen.

e) Die Heckenschere nur an den isolierten Griffflächen anfassen, da das Messer mit versteckten Kabeln in Kontakt kommen kann. Messer, die mit einem stromführenden Kabel in Berührung kommen, können freiliegende Metallteile der Heckenschere unter Spannung setzen, wodurch der Bediener einen Stromschlag bekommen kann.

f) Halten Sie alle Stromkabel und Leitungen vom Schneidbereich fern. Stromkabel können in Hecken oder Büschen versteckt sein und versehentlich vom Messer durchtrennt werden.

g) Benutzen Sie die Heckenschere nicht bei Schlechtwetter, insbesondere nicht, wenn Gewitterrisiko besteht. Dadurch verringert Sie das Risiko, vom Blitz getroffen zu werden.

h) Bei der Arbeit muss die Maschine immer mit zwei Händen festgehalten werden. Die Einhandbedienung kann zu Kontrollverlust und schweren Verletzungen führen.

 **Im Fall von Brüchen oder Unfällen während der Arbeit, sofort den Motor abstellen und die Maschine entfernen, damit sie keine weiteren Schäden anrichtet. Wenn bei einem Unfall man selbst oder Dritte verletzt werden, unverzüglich die der Situation angemessene erste Hilfe leisten und zur notwendigen Behandlung ein Krankenhaus aufsuchen. Entfernen Sie sorgfältig alle eventuellen Rückstände, die – wenn sie unbemerkt bleiben – Schäden oder Verletzungen an Personen oder Tieren verursachen könnten.**

 **Bei längerfristiger Arbeit mit vibrierenden Werkzeugen können vor allem bei Personen mit Durchblutungsstörungen Verletzungen und Gefäßkrankungen (bekannt als „Raynaud-Syndrom“**

oder „Leichenfinger“) auftreten. Die Symptome können die Hände, Handgelenke und Finger betreffen und treten als Gefühllosigkeit, Kribbeln, Kitzeln, Schmerzen, blasse Haut oder strukturelle Veränderungen der Haut auf. Diese Effekte können durch niedrige Umgebungstemperaturen bzw. durch besonders festes Greifen der Handgriffe verstärkt werden. Beim Auftreten der Symptome muss die Verwendungszeit der Maschine verkürzt und ein Arzt aufgesucht werden.

1.3. WARTUNG, INSTANDHALTUNG UND TRANSPORT

Durch regelmäßige Wartung und ordnungsgemäßen Unterstand wird die Sicherheit und Leistung der Maschine gewahrt.

- Die Maschine nie verwenden, wenn Teile abgenutzt oder beschädigt sind. Schadhafte oder abgenutzte Teile sind zu ersetzen und dürfen nicht repariert werden. Nur Original-Ersatzteile verwenden.
- Wenn Sie die Maschine für eine Wartung, oder eine Inspektion oder sie zur Lagerung oder zum Wechseln eines Anbaugeräts ausschalten wollen, stellen Sie zuerst den Motor ab, trennen Sie danach die Maschine vom Stromnetz und vergewissern Sie sich, dass alle beweglichen Teile vollständig stillstehen.
- Um die Brandgefahr zu vermindern, keine Behälter mit Schnittabfällen innerhalb eines Raumes lassen.



Die in dieser Anleitung angegebenen Geräusch- und Vibrationspegel sind Höchstwerte beim Betrieb der Maschine. Der Einsatz eines nicht ausgewuchteten Schneidelements, die zu hohe Fahrgeschwindigkeit und die fehlende Wartung wirken sich signifikant auf die Geräuschemissionen und die Vibrationen aus. Demzufolge müssen vorbeugende Maßnahmen getroffen werden, um mögliche Schäden durch zu hohen Lärm und Belastungen durch Vibrationen zu vermeiden; die Maschine warten, Gehörschutz tragen, während der Arbeit Pausen einlegen.

1.4. BATTERIE / BATTERIELADEGERÄT

WICHTIG Die folgenden Sicherheitsnormen vervollständigen die Sicherheitsvorschriften im spezifischen Handbuch der Batterie und des Batterieladegeräts, das der Maschine beigelegt ist.

- Um die Batterie aufzuladen, nur vom Hersteller empfohlene Batterieladegeräte verwenden. Ein ungeeignetes Batterieladegerät kann einen Stromschlag, eine Überhitzung oder den Austritt von ätzender Flüssigkeit aus der Batterie verursachen.
- Verwenden Sie ausschließlich die für Ihr Werkzeug vorgesehenen Batterien. Die Verwendung anderer Batterien kann zu Verletzungen und Brandgefahr führen.

- Sicherstellen, dass das Gerät ausgeschaltet ist, bevor man die Batterie einlegt. Wenn man eine Batterie in ein eingeschaltetes Elektrogerät einfügt, kann dies zu Bränden führen.
- Die nicht verwendete Batterie von Büroklammern, Geldstücken, Nägeln, Schrauben oder anderen kleinen metallischen Gegenständen fern halten, die einen Kurzschluss der Kontakte verursachen könnten. Ein Kurzschluss zwischen den Kontakten der Batterie kann zu Verbrennungsprozessen oder Bränden führen.
- Das Batterieladegerät nicht an Orten mit Dämpfen und entflammaren Substanzen, oder auf leicht entflammaren Oberflächen, wie Papier, Stoff, usw. verwenden. Während des Aufladevorgangs erhitzt sich das Batterieladegerät und könnte einen Brand verursachen.
- Während des Transports der Akkus darauf achten, dass die Kontakte nicht untereinander verbunden werden und keine Metallbehälter für den Transport verwenden.

1.5. UMWELTSCHUTZ

- Halten Sie sich strikt an die örtlichen Vorschriften für die Entsorgung von Verpackungen, beschädigten Teilen bzw. allen weiteren umweltschädlichen Stoffen. Diese Abfälle dürfen nicht zusammen mit dem Hausmüll entsorgt werden, sondern müssen getrennt gesammelt und zu einem Wertstoffhof bzw. zu speziellen Sammelstellen gebracht werden, die für die Wiederverwendung der Stoffe sorgen.
- Halten Sie sich strikt an die örtlichen Vorschriften für die Entsorgung der Abfallmaterialien.
- Bei der Außerbetriebnahme darf die Maschine nicht einfach in der Umwelt abgestellt werden, sondern muss gemäß der örtlichen Vorschriften an einen Wertstoffhof übergeben werden.



Elektrische Geräte dürfen nicht in den Hausmüll entsorgt werden. Gemäß der EU-Richtlinie 2012/19/EG über elektrische und elektronische Altgeräte und ihrer Umsetzung in nationales Recht müssen Elektroaltgeräte getrennt gesammelt und einer umweltgerechten Wiederverwertung zugeführt werden. Werden die Geräte in einer Mülldeponie oder im Boden entsorgt, können die Schadstoffe das Grundwasser erreichen, in die Lebensmittelkette gelangen und so unserer Gesundheit und unserem Wohlbefinden schaden. Wenden Sie sich für weitergehende Informationen zur Entsorgung dieses Produkts an die verantwortliche Stelle für die Entsorgung von Hausmüll oder an Ihren Händler



Am Ende ihrer Nutzdauer müssen Batterien mit der notwendigen Aufmerksamkeit für unsere Umwelt entsorgt werden. Die Batterie enthält Material, das für Sie und die Umwelt gefährlich ist. Sie muss getrennt entfernt und in einer Struktur entsorgt werden, die Lithium-Ionen-Batterien akzeptiert.



Die getrennte Sammlung von gebrauchten Produkten und Verpackungen erlaubt das Recycling der Materialien und deren Wiederverwendung. Die erneute Verwendung der recycelten Materialien hilft der Umweltverschmutzung vorzubeugen und vermindert die Nachfrage nach Rohstoffen.

2. PRODUKTDESCHEIBUNG

Diese Maschine ist ein Gartenmotorgerät, genauer gesagt eine tragbare Heckenschere mit Batteriebetrieb. Die Maschine besteht im Wesentlichen aus einem Motor, der eine Schneidvorrichtung betätigt.

• Bestimmungsgemäße und unsachgemäße Verwendung

Diese Maschine wurde zum Schneiden und Trimmen von Sträuchern und Hecken, die buschförmig sind und kleine Zweige aufweisen, entworfen.

Jede andere Verwendung, die von der oben genannten abweicht, kann sich als gefährlich erweisen und Personen- und/oder Sachschäden verursachen.

Als nicht bestimmungsgemäße Verwendung gilt (beispielsweise, aber nicht nur):

- Schneiden von Gras im Allgemeinen und vor allem in der Nähe von Bordsteinen;
- Zerkleinern von Materialien für die Kompostierung;
- Beschneidearbeiten;
- Verwenden der Maschine mit der Schneidvorrichtung oberhalb der Schulterlinie des Bedieners;
- Verwenden der Maschine für den Schnitt von nicht pflanzlichen Materialien;
- Einsatz von Schneidwerkzeugen, der sich von den in der Tabelle "Technische Daten" aufgelisteten unterscheidet. Gefahr von ernsthaften Wunden und Verletzungen.
- Verwenden der Maschine durch mehr als eine Person.

WICHTIG Die unsachgemäße Verwendung der Maschine hat den Verfall der Garantie und die Ablehnung jeder Haftung seitens des Herstellers zur Folge. Dem Benutzer selbst dadurch entstandene oder Dritten zugefügte Schäden oder Verletzungen gehen zu Lasten des Benutzers.

WICHTIG Die Maschine funktioniert nur, wenn beide Batterien eingelegt sind.

HINWEIS Die Batterien können mithilfe der Ladestation direkt in der Maschine aufgeladen werden.

2.1. MASCHINENBAUTEILE

(Abb. 1)

- A. Motor
- B. Messer (Schneidvorrichtung)
- C. Vorderer Handgriff
- D. Hinterer Handgriff
- E. Messerschutz
- F. Batterie
- G. Batterieladegerät
- H. Schiene
- I. Ladestation
- J. Halter für Gegenstände
- K. Mitgelieferte Schrauben

2.2. SICHERHEITSKENNZEICHNUNG (ABB. 2)



ACHTUNG:
Vor dem Gebrauch der Maschine die Gebrauchsanweisungen lesen.



Tragen Sie einen Kopf- und Gehörschutz sowie eine Schutzbrille.



Tragen Sie Schutzhandschuhe und rutschfeste Sicherheitsschuhe.



GEFAHR! Die Hände immer entfernt vom Messer positionieren



Nicht dem Regen (oder Feuchtigkeit) aussetzen



Die Batterie vor jeder Inspektions-, Reinigungs- oder Wartungs-/ Einstellungsarbeit an der Maschine entfernen.



ACHTUNG:
Für Hinweise bezüglich der Batterie und des Ladegeräts lesen Sie das entsprechende Handbuch.



WICHTIG Beschädigte oder unleserlich gewordene Etiketten müssen ausgetauscht werden. Die neuen Etiketten beim eigenen autorisierten Kundendienstzentrum anfordern.

3. MONTAGE

WICHTIG Das Auspacken und die Montage müssen auf einer ebenen und stabilen Oberfläche erfolgen. Es muss genügend Platz zur Bewegung der Maschine und der Verpackung zur Verfügung stehen.

⚠ Vor der Montage (falls diese notwendig ist) sicherstellen, dass die Batterien nicht in den Batteriefächern eingesetzt sind.

HINWEIS Das Gerät kann an die Wand gehängt werden; in diesem Fall ist darauf zu achten, dass sich der hintere Handgriff in seiner ursprünglichen Position befindet.

1. Montage der Ladestation (Abb. 3).
2. Montage der Schiene für die Wandmontage (Abb. 4).

4. STEUERBEFEHLE

• Messersperrtaste (Abb. 5.C):

Erlaubt die Betätigung des Bedienungshebels des Messers (Abb. 5.A).

• Bedienungshebel des Messers (Abb. 5.A):

Erlaubt, das Messer zu betreiben (Schneidvorrichtung).

HINWEIS Die Schneidvorrichtung stoppt automatisch beim Loslassen des Hebels.

• Sicherheitsschalter (Abb. 5.B):

Der Schalter muss gemeinsam mit dem Bedienungshebel des Messers (Abb. 5.A) betätigt werden, um die Schneidvorrichtung zu aktivieren.

HINWEIS Die Schneidvorrichtung stoppt automatisch beim Loslassen des Sicherheitsschalters.

• Die Entriegelungstaste des hinteren Handgriffs drücken (Abb. 5.D).

Sie ermöglicht, dass sich der hintere Handgriff (Abb. 1.D) in Bezug auf die Schneidvorrichtung in 5 verschiedene Richtungen einstellen lässt.

⚠ Die Einstellung des Handgriffs muss bei ausgeschalteter Maschine erfolgen.

5. GEBRAUCH DER MASCHINE

5.1. VORBEREITENDE ARBEITSSCHRITTE

• Überprüfen der Batterien (Abb. 6)

- Vor der ersten Verwendung der Maschine nach dem Kauf die Batterie vollständig aufladen.
- Vor jedem Gebrauch: Den Ladezustand der Batterie überprüfen.

WICHTIG Für die Hinweise bezüglich der Batterie das entsprechende Handbuch zu Rate ziehen.

HINWEIS Die Batterien können direkt an der Maschine aufgeladen werden; dazu den Ladeanschluss (Abs. 6.2).

5.2. SICHERHEITSKONTROLLEN

- Unversehrtheit und korrekte Montage aller Maschinenkomponenten überprüfen;
- Sicherstellen, dass alle Befestigungselemente ordnungsgemäß angezogen sind;

- Alle Oberflächen der Maschine sauber und trocken halten.

Tätigkeit	Ergebnis
Die Maschine starten.	Das Messer muss sich bewegen.
Den Bedienungshebel des Messers (Abb. 5.A) oder den Sicherheitsschalter (Abb. 5.B) loslassen.	Die Befehle müssen automatisch und schnell in die Neutralposition zurückkehren und das Messer muss stillstehen.

⚠ Die Maschine nicht verwenden, wenn irgendeines der Ergebnisse von den Angaben in der Tabelle abweicht! Die Maschine für die erforderlichen Kontrollen und die Reparatur an ein Kundendienstzentrum liefern.

5.3. START UND ARBEIT

HINWEIS Es wird empfohlen, die Maschine bei einer Temperatur zwischen -10 °C und 60°C zu verwenden.

⚠ Die Maschine nicht starten, wenn sie sich im Ladezustand befindet

⚠ Das Starten der Maschine verursacht das gleichzeitige Einkuppeln der Schneidvorrichtung.

HINWEIS Das Einschalten nur ausführen, wenn Sie auf einer ebenen, festen Oberfläche stehen.

1. Den Messerschutz abnehmen (Abb. 1.E) (wenn eingesetzt).
2. Sicherstellen, dass das Messer den Boden oder sonstige Gegenstände nicht berührt.
3. Die Batterien in ihre Sitze (Abb. 7.A) einsetzen und sie soweit nach unten drücken, bis ein „Klick“ hörbar ist; dieser signalisiert, dass die Batterien in ihren Positionen blockiert und der elektrische Kontakt hergestellt sind.

HINWEIS Die Maschine funktioniert nur, wenn beide Batterien eingelegt sind.

4. Eine sichere und stabile Position einnehmen.
5. Die Messersperrtaste (Abb. 8.C) betätigen.
6. Den Bedienungshebel des Messers (Abb. 8.A) betätigen.
7. Den Sicherheitsschalter (Abb. 8.B) betätigen.

⚠ Die Maschine muss während der Arbeit immer fest mit zwei Händen gehalten und die Schneideinheit dabei unterhalb der Schulterlinie geführt werden.

⚠ Benutzen Sie die Maschine nur, wenn Sie auf dem Boden stehen; nutzen Sie weder Leitern noch andere instabile Trittvorrichtungen.

⚠ Das geschnittene Material nicht entfernen oder das zu schneidende Material nicht festhalten, während der Messer in Betrieb ist. Sicherstellen, dass die Maschine ausgeschaltet ist, wenn das geschnittene Material entfernt wird.

- **Einstellung des hinteren Handgriffs (Abb. 9)**

⚠ Den Eingriff bei ausgeschalteter Maschine durchführen.

WICHTIG Vor Verwendung der Maschine sicherstellen, dass die Entriegelungstaste vollständig in die Feststellposition zurückgekehrt ist, und dass der hintere Handgriff fest sitzt.

⚠ Während der Arbeit muss der hintere Handgriff immer senkrecht stehen, unabhängig von der jeweiligen Position der Schneidvorrichtung.

- **Arbeitstechniken**

1. Vertikaler Schnitt (Abb. 10).
2. Horizontaler Schnitt (Abb. 11).

- **Empfehlungen für den Gebrauch**

Wenn sich die Messer während der Verwendung blockieren oder in den Ästen der Hecke verhängen:

1. Den Bedienungshebel des Messers (Abb. 12.A) oder den Sicherheitsschalter (Abb. 12.B) sofort loslassen.
2. Warten, bis die Schneidvorrichtung vollkommen still steht.
3. Entfernen Sie die Batterien.
4. Das eingeklemmte Material herausziehen.

- **Schmierung der Messer während der Arbeit**

⚠ Dieser Arbeitsschritt muss ausgeführt werden, wenn die Maschine stillsteht und die Batterien aus ihrem Sitz entfernt wurden.

Nach jeder Arbeitsausführung sind die Messer zu reinigen und zu schmieren, um die Leistungsfähigkeit und Haltbarkeit zu erhöhen:

- Die Maschine in Horizontalposition bringen und gut auf dem Boden abstützen.
- Die Messer mit einem trockenen Tuch reinigen und im Fall von beständigem Schmutz eine Bürste verwenden.
- Die Messer schmieren, indem eine leichte Schicht spezifischen Öls entlang des oberen Messerrands aufgetragen wird, das bevorzugterweise nicht verschmutzen soll.

5.4. STOPP

Den Bedienungshebel des Messers (Abb. 12.A) oder den Sicherheitsschalter (Abb. 12.B) loslassen.

⚠ Nach dem Anhalten der Maschine dauert es ein paar Sekunden, bevor die Schneidvorrichtung stillsteht.

Die Maschine während des Wechsels der Arbeitsbereiche immer ausschalten.

⚠ Während der Bewegungen nie die Hand auf dem Sicherheitsschalter halten, um ein unbeabsichtigtes Einschalten zu vermeiden.

5.5. NACH DER VERWENDUNG

- Entfernen Sie, wenn die Maschine nicht gerade aufgeladen wird, die Batterien aus ihrem Sitz.

- Wenn die Schneidvorrichtung stillsteht, den Messerschutz anbringen (Abb. 1.E).
- Den Motor abkühlen lassen, bevor die Maschine in einem Raum abgestellt wird.
- Reinigung durchführen.

WICHTIG Immer die Batterien entfernen und den Messerschutz anbringen, wenn die Maschine unbenutzt oder unbewacht bleibt.

HINWEIS Die Batterien entfernen; dazu die seitliche Sperrtaste drücken, die sich auf der Batterie befindet (Abb. 13. C).

6. WARTUNG

Die zu befolgenden Sicherheitsnormen werden in Kap. 1 beschrieben. Diese Hinweise sehr genau berücksichtigen, um keine schweren Risiken oder Gefahren einzugehen.

Vor der Ausführung jeglicher Kontrolle, Reinigung oder jedes Wartungs-/Regulierungseingriffes auf der Maschine:

- Die Maschine anhalten.
- Die Batterien entfernen (lassen Sie die Batterien nie eingesetzt oder in Reichweite von Kindern oder nicht befähigten Personen).
- Sicherstellen, dass alle beweglichen Teile vollständig stillstehen.
- Den Messerschutz anbringen.
- Den Motor abkühlen lassen, bevor die Maschine in einem Raum abgestellt wird.
- Angemessene Kleidung, Arbeitshandschuhe und eine Schutzbrille tragen.

6.1. REINIGUNG

- Zur Verringerung von Brandgefahr die die Maschine frei von Blättern und Ästen halten.
- Die Maschine immer nach der Verwendung reinigen. Hierzu ein sauberes und feuchtes Tuch verwenden, das mit Neutralreiniger getränkt ist.
- Jede Spur von Feuchtigkeit entfernen und dazu ein weiches und trockenes Tuch verwenden. Feuchtigkeit bringt die Gefahr von elektrischen Schlägen mit sich.
- Keine aggressiven Reinigungs- oder Lösungsmittel für die Reinigung der Kunststoffteile oder Handgriffe.
- Keine Wasserstrahlen benutzen und vermeiden, dass der Motor und die elektrischen Bauteile nass werden.
- Um ein Überhitzen und Schäden am Motor oder an der Batterie zu vermeiden, immer sicherstellen, dass die Ansauggitter der Kühlluft sauber und frei von Trümmern sind.

6.2. AUFLADUNG DER BATTERIEN AN DER MASCHINE

Die Batterien können mithilfe der Ladestation direkt in der Maschine aufgeladen werden (Abb. 1.I). Die Maschine kann an die Wand gehängt werden: - direkt an der Ladestation (Abb. 14.I); - über die Schiene (Abb. 14.II).

 **Montieren Sie den Messerschutz, bevor Sie die Maschine an die Wand hängen.**

HINWEIS Entfernen Sie die Batterien nicht, solange die Maschine geladen wird.

HINWEIS Die Batterie verfügt über einen Schutz, der das Aufladen verhindert, wenn die Umgebungstemperatur nicht zwischen 0 °C und 40 °C liegt.

Die Batterien werden nacheinander teilweise aufgeladen, siehe folgende Tabelle:

Phase	Batterie (Abb. 13)	Ladung
1	A (rechts)	40 %
2	B (links)	40 %
3	A (rechts)	100 %
4	B (links)	100 %

6.3. SCHNEIDVORRICHTUNG

 **Die Schneidvorrichtung nicht berühren, solange die Batterien noch nicht abgezogen sind und die Schneidvorrichtung nicht völlig stillsteht.**

• Kontrolle

 **Regelmäßig prüfen, dass die Messer nicht verbogen, beschädigt oder verschlissen und die Schrauben korrekt angezogen sind.**

• Schleifen

Nachschärfen ist notwendig, wenn die Schnittleistung sinkt und sich die Äste oft verfangen.

 **Aus Sicherheitsgründen muss das Schleifen von einem spezialisierten Zentrum ausgeführt werden, das die geeignete Kompetenz und Werkzeuge für diese Arbeit besitzt, ohne dabei zu riskieren, das Messer zu beschädigen und damit die Messerverwendung unsicher zu gestalten.**

 **Ein Messer mit verschlissenen Schneiden darf nie nachgeschärft, sondern muss immer ersetzt werden.**

• Auswechseln

Ein Messer darf nie repariert werden, sondern ist zu ersetzen, sobald Beschädigungen festgestellt werden oder der max. zulässige Wert für das Nachschleifen überschritten ist. Aus Sicherheitsgründen muss der Austausch von einem Fachzentrum ausgeführt werden.

WICHTIG Immer die Originalschneidvorrichtung verwenden; sie muss den Code aufweisen, der in der Tabelle „Technische Daten“ angegeben ist.

7. LAGERUNG UND TRANSPORT

Lagerung der Maschine:

- in einem trockenen Raum;
- vor Wettereinflüssen geschützt;
- an einem für Kinder nicht zugänglichen Ort;
- hierbei sicherstellen, dass für die Wartung verwendete Schlüssel oder Werkzeuge entfernt werden;
- Die Maschine kann an die Wand gehängt werden (Abb. 14).

HINWEIS Sich vergewissern, dass die Wand eine Last von mindestens 20 kg tragen kann.

7.1. LAGERN DER BATTERIE

Die Batterie muss in geschlossenen, feuchtigkeitsfreien Umgebungen gelagert werden, bei einer Temperatur zwischen:

- 0°C - 60°C für 1 Monat
- 0°C - 45°C für 3 Monate
- 0°C - 25°C für 1 Jahr

WICHTIG Bei längerer Nichtbenutzung die Batterie alle zwei Monate aufladen, um ihre Lebensdauer zu verlängern.

7.2. TRANSPORT

Folgende Hinweise müssen bei jeder Bewegung oder Transport der Maschine beachtet werden:

- Die Maschine anhalten.
- Sicherstellen, dass alle beweglichen Teile vollständig stillstehen.
- Die Batterien aus ihrem Sitz entfernen.
- Feste Arbeitshandschuhe tragen.
- Wenn die Schneidvorrichtung stillsteht, den Messerschutz anbringen.
- Die Maschine ausschließlich an den Handgriffen aufheben und die Schneidvorrichtung in die der Laufrichtung entgegengesetzte Richtung positionieren.
- Achten Sie darauf, dass durch das Handhaben der Maschine keine Schäden oder Verletzungen entstehen.

8. SERVICE UND REPARATUREN

Dieses Handbuch liefert alle notwendigen Anweisungen für die Maschinenführung und für eine korrekte Basiswartung, die vom Benutzer ausgeführt werden kann. Alle nicht in diesem Handbuch beschriebenen Einstellungs- und Wartungsarbeiten müssen von Ihrem Händler oder von einem Fachzentrum ausgeführt werden.

ENGLISH - Translation of the original instructions

Instruction manuals are available:

- ▷ on the website stiga.com
- ▷ by scanning the QR code



WARNING: READ THE INSTRUCTION BOOKLET THOROUGHLY BEFORE USING THE MACHINE.

Keep for future reference..

1. SAFETY REGULATIONS

1.1. GENERAL SAFETY WARNINGS

⚠ Read all safety warnings, instructions, illustrations and specifications. provided with this power tool. Failure to follow all instructions listed below may result in electric shock, fire and/or serious injury.

Save all warnings and instructions for future reference.

The term "power tool" in the warnings refers to your mains-operated (corded) power tool or battery-operated (cordless) power tool.

1) Work area safety

- Keep the work area clean and well lit.** Cluttered and dark areas invite accidents.
- Do not operate power tools in explosive atmospheres, such as in the presence of flammable liquids, gases or dust.** Power tools create sparks which may ignite the dust or fumes.
- Keep children and bystanders away while operating a power tool.** Distractions can cause you to lose control.

2) Electrical safety

- Power tool plugs must match the outlet. Never modify the plug in any way. Do not use any adapter plugs with earthed (grounded) power tools.** Unmodified plugs and matching outlets will reduce risk of electric shock.
- Avoid body contact with earthed or grounded surfaces, such as pipes, radiators, ranges and refrigerators.** There is an increased risk of electric shock if your body is earthed or grounded.
- Do not expose power tools to rain or wet conditions.** Water entering a power tool will increase the risk of electric shock.
- Do not abuse the cord. Never use the cord for carrying, pulling or unplugging the power tool. Keep cord away from heat, oil, sharp edges or moving parts.** Damaged or entangled cords increase the risk of electric shock.
- When operating a power tool outdoors, use an extension cord suitable for outdoor use.** Use of a cord suitable for outdoor use reduces the risk of electric shock.
- If operating a power tool in a damp location is unavoidable, use a residual current device**

(RCD) protected supply. Use of an RCD reduces the risk of electric shock.

3) Personal safety

- Stay alert, watch what you are doing and use common sense when operating a power tool. Do not use a power tool while you are tired or under the influence of drugs, alcohol or medication.** A moment of inattention while operating power tools may result in serious personal injury.
 - Use personal protective equipment. Always wear eye protection.** Protective equipment such as a dust mask, non-skid safety shoes, hard hat or hearing protection used for appropriate conditions will reduce personal injuries.
 - Prevent unintentional starting. Ensure the switch is in the off-position before connecting to power source and/or battery pack, picking up or carrying the tool.** Carrying power tools with your finger on the switch or energising power tools that have the switch on invites accidents.
 - Remove any adjusting key or wrench before turning the power tool on.** A wrench or a key left attached to a rotating part of the power tool may result in personal injury.
 - Do not overreach. Keep proper footing and balance at all times.** This enables better control of the power tool in unexpected situations.
 - Dress properly. Do not wear loose clothing or jewellery. Keep your hair and clothing away from moving parts.** Loose clothes, jewellery or long hair can be caught in moving parts.
 - If devices are provided for the connection of dust extraction and collection facilities, ensure these are connected and properly used.** Use of dust collection can reduce dust-related hazards.
 - Do not let familiarity gained from frequent use of tools allow you to become complacent and ignore tool safety principles.** A careless action can cause severe injury within a fraction of a second.
- #### 4) Power tool use and care
- Do not force the power tool. Use the correct power tool for your application.** The correct power tool will do the job better and safer at the rate for which it was designed.
 - Do not use the power tool if the switch does not turn it on and off.** Any power tool that cannot be controlled with the switch is dangerous and must be repaired.
 - Disconnect the plug from the power source and/or remove the battery pack, if detachable, from the power tool before making any adjustments, changing accessories, or storing power tools.**

Such preventive safety measures reduce the risk of starting the power tool accidentally.

- d) **Store idle power tools out of the reach of children and do not allow persons unfamiliar with the power tool or these instructions to operate the power tool.** Power tools are dangerous in the hands of untrained users.
 - e) **Maintain power tools and accessories. Check for misalignment or binding of moving parts, breakage of parts and any other condition that may affect the power tool's operation. If damaged, have the power tool repaired before use.** Many accidents are caused by poorly maintained power tools.
 - f) **Keep cutting tools sharp and clean.** Properly maintained cutting tools with sharp cutting edges are less likely to bind and are easier to control.
 - g) **Use the power tool, accessories and tool bits etc. in accordance with these instructions, taking into account the working conditions and the work to be performed.** Use of the power tool for operations different from those intended could result in a hazardous situation.
 - h) **Keep handles and grasping surfaces dry, clean and free from oil and grease.** Slippery handles and grasping surfaces do not allow for safe handling and control of the tool in unexpected situations.
- 5) **Battery tool use and care**
- a) **Recharge only with the charger specified by the manufacturer.** A charger that is suitable for one type of battery pack may create a risk of fire when used with another battery pack.
 - b) **Use power tools only with specifically designated battery packs.** Use of any other battery packs may create a risk of injury and fire.
 - c) **When battery pack is not in use, keep it away from other metal objects, like paper clips, coins, keys, nails, screws or other small metal objects, that can make a connection from one terminal to another.** Shorting the battery terminals together may cause burns or a fire.
 - d) **Under abusive conditions, liquid may be ejected from the battery; avoid contact. If contact accidentally occurs, flush with water. If liquid contacts eyes, additionally seek medical help.** Liquid ejected from the battery may cause irritation or burns.
 - e) **Do not use a battery pack or tool that is damaged or modified.** Damaged or modified batteries may exhibit unpredictable behaviour resulting in fire, explosion or risk of injury.
 - f) **Do not expose a battery pack or tool to fire or excessive temperature.** Exposure to fire or temperature above 130 °C may cause explosion. NOTE The temperature „130 °C“ can be replaced by the temperature „265 °F“.
 - g) **Follow all charging instructions and do not charge the battery pack or tool outside the temperature range specified in the instructions.** Charging improperly or at temperatures outside the specified range may damage the battery and increase the risk of fire.

6) Service

- a) **Have your power tool serviced by a qualified repair person using only identical replacement parts.** This will ensure that the safety of the power tool is maintained.
- b) **Never service damaged battery packs.** Service of battery packs should only be performed by the manufacturer or authorized service providers.

1.2. SPECIFIC SAFETY REGULATIONS FOR HEDGE TRIMMERS

- a) **Keep all parts of the body away from the blade. Do not remove cut material or hold material to be cut when blades are moving. Blades continue to move after the switch is turned off. A moment of inattention while operating the hedge trimmer may result in serious personal injury.**
- b) **Carry the hedge trimmer by the handle with the blade stopped and taking care not to operate any power switch. Proper carrying of the hedge trimmer will decrease the risk of inadvertent starting and resultant personal injury from the blades.**
- c) **When transporting or storing the hedge trimmer, always fit the blade cover. Proper handling of the hedge trimmer will decrease the risk of personal injury from the blades.**
- d) **When clearing jammed material or servicing the unit, make sure all power switches are off and the battery pack is removed or disconnected. Unexpected actuation of the hedge trimmer while clearing jammed material or servicing may result in serious personal injury.**
- e) **Hold the hedge trimmer by insulated gripping surfaces only, because the blade may come in contact with hidden wiring. Contact between cutter blades and a "live" wire may cause exposed metal parts of the tool to become "live" and give the operator an electrical shock.**
- f) **Keep all power cords and cables away from cutting area. Power cords or cables may be hidden in hedges or bushes and can be accidentally cut by the blade.**
- g) **Do not use the hedge trimmer in bad weather conditions, especially when there is a risk of lightning. This decreases the risk of being struck by lightning.**
- h) **During work operations, always hold the machine firmly with both hands. Operating it with only one hand can cause loss of control and serious personal injury.**



If something breaks or an accident occurs during work, turn off the motor immediately and move the machine away to prevent further damage; if an accident occurs with injuries or third parties are injured, carry out the first aid measures most suitable for the situation immediately and contact the medical authorities for any necessary health care. Carefully remove any debris which could cause damage or injury to persons or animals if ignored.



Prolonged exposure to vibrations can cause injuries and neurovascular disorders (also called “Raynaud’s syndrome” or “white finger”), especially to people suffering from circulation disorders. The symptoms can regard the hands, wrists and fingers and are shown through loss of sensitivity, torpor, itching, pain and discolouring of or structural changes to the skin. These effects can be worsened by low ambient temperatures and/or by gripping the hand grips excessively tightly. If the symptoms occur, the length of time the machine is used must be reduced and a doctor consulted.

1.3. MAINTENANCE, STORAGE AND TRANSPORT

Ensure regular maintenance and correct storage to maintain machine safety and high performance levels.

- Never use the machine with worn or damaged parts. Faulty or worn-out parts must always be replaced and never repaired. Only use original spare parts.
- When the machine is stopped for servicing, inspection, or storage, or to change an accessory, shut off the power source, disconnect the machine from the supply and make sure that all moving parts are come to a complete stop.
- To reduce fire risks, do not leave containers with debris inside a room.



The noise and vibration levels shown in these instructions are the maximum levels for use of the machine. The use of an unbalanced cutting element, the excessive speed of movement, or the absence of maintenance have a significant influence on noise emissions and vibrations. Consequently, it is necessary to take preventive steps to eliminate possible damage due to high levels of noise and stress from vibration. Maintain the machine well, wear ear protection devices, and take breaks while working.

1.4. BATTERY / BATTERY CHARGER

IMPORTANT *The following safety instructions are an addition to the safety requirements provided in the specific battery and battery charger manual delivered with this machine.*

- Only use battery chargers recommended by the manufacturer to recharge batteries. An inadequate battery charger may cause electric shock, overheating or corrosive liquid to leak from the battery
- Use only batteries specifically designed for your power tool. The use of other batteries may cause injuries and fire risks.
- Make sure that the machine is switched off before inserting the battery. Inserting a battery in a machine which is switched on can cause a fire.
- Keep all unused batteries at a distance from paper clips, coins, keys, nails, screws or other small metal objects as contact with the same can cause short circuits. Short circuits between battery contacts can lead

to explosion or fires.

- Never use the battery charger in environments in the presence of vapours, flammable substances or on easily flammable surfaces such as paper, fabric, etc. The battery charger heats up during recharging and may cause a fire.
- When transporting accumulators, make sure the contacts never come into contact with each other and never use metal containers to transport them.

1.5. ENVIRONMENTAL PROTECTION

- Scrupulously comply with local regulations for the disposal of packaging, deteriorated parts or any elements with a strong environmental impact; this waste must not be disposed of as normal waste, it must be separated and taken to specified waste disposal centres where the material will be recycled.
- Scrupulously comply with local regulations for the disposal of waste materials
- When the machine is withdrawn from service, do not dispose of it in the environment, but take it to a waste disposal facility in accordance with the local regulations in force.



Do not throw electrical equipment away with domestic waste. In observance of European Directive 2012/19/EU on electrical and electronic equipment waste and its implementation, in observance of UK Regulation “The waste electrical and electronic equipment regulations 2013 (as amended)” and in accordance with national regulations, old electrical equipment must be collected separately, for eco-compatible recycling. If electrical equipment is disposed of in dumps or in landfills, hazardous substances can leak into the groundwater and contaminate the food chain, damaging your health and well-being. For further information on the disposal of this product, contact your dealer or a domestic waste collection service.



Li-ion

At the end of their working life, dispose of batteries paying due attention to the environment. Batteries contain material classified as hazardous for you and the environment. They must be removed and disposed of separately at a facility that accepts lithium-ion batteries.



Separate waste collection of the products and packaging used allows the materials to be recycled and reused. Reuse of recycled materials help to prevent environmental pollution and reduces the demand for raw materials.

2. PRODUCT DESCRIPTION

This machine is a garden tool, specifically a portable battery-powered garden hedge trimmer.

The machine is essentially composed of a motor which drives a cutting means.

• Intended use and improper use

This machine was designed and manufactured for cutting and trimming bushes and hedges comprising shrubs with small branches.

Any other use that does not comply with the above, can be dangerous and cause damage to people and/or property. Examples of improper use may include, but are not limited to:

- accumulation and collection of inflammable or explosive products, hot embers or combustion material without a flame, lit cigarettes, pieces of glass, sharp objects, metal objects, stones and any other object that could be dangerous to the operator and others;
- aiming the air shot towards persons and/or animals;
- allowing object to enter the suction grid;
- using of the machine by more than one person.

IMPORTANT *Improper use of the machine will void the warranty and relieves the Manufacturer of any liability, placing all responsibility for damage or injury, to him/herself or third parties, on the user.*

IMPORTANT *The machine works only with both batteries inserted.*

NOTE *The batteries can be charged directly on the machine with its charging dock.*

2.1. MACHINE COMPONENTS

(Fig. 1)

- A. Engine
- B. Blade (cutting means)
- C. Front hand grip
- D. Rear hand grip
- E. Blade protection
- F. Battery
- G. Battery charger
- H. Rail
- I. Charging dock
- J. Loop
- K. Screws and plastic dowels supplied

2.2. SAFETY SIGNS (FIG. 2)



WARNING!

Read the instructions before operating the machine.



Use ear and head protection, and goggles.



Wear non-slip safety footwear and thick non-slip protective gloves



DANGER! Keep hands away from blade



Do not leave the machine in the rain (or in damp conditions).



Remove the battery before any inspection, cleaning or maintenance/adjustment operation on the machine.



WARNING! For battery and battery charger see the dedicated manual

IMPORTANT *Any damaged or illegible decals must be replaced. Order replacement decals from an Authorised Service Centre*

3. ASSEMBLY

IMPORTANT *Unpacking and assembly must be carried out on a flat, solid surface with sufficient space to move the machine and the packaging.*

⚠ Before assembling (if necessary), make sure the batteries are not inserted in their housing.

NOTE *The machine can be hung on the wall, making sure that the rear hand grip is in its original position.*

1. Assembling the charging base (Fig.3)
2. Mounting of the rail for fixing to the wall (Fig. 4)

4. CONTROLS

• Blade control locking button (Fig. 5.C)

Allows operation of the blade control lever (Fig. 5.A)..

• Blade control lever (Fig. 5.A)

Allows the blade (cutting device) to be operated.

NOTE *The cutting device stops automatically when the lever is released*

• Safety switch (Fig. 5.B)

It must be held down together with the blade control lever in order to operate the cutting device.

NOTE *The cutting device stops automatically when the safety switch is released*

- **Rear handgrip release button (Fig. 5.D)**

It's used to adjust the rear handgrip (Fig. 1.D) to 5 different positions in relation to the cutting means.

 **The handgrip must only be adjusted when the machine is switched off.**

5. USING THE MACHINE

IMPORTANT For instructions regarding the batteries, read the relevant manual.

5.1. PRELIMINARY PROCEDURES

- **Checking the batteries (Fig. 6)**

- Before using the machine for the first time after purchase: fully charge the battery,
- Before each use: check the battery charge status

IMPORTANT Follow the instructions contained in the battery booklet.

NOTE The batteries can be charged directly on the machine (para. 6.2)

5.2. SAFETY CHECKS

- Check the integrity and correct assembly of all machine components;
- Make sure that all fasteners are tightened correctly;
- Keep every surface of the machine clean and dry.

Action	Result
Start the machine	The blade should move
Release the blade control lever (Fig. 5.A) or the safety switch (Fig. 5.B)	The controls should return automatically and rapidly to the neutral position and the blade should stop.

 **If any of the results fail to match the indications provided in the table, do not use the machine! Take it to a service centre to be checked and repaired if necessary.**

5.3. START-UP AND WORK

NOTE It is recommended to use the machine at a temperature between -10°C and 60°C

 **Don't start the machine when it is under charging.**

 **Starting the machine causes the simultaneous engagement of the blade.**

NOTE Operate the machine only on a firm, level surface.

1. Remove the blade guard (Fig. 1.E) (if used)
2. Make sure the blade is not touching the ground or any other object

3. Fit the batteries inside their housing (Fig. 7.A) pressing down until you hear the "clicks" firmly into position and assure the electrical contact

NOTE The machine works only with both batteries inserted.

4. Take a firm and balance position.
5. Press the control lock button (Fig.8.C)
6. Press the blade control lever (Fig. 8.A)
7. Press the safety switch (Fig. 8.B).

 **During use, always hold the machine firmly with two hands, using the machine with the cutting means under the operator's shoulder level.**

 **Always use the machine at ground level and not on ladders or any other unstable support.**

 **Do not remove cut material or hold material to be cut when blades are moving. Make sure the machine is turned off when removing cut material.**

- **Adjusting the rear handgrip (Fig.9)**

 **Perform this operation with the machine off.**

IMPORTANT Before using the machine check that the release button has correctly returned to the block position, and the rear handgrip is firmly attached.

 **When working, the rear handgrip must always be in a vertical position, whatever the position of the cutting means**

- **Work techniques**

1. Vertical cutting (Fig. 10)
2. Horizontal cutting (Fig. 11)

- **Advice for operation**

If the blades block while running or get caught up in the hedge branches:

1. Release the blade control lever (Fig. 12.A) or the safety switch (Fig. 12.B) immediately;
2. Wait for the cutting means to come to a halt
3. Remove the batteries
4. Remove the jammed material.

- **Lubricating the blades whilst working**

 **This operation can only be done with the machine off and the batteries removed from their housing.**

To increase the efficiency and working life of the blades, clean and lubricate them carefully after each work session:

- Place the machine in a stable horizontal position on the ground.
- Use a soft cloth to clean the blades, along with a brush to remove more difficult dirt and debris.
- Lubricate the blades by applying a light layer of specific oil, preferably the non-pollutant type, along the upper edge of the blade.

5.4. STOP

Release the blade control lever (Fig. 12.A) or the safety switch (Fig. 12.B).

 **When you have stopped the machine, it will take a few seconds for the cutting means to stop.**

Always stop the machine when moving between work areas.

 **Do not keep your hand on the safety switch when moving the machine to avoid accidentally starting the machine.**

5.5. AFTER USE

- If the machine isn't in charge, remove the batteries from their housing
- When the cutting means has halted, fit the blade guard (Fig. 1.E).
- Allow the engine to cool before storing in an enclosed space.
- Clean

IMPORTANT *Always remove the batteries and fit the blade guard whenever the machine is unused or left unattended.*

6. MAINTENANCE

The safety regulations to follow are described in chap. 1. Strictly comply with these instructions to avoid serious risks or dangers.

Before performing any inspections, cleaning or maintenance/adjustment interventions on the machine:

- Stop the machine;
- Remove the batteries (never leave the battery inserted or within the reach of children or unauthorised persons);
- Make sure that all moving parts have come to a complete stop;
- Allow the engine to cool before storing in an enclosed space.
- Wear suitable clothing, protective gloves and goggles.

6.1. CLEANING

- To reduce the risk of fire, keep the machine free of leaves and twigs.
- Always clean the machine after use with a damp cloth dipped in neutral detergent.
- Remove all traces of humidity using a soft damp cloth. Humidity can generate risks of electric shocks.
- Do not use aggressive detergents or solvents to clean the plastic parts or hand grips.
- Do not spray water onto the motor and electrical components and prevent them from getting wet.
- To avoid overheating and damage to the motor or the battery, always keep the cooling air vents clean and free of debris.

6.2. CHARGING THE BATTERIES ON THE MACHINE

The batteries can be charged directly on the machine with its charging dock (Fig. 1. I)

The machine can be hung on the wall:
- directly to the charging dock (Fig.14.I)
- with the rail (Fig.14.II)

 **Fit the bar cover before hanging the machine on the wall.**

NOTE *Don't remove the batteries when the machine is under charging.*

NOTE *The battery is equipped with a guard that inhibits charging if the environmental temperature is not between 0°C - 40°C*

The batteries are partially charged in sequence, as per the scheme:

Phase	Battery (Fig.13)	Charger
1	A (right)	40%
2	B (left)	40%
3	A (right)	100%
4	B (left)	100%

6.3. CUTTING MEANS

 **Do not touch the cutting means until the batteries have been removed and the cutting means is completely stationary.**

• Checks

 **Periodically check that the blades are not bent, damaged or deformed and that the screws are adequately tightened.**

• Sharpening

It is necessary to sharpen the blades when the trimming performance decreases and the branches tend to stick together.

 **For safety reasons, sharpening must be done by an Authorised Service Centre with suitable skills and equipment for the job; without risking any damage to the blade which would make it unsafe when used.**

 **Always replace and never repair a blade which has blunt cutting edges.**

• Replacement

The blade must never be repaired, but must be replaced as soon as signs of breaking, wearing, bending are noted or the sharpening limit is exceeded. For safety reasons replacements must be performed by an Authorised Service Centre.

IMPORTANT *Blades displaying the code indicated on the Technical Data table should be used on this machine.*

7. STORAGE AND TRANSPORT

7.1. STORING THE MACHINE

- in a dry place
- protected from inclement weather
- in a place where children cannot get to it
- making sure that keys or tools used for maintenance are removed.
- the machine can be hung on the wall (Fig.14)

NOTE *Make sure that the wall can hold loads of minimum 20 kg*

7.2. STORING THE BATTERY

The battery must be stored in closed and humidity-free environments, at a temperature between:

- 0°C - 60°C for 1 month
- 0°C - 45°C for 3 months
- 0°C- 25°C for 1 year

IMPORTANTE *If unused for any length of time, charge the battery every two months to prolong its working life.*

7.3. TRANSPORT

Whenever the machine is to be handled or transported you must:

- Stop the machine;
- Make sure that all moving parts have come to a complete stop
- Remove the batteries from their housing
- Wear protective work gloves
- When the cutting means has halted, fit the blade guard
- Only hold the machine using the hand grips and position the cutting means in the opposite direction to that used during operations
- Make sure that machine movements do not cause damage or injuries.

8. ASSISTANCE AND REPAIRS

This manual provides all the necessary information to run the machine and for correct basic maintenance operations which can be performed by the user. Any regulations and maintenance operations not described herein must be carried out by your Dealer or Authorised Service Centre.

ESPAÑOL - Traducción del manual original

Están disponibles los Manuales de Instrucciones completos de la máquina y del motor:
▷ en la página web stiga.com
▷ escaneando el código QR



ATENCIÓN: ANTES DE UTILIZAR LA MÁQUINA, LEER ATENTAMENTE EL PRESENTE MANUAL.

Conservar para futuras consultas.

1. NORMAS DE SEGURIDAD

1.1. ADVERTENCIAS GENERALES DE SEGURIDAD

 Leer todas las advertencias de seguridad, las instrucciones, las ilustraciones y las especificaciones suministradas con la máquina. *El incumplimiento de las siguientes instrucciones puede causar descargas eléctricas, incendios y/o graves lesiones.*

Conservar todas las advertencias e instrucciones para futuras consultas.

El término "herramienta eléctrica" citado en las advertencias se refiere a su equipo con alimentación de red (con cable) o con alimentación de batería (sin cable).

1) Seguridad de la zona de trabajo

- Mantener limpia y bien iluminada la zona de trabajo.** Áreas oscuras y desordenadas facilitan los accidentes.
- No use la herramienta eléctrica en ambientes con riesgo de explosión, en presencia de líquidos inflamables, gases o polvo.** Las herramientas eléctricas generan chispas que pueden incendiar el polvo o los vapores.
- Mantener alejados a los niños y demás personas cuando se use una herramienta eléctrica.** Las distracciones pueden causar la pérdida de control.

2) Seguridad eléctrica

- El enchufe de la herramienta eléctrica ha de coincidir con la toma de corriente. No modifique de ninguna manera el enchufe. No utilice enchufes adaptadores con herramientas eléctricas conectadas a tierra.** El uso de enchufes no modificados y tomas adecuadas reducirá el riesgo de descargas eléctricas.
- Evite el contacto del cuerpo con superficies conectadas a tierra, como tubos, radiadores, cocinas y frigoríficos.** Existe un mayor riesgo de descargas eléctricas si el cuerpo está conectado a tierra.
- No exponga las herramientas eléctricas a la lluvia ni a ambientes húmedos.** La entrada de agua en una herramienta eléctrica aumenta el riesgo de descargas eléctricas.
- No utilice el cable de forma incorrecta. Nunca utilice el cable para transportar, tirar o desconectar la herramienta eléctrica. Mantenga el cable alejado de fuentes de calor, aceite,**

bordes afilados y elementos en movimiento. Un cable dañado o enredado aumenta el riesgo de descargas eléctricas.

- Cuando se utilice una herramienta eléctrica al aire libre, utilice una alargadera apta para el uso en exteriores.** El uso de un cable adecuado para el uso en el exterior reduce el riesgo de descargas eléctricas.
- Si no pudiera evitarlo, utilice una herramienta eléctrica en un ambiente húmedo, utilice una alimentación protegida con un dispositivo de corriente residual (RCD).** El uso de un RCD reduce el riesgo de descargas eléctricas.

3) Seguridad personal

- Esté atento, controle sus acciones y use la herramienta eléctrica de forma razonable. No use la herramienta eléctrica cuando esté cansado o bajo el efecto de drogas, alcohol o medicamentos.** Una distracción durante el uso de una herramienta eléctrica puede causar graves lesiones personales.
- Utilice ropa protectora. Use siempre gafas de protección.** El uso de equipo de protección como máscaras antipolvo, zapatos antideslizantes, cascos protectores o auriculares, reduce las lesiones personales.
- Evite arranques no intencionados. Asegúrese de que el aparato esté apagado antes de introducir la batería, agarrar o transportar la herramienta eléctrica.** Transportar una herramienta eléctrica con el dedo en el interruptor o montar la batería con el interruptor en posición "ON" facilita los accidentes.
- Extraiga toda llave o herramienta de regulación antes de accionar la herramienta eléctrica.** Una llave o una herramienta que permanece en contacto con una parte giratoria puede provocar lesiones personales.
- No se desequilibre. Mantenga siempre un apoyo y equilibrio adecuados.** Esto permite un mejor control de la herramienta eléctrica en situaciones inesperadas.
- Lleve indumentaria adecuada. No lleve vestidos anchos o accesorios. Mantenga el pelo, los vestidos y los guantes alejados de las partes en movimiento.** La ropa ancha, los accesorios o el pelo largo pueden quedar atrapados en las partes en movimiento.
- Si tuviera que conectar dispositivos a instalaciones para la extracción y la recogida de polvo, asegúrese de que se conecten y se usen**

adecuadamente. El uso de estos dispositivos puede reducir los riesgos relacionados con el polvo.

- h) **No deje que la familiaridad adquirida con el uso habitual de la máquina le haga sentir demasiado confiado hasta el punto de no respetar los principios de seguridad.** Una acción negligente puede causar lesiones graves en tan solo una fracción de segundo.
- 4) **Uso y vigilancia de la herramienta eléctrica**
- a) **No sobrecargue la herramienta eléctrica. Use la herramienta eléctrica apropiada para el trabajo.** La herramienta eléctrica adecuada efectuará un trabajo mejor y más seguro a la velocidad para la cual se ha proyectado.
- b) **No utilice la herramienta eléctrica si el interruptor no es capaz de ponerla en marcha o pararla normalmente.** Una herramienta eléctrica que no se puede accionar con el interruptor resulta peligrosa y debe ser reparada.
- c) **Extraer el acumulador de su compartimento antes de efectuar cualquier regulación o cambio de accesorios, o antes de guardar la herramienta eléctrica.** Estas medidas preventivas de seguridad reducen el riesgo de puesta en marcha accidental de la herramienta eléctrica.
- d) **Guarde las herramientas eléctricas inutilizadas fuera del alcance de los niños y no permita el uso de estas a personas que desconozcan el modo de empleo de la herramienta.** Las herramientas eléctricas son peligrosas en manos de usuarios inexpertos.
- e) **Preste atención al mantenimiento de las herramientas eléctricas. Compruebe que las partes móviles estén alineadas y libres en el movimiento, que no haya roturas o cualquier otra condición que pueda afectar al funcionamiento de la herramienta eléctrica.** En caso de daños, la herramienta eléctrica deberá ser reparada antes de usarla. Muchos accidentes son causados por falta de mantenimiento.
- f) **Mantenga afilados y limpios los dispositivos de corte.** Un mantenimiento adecuado de los dispositivos de corte, con las cuchillas bien afiladas, evita el enganche de los mismos y facilita su control.
- g) **Utilizar la herramienta eléctrica y sus accesorios como se indica en las instrucciones suministradas, prestando atención a las condiciones de trabajo y al tipo de actividad que se va a efectuar.** El uso de una herramienta eléctrica para actividades diferentes a las previstas podría generar situaciones peligrosas.
- h) **Mantenga las empuñaduras secas, limpias y sin restos de aceite y grasa.** Con las empuñaduras resbalosas no se puede manipular ni controlar la máquina de forma segura en situaciones inesperadas.
- 5) **Uso y precauciones de uso de las herramientas a batería**
- a) **Cargar la batería únicamente con el cargador indicado por el fabricante.** Los cargadores indicados para un tipo de batería específica pueden generar incendios si se utilizan con baterías diferentes.
- b) **Utilizar las herramientas eléctricas únicamente con el tipo de batería indicado.** El uso de una batería diferente puede ocasionar daños e incendios.
- c) **Cuando la batería no está en uso, mantenerla alejada de otros objetos de metal como clips, monedas, llaves, clavos, tornillos u otros objetos metálicos que pueden crear una conexión entre dos bornes.** El cortocircuito de los bornes de la batería puede originar quemaduras o incendios.
- d) **Si la batería se encuentra en malas condiciones, podría generarse una pérdida de líquido: evitar cualquier tipo de contacto. En caso de contacto fortuito, enjuagar inmediatamente con agua. En caso de contacto con los ojos, solicitar inmediatamente asistencia médica.** El líquido de la batería puede provocar irritaciones o quemaduras.
- e) **No utilice baterías ni instrumentos dañados o modificados.** Las baterías dañadas o modificadas pueden funcionar de forma imprevisible y provocar incendios, explosiones o riesgos de lesión.
- f) **No exponga la batería al fuego o a temperaturas excesivas.** La exposición al fuego o a temperaturas superiores a 130 °C puede provocar explosiones. *NOTA.* La temperatura "130 °C" puede ser sustituida por la temperatura "265 °F".
- g) **Siga todas las instrucciones del proceso de recarga y no cargue la batería fuera del rango de temperatura especificado en las instrucciones.** Una carga inadecuada o a temperaturas fuera del rango especificado puede dañar la batería y aumentar el riesgo de incendio.
- 6) **Asistencia**
- a) **La herramienta eléctrica debe ser reparada por personal cualificado, empleando solo recambios originales.** Esto permite que se mantenga la seguridad de la herramienta eléctrica.
- b) **No repare nunca las baterías dañadas.** El mantenimiento de las baterías debe ser realizado únicamente por el fabricante o por un servicio técnico autorizado.

1.2. NORMAS DE SEGURIDAD ESPECÍFICAS PARA CORTASETOS

- a) **Mantener todo el cuerpo alejado de la cuchilla. No retirar el material cortado ni sujetar el que se debe cortar mientras las cuchillas están en movimiento.** *Las cuchillas siguen moviéndose después de apagar el interruptor. Una distracción mientras se usa el cortasetos puede causar graves lesiones personales.*
- b) **Mueva el cortasetos sujetándolo por la empuñadura con la cuchilla quieta y teniendo cuidado de no accionar ningún interruptor de alimentación.** *El transporte correcto del cortasetos reduce el riesgo de un arranque involuntario y las consiguientes lesiones personales causadas por las cuchillas.*
- c) **Cuando transporte o guarde el cortasetos, coloque siempre el cubrecuchilla.** *Un adecuado transporte del cortasetos reduce la posibilidad de lesiones personales provocadas por las cuchillas.*

d) Al retirar material atascado o realizar tareas de mantenimiento en la herramienta, asegúrese de que todos los interruptores estén apagados y de que el paquete de baterías se haya retirado o desconectado. El funcionamiento inesperado del cortasetos durante la retirada de material atascado o el mantenimiento puede provocar lesiones personales graves.

e) Sujetar el cortasetos solo por las superficies aisladas de las empuñaduras, pues la cuchilla puede entrar en contacto con cables no visibles. Si las cuchillas entran en contacto con un cable "bajo tensión", las partes metálicas expuestas del cortasetos pueden quedar "bajo tensión" y provocar una descarga eléctrica al operador.

f) Mantenga todos los cables eléctricos alejados de la zona de corte. Los cables de alimentación podrían estar ocultos en setos o arbustos y ser cortados accidentalmente por la cuchilla.

g) No utilice el cortasetos cuando haga mal tiempo, especialmente si hay riesgo de rayos. Esto reduce el riesgo de ser alcanzado por un rayo.

h) Durante el trabajo, la máquina deberá estar siempre sujeta firmemente con las dos manos. El uso de una sola mano puede causar una pérdida de control y provocar graves lesiones personales.



En caso de roturas o accidentes durante el trabajo, parar inmediatamente el motor y alejar la máquina para no provocar otros daños; en caso de accidentes con lesiones personales o a terceros, poner en marcha inmediatamente los procedimientos de primeros auxilios más adecuados a la situación y acudir a un Centro de Salud. Retirar cuidadosamente los residuos que pudieran causar daños o lesiones a personas o animales en caso de que quedaran sin supervisión.



La exposición prolongada a las vibraciones puede causar lesiones y trastornos neurovasculares (conocidos también como "fenómeno de Raynaud" o "mano blanca") especialmente a quien padece problemas circulatorios. Los síntomas pueden afectar a las manos, las muñecas y los dedos y se manifiestan con la pérdida de sensibilidad, torpor, picor, dolor, decoloración o cambios estructurales de la piel. Estos efectos pueden aumentar por las bajas temperaturas y/o por un uso excesivo de las empuñaduras. En caso de aparición de dichos síntomas, reducir los tiempos de uso de la máquina y consultar a un médico.

1.3. MANTENIMIENTO, ALMACENAMIENTO Y TRANSPORTE

Efectuar un regular mantenimiento y un correcto almacenamiento preserva la seguridad de la máquina y el nivel de sus prestaciones.

- No utilizar la máquina con piezas desgastadas o dañadas. Las piezas averiadas o deterioradas deben ser sustituidas y jamás reparadas. Utilizar sólo recambios originales.
- Cuando pare la máquina para realizar tareas de mantenimiento, inspección, almacenamiento o para cambiar un accesorio, apague el motor, desconecte la máquina

de la red eléctrica y asegúrese de que todas las piezas móviles están completamente paradas.

- Para reducir el riesgo de incendio, no dejar contenedores con materiales de desecho dentro de una habitación.



El nivel de ruido y de vibraciones indicado en estas instrucciones son valores máximos de uso de la máquina. El uso de un elemento de corte desajustado, la excesiva velocidad de movimiento y la ausencia de mantenimiento influyen de manera significativa en las emisiones sonoras y en las vibraciones. Como consecuencia, es necesario adoptar medidas preventivas apropiadas para eliminar posibles daños debidos al ruido elevado y a los esfuerzos por vibraciones; llevar a cabo el mantenimiento de la máquina, usar auriculares anti-ruido y realizar pausas durante el trabajo.

1.4. BATERÍA / CARGADOR DE BATERÍA

IMPORTANTE Las siguientes normas de seguridad integran las prescripciones de seguridad presentes en el manual específico de la batería y del cargador de batería adjunto a la máquina.

- Para cargar la batería utilizar solo cargadores recomendados por el fabricante. Un cargador inadecuado puede provocar un choque eléctrico, un sobrecalentamiento o una fuga de líquido corrosivo de la batería.
- Utilizar solo las baterías específicas previstas para su herramienta. El uso de otras baterías puede provocar lesiones y riesgo de incendio.
- Asegurarse de que el aparato esté apagado antes de introducir la batería. Montar una batería en un aparato eléctrico encendido puede provocar incendios.
- Mantener la batería no utilizada lejos de clips, monedas, llaves, clavos, tornillos u otros pequeños objetos metálicos que puedan provocar un cortocircuito de los contactos. El cortocircuito de los contactos de la batería puede comportar combustiones o incendios.
- No use el cargador de la batería en ambientes con sustancias inflamables o sobre superficies fácilmente inflamables como papel, tela, etc. Durante la recarga, el cargador de batería se calienta y podría provocar un incendio.
- Durante el transporte de los acumuladores, preste atención a que los contactos no se conecten entre ellos y no use contenedores metálicos para el transporte.

1.5. RESPETO DEL MEDIO AMBIENTE

- Respetar minuciosamente las normas locales sobre la eliminación de embalajes, partes deterioradas o cualquier elemento con fuerte impacto ambiental; estos residuos deben separarse y entregarse en los centros de recogida específicos que realizarán el reciclaje de los materiales.
- Respetar escrupulosamente las normas locales sobre la eliminación de los materiales de desecho.
- En el momento de deshacerse de la máquina, no abandonarla en lugares donde pueda perjudicar el medio

ambiente; se debe contactar con un centro de recogida, según las normas locales vigentes.



No deseche los aparatos eléctricos junto con los residuos domésticos. Según la Directiva Europea 2012/19/CE sobre los residuos de equipos eléctricos y electrónicos y su aplicación conforme a las normas nacionales, los equipos eléctricos fuera de servicio deberán recogerse separadamente para volverse a emplear de manera eco-compatible. Si los equipos eléctricos se eliminan en un vertedero de residuos o en el terreno, las sustancias nocivas pueden alcanzar la capa acuifera y entrar en la cadena alimentaria, dañando la salud y el bienestar de las personas. Para obtener más información sobre la eliminación de este producto, contactar con el ente competente para la eliminación de los residuos domésticos o con su Distribuidor



Al término de su vida útil, deshacerse de las baterías de forma que se respete siempre el medio ambiente. La batería contiene materiales peligrosos tanto para las personas como para el medio ambiente. Una vez retirada, la batería debe depositarse de forma separada en una estructura apta para baterías de iones de litio.



La separación selectiva de los productos y embalajes utilizados permite el reciclaje de los materiales y su reutilización. La reutilización de materiales reciclados ayuda a prevenir la contaminación medioambiental y a disminuir la demanda de materias primas.

2. DESCRIPCIÓN DEL PRODUCTO

Esta máquina es un equipo de jardinería, más concretamente, un cortasetos portátil a batería para jardinería.

La máquina se compone esencialmente de un motor que acciona un dispositivo de

• Uso previsto y uso indebido

Esta máquina ha sido diseñada y fabricada para el corte y moldeo de arbustos y setos con ramas de pequeñas. Cualquier otro tipo de uso, no conforme con aquellos indicados anteriormente, puede ser peligroso y causar daños a personas y/o cosas.

Es inapropiado (ejemplos son excluyentes):

- el corte de hierba en general, y en particular cerca de bordillos;
- el desmenuzamiento de materiales para el compostaje;
- trabajos de poda;
- el uso de la máquina con el dispositivo de corte por encima de la línea de los hombros del operador;
- el uso de la máquina para el corte de materiales de origen no vegetal;
- el uso de dispositivos de corte diferentes de los indicados en la tabla "Datos Técnicos". Peligro de heridas y lesiones graves.
- Uso de la máquina por parte de más de una persona.

IMPORTANTE El uso impropio de la máquina comporta la invalidación de la garantía y que el Fabricante declina toda responsabilidad, corriendo a cargo del usuario todos los gastos derivados de daños o lesiones propias o a terceros.

IMPORTANTE La máquina sólo funciona con las dos baterías colocadas.

NOTA La batería puede recargarse directamente en la máquina a través de su base de carga.

2.1. COMPONENTES DE LA MÁQUINA

(Fig. 1)

- Unidad motriz
- Cuchilla (del dispositivo de corte)
- Empuñadura delantera
- Empuñadura trasera
- Protección cuchilla
- Baterías
- Cargador de batería
- Binario
- Base de carga
- Portaobjetos
- Tornillos suministrados

2.2. SEÑALES DE SEGURIDAD (FIG. 2)



ATENCIÓN:
Leer las instrucciones antes de utilizar la máquina.



Utilice protección para la cabeza y los oídos y gafas protectoras.



Uso de guantes y calzado de protección y antideslizante.



¡PELIGRO! Mantenga las manos alejadas de la cuchilla



No la exponga a la lluvia (o ambientes húmedos).



Retire la batería antes de realizar cualquier trabajo de inspección, limpieza o mantenimiento/ajuste en la máquina



Li-ion



MAX. 60°C



ATENCIÓN:
Para información sobre la batería y el cargador de la batería, consultar el manual correspondiente

IMPORTANTE Las etiquetas adhesivas estropeadas o ilegibles deben sustituirse. Pedir nuevas etiquetas al centro de asistencia autorizado.

3. MONTAJE

IMPORTANTE El desembalaje y el montaje deben ser efectuados sobre una superficie plana y sólida, con espacio suficiente para el desplazamiento de la máquina y de los embalajes.

! Antes de efectuar el montaje (si fuera necesario), verificar que las baterías no estén introducidas en su cavidad.

NOTA La herramienta puede colgarse en la pared, asegurándose de que la empuñadura trasera esté en su posición original.

1. Montaje de la base de carga (Fig. 3).
2. Montaje del binario para la fijación en la pared (Fig. 4).

4. MANDOS DE CONTROL

• Botón de bloqueo mando cuchilla (Fig. 5.C):

Permite accionar la palanca de mando de la cuchilla (Fig. 5.A).

• Palanca mando cuchilla (Fig. 5.A):

Permite accionar la cuchilla (dispositivo de corte).

NOTA El dispositivo de corte se para automáticamente cuando se suelta la palanca.

• Interruptor de seguridad (Fig. 5.B):

Debe sujetarse con la palanca de control de la cuchilla (Fig. 5.A), para accionar el dispositivo de corte.

NOTA El dispositivo de corte se para automáticamente cuando se suelta el interruptor de seguridad.

• Botón de desbloqueo de la empuñadura posterior (Fig. 5.D)

Permite regular la empuñadura posterior (Fig. 1.D) en 5 orientaciones diferentes con respecto al dispositivo de corte.

! La regulación de la empuñadura debe efectuarse con la máquina apagada.

5. USO DE LA MÁQUINA

5.1. OPERACIONES PRELIMINARES

• Control de las baterías (Fig. 6)

- Antes de utilizar la máquina por primera vez, cargar completamente la batería.

- Antes de cada uso: comprobar el estado de carga de la batería.

IMPORTANTE Para las instrucciones relativas a la batería, consultar el manual correspondiente.

NOTA La batería puede recargarse directamente en la máquina (párr. 6.2).

5.2. CONTROLES DE SEGURIDAD

- Comprobar la integridad y el correcto montaje de todos los componentes de la máquina;
- Asegúrese del correcto apriete de todos los dispositivos de fijación;
- Mantener limpia y seca cada superficie de la máquina.

Acción	Resultado
Arrancar la máquina.	La cuchilla debe moverse
Soltar la palanca mando cuchilla (Fig. 5.A) o el interruptor de seguridad (Fig. 5.B).	Los mandos deben volver de forma rápida y automática a la posición neutra y la cuchilla debe pararse.

! Si se obtiene un resultado diferente a los indicados en las tablas, ¡no utilice la máquina! Entregar la máquina a un centro de asistencia para los controles del caso y para la reparación.

5.3. PUESTA EN MARCHA Y TRABAJO

NOTA Se recomienda utilizar la máquina a una temperatura comprendida entre -10°C y 60°C.

! No ponga en marcha la máquina cuando esté en estado de carga

! El arranque de la máquina provoca el acoplamiento contemporáneo del dispositivo de corte.

NOTA Arranque sobre una superficie plana y sólida.

1. Retirar la protección de la cuchilla (Fig. 1.E) (si se usara);
2. Asegúrese de que la cuchilla no toque el terreno u otros objetos;
3. Introducir las baterías en la cavidad correspondiente (Fig. 7.A) empujándolas a fondo hasta oír el "clic" que las bloquea en su lugar y asegura el contacto.

NOTA La máquina sólo funciona con las dos baterías insertadas.

4. Adoptar una posición firme y estable.
5. Accionar el botón de bloqueo mando cuchilla (Fig. 8.C).
6. Accionar la palanca mando cuchilla (Fig. 8.A).
7. Accionar el interruptor de seguridad (Fig. 8.B).

! Durante el trabajo, la máquina debe sujetarse siempre con dos manos, teniendo el dispositivo de corte por debajo de la línea de los hombros.

! Utilice siempre la máquina a nivel del suelo y no sobre escaleras o cualquier otro soporte inestable.

! No retirar el material ya cortado ni sujetar aquel que se debe cortar mientras la cuchilla está en funcionamiento. Asegurarse de que la máquina esté apagada cuando se va a retirar el material cortado.

• Regulación de la empuñadura posterior (Fig. 9)

 **Llevar a cabo las operaciones con la máquina apagada.**

IMPORTANTE Antes de usar la máquina asegúrese de que el botón de desbloqueo haya vuelto completamente a la posición de bloqueo y que la empuñadura posterior esté bien estable.

 **Durante el trabajo, la empuñadura posterior deberá estar siempre vertical, independientemente de la posición asumida por el dispositivo de corte.**

• Técnicas de trabajo

1. Corte vertical (Fig. 10).
2. Corte horizontal (Fig. 11).

• Consejos de uso

Si durante el uso las cuchillas se bloquean o se enganchan en las ramas del seto:

1. Soltar inmediatamente la palanca mando cuchilla (Fig. 12.A) o el interruptor de seguridad (Fig. 12.B);
2. Esperar a que el dispositivo de corte esté completamente parado;
3. Retirar las baterías;
4. Retirar el material que se ha enganchado.

• Lubricación de las cuchillas durante la actividad

 **Esta operación se debe llevar a cabo con la máquina parada y con las baterías extraídas de su alojamiento.**

Después de cada sesión de trabajo limpiar y lubricar las cuchillas para aumentar la eficiencia y la duración de las mismas:

- Poner la máquina en posición horizontal y bien apoyada sobre el terreno.
- Limpiar las cuchillas con un paño seco y usar un cepillo en caso de suciedad resistente.
- Lubricar las cuchillas aplicando una ligera capa del aceite correspondiente, preferiblemente no contaminante a lo largo del borde superior de la cuchilla.

5.4. PARADA

Soltar la palanca mando cuchilla (Fig. 12.A) o el interruptor de seguridad (Fig. 12.B).

 **Después de parar la máquina, el dispositivo de corte tarda unos segundos en detenerse.**

Parar siempre la máquina durante los desplazamientos entre las zonas de trabajo.

 **Durante los desplazamientos, no colocar la mano sobre el interruptor de seguridad para evitar que la máquina se encienda accidentalmente**

5.5. DESPUÉS DEL USO

- Cuando la máquina no se esté cargando, extraiga las baterías del alojamiento.
- Utilizar la protección de la cuchilla mientras el dispositivo de corte esté parado (Fig. 1.E).
- Dejar enfriar el motor antes de colocar la máquina en cualquier ambiente.
- Efectuar la limpieza.

IMPORTANTE Quitar siempre las baterías y montar la protección cuchilla cada vez que se deja la máquina sin utilizar o sin vigilancia.

NOTA Para extraer las baterías pulsar el botón de bloqueo situado en la batería (Fig. 13. C).

6. MANTENIMIENTO

Las normas de seguridad están descritas en el cap. 1. Respetar minuciosamente dichas indicaciones para evitar riesgos o peligros graves.

Antes de efectuar cualquier control, limpieza o intervención de mantenimiento/regulación de la máquina:

- Parar la máquina.
- Retire las baterías (no deje nunca la batería insertada ni al alcance de niños o personas inadecuadas).
- Asegúrese de que todas las piezas móviles se han detenido por completo.
- Aplicare la protección de la cuchilla.
- Dejar enfriar el motor antes de colocar la máquina en cualquier ambiente.
- Llevar puesta indumentaria adecuada, guantes de trabajo y gafas de protección.

6.1. LIMPIEZA

- Para reducir el riesgo de incendios, mantener la máquina libre de restos de hojas y ramas.
- Limpiar siempre la máquina después del uso con un paño limpio y húmedo impregnado con detergente neutro.
- Eliminar cualquier resto de humedad con un paño suave y seco. Los restos de humedad pueden favorecer el riesgo de descargas eléctricas.
- No utilizar detergentes agresivos ni disolventes para limpiar las partes de plástico o las empuñaduras.
- No usar chorros de agua y evitar mojar el motor y las partes eléctricas.
- Para evitar cualquier sobrecalentamiento y daño en el motor o en la batería, asegurarse siempre de que las rejillas de aspiración del aire de enfriamiento estén limpias y libres de residuos.

6.2. CARGA DE LAS BATERÍAS EN LA MÁQUINA

Las baterías pueden recargarse directamente en la máquina a través de su base de carga (Fig. 1.I).

La máquina se puede colgar en la pared:

- directamente a la base de carga (Fig. 14.I);
- por binario (Fig.14.II).

 **Monte la protección de la cuchilla antes de colgar la máquina en la pared.**

NOTA No retire las baterías mientras se carga la máquina.

NOTA La batería cuenta con una protección que impide la recarga si la temperatura ambiente no está comprendida entre 0°C - 40°C.

Las baterías se cargan parcialmente de forma sucesiva, como se muestra en el esquema:

Fase	Batería (Fig.13)	Recarga
1	A (dch.)	40%
2	B (izq.)	40%
3	A (dch.)	100%
4	B (izq.)	100%

6.3. DISPOSITIVO DE CORTE

 **No toque el dispositivo de corte hasta que no haya quitado las baterías y esté parado completamente el dispositivo de corte.**

• Control

 **Controlar periódicamente que las cuchillas no estén plegadas o dañadas y que los tornillos estén apretados adecuadamente.**

• Afilado

El afilado es necesario cuando el rendimiento del corte disminuye y las ramas se enganchan a menudo.

 **Por razones de seguridad, es conveniente que el afilado se realice en un Centro especializado que disponga de la competencia y de los medios adecuados para realizar la operación, sin arriesgar dañar la cuchilla o convertirla en un elemento peligroso para el uso.**

 **En el caso de que la cuchilla tenga los cortantes desgastados, esta no deberá afilarse, sino cambiarse.**

• Sustitución

La cuchilla no debe repararse nunca, pero es necesario cambiarla cuando se identifiquen inicios de rotura, desgaste, doblado o si supera el límite de afilado. Por razones de seguridad, es conveniente que la sustitución se realice en un Centro especializado.

IMPORTANTE Utilizar siempre dispositivos de corte originales con el código indicado en la tabla "Datos Técnicos".

7. ALMACENAMIENTO Y TRANSPORTE

Almacenamiento de la máquina:

- en un lugar seco;
- protegido de la intemperie;
- fuera del alcance de los niños;
- asegurándose de haber quitado las llaves o herramientas usadas en el mantenimiento;
- La máquina se puede colgar en la pared (Fig. 14).

NOTA Asegúrese de que la pared puede soportar cargas de al menos 20 kg.

7.1. ALMACENAMIENTO DE LA BATERÍA

La batería debe almacenarse en un lugar cerrado, sin humedad y a una temperatura comprendida entre:

- 0°C - 60°C por 1 mes
- 0°C - 45°C por 3 mes
- 0°C - 25°C por 1 año

IMPORTANTE En caso de inactividad prolongada, recargar la batería cada dos meses para aumentar su duración.

7.2. TRANSPORTE

Cada vez que desee manipular o transportar la máquina, será necesario:

- Parar la máquina.
- Asegúrese de que todas las piezas móviles se han detenido por completo.
- Extraer las baterías de su alojamiento.
- Usar guantes de trabajo recios.
- Utilizar la protección de la cuchilla mientras el dispositivo de corte esté parado.
- Agarrar la máquina por las empuñaduras y orientar el dispositivo de corte en la dirección contraria al sentido de la marcha.
- Asegúrese de que la manipulación de la máquina no cause daños ni lesiones.

8. ASISTENCIA Y REPARACIONES

Este manual suministra todas las indicaciones necesarias para la conducción de la máquina y para un correcto mantenimiento de base que se efectúa por el usuario. Todas las operaciones de mantenimiento y de regulación no descritas en este manual deben ser efectuadas por su Vendedor o por un Centro especializado.

EESTI KEEL - Itaaliakeelse originaaljuhendi tõlge

Masina ja mootori täielikud juhendid on saadaval aadressil:

- ▷ veebisaidil stiga.com
- ▷ skaneerides ruutkoodi



Download full manual
stiga.com

TÄHELEPANU: ENNE MASINA KASUTAMIST LUGEGE TÄHELEPANELIKULT KASUTUSJUHENDIT.

Hoida alles edaspidiseks kasutamiseks.

1. OHUTUSNÕUDED

1.1. ÜLDISED OHUTUSNÕUDED

 Lugege läbi kõik ohutusekirjad, juhised, vaadake läbi pildidja selle masinaga kaasa antud tehnilised kirjeldused. Järgnevalt loetletud juhiste eiramine võib põhjustada elektrilööke, tulekahju ja/või raskeid vigastusi.

Säilitada kõiki ohutusnõudeid ja kasutusjuhendeid edaspidiseks kasutamiseks.

Terminiga „elektriline tööriist“ viidatakse hoiatustes sellele elektrivõrgutoitega (juhtmega) või akutoitega (ilma juhtmeta) masinale.

1) Ohutus tööalas

- Hoidke tööala puhta ja hästi valgustatuna.** Hämärad ja korrastamata alad soodustavad õnnetuste teket.
- Elektrilist tööriista ei tohi kasutada plahvatusohtlikus keskkonnas, kergestisüttivate vedelike, gaasi või tolmu läheduses.** Elektrilised tööriistad tekitavad sädemeid, mis võivad tolmu või auru süüdata.
- Elektrilist tööriista kasutades hoida eemal lapsed ja juuresolevad inimesed.** Tähelepanematus võib põhjustada kontrolli kaotamise.

2) Elektriohutus

- Elektrilise tööriista pistikud peavad sobima pistikupesasse. Pistikut ei tohi kunagi mingil viisil muuta. Ärge kasutage maandusega varustatud elektrilistel tööriistadel adapteriga pistikuid.** Muutmata pistikut ja neile vastavad pistikupesad vähendavad elektrilöögiohtu.
- Vältida keha kokkupuutumist maandatud või maandusühendusega pindadega, nagu torud, radiaatorid, pliidid ja külmkapid.** Keha kokkupuude maandusühendusega suurendab elektrilöögiohtu.
- Elektrilised tööriistad ei tohi sattuda vihma ega niiskuse kätte.** Vee sattumine elektrilisse tööriista sisse suurendab elektrilöögi ohtu.
- Mitte rikkuda kaablit. Ärge kunagi kasutage kaablit selleks, et elektrilist tööriista sellest vedada, tõmmata või lahti ühendada.** Hoidke kaabel eemal soojusallikatest, õlist, teravatest servadest või liikuvatest osadest. Kahjustatud või keerduläänud kaablid suurendavad elektrilöögi ohtu.

- Kui elektrilist tööriista kasutatakse välitingimustes, siis tuleb kasutada spetsiaalset väljas kasutamiseks mõeldud pikendusjuhet.** Väljas kasutamiseks ette nähtud kaabli kasutamine vähendab elektrilöögiohtu.
- Kui elektrilist tööriista on vältimatult vaja kasutada niiskes kohas, siis kasutage rikkevoolukaitsmega (RCD) kaitstud toiteallikat.** Rikkevoolukaitsme kasutamine vähendab elektrilöögiohtu.

3) Isiklik ohutus

- Elektrilise tööriista kasutamise ajal tuleb olla tähelepanelik ja mõistlik ning oma tegevust kontrollida.** Elektrilist tööriista ei tohi kasutada väsinuna ega narkootikumide, alkoholi või ravimite mõju all. Tähelepanu kaotamine elektrilist tööriista kasutades võib põhjustada töötajale tõsiseid vigastusi.
- Kasutada kaitseriideid.** Alati tuleb kanda kaitseprille. Kaitsevahendite nagu tolmu maskid, mittelibiseva tallaga jalanõud, kaitsekiivrid või kuulmekaitse kasutamine vähendab vigastusi.
- Vältida tahtmatut käivitumist. Veenduda, et seade oleks enne aku sisestamist, kättevõtmist või elektrilise tööriista transportimist välja lülitatud.** Elektrilise tööriista transportimine näppu lülilit hoides või aku sisestamine, kui lüliti on asendis „ON“, suurendab õnnetusohu.
- Enne elektrilise masina käivitamist eemaldada kõik võtmed või reguleerimisseadmed.** Võti või seade võib pöörleva osaga kokku puutudes põhjustada inimesele raskeid vigastusi.
- Ei tohi kaotada tasakaalu. Alati tuleb säilitada vajalik tugi ja tasakaal.** See võimaldab elektrilist tööriista ootamatutes olukordades paremini kontrollida.
- Riietuda sobivalt.** Kanda ei tohi lohmakaid riideid ega ehteid. Juuksed, riided ja kindad tuleb liikuvatest osadest eemal hoida. Vabalt langevad rõivad, ehted või pikad juuksed võivad liikuvatesse osadesse kinni jääda.
- Kui on olemas võimalus ühendada väljatõmbamis- ja tolmu kogumisseadmetega, veenduda, et need oleks õigesti ühendatud ja kasutatud.** Nende seadmete kasutamine võib vähendada tolmu seotud riske.
- Ärge laske juhtuda, et te muutute masina sagedase kasutamisega omandatud vilumuse tõttu ettevaatamatuks ja hakkate eirama masina ohutuspõhimõtteid.** Hoolelt toimimine võib vaid murdosa sekundiga põhjustada raskeid vigastusi.

- 4) Elektrilise tööriista kasutamine ja hoidmine
- Elektrilist tööriista ei tohi üle koormata. Kasutada tööks sobivat elektrilist tööriista. Tööks sobiv elektriline tööriist teeb töö ära paremini ja kindlamalt ning kiirusel, milleks on projekteeritud.
 - Elektrilist tööriista ei tohi kasutada, kui lüliti ei käivita ega seiska masinat õigesti. Elektriline tööriist, mida ei saa lülitist käima panna, on ohtlik ja see tuleb parandada.
 - Eemaldada akumulaator oma kohalt enne iga reguleerimistööd või osade vahetust või enne elektrilise tööriista ära panemist. Need ettevaatusabinõud vähendavad elektrilise tööriista tahtmatu käivitumise ohtu.
 - Elektrilisi tööriistu tuleb hoida lastele kättesaamatus kohas ja neid ei tohi kasutada inimene, kes tööriista ja käesolevaid juhendeid ei tunne. Elektrilised tööriistad on asjatundmatu kasutaja käes ohtlikud.
 - Seista hea elektriliste tööriistade hoolduse eest. Kontrollida, et liikuvad osad oleksid ühel joonel ja liiguksid vabalt, et ei oleks katkiseid osasid või muid asjaolusid, mis võiksid mõjutada elektrilise tööriista töötamist. Kahjustuste korral tuleb elektriline tööriist enne kasutamist parandada. Paljude õnnetuste põhjuseks on puudulik hooldus.
 - Lõikeseadmed peavad olema teritatud ja puhtad. Lõikeseadmete korralik hooldus ja teravad lõikeelemendid väldib nende takerdumist ja kergendab kontrolli nende üle.
 - Kasutage elektrilist tööriista ja selle lisaseadmeid vastavalt juhendile, pidades sealjuures silmas töötingimusi ja sooritatava töö iseloomu. Elektrilise tööriista kasutamine ettenähtust erineval viisil võib kaasa tuua ohtlikke olukordi.
 - Hoida käepidemed kuivad, puhtad ning õli- ja rasvavabadena. Libedad käepidemed ei võimalda tööriista käsitseda ja säilitada tööriista üle kontrolli ettenägematutes olukordades.
- 5) Akutoitel tööriistade kasutamine ja ettevaatusabinõud
- Laadige akusid vaid tootja soovitatud laadijaga. Üht tüüpi akude laadimiseks mõeldud laadija võib teist tüüpi akudega põhjustada tulekahju.
 - Kasutage tööriistu ainult neile mõeldud akudega. Teist tüüpi akude kasutamisel kaasneb kehavigastuse oht ja tuleoht.
 - Ajal, mil akut ei kasutata, hoidke seda eemal metall-esemetest, nagu klambrid, mündid, kruvikeerajad, kruvid, naelad, mis võiksid luua ühenduse kahe akuklemmi vahel. Akuklemmide lühistamine võib põhjustada põletushaavu ja süttimist.
 - Halvas seisukorras akust võib lekkida vedelikku: vältige sellega kokkupuudet. Juhusliku kokkupuute korral loputada koheselt veega. Silmadega kokkupuute korral pöörduda koheselt arsti poole. Akust välja voolanud vedelik võib põhjustada nahaärritust või põletust.
 - Ärge kasutage kahjustatud või muudetud akuplokki või tööriista. Kahjustatud või muudetud akud võivad toimida ettearvatult ja

seetõttu põhjustada tulekahju, plahvatuse või vigastust.

- Ärge pange akuplokki tulle ega liiga kõrge temperatuuri kätte. Tulle või temperatuurile üle 130 °C sattumine võib põhjustada plahvatust. MÄRKUS. Temperatuuri „130 °C“ asemel võib olla märgitud temperatuur „265 °F“.
 - Järgige kõiki laadimisjuhiseid ja ärge laadige akut väljaspool juhendis täpsustatud temperatuurivahemikku. Ebaõige või temperatuuril väljaspool ettenähtud temperatuurivahemikku laadimine võib akut kahjustada e suurendada tuleohtu.
- 6) Teenindus
- Laske elektrilist tööriista parandada kvalifitseeritud spetsialistidel, kasutades ainult originaalvaruosi. Niiviisi säilib elektrilise tööriista ohutus.
 - Ärge kahjustatud akut kunagi parandage. Akut tohib hooldada ainult tootja või volitatud teenusepakkuja.

1.2. HEKITRIMMERI OHUTUSESKIRJAD

- Hoidke kõikide kehaosadega lõiketeradest eemale. Keelatud on lõigatud materjali eemaldada või kinni hoida, kui lõiketerad liiguvad. Terad jätkavad liikumist ka pärast lüliti väljalülitamist. Tähelepanu hajumine hekitrimmeri kasutamise ajal võib põhjustada raskeid kehavigastusi.
- Liigutage hekitrimmerit, hoides seda käepidemest kinni, nii et lõiketera seisab, ja olles ettevaetlik, et te ei lülita ühtegi toitelüliti sisse. Hekitrimmeri nõuetekohane transportimine vähendab lõiketerade kogemata käivitamise riski ja nendest tingitud kehavigastuste ohtu.
- Hekitrimmeri transportimisel või hoiule panemisel pange alati terakate peale. Hekiloikuri õigesti liigutamine vähendab lõiketeradest tingitud vigastuste ohtu.
- Kinni jäänud materjali eemaldamiseks või tööriista hooldamiseks veenduge, et kõik lülidid on välja lülitatud ja akupakett on eemaldatud või lahti ühendatud. Hekitrimmeri ootamatu käivitamine kinnikiilunud materjali eemaldamise või tööriista hooldamise ajal võib põhjustada raskeid kehavigastusi.
- Hoidke hekitrimmerit ainult isoleeritud käepidemetest, sest lõiketera võib sattuda kokkupuutesse peidetud juhtmetega. Kui lõiketerad satuvad kokkupuutesse voolu all oleva elektrijuhtmega, võivad need panna ka hekitrimmeri metalloosad voolu alla ja anda töötajale elektrilöögi.
- Hoidke kõik toitejuhtmed ja kaablid lõikamiskohast eemal. Toitejuhtmed võivad olla varjatud hekkide või pöösaste vahel ja lõiketera võib need kogemata läbi lõigata.
- Ärge kasutage hekitrimmerit halva ilmaga, eriti kui on välgulöövide oht. Sellega vähendate välgutabamuseriski.
- Töötamise ajal hoidke masinat kindlalt kahe käega. Ainult ühe käega kasutamisel võib kaotada masina üle kontrolli ja see võib põhjustada raskeid vigastusi..

 **Purunemiste või õnnetuste korral töö ajal seisake koheselt mootor ja viige masin eemale, et vältida lisakahjustusi; õnnetuste puhul vigastustega endale või teistele alustage koheselt olukorrale vastavate esmaabivõtete ja pöörduge vajaliku ravi saamiseks tervishoiuasutuse poole. Eemaldada hoolikalt võimalikud jäägid, mis võiksid põhjustada tähelepanuta jäämise korral kahjustusi või vigastusi inimestele või loomadele.**

 **Pikaajaline vibratsiooniga kokkupuutumine võib põhjustada kahjustusi ja närvisüsteemi häireid (tuntud ka nagu „Raynaudi sündroom“ või „valge käsi“) eriti neile, kes kannatavad vereringe häirete käes. Sümptomid puudutavad käsi, randmeid ja sõrmi ja need ilmnevad tundlikkuse kadumisega, tuumusega, sügelusega, valuga, naha värvi või struktuuri muutustega. Neid efekte võib tugevdada madal õhutemperatuur ja/või liiga tugev haare käepidemel. Sümptomide ilmnemisel tuleb vähendada masina kasutamisaega ja pidada nõu arstiga.**

1.3. HOOLDAMINE, HOIDMINE JA TRANSPORTIMINE

Regulaarne hooldamine ja õige ladustamine tagab masina ohutuse ja jõudluse.

- Ei tohi kasutada kulunud või kahjustunud osadega masinat. Vigadega või kahjustatud osad tuleb välja vahetada ning mitte kunagi parandada. Kasutada ainult originaal varuosi.
- Kui peatate masina hooldamiseks, kontrollimiseks, ladustamiseks või lisaseadme vahetamiseks, lülitage mootor välja, ühendage masin vooluvõrgust lahti ja veenduge, et kõik liikuva osad on täielikult seiskunud.
- Tuleohu vähendamiseks ei tohi jätta anumaid tekkinud jääkmaterjalidega siseruumi.

 **Antud kasutusjuhendis toodud müra- ja vibratsioonitase on masina kasutamise maksimumnäitajad. Tasakaalust väljas löikeseadme kasutamine, liigne liikumiskiirus, hoolduse puudumine mõjutavad märkimisväärselt müra ja vibratsiooni. Seetõttu on vajalik tarvitusele võtta ennetavaid meetmeid, et hoida ära kõrge müra ja vibratsiooni survest põhjustatud kahjustused; tegeleda masina hooldusega, kanda müravastaseid kõrvaklappe, teha töö ajal pause.**

1.4. AKU / AKULAADIJA

TÄHTIS Järgmised ohutusnõuded hõlmavad masinaga tamitud aku ja akulaadija juhise ohutusnõudeid.

- Aku laadimiseks kasutada ainult tootja poolt soovitatud akulaadijat. Ebasobiva akulaadija tõttu võib tekkida elektrilöök või ülekuumenemine või söõvitav vedelik võib akust välja voolata.
- Kasutage ainult teie töövahendile ette nähtud akusid. Muude akude kasutamine võib põhjustada vigastusi või tuleohtu.

- Kontrollige enne aku paigaldamist, kas seade on välja lülitatud. Aku paigaldamine sisselülitatud elektriseadmele võib põhjustada tulekahju.
- Hoidke kasutamata aku eemal kirjaklambrist, müntidest, võtmetest, naeltest, kruvidest ja muudest väikestest metallesemetest, mis võiksid põhjustada kontaktide lühist. Aku kontaktide vaheline lühis võib põhjustada süttimist või tulekahju.
- Akulaadijat ei tohi kasutada ruumis, kus on tuleohtlikke aineid või kergesti süttivaid pindasid, nagu paber, rii, jne. Laadimise ajal akulaadija kuumeneb ja võib põhjustada tulekahju.
- Akumulaatorite transportimise ajal pöörata tähelepanu, et poolused omavahel kokku ei puutuks ja transportimiseks ei tohi kasutada metallnõusid.

1.5. KESKKONNAKAITSE

- Järgige täpselt kohalike jäätmekäitlusnõudeid, mis puudutavad pakendite, kahjustatud osade ja muu keskkonnoahtliku kõrvaldamist; neid jäätmeid ei tohi visata prügi hulka, vaid need tuleb eraldada ja viia vastavatesse kogumispunktidesse, kus hoolitsetakse materjalide ümbertöötuse eest.
- Jääkmaterjalide ümber töötlemisel järgige kohalike nõudeid.
- Kui masin kasutusest kõrvaldatakse, ärge visake seda loodusesse, vaid viige see vastavalt kohalikele kehtivatele normidele jäätmekäitluspunkti.



Ärge visake elektrilisi seadmeid olmejäätmete hulka. Vastavalt Euroopa direktiivile 2012/19/ EÜ elektri- ja elektroonikaseadmetest tekkinud jäätmete (elektroonikaromude) kohta ja selle rakendamisele vastavuses riiklike õigusnõuetega, tuleb elektriseadmete romud koguda eraldi, et neid ökoloogiliselt korduskasutada. Kui elektriseadmed visatakse prügmäele või kaevatakse maha, võivad kahjulikud ained jõuda põhjavette ja pääseda toiduahelasse, kahjustades teie tervist ja heaolu. Täpsemat infot käesoleva toote utiliseerimise kohta saab vastavalt jäätmekäitlusettevõttelt või edasimüüjalt.



Pärast akude kasutuse lõppu tuleb neid käidelda keskkonnasõbralikult. Akud sisaldavad aineid, mis on kahjulikud nii teile kui keskkonnale. Aku tuleb eemaldada ja lasta käidelda keskkonnas, mis võtab vastu liitiumiooniakusid.



Toodete ja pakendite sorteeritud käitlemine võimaldab materjalide taaskasutusse võtmist. Kogutud materjalide taaskasutus vähendab keskkonnareostust ning nõudlust tooraine järgi.

2. TOOTE KIRJELDUS

See masin on aiatehnika ja täpsemalt kaasaskantav aku-
toitel hekitrimmer.

Masin koosneb põhiliselt mootorist, mis käitab lõikesea-
det.

• Ettenähtud kasutusotstarve ja ebaõige kasutamine

See masin on projekteeritud ja ehitatud väiksemate oks-
tega pöösaste ja hekkide pügamiseks ja lõikamiseks.

Mistahes muu ülalnimetatust erinev kasutus võib osutada
ohtlikuks ja kahjulikuks inimestele ja/või esemetele.

Ebaõige kasutuse alla käivad (näiteks, aga mitte ainult):

- muru niitmine üldiselt ja eriti äärekivide läheduses;
- materjali purustamine komposteerimiseks;
- lõikamistööd;
- masina kasutamine nii, et lõikeseade asub töötaja
õlavööst kõrgemal;
- masina kasutamine mittetaimse päritoluga materjali
lõikamiseks;
- lõikeseadmete kasutamine, mis ei esine tabelis
"Tehnilised andmed". Tõsiste vigastuste oht;
- masina kasutamine rohkem kui ühe inimese poolt.

TÄHTIS Masina ebaõige kasutus muudab garantii
kehtetuks ja välistab igasuguse tootjapoolse vastutuse,
jättes kasutaja kanda kõik kulukohustused, mis tulene-
vad talle endale või teistele isikutele tekitatud kahjust või
vigastustest.

TÄHTIS Masin töötab ainult siis, kui mõlemad akud on
sisse pandud.

MÄRKUS Akusid saab laadida otse masinas laadi-
misjaama kaudu.

2.1. MASINA KOMPONENDID

(Jn 1)

- A. Mootor
- B. Lõiketera (lõikeseade)
- C. Eesmine käepide
- D. Tagumine käepide
- E. Terakaitse
- F. Akud
- G. Akulaadija
- H. Siin
- I. Laadimisjaam
- J. Hoidik
- K. Kaasa pandud kruvid ja mutrid

2.2. OHUTUSMÄRGISTUS (JN 2)



TÄHELEPANU:

Enne masina kasutamist lugege
juhend läbi.



Kasutage pea- ja kõrvakaitseva-
hendeid ning kaitseprille.



Kandke kaitsekindaid ja libisemis-
kindlaid kaitsejalatseid.



OH! Hoidke käed lõiketerast
eemal.



Masin ei tohi olla vihma või niiskuse
käs.



Enne igasuguseid kontrolli-, puhas-
tamis- või hooldus/reguleerimistöid
masinal eemaldage kõigepealt aku



TÄHELEPANU:

Aku ja akulaadija kasutamisel järgige
palun vastavat juhendit

TÄHTIS Kulunud või loetamatuks muutunud kleepsil-
did tuleb välja vahetada. Uusi kleepsilte saab volitatud
teeninduskeskusest.

3. PAIGALDAMINE

TÄHTIS Lahtipakkimine ja kokkumonteerimine pea-
vad toimuma tasasel ja kindlal pinnal, kus peab olema
piisavalt ruumi masina ja pakendite liigutamiseks, kasu-
tada tuleb alati sobivaid tööriistu.

**⚠ Enne kokkumonteerimist (vajaduse korral)
veenduge, et akud ei ole pesas.**

MÄRKUS Tööriista võib riputada seinale, tagades, et
tagumine käepide on algses asendis.

1. Laadimisjaama kokkupanemine (Jn 3).
2. Seinale kinnitamise siini kokkupanemine (Jn 4).

4. JUHTSEADMED

• Lõiketera juhtseadme lukustusnupp (Jn 5.C):

Võimaldab lõiketera juhtkangi käsitemist (Jn 5.A)

• Käivitushoob (Jn 5.A):

Võimaldab lõiketera (lõikeseadet) käivitada.

MÄRKUS Kangi lahtilaskmisel lõikeseade seiskub auto-
maatselt.

• Ohutuslüüti (Jn 5.B):

Seda tuleb hoida sissevajutatult koos tera juhtseadmega
(Jn 5.A), et lõikeseadet saaks käivitada.

MÄRKUS Ohutuslüüti lahtilaskmisel seiskub lõikesea-
de automaatselt.

- **Tagumise käepideme lukustusest vabastamise nupp (Jn 5.D)**

Sellega saab reguleerida tagumist käepidet (Jn 1.D) lõikeseadme suhtes 5 eri suunda.

! *Käepidet tohib reguleerida siis, kui mootor on välja lülitatud.*

5. MASINA KASUTAMINE

5.1. ETTEVALMISTUS

- **Akude kontrollimine (Jn 6)**

- Enne masina esmakordset kasutamist pärast masina ostmist laadige aku täielikult täis.

- Iga kord enne kasutamist kontrollige, kas aku on laetud.

TÄHTIS *Aku juhised leiab vastavast juhendist.*

MÄRKUS *Akusid saab laadida otse masinas (p 6.2).*

5.2. OHUTUSKONTROLLID

- Kontrollige, et kõik masina komponendid on terved, tervikuna ja õigesti peale monteeritud;
- Veenduge, et kõik kinnituskruidid on korralikult kinni keeratud;
- Hoidke kõik masina pinnad puhta ja kuivana.

Tegevus	Tulemus
Käivitage masin.	Tera peab liikuma hakkama
Laske lõiketera juhtkang (Jn 5.A) või ohutuslüli (Jn 5.B) lahti.	Juhtseadmed peavad automaatselt ja kiiresti oma neutraalsesse asendisse tagasi minema ning lõiketera peab seiskuma.

! *Kui mõni tulemustest erineb tabelis märgitud tulemustest, siis ei tohi masinat kasutada! Masin tuleb sel juhul saata teeninduskeskusesse kontrolli ja parandusse.*

5.3. KÄIVITAMINE JA TÖÖTAMINE

MÄRKUS *Masinat on soovitatav kasutada temperatuurivahemikus -10°C kuni 60°C.*

! *Ärge käivitage masinat, kui aku laeb*

! *Masina käivitamine lülitab samaaegselt lõikeseadme sisse.*

MÄRKUS *Käivitage masin tasasel ja kindlal pinnal.*

1. Võtke terakaitse pealt ära (Jn 1.E) (kui on kasutusel);
2. Veenduge, et lõiketera ei puutuks vastu maad ega vastu esemeid;
3. Pange akud pesasse (Jn 7.A), vajutades need lõpuni sisse, kuni kostab klõps, mis lukustab akud asendisse ning tagab elektrikontakti.

MÄRKUS *Masin töötab ainult siis, kui mõlemad akud on sees.*

4. Olge paigal ja stabiilses asendis.
5. Vajutage lõiketera lukustusnuppu (Jn 8.C).
6. Vajutage lõiketera juhtkangi (Jn 8.A).
7. Vajutage ohutuslüli (Jn 8.B).

! *Töö ajal tuleb masinat hoida alati tugevalt kahe käega, hoides lõikeseadet õlgade kõrgusest madalamal.*

! *Kasutage masinat alati maapinnal, mitte redelitel või muudel ebastabiilsetel tugipunktidel.*

! *Keelatud on eemaldada lõigatud oksa või hoida lõigatavaid oksa kinni siis, kui tera töötab. Enne lõigatud okste eemaldamist lülitage masin välja.*

- **Tagumise käepideme reguleerimine (Jn 9)**

! *Toimingu ajal peab masin olema välja lülitatud.*

TÄHTIS *Enne masina kasutamist kontrollige, et lukustusest vabastamise nupp oleks täielikult tagasi lukustusasendisse läinud, ja et tagumine käepide oleks täiesti stabiilne.*

! *Töö ajal peab tagumine käepide olema alati vertikaalselt, olenemata lõikeseadme asendist.*

- **Töövõtted**

1. Vertikaalselt lõikamine (Jn 10).
2. Horisontaalselt lõikamine (Jn 11).

- **Soovitud kasutamiseks**

Kui kasutamise ajal jäävad terad kinni või okstesse kinni:

1. Laske lõiketera juhtkang (Jn 12.A) või ohutuslüli (Jn 12.B) kohe lahti;
2. Oodake kuni lõikeseade on täiesti seiskunud;
3. Võtke akud välja;
4. Võtke vahele jäänud oksad välja.

- **Terade määrimine töö ajal**

! *Selle toimingu ajal peab masin seisma ja akud olema pesast välja võetud.*

Iga kord pärast töötamist tuleb lõiketerad puhastada ja õlitada, nii säilivad need kauem.

- Seadke masin hästi toestatult ja horisontaalses asendis maapinnale.
- Puhastage terasid kuiva lapiga, vastupidava mustuse vastu kasutage harja.
- Õlitage terad soovitaval loodussõbralikuga õhukese erioili kihiga, piki tera ülemist serva.

5.4. SEISKAMINE

Laske lõiketera juhtkang (Jn 12.A) või ohutuslüli (Jn 12.B) lahti.

! *Pärast masina seiskamist kulub lõiketerade peatumiseni mõni sekund.*

Ühelt tööalalt teisele liikumise ajaks peab alati masina seiskama.

! *Teisaldamise ajal ärge kunagi hoidke kätt ohutusnupul, et vältida soovimatut käivitamist.*

5.5. PÄRAST KASUTAMIST

- Kui masin parajasti ei lae, võtke akud pesast välja.
- Kui lõikeseade on seiskunud, pange terakaitse peale (Jn 1.E).
- Enne, kui paigutada masin mistahes ruumi, lasta mootoril maha jahtuda.
- Puhastada.

TÄHTIS Alati kui masin jäetakse kasutuseta seisma või järelevalveta, tuleb akud välja võtta ja terakaitse peale panna.

MÄRKUS Akude väljavõtmiseks vajutage lukustusnuppu aku peal (Jn. 13. C).

6. HOOLDAMINE

Kohustuslikke ohutusnõudeid, mida tuleb masina kasutamisel järgida, on kirjeldatud 1. peatükis. Järgige hoolikalt neid nõudeid, et mitte sattuda tõsisesse ohtu.

Enne masina kontrollimist, puhastamist, hooldamist või reguleerimist:

- Jätke masin seisma.
- Võtke akud välja (ärge kunagi jätke akud sisse või laste või teiste sobimatute isikute käeulatusse).
- Vaadake, kas kõik liikuvad osad on täielikult peatunud
- Pange terakaitse peale.
- Enne, kui paigutada masin mistahes ruumi, lasta mootoril maha jahtuda.
- Kandke sobivaid riideid, töökindaid ja kaitseprille.

6.1. PUHASTAMINE

- Tuleohu vähendamiseks hoidke masin okstest ja lehtedest puhtana.
- Pärast kasutamist puhastage masin puhta, neutraalse pesuvahendiga niisutatud lapiga.
- Kuivatage korralikult pehme ja kuiva lapiga. Jäänud niiskus võiks muidu põhjustada elektrilöögiohu.
- Mitte kasutada agressiivseid või lahustiomadustega puhastusvahendeid plastmassist osade või käepidemete puhastamiseks.
- Ärge kasutage veejuga ja vältige mootori ja elektriliste komponentide märjakssaamist.
- Mootori ja aku ülekuumenemise ja kahjustuste vastu aitab õhu sissetõmbevõrede hoidmine puhtana ja kõrvaliste esemeteta.

6.2. AKUDE LAADIMINE MASINAS

Akusid saab laadida otse masinas laadimisjaama kaudu (Jn 1.I).

Masinat saab riputada seinale:

- otse laadimisjaamaga (Jn 14.I);
- siiniga (Jn 14.II).

⚠ Enne masina seinale panemist pange terakaitse peale.

MÄRKUS Ärge võtke akusid välja sel ajal, kui masin on voolu all.

MÄRKUS Aku on varustatud kaitsmega, mis takistab laadimist, kui ruumi temperatuur ei ole vahemikus 0°C kuni 40°C.

Akud laetakse osaliselt järjest, nagu on näidatud jskemaal.

Faas	Aku (Jn 13)	Laadimine
1	A (paremal)	40%
2	B (vasak)	40%
3	A (paremal)	100%
4	B (vasak)	100%

6.3. LÕIKESEADE

⚠ Lõikeseadet ei tohi puudutada enne, kui aku on välja võetud ja lõikeseade on täielikult peatunud.

• Kontroll

⚠ Kontrollida perioodiliselt, et terad ei oleks paindunud või kahjustunud, ja et kruvid oleksid korralikult kinni keeratud.

• Teritamine

Teritamine on vajalik, kui lõikamise tulemus väheneb ja oksad kipuvad tihti kinni jääma.

⚠ Ohutuskaalutlustel on soovitatav, et teritamist ja tasakaalustamist teostatakse spetsiaalses teeninduskeskuses, kus on olemas töö teostamiseks vajalikud oskustöötajad ja vahendid, ilma et oleks oht lõiketera kahjustada ja muuta selle kasutamine ohtlikuks.

⚠ Kulunud lõikehammastega lõiketera ei tohi kunagi teritada, vaid see tuleb alati välja vahetada.

• Asendamine

Lõiketera ei tohi kunagi parandada, vaid see tuleb välja vahetada niipea, kui on märke purunemisest, kulumisest või see ei ole enam terav. Ohutuskaalutlustel on soovitatav seda teha spetsiaalses teeninduskeskuses.

TÄHTIS Kasutage alati originaal lõikeseadmeid, mille kood on märgitud tabelis „Tehnilised andmed“.

7. HOIULE PANEMINE JA TRANSPORT

Masina hoiule panemine:

- kuivas keskkonnas;
- kaitstuna ilmastikutingimuste eest;
- lastele kättesaamatus kohas;
- Kontrollige, kas olete eemaldanud kõik võtmed ja hooldusel kasutatud tööriistad;
- Masinat saab panna seinale (Jn 14).

MÄRKUS *Veenduge, et sein kannatab vähemalt 20 kg koormust.*

7.1. AKU HOIULE PANEMINE

Akut tuleb hoida kinnises ruumis, kus ei ole niiskust, temperatuuril vahemikus:

- 0°C - 60°C kuni 1 kuu
- 0°C - 45°C kuni 3 kuud
- 0°C- 25°C kuni 1 aasta

TÄHTIS *Kui masinat ei kasutata pikemat aega, laadige akut iga kahe kuu tagant, et pikendada selle kasutusiga.*

7.2. TRANSPORTIMINE

Iga kord, kui masinat on vaja liigutada või transportida:

- Jätke masin seisma.
- Veenduge, et kõik liikuvad osad on täielikult seiskunud.
- Võtke akud pesast välja.
- Panna kätte paksud töökindad;
- Kui lõikeseade on seiskunud, siis paigaldage terakaitse.
- Hoida masinat ainult käepidemetest ja suunata lõikeseade käigusuunale vastupidises suunas.
- Veenduge, et masina käsitsemine ei põhjustaks kahjustusi ega vigastusi.

8. TEENINDUS JA REMONT

Käesolevas juhendis on antud kõik vajalikud juhised masina juhtimiseks ja elementaarsete hooldustööde kohta, mida saab teha kasutaja ise. Kõik selles juhendis kirjeldatud reguleerimis- ja hooldustööd tuleb lasta teha edasimüüja juures või spetsiaalses teeninduskeskuses.

SUOMI - Alkuperäisten ohjeiden käännös

Täydelliset laitteita ja moottoria koskevat ohjeet löytyvät:

- ▷ verkkosivulta stiga.com
- ▷ skannaamalla QR-koodi



Download full manual
stiga.com

VAROITUS: LUE KÄYTTÖOPAS HUOLELLISESTI ENNEN LAITTEEN KÄYTTÖÄ.

Säilytä myöhempää tarvetta varten.

1. TURVALLISUUSMÄÄRÄYKSET

1.1. TURVALLISUUTTA KOSKEVAT YLEISET VAROITUKSET

! Lue kaikki turvallisuutta koskevat varoitukset, ohjeet, kuvat ja tekniset tiedot, jotka annetaan tämän laitteen ohella. Seuraavassa luetteltujen ohjeiden noudattamatta jättäminen saattaa johtaa sähköiskuihin, tulipaloihin ja/tai vakaviin loukkaantumisiin.

Säilytä kaikki huomautukset ja ohjeet tulevaa käyttöä varten.

Varoituksissa käytetty termi "sähkötyökalu" viittaa laitteeseen, joka saa virran sähköverkosta (johdolla) tai akusta (ilman johtoa).

1) Työskentelyalueen turvallisuus

- Pidä työskentelyalue puhtaana ja hyvin valaistuna.** Pimeät ja sekaiset alueet lisäävät onnettomuuksien riskiä.
- Älä käytä sähkötyökalua räjähdysalttiissa ympäristössä, syttyvien nesteiden, kaasujen tai pölyn lähetyillä.** Sähkötyökalut aiheuttavat kipinöitä, jotka saattavat sytyttää pölyn tai höyryt.
- Pidä lapset ja sivustakatsojat kaukana käytäessäsi sähkötyökalua.** Keskittymisen herpaantuminen saattaa aiheuttaa kontrollin menetyksen.

2) Sähköturvallisuus

- Sähkötyökalun pistokkeiden on vastattava pistorasiaa.** Älä koskaan muuta pistoketta millään tavoin. Älä käytä maadoitettujen sähkötyökalujen kanssa adaptereita. Muuttamatomat pistokkeet ja vastaavat pistorasiat vähentävät sähköiskujen vaaraa.
- Vältä kehon osumista maadoitettuihin tai maadoitukseen liitettyihin pintoihin kuten putkiin, lämpökennoihin, sähkölevyihin, jäähdyttimiin.** Sähköiskujen vaara lisääntyy jos keho on liitetty maadoitukseen.
- Älä altista sähkötyökaluja sateelle tai kosteudelle.** Sähkötyökalun sisään menevä vesi lisää sähköiskujen riskiä.
- Älä käytä johtoa väärin.** Älä koskaan käytä johtoa sähkötyökalun kuljetukseen, vetoon tai irti kytkemiseen. Pidä johto kaukana lämmönlähteistä, öljystä, terävistä kulumista tai liikkuvista osista. Vahingoittuneet tai sekaantuneet johdot lisäävät sähköiskujen vaaraa.

- Kun sähkötyökalua käytetään ulkoilmassa, käytä ulkokäyttöön soveltuva jatkajohtoa.** Ulkokäyttöön soveltuvat johdon käyttö vähentää sähköiskujen vaaraa.
- Jos sähkötyökalun käyttöä vauditaan kosteassa tilassa, käytä jäännösvirtasuojalaitteella suojattua virransyöttöä (RCD).** RCD:n käyttö vähentää sähköiskujen vaaraa.

3) Henkilöturvallisuus

- Ole tarkkana, kontrolloi mitä olet tekemässä ja käytä tervettä järkeä käyttäessäsi sähkötyökalua.** Älä käytä sähkötyökalua ollessasi väsynyt tai huumeiden, alkoholin tai lääkkeiden vaikutuksen alaisena. Hetken herpaantuminen käytettäessä sähkötyökalua saattaa aiheuttaa vakavia henkilövahinkoja.
- Käytä suoja-asusteita. Käytä aina suojalaseja.** Suojavarusteiden kuten pölynaamarin, liukumisen estävien jalkineiden, suojakypärän ja kuulokkeiden käyttö vähentää henkilövahinkoja.
- Vältä vahingossa käynnistymisiä.** Varmista, että laite on sammutettu ennen akun asettamista paikoilleen, sähkötyökaluun tarttumista tai sen kuljettamista. Sähkötyökalun kuljettaminen niin, että sormi on kytkimellä tai akun asentaminen niin, että kytkin on asennossa "ON" altistaa onnettomuuksille.
- Irrota kaikki säätöavaimet tai työkalut ennen sähkötyökalun käynnistämistä.** Avain tai työkalu, joka osuu pyörivään osaan saattaa aiheuttaa henkilövahinkoja.
- Pysy tasapainossa. Säilytä aina sopiva tuki ja tasapaino.** Tämä antaa paremman kontrollin sähkötyökalusta yllättävissä tilanteissa.
- Pukeudu oikein. Älä käytä leveitä asuja tai koruja. Pidä hiukset, asusteet ja käsinet etäällä liikkuvista osista.** Löysät vaatteet, korut tai pitkät hiukset saattavat tarttua liikkuviin osiin.
- Jos on tarpeen kytkää laitteita pölynpoistojen pölynkeräyslaitteistoon varmistu, että ne on kytketty oikealla tavalla.** Näiden laitteiden käyttö saattaa vähentää pölystä aiheutuvia riskejä.
- Älä anna toistuvasta käytöstä saadun tunteen tehdä sinusta itseriittoista ja jättää laitteen turvallisuutta koskevat periaatteet huomioimatta.** Huolimaton toiminta voi saada aikaan vakavia vammoja hetkessä.

- 4) **Sähkötyökalun käyttö ja turvallisuus**
- Älä ylikuormita sähkötyökalua. Käytä työhön sopivaa sähkötyökalua.** Sopiva sähkötyökalu tekee työn paremmin ja turvallisemmin ja juuri sillä nopeudella johon se on suunniteltu.
 - Älä käytä sähkötyökalua, jos kytkin ei käynnistä sitä tai pysäytä sitä oikein.** Sähkötyökalu, jota ei voi käynnistää kytkimestä on vaarallinen ja se on korjattava.
 - Poista akku akkutilasta ennen säätöjen tekemistä tai lisäosien vaihtamista tai ennen sähkötyökalun laittamista paikoilleen.** Nämä turvallisuuteen liittyvät ennaltaehkäisevät toimenpiteet vähentävät riskiä, että sähkötyökalu käynnistyy vahingossa.
 - Säilytä sähkötyökalut lasten ulottumattomissa äläkä anna henkilöiden, jotka eivät tunne työkalua eikä siihen liittyviä ohjeita käyttää sähkötyökalua.** Sähkötyökalut ovat vaarallisia kokemattomien henkilöiden käsissä.
 - Huolehdi sähkötyökalujen huollosta. Tarkista, että liikkuvat osat ovat kohdistetut ja että ne liikkuvat vapaasti, etteivät ne ole rikki tai niissä ole muuta sellaista vikaa, joka voisi vaikuttaa sähkötyökalun toimintaan. Jos työkalussa on vikoja, on työkalu korjattava ennen käyttöä.** Monet onnettomuudet johtuvat huonosta huollosta.
 - Pidä leikkuuosat teroitettuina ja puhtaina.** Leikkuuosien oikea huolto ja terien terävyydestä huolehtiminen, vähentää leikkuuosien riskiä jumiutua ja tekee niistä helpommin kontrolloitavia.
 - Käytä sähkötyökalua ja lisäosia annettujen ohjeiden mukaan, huomioiden työskentelyolosuhteet ja suorittavan työn laadun.** Sähkötyökalun käyttö alkuperäisestä poikkeavaan tarkoitukseen saattaa aiheuttaa vaaratilanteita.
 - Pidä kahvat kuivina, puhtaina ja vältä öljyn ja rasvan joutumista niihin.** Liukkaat kahvat eivät salli työkalun turvallista käsittelyä ja valvontaa odottamattomissa tilanteissa.
- 5) **Akkukäyttöisten työkalujen käyttö ja varoitusten piteet**
- Lataa työkalu vain valmistajan määrittelemällä laturilla.** Akkuyksikölle sopiva laturi voi aiheuttaa tulipalovaaran jos sitä käytetään muiden akkuyksikköjen lataamiseen.
 - Käytä sähkötyökaluja vain määrättyjen akkuyksiköiden kanssa.** Muun akkuyksikön käyttö voi aiheuttaa henkilövahinkojen ja tulipalon vaaran.
 - Kun akkuyksikköä ei käytetä, pidä sitä loitolla metalliesineistä, kuten klemmarit, kolikot, naulat, ruuvit tai muut pienet metalliesineet, jotka voivat aiheuttaa yhteyden kahden liittimen välillä.** Oikosulun syntyminen kahden liittimen välille voi aiheuttaa palovammoja tai tulipaloja.
 - Jos akun kunto on huono, siitä voi valua akkuneustettä: vältä siihen koskemista. Jos siihen kuitenkin kosketaan vahingossa, huuhtele välittömästi vedellä. Jos nestettä pääsee silmiin, hakeudu välittömästi lääkärin hoitoon.** Valunut akkuneuste voi aiheuttaa ihoärsytystä tai palovammoja.
 - Älä käytä akkuyksikköä tai vahingoittunutta tai muutettua välinettä.** Vahingoittuneet tai muutetut akut voivat toimia odottamattomalla tavalla, jonka seurauksena voi olla tulipalon, räjähdyksen tai vammautumisen vaara.
 - Älä altista akkuyksikköä tullelle tai liian korkeille lämpötiloille.** Altistuminen tullelle tai yli 130 °C:n lämpötilalle voi aiheuttaa räjähdyksiä. HUOMAUTUS. Lämpötila "130 °C" voidaan korvata lämpötilalla "265 °F".
 - Noudata kaikkia latausta koskevia ohjeita äläkä lataa akkua ohjeissa määritetyn lämpötila-alueen ulkopuolella.** Väärä lataus tai lataus määrätyn lämpötila-alueen ulkopuolella voi vahingoittaa akkua ja lisätä tulipalon vaaraa.
- 6) **Huoltopalvelu**
- Anna pätevän henkilökunnan korjata sähkötyökalu, käyttäen ainoastaan alkuperäisiä varaosia.** Tämä mahdollistaa sähkötyökalun turvallisuuden ylläpitämisen.
 - Älä koskaan korjaa vahingoittuneita akkuja.** Akun huollon saa suorittaa vain valmistaja tai valtuutettujen palvelujen toimittajat.

1.2. MÄÄRÄTYT TURVAMÄÄRÄYKSET PENSASLEIKKUREILLE

- Pidä kaikki kehonosat kaukana terästä. Älä irrota leikattua materiaalia tai pidä paikoillaan leikattavaa materiaalia terien liikuessa. Terät jatkavat liikumistaan sen jälkeen, kun kytkin on kytketty pois päältä. Huomion herpaantuminen pensasleikkuria käytettäessä saattaa aiheuttaa vakavia henkilövahinkoja.**
- Siirrä pensasleikkuria pitämällä sitä kahvasta kiinni siten, että terä on paikallaan, ja varo käyttämästä mitään virtakytkintä. Pensasleikkurin asianmukainen kuljettaminen vähentää terien tahattoman käynnistymisen ja siitä seuraavien henkilövahinkojen riskiä.**
- Kun kuljetat tai varastoit pensasleikkuria, kiinnitä aina teränsuojus paikalleen. Pensasleikkurin asianmukainen käsittely vähentää terien aiheuttamien henkilövahinkojen riskiä.**
- Kun poistat juuttunutta materiaalia tai huollat työkalua, varmista, että kaikki kytkimet ovat pois päältä ja että akku on poistettu tai irrotettu. Pensasleikkurin toimintaan käynnistyminen juuttuneen materiaalin poistamisen tai huollon aikana voi aiheuttaa vakavia henkilövahinkoja.**
- Pidä pensasleikkuria vain eristetyistä kahvapinoista, sillä terä voi joutua kosketuksiin piilossa olevien kaapeleiden kanssa. Terät, jotka joutuvat kosketuksiin jännitteisen kaapelin kanssa, voivat saattaa pensasleikkurin alttiit metalliosat jännitteisiksi ja aiheuttaa käyttäjälle sähköiskun.**

f) Pidä kaikki virtajohdot ja kaapelit poissa leikkausalueelta. Virtajohdot voivat olla piilossa pensasaidoissa tai pensaissa, ja terä voi vahingossa leikata ne.

g) Älä käytä pensasleikkuria huonolla säällä, etenkin jos on olemassa salamaniskun vaara. Tämä vähentää salamaniskun riskiä.

h) Työskentelyn aikana laitteesta on aina pidettävä kiinni kaksin käsin. Laitteen käyttö pitämällä siitä kiinni yhdellä ainoalla kädellä voi aiheuttaa hallinnan menettämisen ja aiheuttaa vakavia henkilövahinkoja.



Jos työskentelyn aikana osia menee rikki tai tapahtuu onnettomuus, pysäytä heti moottori ja mene pois laitteen läheltä lisävahinkojen välttämiseksi. Jos tapahtuu loukkaantuminen, ryhdy tarvittaviin ensiaputoimenpiteisiin ja ota yhteyttä sairaanhoitohenkilökuntaan. Poista huolellisesti mahdolliset jätteet, jotka saattavat vahingoittaa henkilöitä tai eläimiä, jos niitä ei huomaa.



Pitkäaikainen altistuminen tärinöille saattaa aiheuttaa vammoja tai hermovaurioita (tunnetaan myös nimellä "Raynauodin ilmiö" tai "valkoinen käsi") erityisesti verenkierto-ongelmista kärsiville henkilöille. Oireet saattavat koskea käsiä, ranteita ja sormia ja tyypillisiä oireita ovat tuntoaistin häviäminen, puutuminen, ihottuma, kipu, värin häviäminen tai ihon rakenteelliset muutokset. Nämä vaikutukset saattavat voimistua kylmällä ilmalla ja/tai puristuksessa liikaa kahvoista. Oireiden ilmaantuessa on lyhennettävä laitteen käyttöaikaa ja otettava yhteyttä lääkäriin.

1.3. HUOLTO, VARASTOINTI JA KULJETUS

Suorita säännöllinen huolto ja oikea varastointi laitteen turvallisuuden ja suorituskyvyn säilyttämiseksi.

- Älä koskaan käytä laitetta, jos siinä on kuluneita tai vaurioituneita osia. Käyttöturvallisuuden kannalta on tärkeää, että rikkoutuneet osat vaihdetaan uusiin, eikä niitä korjata. Käytä vain alkuperäisiä varaosia.
- Kun pysäytät laitteen huoltoon, tarkasta, varastointia tai lisälaitteen vaihtoa varten, sammuta moottori, irrota laite sähköverkosta ja varmista, että kaikki liikkuvat osat ovat täysin pysähtyneet.
- Tulipalon vaaran vähentämiseksi, älä jätä jäännösmateriaaleja sisältäviä säiliöitä sisältöihin.



Näissä ohjeissa annetut melu- ja tärinätason arvot vastaavat laitteen käytössä syntyviä maksimiarvoja. Epävakaan leikkuelementin käyttö, liian nopea liike ja huollon puute vaikuttavat merkittävästi melu- ja tärinäpäästöarvoihin. Näin ollen on tarpeen soveltaa ennaltaehkäiseviä toimenpiteitä, joiden tarkoituksena on poistaa korkeasta melusta ja tärinästä syntyvät mahdolliset vahingot; suorita laitteen huolto, käytä kuulosuojaimia, pidä taukoja työskentelyn aikana.

1.4. AKKU / AKKULATURURI

TÄRKEÄÄ Seuraavat turvallisuusmääräykset täydentävät laitteen liitteenä olevan akun ja akkulaturin ohjekirjassa annettuja turvallisuusvaatimuksia.

- Akun lataamiseksi käytä ainoastaan valmistajan suosittelemia akkulatureja. Epäsopivan akun lataaminen saattaa aiheuttaa sähköiskun, ylikuumentumisen tai syövyttävän akkuhapon vuotamisen.
- Käytä ainoastaan työvälineelle tarkoitettuja akkuja. Muiden akkujen käyttö saattaa aiheuttaa loukkaantumisia ja tulipalon.
- Varmista, että laite on sammutettu ennen akun laittamista. Akun asentaminen käynnissä olevaan sähkölaitteeseen saattaa aiheuttaa tulipaloja.
- Pidä käyttämätön akku kaukana paperiliittimistä, kolloidista, avaimista, nastoista, ruuveista ja muista pienistä metalliesineistä, jotka saattavat aiheuttaa oikosulun liittimissä. Akkuliittimissä tapahtuva oikosulku saattaa aiheuttaa palon tai tulipaloja.
- Älä käytä akkulaturia tiloissa, joissa on syttyviä aineita tai pinoilla, jotka syttyvät helposti kuten paperi, kangas jne. Latauksen aikana akkulaturi kuumenee ja saattaa aiheuttaa tulipalon.
- Akkujen kuljetuksen aikana huolehdi, että liittimet eivät pääse keskenään kosketuksiin äläkä käytä metallisäiliöitä kuljetukseen.

1.5. YMPÄRISTÖNSUOJELU

- Noudata tarkasti paikallisia säädöksiä, koskien pakkausten, hajonneiden osien tai minkä tahansa ongelmajätteen hävitystä. Näitä jätteitä ei saa heittää tavallisen sekajätteen joukkoon, vaan ne on kerättävä talteen erikseen ja vietävä niitä varten olevaan erilliseen jätteiden keräyspaikkaan, jossa niiden kierrätyksestä huolehditaan.
- Noudata tarkasti paikallisia säädöksiä, koskien jätteen hävitystä.
- Kun laite otetaan pois käytöstä älä hylkää sitä luontoon vaan vie se kaatopaikalle paikallisia säädöksiä noudattaen.



Älä hävitä sähkölaitteita kotitalousjätteiden seassa. Euroopan parlamentin ja neuvoston direktiivi 2012/19/EY sähkö- ja elektroniikkaromusta ja sen toteuttaminen kansallisten säädösten mukaisesti määrää sähkölaitteiden erillisen keräyksen niin, että ne voidaan käyttää uudelleen ympäristöystävällisesti. Jos sähköisiä laitteita hävitetään kaatopaikalle tai maaperään, vahingolliset aineet saattavat joutua pohjaveteen ja ravintoketjuun vahingoittaen siten terveyttä ja hyvinvointia. Lisätietoja tämän laitteen hävittämisestä saa kotitalousjätteiden hävityksestä vastaavalta elimeltä tai jälleenmyyjältä.



Käyttöön lopussa, hävitä akut kiinnittämällä riittävästi huomiota ympäristöömme. Akku sisältää sekä sinulle että ympäristölle vaarallista materiaalia. Se on irrotettava ja hävitettävä erillisessä paikassa, joka hyväksyy litiumioniakkuja.



Käytettyjen tuotteiden ja pakkausmateriaalien erillinen keräys sallii materiaalien kierrätyksen ja uusiokäytön. Kierrätettyjen materiaalien uudelleenkäyttö auttaa ennaltaehkäisemään ympäristön saastumista ja vähentää raaka-ainesten käyttöä.

2. TUOTTEEN KUVAUS

Tämä laite on puutarhanhoitoväline ja tarkemmin sanottuna käsin kannateltava akkukäyttöinen pensasleikkuri. Laite koostuu ensisijaisesti moottorista, joka käynnistää leikkuuvälineen

• Käyttötarkoitus ja väärinkäyttö

Tämä laite on suunniteltu ja valmistettu pienikokoisista oksista koostuvien puskién ja pensaiden leikkaamiseen ja viimeistelyyn.

Käyttö mihin tahansa muuhun tarkoitukseen, joka poikkeaa edellä mainituista, saattaa olla vaarallista ja aiheuttaa vahinkoja henkilöille ja/tai esineille.

Sopimattomaksi käytöksi katsotaan (esimerkiksi, mutta ei ainoastaan):

- ruohonleikkuu yleensä ja erityisesti reunojen lähellä.
- materiaalien silppuaminen kompostointia varten.
- puiden karsinta.
- leikkuuvälineen käyttö käyttäjän olkapäiden korkeuden yläpuolella.
- leikkuuvälineen käyttö muiden kuin kasviperäisten materiaalien leikkaamiseen.
- leikkuuvälineiden käyttö muihin kuin taulukossa "Tekniset tiedot" lueteltuihin käyttöihin. Vakavien loukkaantumisien ja vammojen vaara.
- laitteen käyttö samanaikaisesti yhdessä useamman henkilön kanssa.

TÄRKEÄÄ Laitteen virheellinen käyttö saa takuun raukeamaan ja vapauttaa valmistajan kaikesta vastuusta siirtämällä käyttäjälle kaikki omista tai kolmansille osapuolille koituvista vahingoista tai loukkaantumisista siirtävän vastuun.

TÄRKEÄÄ Laite toimii vain, kun molemmat akut on asetettu.

HUOMAUTUS Akut voidaan ladata suoraan laitteeseen sen latausalustan kautta.

2.1. LAITTEEN OSAT

(kuva 1)

- Moottoriyksikkö
- Terä (leikkuuväline)
- Etukahva
- Takakahva
- Terän suojus
- Akut

- Akkulaturi
- Kisko
- Latausalusta
- Säilytyslokero
- Mukana toimitetut ruuvit

2.2. TURVAMERKINNÄT (KUVA 2)



VAROITUS:
Lue käyttöohjeet ennen laitteen käyttöä.



Käytä pää- ja kuulosuojaimia sekä suojalaseja.



Käytä suojakäsineitä ja liukumista estäviä turvakengkiä.



VAARA! Pidä kädet loitolla terästä



Älä altista vesisateelle (tai kosteudelle)



Irrota akku ennen laitteeseen suoritettavia tarkastuksia, puhdistusta tai huolto-/säätötoimenpiteitä



VAROITUS:
Mitä akkuun ja akkulatureihin tulee, tutustu vastaavaan ohjekirjaan

TÄRKEÄÄ Huonokuntoiset tai lukukelvottomat tarrat on vaihdettava. Pyydä tilalle uudet tarrat valtuutetulta laitetohtaiselta huoltokeskukselta.

3. ASENNUS

TÄRKEÄÄ Pakkauksesta poistaminen on suoritettava tasaiselle ja vakaalla alustalla, jossa on riittävästi tilaa välineiden ja pakkausten liikuttamiseen.

VAROITUS Varmista ennen asennusta (tarvittaessa), että akut eivät ole paikoillaan.

HUOMAUTUS Työkalu voidaan ripustaa seinälle varmistuen, että takakahva on akuperäisessä asennossa.

- Latausalustan asennus (kuva 3).
- Kiskon asentaminen seinäkiinnitystä varten (kuva 4).

4. HALLINTALAITTEET

• Terän ohjauksen lukituspainike (kuva 5.C):

Sallii terän ohjausvivun käytön (kuva 5.A)

• Terän ohjausvipu (kuva 5.A):

Sallii terän käytön (leikkuuväline).

HUOMAUTUS Leikkuuväline pysähtyy automaattisesti kun vipu vapautetaan.

• Turvakytin (kuva 5.B):

Sitä on pidettävä painettuna yhdessä terän ohjausvivun kanssa (kuva 5.A) leikkuuvälineen käyttämiseksi.

HUOMAUTUS Leikkuuväline pysähtyy automaattisesti kun turvakatkaisin vapautetaan.

• Takakahvan avauspainike (kuva 5.D)

Mahdollistaa takakahvan säädön (kuva 1.D) viidessä eri asennossa leikkauslaitteeseen nähden.

 **Kahvan säätö on tehtävä laite sammutettuna.**

5. LAITTEEN KÄYTTÖ

5.1. ESITOIMENPITEET

• Akkujen tarkistaminen (kuva 6)

- Ennen kuin käytät laitetta ensimmäisen kerran oston jälkeen: lataa akku täyteen.

- Ennen jokaista käyttökertaa: tarkista akun varaustila.

TÄRKEÄÄ Akkua koskevia ohjeita varten, tutustu vastaavaan ohjekirjaan.

HUOMAUTUS Akut voidaan ladata suoraan laitteeseen (kappale 6.2).

5.2. TURVALLISUUSTARKASTUKSET

• Tarkista laitteen eheys ja kaikkien siihen kuuluvien osien oikea asennus;

• Varmista, että kaikki kiinnityslaitteet on kiinnitetty kunnolla;

• Pidä laitteen kaikki pinnat puhtaina ja kuivina.

Toimenpide	Tulos
Käynnistä laite.	Terä ei saa liikkua
Vapauta terän ohjausvipu (kuva 5.A) tai turvakatkaisin (kuva 5.B).	Vipujen tulee palata automaattisesti ja nopeasti neutraaliin asentoon ja terän on pysähdyttävä.

 **Jos mikä tahansa tuloksista poikkeaa taulukossa osoitetuista arvoista, älä käytä laitetta! Toimita laite huoltokeskukseen laitekohtaisia tarkastuksia ja korjaustoimenpiteitä varten.**

5.3. KÄYNNISTYS JA TYÖ

HUOMAUTUS On suositeltavaa käyttää laitetta -10 °C:n ja 60 °C:n välisessä lämpötilassa.

 **Älä käynnistä laitetta, kun se on lataustilassa**

 **Laitteen käynnistyminen saa aikaan leikkuuvälineen samanaikaisen kytketymisen.**

HUOMAUTUS Käynnistä tasaisella ja kiinteällä alustalla.

1. Irrota terän suoja (kuva 1.E) (jos käytössä)
2. Varmista että terä ei osu maahan tai muihin esineisiin
3. Aseta akut paikoilleen (kuva 7.A) työntämällä ne pohjaan, kunnes ne napsahtavat paikoilleen ja takaavat kosketuksen.

HUOMAUTUS Laite toimii vain, kun molemmat akut on asetettu.

4. Ota vakaa ja paikoillaan oleva asento.
5. Terän ohjauksen lukituspainike (kuva 8.C).
6. Käytä terän ohjausvipua (kuva 8.A).
7. Käytä turvakatkaisinta (kuva 8.B).

 **Työskentelyn aikana laitteesta on pidettävä kiinni kaksin käsin niin, että laite on olkapäiden alapuolella.**

 **Käytä laitetta aina maanpinnan tasolla eikä tikkaiden tai muun epävakaan tuen päällä.**

 **Älä irrota leikkausmateriaalia tai pidä paikoillaan leikattavaa materiaalia terän ollessa toiminnassa. Varmista, että laite on sammutettu kun leikattua materiaalia poistetaan.**

• Takakahvan säätö (kuva 9)

 **Suorita toimenpide laite sammutettuna.**

TÄRKEÄÄ Ennen laitteen käyttöä varmista, että vapautuspainike on palautunut kokonaan lukitusasentoon ja että takakahva on stabiili.

 **Työskentelyn aikana takakahvan on oltava pystysuorassa riippumatta leikkuuvälineen asennosta.**

• Työskentelytekniikka

1. Pystyleikkaus (kuva 10).
2. Vaakaleikkaus (kuva 11).

• Käyttövinkejä

Jos käytön aikana terät jäävät kiinni tai tarttuvat pensaan oksiiin:

1. Vapauta välittömästi terän ohjausvipu (kuva 12.A) tai turvakatkaisin (kuva 12.B).
2. Odota, että leikkuuväline pysähtyy.
3. Irrota akut.
4. Irrota kiinni jäänyt materiaali.

- Terien voitelu työskentelyn aikana

⚠ Tämä toimenpide on suoritettava laite pysähdyksissä ja akut pois paikaltaan.

Jokaisen työskentelykerran jälkeen puhdista ja voitele terät, laitteen tehokkuuden parantamiseksi ja käyttöiän pidentämiseksi.

- Aseta laite vaaka-asentoon ja tukevasti maahan.
- Puhdista terä kuivalla rievulla ja käytä harjaa pinttyneeseen likaan.
- Voitele terät levittämällä niiden päälle ohut kerros erikoisöljyä, mieluummin ei saastuttavaa, terän yläreunalle.

5.4. PYSÄYTYS

Vapauta terän ohjausvipu (kuva 12.A) tai turvakatkaisin (kuva 12.B).

⚠ Kun laite on pysäytetty kuluu useampi sekunti ennen kuin leikkuuväline pysähtyy.

Pysäytä laite aina liikuttaessa työskentelyalueiden välillä.

⚠ Siirtojen aikana älä koskaan pidä kättä turvakatkaisimen päällä tahattoman käynnistykseen estämiseksi.

5.5. KÄYTÖN JÄLKEEN

- Kun laite ei ole latauksessa, ota akut pois paikoiltaan.
- Leikkuuväline pysähtyneenä, kiinnitä terän suoja (kuva 1.E).
- Anna moottorin jäähtyä ennen laitteen asettamista säilytystiloihin.
- Suorita puhdistus.

TÄRKEÄÄ Ota aina akut pois ja asenna terälevyn suojuus joka kerta kun laitetta ei käytetä tai vartioida.

HUOMAUTUS Paina akussa olevaa lukituspainiketta akkujen poistamiseksi (kuva 13. C).

6. HUOLTO

Noudatettava turvallisuusmääräykset on kuvattu luvussa 1. Noudata tarkalleen kyseisiä ohjeita estääksesi vakavia riskitilanteita tai vaaroja.

Ennen laitteessa suoritettavia tarkastuksia, puhdistusta tai huolto-/säätötoimenpiteitä:

- Pysäytä laite.
- Irrota akut (älä koskaan jätä akkua paikalleen tai lasten tai käyttöön soveltumattomien henkilöiden ulottuville).
- Varmista, että kaikki liikkuvat osat ovat pysähdyksissä.
- Kiinnitä terän suojuus.
- Anna moottorin jäähtyä ennen laitteen asettamista säilytystiloihin.
- Käytä sopivaa vaatetusta, työkaluseineitä ja suoja-aseja.

6.1. PUHDISTUS

- Vähentääksesi tulipalon riskiä puhdista laite erityisesti lehdistä ja oksista.
- Puhdista laite aina käytön jälkeen käyttämällä puhdasta ja neutraaliin pesuaineeseen kostutettua puhdasta liinaa.
- Poista kosteusjämät käyttämällä pehmeää ja kuivaa liinaa. Kosteus voi saada aikaan sähköiskujen vaaran.
- Älä käytä aggressiivisia pesuaineita tai liuottimia muoviosien tai kahvojen puhdistamisessa.
- Älä käytä vesisuihkuja ja vältä kastamasta moottoria ja sähköosia.
- Moottoria tai akkua vahingoittavan ylikuumentumisen estämiseksi, varmista aina, että jäähdytysilman imuritilät ovat puhtaat eikä niissä esiinny jäämiä.

6.2. AKKUJEN LATAAMINEN LAITTEESSA

Akut voidaan ladata suoraan laitteessa sen latausalustan avulla (kuva 1.I).

Laite voidaan ripustaa seinälle:

-suoraan latausalustalla (kuva 14.I)

- kiskon kautta (kuva 14.II).

⚠ Asenna teränsuoja ennen laitteen ripustamista seinälle.

HUOMAUTUS Älä irrota akkuja, kun laitetta ladataan.

HUOMAUTUS Akku on varustettu suojuksella, joka estää latauksen, jos ympäristölämpötila ei ole välillä 0 °C - 40 °C.

Akut ladataan osittain peräkkäin kuvan osoittamalla tavalla:

Vaihe	Akku (kuva 13)	Lataus
1	A (oikea)	40 %
2	B (vasen)	40 %
3	A (oikea)	100 %
4	B (vasen)	100 %

6.3. LEIKKUUVÄLINE

⚠ Älä koske leikkuuvälineeseen ennen kuin akut on irrotettu ja leikkuuväline on kokonaan pysähtynyt.

- Tarkastus

⚠ Tarkista säännöllisesti, etteivät terät ole taipuneet tai kuluneet. Tarkista lisäksi, että ruuvit on kiinnitetty kunnolla.

- Teroitus

Teroitus on tarpeen kun leikkauksen teho heikkenee ja oksat sotkeutuvat usein laitteeseen.

! *Turvallisuussyistä teroituksen saa suorittaa ammattitaitoinen huoltokeskus, jolla on tarkoituk-
senmukainen pätevyys ja sopivat varusteet toimen-
piteiden suorittamista varten vahingoittamatta terää
ja tekemättä siitä epävakaan käytön aikana.*

! *Kulunutta terää ei saa teroittaa vaan se tulee
aina vaihtaa.*

• **Vaihtaminen**

Terää ei saa koskaan korjata, vaan se on vaihdettava heti, kun havaitset rikkoutumisen, kulumisen tai taipumi-
sen merkkejä tai jos ylität teroitusrajan. Turvallisuussyistä
se on vaihdettava ammattitaitoisen huoltokeskuksen toi-
mesta.

TÄRKEÄÄ Käytä aina alkuperäisiä leikkuulaitteita, joi-
den koodi on ilmoitettu taulukossa "Tekniset tiedot".

7. VARASTOINTI JA KULJETUS

Laitteen varastointi:

- kuivaan ympäristöön
- sääolosuhteilta suojaan
- paikkaan, johon lapset eivät pääse
- varmistaen, että avaimet tai huollossa käytetyt työ-
kalut on poistettu
- Laitte voidaan ripustaa seinälle (kuva 14).

HUOMAUTUS Varmista, että seinä kestää vähintään
20 kg:n kuormituksen.

7.1. AKUN VARASTOINTI

Akku on säilytettävä suljetussa, ilman kosteutta olevassa
tilassa ja lämpötilassa, joka on välillä:

- 0 °C - 60 °C 1 kk ajan
- 0 °C - 45 °C 3 kk ajan
- 0 °C - 25 °C 1 vuoden ajan

TÄRKEÄÄ Pitkinä seisonta-aikoina lataa akku käyt-
töään pidentämiseksi kahden kuukauden välein.

7.2. KULJETUS

Aina laitetta liikuteltaessa tai kuljetettaessa:

- Pysäytä laite.
- Varmista, että kaikki liikkuvat osat ovat pysähdyksis-
sä.
- Ota akut pois paikoiltaan.
- Käytä paksuja työhanskoja.
- Leikkuuväline pysähtyneenä, kiinnitä terän suoja.
- Ota kiinni laitteen kahvoista ja kohdista leikkuuväline
kulkusuuntaan nähden vastakkaiseen suuntaan.
- Varmista, ettei laitteen liikuttaminen aiheuta vahinko-
ja tai loukkaantumisia.

8. HUOLTO JA KORJAUS

Käyttöopas sisältää kaikki laitteen käyttöön ja käyttäjän
suorittamaan oikeaan perushuoltoon tarvittavat ohjeet.
Kaikki säätö- ja huoltotyöt, joita ei ole kuvattu tässä käsi-
kirjassa, on teetettävä jälleenmyyjälläsi tai erikoistuneella
keskuksella.

FRANÇAIS - Traduction de la notice originale

Les manuels d'instructions complets de la machine et du moteur sont disponibles :

- ▷ sur le site web stiga.com
- ▷ en flashant le QR code



Download full manual
stiga.com

ATTENTION : LIRE ATTENTIVEMENT LE MANUEL AVANT D'UTILISER CETTE MACHINE.

Conserver pour toute consultation future.

1. NORMES DE SÉCURITÉ

1.1. AVERTISSEMENTS GÉNÉRAUX DE SÉCURITÉ

 Lire tous les avertissements de sécurité, instructions, illustrationsspécifications fournis avec la machine. *Le non-respect des instructions citées ci-après peut causer des décharges électriques, des incendies et/ou de graves lésions.*

Conserver tous les avertissements et les instructions pour toute consultation future.

Le terme « outil électrique » mentionné dans les avertissements fait référence à votre machine fonctionnant sur secteur (avec fil) ou sur batterie (sans fil).

1) Sécurité de la zone de travail

- a) **Garder la zone de travail bien propre et bien éclairée.** Les zones sombres et irrégulières facilitent les accidents.
- b) **Ne pas utiliser l'outil électrique dans des pièces à risque d'explosion, en présence de liquides inflammables, de gaz ou de poussière.** Les équipements génèrent des étincelles qui peuvent enflammer la poussière ou les vapeurs.
- c) **Tenir les enfants et les personnes présentes à l'écart lorsqu'on utilise un outil électrique.** Les distractions peuvent causer la perte de contrôle.

2) Sécurité électrique

- a) **Les fiches de l'outil électrique doivent correspondre à la prise. Ne jamais modifier la fiche de quelque façon que ce soit. Ne pas utiliser d'adaptateurs de fiches avec des outils électriques dotés de mise à terre.** Des fiches non modifiées et des prises adaptées réduiront le risque de choc électrique.
- b) **Éviter le contact du corps avec des surfaces mises à la terre ou reliées à terre, comme les tuyaux, les radiateurs, les cuisinières ou les réfrigérateurs.** Il existe un risque accru de choc électrique si le corps est mis à la terre ou relié à terre.
- c) **Ne pas exposer les outils électriques à la pluie ou à l'humidité.** La pénétration d'eau dans un outil électrique augmente le risque de décharge électrique.
- d) **Ne pas abuser du câble. Ne jamais utiliser le câble pour transporter, tirer ou débrancher**

l'outil électrique. Tenir le câble à distance des sources de chaleur, de l'huile, de bords tranchants ou de parties en mouvement. Des câbles endommagés ou emmêlés augmentent le risque de secousses électriques.

- e) **Lorsqu'on utilise un outil électrique à l'extérieur, utiliser une rallonge adaptée à un emploi en extérieur.** L'utilisation d'un câble convenant à un emploi extérieur réduit le risque de décharges électriques.
- f) **Si l'utilisation d'un outil électrique en environnement humide n'est pas possible, il faut utiliser une alimentation électrique protégée par un dispositif différentiel à courant résiduel (DDR).** L'utilisation d'un DDR réduit le risque de décharge électrique.

3) Sécurité personnelle

- a) **Rester vigilant, vérifier ce que l'on fait et faire preuve de bon sens lorsqu'on utilise un outil électrique. Ne pas utiliser l'outil électrique si l'on est fatigué ou sous l'influence de drogues, d'alcool ou de médicaments.** Un instant de distraction lors de l'utilisation d'un outil électrique peut causer de graves lésions personnelles.
- b) **Utiliser des vêtements de protection. Toujours porter des lunettes de protection.** L'emploi d'un équipement de protection comme des demi-masques anti-poussière, des chaussures antidérapantes, des casques de protection ou des casques anti-bruit pour l'ouïe, réduit les lésions personnelles.
- c) **Éviter toute mise en marche involontaire. Avant d'insérer la batterie, de saisir ou de transporter l'outil, vérifier que l'appareil est éteint.** Le fait de transporter un outil électrique en tenant un doigt sur l'interrupteur, ou de monter la batterie alors que l'interrupteur est sur la position " ON ", favorise les accidents.
- d) **Avant d'actionner l'outil électrique, avoir soin d'enlever toute clef ou outil de réglage.** Une clef ou un outil qui reste en contact avec une pièce rotative peut provoquer des lésions personnelles.
- e) **Ne pas perdre l'équilibre. Maintenir toujours l'appui et l'équilibre adéquats.** Cela permet de mieux vérifier l'outil électrique en cas de situations inattendues.
- f) **S'habiller de façon appropriée. Ne pas porter de vêtements larges, ni de bijoux. Maintenir les cheveux, les vêtements et les gants à bonne distance des pièces en mouvement.** Des habits flottants, des bijoux ou des cheveux

longs peuvent se prendre dans les pièces en mouvement.

- g) **S'il y a des dispositifs qui doivent être connectés à des installations pour l'extraction et la collecte de la poussière, vérifier qu'ils sont connectés et utilisés de manière appropriée.** L'emploi de ces dispositifs peut réduire les risques qui sont liés à la poussière.
 - h) **La familiarité acquise par l'utilisation fréquente de la machine ne doit pas vous rendre trop confiant jusqu'à en ignorer les principes de sécurité.** Une action négligente peut causer des blessures graves en une fraction de seconde.
- 4) **Emploi et maintenance de l'outil électrique.**
- a) **Ne pas surcharger l'outil électrique.** Employer l'outil électrique qui est adapté au travail donné. L'outil électrique adéquat exécutera le travail au mieux et de la façon la plus sûre si on l'utilise à la vitesse pour laquelle il a été conçu.
 - b) **Ne pas utiliser l'outil électrique si l'interrupteur n'est pas en mesure de le faire démarrer ou de l'arrêter régulièrement.** Un outil électrique qui ne peut pas être actionné par son interrupteur est dangereux et doit être réparé.
 - c) **Avant d'exécuter le réglage ou le changement d'un accessoire, ou avant de ranger l'outillage électrique, enlever l'accumulateur de son compartiment.** Ces mesures de prévention réduisent le risque de mise en marche accidentelle de l'outil électrique.
 - d) **Ranger les outils électriques inutilisés hors de la portée des enfants et ne pas permettre à des personnes qui ne connaissent pas bien cet outil électrique ni ces instructions de l'utiliser.** Les outils électriques sont dangereux dans les mains d'utilisateurs non experts.
 - e) **Soigner l'entretien des outils électriques. Vérifier que les pièces mobiles sont bien alignées et que leur mouvement n'est pas entravé, qu'aucune pièce n'est cassée et qu'il n'existe pas d'autre condition susceptible d'influencer le fonctionnement de l'outil électrique. En cas de dommages, réparer l'outil électrique avant de l'utiliser à nouveau.** Beaucoup d'accidents sont dus à un entretien insuffisant.
 - f) **Maintenir les organes de coupe affûtés et propres.** L'entretien adéquat des organes de coupe, avec des tranchants bien affûtés, les rend moins susceptibles de se coincer, et plus faciles à vérifier.
 - g) **Utiliser l'outillage électrique et les accessoires correspondants en respectant les instructions fournies, en tenant compte des conditions de travail et du type de travail à exécuter.** Le fait d'employer un outil électrique pour des opérations différentes de celles pour lesquelles il a été prévu peut provoquer des situations de danger.
 - h) **Maintenir les poignées bien sèches, propres et exemptes d'huile et de graisse.** Les poignées glissantes ne permettent pas une manipulation

et un contrôle sûrs de l'outil en cas de situations imprévisibles.

5) **Utilisation et précautions d'utilisation des outils à batterie**

- a) **Recharger seulement avec le chargeur spécifié par le fabricant.** Un chargeur adapté à un type de groupe de batteries peut générer un risque d'incendie si utilisé pour d'autres groupes de batteries.
- b) **Utiliser des outils électriques seulement avec des groupes de batteries spécifiques.** L'utilisation d'un autre groupe de batteries peut créer un risque de lésions et incendies.
- c) **Lorsque le groupe batteries n'est pas utilisé, le tenir à distance d'autres objets métalliques tels que des agrafes, des pièces de monnaie, des clés, des clous, des vis ou d'autres petits objets métalliques qui peuvent créer une connexion entre deux bornes.** Court-circuiter les bornes de la batterie peut provoquer des brûlures ou des incendies.
- d) **Si la batterie est dans de mauvaises conditions, la batterie peut perdre du liquide : éviter tout contact. Dans le cas d'un contact accidentel, rincer immédiatement avec de l'eau. Si du liquide entre dans les yeux, chercher immédiatement l'aide d'un médecin.** Le liquide qui fuit de la batterie peut provoquer des irritations cutanées ou des brûlures.
- e) **Ne pas utiliser un groupe batteries ou un outil endommagé ou modifié.** Les batteries endommagées ou modifiées peuvent avoir un comportement imprévisible et provoquer un incendie, une explosion ou un risque de blessures.
- f) **Ne pas exposer un groupe batteries au feu ou à des températures excessives.** L'exposition au feu ou à des températures supérieures à 130°C peut provoquer des explosions. REMARQUE. La température « 130°C » peut être remplacée par la température « 265°F ».
- g) **Suivre toutes les instructions de charge et ne pas charger la batterie en dehors de la plage de température spécifiée dans les instructions.** Une charge incorrecte ou une charge à des températures hors de la plage spécifiée peut endommager la batterie et augmenter le risque d'incendie.

6) **Assistance**

- a) **Faire réparer l'outil électrique par du personnel qualifié, en n'employant que des pièces de rechange originales.** Cela permet de maintenir la sécurité de l'outil électrique.
- b) **Ne jamais réparer des batteries endommagées.** Les batteries ne doivent être entretenues que par le fabricant ou des prestataires de services agréés.

1.2. NORMES DE SÉCURITÉ SPÉCIFIQUES POUR TAILLE-HAIES

- a) Garder toutes les parties du corps à distance de la lame de coupe. Ne pas retirer le matériel découpé ou tenir fermement le matériel à couper pendant le fonctionnement de la lame. Les lames continuent de bouger après que l'interrupteur a été désactivé. Un moment d'inattention durant l'utilisation du taille-haie peut causer de graves lésions personnelles.
- b) Déplacer le taille-haie en le tenant par la poignée, la lame immobile, et en veillant à n'actionner aucun interrupteur. Le transport correct du taille-haie réduit le risque de démarrage involontaire et de blessures causées par les lames.
- c) Lorsque l'on transporte ou range le taille-haie, mettre toujours en place le protège lame. Un entretien approprié du taille-haie réduit la possibilité de lésions personnelles causées par les lames.
- d) Lors du retrait d'un matériau coincé ou de l'entretien de l'outil, s'assurer que tous les interrupteurs sont éteints et que la batterie a été retirée ou débranchée. L'actionnement imprévu du taille-haie lors du retrait des matériaux coincés ou de l'entretien peut entraîner des blessures graves.
- e) Tenir le taille-haie uniquement par les surfaces isolées des poignées car la lame pourrait entrer en contact avec des câbles cachés. Le contact de la lame avec un câble sous tension peut mettre « sous tension » les pièces métalliques de l'outil et provoquer pour l'opérateur une décharge électrique.
- f) Éloigner tous les cordons d'alimentation et les câbles de la zone de coupe. Les câbles électriques peuvent être cachés dans des haies ou des buissons et être accidentellement coupés par la lame.
- g) Ne pas utiliser le taille-haie par mauvais temps, surtout s'il y a un risque de foudre. Cela réduit le risque d'être frappé par la foudre.
- h) Pendant le travail, toujours tenir fermement la machine à deux mains. L'utilisation à une seule main peut provoquer la perte de contrôle et être la cause de graves lésions personnelles.

 En cas de cassures ou d'accidents pendant le travail, arrêter tout de suite le moteur, et éloigner la machine, pour ne provoquer aucun dommage supplémentaire ; en cas d'accidents entraînant des lésions personnelles ou à des tiers, activer tout de suite les procédures de secours d'urgence les plus adéquates à la situation en cours, et s'adresser à une Structure médicale pour recevoir les soins nécessaires. Enlever soigneusement les éventuels débris qui, si ignorés, pourraient causer des dommages ou des lésions aux personnes ou aux animaux.

 L'exposition prolongée aux vibrations peut causer des lésions et des troubles neuro-vasculaires (connus aussi comme « phénomène de Raynaud » ou « main blanche »), spécialement aux personnes qui souffrent de troubles de la circulation. Les symptômes peuvent concerner les mains, les poignets et les doigts, ils se manifestent par une perte de sensibilité, engourdissement, démangeai-

son, douleur, décoloration, ou modifications structurelles de la peau. Ces effets peuvent être amplifiés par les basses températures de l'environnement et/ou par une prise excessive sur les poignées. Lorsque ces symptômes se présentent, réduire les temps d'utilisation de la machine et consulter un médecin.

1.3. ENTRETIEN, STOCKAGE ET TRANSPORT

Le fait d'effectuer un entretien régulier et de stocker correctement la machine préserve sa sécurité et le niveau des performances.

- Ne jamais utiliser la machine si certaines de ses pièces sont usées ou endommagées. Les pièces défectueuses ou détériorées doivent être remplacées et ne doivent jamais être réparées. N'utiliser que des pièces détachées originales.
- Lorsque l'on arrête la machine pour l'entretien, l'inspection, le stockage ou le remplacement d'un accessoire, couper le moteur, débrancher la machine et s'assurer que toutes les pièces mobiles sont complètement arrêtées.
- Pour réduire le risque d'incendie, ne pas laisser les récipients avec les déchets à l'intérieur d'un local.



Le niveau de bruit et le niveau de vibrations reportés dans les présentes instructions sont des valeurs maximum d'utilisation de la machine. L'utilisation d'un élément de coupe non équilibré, d'une vitesse de mouvement excessive et l'absence d'entretien ont une influence significative sur les émissions sonores et sur les vibrations. Il faut donc adopter des mesures préventives afin d'éliminer tout dommage possible dû à un bruit élevé et aux contraintes issues des vibrations ; veiller à l'entretien de la machine, porter un casque anti-bruit, faire des pauses pendant le travail.

1.4. BATTERIE / CHARGEUR DE BATTERIE

IMPORTANT Les normes de sécurité suivantes complètent les prescriptions de sécurité figurant dans la notice de la batterie et du chargeur de batterie jointe à la machine.

- Pour charger la batterie, utiliser uniquement des chargeurs de batterie recommandés par le fabricant. Un chargeur de batterie inadéquat peut provoquer une électrocution, une surchauffe ou une fuite de liquide corrosif de la batterie.
- Utiliser uniquement des batteries spécifiques prévues pour l'outil en question. L'utilisation d'autres batteries peut provoquer des lésions et entraîne des risques d'incendie.
- Avant d'insérer la batterie, s'assurer que l'appareil est éteint. Monter une batterie dans un appareil électrique allumé peut provoquer des incendies.
- Lorsque la batterie n'est pas utilisée, la tenir loin de toutes agrafes, pièces de monnaie, clés, clous, vis ou autres petits objets métalliques, qui pourraient pro-

voquer un court-circuit des contacts. Un court-circuit entre les contacts de la batterie peut provoquer des combustions ou des incendies.

- Ne pas utiliser le chargeur de batterie dans des lieux contenant des vapeurs, des substances inflammables ou sur des surfaces facilement inflammables, comme le papier, le tissu, etc. Pendant le rechargement, le chargeur de batterie chauffe et peut provoquer un incendie.
- Pendant le transport, veiller à ce que les bornes des accumulateurs n'entrent pas en contact entre elles ; ne pas utiliser des caisses métalliques pour le transport.

1.5. PROTECTION DE L'ENVIRONNEMENT

- Suivre scrupuleusement les normes locales pour l'élimination des emballages, des pièces détériorées ou de tout élément ayant un effet important sur l'environnement ; ces déchets ne doivent pas être jetés à la poubelle, mais doivent être séparés et confiés aux centres de collecte prévus, qui procéderont au recyclage des matériaux.
- Suivre scrupuleusement les normes locales pour l'élimination des déchets.
- Au moment de la mise hors service, ne pas abandonner la machine dans l'environnement, mais la livrer à un centre de collecte, en suivant les normes locales en vigueur.



Ne pas jeter les équipements électriques dans les déchets ménagers. Selon la Directive européenne 2012/19/UE sur les déchets d'équipements électriques et électroniques et son application conformément aux normes nationales, les équipements électriques usés doivent être collectés séparément, afin d'être réutilisés de façon éco-compatible. Si les équipements électriques sont éliminés dans une décharge ou sur un terrain vague, les substances dangereuses peuvent atteindre la nappe d'eau souterraine et entrer dans la chaîne alimentaire, nuisant à votre santé et à votre bien-être. Pour des informations plus détaillées sur l'élimination de ce produit, prière de contacter le Service local d'élimination des déchets ou son Revendeur



Éliminer la batterie en fin de vie tout en respectant notre environnement. La batterie contient du matériel qui est dangereux pour vous et pour l'environnement. Celle-ci doit être retirée et éliminée séparément dans une structure qui accepte les batteries au lithium-ion.



Le tri différentiel des produits et emballages usagés permet le recyclage des matériaux et leur réutilisation. La réutilisation des matériaux recyclés nous aide à empêcher la pollution de l'environnement et à réduire la demande de matières premières.

2. DESCRIPTION DU PRODUIT

Cette machine est un équipement de jardinage et plus précisément un taille-haies portatif alimenté par batterie. La machine se compose essentiellement d'un moteur qui actionne un organe de coupe

• Utilisation prévue et utilisation inappropriée

Cette machine est conçue et fabriquée pour couper et régulariser les buissons et les haies, constitués d'arbustes à petites branches.

Tout usage autre que ceux cités ci-dessus peut se révéler dangereux et nuire aux personnes et/ou aux choses.

Font partie de l'usage impropre (à titre d'exemple, mais pas seulement) :

- tonte de l'herbe en général et en particulier à proximité des bordures ;
- déchetage de matériaux pour le compostage ;
- travaux d'élagage ;
- utiliser la machine de sorte à ce que l'organe de coupe se trouve au-dessus de la ligne des épaules de l'opérateur ;
- utiliser la machine pour couper des matériaux d'origine non végétale ;
- utiliser des organes de coupe autres que ceux mentionnés dans le tableau « Données techniques ». Risque de blessures et de lésions sérieuses ;
- utiliser la machine par plus d'une personne.

IMPORTANT L'usage impropre de la machine implique la déchéance de la garantie et dégage le fabricant de toute responsabilité, en reportant sur l'utilisateur tous les frais dérivants de dommages ou de lésions corporelles à l'utilisateur ou à des tiers.

IMPORTANT La machine ne fonctionne que si les deux batteries sont insérées.

REMARQUE Les batteries peuvent être rechargées directement sur la machine via sa station de chargea.

2.1. COMPOSANTS DE LA MACHINE

(Fig. 1)

- A. Ensemble moteur
- B. Lame (organe de coupe)
- C. Poignée avant
- D. Poignée arrière
- E. Protection de lame
- F. Batteries
- G. Chargeur de batterie
- H. Rail de fixation
- I. Station de Charge
- J. Porte-objets
- K. Vis fournies

2.2. SIGNALÉTIQUE DE SÉCURITÉ (FIG. 2)



ATTENTION :
Lire les instructions avant d'utiliser la machine.



Utiliser des lunettes de protection et des protections pour la tête et les oreilles.



Porter gants et chaussures de protection et antidérapants.



DANGER ! Ne pas approcher les mains de la lame



Ne pas exposer à la pluie (ou à l'humidité)



Retirer la batterie avant d'effectuer toute opération d'inspection, de nettoyage ou d'entretien/réglage de la machine



ATTENTION :
En ce qui concerne la batterie et le chargeur, se référer au Manuel correspondant

IMPORTANT Les étiquettes autocollantes abîmées ou devenues illisibles doivent être remplacées. Demander les nouvelles étiquettes à son centre d'assistance agréé.

3. MONTAGE

IMPORTANT Le déballage et le montage doivent être effectués sur une surface plane et solide, avec un espace suffisant pour déplacer la machine et les emballages.

⚠ Avant d'effectuer le montage (si nécessaire), vérifier que les batteries ne sont pas insérées dans leur logement.

REMARQUE L'outil peut être accroché au mur, en veillant à ce que la poignée arrière soit dans sa position d'origine.

1. Montage de la base de recharge (Fig. 3).
2. Montage du rail pour la fixation murale (Fig. 4).

4. COMMANDES DE CONTRÔLE

• **Bouton de blocage de commande de la lame (Fig. 5.C) :**

Permet l'actionnement du levier de commande accélérateur (Fig. 5.A).

• **Levier de commande de la lame (Fig. 5.A) :**

Permet d'actionner la lame (organe de coupe).

REMARQUE L'organe de coupe s'arrête automatiquement lorsque le levier est relâché..

• **Interrupteur de sécurité (Fig. 5.B) :**

Il doit être maintenu avec le levier de commande de la lame (Fig. 5.A), pour faire fonctionner l'organe de coupe.

REMARQUE L'organe de coupe s'arrête automatiquement lorsque l'interrupteur de sécurité est relâché.

• **Bouton de déblocage de la poignée arrière (Fig. 5.D)**

Permet de régler la poignée arrière (Fig. 1.D) dans 5 orientations différentes par rapport à l'organe de coupe.

⚠ Le réglage de la poignée doit être effectué lorsque la machine est éteinte.

5. UTILISATION DE LA MACHINE

5.1. OPÉRATIONS PRÉLIMINAIRES

• **Vérification des batteries (Fig. 6)**

- Avant d'utiliser la machine pour la première fois après son achat : charger complètement la batterie.
- Avant chaque utilisation : vérifier l'état de charge de la batterie.

IMPORTANT Pour les instructions concernant la batterie, consulter le livret correspondant.

REMARQUE Les batteries peuvent être rechargées directement sur la machine (par. 6.2).

5.2. CONTRÔLES DE SÉCURITÉ

- Vérifier l'intégrité et le montage correct de tous les composants de la machine ;
- S'assurer que toutes les fixations sont correctement serrées ;
- Maintenir chaque surface de la machine propre et sèche.

Action	Résultat
Démarrer la machine.	La lame doit pouvoir se déplacer
Relâcher le levier de commande de la lame (Fig. 5.A) ou l'interrupteur de sécurité (Fig. 5.B).	Les commandes doivent retourner automatiquement et rapidement en position neutre et la lame doit s'arrêter.

⚠ Si l'un des résultats s'écarte de ce qui est indiqué dans le tableau, ne pas utiliser la machine ! Remettre la machine à un centre d'assistance pour les contrôles nécessaires et pour sa réparation.

5.3. DÉMARRAGE ET TRAVAIL

REMARQUE *Il est recommandé d'utiliser la machine à une température comprise entre -10°C et 60°C.*

⚠ *Ne pas démarrer la machine lorsqu'elle est en cours de chargement.*

⚠ *Le démarrage de la machine entraîne l'enclenchement simultané de l'organe de coupe.*

REMARQUE *Démarrer sur une surface plane et solide.*

1. Enlever la protection de la lame (Fig. 1.E) (si utilisée) ;
2. Vérifier que la lame ne touche ni la terre ni d'autres objets ;
3. Introduire les batteries dans leur compartiment (Fig. 7.A) en les poussant à fond jusqu'à entendre un « clic » qui les bloque dans la bonne position et assure le contact électrique.

REMARQUE *La machine ne fonctionne que si les deux batteries sont insérées.*

4. Prendre une position ferme et stable.
5. Actionner le bouton de blocage de commande de la lame (Fig. 8.C).
6. Actionner le levier de commande de la lame (Fig. 8.A).
7. Actionner l'interrupteur de sécurité (Fig. 8.B).

⚠ *Pendant le travail, il faut toujours tenir fermement la machine, des deux mains, en tenant l'organe de coupe au-dessous de la ligne de la ceinture.*

⚠ *La machine doit toujours être utilisée au niveau du sol et non sur une échelle ou tout autre support instable.*

⚠ *Ne pas retirer le matériel découpé ou tenir fermement le matériel à couper pendant le fonctionnement de la lame. Vérifier que la machine est éteinte lorsque le matériel coupé est enlevé.*

• Réglage de la poignée arrière (Fig. 9)

⚠ *Effectuer l'opération lorsque la machine est éteinte.*

IMPORTANT *Avant d'utiliser la machine, vérifier que le bouton de déverrouillage est complètement revenu en position de blocage et que la poignée arrière est bien stable.*

⚠ *Pendant le travail, la poignée arrière doit toujours être verticale, indépendamment de la position prise par l'organe de coupe.*

• **Techniques de travail**

1. Coupe verticale (Fig. 10).
2. Coupe horizontale (Fig. 11).

• **Conseils d'utilisation**

Si durant l'utilisation, les lames se bloquent ou s'entremêlent dans les branches de la haie :

1. Relâcher immédiatement le levier de commande de la lame (Fig. 12.A) ou l'interrupteur de sécurité (Fig. 12.B) ;
2. Attendre que l'organe de coupe s'arrête ;
3. Retirer les batteries ;
4. Extraire le matériel bloqué.

• **Lubrification de la lame durant le travail**

⚠ *Cette opération doit être effectuée la machine arrêtée et les piles retirées de leur logement.*

Après chaque session de travail, il est opportun de nettoyer et lubrifier les lames pour en augmenter l'efficacité et la durée :

- Mettre la machine en position horizontale et bien appuyée sur le terrain.
- Nettoyer les lames à l'aide d'un chiffon sec et utiliser une brosse si la saleté est persistante.
- Lubrifier les lames en appliquant une légère couche d'huile spécifique, non-polluante de préférence, le long du bord supérieur de la lame.

5.4. ARRÊT

Relâcher le levier de commande de la lame (Fig. 12.A) ou l'interrupteur de sécurité (Fig. 12.B).

⚠ *Après avoir éteint la machine, attendre plusieurs secondes avant que l'organe de coupe ne s'arrête.*

Toujours arrêter la machine durant les déplacements entre zones de travail.

⚠ *Pendant les déplacements, ne jamais laisser le doigt sur l'interrupteur de sécurité pour éviter des mises en marche accidentelles*

5.5. APRÈS L'UTILISATION

- Lorsque la machine n'est pas en charge, retirer les batteries de leur logement.
- Lorsque l'organe de coupe est à l'arrêt, appliquer la protection de la lame (Fig. 1.E).
- Laisser le moteur refroidir avant de ranger la machine dans un local quelconque.
- Procéder à son nettoyage.

IMPORTANT *Toujours retirer les batteries et monter le protège-lames à chaque fois que la machine est inutilisée ou sans surveillance.*

REMARQUE *Pour retirer les batteries, appuyer sur le bouton de blocage situé sur la batterie (Fig. 13. C).*

6. ENTRETIEN

Les normes de sécurité à suivre sont décrites au chap. 1. Respecter scrupuleusement ces indications pour ne pas s'exposer à de graves risques ou dangers.

Avant d'effectuer tout contrôle, tout nettoyage ou toute intervention d'entretien/réglage sur la machine :

- Arrêter la machine.

- Enlever les batteries (ne jamais laisser la batterie insérée ou à la portée d'enfants ou de personnes non adéquates).
- S'assurer que toutes les pièces mobiles sont complètement arrêtées.
- Appliquer la protection de la lame.
- Laisser le moteur refroidir avant de ranger la machine dans un local quelconque.
- porter des vêtements appropriés, des gants de sécurité et des lunettes de protection.

6.1. NETTOYAGE

- Pour réduire le risque d'incendie, débarrasser la machine des résidus de feuilles et branches.
- Toujours nettoyer la machine après utilisation en utilisant un chiffon propre et humide imbibé de détergent neutre.
- Enlever toutes traces d'humidité en utilisant un chiffon doux et sec. L'humidité peut donner lieu à des risques de décharges électriques.
- Ne pas utiliser des détergents agressifs ou des solvants pour nettoyer les éléments en plastique ou les poignées.
- Ne pas utiliser de jets d'eau et éviter de mouiller le moteur et les composant électriques.
- Pour éviter la surchauffe et l'endommagement du moteur ou de la batterie, toujours vérifier que les grilles d'aspiration de l'air de refroidissement sont nettoyées et libres de tous détrit.

6.2. REMONTAGE DES BATTERIES SUR LA MACHINE

Les batteries peuvent être rechargées directement sur la machine grâce à sa base de chargement (Fig. 1.I).

La machine peut être accrochée au mur :

- directement à la base de recharge (Fig. 14.I) ;
- par un rail de fixation (Fig. 14.II).

⚠ *Monter la protection de la lame avant d'accrocher la machine au mur.*

REMARQUE *Ne pas retirer les batteries lorsque la machine est en cours de chargement.*

REMARQUE *La batterie est munie d'une protection qui empêche son rechargement si la température ambiante n'est pas comprise entre 0°C - 40°C.*

Les batteries sont partiellement chargées l'une après l'autre, comme le montre le schéma :

Phase	Batterie (Fig.13)	Recharge
1	A (droite)	40%
2	B (gauche)	40%
3	A (droite)	100%
4	B (gauche)	100%

6.3. ORGANE DE COUPE

⚠ *Ne pas toucher l'organe de coupe avant d'avoir retiré les batteries et avant que l'organe de coupe ne soit complètement à l'arrêt.*

- **Contrôle**

⚠ *Vérifier périodiquement que les lames ne sont pas pliées, endommagées ou usées et que les vis sont serrées de façon adéquate.*

- **Affûtage**

L'affûtage est nécessaire quand la performance de la coupe diminue et que les branches ont souvent tendance à s'encrasser.

⚠ *Pour des raisons de sécurité il est opportun que l'affûtage soit effectué par un centre spécialisé disposant de la compétence et des équipements adéquats pour exécuter l'opération sans risquer d'endommager la lame et de la rendre peu fiable durant l'utilisation.*

⚠ *Une lame dont les tranchants sont usés ne doit jamais être affûtée mais doit toujours être remplacée.*

- **Remplacement**

La lame ne doit jamais être réparée, mais elle doit être remplacée dès que l'on constate un début de rupture, d'usure, de déformation ou que la limite d'affûtage est dépassée. Pour des raisons de sécurité, il est opportun que le remplacement soit effectué par un centre spécialisé.

IMPORTANT *Toujours utiliser des organes de coupe d'origine avec le code indiqué dans le tableau « Données techniques ».*

7. STOCKAGE ET TRANSPORT

Stockage de la machine :

- dans un endroit sec ;
- à l'abri des intempéries ;
- dans un endroit inaccessible aux enfants ;
- en s'assurant que les clés ou les outils utilisés pour l'entretien ont été retirés ;
- La machine peut être accrochée au mur (Fig. 14).

REMARQUE *S'assurer que le mur peut supporter une charge d'au moins 20 kg.*

7.1. STOCKAGE DE LA BATTERIE

La batterie doit être stockée dans des lieux fermés, sans humidité, à une température entre

- 0°C - 60°C pendant 1 mois
- 0°C - 45°C pendant 3 mois
- 0°C - 25°C pendant 1 an

IMPORTANT *En cas d'inactivité prolongée, recharger la batterie tous les deux mois pour en prolonger la durée.*

7.2. TRANSPORT

Toutes les fois qu'il est nécessaire de déplacer la machine ou de la transporter, il faut :

- Arrêter la machine.
- S'assurer que toutes les pièces mobiles sont complètement arrêtées.
- Retirer la batterie de son compartiment.
- Porter des gants de travail robustes.
- Lorsque l'organe de coupe est à l'arrêt, appliquer la protection de la lame.
- Saisir la machine uniquement par les poignées et orienter l'organe de coupe dans la direction contraire au sens de la marche.
- Veiller à ce que la manipulation de la machine n'entraîne pas de dommages ou de blessures.

8. ASSISTANCE ET RÉPARATIONS

Ce Manuel fournit toutes les informations nécessaires au fonctionnement de la machine et à son entretien de base par l'utilisateur. Toutes les opérations de réglage et d'entretien non décrites dans ce Manuel doivent être exécutées par votre Revendeur ou par un Centre spécialisé.

HRVATSKI – Prijevod originalnih uputa

Cjeloviti Priručnici s uputama za stroj i za motor raspoloživi su:

- ▷ na web-mjestu [stiga.com](#)
- ▷ skeniranjem QR koda



Download full manual
[stiga.com](#)

POZOR: PRIJE UPORABE STROJA, PAŽLJIVO PROČITAJTE OVAJ PRIRUČNIK.

Čuvajte za buduće potrebe.

1. SIGURNOSNE UPUTE

1.1. OPĆA SIGURNOSNA UPOZORENJA

 Pročitajte sva sigurnosna upozorenja, upute, ilustracije i specifikacije koji se dostavljaju zajedno sa strojem. *Nepriдрžavanjem uputa navedenih u nastavku mogu se prouzročiti električni udari, požari i/ili teške ozljede.*

Čuvajte sva upozorenja i upute za buduće potrebe.

Pojam „električni alat“ naveden u upozorenjima odnosi se na vaš uređaj koji se napaja putem električne mreže (s kabelom) ili baterije (bez kabela).

1) Sigurnost radnog područja

- Radno područje održavajte čisto i dobro osvijetljeno.** U mračnim i neurednim prostorima povećana je mogućnost nesreća.
- Električnim alatom ne smije se koristiti u okolinama u kojima postoji rizik od eksplozije, u blizini zapaljivih tekućina, plina ili prašine.** Električni alati proizvode iskre koje mogu zapaliti prašinu ili paru.
- Za vrijeme rada električnim alatom ne dopuštajte pristup djeci i nazočnim osobama.** Skretanje pozornosti može prouzročiti gubitak kontrole.

2) Električna sigurnost

- Utikači električnog alata moraju odgovarati utičnici. Nemojte nikad i ni na koji način preinačivati utikač. Nemojte rabiti adapterske utikače s električnim alatima koji imaju uzemljenje.** Uporabom nepreinačenih utikača i odgovarajućih utičnica smanjuje se rizik od električnog udara.
- Izbjegavajte dodir tijela s uzemljenim površinama ili površinama spojenim na uzemljenje kao što su cijevi, radijatori, štednjaci i hladnjaci.** Rizik od električnog udara povećava se ako svojim tijelom dodirujete tlo ili se nalazite na tlu.
- Električne alate nemojte izlagati kiši ili vlazi.** Prodor vode u električni alat povećava rizik od električnog udara.
- Nemojte loše postupati s kabelom. Kabelom se nemojte nikad koristiti za prenošenje, povlačenje ili odspajanje električnog alata. Kabel držite daleko od izvora topline, ulja, oštih rubova ili dijelova u pokretu.** Oštećeni ili zapleteni kabeli povećavaju rizik od električnog udara.

- Prilikom uporabe električnog alata na otvorenom koristite se produžnim kabelom prikladnim za vanjsku uporabu.** Uporabom kabela prikladnog za vanjsku uporabu smanjuje se rizik od električnog udara.

- Ako nije moguće izbjeći uporabu električnog alata na vlažnom mjestu, služite se napajanjem koje je zaštićeno uređajem za preostalu struju (RCD).** Uporabom RCD-a smanjuje se rizik od električnog udara.

3) Osobna sigurnost

- Budite oprezni, kontrolirajte ono što radite te razumno koristite električni alat. Električnim alatom nemojte se koristiti ako ste umorni odnosno pod utjecajem droga, alkohola ili lijekova.** Trenutak nepažnje za vrijeme rada električnim alatom može prouzročiti teške osobne ozljede.
- Koristite zaštitnu odjeću. Uvijek nosite zaštitne naočale.** Uporabom zaštitne opreme kao što su maske protiv prašine, protuklizna obuća, zaštitne kacige ili slušalice za uši, smanjuje se mogućnost osobnih ozljeda.
- Spriječite nenamjerna pokretanja. Prije stavljanja baterije, hvatanja ili prenošenja električnog alata uvjerite se da je aparat isključen.** Mogućnost nesreća se povećava ako električni alat prenosite držeći prst na prekidaču ili montirate bateriju dok je prekidač u položaju "ON".
- Prije uključivanja električnog alata uklonite sve ključeve ili alate za podešavanje.** Ključ ili drugi alat koji ostane u dodiru s okretnim dijelom, može prouzročiti osobne ozljede.
- Nemojte izgubiti ravnotežu. Uvijek održavajte potrebnu ravnotežu i prikladan oslonac.** Time se omogućava bolja kontrola nad električnim alatom u neočekivanim situacijama.
- Obucite prikladnu odjeću. Nemojte nositi široku odjeću ili nakit. Kosu, odjeću i rukavice držite daleko od dijelova u pokretu.** Široka odjeća, nakit ili duga kosa mogu se zaplesti u dijelove u pokretu.
- Ako postoje uređaji koje treba spojiti na sustave za izvlačenje i sakupljanje prašine, uvjerite se da su oni spojeni i koriste se na primjeren način.** Uporaba tih uređaja može smanjiti rizike povezane s prašinom.
- Kad uslijed česte uporabe budete dobro poznavali stroj, nemojte postati previše sigurni i zanemariti načela sigurnosti.** Nemarna radnja u djeliću sekunde može prouzročiti teške ozljede.

- 4) **Uporaba i čuvanje električnog alata**
- Nemojte preopterećivati električni alat. Služite se električnim alatom koji je prikladan poslu.** Prikladan električni alat bolje će obaviti posao, na sigurniji način te brzinom za koju je projektiran.
 - Nemojte rabiti električni alat ako ga nije moguće pravilno uključiti ili isključiti prekidačem.** Električni alat koji se ne može uključiti pomoću prekidača opasan je i treba ga popraviti.
 - Prije bilo kakvog podešavanja, zamjene dodatne opreme ili prije spremanja samog električnog alata, izvadite bateriju iz njezinoj sjedišta.** Ove preventivne sigurnosne mjere smanjuju rizik od slučajnog pokretanja električnog alata.
 - Električne alate kojima se ne koristite spremite izvan dohvata djece i ne dopuštajte uporabu električnog alata osobama koje nisu upućene u njegov rad i nisu upoznate s ovim uputama.** Rukovanje električnim alatima od strane neiskusnih korisnika predstavlja opasnost.
 - Vodite brigu o održavanju električnih alata.** Provjerite usklađenost i slobodno kretanje pokretnih dijelova, utvrdite da na sastavnim dijelovima nema napuknuća te ispitajte sve uvjete koji bi mogli utjecati na rad električnog alata. U slučaju oštećenja električni alat treba popraviti prije ponovne uporabe. Nedostatno održavanje uzrok je mnogim nesrećama.
 - Rezne dijelove održavajte oštre i čiste.** Primjerenim održavanjem reznih dijelova uz dobro naoštrene rezne elemente smanjuje se mogućnost njihovog zaglavlivanja te poboljšava kontrola nad njima.
 - Električni alat i njegovu dodatnu opremu rabite prema priloženim uputama, imajući u vidu radne uvjete i tip posla koji treba obaviti.** Uporaba električnog alata za radnije drukčije od onih predviđenih može prouzročiti opasne situacije.
 - Pazite da su ručke suhe, čiste i bez tragova ulja i masnoće.** Klizave ručke ne dopuštaju sigurno rukovanje i kontrolu nad alatom u nepredviđenim situacijama.
- 5) **Uporaba i mjere opreza pri uporabi baterijskih alata**
- Punite isključivo punjačem koji navodi proizvođač.** Punjač koji je prikladan za jednu vrstu sklopa baterije može izazvati rizik od požara ako ga se koristi za druge sklopove baterija.
 - Električne alate rabite samo sa specifično određenim sklopovima baterija.** Uporaba drugih sklopova baterija može izazvati rizik od ozljeda i požara.
 - Kad se sklop baterije ne koristi, treba ga držati daleko od drugih metalnih predmeta kao što su spojnice, kovance, ključevi, čavli, vijci ili drugi mali metalni predmeti koji mogu izazvati spoj između dviju stezaljki.** Izazivanje kratkog spoja na stezaljka baterije može prouzročiti opekline ili požar.
 - Ako je u lošem stanju, baterija može propuštati tekućinu; izbjegavajte bilo kakav dodir.**

Ako dođe do slučajnog dodira, odmah isperite vodom. Ako tekućina dopre u oči, odmah potražite liječničku pomoć. Tekućina koja iscuri iz baterije može prouzročiti nadražnost ili opekline.

- Nemojte rabiti sklop baterija ili alat koji su oštećeni ili preinačeni.** Oštećene ili preinačene baterije mogu se ponašati na nepredviđen način, s posljedicom požara, eksplozije ili rizika od ozljeda.
 - Nemojte izlagati sklop baterija vatri ili previsokim temperaturama.** Izlaganje vatri ili temperaturama višim od 130 °C može prouzročiti eksplozije. NAPOMENA. Temperatura "130 °C" može se zamijeniti temperaturom "265 °F".
 - Slijedite sve upute za punjenje i nemojte puniti bateriju izvan temperaturnog raspona naznačenog u uputama.** Neprimjerenom punjenjem ili punjenjem na temperaturama izvan naznačenog raspona može oštetiti bateriju i povećati rizik od požara.
- 6) **Servisiranje**
- Električni alat smije popravljati samo kvalificirano osoblje i to uz uporabu isključivo originalnih rezervnih dijelova.** Na taj će se način omogućiti održavanje sigurnosti električnog alata.
 - Nikad ne popravljajte oštećene baterije.** Održavanje baterija smije obavljati samo proizvođač ili ovlaštenu pružatelju usluga.

1.2. SPECIFIČNI SIGURNOSNI PROPISI ZA ŠKARE ZA ŽIVICU

a) Sve dijelove tijela držite podalje od oštrice. Nemojte uklanjati odrezani materijal ili zadržavati materijal koji treba odrezati dok su oštrice u pogonu. *Oštrice će se nastaviti okretati i nakon što je prekidač isključen. Trenutak nepažnje za vrijeme uporabe škara za živicu može prouzročiti teške tjelesne ozljede.*

b) Pomaknite škare za živicu tako što ćete ih držati za dršku dok se oštrica ne pomiče i voditi računa da ne pritisnete nijedan prekidač za napajanje. *Pravilan prijevoz škara za živicu smanjuje rizik od slučajnog pokretanja i posljedičnih tjelesnih ozljeda koje su prouzročile oštrice.*

c) Kada se škare za živicu prevoze ili skladište, uvijek na njih postavite štitnik za nož. *Pravilno rukovanje škarama za živicu smanjuje rizik od tjelesnih ozljeda prouzročenih oštricama.*

d) Kada uklanjate zaglavljeni materijal ili obavljate održavanje alata, vodite računa da su svi prekidači isključeni, a baterijski komplet uklonjen i odspojen. *Nepredviđeno pokretanje škara za živicu tijekom uklanjanja zaglavljenog materijala ili održavanja može prouzročiti teške tjelesne ozljede.*

e) Škare za živicu držite samo za izolirane površine drški jer bi oštrica mogla doći u dodir sa sakrivenim kabelima. *Usljed dodira oštrica i kabela „pod naponom”, mogu se naći „pod naponom” i metalni nepokrivljeni dijelovi škara za živicu te rukovatelju prouzročiti strujni udar.*

f) Držite sve kabele napajanja i ostale kabele podalje od područja rezanja. *Kabeli napajanja mogu biti sakriveni u živici ili grmlju te ih oštrica može slučajno prerezati.*

- g) Ne koristite se škarama za živicu u lošim vremenskim uvjetima, a naročito ako postoji opasnost od udara groma. Time smanjujete šansu da vas udari grom.
- h) Za vrijeme rada stroj treba uvijek čvrsto držati objema rukama. Ako se stroj drži samo jednom rukom, može doći do gubitka kontrole i izazivanja teških tjelesnih ozljeda.



U slučaju lomova ili nesreća za vrijeme rada, odmah zaustavite motor i udaljite stroj kako ne bi prouzročio još veću štetu; u slučaju nesreća s osobnim ozljedama ili ozljeda trećih, odmah se pobrinite za pružanje prve pomoći najprimjerenije situaciji i obratite se zdravstvenoj ustanovi radi potrebnog liječenja. Temeljito uklonite eventualne trunke koji bi – ako ostanu neprimijećeni – mogli prouzročiti oštećenja ili nanijeti ozljede osobama ili životinjama.



Dulje izlaganje vibracijama može prouzročiti ozljede i poremećaje u krvožilnom i živčanom sustavu (poznate kao "Raynaudov fenomen" ili "bijeli prsti"), naročito kod osoba koje boluju od poremećaja u cirkulaciji. Simptomi mogu zahvatiti ruke, zapešća i prste, a očituju se u gubitku osjeta, utrnulosti, svrbeži, boli, blijeđenju ili strukturalnim promjenama na koži. Na takva stanja mogu negativno utjecati niske okolne temperature i/ili prekomjerno stiskanje ručki. Kod pojave tih znakova potrebno je skratiti vrijeme uporabe stroja i obratiti se liječniku.

1.3. ODRŽAVANJE, SKLADIŠTENJE I PRIJEVOZ

Sigurnost i razinu performansi stroja očuvat ćete njegovim redovitim održavanjem i pravilnim skladištenjem.

- Stroj nemojte nikad koristiti ako su pojedini dijelovi istrošeni ili oštećeni. Pokvarene ili oštećene dijelove treba zamijeniti, a nikad popravljati. Koristite samo originalne rezervne dijelove.
- Prilikom zaustavljanja stroja radi održavanja, pregleda, skladištenja ili zamjene pribora, isključite motor, isključite stroj iz napajanja i vodite računa da su svi pokretni dijelovi potpuno zaustavljeni.
- Radi smanjenja rizika od požara, nemojte ostavljati posude s otpadnim materijalima u prostoriji.



Razine buke i vibracija koje se navode u ovim uputama predstavljaju maksimalne vrijednosti pri korištenju stroja. Uporaba neizbalansiranog noža, prevelika brzina kretanja i neodržavanje stroja bitno utječu na emisiju zvuka i vibracije. Posljedično tome treba usvojiti preventivne mjere za uklanjanje mogućih oštećenja prouzročenih velikom bukom i naprezanjima uslijed vibracija; brinite se za održavanje stroja, nosite slušalice za zaštitu od buke, tijekom rada pravite stanke.

1.4. BATERIJA/PUNJAČ BATERIJE

VAŽNO Sigurnosne upute u nastavku dopunjuju sigurnosna pravila u specifičnom priručniku za bateriju i punjač baterija, koji je priložen stroju.

- Za punjenje baterije koristite samo punjač baterije koji preporučuje proizvođač. Neprikladan punjač baterije može prouzročiti električni udar, pregrijavanje ili curenje korozivne tekućine iz baterije.
- Koristite samo specifične baterije predviđene za vaš alat. Uporaba drugih baterija može prouzročiti ozljede i rizik od požara.
- Prije stavljanja baterije, uvjerite se da je aparat isključen. Stavljanje baterije na uključeni električni aparat može prouzročiti požar.
- Nekorišteni bateriju držite daleko od uredskih spojnica, kovanica, ključeva, čavala, vijaka ili drugih malih metalnih predmeta koji bi mogli izazvati kratki spoj na kontaktima. Kratki spoj na kontaktima baterije može izazvati izgaranje ili požar.
- Nemojte koristiti punjač baterije na mjestima gdje ima pare, zapaljivih tvari ili na lako zapaljivim površinama kao što su papir, tkanina itd. Za vrijeme punjenja, punjač baterije se zagrije i mogao bi izazvati požar.
- Za vrijeme prijevoza akumulatora pazite da se kontakti međusobno ne spoje i nemojte rabiti metalne spremnike za prijevoz.

1.5. ZAŠTITA OKOLIŠA

- Strogo se pridržavajte lokalnih propisa o odlaganju ambalaže, propalih dijelova ili bilo kojeg drugog elementa štetnog za okoliš: te otpatke se ne smije bacati u smeće, nego ih treba razdvojiti i predati odgovarajućim centrima za sakupljanje koji će se pobriniti za recikliranje materijala.
- Strogo se pridržavajte lokalnih propisa o odlaganju otpadnih materijala.
- U trenutku rashodovanja nemojte ostavljati stroj u okolišu, nego se obratite centru za sakupljanje sukladno lokalnim propisima na snazi.



Nemojte bacati električne uređaje s kućnim otpadom. Prema europskoj Direktivi 2012/19/EU o električnom i elektroničkom otpadu te njezinoj primjeni u skladu s nacionalnim normama, otpadne električne uređaje mora se sakupljati odvojeno, u cilju njihove ponovne primjene na ekološki prihvatljiv način. U slučaju odlaganja električnih uređaja na odlagalište otpada ili na tlo, štetne tvari mogu dospjeti do vodenog sloja i tako ući u hranidbeni lanac, ugrožavajući vaše zdravlje i dobrobit. Za detaljnije informacije o odlaganju ovog proizvoda stupite u kontakt s mjerodavnim zavodom za gospodarenje otpadom iz kućanstva ili s prodavačem



Baterije na kraju njihovog životnog vijeka odložite uz dužnu pažnju prema okolišu. Baterija sadrži materijal koji je opasan za vas i za okoliš. Nju treba izvaditi i odvojeno odložiti u strukturi koja prihvaća litij-ionske baterije.



Odvojeno sakupljanje rabljenih proizvoda i ambalaže omogućava recikliranje odnosno ponovno iskorištavanje materijala. Korištenje recikliranih materijala pomaže u sprječavanju zagađivanja okoliša i u smanjenju potražnje za sirovinama.

2. OPIS PROIZVODA

Ovo je vrtni stroj ili, preciznije, prijenosne škare za živicu s baterijskim napajanjem.

Stroj se u osnovi sastoji od motora kojim se aktivira rezni alat.

• Predviđena uporaba i neprimjerena uporaba

Ovaj stroj je projektiran i izrađen za rezanje i obrezivanje živice koja se sastoji od grmlja s grančicama manjih dimenzija.

Bilo koja druga primjena drukčija od onih prethodno navedenih može se pokazati opasnom te prouzročiti štetu osobama i/ili stvarima.

Neprimjerena uporaba obuhvaća (na primjer, ali ne i samo):

- košenje trave općenito, a naročito blizu rubnika;
- usitnjavanje materijala za pravljenje komposta;
- radove na obrezivanju;
- uporabu stroja s reznim alatom iznad crte ramena;
- uporabu stroja za rezanje materijala koji nisu biljnog podrijetla;
- primjenu reznih alata drukčijih od onih koji se nabrajaju u tablici "Tehnički podaci". Opasnost od ozbiljnih povreda i ozljeda;
- korištenje stroja od strane više osoba istovremeno.

VAŽNO *Neprimjerenom uporabom stroja jamstvo se poništava, uz odricanje svake odgovornosti proizvođača, čime svi troškovi nastali uslijed oštećenja ili ozljeda samog korisnika ili trećih prelaze na teret korisnika.*

VAŽNO *Stroj će raditi samo kada su umetnute obje baterije.*

NAPOMENA *Baterije se mogu napuniti izravno na stroju pomoću njegova priključnog postolja za punjenje.*

2.1. KOMPONENTE STROJA

(slika 1)

- Pogonska jedinica
- Oštrica (rezni alat)
- Prednja ručka
- Stražnja ručka
- Štitnik oštrice
- Baterije
- Punjač baterija
- Nosač s vodilicom
- Priključno postolje za punjenje
- Stalak za predmete
- Elementi za vijčani spoj

2.2. SIGURNOSNE OZNAKE (SLIKA 2)



POZOR:
Prije uporabe stroja, pročitajte upute.



Nosite zaštitu za glavu i uši te naočale.



Nosite zaštitne i protuklizne rukavice i obuću.



OPASNOST! Držite ruke podalje od oštrice



Nemojte izlagati kiši (ili vlazi)



Izvadite bateriju prije obavljanja bilo kakve kontrole, čišćenja ili zahvata održavanja/podešavanja na stroju



POZOR:
Po pitanju baterije i punjača baterije pogledajte odgovarajući priručnik

VAŽNO *Naljepnice koje su se uništile ili su postale nečitljive trebate zamijeniti. Zatražite nove naljepnice od ovlaštenog servisnog centra.*

3. MONTIRANJE

VAŽNO *Raspakiranje i montiranje treba izvršiti na ravnoj i čvrstoj površini, s dovoljno prostora za pomicanje stroja i ambalaže.*

⚠ *Prije montiranja (po potrebi) vodite računa da baterije nisu umetnute u svoje sjedište.*

NAPOMENA *Alat se može objesiti na zid, čime će te osigurati da je njegova stražnja drška u svom početnom položaju.*

1. Montaža priključnog postolja za punjenje (slika 3).
2. Montaža nosača s vodilicom za pričvršćivanje na zid (slika 4).

4. UPRAVLJAČKI ELEMENTI

• Gumb za blokiranje ručice za upravljanje oštricom (slika 5.C):

Omogućava pokretanje ručice za upravljanje oštricom (slika 5.A).

• Ručica za upravljanje oštricom (slika 5.A):

Omogućava pokretanje oštrice (reznog alata).

NAPOMENA Rezni alat se automatski zaustavlja pri otpuštanju ručice.

• Sigurnosni prekidač (slika 5.B):

Potrebno je držati ga pritisnutim zajedno s ručicom za upravljanje oštricom (slika 5.A) kako bi se pokrenuo rezni alat.

NAPOMENA Rezni alat se automatski zaustavlja pri otpuštanju sigurnosnog prekidača.

• Gumb za deblokiranje stražnje drške (slika 5.D)

Omogućuje upravljanje stražnjom drškom (slika 1.D) u različitim smjerovima u odnosu na rezni alat.

! Pri podešavanju ručke stroj mora biti ugašen.

5. UPORABA STROJA

5.1. PRIPREMNE RADNJE

• Kontrola baterija (slika 6)

- Prije korištenja strojem po prvi put nakon kupnje: potpuno napunite bateriju.

- Prije svake uporabe: provjerite stanje napunjenosti baterije.

VAŽNO Upute u vezi s baterijom pogledajte u odgovarajućem priručniku.

NAPOMENA Baterije se mogu napuniti izravno na stroju (odlomak. 6.2).

5.2. SIGURNOSNE KONTROLE

• Provjerite jesu li sve komponente stroja cjelovite i pravilno montirane;

• Uvjerite se da su sve pričvrstni elementi pravilno zaegnuti;

• Održavajte čistu i suhu svaku površinu stroja.

Radnja	Rezultat
Pokrenite stroj.	Nož se mora pomicati
Otpustite ručicu za upravljanje nožem (slika 5.A) ili sigurnosni prekidač (sl. 5.B).	Upravljački elementi se moraju automatski i brzo vratiti u neutralni položaj i oštrica se mora zaustaviti.

! Ako bilo koji rezultat odstupa od onoga što se navodi u tablici, nemojte se koristiti strojem! Dostavite stroj servisnom centru radi potrebnih kontrola i popravka.

5.3. POKRETANJE I RAD

NAPOMENA Preporučuje se koristiti se strojem pri temperaturi od -10 °C i 60 °C.

! Nemojte pokretati stroj za vrijeme njegova punjenja.

! Pokretanje stroja dovodi do istovremenog pokretanja reznog alata.

NAPOMENA Pokretanje vršite na ravnoj i čvrstoj površini.

1. Skinite štitnik oštrice (slika 1.E) (ako se njime služite);
2. Vodite računa da oštrica ne dodiruje tlo ili druge predmete;
3. Umetnite baterije u njihova sjedišta (slika 7.A), gurajući ih do kraja sve dok ne začujete „klik“ kojim se one blokiraju u položaju i osigurava se električni kontakt.

NAPOMENA Stroj će raditi samo kada su umetnute obje baterije.

4. Zauzmite čvrst i stabilan položaj.
5. Pritisnite gumb za blokiranje ručice za upravljanje nožem (slika 8.C).
6. Aktivirajte ručicu za upravljanje nožem (slika 8.A).
7. Pritisnite sigurnosni prekidač (slika 8.B).

! Za vrijeme rada stroj treba uvijek čvrsto držati objema rukama, pri čemu se rezni alat mora nalaziti ispod razine ramena.

! Uvijek se koristite strojem na razini tla, a ne na ljestvama ili nekom drugom nestabilnom potporanom elementu.

! Dok nož radi nemojte uklanjati odrezani materijal ili nepomično držati materijal koji treba odrezati. Uvjerite se da je stroj isključen kad uklanjate odrezani materijal.

• Podešavanje stražnje drške (slika 9)

! Izvršite operacije kad je stroj isključen.

VAŽNO Prije uporabe stroja uvjerite se da se ručica za deblokiranje vratila potpuno u položaj blokade te da je stražnja drška potpuno stabilna.

! Tijekom rada stražnja ručka se mora uvijek nalaziti u okomitom položaju, bez obzira na položaj reznog alata.

• Tehnike rada

1. Okomito obrezivanje (slika 10).
2. Vodoravno obrezivanje (slika 11).

• Savjeti za uporabu

Ako se tijekom uporabe noževi blokiraju ili se zapletu u granje živice:

1. Odmah otpustite ručicu za upravljanje nožem (slika 12.A) ili sigurnosni prekidač (sl. 12.B);
2. Pričekajte da se rezni alat zaustavi;
3. Uklonite baterije;
4. Izvucite materijal koji se zaglavio.

- Podmazivanje noževa za vrijeme rada

⚠ Ovu radnju treba izvršiti dok je stroj zaustavljen, a baterije uklonjene iz njihova sjedišta.

Nakon svake radne sesije očistite i podmažite noževe kako bi im se povećala učinkovitost i produljilo trajanje:

- Stavite stroj u vodoravni položaj i dobro oslonjen na teren.
- Očistite noževe suhom krpom i poslužite se četkom u slučaju otporne prljavštine.
- Podmažite noževe nanoseći tanki sloj specifičnog ulja, po mogućnosti nezagađujućeg, duž gornjeg ruba noža.

5.4. ZAUSTAVLJANJE

Otpustite ručicu za upravljanje nožem (slika 12.A) ili sigurnosni prekidač (slika 12.B).

⚠ Reznom alatu treba nekoliko sekundi da se zaustavi nakon zaustavljanja stroja.

Uvijek zaustavite stroj prilikom premještanja iz jednog radnog područja na drugo.

⚠ Tijekom premještanja nemojte nikada držati ruku na sigurnosnom prekidaču kako biste izbjegli slučajna pokretanja

5.5. NAKON KORIŠTENJA

- Kada se stroj ne puni, uklonite baterije sa sjedišta.
- Kad se rezni alat zaustavi, stavite štitnik noža (slika 1.E).
- Prije spremanja stroja u bilo kakvu prostoriju, pustite motor da se ohladi.
- Očistite.

VAŽNO Uvijek izvadite baterije i montirajte štitnik oštrice svaki put kad stroj ostavljate radi nekorištenja ili bez nadzora.

NAPOMENA Pritisnite gumb za blokiranje koji se nalazi na bateriji da biste uklonili baterije (slika 13. C).

6. ODRŽAVANJE

Sigurnosne upute koje treba slijediti navode se u 1. poglavlju. Strogo poštujujte te naznake kako se ne biste suočili s ozbiljnim rizicima ili opasnostima.

Prije obavljanja bilo kakve kontrole, čišćenja ili zahvata na održavanju/podešavanju na stroju:

- Zaustavite stroj.
- Uklonite baterije (nikada ih nemojte ostaviti umetnute ili nadohvat djece ili nepodobnih osoba).
- Uvjerite se da su se svi dijelovi u pokretu potpuno zaustavili.
- Stavite štitnik noža.
- Prije spremanja stroja u bilo kakvu prostoriju, pustite motor da se ohladi.
- Nosite odgovarajuću odjeću, radne rukavice i zaštitne naočale.

6.1. ČIŠĆENJE

- Kako bi se smanjio rizik od požara, održavajte stroj čist od ostataka lišća, grana.
- Nakon uporabe uvijek očistite stroj čistom i vlažnom krpom, namočenom neutralnim sredstvom za čišćenje.
- Uklonite svaki trag vlage služeći se mekanom i suhom krpom. Vлага može izazvati rizik od električnog udara.
- Plastične dijelove ili ručke nemojte čistiti agresivnim sredstvima za čišćenje ili otapalima.
- Nemojte koristiti vodene mlazove i pazite da se motor i električne komponente ne smoče.
- Kako biste izbjegli pregrijavanje i oštećenja motora ili baterije, uvijek se uvjerite da su usisne rešetke za zrak za hlađenje čiste i slobodne od trunaka.

6.2. PUNJENJE BATERIJA NA STROJU

Baterije se mogu napuniti izravno na stroju pomoću njegova priključnog postolja za punjenje (slika 1.I).

Stroj se može ovisjeti na zid:

- izravno na priključno postolje za punjenje (slika 14.I);
- pomoću nosača s vodilicom za pričvršćivanje na zid (slika 14.II).

⚠ Prije nego što ovisite stroj na zid, stavite štitnik za oštricu na njega.

NAPOMENA Ne uklanjajte baterije dok se stroj puni.

NAPOMENA Baterija ima zaštitu koja sprječava punjenje ako temperatura okoline nije između 0 °C - 40 °C.

Baterije se pune uzastopnim redom, i to djelomično, kako je to prikazano na dijagramu:

Faza	Baterija (Slika 13)	Punjenje
1	A (des.)	40 %
2	B (lijev.)	40 %
3	A (des.)	100 %
4	B (lijev.)	100 %

6.3. REZNI ALAT

⚠ Nemojte dirati rezni alat sve dok ne izvadite baterije i dok se rezni alat potpuno ne zaustavi.

- Kontrola

⚠ Periodično provjeravajte da noževi nisu savijeni, oštećeni ili istrošeni te da su vijci primjereno zategnuti.

- Oštrenje

Oštrenje je potrebno kad se učinkovitost rezanja smanjuje uz često zapinjanje grana.

⚠ Iz sigurnosnih razloga, oštrenje je potrebno vršiti u specijaliziranom centru koji raspolaže stručnošću i prikladnom opremom za vršenje radnje, bez rizika da će se oštrica oštetiti i postati nesigurna tijekom uporabe.

 **Oštricu s istrošenim sječivom ne smijete nikada oštriti, već je trebate zamijeniti.**

• Zamjena

Oštrica se nikada ne smije popravljati, već je potrebno zamijeniti je čim se primijete napuknuća, znakovi trošenja ili savijanja ili se prijeđe granica oštrenja. Iz sigurnosnih razloga, zamjenu je potrebno izvršiti u specijaliziranom centru.

VAŽNO *Uvijek upotrebljavajte originalne rezne alate sa šifrom koja se navodi u tablici „Tehnički podaci“.*

7. SKLADIŠTENJE I PRIJEVOZ

Skladištenje stroja:

- u suhom prostoru;
- zaštićen od vremenskih nepogoda;
- na djeci nedostupnom mjestu;
- uvjerivši se da ste izvadili ključeve ili alate kojima ste se služili pri održavanju;
- Stroj se može ovisiti na zid (slika 14).

NAPOMENA *Vodite računa da zid može podržati opterećenje od najmanje 20 kg.*

7.1. SKLADIŠTENJE BATERIJE

Bateriju treba čuvati u zatvorenim prostorima bez vlage, na temperaturi između:

- 0 °C – 60 °C za 1 mjesec
- 0 °C – 45 °C za 3 mjeseca
- 0 °C – 25 °C za 1 godinu

VAŽNO *U slučaju duljeg nekorisćenja, napunite bateriju svaka dva mjeseca radi dulje trajnosti.*

7.2. PRIJEVOZ/PRENOŠENJE

Što trebate učiniti prilikom svakog premještanja ili prevoženja stroja:

- Zaustavite stroj.
- Uvjerite se da su se svi dijelovi u pokretu potpuno zaustavili.
- Izvadite baterije iz njihovih sjedišta.
- Nosite čvrste radne rukavice.
- Kad se rezni alat zaustavi, stavite štitnik noža.
- Uхватite stroj isključivo za ručke i usmjerite rezni alat suprotno od smjera kretanja.
- uvjerite se da pomicanje stroja neće prouzročiti oštećenja ili ozljede.

8. SERVISIRANJE I POPRAVCI

Ovaj priručnik pruža sve potrebne naznake za rukovanje strojem i njegovo pravilno osnovno održavanje koje obavlja korisnik. Sve zahvate podešavanja i održavanja koji se ne opisuju u ovom priručniku mora izvršiti vaš prodavač ili specijalizirani centar.

MAGYAR - Az eredeti használati utasítás fordítása

A gép és a motor teljes használati utasításai elérhetők:

- ▷ a stiga.com honlapon
- ▷ a QR-kód leolvasásával



Download full manual
stiga.com

FIGYELEM: A GÉP HASZNÁLATA ELŐTT OLVASSA EL FIGYELMESEN A JELEN KÉZIKÖNYVET!

Őrizze meg későbbi szükség esetére.

1. BIZTONSÁGI SZABÁLYOK

1.1. ÁLTALÁNOS BIZTONSÁGI FIGYELMEZTETÉSEK

 Olvassa el a géphez mellékelte összes biztonsági figyelmeztetést, utasítást, illusztrációt és specifikációt. Az alábbiakban felsorolt utasítások be nem tartása áramütést, tüzesetet és/vagy súlyos sérüléseket okozhat.

Őrizzen meg minden figyelmeztetést és útmutatást, hogy a későbbiekben is át tudja őket tekinteni.

A figyelmeztetéseknél említett „elektromos szerszám” kifejezés az Ön elektromos hálózati tápellátással (vezetékkel) vagy akkumulátorral (vezeték nélkül) működő készülékére vonatkozik.

1) A munkavégzés területének biztonsága

- Tartsa tisztán és világítsa meg jól a munkavégzés területét. A sötét és rendetlen területeken nagyobb a balesetveszély.
- Kerülje az elektromos szerszám használatát robbanásveszélynek kitett helyeken, gyúlékony folyadékok, gáz vagy por jelenléte esetén. Az elektromos szerszámok szikrákat képeznek, melyek lángra lobbanthatják a port vagy a gőzöket.
- Az elektromos szerszám használata alatt tartsa távol a gyermekeket és a kívülréteket. A figyelmetlenség a szerszám feletti uralmánának elvesztéséhez vezethet.

2) Elektromos biztonság

- Az elektromos szerszám villásdugói legyenek a dugaljnak megfelelőek. Ne végezzen semmilyen módosítást a villásdugón. Ne használjon villásdugó adaptereket földeléssel rendelkező elektromos szerszámokhoz. A nem módosított villásdugók és a megfelelő aljzatok használata csökkenti az áramütés kockázatát.
- Kerülje a testnek a földelt felületekkel történő érintkezését, mint például csövek, radiátorok, tűzhelyek és hűtők. Ha a teste földelve van, ez növeli az áramütés kockázatát.
- Ne tegye ki az elektromos szerszámokat esőnek vagy nedvességnek. Az elektromos szerszámba beszivárgó víz növeli az elektromos áramütés kockázatát.
- Ne használja a vezetékét nem megfelelő módon. Soha ne használja a vezetékét az elektromos szerszám szállítására, vontatására

vagy a szerszám csatlakozásának bontásához. Tartsa a vezetékét hőforrásoktól, olajtól, éles széléktől illetve mozgó részekről távol. A sérült vagy összegubancolódott vezeték növeli az elektromos áramütés kockázatát.

- Amikor a szabadban használja az elektromos szerszámot, alkalmazzon a kültéri használatnak megfelelő hosszabbítót. A kültéri használatnak megfelelő kábel alkalmazása csökkenti az áramütés kockázatát.
- Ha nem kerülhető el az elektromos szerszám használata nedves környezetben, alkalmazzon differenciál-megszakítóval (RCD-Residual Current Device) védett tápellátást. Az RCD használata csökkenti az áramütés kockázatát.

3) Személyes biztonság

- Legyen figyelmes, ellenőrizze, amit csinál, és használja a józan eszt, amikor elektromos szerszámmal dolgozik. Ne használja a szerszámot ha fáradt, vagy ha kábítószert, alkoholt illetve gyógyszerek hatása alatt áll. Egy pillanatrai figyelmetlenség az elektromos szerszám használata alatt súlyos személyi sérülésekhez vezethet.
- Használjon védőöltözetet. Hordjon mindig védőszemüveget. Megfelelő védőfelszerelés használata, mint például porvédő maszk, csúszásgátló cipő, védősisak vagy fülvédő, csökkenti a személyi sérülések veszélyét.
- Kerülje a véletlenszerű elindítást. Győződjön meg arról, hogy a készülék ki legyen kapcsolva, mielőtt behelyezné az akkumulátort, illetve mielőtt az elektromos szerszámot felvenné, vagy szállítaná. Egy elektromos szerszámot úgy szállítani, hogy az ujjai a kapcsolón van, vagy az akkumulátort behelyezni úgy, hogy a kapcsoló az „ON” álláson van, a balesetveszély kockázatát növeli.
- Minden kulcsot vagy szabályozó szerszámot távolítsa el, mielőtt az elektromos szerszámot elindítaná. Egy kulcs vagy szerszám, mely egy forgó részel érintkezik, személyi sérüléseket okozhat.
- Ne veszítse el egyensúlyát. Gondoskodjon mindig megfelelő támaszról és őrizze meg egyensúlyát. Ez lehetővé teszi az elektromos szerszám jobb ellenőrzését váratlan helyzetekben is.
- Öltözzön megfelelően. Ne hordjon bő ruhát, vagy ékszereket. Tartsa a haját, a ruháját és a kesztyűjét a mozgó részekről távol. Lógó

ruhák, ékszerek, vagy a hosszú haj beakadhat a mozgó részekbe.

- g) **Amennyiben porelszívó és -gyűjtő berendezésekhez csatlakoztatható szerkezetek vannak a gépen, ellenőrizze, hogy megfelelő-e a csatlakoztatásuk és a használatuk.** Ezeknek a szerkezeteknek a használata csökkentheti a porral kapcsolatos kockázatokat.
- h) **Ügyeljen arra, hogy a gép gyakori használatával szerzett tapasztalat nehogy könnyelművé tegye Önt és emiatt figyelmen kívül hagyja a biztonsági előírásokat.** Egy gondatlan mozdulat súlyos sérülést okozhat a másodperc töredéke alatt!
- 4) **Az elektromos szerszám használata és védelme**
- a) **Ne terhelje túl az elektromos szerszámot. A végezendő munkának megfelelő elektromos szerszámmal a munka jobban és biztonságosabban végezhető a számára előírt sebességen.**
- b) **Ne használja az elektromos szerszámot, ha a kapcsolóval nem tudja azt szabályosan elindítani, vagy leállítani.** Olyan elektromos szerszám, mely nem vezérelhető a kapcsolóján keresztül, veszélyes és mindenképpen meg kell javítani.
- c) **Vegye ki az akkumulátort a helyéből, mielőtt az elektromos szerszámon szabályozást végezne, azon tartozékokat cserélné, vagy mielőtt eltenné.** Ezek a biztonsági óvintézkedések csökkentik az elektromos szerszám véletlenszerű elindulásának veszélyét.
- d) **Amikor az elektromos szerszámokat nem használja, a gyermekek elől elzártan kell azokat tárolni, továbbá az elektromos szerszám használatát ne engedje meg olyan személyeknek, akik nem ismerik magát a szerszámot és a jelen használati utasítást.** Az elektromos szerszámok veszélyesek a tapasztalatlan használók kezében.
- e) **Gondoskodjon az elektromos szerszámok karbantartásáról.** Ellenőrizze, hogy a mozgó részek megfelelően legyenek beállítva és szabadon tudjanak mozogni, hogy ne legyenek megrongálódott alkatrészek, illetve ne álljon fenn bármilyen olyan állapot, mely az elektromos szerszám működését befolyásolhatja. Károsodás esetén az elektromos szerszámot még használat előtt meg kell javítani. Számos baleset a nem megfelelő karbantartásból származik.
- f) **A vágószerveket tartsa jól élezetten és tisztán.** A vágószervek megfelelő karbantartása, jól élezett vágóélekkel csökkenti a beakadások veszélyét és könnyebben is kezelhetők.
- g) **Az elektromos szerszámot és annak tartozékait a feltüntetett útmutatásoknak megfelelően használja, figyelembe véve a munkavégzés körülményeit és a végezendő munka típusát.** Egy elektromos szerszám rendeltetésétől eltérő használata veszélyhelyzeteket idézhet elő.

h) **Tartsa szárazon, tisztán, zsír- és olajmentesen a markolatokat.** A síkos markolat nem teszi lehetővé a szerszám biztonságos kezelését és ellenőrzését évről-évre a helyzetekben.

5) **Az akkumulátoros szerszámok használata és a használati óvintézkedések**

- a) **Kizárólag a gyártó által megadott töltővel végezze a töltést.** Egy adott akkumulátor-típushoz tartozó töltő tűzveszélyes lehet, ha másik akkumulátor-típusokhoz alkalmazzák.
- b) **Az elektromos szerszámokat kizárólag az előírt akkumulátor-típusokkal szabad használni.** Más akkumulátor-típusok használata sérülést okozhat és tűzveszélyes lehet.
- c) **Amikor az akkumulátor nincs használatban, tárolja fém tárgytól - irodai kapcsoktól, aprópenztől, kulcsoktól, szedektől, csavaroktól és egyéb apró tárgyaktól - távol, mivel azok a két kapocs összekötését okozhatják.** Az akkumulátor kapcsai közötti rövidzárlat égési sérülést vagy tüzet okozhat.
- d) **A rossz állapotban levő akkumulátorból folyadék szivároghat: kerülje az érintkezést. Véletlen érintkezés esetén azonnal öblítse le a vizel. Ha a folyadék a szembe kerül, forduljon azonnal orvoshoz.** Az akkumulátorból kiömlött folyadék bőrirritációt vagy égési sebeket okozhat.
- e) **Ne használjon sérült vagy módosított akkumulátort vagy eszközt.** A sérült vagy módosított akkumulátorok előre nem látható működést produkálhatnak, ez tűzveszélyt, robbanásveszélyt vagy sérüléseket okozhatják.
- f) **Ne tegye ki tűznek vagy túl magas hőmérsékletnek az akkumulátor egységet.** A tűznek vagy a 130 °C-ot meghaladó hőmérsékletnek kitétel robbanást okozhat. MEGJEGYZÉS A "130 °C"-ként megadott hőmérséklet egyenértékű "265 °F" hőmérséklettel.
- g) **Tartsa be a feltöltésre vonatkozó összes előírást és ne töltse fel az akkumulátort az előírt hőmérséklettartományon kívüli hőmérsékleten.** A nem megfelelő vagy az előírt határértékeken kívüli hőmérsékleten történő feltöltés károsíthatja az akkumulátort és növelheti a tűzveszély kockázatát.

6) **Szervizszolgálat**

- a) **Az elektromos szerszám javítását szakembernek kell végeznie csakis eredeti cseralkatrészek felhasználásával.** Ez lehetővé teszi, hogy az elektromos szerszám biztonsága megőrzésre kerüljön.
- b) **Soha ne javítsa meg a sérült akkumulátorokat.** Az akkumulátorok karbantartását kizárólag a gyártó vagy a felhatalmazott szolgáltatók végezhetik.

1.2. SPECIÁLIS BIZTONSÁGI ELŐÍRÁSOK SÖVÉNYNYÍRÓKHOZ

a) Tartsa minden testrészét távol a vágókéstől. Ne távolítsa el a levágott anyagot és ne tartsa meg a vágandó anyagot, amikor a vágókések működnek. A vágókések a kapcsoló kikapcsolása után is tovább mozognak. A sövénynyíró használata során akár egy pillanatra figyelmen kívül hagyás is súlyos személyi sérüléshez vezethet.

b) Mozgassa a sövénynyírót a markolatnál fogva, álló vágóélel és ügyeljen arra, hogy ne működtesse a tápellátás kapcsolóit. A sövénynyíró megfelelő szállítására csökkenti a véletlen beindítást és a vágóél okozta személyi sérülés kockázatát.

c) A sövénynyíró szállítására vagy tárolására mindig szerelje fel a vágólap-védőt. A sövénynyíró megfelelő mozgatása csökkenti a kések okozta személyi sérülések kockázatát.

d) A beakadt anyag eltávolításakor vagy a szerzőszám karbantartásakor győződjön meg arról, hogy minden kapcsoló ki van kapcsolva, és az akkumulátoregységet eltávolította vagy lecsatlakoztatta. A sövénynyíró váratlan működtetése a beakadt anyag eltávolítása vagy a karbantartás során súlyos személyi sérülést okozhat.

e) A sövénynyíró kizárólag a markolat szigetelt felületénél fogja meg, mivel a vágókés érintkezhet a rejtett vezetékkel. Ha a kések érintkeznek egy feszültség alatt levő vezetékkel, a sövénynyíró kitett fém részei is feszültség alá kerülhetnek, és a gépkezelőt érő áramütést okozhatnak.

f) Tartson távol minden tápvezetékét és kábelt a vágási területtől. A tápkábeleket eltakarhatják a sövények vagy bokrok, és a vágókés véletlenül elvághatja a kábeleket.

g) Ne használja a sövénynyírót rossz időben, különösen, ha fennáll a villámcsapás veszélye. Ez csökkenti a villámcsapás kockázatát.

h) Munka közben a gépet mindig két kézzel erősen kell tartani. A csak egykezes használat miatt elvesztheti a gép feletti uralmat, továbbá súlyos személyi sérüléseket okozhat.



Abban az esetben, ha a munka során géphiba vagy baleset történik, állítsa le azonnal a motort és távolítsa el a gépet, hogy ne okozhasson további károkat; amennyiben a kezelő vagy más személyek sérülését okozó baleset történt, nyújtson elsősegélyt az adott helyzetnek legmegfelelőbb módon és forduljon az illetékes egészségügyi intézményhez a szükséges ellátásért. Távolítsa el gondosan az esetleges törmelékeket, melyek jelenléte károkat, személyek vagy állatok sérülését okozhatja.



A rezgéseknek történő hosszú időn keresztül kitétel neurovaszkuláris zavarokat és sérüléseket okozhat (ismertebb nevén "Raynaud jelenség") vagy "fehér kéz") főleg annál, aki keringési zavarokban szenved. A tünetek a kezét, a csuklót és az ujjakat érintik, csökken az érzékenységek, zsibbadtak, viszkétnek, fájnak, elszíntelenednek, vagy a bőr szerkezete módosul. Ezeket a hatásokat csak növeli az alacsony környezeti hőmérséklet és/vagy a mar-

olatok túlzott szorítása. A tünetek megjelenésekor csökkenteni kell a gép használatának idejét, és orvoshoz kell fordulni.

1.3. KARBANTARTÁS, TÁROLÁS ÉS SZÁLLÍTÁS

A gép biztonságának és teljesítményszintjének érdekében végezze el a gép rendszeres karbantartását és gondoskodjon megfelelő tárolásáról.

- Soha ne használja a gépet kopott vagy sérült alkatrészekkel. A meghibásodott vagy sérült alkatrészeket ne javítsa, hanem cserélje ki. Csak eredeti cserealkatrészeket használjon.
- Ha a gépet karbantartás, ellenőrzés, tárolás vagy tartozékcserére céljából állítja le, kapcsolja le a motort, váltsza le a gépet a hálózatról, és győződjön meg arról, hogy minden mozgó alkatrész teljesen leállt.
- A tűzveszély csökkentése céljából ne hagyja a munka melléktermékeit tartalmazó tárolóedényeket a helyiségben.



A jelen útmutatóban megadott zajszint- és vibrációértékek a gép legnagyobb használati értékei. A nem egyensúlyban levő vágóelem, a túl gyors mozgás, a karbantartás elhanyagolása jelentősen befolyásolja a zajkibocsátást és a vibrációt. Ezért szükséges biztosítani azokat a megelőző intézkedéseket, melyek révén megszüntethetők a magas zajszint és a vibráció okozta lehetséges károsodások; valamint gondoskodni kell a gép karbantartásáról, fűlvédőt kell viselni és a munka során szüneteket kell tartani.

1.4. AKKUMULÁTOR/AKKUMULÁTOR-TÖLTŐ

FONTOS Az itt következő biztonsági előírások kiegészítik a géphez szállított akkumulátor és az akkumulátor-töltő útmutatójában található biztonsági szabályokat.

- Az akkumulátor feltöltéséhez kizárólag a gyártó által ajánlott akkumulátortöltőket használjon! A nem megfelelő akkumulátortöltő használata áramütést, túlmelegedést vagy az akkumulátor maró hatású folyadékának kiömlését okozhatja.
- Kizárólag az Ön által vásárolt szerszámhoz való akkumulátorokat használjon! Más akkumulátorok használata sérülést okozhat és tűzveszélyes lehet.
- Az akkumulátor behelyezése előtt ellenőrizze, hogy a készülék ki legyen kapcsolva. Az akkumulátor behelyezése a bekapcsolt elektromos készülékbe balesetveszélyes.
- A használaton kívüli akkumulátort tárolja irodai kapcsoltól, aprópénztől, kulcsoktól, szögektől, csavaroktól és egyéb apró fémtárgyaktól távol, mivel azok az érintkezők rövidzárlatát okozhatják. Az akkumulátor érintkezők közötti rövidzárlat anyagok égését vagy tűzket okozhat.
- Ne használja az akkumulátortöltőt gyúlékony anyagok vagy gőzök közelében vagy könnyen meggyulladó

felületeken, mint papír, szövet stb. Töltés közben az akkumulátortöltő felmelegszik és tüzet okozhat.

- Az akkumulátorok szállítása alatt ügyeljen arra, hogy az érintkezők ne csatlakozzanak egymáshoz, továbbá a szállításhoz ne alkalmazzon fémdobozokat.

1.5. KÖRNYEZETVÉDELEM

- Szigorúan tartsa be a helyi előírásokat a csomagolóanyagok, használt alkatrészek vagy bármi egyéb, környezetszennyező elem selejtezésére vonatkozóan; ezeket a hulladékokat ne helyezze a háztartási hulladékba, hanem szelektív hulladékkezelés keretében szállítsa a megfelelő gyűjtőtelepekre, ahol gondoskodnak azok újrahasznosításáról.
- Szigorúan kövesse a helyi előírásokat a levágott növényzet megsemmisítését illetően.
- Az üzemen kívül helyezéskor ne szennyezze a géppel a környezetet, hanem a hatályos helyi előírások értelmében adja le egy gyűjtőtelepen.



Ne dobja a háztartási hulladékba az elektromos készülékeket. Az elektromos és elektronikus berendezések hulladékairól szóló 2012/19/EU irányelv szerint a használatból kivont elektromos berendezéseket elkülönítve kell gyűjteni, az öko kompatibilis újrahasznosítás céljából. Ha az elektromos készülékeket hulladéklerakó helyeken vagy a talajon hagyva selejtezik, az ártalmas anyagok elérhetik a talajvízréteget és az élelmiszerláncba kerülhetnek, mellyel az Ön egészségét károsíthatják. A termék ártalmatlanítására vonatkozó részletesebb tájékoztatásért forduljon a kommunális hulladék megsemmisítéséért felelős szervezethez vagy az Ön márkakereskedőjéhez



A hasznos élettartamuk végén az akkumulátorokat a környezetvédelmi szempontoknak megfelelően kell semlegesíteni. Az akkumulátor az Ön és a környezet számára veszélyes anyagokat tartalmaz. Ezért el kell távolítani a gépből és a lítiumionos akkumulátorok hulladékként való kezelését vállaló telepen kell leadni.



A használt termékek és csomagolások szelektív hulladékként való gyűjtése lehetővé teszi az anyagok újrafelhasználását és újrahasznosítását. Az anyagok újrahasznosítása elősegíti a környezetszennyezés megelőzését és csökkenti a nyersanyagok iránti keresletet.

2. A TERMÉK LEÍRÁSA

Ez a gép kerti kisgép, pontosan akkumulátoros hordozható kerti sövénynyíró.

A gép lényegében egy motorból áll, mely a vágóegységet forgatja.

- **Rendeltetészerű és nem rendeltetészerű használat**

Ez a gép kisebb méretű ágakkal rendelkező bokrokból álló sövények nyírására és igazítására készült.

A fentiekől eltérő bármilyen más használat veszélyes lehet és személyi és/vagy tárgyi károkat okozhat.

Helytelen használatnak minősülnek az alábbiak (példaként és nem kizárólagosan):

- fűnyírás általában, és különösképpen a járdaszegélyek közelében;
- aprítás komposztolás céljából;
- gallyvágás, -metszés;
- a gép használata a gépkezelő vállmagassága fölé emelt vágóegységgel;
- a gép használata nem növényi eredetű anyag vágására;
- a "Műszaki adatok" táblázatában felsorolt vágóegységektől eltérő egységek alkalmazása. Sérülés és sebesülés veszélye;
- egy személynél többen alkalmazzák a gépet.

FONTOS A gép helytelen használata a garancia érvényesülését, valamint a Gyártó bármilyen felelősség alóli mentesülését vonja maga után, a felhasználóra hárítva a saját magán vagy másokon okozott károkból illetve sérülésekből származó kötelezettségeket.

FONTOS A gép csak akkor működik, ha mindkét akkumulátor a helyén van.

MEGJEGYZÉS Az akkumulátorok közvetlenül a gépen tölthetők a töltőn keresztül.

2.1. A GÉP ALKATRÉSZEI

(1. ábra)

- A. Motor egység
- B. Vágóél (vágóegység)
- C. Elülső markolat
- D. Hátsó markolat
- E. Vágóél védő
- F. Akkumulátorok
- G. Akkumulátortöltő
- H. Rögzítősin
- I. Töltő
- J. Tartó
- K. Tartozék csavarok

2.2. BIZTONSÁGI JELZÉSEK (2. ÁBRA)



FIGYELEM:
Olvassa el az utasításokat gép használata előtt!



Használjon fej- és fülvédőt, valamint védőszemüveget.



Viseljen védőkesztyűt és csúszásgátló, balesetbiztos védőcipőt.



VESZÉLY! Tartsa távol a kezét a vágókéstől



Ne tegye ki esőnek (vagy nedvességnek)



Bármilyen ellenőrzési, tisztítási vagy karbantartási, beállítási művelet előtt távolítsa el az akkumulátort



FIGYELEM:

Az akkumulátorra és az akkumulátortöltőre vonatkozóan lásd a hozzá tartozó használati útmutatót

FONTOS A megrongálódott vagy olvashatatlan címkéket ki kell cserélni! Kérjen új címkéket a szerviztől.

3. ÖSSZESZERELÉS

FONTOS A gép kicsomagolását és összeszerelését szilárd, sík felületen kell végezni, továbbá elegendő helyet kell biztosítani a gép és a csomagolás mozgatásához a megfelelő szerszámok alkalmazásával.

⚠ Az összeszerelés előtt ellenőrizze (ha szükséges), hogy az akkumulátorok ne legyen a rekeszükben.

MEGJEGYZÉS A szerszám a falra akasztható, ügyelje arra, hogy a hátsó markolat az eredeti pozíciójában legyen.

1. A töltő felszerelése (3. ábra).
2. A fali rögzítő sín felszerelése (4. ábra).

4. VEZÉRLÉSEK

• **Vágókés indítókár rögzítő gomb (5.C ábra):**

Lehetővé teszi a vágókés indítókár (5.A ábra) működtetését.

• **Vágókés indítókár (5.A ábra):**

Lehetővé teszi a vágókés (vágóegység) működtetését.

MEGJEGYZÉS A vágóegység a kar felengedésekor automatikusan leáll.

• **Biztonsági kapcsoló (5.B ábra):**

A vágóegység működtetéséhez a vágókés indítókkal (5.A ábra) együtt nyomva kell tartani.

MEGJEGYZÉS A vágóegység a biztonsági kapcsoló felengedésekor automatikusan leáll.

• **A hátsó markolatot kioldó gomb (5.D ábra)**

Lehetővé teszi a hátsó markolat (1.D ábra) 5 különböző irányba való állítását a vágóegységhez képest.

⚠ A markolat beállítását kikapcsolt gép mellett kell végezni.

5. A GÉP HASZNÁLATA

5.1. ELŐKÉSZÍTŐ MŰVELETEK

• **Az akkumulátorok ellenőrzése (6.ábra)**

- A vásárlás utáni első használat előtt tölts fel teljesen az akkumulátort.

- Minden használat előtt: ellenőrizze az akkumulátor töltöttségi állapotát.

FONTOS A motorra és az akkumulátorra vonatkozó utasításokhoz a hozzájuk tartozó használati utasítást vegye alapul.

MEGJEGYZÉS Az akkumulátorok közvetlenül a gépen tölthetők a töltőn keresztül (6.2. szakasz).

5.2. BIZTONSÁGI ELLENŐRZÉSEK

• Ellenőrizze az összes géprész épségét és megfelelő felszerelését.

• Győződjön meg valamennyi rögzítő szerkezet meghúzásáról.

• Tartsa tisztán és szárazon a gép összes felületét.

Tennivaló	Eredmény
Indítsa be a gépet.	A vágókésnek mozognia kell
Engedje fel a vágókés indítókart (5.A ábra) vagy a biztonsági kapcsolót (5.B ábra).	A vezérléseknek automatikusan és gyorsan vissza kell állniuk az alapállásba, és a vágókésnek le kell állnia.

⚠ Ha a táblázatba foglaltaktól bármiben eltérő eredményt észlel, ne használja a gépet! Vigye szervizbe a gépet és végeztesse el a megfelelő ellenőrzéseket és javításokat.

5.3. BEINDÍTÁS ÉS MUNKAVÉGZÉS

MEGJEGYZÉS A gépet -10°C és 60°C közötti hőmérsékleten ajánlott használni.

⚠ Ne indítsa el a gépet, amikor az töltés alatt van

⚠ A gép beindításával egyidőben a vágóegység is beindul.

MEGJEGYZÉS A gépet sík és szilárd felületen indítsa be.

1. Távolítsa el a vágókés védőrézét (1.E ábra) (ha van);
2. Győződjön meg arról, hogy a vágókés ne érjen a talajhoz vagy más tárgyakhoz;
3. Helyezze be az akkumulátorokat a rekeszbe (7.A ábra) útközéig nyomva, amíg a rögzülést és a villamos érintkezést jelző kattánást hall.

MEGJEGYZÉS A gép csak akkor működik, ha mindkét akkumulátor a helyén van.

4. Álljon biztos és stabil helyzetben.

5. Működtesse a vágókés indítókár rögzítő gombját (8.C ábra).

- Működtesse a vágókés indítókart (8.A ábra).
- Kapcsolja be a biztonsági kapcsolót (8.B ábra).

! **Munkavégzés közben a gépet mindig erősen két kézzel kell tartani úgy, hogy a vágóegység a vállmagasság alatt legyen.**

! **A gépet mindig a talaj szintjén állva, és ne létrán vagy más instabil támaszon használja.**

! **Ne távolítsa el a levágott anyagot és ne tartsa meg kézzel a vágandó anyagot, amikor a kés működik. Ellenőrizze, hogy a gép ki van-e kapcsolva, amikor eltávolítja a levágott anyagot.**

- A hátsó markolat beállítása (9. ábra)

! **A műveletet álló gép mellett végezze.**

FONTOS Mielőtt használatba venné a gépet, győződjön meg arról, hogy a kioldó gomb teljesen visszatért-e a rögzítési állásba és hogy a hátsó markolat megfelelően stabil legyen.

! **Munka közben a hátsó markolatnak mindig függőleges helyzetben kell lennie a vágóegység által felvett helyzettől függetlenül.**

- Munkavégzési technikák

- Függőleges vágás (10. ábra).
- Vízszintes vágás (11. ábra).

- Használati tanácsok

Ha a használat során a vágókések elakadnak vagy a sövény gallyaiba beakadnak:

- Engedje fel azonnal a vágókés indítókart (12.A ábra) vagy a biztonsági kapcsolót (12.B ábra);
- Várjon, míg a vágóegység leáll;
- Vegye ki az akkumulátorokat;
- Távolítsa el a beakadt anyagot.

- A vágókések olajozása munka közben

! **Ezt a műveletet álló gépen kell elvégezni, az akkumulátorokat ki kell venni a rekeszből.**

Minden munkavégzés után tisztítsa és kenje meg a vágókéseket, ezzel növelhető a hatékonyságuk és élettartamuk:

- Helyezze a gépet vízszintes helyzetbe és gondoskodjon arról, hogy stabilan álljon a talajon.
- A késeket száraz törülköendővel tisztítsa, erős szennyeződés esetén használjon kefét.
- Kenje meg a kések felső peremét vékony réteg speciális, lehetőleg környezetbarát olajjal.

5.4. LEÁLLÍTÁS

Engedje fel a vágókés indítókart (12.A ábra) vagy a biztonsági kapcsolót (12.B ábra).

! **Miután a gépet leállította, a vágóegység leállításához szükség van néhány másodpercre.**

Mindig állítsa le a gépet a munkaterületek közötti helyváltoztatás alatt.

! **Helyváltoztatás közben soha ne tartsa a kezét a biztonsági kapcsolón, nehogy véletlen beindítsa a gépet**

5.5. A HASZNÁLAT UTÁN

- Amikor a gép nincs töltés alatt, vegye ki az akkumulátorokat a rekeszből.
- Helyezze fel a védőrészt az álló vágóegységre (1.E.ábra).
- Hagyja kihűlni a motort, mielőtt a gépet bárhol elhelyezné.
- Tisztítsa meg.

FONTOS Mindig vegye ki az akkumulátorokat és helyezze fel az élvédőt, amikor használaton kívül vagy felügyelet nélkül hagyja a gépet.

MEGJEGYZÉS Az akkumulátorok eltávolításához nyomja meg az akkumulátoron lévő reteszjelgombot (13.C ábra).

6. KARBANTARTÁS

A betartandó biztonsági előírásokat a 1. fejezet tartalmazza. Szigorúan tartsa be az előírásokat a súlyos kockázatok vagy veszélyek elkerülése érdekében.

Bármilyen ellenőrzési, tisztítási vagy karbantartási, beállítási művelet előtt:

- Állítsa le a gépet.
- Vegye ki az akkumulátorokat (soha ne hagyja az akkumulátort a gépben vagy gyermekek vagy nem alkalmas személyek számára elérhető helyen).
- Győződjön meg arról, hogy az összes mozgó rész teljesen leállt-e.
- Helyezze fel a vágólap védőrészt.
- Hagyja kihűlni a motort, mielőtt a gépet bárhol elhelyezné.
- Viseljen megfelelő ruházatot, munkakesztyűt és védőszemüveget.

6.1. TISZTÍTÁS

- A tűvesztély csökkentése érdekében távolítsa el a gépről a levél- és ágmaradványokat.
- A használat után mindig tisztítsa meg a gépet egy semleges tisztítószerrel átitatott, tiszta törülköendővel.
- Törölje teljesen szárazra puha, száraz törülköendővel. A nedvesség elektromos áramütés veszélyét okozhatja.
- Ne használjon agresszív tisztítószert vagy oldószert a műanyag részek vagy a markolatok tisztításához.
- Ne használjon vízugarat és ne érje víz a motort és az elektromos alkatrészeket.
- A motor vagy az akkumulátor túlmelegedésének és károsodásának elkerülése érdekében a hűtőlevegő rácsait mindig tisztán és hulladékoktól mentesen kell tartani.

6.2. AZ AKKUMULÁTOROK FELTÖLTÉSE A GÉPBN

Az akkumulátorok közvetlenül a gépen tölthetők a töltőn keresztül (1.I. ábra).

A gép a falra akasztható:

- közvetlenül a töltőre (14.I. ábra.);
- a sínrel (14.II. ábra).

⚠ Szerelje fel a vágókés védőrészt, mielőtt a gépet a falra akasztja.

MEGJEGYZÉS Ne vegye ki az akkumulátorokat, amíg a gép töltés alatt van.

MEGJEGYZÉS Az akkumulátor védelemmel van felszerelve, mely csak akkor teszi lehetővé a feltöltést, ha a környezeti hőmérséklet 0°C-40°C között van.

Az akkumulátorok egymás után részlegesen töltődnek fel, az alábbiak szerint:

Fázis	Akkumulátor (13. ábra)	Feltöltés
1	A (jobb)	40%
2	B (bal)	40%
3	A (jobb)	100%
4	B (bal)	100%

6.3. VÁGÓEGYSÉG

⚠ Ne érjen a vágóegységhez, amíg ki nem vette az akkumulátorokat, és amíg a vágóegység teljesen le nem állt.

• Ellenőrzés

⚠ Rendszeresen ellenőrizze, hogy a vágókések nem hajlottak-e meg, nem károsodtak vagy kopottak-e, és a csavarok megfelelően meg vannak-e húzva.

• Élezés

A vágókések élezése akkor szükséges, amikor a vágás hatékonysága csökken és a gallyak hajlamosak gyakran beakadni.

⚠ Biztonsági okokból az élezést szakszervizben kell elvégeztetni, melynek szakemberei megfelelő ismerettel és szerszámokkal rendelkeznek a művelet elvégzéséhez, így elkerülhető a kés károsodásának és nem biztonságos működésének kockázata.

⚠ A kopott élű vágókést soha nem szabad élezni, hanem ki kell cserélni.

• Csere

A vágóél soha nem javítható, és amint a kopás, törés, elhajlás első jelei észlelhetők, illetve amikor már nem élezhető tovább, gondoskodni kell a cseréjéről. Biztonsági okokból a cserét szakszervizben kell elvégeztetni.

FONTOS Mindig eredeti vágóegységeket alkalmazzon, amelyek kódja megegyezik a "Műszaki adatok" táblázatában látható kóddal.

7. TÁROLÁS ÉS SZÁLLÍTÁS

A gép tárolása:

- száraz helyen;
- az időjárás viszontagságaitól védetten;
- gyermekektől elzárva;
- ellenőrizze, hogy eltávolította-e a karbantartáshoz használt kulcsokat és szerszámokat;
- A gép a falra akasztható (14. ábra).

MEGJEGYZÉS Győződjön meg arról, hogy a fal teherbírása legalább 20 kg.

7.1. AZ AKKUMULÁTOR TÁROLÁSA

Az akkumulátort zárt térben, nedvességtől mentesen kell tárolni, a következő hőmérsékleten:

- 0°C - 60°C, 1 hónapig
- 0°C - 45°C, 3 hónapig
- 0°C - 25°C, 1 évig.

FONTOS Huzamosabb üzemszünet idején kéthavonta töltsse fel az akkumulátort az élettartama meghosszabbítása céljából.

7.2. SZÁLLÍTÁS

Minden alkalommal, amikor a gépet mozgatni, vagy szállítani kell:

- Állítsa le a gépet.
- Győződjön meg arról, hogy az összes mozgó rész teljesen leállt-e.
- Vegye ki az akkumulátorokat a helyükből.
- Viseljen vastag munkavédelmi kesztyűt.
- Helyezze fel a védőrészt az álló vágóegységre.
- Fogja meg a gépet kizárólag a markolatoknál fogva és a vágóegységet fordítsa a haladási irányval ellentétes irányba.
- Ellenőrizze, hogy a gép mozgása ne okozzon kárt vagy sérülést.

8. SZERVIZSZOLGÁLAT ÉS JAVÍTÁS

Ebben a használati utasításban megtalálja a gép kezeléséhez és a felhasználó által elvégezhető helyes alapkarakbantartáshoz szükséges összes útmutatást. A jelen használati útmutatóban le nem írt összes beállítást, valamint karbantartási műveletet márkakereskedőjénél vagy szakszervizben kell elvégeztetni.

LIETUVIŠKAI - Originalių instrukcijų vertimas

Detalūs įrenginio ir variklio instrukcijų vadovai pateikiami:

- ▷ interneto svetainėje stiga.com
- ▷ nuskaitant QR KODĄ



Download full manual
stiga.com

DĖMESIO: PRIEŠ NAUDOJANT ĮRENGINĮ, ATIDŽIAI PERSKAITYTI ŠĮ NAUDOTOJO VADOVĄ.
Išsaugoti vėlesnėms konsultacijoms.

1. SAUGOS REIKALAVIMAI

1.1. BENDRIEJI SAUGOS NURODYMAI

⚠ Perskaitykite visus su įrenginiu tiekiamus saugos perspėjimus, instrukcijas, iliustracijas ir specifikacijas. Toliau išvardytų instrukcijų nesilaikymas gali sąlygoti elektros smūgius, sukelti gaisrą ir (arba) rimtus sužalojimus.

Įspėjimus ir instrukcijas išsaugoti vėlesnėms konsultacijoms.

Nurodymuose minimas terminas „elektrinis įrankis“ reiškia jūsų įrenginį su elektros tinklo maitinimu (su laidu) arba su akumuliatoriaus maitinimu (be laido).

1) Darbo vietos sauga

- Laikyti švirią ir gerai apšviestą darbo vietą.** Tamsi ir netvarkinga aplinka padidina nelaimingų atsitikimų riziką.
- Nenaudoti elektros įrankio potencialiai sprogioje aplinkoje, jei yra degių skysčių, dujų ar dulkių.** Elektriniai įrankiai sukelia žiežirbas, kurios gali uždegti dulkes ar garus.
- Naudojant elektrinį įrankį, vaikai ir pašaliniai asmenys turi būti atokiau.** Išsiblaškymas gali sąlygoti kontrolės praradimą.

2) Elektros sauga

- Elektros prietaiso kištukai turi būti tinkami elektros lizdai.** Jokių būdu niekada nekeiskite kištuko. Nenaudokite adapterių elektros prietaisams su žeminiu. Nepakeisti kištukai ir jiems tinkami elektros lizdai sumažins nutrenkimo elektra riziką.
- Venkite kūno kontaktų su žemintais arba prie žeminimo prijungtais paviršiais, tokiais kaip vamzdžiai, radiatoriai, viryklės, šaldytuvai.** Jei jūsų kūnas yra žemintas arba prijungtas prie žeminimo, padidėja nutrenkimo elektra riziką.
- Elektros įrankių nelaikyti lietuje arba drėgmėje.** Į elektros prietaisą patekęs vanduo padidina nutrenkimo elektra riziką.
- Negadinkite laido.** Niekada nenaudokite laido elektros prietaisui gabenti, traukti arba atjungti. Kabelis turi būti laikomas atokiau nuo šilumos šaltinių, alyvos, aštrių kraštų ar judančių detalių. Pažeisti arba susipainioję laidai padidina nutrenkimo elektra riziką.
- Kai elektros prietaisas naudojamas lauke, naudokite lauke naudoti pritaikytą ilgutuvą.**

Naudojimui lauke pritaikyto laido naudojimas sumažina nutrenkimo elektra riziką.

- Jei būtina elektros prietaisą naudoti drėgnoje vietoje, naudokite liekamosios srovės prietaisų (RCD) apsaugotą maitinimą.** RCD naudojimas sumažina elektros smūgio riziką.

3) Asmeninė sauga

- Naudojant elektros įrankį, išlikti atidiems, sekti darbo eigą ir vadovautis sveiku protu. Nenaudoti elektros įrankio pavargus, pavartojus narkotinių medžiagų, alkoholio ar vaistų.** Neatidumas naudojant elektros įrankį gali sukelti rimtus asmens sužalojimus.
- Dėvėti apsauginius rūbus. Visada naudoti apsauginius akinius.** Apsaugos priemonių, tokių kaip nuo dulkių apsaugančių kaukių, neslystančios avalynės, apsauginių šalmų ir ausinių naudojimas, sumažina asmens sužalojimų pavojų.
- Vengti atsitiktinių paleidimų. Įsitikinti, kad prieš įstatant akumuliatorių, suimant ar transportuojant elektrinį įrankį, įrenginys būtų išjungtas.** Elektros įrankio pervežimas uždėjus pirštą ant jungiklio ar akumuliatoriaus montavimas, kai jungiklis yra „ON“ padėtyje, padidina nelaimingų atsitikimų riziką.
- Prieš paleidžiant elektros įrankį, ištraukti visus raktus arba reguliavimo prietaisus.** Raktas ar prietaisas, susiliesdamas su besisukančia detale, gali sukelti asmenų sužalojimus.
- Neprarasti pusiausvyros. Visada išlaikyti tinkamą atramą ir pusiausvyrą.** Tai pagerina elektros įrankio kontrolę nenumatytais atvejais.
- Tinkamai apsirengti. Nedėvėti plačių drabužių arba papuošalų.** Plaukai, rūbai ir pirštinės turi būti atokiau nuo judančių detalių. Besiplaikstantys drabužiai, papuošalai arba ilgi plaukai gali įsivelti į judančias detales.
- Jei yra prijungiama dulkių nusiurbimo ir surinkimo įranga, įsitikinti, kad ji būtų prijungiama tinkamu būdu.** Šios įrangos naudojimas gali sumažinti su dulkelėmis susijusią riziką.
- Neleiskite, kad dažnai naudojant prietaisą įgytas meistriskumas suteiktų perdėto pasitikėjimo ir nebebūtų atsižvelgiama į saugos aspektus.** Aplaidus naudojimas per dalį sekundės gali sukelti didelį sužalojimą.

4) Elektros įrankio naudojimas ir apsauga

- Elektros įrankio neperkrauti. Naudoti darbu tinkamą elektros įrankį.** Tinkamas elektros

įrankis atliks darbą geriau ir saugiau, bei tokiu greičiu, kokiam jis buvo suprojektuotas.

- b) **Nenaudoti elektros įrankio, jeigu jo negalima reguliariai paleisti arba sustabdyti jungiklio pagalba.** Elektros įrankis, kurio negalima paleisti jungiklio pagalba, yra pavojingas ir turi būti taisomas.
 - c) **Prieš atliekant reguliavimo arba priedų pakeitimo darbus arba prieš sandėliuojant elektros prietaisą, išimti akumuliatorių iš jo ertmės.** Šios prevencinės saugos priemonės sumažina atsitiktinio elektros įrankio paleidimo riziką.
 - d) **Nenaudojamas elektros įrankius sandėliuoti atokiau nuo vaikų, neleisti elektros įrankių naudotis asmenims, kurie nėra susipažinę su įrankiu ir su šiomis instrukcijomis.** Nepatyrusių naudotojų rankose elektros įrankiai yra pavojingi.
 - e) **Laikytis elektros įrankių techninės priežiūros.** Patikrinti, ar judančios detalės yra sulgyjuotos ir laisvai juda, ir ar nėra detalių lūžių ar bet kokių kitų sąlygų, kurios galėtų turėti įtakos elektros įrankio darbui. Pažeidimų atveju, elektros įrankis turi būti pataisytas prieš vėl jį naudojant. Daugumos nelaimingų atsitikimų priežastis yra nepakankama techninė priežiūra.
 - f) **Pjovimo detalės turi būti paglaštos ir švarios.** Tinkama pjovimo detalių techninė priežiūra su gerai paglaštomis pjaušančiomis dalimis, sumažina galimybę įstrigti ir palengvina jų valdymą.
 - g) **Elektros įrankį ir atitinkamus priedus naudoti pagal pateiktus nurodymus, atsizvelgiant į norimo atlikti darbo sąlygas ir pobūdį.** Elektros įrankio naudojimas kitokiems darbams, nei numatyta, gali sukelti pavojingas situacijas.
 - h) **Stalių įrenginys visada turi būti sausas, išvalytas ir neturėtų jokių riebalų ar tepalų dėmių pėdsakų.** Slidžios rankenos neleidžia saugiai kelti ir valdyti prietaiso nenumatytose situacijose.
- 5) **Akumuliatoriinių įrankių naudojimas ir atsargumo priemonės**
- a) **Įkrovimui naudoti tik gamintojo nurodytą įkroviklį.** Vienos rūšies akumuliatorių blokui tinkamas įkroviklis, gali sąlygoti gaisro pavojų, jei yra naudojamas kitokių akumuliatorių blokui.
 - b) **Elektros įrankius naudoti tik su specifiniais nustatyto tipo akumuliatorių blokais.** Bet kokios kitos rūšies akumuliatorių bloko naudojimas gali sukelti sužeidimų ir gaisro riziką.
 - c) **Kai akumuliatorių blokas nėra naudojamas, jį reikia laikyti atokiau nuo metalinių daiktų, tokių kaip sąvaržėlės, monetos, raktai, vinyz varžtai ar kitokie metaliniai daiktai, kurie gali sąlygoti sujungimą tarp dviejų gnybtų.** Akumuliatoriaus gnybtų trumpasis sujungimas gali sąlygoti nudegimų arba gaisro pavojų.
 - d) **Iš prasto stovio akumuliatoriaus gali tekėti skystis: vengti bet kokio kontakto.** Atsitiktinio kontakto atveju, nedelsiant praskalauti vandeniu. Jei skystis patenka į akis, nedelsiant kreiptis į medikus. Iš akumuliatoriaus išsiliejęs

skystis gali sąlygoti odos sudirginimą arba nudegimus.

- e) **Nenaudokite pažeisto arba pakeisto akumuliatorių bloko arba prietaiso.** Pažeisti arba pakeisti akumuliatoriai gali pradėti veikti nenumatytai ir gali kilti gaisras, sproginimas arba sužalojimų rizika.
 - f) **Saugokite akumuliatorių bloką nuo ugnies arba per aukštos temperatūros.** Ugnies arba aukštesnės nei 130 °C temperatūros poveikis gali sukelti sproginimus. PASTABA., 130 °C temperatūra gali būti pakeista „265 °F“ temperatūra.
 - g) **Vadovaukitės įkrovimo instrukcijomis ir neįkraukite akumuliatoriaus viršydami instrukcijose nurodytą temperatūros intervalą.** Netinkamai įkrovus arba įkrovus ne nurodyto intervalo ribose, galima pažeisti akumuliatorių arba padidinti gaisro riziką.
- 6) **Pagalba**
- a) **Elektros įrankį gali taisyti tik kvalifikuotas personalas, būtina naudoti tik originalias detales.** Tai padės išsaugoti elektros įrankio saugumą.
 - b) **Niekada netaisykite pažeistų akumuliatorių.** Akumuliatorių priežiūra turi būti atliekama tik gamintojo arba įgaliotų paslaugų teikėjų.

1.2. SPECIFINIAI SAUGOS REIKALAVIMAI GYVATVORIŲ KARPYTVAVAMS

a) **Visos kūno dalys turi būti atokiau nuo peilio.** Kai ašmenys juda, nenuiminkite nupjautų medžiagų arba nelaikykite norimos nupjauti medžiagos. *Išjungus jungiklį, ašmenys toliau juda. Trumpa neatidumo akimirka gyvatvorių karpytuvo naudojimo metu gali sukelti sunkių asmenų sužalojimų.*

b) **Judinkite gyvatvorių karpytuvą laikydami jį už rankenos su nejudančiais ašmenimis ir stengdamiesi nepaliesiti jokio maitinimo jungiklio.** *Tinkamas gyvatvorių karpytuvo transportavimas sumažina netyčinio paleidimo ir vėlesnių peilių sukeltų sužalojimų riziką.*

c) **Transportuodami ar sandėliuodami gyvatvorių karpytuvą, visada uždėkite ašmenų apsaugą.** *Tinkamas gyvatvorių karpytuvo pernešimas sumažins peilių keliamą asmenų sužalojimų riziką.*

d) **Šalindami įstrigusią medžiagą arba atlikdami įrankio techninę priežiūrą įsitikinkite, kad visi jungikliai yra išjungti, o akumuliatoriai yra išimtu arba atjungti.** *Netikėtai suaktyvinus gyvatvorių karpytuvą išimant įstrigusią medžiagą arba priežiūros metu, gali kilti didelių asmeninių sužalojimų.*

e) **Laikykite gyvatvorių karpytuvą tik už izoliuotų rankenų kadangi ašmenys galėtų susiliesti su paslėptais laidais.** *Peiliukų kontaktas su įtampingu laidu gali perduoti įtampą pasiekiamoms gyvatvorių karpytuvu metalinėms detalėms ir sąlygoti elektros smūgį operatoriui.*

f) **Visus maitinimo laidus ir kabelius laikykite atokiau nuo pjovimo zonos.** *Elektros laidai gali būti paslėpti gyvatvorėse ar krūmuose ir atsitiktinai nupjauti peiliu.*

g) Nenaudokite gyvatvorių karpytuvo esant blogam orui, ypač jei yra žaibų pavojus. Tai sumažina riziką būti nutrenktam žaibo.

h) Darbo metu, įrenginys turi visada būti tvirtai laikomas abejomis rankomis. Naudojant tik vieną ranką gali iškilti kontrolės praradimo grėsmė, o tai gali sąlygoti sunkius asmens sužeidimus.



Gedimų arba nelaimingų atsitikimų darbo metu atveju, nedelsiant išjunkite variklį ir patraukite įrenginį taip, kad nebūtų padaryta dar didesnė žala; nelaimingų atsitikimų, susijusių su asmens ar trečiosios šalies sužalojimais atveju, nedelsiant atlikite tinkamiausius pirmosios pagalbos veiksmus ir kreipkitės į sveikatos priežiūros įstaigą tolesniam gydymui. Kruopščiai pašalinti galimas sankaupas, kurios galėtų padaryti žalos arba sužaloti asmenis ar be priežiūros paliktus gyvūnus.



Ilgas vibracijos poveikis gali sukelti sužalojimus ir neurovaskuliarinius sutrikimus (žinomas kaip „Reino (Raynaud) fenomenas“ arba „baltoji ranka“) ypač asmenims, kenčiantiems nuo kraujotakos sutrikimų. Simptomai gali paveikti plaštakas, riešus ir pirštus, ir pasireikšti jautrumo praradimu, tirpimu, niežuliu, skausmu, pakitusia odos spalva ar struktūriniais pokyčiais. Šis poveikis gali padidėti dėl žemos aplinkos temperatūros ir/arba dėl pernelyg stipraus rankenų suspaudimo. Pastebėjus simptomus, reikia sutrumpinti įrenginio naudojimo laiką ir pasitarti su gydytoju.

1.3. TECHNINĖ PRIEŽIŪRA, SANDĖLIAVIMAS IR TRANSPORTAVIMAS

Periodiška techninė priežiūra ir taisyklingas sandėliavimas padeda išlaikyti įrenginio saugumą ir jo veiksmingumą lygi.

- Niekada nenaudoti įrenginio, jei jo dalys yra susidėvėjusios arba pažeistos. Pažeistos ar susidėvėjusios detalės turi būti pakeistos ir niekada netaisomos. naudoti tik originalias atsargines detales.
- Kai įrenginys sustabdomas dėl priežiūros, patikros, sandėliavimo arba norint pakeisti priedą, išjunkite variklį, atjunkite įrenginį nuo tinklo ir įsitikinkite, kad visos judančios dalys buvo visiškai sustabdytos.
- Norint sumažinti gaisro riziką, nepalikti konteinerių su surinktomis atliekomis uždaroje patalpoje.



Šioje instrukcijoje nurodytas triukšmo ir vibracijų lygis yra šio įrenginio maksimalios naudojimo vertės. Išbalansuoto pjovimo elemento naudojimas, pernelyg didelis eigos greitis, techninės priežiūros stoka daro didelę įtaką triukšmo emisijai ir vibracijoms. Dėl šios priežasties būtina imtis prevencinių priemonių, kurios padėtų pašalinti galimus nuostolius, atsirandančius dėl per didelio triukšmo ir dėl vibracijų; reikia pasirūpinti įrenginio technine priežiūra, dėvėti apsaugines ausines, darbo metu daryti pertraukas.

1.4. AKUMULIATORIUS / AKUMULATORIAUS ĮKROVIKLIS

SVARBU Šie saugos reikalavimai papildoma saugos priemonės, aprašytas atitinkamoje kartu su įrenginiu pristatomoje akumulatoriaus ir akumulatoriaus įkroviklio instrukcijoje knygeleje.

- Akumulatoriaus įkrovimui naudoti tik gamintojo rekomenduojamą akumulatoriaus įkroviklį. Netinkamas įkroviklis gali sąlygoti elektros smūgi, perkaitimą arba korozinio akumulatoriaus skysčio išsiliejimą.
- Naudoti tik jūsus įrenginiui numatytą akumuliatorių. Kitokių akumuliatorių naudojimas gali sąlygoti sužalojimus ir gaisro riziką.
- Prieš įstatant akumuliatorių, užsitikrinti, kad įrenginys būtų išjungtas. Akumulatoriaus montavimas į įjungtą elektros įrenginį gali būti nelaimingų atsitikimų priežastimi.
- Nenaudojamą akumuliatorių laikyti atokiau nuo sąvaržėlių, monetų, raktų, vinių, varžtų ar kitų mažų metalinių daiktų, kurie galėtų sąlygoti kontaktų trumpąjį jungimą. Trumpasis akumulatoriaus kontaktų jungimas gali sąlygoti dūmus arba liepsną.
- Nenaudoti akumulatoriaus įkroviklio vietose, kur yra degių garų, medžiagų arba lengvai užsidegančių paviršių, tokių kaip popierius, audiniai ir t.t. Įkrovimo metu akumulatoriaus įkroviklis įkaista ir gali sukelti gaisrą.
- Akumuliatorių transportavimo metu, atkreipti dėmesį į tai, kad kontaktai nebūtų tarpusavyje sujungiami ir kad transportavimui nebūtų naudojamos metalinės talpyklos.

1.5. APLINKOS APSAUGA

- Kruopščiai laikytis vietinių teisės aktų, susijusių su pakavimo medžiagų, sugadintų detalių arba kitų elementų, sąlygojančių stiprų neigiamą poveikį aplinkai šalinimu; šios atliekos neturi būti šalinamos kartu su buitinėmis atliekomis, bet turi būti atskirtos ir perduotos į specializuotus surinkimo punktus, kuriuose bus pasirūpinta jų perdirbimu.
- Kruopščiai laikytis vietinių teisės aktų šalinant pjovimo metu susidarančias atliekas.
- Įrenginio nebenaudojimo atveju, jo nepalikti aplinkoje, bet, vadovaujantis vietiniais teisės aktais, kreiptis į specializuotą atliekų surinkimo punktą.



Elektrinių prietaisų nešalinti kartu su buitinėmis atliekomis. Pagal Europos Direktyvos 2012/19/EB dėl elektros ir elektroninės įrangos atliekų ir jos įgyvendinimo suderinus su nacionaliniais teisės aktais nuostatas, nebeekspluatuojami elektriniai prietaisai turi būti rūšiuojami atskirai, kad galėtų būti panaudojami pakartotinai aplinkai nekenksmingu būdu. Jeigu elektros prietaisai yra pašalinami į sąvartyną arba patenka į dirvožemį, nuodingos medžiagos gali pasiekti gruntinio vandens klodus ir patekti į maisto grandinę, pakenkdamos jūsų sveikatai ir gerovei. Dėl išsamesnės informacijos apie šio gaminio pašalinimą, kreiptis į įstaigą, atsakingą už buitinių atliekų perdirbimą arba į gaminio Pardavėją



Eksplotavimo laikotarpio pabaigoje tinkamai šalinti akumuliatorių rūpinantis mus supančia aplinka. Akumuliatoriuje yra medžiagų, kurios yra pavojingos asmenims ir aplinkai. Jos turi būti atskirtos ir pašalintos atskirai specializuotame centre, kuris priima ličio jonų baterijas.



Naudotų produktų ir jų pakuotės rūšavimas sudaro sąlygas medžiagų perdirbimui ir pakartotiniam jų panaudojimui. Pakartotinis perdirbtų medžiagų panaudojimas padeda išvengti aplinkos taršos ir sumažina žaliavų poreikį.

2. GAMINIO APRAŠYMAS

Šis įrenginys yra sodo technika, tai yra nešiojamas akumuliatorinis gyvatvorių karpytuvas sodo darbams. Įrenginio pagrindinė dalis yra variklis, kuris varo pjovimo įtaisą

• Numatytas naudojimas ir netinkamas naudojimas

Šis įrenginys yra suprojektuotas ir pagamintas krūmų ir gyvatvorių, kuriuos sudaro smulkios šakos, karpymui ir tvarkymui.

Bet koks kitas naudojimas, kitoks nei nurodyta aukščiau, gali būti pavojingas ir sąlygoti žalą asmenims ir (arba) daiktams.

Netinkamu naudojimu laikoma (kaip pavyzdžiui, tačiau ne tik):

- žolės pjovimas, o ypač netoli bortelių;
- medžiagų smulkinimas kompostui;
- genėjimo darbai;
- įrenginio naudojimas kai pjovimo elementas yra aukščiau operatoriaus pečių linijos;
- įrenginio naudojimas neaugininės kilmės medžiagų pjovimui;
- kitokių pjovimo įtaisų, nei nurodytų lentelėje „Techniniai duomenys“, naudojimas. Rimtų sužeidimų ir traumų pavojus;
- naudoti įrenginį daugiau nei vienam asmeniui.

SVARBU Netinkamas įrenginio naudojimas panaikina garantijos galiojimą ir atleidžia Gamintoją nuo bet kokios atsakomybės; tokiu būdu visa atsakomybė už nuostolius arba sužalojimus savo paties arba trečiųjų asmenų atžvilgiu tenka naudotojui.

SVARBU Įrenginys veikia tik su abiem įdėtais akumuliatoriais.

PASTABA Akumuliatorius galima įkrauti tiesiai įrenginyje per jo įkrovimo pagrindą.

2.1. ĮRENGINIO KOMPONENTAI

(1 pav.)

- Variklio įtaisas
- Asmenys (pjovimo įtaisas)
- Priekinė rankena
- Galinė rankena
- Asmenų apsauga
- Akumuliatoriai
- Akumuliatoriaus įkroviklis
- Bėgelis
- Įkrovimo pagrindas
- Daiktų laikiklis
- Tiekiami varžtai

2.2. SAUGOS ŽENKLAI (2 PAV.)



DĖMESIO:
Prieš naudojant įrenginį, perskaityti instrukcijas.



Naudokite galvos ir ausų apsaugos priemones ir akinius.



Dėvėti pirštines ir apsauginę bei neslystančią avalynę.



PAVOJUS! Laikykite rankas atokiau nuo ašmenų



Nelaikyti lietuje (arba drėgmėje)



Išimkite akumuliatorių prieš atlikdami bet kokius patikros, valymo arba priežiūros / reguliavimo darbus įrenginyje



DĖMESIO:
Apie akumuliatorių ir akumuliatoriaus įkroviklį skaitykite susijusiame vadove

SVARBU Pažeistos arba neįskaitomos lipnios etiketės turi būti pakeistos naujomis. Užsakyti naujas etiketes artimiausiame įgaliotame techninio aptarnavimo centre.

3. SURINKIMAS

SVARBU Išpakavimas ir montavimo komplektas turi būti atliekami ant lygaus ir tvirto paviršiaus, su vieta pakankama įrenginio ir įpakavimo judinimui, visada naudojant atitinkamus įrankius.

⚠ **Prieš pradėdamas surinkimo darbus (jei reikia), reikia įsitikinti, ar akumulatoriai nėra įstatyti į tam skirtą ertmę.**

PASTABA Įrankį galima kabinti ant sienos, užtikrinant, kad galinė rankena būtų pradinėje padėtyje.

1. Įkrovimo pagrindo montavimas (3 pav.).
2. Tvirtinimo prie sienos bėgelio montavimas (4 pav.).

4. VALDYMO ĮTAISAI

• **Peilio valdymo užblokavimo mygtukas (5.C pav.):**
Leidžia įjungti peilio valdymo svirtį (5.A pav.)

• **Peilio valdymo svirtis (5.A pav.):**
Leidžia įjungti peilį (pjovimo įtaisą).

PASTABA Pjovimo įrenginys sustoja automatiškai, kai atleidžiama svirtis.

• **Apsauginis jungiklis (5.B pav.):**
Jis turi būti laikomas kartu su peilio valdymo svirtimi (5.A pav.), kad galėtumėte valdyti pjovimo įrenginį.

PASTABA Pjovimo įtaisas sustoja automatiškai, kai yra atleidžiamas apsauginis jungiklis.

• **Galinės rankenos atblokovavimo mygtukas (5.D pav.):**
Galima reguliuoti galinę rankeną (1.D pav.) 5 skirtingomis kryptimis pjovimo įrenginio atžvilgiu.

⚠ **Rankenos reguliavimas turi būti atliekamas tik išjungus įrenginį.**

5. ĮRENGINIO NAUDOJIMAS

5.1. PARUOŠIAMIEJI DARBAI

• **Akumuliatorių patikra (6 pav.)**
- Prieš naudodami įsigytą įrenginį pirmąjį kartą, pilnai įkraukite akumuliatorių.
- Prieš kiekvieną naudojimą: patikrinkite akumuliatoriaus įkrovos būklę.

SVARBU Su akumulatoriumi susijusių instrukcijų ieškokite atitinkamame instrukcijų vadove.

PASTABA Akumuliatorius galima įkrauti tiesiai įrenginyje per jo įkrovimo pagrindą (6.2 skirsn.).

5.2. SAUGOS KONTROLĖ

- Patikrinkite, ar yra sveiki ir tinkamai sumontuoti visi įrenginio komponentai;
- Įsitinkinkite, kad tinkamai priveržti visi tvirtinimo įtaisai;
- Išlaikykite švarų ir sausą kiekvieną įrenginio paviršių.

Veiksmas	Rezultatas
Užvesti įrenginį.	Peilis turi judėti
Atleiskite peilio valdymo svirtį (5.A pav.) arba apsauginį jungiklį (5.B pav.).	Valdymo įtaisas turi automatiškai ir greitai sugrįžti į neutralią padėtį ir peilis turi sustoti.

⚠ **Jei bet kuris vienas iš rezultatų skiriasi nuo lentelėje pateiktų duomenų, įrenginio eksploatuoti negalima! Įrenginį pristatyti į specializuotą techninio aptarnavimo centrą apžiūrai ir remonto darbams.**

5.3. PALEIDIMAS IR DARBAS

PASTABA Įrenginį rekomenduojama naudoti nuo -10 °C iki 60 °C temperatūroje.

⚠ **Nepaleiskite įrenginio, kai jis yra įkrovimo būsenoje**

⚠ **Įrenginio paleidimas tuo pat metu sąlygoja ir pjovimo įtaiso įjungimą.**

PASTABA Pradėkite dirbti ant lygaus ir kieto paviršiaus.

1. Nuimti peilio apsaugą (1.E pav.) (jei uždėtas);
2. Įsitinkinkite, kad peilis noliečia žemės ar kitų daiktų;
3. Taisyklingai įstatykite akumuliatorių į atitinkamą ertmę (7.A pav.) stumdami iki galo, kol pasigirs spragtelėjimas ir jis užsiblokuos, tokiu būdu bus užtikrintas nepriekaištingas elektros.

PASTABA Įrenginys veikia tik su abiem įdėtais akumuliatoriais.

4. Pasirinkite tvirtą ir stabilią padėtį.
5. Suaktyvinkite peilio valdymo užblokavimo mygtuką (8.C pav.).
6. Nuspauskite akceleratoriaus valdymo svirtį (8.A pav.).
7. Suaktyvinkite apsauginį jungiklį (8.B pav.).

⚠ **Darbo metu, prietaisas visada turi būti tvirtai laikomas dvejomis rankomis, laikant pjovimo įrenginį žemiau pečių linijos.**

⚠ **Įrenginį visada naudokite žemės lygyje, o ne ant kopėčių ar kitų nestabilių atramų.**

⚠ **Veikiant peiliui, nešalinti nupjautų medžiagų arba nelaikyti norimos nupjauti medžiagos. Šalinant nupjautas medžiagas, įsitikinti, kad įrenginys yra išjungtas.**

- Galinės rankenos reguliavimas (9 pav.)

 **Operacijas atlikti tik išjungus įrenginį.**

SVARBU Prieš pradėdant naudoti įrenginį, užsitikrinti, kad atblokovimo mygtukas būtų visiškai sugrįžęs į užblokovimo padėtį ir kad galinė rankena būtų stabili.

 **Darbo metu galinė rankena turi visada būti vertikaliaje padėtyje, nepriklausomai nuo pjovimo įtaiso padėties.**

- Darbo metodai

1. Vertikalus pjovimas (10 pav.).
2. Horizontalus pjovimas (11 pav.).

- Patarimai naudojimui

Jei darbo metu peilis užsiblokuoja arba įstringa gyvatvorės šakose:

1. Iš karto atleiskite peilio valdymo svirtį (12.A pav.) arba apsauginį jungiklį (12.B pav.);
2. Palaukite, kol pjovimo įtaisas visiškai sustos;
3. Išimkite akumuliatorių;
4. Ištraukti įstringusias medžiagas.

- Peilių sutepimas darbo metu

 **Ši operacija turi būti atliekama kai įrenginys stovi ir jo akumuliatoriai yra išimti iš savo vietos.**

Kiekvieną kartą baigus darbą, reikia nuvalyti ir sutepiti peilius, kad būtų padidintas efektyvumas ir pailgintas eksploataavimo laikas:

- Pastatyti įrenginį horizontalioje padėtyje, jis turi tvirtai remtis į žemę.
- Nuvalyti peilius sausu audiniu o, stipraus purvo atveju, naudoti šepetį.
- Sutepti peilius plonu sluoksniu specialios, geriausia neteršiančios, alyvos išilgai viršutinio peilio krašto.

5.4. SUSTABDYMAS

Atleiskite peilio valdymo svirtį (12.A pav.) arba apsauginį jungiklį (12.B pav.).

 **Išjungus įrenginį, reikia dar keletą sekundžių, kol pjovimo įtaisas visiškai sustos.**

Visada sustabdykite įrenginį perkeldami iš vienos darbo zonos į kitą.

 **Perkėlimų metu niekada nelaikykite rankos ant apsauginio jungiklio, tokiu būdu bus išvengta atsitiktinių paleidimų**

5.5. PO NAUDOJIMO

- Kai įrenginys neįkraunamas, išimkite akumuliatorių iš savo vietos.
- Sustojus pjovimo įtaisui, uždėti peilio apsaugą (1.E pav.).
- Prieš statant įrenginį į bet kokią patalpą, palaukti, kol variklis atvės.
- Išvalykite.

SVARBU Visada išimkite akumuliatorių ir sumontuokite peilių apsaugą kas kartą, kai įrenginys paliekamas nenaudojamas arba nesaugomas.

PASTABA Norėdami išimti akumuliatorių, paspauskite užblokovimo mygtuką, esantį ant akumuliatoriaus (13.C pav.).

6. PRIEŽIŪRA

Būtina laikytis saugos reikalavimų, aprašytų 1. skyr. Griežtai laikytis šių reikalavimų, tokiu būdu bus išvengta didelės rizikos ar pavojaus.

Prieš atliekant bet kokius įrenginio patikrinimo, valymo ar techninės priežiūros/reguliavimo darbus:

- Sustabdyti įrenginį.
- Išimkite akumuliatorių (niekada nepalikite akumuliatorių įstatytų arba ten, kur jį gali rasti vaikai arba pašaliniai asmenys).
- Įsitinkite, kad visos judančios dalys visiškai sustojo.
- Uždėti peilio apsaugą.
- Prieš statant įrenginį į bet kokią patalpą, palaukti, kol variklis atvės.
- Dėvėkite tinkamą aprangą, naudoti darbinės pirštinės ir apsauginius akinius.

6.1. VALYMAS

- Siekiant sumažinti gaisro riziką, nuo įrenginio pašalinti lapų ir šakų likučius.
- Po darbo visada išvalyti įrenginį švariu ir drėgnu audiniu naudojant neutralų valiklį.
- Minkštu ir sausu audiniu pašalinti bet kokias drėgmės žymes. Drėgmė gali sukelti elektros smūgių riziką.
- Nenaudoti agresyvių valiklių ar tirpiklių plastikinių detalių ar rankenėlių valymui.
- Nenaudoti vandens srovės ir vengti variklio bei elektros komponentų sudrėkinimo.
- Siekiant išvengti perkaitimo ir variklio arba akumuliatoriaus pažeidimo, visada įsitikinti, kad aušinimo oro įsiurbimo grotelės yra švarios ir be apnašų.

6.2. AKUMULIATORIŲ ĮKROVIMAS ĮRENGINYJE

Akumuliatorių galima įkrauti tiesiai įrenginyje per jo įkrovimo pagrindą (1.I pav.).

Įrenginį galima pakabinti ant sienos:

- tiesiai prie įkrovimo pagrindo (14.I pav.);
- naudojant bėgelį (14.II pav.).

 **Prieš kabindami įrenginį ant sienos, sumontuokite asmenų apsaugą.**

PASTABA Neišimkite akumuliatorių, kol įrenginys įkraunamas.

PASTABA Akumuliatorių yra aprūpintas apsauginiu įtaisu, kuris užkerta kelią įkrovimui, jeigu aplinkos temperatūra nėra 0–40 °C.

Akumuliatoriai iš dalies įkraunami paeiliui, kaip parodyta schemoje:

Fazė	Akumuliatorius (13 pav.)	Įkrovimas
1	A (deš.)	40 %
2	B (kair.)	40 %
3	A (deš.)	100 %
4	B (kair.)	100 %

6.3. PJOVIMO ĮTAISAS

⚠ Nelieskite pjoavimo įtaiso tol, kol nėra išimti akumuliatoriai ir pjoavimo įtaisas nėra visiškai sustojęs.

• Patikrinimas

⚠ Periodiškai patikrinti, ar peiliai nėra sulenkti arba pažeisti bei susidėvėję, ir ar varžtai yra tinkamai priveržti.

• Galandimas

Peilių galandimas yra reikalingas, kai pjoavimo rezultatai suprastėja ir šakos dažnai ima įstrigti.

⚠ Saugumo sumetimais, galandimas turi būti atliekamas specializuotame techninio aptarnavimo centre, kur turima patirties ir atitinkamos įrangos šių darbų atlikimui, tokiu būdu neliks rizikos sugadinti ašmenis ir jie išliks saugūs naudojimo metu.

⚠ Peilis su sudėvėjusiais pjoavimo kraštais niekada neturi būti galandamas, bet visada pakeičiamas.

• Pakeitimas

Peilis niekada neturi būti taisomas, jį būtina pakeisti vos tik pastebimi pirmieji pažeidimo, nusidėvėjimo, lenkimo ženklai arba kai yra viršijama galandimo riba. Saugumo sumetimais, pakeitimo darbus reikia atlikti specializuotame centre.

SVARBU Visada naudokite originalius pjoavimo įtaisu, kurių kodas nurodytas lentelėje „Techniniai duomenys“.

7. PERKĖLIMAS IR TRANSPORTAVIMAS

Įrenginio sandėliavimas:

- sausoje aplinkoje;
- vietoje, apsaugotoje nuo atmosferos reiškinių;
- vaikams neprieinamoje vietoje;

- įsitikinti, kad raktai ar techninei priežiūrai naudoti įrankiai yra;
- įrenginį galima pakabinti ant sienos (14 pav.).

PASTABA Įsitinkinkite, kad siena gali išlaikyti ne mažesnę, kaip 20 kg apkrovą.

7.1. AKUMULIATORIAUS SANDĖLIAVIMAS

Akumuliatorius turi būti laikomas uždaroje aplinkoje be drėgmės, kai temperatūra:

- 0–60 °C 1 mėnesį
- 0–45 °C 3 mėnesius
- 0–25 °C 1 metus

SVARBU Jei nenaudojate ilgą laiką, įkraukite akumuliatorių kas du mėnesius, kad jo naudojimo trukmė būtų ilgesnė.

7.2. GABENIMAS

Kiekvieną kartą, kai reikia perkelti ar transportuoti įrenginį, reikia:

- Sustabdyti įrenginį.
- Įsitinkinkite, kad visos judančios dalys visiškai sustoję.
- Išimkite akumuliatorius iš jų ertmės.
- Dėvėti standžias darbinės pirtines.
- Sustojus pjoavimo įtaisui, uždėti peilio apsaugą.
- Suimti įrenginį tik už rankenų ir nukreipti pjoavimo įtaisą kryptimi, kuri būtų priešinga ėjimo kryptčiai.
- Užtikrinkite, kad dirbdami su įrenginiu jo nepažeistumėte ir nesukeltumėte sužalojimų.

8. TECHNINIS APTARNAVIMAS IR REMONTAS

Šiame vadove pateikiama visa informacija, kurios reikia įrenginio darbui ir taisyklingai pagrindinei techninei priežiūrai, kurią atlieka pats įrenginio naudotojas. Visus šiame vadove neaprašytus reguliavimo ir priežiūros darbus reikia atlikti pas savo pardavimo atstovą arba specializuotame centre.

LATVIEŠU - Instrukcijas tulkojums no oriģinālvalodas

Pilnas mašīnas un dzinēja rokasgrāmatas ir pieejamas šeit:

- ▷ [tīmekļvietnē stiga.com](#)
- ▷ [skenējot QR kodu](#)



UZMANĪBU: PIRMS MAŠĪNAS LIETOŠANAS RŪPĪGI IZLASIET ŠO INSTRUKCIJU.

Saglabājiet, jo tā var noderēt arī nākotnē.

1. DROŠĪBAS NOTEIKUMI

1.1. VISPĀRĒJIE AR DROŠĪBU SAISTĪTE BRĪDINĀJUMI

! Izlasiet ar drošību saistītos brīdinājumus, norādījumus, apskatiet ilustrācijas un specifikācijas, kas sniegtas ar šo mašīnu. Turpmāk sniegto norādījumu neievērošana var izraisīt elektriskās strāvas triecienu, ugunsgrēkus un/vai nopietnus savainojumus.

Saglabājiet visus brīdinājumus un norādījumus, lai tos varētu pārlasīt arī nākotnē.

Brīdinājumos sastopams termins "elektroierīce" attiecas uz jūsu mašīnu, kas barojas no elektrības tīkla (ar elektrības vadu) vai no akumulatora (bez elektrības vada).

1) Darbavietas drošība

- Turiet darbavietu tīru un nodrošiniet tajā labu apgaismojumu.** Tumšas un nekārtīgas darbavietas un nekārtība tajās veicina negadījumu rašanos.
- Nelietojiet elektroierīci sprādzienbīstamās vidēs, uzliesmojošo šķidrumu, gāzu vai putekļu klātbūtnē.** Elektroierīču darbības laikā veidojas dzirksteles, kuras var uzliesmot putekļus vai tvaikus.
- Elektroierīču lietošanas laikā turiet bērņus un klātesošas personas tālu no darbavietas.** Neuzmanība var izraisīt kontroles zaudēšanu.

2) Elektriskā drošība

- Elektroierīces kontaktdakšām jāatbilst elektrības tīkla kontaktrozetēm. Nekādā veidā nemodificējiet kontaktdakšu. Neizmantojiet kontaktdakšu adapterus ar elektroierīcēm, kas aprīkotas ar zemējumu.** Nemodificētas kontaktdakšas un piemērotas kontaktrozetes samazina elektriskā trieciena risku.
- Izvaieties no nonāksšanas saskarē ar iezemētām virsmām, tādām kā caurules, radiatorī, plītiņš un ledusskapī.** Ja ķermenis ir iezemēts, palielinās elektriskās strāvas trieciena risks.
- Nepakļaujiet elektroierīces lietus vai mitruma iedarbībai.** Ja elektroierīcē nokļūst ūdens, palielinās elektriskās strāvas trieciena risks.
- Saudzīgi apejieties ar vadu. Nekad nepārvietojiet, nevelciet un neatvienojiet elektroierīci, turot to aiz vada.** Turiet vadu prom no siltuma avotiem, eļļas, asām malām un kustīgajām daļām. Bojāti vai sapinušies vadi palielina elektriskās strāvas trieciena risku.

- Lietojot elektroierīces ārpus telpām, izmantojiet pagarinātāju, kas ir paredzēts lietošanai ārpus telpām.** Vada izmantošana, kas piemērots lietošanai ārpus telpām, samazina elektriskās strāvas trieciena risku.
- Ja no elektroierīces lietošanas mitrā vidē nevar izvairīties, izmantojiet barošanas avotu, kas aizsargāts ar strāvas noplūdes automāt-slēdzi (RCD).** RCD izmantošana samazina elektriskā trieciena risku.

3) Individuālā drošība

- Esiet uzmanīgs, sekojiet tam, ko jūs darāt un elektroierīces lietošanas laikā rīkojieties prātīgi. Nelietojiet elektroierīci, ja esat noguris vai esat narkotisko vielu, alkohola vai medikamentu ietekmē.** Neuzmanības mirklis elektroierīces lietošanas laikā var izraisīt smagu traumu gūšanu.
- Izvaieties aizsargapgērbus. Vienmēr valkājiet aizsargbrilles.** Tāda aizsargaprīkojuma lietošana kā pretputekļu maskas, apavi ar neslīdošu zoli, aizsargķiveres vai pretrokšņa austiņas samazina traumu gūšanas risku.
- Izvaieties no netīšas iedarbināšanas. Pirms akumulatora uzstādīšanas, elektroierīces paņemšanas rokās vai transportēšanas pārlicinieties, vai elektroierīce ir izslēgta.** Transportējot elektroierīci, turot pirkstu uz slēdža vai uzstādot akumulatoru, kamēr slēdzis atrodas stāvoklī „ON” (IESLĒGTS), var rasties negadījumi.
- Pirms elektroierīces ieslēgšanas izņemiet visas atslēgas vai citus regulēšanas instrumentus.** Ja kustīgajā daļā paliek atslēga vai instruments, tas var izraisīt traumu gūšanu.
- Nezaudējiet līdzsvaru. Sekojiet tam, lai jums vienmēr būtu labs atbalsts un līdzsvars.** Tas ļauj labāk kontrolēt elektroierīci neparedzētajās situācijās.
- Ģērbieties atbilstoši veidā. Nevalkājiet platu apģērbu un rotaslietas. Turiet matus, apģērba daļas un rokas tālu no kustīgajām daļām. Plats apģērbs, rotaslietas vai gari mati var aizķerties aiz kustīgajām daļām.**
- Ja pie mašīnas ir paredzēts pievienot ierīces putekļu novākšanai un savākšanai, pārlicinieties, ka tos pievieno un izmanto pareizi.** Šo ierīču izmantošana var samazināt ar putekļiem saistītos riskus.
- Neļaujiet pieradumam, kas iegūts, bieži lietojot mašīnu, rīkoties vieglprātīgi un neņemt vērā drošības noteikumus.** Neuzmanīga rīcība var vienā mirklī radīt smagas traumas.

- 4) **Elektroierīces lietošana un aizsardzība**
- Nepārslogojiet elektroierīci.** Lietojiet darbam piemērotu elektroierīci. Ar piemērotu elektroierīci darbu var paveikt labāk un drošāk, tajā ātrumā, kuram tā ir paredzēta.
 - Nelietojiet elektroierīci, ja ar slēdzi to nevar pareizi iedarbināt vai apturēt.** Elektroierīce, kuru nevar kontrolēt ar slēdža palīdzību, ir bīstama un tā ir jāremontē.
 - Pirms elektroierīces regulēšanas, piederumu nomainas vai elektroierīces novietošanas glabāšanā izņemiet akumulatoru no tā nodalījuma.** Šie piesardzības pasākumi samazina elektroierīces netišas iedarbināšanas risku.
 - Ja elektroierīce netiek izmantota, glabājiet to bērniem nepieejamā vietā un neļaujiet to izmantot personām, kuras neprot to izmantot un kuras neiepazīnās ar šīs rokasgrāmatas saturu.** Nekvalificētu personu rokās elektroierīces ir bīstamas.
 - Sekojiēt elektroierīču apkopei.** Pārbaudiet, vai kustīgās daļas ir izlīdzinātas un var brīvi kustēties, vai nav bojātu detaļu un vai nepastā citi apstākļi, kuri var nelabvēlīgi ietekmēt elektroierīces darbību. Bojājumu gadījumā pirms lietošanas elektroierīce ir jāsalabo. Daudzu negadījumu iemesls ir slikta tehniskā apkope.
 - Turiet griešanas elementus uzasinātus un tīrus.** Griešanas elementu atbilstoša tehniskā apkope un labi uzasināti asmeņi nodrošina to, ka tie retāk iesprūst un tos ir vieglāk kontrolēt.
 - Izmantojiet elektroierīci un atbilstošus piederumus saskaņā ar izklāstītajiem norādījumiem, ņemot vērā darba apstākļus un veicamā darba specifiku.** Elektroierīces izmantošana mērķiem, kuri atšķiras no norādītajiem, var radīt bīstamas situācijas.
 - Sekojiēt tam, lai rokturi būtu tīri, sausi un uz tiem nebūtu eļļas un degvielas traipu.** Slideni rokturi neļauj droši izmantot un kontrolēt ierīci neparedzētās situācijās.
- 5) **Elektroierīču ar akumulatora barošanu izmantošana un piesardzības pasākumi**
- Uzlādēšanai izmantojiet tikai ražotāja norādīto akumulatoru lādētāju.** Noteiktam akumulatoru blokam paredzētais lādētājs var radīt ugunsgrēka risku, ja to izmanto citam akumulatoru blokam.
 - Izmantojiet elektriskos instrumentus tikai ar norādīto akumulatoru bloku.** Jebkādu citu akumulatoru bloku izmantošana var radīt traumu vai negadījumu risku.
 - Kamēr akumulatoru bloku neizmanto, tas ir jātur tālu no citiem metāla priekšmetiem, tādējiem kā skavas, monētas, atslēgas, naglas, skrūves vai citi smalki metāla priekšmeti, kuri var radīt īssavienojumu starp diviem kontaktiem.** Akumulatora kontaktu īssavienojums var radīt apdegumus vai ugunsgrēku.
 - Ja akumulators ir sliktā stāvoklī, no tā var izplūst šķidrums: izvairieties no jebkādas saskares ar to. Nejaušanas saskares gadījumā, nekavējoties noskalojiet to ar ūdeni. Ja šķidrums nokļūst acīs, nekavējoties meklējiet medicīnisko palīdzību.** No akumulatora izlījušais šķidrums var izraisīt kairinājumus vai apdegumus.

- Neizmantojiet bojātu vai modificētu akumulatoru bloku vai ierīci.** Bojātu vai modificētu akumulatoru darbība nav prognozējama, tie var izraisīt ugunsgrēku, sprādzienu vai radīt traumu gūšanas risku.
- Nepakļaujiet akumulatoru bloku uguns vai pārmērīgas temperatūras iedarbībai.** Pakļaušana uguns vai temperatūras virs 130 °C iedarbībai var izraisīt sprādzienu. PIEZĪME. Temperatūra "130 °C" var būt aizstāta ar temperatūru "265 °F".
- Ievērojiet visus norādījumus, kas attiecas uz uzlādēšanu, un neuzlādējiet akumulatoru ārpus instrukcijā norādītā temperatūras diapazona.** Nepareiza uzlādēšana vai temperatūras ārpus norādītā diapazona var sabojāt akumulatoru un palielināt ugunsgrēka risku.

6) Tehniskā palīdzība

- Uzticiet elektroierīces remontu kvalificētajam personālam un lietojiet tikai oriģinālās rezerves daļas.** Tas ļaus saglabāt elektroierīces drošību.
- Nekādā gadījumā nemēģiniet labot bojātus akumulatorus.** Akumulatoru apkopi sriekt veikt tikai ražotājs vai pilnvaroti pakalpojumu sniedzēji.

1.2. DROŠĪBAS NOTEIKUMI, KAS ATTIECAS UZ DZĪVŽOGA APGRIEZĀJIEM

- Turiet visas ķermeņa daļas tālu no asmeņiem.** Ne novāciet atgriezto materiālu un neturiet griežamo materiālu, kamēr asmeņi atrodas kustībā. *Asmeņi turpina kustēties arī pēc slēdža izslēgšanas. Neuzmanības brīdis dzīvžoga griežu lietošanas laikā var izraisīt smagas traumas.*
- Pārvietojiet dzīvžoga šķēres, turot tās par rokturi, kamēr asmeņi ir nekustīgi, un uzmanoties, lai netiktu ieslēgts neviens barošanas slēdzis.** *Pareiza dzīvžoga šķēres transportēšana samazina asmeņu netišas iedarbināšanas un no tā izrietošu traumu risku.*
- Dzīvžoga šķēru pārvietošanas vai glabāšanas laikā vienmēr uzstādiēt asmeņu vāku.** *Pareiza dzīvžoga šķēru pārvietošana samazina asmeņu izraisīto traumu gūšanas risku.*
- Izņemot iesprūdušu materiālu vai veicot instrumenta apkopi, pārliecinieties, ka visi slēdži ir izslēgti un akumulatori ir izņemti vai atvienoti.** *Negaidīta dzīvžoga šķēru ieslēgšanās iestrēgušu materiālu izņemšanas vai apkopes laikā var izraisīt nopietnas traumas.*
- Turiet dzīvžoga šķēres tikai aiz izolētām rokturu daļām, jo asmeņi var nonākt saskarē ar apslēptiem vadiem.** *Asmeņi, kas nonāk saskarē ar spriegumaktīvajiem vadiem, var novadīt elektrību arī uz dzīvžoga šķēru atklātajām metāla daļām un operators var saņemt elektriskās strāvas triecienu.*
- Visus barošanas un pārējos kabelus turiet tālāk no griešanas zonas.** *Barošana kabeli var būt paslēpti dzīvžoga vai krūmos, un asmeņi tos var nejauši pār-griezt.*

g) Nelietojiet dzīvzogu šķēres sliktos laikapstākļos, it īpaši, ja pastāv zibens risks. Tas samazina zibens triecienu gūšanas risku.

h) Darba laikā mašina visu laiku ir stingri jātur ar abām rokām. Tikai vienas rokas izmantošanas gadījumā var zaudēt kontroli un tas var kļūt par smagu traumu uz gūšanas cēloni.



Ja darba laikā rodas bojājumi vai negadījumi, nekavējoties apturiet dzinēju un atāliniet mašīnu, lai neradītu jaunus bojājumus; operatora vai citu personu savainošanās gadījumā nekavējoties sniedziet situācijai atbilstošu pirmo palīdzību un vērsieties pie ārsta. Rūpīgi novāciet grūžus, kas var izraisīt bojājumus vai savainot cilvēkus vai dzīvniekus gadījumā, ja jūs tos nepamanāt.



Ja jūs esat ilgstoši pakļauts vibrācijas iedarbībai, jums var rasties neirovaskulāri traucējumi un bojājumi (tie ir zināmi arī kā "Reino fenomens" vai "baltās rokas fenomens"), it īpaši, ja jums ir asinsrites traucējumi. Simptomi var parādīties uz rokām, plaukstas pamatiem vai pirkstiem, un tie izpaužas kā jutīguma zaudēšana, notīrums, kņudēšana, sāpes, ādas krāsas vai struktūras izmaiņa. Šīs pazīmes var pastiprināties zemas apkārtējās vides temperatūras gadījumā un/vai ja rokturi tiek turēti pārāk cieši. Simptomu rašanās gadījumā ir jāsamazina mašīnas lietošanas ilgums un jāgriežas pie ārsta.

1.3. TEHNISKĀ APKOPE, UZGLABĀŠANA UN TRANSPORTĒŠANA

Regulāri veiciet tehnisko apkopi un pareizi uzglabājiet mašīnu, lai tās drošība un raksturlielumi nesamazinātos.

- Nekādā gadījumā nelietojiet mašīnu, ja tās detaļas ir nodilušas vai bojātas. Bojātas vai nodilušas detaļas ir nepieciešams nomainīt, nevis labot. Izmantojiet tikai oriģinālas rezerves daļas.
- Apturot mašīnu apkopes, pārbaudes, novietošanas glabāšanā vai piederuma maiņas nolūkā, izslēdziet dzinēju, atvienojiet mašīnu no elektrotīkla un pārliecinieties, ka visas kustīgās daļas ir pilnībā apstājušās.
- Lai samazinātu ugunsgrēka risku, neatstājiet telpā vertnes ar atkritumiem.



Trokšņa un vibrācijas līmenis, kas norādīts šajā instrukcijā, atbilst maksimālajām vērtībām, kas sasniedzamas mašīnas izmantošanas laikā. Nelīdzsvarota griezējelementa izmantošana, pārmērīgs kustības ātrums un tehniskās apkopes neveikšana būtiski ietekmē trokšņa līmeni un vibrācijas. Tāpēc ir jāveic piesardzības pasākumi, lai novērstu iespējamus bojājumus, kas var rasties pārmērīga trokšņa vai vibrāciju radītas pārslodzes dēļ; veiciet mašīnas tehnisko apkopi, izmantojiet prettrokšņa austiņas, darba laikā taisiet pauzes.

1.4. AKUMULATORS / AKUMULATORU LĀDĒTĀJS

SVARĪGI Turpmāk izklāstītie drošības noteikumi ietver norādījumus, kuri ir ietverti attiecīgajā akumulatora un akumulatoru lādētāja rokasgrāmatā, kura ir pievienota mašīnai.

- Akumulatora uzlādēšanai izmantojiet tikai ražotāja rekomendējamās akumulatoru lādētājus. Nepiemērota akumulatoru lādētāja izmantošana var izraisīt elektrisko triecienu, pārkaršanu vai akumulatora kodīga elektroliīta izlīšanos.
- Lietojiet tikai jūsu elektroierīcei speciāli paredzētos akumulatorus. Citu akumulatoru izmantošana var izraisīt traumas un ugunsgrēku.
- Pirms akumulatora uzstādīšanas pārliecinieties, vai ierīce ir izslēgta. Akumulatora uzstādīšana ieslēgtajā elektriskajā ierīcē var izraisīt ugunsgrēku.
- Kamēr akumulators netiek izmantots, turiet to tālu no saspraudēm, monētām, atslēgām, naglām, skrūvēm un citiem nelieliem metāla priekšmetiem, kuri var izraisīt izvadu īssavienojumu. Akumulatora spaiļu īssavienojums var izraisīt uzliesmošanos vai ugunsgrēku.
- Neizmantojiet akumulatoru lādētāju vietās ar izgarojumiem, uzliesmojošām vielām vai uz viegli uzliesmojošām virsmām, piemēram, uz papīra, auduma utt. Uzlādes laikā akumulatoru lādētājs sakarst un var izraisīt ugunsgrēku.
- Akumulatoru transportēšanas laikā sekojiet tam, lai starp spailēm nerastos īssavienojums un netransportējiet akumulatorus metāla konteineros.

1.5. APKĀRTĒJĀS VIDES AIZSARDZĪBA

- Rūpīgi ievērojiet vietējo likumdošanu, kas attiecas uz iepakojuma materiālu, bojāto daļu vai citu vidi piesārņojošo materiālu pārstrādi; šos atkritumus nedrīkst izmest kopā ar sadzīves atkritumiem, bet tie ir jānogādā uz specializētajiem atkritumu savākšanas centriem, kas nodrošina atkritumu utilizāciju.
- Rūpīgi ievērojiet vietējo likumdošanu, kas attiecas uz atkritumu utilizāciju.
- Pēc mašīnas izvadīšanas no ekspluatācijas, nemetiet to ārā, bet satinieties ar atkritumu savākšanas centru saskaņā ar vietējās likumdošanas prasībām.



Neizmetiet elektriskās iekārtas kopā ar sadzīves atkritumiem. Saskaņā ar Eiropas Direktīvu 2012/19/ES par elektrisko un elektronisko iekārtu atkritumiem un par to īstenošanu saskaņā ar nacionālo likumdošanu, vecas elektriskās iekārtas ir jānodod atsevišķi, lai tās varētu pārstrādāt videi draudzīgā veidā. Izmetot elektriskās iekārtas izgāztuvē vai dabā, kaitīgas vielas var sasniegt gruntsūdeņus un iekļauties pārtikas ķēdē, pasliktinot jūsu veselību un labsajūtu. Papildu informācijas saņemšanai par šī izstrādājuma utilizāciju sazinieties ar kompetentu sadzīves atkritumu pārstrādes iestādi vai ar vietējo izplātiāju



Pēc akumulatoru kalpošanas mūža beigām utilizējiet tos vides saudzējošā veidā. Akumulators satur gan jums, gan videi bīstamas vielas. Tas ir jāizņem un jānodod šķirotai pārstrādei uzņēmumā, kas nodarbojas ar litija jonu akumulatoru utilizāciju.



Izlieto to izstrādājumu un iepakojumu šķirotā vākšana ļauj pārstrādāt un atkārtoti izmantot materiālus. Pārstrādāto materiālu atkārtota izmantošana ļauj izvairīties no vides piesārņošanas un samazina pieprasījumu pēc izejvielām.

2. IZSTRĀDĀJUMA APRAKSTS

Šī mašīna ir uzskatāma par dārza iekārtu, jeb precīzāk tās ir pārnesamas dzīvzoga šķēres ar akumulatora barošanu.

Mašīnas galvenā sastāvdaļa ir dzinējs, kas darbina griezējierīci.

• Paredzētais un nepareizais lietojums

Šī mašīna ir izstrādāta un izgatavota krūmu un dzīvzoga griešana un izlīdzināšana, kuriem ir nelieli zari.

Mašīnas izmantošana jebkādiem citiem mērķiem, kuri nav minēti augstāk, var būt bīstama un var radīt ievainojumus un/vai bojāt mantu.

Par nepareizu lietošanu uzskata (tikai piemēra labad, saraksts nav pilns):

- jebkura veida zāles pļaušana, it īpaši apmaļu tuvumā;
- materiālu smalcināšana kompostēšanai;
- atzarošanas darbi;
- mašīnas lietošana, kamēr griezējierīce atrodas virs plecu līmeņa;
- mašīnas izmantošana materiālu griešanai, kas nav augu izcelsmes materiāli;
- griezējierīču izmantošana, kas atšķiras no tabulā "Tehniskie dati" norādītajām griezējierīcēm. Nopietnu ievainojumu un traumu bīstamība;
- mašīnas lietošana vienlaicīgi vairākām personām.

SVARĪGI Mašīnas nepareiza lietošana izraisa garantijas anulēšanu un atbrīvo Ražotāju no jebkāda veida atbildības, padarot lietotāju atbildīgu par zaudējumiem, kas saistīti ar paša vai trešo personu mantas bojājumiem vai gūtajām traumām.

SVARĪGI Mašīna darbojas tikai tad, ja ir ievietoti abi akumulatori.

PIEZĪME Akumulatorus var uzlādēt tieši mašīnā, izņemot tās uzlādes bāzi.

2.1. MAŠĪNAS SASTĀVDAĻAS

(1. att.)

- Dzinēja mezgls
- Asmens (griezējierīce)
- Priekšējais rokturis
- Aizmugurējais rokturis
- Asmens aizsargs
- Akumulatori
- Akumulatoru lādētājs

H. Sliede

I. Uzlādes bāze

J. Priekšmetu turētājs

K. Komplektācijā iekļautās skrūves

2.2. DROŠĪBAS ZĪMES (2. ATT.)



UZMANĪBU:

Uzmanīgi izlasiet instrukciju pirms mašīnas lietošanas.



Izmantojiet galvas un ausu aizsargus, kā arī aizsargbrilles.



Valkājiet aizsargcimdus un neslidošus apavus.



BĪSTAMI! Rokas turiet drošā attālumā no asmens



Nepakļaujiet lietus (vai mitruma) iedarbībai



Pirms jebkāda veida mašīnas pārbaužu, tīrīšanas vai tehniskās apkopes/remontdarbu veikšanas izņemiet akumulatoru



UZMANĪBU:

Informācija par akumulatoru un akumulatoru lādētāju ir atrodama attiecīgajā rokasgrāmatā

SVARĪGI Ir jānomaina uzlīmes, kuras ir bojātas vai nav salasāmas. Pasūtiet jaunas uzlīmes autorizētajā servīsa centrā.

3. MONTĀŽA

SVARĪGI Izpakošana un montāža jāveic uz līdzenas un cietas virsmas, kurā ir pietiekami daudz vietas mašīnas un iepakojumu pārvietošanai.



Pirms montāžas veikšanas (nepieciešamības gadījumā) pārlicinieties, ka akumulatori nav ievietoti savā nodalījumā.

PIEZĪME Instrumentu var piekārt pie sienas, pārlicinoties, ka aizmugurējais rokturis ir sākotnējā stāvoklī.

- Uzlādes bāzes montāža (3. att.).
- Sienas montāžas slīdes montāža (4. att.).

4. VADĪBAS IERĪCES

• Asmens vadības bloķēšanas poga (5.C att.)

Ļauj darbināt asmens vadības sviru (5.A att.)

• Asmens vadības svira (5.A att.):

Ļauj darbināt asmeni (griezējierīci).

PIEZĪME Griezējierīce automātiski apstājas pēc sviras atlaišanas.

• Drošības slēdzis (5.B att.):

Tas jānospiež kopā ar asmens vadības sviru (5.A att.), lai varētu darbināt griezējierīci.

PIEZĪME Griezējierīce automātiski apstājas pēc drošības slēdža atlaišanas.

• Aizmugurējā roktura atbloķēšanas poga (5.D att.)

Ļauj regulēt aizmugurējo rokturi (1.D att.) 5 dažādās pozīcijās attiecībā pret griezējierīci.

⚠ Roktura regulēšanas laikā mašīnai jābūt izslēgtai.

5. MAŠĪNAS IZMANTOŠANA

5.1. SAGATAVOŠANAS DARBI

• Akumulatoru pārbaude (6. att.)

- Pirms mašīnas pirmās izmantošanas reizes pēc iegādes pilnībā uzlādējiet akumulatoru.

- Pirms katras izmantošanas reizes pārbaudiet akumulatora uzlādes stāvokli.

SVARĪGI Norādījumus par akumulatora izmantošanu var atrast attiecīgajā rokasgrāmatā.

PIEZĪME Akumulatorus var uzlādēt tieši mašīnā, izmantojot tās uzlādes bāzi (6.2. par).

5.2. DROŠĪBAS PĀRBAUDES

- Pārbaudiet visu mašīnas sastāvdaļu integritāti un pareizu montāžu;
- Pārliedzinieties, ka visi stiprinājumi ir pareizi pievilkti;
- Uzturiet visas mašīnas virsmas tīras un sausas.

Darbība	Rezultāts
Iedarbiniet mašīnu.	Asmenim jāsāk kustēties
Atļaidiet asmens vadības sviru (5.A att.) vai drošības slēdzi (5.B att.).	Vadības orgāniem ir automātiski un ātri jāatgriežas neitrālā stāvoklī un asmenim ir jāapstājas.

⚠ Ja jebkurš no rezultātiem atšķirsies no tabulā norādītās informācijas, mašīnu nedrīkst izmantot! Nogādājiet mašīnu servisa centrā, lai to pārbaudītu un salabotu.

5.3. IEDARBINĀŠANA UN DARBS

PIEZĪME Mašīnu ieteicams izmantot temperatūrā no -10°C līdz 60°C.

⚠ Neiedarbiniet mašīnu, kamēr tā tiek uzlādēta

⚠ Iedarbinot mašīnu, vienlaikus ieslēdzas griezējierīce.

PIEZĪME Veiciet iedarbināšanu uz līdzenas un cieta virsmas.

1. Noņemiet asmens aizsargu (1.E att.) (ja tas ir uzstādīts);
2. Pārliedzinieties, ka asmens nepieskaras zemei un citiem priekšmetiem;
3. Ievietojiet akumulatorus attiecīgajā nodalījumā (7.A att.), iestumjot tos līdz galam līdz klikšķim, lai tos nobloķētu un nodrošinātu elektrisko kontaktu.

PIEZĪME Mašīna darbojas tikai tad, ja ir ievietoti abi akumulatori.

4. Jūsu stājai jābūt drošai un stabīlai.
5. Iedarbiniet asmens vadības bloķēšanas pogu (8.C att.).
6. Pavelciet asmens vadības sviru (8.A att.).
7. Iedarbiniet drošības slēdzi (8.B att.).

⚠ Darba laikā vienmēr cieši turiet mašīnu ar abām rokām, turot griezējierīci zem plecu līmeņa.

⚠ Mašīnas izmantošanas laikā vienmēr strādājiet, stāvot zemes līmenī, nevis uz trepēm vai citiem nestabiliem balstiem.

⚠ Nenovāciet nogriezto materiālu un neturiet griezamo materiālu, kamēr asmeņi atrodas kustībā. Pārliedzinieties, ka nogrieztā materiāla izņemšanas laikā mašīna ir izslēgta.

• Aizmugurējā roktura regulēšana (9. att.)

⚠ Šīs operācijas veikšanas laikā mašīnai jābūt izslēgtai.

SVARĪGI Pirms mašīnas izmantošanas pārliedzinieties, ka atbloķēšanas poga pilnīgi atgriezās bloķēšanas stāvoklī un, ka aizmugurējais rokturis ir labi nofiksēts.

⚠ Darba laikā aizmugurējam rokturim visu laiku jāatrodas vertikālā pozīcijā neatkarīgi no griezējierīces izvietojuma.

• Darba tehnika

1. Vertikālā griešana (10. att.).
2. Horizontālā griešana (11. att.).

• Lietošanas ieteikumi

Ja izmantošanas laikā asmeņi bloķējas vai sapinas dzīvžoga zaros:

1. Nekavējoties atļaidiet asmens vadības sviru (12.A att.) vai drošības slēdzi (12.B att.);
2. Uzgaidiet, kad griezējierīce apstāsies;
3. Izņemiet akumulatorus;
4. Izņemiet iestrēgušo materiālu.

• Asmeņu ieeļļošana darba laikā

 **Sīs operācijas laikā mašīnai jābūt nekustīgai un akumulatoriem jābūt izņemtiem no to nodalījuma.**

- Pēc katras izmantošanas reizes iztīriet un ieeļļojiet asmeņus, lai paaugstinātu to efektivitāti un kalpošanas ilgumu:
- Novietojiet mašīnu horizontālā stāvoklī un stabili atbalstiet pret zemi.
- Iztīriet asmeņus ar sausu lupatu un lietojiet birsti noturīgu netīrumu gadījumā.
- Ieeļļojiet asmeņus, pārklājot tos ar nelielu norādītās eļļas kārtu, gareniski asmens augšējai malai, ieteicams izmantot nekaitīgu eļļu.

5.4. APTURĒŠANA

Atļaidiet asmens vadības sviru (12.A att.) vai drošības slēdzi (12.B att.).

 **Pēc mašīnas apturēšanas pawait dažas sekundes pirms griezējierīce apstājas.**

Vienmēr apturiet mašīnu, pārvietojoties starp darba zonām.

 **Pārvietošanās laikā nekādā gadījumā neturiet roku uz drošības slēdža, lai izvairītos no nejausas iedarbināšanas**

5.5. PĒC IZMANTOŠANAS

- Kamēr ierīce netiek uzlādēta, izņemiet akumulatorus no nodalījuma.
- Kad griezējierīce ir nekustīga, uzstādiet asmens aizsargu (1.E att.).
- Ļaujiet dzinējam atdzist, pirms novietojat mašīnu jebkādā telpā.
- Veiciet tīrīšanu.

SVARĪGI Vienmēr izņemiet akumulatorus un uzstādiet asmens aizsargu katru reizi, ja neizmantojat mašīnu vai atstājat to bez uzraudzības.

PIEZĪME Lai izņemtu akumulatorus, nospiediet bloķēšanas pogu uz akumulatora (13.C att.).

6. TEHNISKĀ APKOPE

Obligātie drošības noteikumi ir izklāstīti 1. nod. Rūpīgi ievērojiet šos norādījumus, lai izvairītos no nopietniem riskiem vai bīstamām situācijām.

Pirms jebkāda veida mašīnas pārbaudes, tīrīšanas vai tehniskās apkopes/remontdarbu veikšanas:

- Apturiet mašīnu.
- Izņemiet akumulatorus (nekādā gadījumā neatstājiet akumulatoru ievietotu, kā arī bērniem vai nepiederošām personām pieejamā vietā).
- Pārlicinieties, ka visas kustīgās daļas pilnīgi apstājas.
- Uzstādiet asmens aizsargu.
- Ļaujiet dzinējam atdzist, pirms novietojat mašīnu jebkādā telpā.
- Izmantojiet piemērotu apģērbu, darba cimdus un aizsargbrilles.

6.1. TĪRĪŠANA

- Lai samazinātu ugunsgrēka risku, novāciet no mašīnas lapu un zaru paliekas.
- Vienmēr tīriet mašīnu pēc izmantošanas ar tīru lupatu, kas samitrināta ar neitrālo tīrīšanas līdzekli.
- Novāciet visas mitruma paliekas ar mīkstu un sausu lupatu. Mitruma var radīt elektrošoka risku.
- Plastmasas daļu un rokturu tīrīšanai neizmantojiet agresīvus tīrīšanas līdzekļus vai šķīdinātājus.
- Nemazgājiet mašīnu ar ūdens strūklu palīdzību, lai izvairītos no dzinēja un elektrisko daļu samitrināšanas.
- Lai izvairītos no dzinēja vai akumulatora pārkaršanas un bojājuma, vienmēr pārlicinieties, ka dzesēšanas gaisa ieplūdes režģi ir tīri un nav aizsērējuši.

6.2. AKUMULATORU UZLĀDE MAŠĪNĀ

Akumulatorus var uzlādēt tieši mašīnā, izmantojot attiecīgo uzlādes bāzi (1.I att.).

Mašīnu var piekārt pie sienas:

- tieši uzlādes bāzē (14.I att.);
- izmantojot sliedi (14.II att.).

 **Pirms mašīnas piekāršanas pie sienas uzstādiet asmens aizsargu.**

PIEZĪME Neizņemiet akumulatorus, kamēr mašīna tiek uzlādēta.

PIEZĪME Akumulators ir aprīkots ar aizsargierīci, kas aptur uzlādēšanu, ja apkārtējās vides temperatūra nav diapazonā no 0 līdz 40°C.

Akumulatori tiek secīgi daļēji uzlādēti, kā parādīts shēmā:

Posms	Akumulators (13. att.)	Uzlāde
1	A (labais)	40%
2	B (kreisais)	40%
3	A (labais)	100%
4	B (kreisais)	100%

6.3. GRIEZĒJIERĪCE

 **Nepieskarieties griezējierīcei, kamēr akumulatori nav izņemti un griezējierīce nav pilnībā apstājusies.**

• Vadība

 **Periodiski pārbaudiet, vai asmeņi nav deformēti, bojāti vai nodiluši un, vai skrūves ir labi pieskrūvētas.**

• Asināšana

Asināšana ir nepieciešama, kad griešanas efektivitāte samazinās un zari bieži iesprūst.

 **Drošības apsvērumu dēļ asināšana jāveic specializētajā servisa centrā, kura darbiniekiem ir šīs operācijas veikšanai nepieciešamās zināšanas un instrumenti, kas ļauj novērst asmens bojājuma un ekspluatācijas drošības samazināšanas risku.**

 **Asmeņus ar nodilušām griezējmalām nedrīkst uzasināt, tie vienmēr ir jāmaina.**

• **Maiņa**

Asmeni nedrīkst remontēt, tas ir jāmaina, kad parādās plīšanas, nodiluma, deformācijas pazīmes vai ja ir pārsniegta asināšanas robeža. Drošības apsvērumu dēļ no maiņa jāveic specializētajā servisa centrā.

SVARĪGI Vienmēr izmantojiet oriģinālās griešanas ierīces ar kodu, kas norādīts tabulā "Tehniskie dati".

7. UZGLABĀŠANA UN TRANSPORTĒŠANA

Mašīnas uzglabāšana:

- sausā vietā;
- no laika apstākļiem aizsargātā vietā;
- bērniem nepieejamā vietā;
- pārliecinieties, ka no tās ir izņemtas visas atslēgas un tehniskajai apkopei izmantojamie instrumenti;
- Mašīnu var piekārt pie sienas (14. att.).

PIEZĪME Pārliecinieties, ka siena var izturēt vismaz 20 kg slodzi.

7.1. AKUMULATORA UZGLABĀŠANA

Akumulators jāuzglabā slēgtā un sausā telpā, temperatūra kurā ir šādā diapazonā:

- 0°C - 60°C 1 mēnesi
- 0°C - 45°C 3 mēnešus
- 0°C - 25°C 1 gadu

SVARĪGI Ilgstošas dīkstāves gadījumā uzlādējiet akumulatoru ik pēc diviem mēnešiem, lai pagarinātu tā kalpošanas mūžu..

7.2. TRANSPORTĒŠANA

Katru reizi, kad mašīna ir jāpārvieto vai jātransportē, jārikojas šādi:

- Apturiet mašīnu.
- Pārliecinieties, ka visas kustīgās daļas pilnīgi apstājas.
- Izņemiet akumulatorus no to nodalījuma.
- Izmantojiet izturīgus darba cimdus.
- Kad griezējierīce apstāsies, uzstādiat asmens aizsargu.
- Nemt mašīnu tikai aiz rokturiem un novirzīt griezējierīci pretēji pārvietošanas virzienam.
- Pārliecinieties, ka mašīnas kustības nevar radīt bojājumus vai ievainojumus.

8. APKOPE UN REMONTS

Šajā rokasgrāmatā ir sniegti visi mašīnas vadībai un pareizai lietotāja veicamajai pamata tehniskajai apkopei nepieciešamie norādījumi. Visas regulēšanas un tehniskās apkopes operācijas, kas nav aprakstītas šajā rokasgrāmatā, ir jāveic pie dīlera vai specializētajā servisa centrā.

МАКЕДОНСКИ - Превод на оригиналните упатства

Достапно е комплетно упатство за машината и моторот:

▷ на веб-страницата stiga.com

▷ со скенирање на QR-кодот



Download full manual
stiga.com

ВНИМАНИЕ: ПРОЧИТАЈТЕ ГО ВНИМАТЕЛНО ОВА УПАТСТВО ПРЕД ДА ЈА КОРИСТИТЕ МАШИНАТА.

Зачувајте за сено идно навраќање

1. БЕЗБЕДНОСНИ МЕРКИ

1.1. ОПШТИ БЕЗБЕДНОСНИ ПРЕДУПРЕДУВАЊА

 Прочитајте ги сите безбедносни предупредувања, илустрации и спецификации приложени со оваа електрична алатка. *Непочитувањето на наведените упатства може да предизвика електричен удар, пожар и тешки телесни повреди.*

Сочувајте ги предупредувањата заедно со упатството за идна консултација.

Терминот „електричен апарат“ наведен во предупредувањата се однесува на вашиот апарат напојуван од електричната мрежа (со кабел) или со помош на батерии (без кабел).

1) Обезбедување на работната средина

- Одржувајте ја работната средина чиста и добро осветлена. Пренатрупаните темни средини може да доведат до инциденти.
- Не користете ги електричните апарати во средина каде постои ризик од експлозија, во присуство на запаливи материји, гасови или нечистотија. Електричните делови предизвикуваат искри што може да ги запалат нечистотиите или испарувањата.
- Децата и другите кои што се во близина треба да се оддалечат кога се користат електричните апарати. Одвлекување внимание може да предизвика губење контрола.

2) Електрична безбедност

- Приклучоците за електричните алати мора да одговараат на штекерот. Никогаш немојте да го модифицирате приклучокот на кој било начин. Не користете приклучоци за адаптер со заземјени електрични алати. Неизменетите приклучоци и соодветните штекери го намалуваат ризикот од електричен удар.
- Избегнувајте контакт на телото со заземјени површини, како цевки, радијатори, ладилници и фрижидери. Постои зголемен ризик од електричен удар доколку вашето тело е заземјено.
- Не изложувајте ги електричните алати на дожд или на влага. Водата што може да навлезе во електричниот алат го зголемува ризикот од електричен удар.
- Не користете го кабелот за други намени. Никогаш не користете го кабелот за носење, влечење или исклучување на електричниот алат. Држете го кабелот подалеку од топлина,

масло, остри рабови или подвижни делови. Оштетен или заплеткан кабел го зголемува ризикот од електричен удар.

- Кога работите со електричен алат на отворено, користете продолжен кабел погоден за надворешна употреба. Употребата на соодветен кабел за надворешна употреба го намалува ризикот од електричен удар.
- Доколку работењето со електричниот алат на влажна локација е неизбежно, користете заштитено напојување со уред за преостаната струја (RCD). Користењето на RCD го намалува ризикот од електричен удар.

3) Лична безбедност

- Бидете внимателни, контролирајте што се случува и со целосно внимание служете се со електричните апарати. Не користете ги електричните апарати кога сте уморни или под влијание на лекови, алкохол или дрога. При растроеност, не користете го електричниот апарат бидејќи може да предизвика тешки телесни оштетувања.
- Користете заштитна облека. Секогаш ставајте заштитни очила. Носење на заштитна опрема како што се маска против прав, чевли против лизгање, заштитен шлем и заштита за уши го намалуваат ризикот од телесни повреди.
- Избегнувајте нестандартизирани приклучоци. Проверете дали уредот е исклучен пред да ја ставите батеријата, го зафатите или транспортирате електричниот апарат. Транспортирање на електричниот апарат со прстот на прекинувачот или поставување на батеријата кога прекинувачот е во позиција „ON“ (вклучено) со леснотија доведува до инциденти.
- Отстранете ги сите клучеви или алатки за регулација пред да го вклучите електричниот апарат. Ако некој клуч или алатка останат во контакт со некој ротирачки дел може да предизвика тешки телесни оштетувања.
- Не губете рамнотежа. Секогаш имајте сигурна потпора и соодветна рамнотежа. На тој начин најдобро ќе го контролирате електричниот апарат во непредвидени ситуации.
- Облечете се соодветно. Не носете широки алишта или нанит. Косата, обленката и раковичките треба да се држат настрана од деловите што се движат. Широка облека, накит или долга коса може да се закачат за деловите во движење.
- Ако имате уреди за поврзување на апарати за издвојување и собирање на нечистотија,

- проверете дали се поврзани и се користат на правилен начин. Употребата на овие апарати може да ги намали ризиците што се поврзани со нечистотиите.
- h) **Не дозволувајте слободата стенната од честата употреба на алатки да ви овозможат да бидете самоуверени и да ги игнорирате принципите за безбедност на алатката.** Несовесно постапување може да предизвика сериозна повреда за дел од секундата.
- 4) **Употреба и безбедносно ракување со електричниот апарат**
- a) **Не прегревајте го електричниот апарат.** Користете го електричниот апарат приспособен на работните услови. Правилно користење на апаратот обезбедува најдобра и најсигурна работа, според моќноста за која е создаден.
- b) **Не користете го електричниот апарат ако пренинувачот не е правилно поставен во позиција за вклучување или исклучување.** Ако електричниот апарат не може да се вклучи со пренинувачот, тој е опасен за употреба и треба да се поправи.
- c) **Извадете ја батеријата од лежиштето пред каква било регулација или менување делови или пред складирање на апаратот.** Овие безбедносни мерки го намалуваат ризикот од случајно вклучување на електричниот апарат.
- d) **Одложете го електричниот апарат кога не го користите подалеку од дофат на деца и не давајте апаратот да го користат лица што не се запознале со истиот и не го прочитајте ова упатство.** Електричните апарати се опасни во рацете на неискусни корисници.
- e) **Редовно извршувајте проверна на електричниот апарат.** Проверете дали подвижните делови се наместени правилно и слободни за движење, дена не се оштетени и елиминирајте ја секоја друга можност што може да повлијае врз функционалноста на овој апарат. Во случај на оштетувања, електричниот апарат треба да се поправи пред повторна употреба. Многу инциденти се предизвикани заради невнимателно користење.
- f) **Одржувајте го апаратот наострен и исчистен од остатоци при сечењето.** Со адекватно одржување од остатоци при сечењето, со наострени сечила се намалуваат случаите на заглавување и е полесно за контролирање.
- g) **Користете го електричниот апарат и дополнителната опрема согласно дадените упатства, одржувајќи ги работните услови и типот на работа што треба да се изврши.** Употребата на овој електричен апарат за работи што се разликуваат од предвидените може да предизвикаат опасни ситуации.
- h) **Одржувајте ги рачките и површините за фаќање суви, чисти и без масло и маснотии.** Лизгави рачки и површини за фаќање не дозволуваат безбедно ракување и контрола на алатот во неочекувани ситуации.
- 5) **Употреба и мерки на претпазливост при употреба на деловите за батеријата**
- a) **Полнете само со полнач што го одредува производителот.** Адаптираниот полнач за одредена група батерии може да доведе до ризик од пожар ако се користи за друга група батерии.
- b) **Користете електрични делови само со специфично утврдена група батерии.** Употребата на каква било друга група батерии може да создаде ризик од повреди или инциденти.
- c) **Кога групата со батеријата не се користи, треба да се чува подалеку од други метални ситни предмети како спајалки, монети, шајки, игли, шрафови и други ситни метални предмети коишто може да создадат врска меѓу двете клемми.** Создавањето врска меѓу клемите на батеријата може да предизвика изгореници или искри.
- d) **Ако е во лоша состојба, батеријата може да протече: избегнувајте секаков контакт.** Ако има случаен контакт, испланете веднаш со вода. Ако течноста ви навлезе во очи, веднаш побарајте медицинска помош. Истечената течност од батеријата може да предизвика иритација на кожата и изгореници.
- e) **Не користете батерија или алатка која е оштетена или модифицирана.** Оштетените или модифицирани батерии може да покажат непредвидливо однесување што резултира со пожар, експлозија или ризик од повреда.
- f) **Не изложувајте батерија или алатка на оган или прекумерна температура.** Изложеноста на оган или на температура над 130 ° C може да предизвика експлозија. ЗАБЕЛЕШКА. Температурата „130 ° C“ може да се замени со температурата „265 ° F“.
- g) **Следете ги сите упатства за полнење и не полнете ги батеријата или алатот надвор од температурниот опсег наведен во упатствата.** Неправилното полнење или на температурниот надвор од одредениот опсег, може да ја оштети батеријата и да го зголеми ризикот од пожар.
- 6) **Помош**
- a) **Електричниот апарат треба да го поправа квалификувано лице со примена на само оригинални резервни делови.** На тој начин се одржува безбедноста на електричниот апарат.
- b) **Никога не сервисирајте оштетени батерии.** Сервисирањето на батериите треба да го врши само производителот или овластени даватели на услуги.

1.2. БЕЗБЕДНОСНИ МЕРКИ СПЕЦИФИЧНИ ЗА ПОТКАСТРУВАЧИ НА ГРМУШКИ

- a) **Држете ги сите делови од телото подалеку од сечилото. Не вадете го исечениот материјал и не држете материјал за сечење кога сечилото се движи.** Сечилото продолжува да се движи и откако пренинувачот ќе се исклучи. Момент на невнимание додека ракувате со поткаструвачот за грмушки може да доведе до сериозни лични повреди.

b) Носете го поткаструвачот за грмушки за рачката со запрено сечило, внимавајќи да не притиснете на пренинувачот за стартување. Правилното носење на поткаструвачот за грмушки ќе го намали ризикот од ненамерно стартување и предизвикување на повреди од сечилото.

c) Кога го транспортирате или складирате поткаструвачот за грмушки, секогаш ставајте го напанот на сечилото. Правилното ракување со поткаструвачот за грмушки ја намалува можноста од лични повреди предизвикани од сечилото.

d) Кога чистите заглавен материјал или го сервисирате уредот, проверете дали сите пренинувачи за напојување се исклучени и дека батеријата е отстранета или исклучена. Неочекуваното активирање на поткаструвачот за грмушки при чистење на заглавениот материјал или при сервисирање може да доведе до сериозни повреди.

e) Држете го поткаструвачот за грмушки само за изолираните површини на рачките, бидејќи сечилото може да дојде во контакт со скриените набли. Контакт на сечилото со кабел под напон може да ги наелектризира металните делови на машината и да предизвика електричен удар на операторот.

f) Држете ги каблите за напојување подалеку од областа за сечење. Каблите за напојување може да бидат сокриени во жива ограда или грмушки и може случајно да бидат пресечени од сечилото.

g) Не користете го поткаструвачот за грмушки во лоши временски услови, особено кога постои ризик од гром. Ова го намалува ризикот од удар на гром.

h) За време на работата, машината секогаш треба да се држи цврсто со двете раце. Ракувањето со една рака може да предизвика да ја загубите контролата и да доведе до сериозни лични повреди.

 Во случај на дефект или инциденти во текот на работата, веднаш исклучете го моторот и оддалечете ја машината внимавајќи да не предизвикате други оштетувања. Во случај на инцидент со лична повреда или повреда на трето лице, пристапете веднаш кон постапката за давање најсоодветна прва помош за дадената состојба и обратете се во соодветен центар за здравствена заштита за неопходно лекување. Отстранете ги темелно сите остатоци од носењето што може да предизвикаат дефект или повреди на лица или животни ако останат незабележано во машината.

 Продолжена изложеност на вибрации може да предизвика повреди и невроаскуларни нарушувања (познати и како „Рејнодов синдром“ или „бела рака“) особено кај оние што се изложени на циркуларни влијанија. Симптомите може да се покажат на рацете, на рачните зглобови или на прстите и се манифестираат со губење на осет, вночаност, чешање, болка, обезбојување и структурални промени на кожата. Овие ефекти може да се зголемат со ниски надворешни температури и / или од прекумерен притисок врз рачните. При појава на овие симптоми, треба да го намалите времето на користење на машината и да се советувате со лекар.

1.3. ОДРЖУВАЊЕ, ОДЛАГАЊЕ И ТРАНСПОРТ

Редовно одржувајте и правилно одложете ја машината за да ја одржите безбедноста на машината и нивото на работа.

- Никогаш не користете ја машината со користени или оштетени делови. Оштетените или дефектните делови треба да се заменат, никогаш да не се поправаат. Користете само оригинални резервни делови.
- При запирање на машината за одржување, инспекција, складирање или менување на додаток, исклучете го моторот, исклучете ја машината од електричната мрежа и осигурајте се дека сите подвижни делови се целосно запрени.
- За намалување на ризикот од оган, не оставајте полни контејнери во затворен простор.



Дадените нивоа за бучава и вибрации во ова упатство се максимални вредности при употребана машината. Употребана елемент за носење којшто не е стабилен, движењето со преголема брзина, неодржувањето на машината значително влијаат врз емисијата на бучава или вибрации. Затоа, неопходно е да применувате заштитни мерки за да елиминирате можни оштетувања заради зголемена бучава или значителни вибрации. Редовно одржувајте ја машината, носете слушалки против бучава и правете паузи во работата.

1.4. БАТЕРИЈА / ПОЛНАЧ ЗА БАТЕРИЈАТА

ВАЖНО Следните безбедносни мерки ги опфаќаат безбедносните одредби коишто се претставени во даденото упатство за батеријата и за полначот на батеријата кое што се доставува со машината.

- Користете само полначи за полнење на батериите што ги препорачува производителот. Несоодветен полнач за батеријата може да предизвика електричен удар, прегревање или протекување на корозивната течност од батеријата.
- Користете само батерии со спецификации што се предвидени за вашиот апарат. Употреба на други батерии може да предизвика повреди и ризик од пламен.
- Проверете дали апаратот е исклучен пред да ја ставите батеријата. Ставање батерија во вклучен електричен апарат може да предизвика пожар.
- Чувајте ја батеријата што не ја користите подалеку од канцелариски прибор, пари, клучеви, игли, навртки и други мали метални предмети што може да предизвикаат краток спој на контактите. Краток спој на контактите на батеријата може да доведе до експлозија и пламен.
- Не користете го полначот за батеријата од места каде има гасови, запаливи супстанции или лесно запаливи површини, како што се хартија, ткаенина и слично. За време на полнењето, батеријата се загрева и може да предизвика оган.

- За време на транспорт на акумулаторите, обрнете внимание контактите да не дојдат во спој меѓу себе и не користете метални кутии за транспорт.

1.5. ЗАШТИТА НА ЖИВОТНАТА СРЕДИНА

- Доследно следете ги локалните закони за фрлање на амбалажата, делови во распаѓање или какви било елементи со штетно влијание врз животната средина. Овие отпадоци не смеат да се фрлаат во ѓубре, туку треба да се селектираат и да се однесат во соодветни собирни центри за рециклирање материјали.
- Следете ги во целост локалните закони за фрлање на материјалите што се резултат на сечењето.
- При исфрлање од употреба, не оставајте ја машината каде било во природата, туку предајте ја во собирен центар во согласност со важечките локални закони.



Не фрлајте ги електричните апарати заедно со домашен отпад. Во согласност со директивата на ЕУ 2012/19/UE, отпадот што се состои од електрични и електронски апарати е ваша одговорност и, во согласност со националните одредби, електричните апарати за фрлање треба да се фрлат засебно за да може подоцна повторно да се употребат на екокомпатибилен начин. Ако електричните апарати се одложат на ѓубриште или на земја, штетните состојки може да стапат во контакт со елементите во почвата и да навлезат во синџирот на исхрана, со што ќе се нарушат вашето здравје и благосостојбата. За подетални информации околу фрлањето на овој производ, контактирајте со компетентни институции за фрлање домашен отпад или со застапникот



Откако ќе ѝ помине рокот на употреба, извадете ја батеријата обрнувајќи внимание на животната средина. Батеријата содржи материјал што е опасен за вас и за средината. Треба да се извади и расклопи во засебен сад што може да содржи литиумски јони.



Засебното собирање на производите и искористените пакувања овозможува рециклирање на материјалите и повторна употреба. повторната употреба на рециклираните материјали спречува штета на животната средина и ја намалува потребата за примарни материјали.

2. ОПИС НА ПРОИЗВОДОТ

Оваа машина претставува градинарска опрема и конкретно преносен поткаструвач за градини на батери. Машината главно се состои од мотор којшто активира уред за сечење.

• Предвидена и неправилна употреба

Оваа машина е проектирана и конструирана за сечење и регулација на жива ограда и грмушки коишто имаат мали гранки.

Која и да е друга употреба, поинаква од горенаведените, може да претставува опасност и да предизвика повреди и штети за лица и/или предмети.

Се отфрлаат при неправилна употреба (нако пример, но не се ограничува на следното):

- косење трева воопшто, а особено во близина на нерамен терен,
- сечкање материјали за ѓубрење,
- обликување,
- употреба на машината со уредот за сечење над линијата на рамото,
- употреба на машината за косење материјали што не се од вегетативна природа,
- употреба на уреди со сечила што не се наведени во табелата „Технички податоци“. Опасност од сериозни повреди и оштетувања;
- употреба на машината од страна на повеќе луѓе.

ВАЖНО Несоодветната употреба на машината доведува до отфрлање на гаранцијата и ја отфрла секоја одговорност на производителот, префрлувајќи ги на корисникот произлезените обврски предизвикани од повреди или оштетувањата лично или на трети лица.

ВАЖНО Машината работи само кога се ставени двете батерии.

ЗАБЕЛЕШКА Батериите може да се полнат директно на машината преку основата за напојување.

2.1. КОМПОНЕНТИ НА МАШИНАТА

(сл. 1)

- А. Моторна единица
- В. Сечило (на уредот за сечење)
- С. Предна рачка
- Д. Задна рачка
- Е. Заштита на сечилото
- Ф. Батерии
- Г. Полнач за батерија
- Н. Шина
- И. Основа за напојување
- Ј. Отвор за предмети
- К. Доставени навртки

2.2. ОЗНАНИ ЗА БЕЗБЕДНОСТ (СЛ. 2)



ВНИМАНИЕ:
Прочитајте го упатството пред да ја користите машината.



Користете заштита за главата, заштита за ушите и очила.



Носете заштитни ракавици и обувки што не се лизгаат.



ОПАСНОСТ! Држете ги рацете подалеку од сечилото



Да не се изложува на дожд (или на влага).



Извадете ја батеријата пред да извршувате каква и да било проверка, чистење или одржување/приспособување на машината



ВНИМАНИЕ:

За батеријата и полначот за батерии, погледнете го приложениот прирачник

ВАЖНО Дадените етикети што се скинале или не се читливи треба да се заменат. Побарајте нови етикети од соодветен центар или од овластениот сервисер.

3. МОНТАЖА

ВАЖНО Распакувањето и монтажата треба да се извршат на цврста и рамна површина со доволно простор за поместување на машината и на амбалажата.

! Пред да започнете со склопување (ако е потребно), уверете се дека батеријата не е вметната.

ЗАБЕЛЕШКА Алатката може да се закачи на сидот, но внимавајте задната рачка да биде во првобитната положба.

1. Монтирање на основа за полнење (сл. 3).
2. Монтирање на шината за поставување на сид (сл. 4).

4. КОМАНДИ ЗА КОНТРОЛА

• **Нопче за блокирање на командата за сечилото (сл. 5.C):**

Овозможува активирање на рачката за контрола на сечилото (сл. 5.A).

• **Рачка за команда на сечилото (сл. 5.A):**

Овозможува ракување со сечилото (уредот за сечење).

ЗАБЕЛЕШКА Уредот со сечилото застанува автоматски со пуштање на рачката.

• **Безбедносен прекинувач (сл. 5.B):**

Мора да се држи заедно со рачката за команда на сечилото (сл. 5.A), за да може да работи уредот за сечење.

ЗАБЕЛЕШКА Уредот со сечилото застанува автоматски со пуштање на безбедносниот прекинувач.

• **Нопче за деблокирање на задната рачка (сл. 5.D)**
Овозможува прилагодување на задната рачка (сл. 1.D) во 5 различни насоки во однос на уредот за сечење.

! *Регулирањето на рачката мора да се изведе само кога машината е исклучена.*

5. УПОТРЕБА НА МАШИНАТА

5.1. ВОВЕДНИ ОПЕРАЦИИ

• **Проверка на батериите (сл. 6)**

- Пред да ја користите машината за првпат по купувањето, оставете батеријата да се наполни докрај.

- Пред секоја употреба: Проверете го статусот на полнење на батеријата.

ВАЖНО За упатства во врска со батеријата, видете го соодветниот прирачник.

ЗАБЕЛЕШКА Батериите може да се полнат директно на машината (пасус 6.2).

5.2. БЕЗБЕДНОСНИ КОНТРОЛИ

- Проверете ја целосноста и правилната монтажа на сите компоненти на машината;
- Проверете дали сите прицврстувачи се правилно затегнати;
- Одржувајте ја чиста и сува секоја површина на машината.

Дејство	Резултат
Вклучете ја машината.	Сечилото треба да се движи
Пуштете ја рачката за команда на сечилото (сл. 5.A) или безбедносниот прекинувач (сл. 5.B).	Командите треба да се вратат автоматски и бргу во неутрална позиција, а сечилото треба да застане.

! *Ако некој од резултатите не е ист како што е посочено во табелата, не користете ја машината! Однесете ја во овластен сервис на проверка и поправка.*

5.3. ПАЛЕЊЕ И РАБОТА

ЗАБЕЛЕШКА Се препорачува користење на машината на температура помеѓу -10°C и 60°C .

! *Не стартувајте ја машината кога е во состојба на полнење*

! *Вклучувањето на машината предизвикува истовремено вклучување на уредот за сечење.*

ЗАБЕЛЕШКА Ракувајте со машината на рамна, цврста површина.

1. Извадете ја заштитата на сечилото (сл. 1.Е) (ако е ставена);
2. Проверете дали ножот го допира теренот или други предмети;
3. Ставете ја батеријата правилно на своето место (сл. 7.А) притискајќи ја докрај сè додека не слушнете звук на кликување што ја фиксира на место и обезбедува електричен контакт.

ЗАБЕЛЕШКА *Машината работи само кога се ставени двете батери.*

4. Заемете цврста и стабилна позиција.
5. Притиснете го копчето за блокирање на командата за сечилото (сл. 8.С).
6. Притиснете ја рачката за контрола на сечилото (сл. 8.А).
7. Притиснете го безбедносниот прекинувач (сл. 8.В).

⚠ *За време на работата, машината мора секогаш да се држи цврсто со двете раце, држејќи го делот за сечење под линијата на рамењата.*

⚠ *Секогаш користете ја машината со стоење на земја, а не на скали или било која друга нестабилна поддршка.*

⚠ *Не вадете го исечениот материјал или држете го цврсто материјалот за сечење кога сечилото е во функција. Уверете се дека машината е исклучена кога ги вадите исечениот материјал.*

- Поставување на задната рачна (сл. 9)

⚠ *Извршувајте ја работата со изгасната машина.*

ВАЖНО *Пред да ја користите машината, проверете дали копчето за одблокирање е целосно вратено во позиција за блокирање и дека задната рачка е потполно стабилна.*

⚠ *Во текот на работата, задната рачка мора секогаш да биде во вертикална позиција, независно од заземената позиција на ножот.*

- Техника на работа

1. Вертикално сечење (сл. 10).
2. Хоризонтално сечење (сл. 11).

- Совети за користење

Ако сечилото се блокира во текот на работата или се заплетка во гранките на грмушката:

1. Веднаш пуштете ја рачката за команда на сечилото (сл. 12.А) или безбедносниот прекинувач (сл. 12.В);
2. Уверете се дека уредот за сечење е застанат;
3. Извадете ги батериите;
4. Извадете го заглавениот материјал.

- Подмачкување на сечилата во текот на работата

⚠ *Оваа операција треба да се изведе кога машината е застаната и батеријата е извадена од лежиштето.*

По работата, мора да го исчистите и подмачкате сечилото за да му ја продолжите функцијата и долготрајноста.

- Ставете ја машината хоризонтално и стабилна на теренот.

- Чистете го сечилото со сува крпа и користете лопатка ако има упорни дамки.
- Подмачкајте го сечилото внимателно нанесувајќи слој на одреденото масло без да ја измачкате и делот на горниот крај на сечилото.

5.4. ЗАПИРАЊЕ

Пуштете ја рачката за команда на сечилото (сл. 12.А) или безбедносниот прекинувач (сл. 12.В).

⚠ *По запирање на машината, потребни се неколку секунди додека да застане уредот за сечење.*

Секогаш запирајте ја машината кога се поместувате помеѓу зони на работа.

⚠ *При преместување, никогаш не држете ја раната врз безбедносниот прекинувач за да избегнете случајно стартување*

5.5. ПО УПОТРЕБАТА

- Кога машината не се полни, извадете ги батериите од кукиштето.
- Со застанат уред со сечилото, ставете ја заштитата на сечилото (сл. 1.Е).
- Оставете моторот да се излади пред да се остави машината во која било просторија.
- Исчистете ја машината.

ВАЖНО *Секогаш вадете ги батериите и ставете ја заштитата за сечилото секојпат кога ја оставате машината без надзор или кога нема да работите*

ЗАБЕЛЕШКА *Секогаш вадете ги батериите и ставете ја заштитата за сечилото секојпат кога ја оставате машината без надзор или нема да работите (сл. 13. С).*

6. ОДРЖУВАЊЕ

Безбедносните одредби што треба да ги следите се дадени во поглавје 1. Строго придржувајте се до тие упатства за да избегнете сериозни ризици или опасности.

Пред да извршите каква било контрола, чистење или интервенција за одржување/регулација на машината:

- Застанете ја машината.
- Отстранете ги батериите (никогаш не оставајте ја батеријата внатре или во дофат на деца или неовластени лица).
- Погрижете се сите делови што се движат да бидат целосно запрени.
- Ставете ја заштитата за сечилото.
- Оставете моторот да се излади пред да се остави машината во која било просторија.
- Носете соодветна облека, работни чевли и заштитни очила.

6.1. ЧИСТЕЊЕ

- За да го намалите ризикот од запалување, одржувајте ги машината без остатоци од лисја и гранки.
- Секогаш чистете ја машината по употребата со чиста и мокра крпа потопена во неутрален детергент.

- Отстранете ги сите траги на влага со мека и сува крпа. Влагата остава простор за ризик од електричен удар.
- Не користете абразивни детергенти и растворувачи да ги исчистите пластичните делови или рачките.
- Не полевајте вода и избегнувајте мокрење на моторот и на електричните делови.
- За да избегнете прегревање или оштетување на моторот и на батеријата, секогаш проверувајте дали решетката за воздух за ладење е чиста и без остатоци.

6.2. ПОЛНЕЊЕ НА БАТЕРИИТЕ НА МАШИНАТА

Батериите може да се полнат директно на машината преку основата за напојување (сл. 1.1).

Машината може да биде обесена на сидот:

- директно на основа за напојување (сл. 14.I);
- со шина (сл. 14.II).

⚠ *Наместете го штитникот на сечилото пред да ја закачите машината на сидот.*

ЗАБЕЛЕШКА *Не отстранувајте ги батериите додека машината се полни.*

ЗАБЕЛЕШКА *Батеријата се доставува со заштита што го прекинува полнењето ако температурата во средината не е меѓу 0°C и 40°C.*

Батериите се полнат делумно последователно, според дијаграмот:

Фаза	Батерија (сл.13)	Полнење
1	A (Д)	40%
2	B (Л)	40%
3	A (Д)	100%
4	B (Л)	100%

6.3. УРЕД СО СЕЧИЛО

⚠ *Не допирајте го уредот со сечилото ако не сте ги извадиле батериите и ако уредот со сечилото не е целосно застанат.*

• Контрола

⚠ *Повремено проверувајте дали се сечилата искривени, оштетени или изабени и дали се шрафовите соодветно затегнати.*

• Острење

Острењето е неопходно кога изведбата на ножевите опаѓа и гранките се наведнуваат и честопати се заплетнуваат.

⚠ *Од безбедносни причини, острењето мора да се изведе во специјализиран центар кој располага со стручен персонал и соодветни алатки за извршување на оваа работа без да се ризикува оштетување на сечилото и да се предизвика небезбедна состојба во текот на работата.*

⚠ *Сечило со оштетени ножеви не смее никогаш да се остри, туну мора да се замени.*

• Замена

Сечилото никогаш не смее да се поправа, туку мора да се замени штом ќе се забележат знаци на кршење, абеење, виткање или ако се надмине границата за острење. Од безбедносни причини, замената мора да ја изврши специјализиран центар.

ВАЖНО *Секогаш користете оригинални уреди за сечење, според шифрата наведена во табелата „Технички податоци“.*

7. СКЛАДИРАЊЕ И ТРАНСПОРТ

Складирање на машината:

- во сува просторија;
- и засолнета од лоши временски услови;
- и на место надвор од дофат на деца;
- уверувајќи дека сте ги тргнале клучевите и опремата што ја користевте при одржувањето;
- Машината може да биде обесена на сидот (сл. 14).

ЗАБЕЛЕШКА *Осигурајте се дека сидот може да издржи товар од најмалку 20 kg.*

7.1. СКЛАДИРАЊЕ НА БАТЕРИЈАТА

Батеријата мора да се чува во затворена просторија без влага, на температура помеѓу:

- 0°C - 60°C до 1 месец
- 0°C - 45°C до 3 месеци
- 0°C - 25°C до 1 година

ВАЖНО *Ако нема да ја користите подолг период, полнете ја батеријата секои два месеца за да ѝ се продолжи рокот на употреба.*

7.2. ТРАНСПОРТ

Секогаш кога е потребен пренос или транспорт на машината потребно е:

- Застанете ја машината.
- Погрижете се сите делови што се движат да бидат целосно запрени.
- Извадете ги батеријата од лежиштето.
- Носете заштитни ракавици.
- Со застанат уред со сечилото, ставете ја заштитата на сечилото.
- Фатете ја машината само за држачите и насочете го уредот за сечење во правец спротивен од правецот на движење.
- Осигурајте се дека ракувањето со машината не предизвикува штета или повреди.

8. ПОМОШ И ПОПРАВКА

Ова упатство ги претставува сите неопходни индикации за управување со машината и за правилно одржување што ги извршува корисникот. Сите интервенции за приспособување и одржување што не се опишани во ова упатство мора да се извршат од страна на вашиот продавач или во специјализиран центар.

NEDERLANDS - Vertaling van de oorspronkelijke instructies

Volledige machine- en motorinstructiehandleidingen zijn beschikbaar:

- ▷ op de website stiga.com
- ▷ door de QR code te scannen



Download full manual
stiga.com

LET OP: VOORALEER DE MACHINE TE GEBRUIKEN, DIENT MEN DEZE HANDLEIDING AANDACHTIG TE LEZEN. Bewaren voor toekomstige behoeften.

1. VEILIGHEIDSVORSCHRIFTEN

1.1. ALGEMENE VEILIGHEIDSWAARSCHUWINGEN

 Lees alle veiligheidswaarschuwingen, instructies, illustraties en specificaties die bij de machine worden geleverd. *Het niet in acht nemen van de hierna aangegeven instructies kan elektrische schokken, brand en/of ernstige letsels veroorzaken.*

Bewaar alle waarschuwingen en instructies voor toekomstig gebruik.

De term 'elektrisch gereedschap' in de waarschuwingen verwijst naar uw machine met netvoeding (met kabel) of met accuvoeding (zonder kabel).

1) Veiligheid van de werkzone

- Houd de werkzone netjes et goed verlicht.** Donkere en rommelige ruimtes vergemakkelijken ongelukken.
- Gebruik geen elektrisch gereedschap in omgevingen met ontploffingsgevaar, in aanwezigheid van ontvlambare vloeistoffen, gas of stof.** De elektrische gereedschappen genereren vonken die stof of dampen kunnen doen ontvlammen.
- Hou kinderen en omstanders uit de buurt wanneer gebruik gemaakt wordt van een elektrisch gereedschap.** Een moment van onoplettendheid kan ertoe leiden dat men de controle over de machine verlies.

2) Elektrische veiligheid

- De stekkers van het elektrische gereedschap moeten in het stopcontact passen.** Wijzig de stekker op geen enkele manier. Gebruik geen adapterstekkers met geaard elektrisch gereedschap. Ongemodificeerde stekkers en bijpassende stopcontacten verminderen het risico op een elektrische schok.
- Vermijd lichamelijk contact met geaarde oppervlakken, zoals buizen, radiatoren, fornuizen en koelkasten.** Er is een verhoogd risico op elektrische schokken als uw lichaam geaard is.
- Stel de elektrische gereedschappen niet bloot aan regen of vocht.** Water dat in een elektrisch gereedschap sijpelt verhoogt het risico voor elektrische schokken.
- Misbruik de kabel niet.** Gebruik de kabel nooit om het elektrisch gereedschap te dragen, te trekken of los te koppelen. Houd de kabel op afstand van hittebronnen, olie, scherpe randen

of bewegende delen. Beschadigde of verwarde kabels verhogen het risico op elektrische schokken.

- Als u elektrisch gereedschap buitenshuis gebruikt, gebruik dan een verlengstuk dat geschikt is voor buitenshuis gebruik.** Het gebruik van een kabel die geschikt is voor gebruik buitenshuis, vermindert het risico op elektrische schokken.
- Als het onvermijdelijk is om elektrisch gereedschap op een vochtige plaats te gebruiken, gebruik dan een voeding die is beveiligd met een aardlekschakelaar (RCD).** Het gebruik van een aardlekschakelaar vermindert het risico op elektrische schokken

3) Persoonlijke veiligheid

- Blijf attent, controleer wat er gaande is en gebruik altijd het gezond verstand wanneer een elektrisch gereedschap gebruikt wordt. Gebruik het elektrisch gereedschap niet wanneer u moe bent, geneesmiddelen, alcohol of drugs gebruikt hebt.** Een moment van onoplettendheid bij het gebruik van een elektrisch gereedschap kan ernstige persoonlijke letsels veroorzaken.
- Gebruik beschermende kleding. Draag altijd een veiligheidsbril.** Het gebruik van een beschermende uitrusting zoals een stofmasker, antislip-schoenen, een veiligheidshelm of een oorbescherming voorkomt persoonlijke letsels.
- Voorkom dat de machine ongewild start. Zorg ervoor dat het apparaat uitgeschakeld is vooraleer de accu te plaatsen, of gereedschap vast te nemen of te transporteren.** Een elektrisch gereedschap transporteren met een vinger op de schakelaar of de accu monteren met de schakelaar in de stand "ON" verhoogt het risico op ongevallen.
- Verwijder alle sleutels of regelinstrumenten vooraleer het elektrisch gereedschap in te schakelen.** Een sleutel of gereedschap dat in contact blijft met een bewegend onderdeel kan persoonlijke letsels veroorzaken.
- Ga niet overhellen. Ga altijd stabiel staan en zorg ervoor dat het evenwicht niet verloren wordt.** Zo heeft men in onverwachte situaties een betere controle over het elektrisch gereedschap.
- Draag gepaste kleding. Draag geen ruime kleding of juwelen. Hou het haar, de kleding en de handschoenen op veilige afstand van bewegende onderdelen.** Loshangende kledingstukken, juwelen of lang haar kunnen gegrepen worden in de bewegende onderdelen.
- Als er delen met stofafname-installaties verbonden moeten worden, verzeker u er dan van dat ze goed verbonden en gebruikt worden.** Door het ge-

bruik van deze inrichtingen kunnen de risico's met betrekking tot stof beperkt worden.

- h) **Laat de vertrouwtheid die u met het veelvuldig gebruik van de machine opgedaan heeft u niet misleiden, zodat u veiligheidsprincipes zou negeren.** Nalatigheid kan in een fractie van een seconde ernstig letsel veroorzaken.
- 4) **Gebruik en onderhoud van het elektrisch gereedschap**
- a) **Het elektrisch gereedschap niet overbelasten.** Gebruik het elektrisch gereedschap dat geschikt is voor het werk. Met een gepast elektrisch gereedschap zal het werk beter en op veiligere wijze uit te voeren, aan de snelheid waarvoor het gereedschap ontworpen werd.
- b) **Gebruik het elektrisch gereedschap indien de schakelaar hem niet correct kan in- en uitschakelen.** Een elektrisch gereedschap dat niet bediend kan worden met de schakelaar is gevaarlijk en moet gerepareerd worden.
- c) **Verwijder de accu uit zijn zitting vooraleer een regeling uit te voeren of accessoires te veranderen, of vooraleer het elektrisch gereedschap op te bergen.** Deze preventieve veiligheidsmaatregelen verminderen het risico voor accidentele inschakelingen van het elektrisch gereedschap.
- d) **Hou de niet gebruikte gereedschappen buiten het bereik van kinderen en laat ze niet gebruiken door personen die niet vertrouwd zijn met het gereedschap zelf of met deze instructies.** De elektrische gereedschappen zijn gevaarlijk indien ze gebruikt worden door onervaren personen.
- e) **Onderhoud de elektrische gereedschappen correct. Controleer of de bewegende onderdelen goed uitgelijnd zijn en vrij kunnen bewegen, of er geen delen gebroken zijn en of er andere condities zijn die een invloed kunnen hebben op de werking van het elektrisch gereedschap. Bij schade moet het gereedschap gerepareerd worden vooraleer het opnieuw te gebruiken.** Vele ongevallen worden veroorzaakt door een ontoereikend onderhoud.
- f) **Alle snijonderdelen moeten scherp en schoon gehouden worden.** Wanneer de snijonderdelen altijd scherp en schoon zijn, zullen ze minder snel vastlopen en makkelijker te beheersen zijn.
- g) **Gebruik het elektrisch werktuig en de bijhorende toebehoren volgens de verschaft instructies, en houd rekening met de werkcondities en het soort werk dat uitgevoerd moet worden.** Het gebruik van een elektrisch werktuig voor andere handelingen dan diegene die voorzien zijn kan tot gevaarlijk situaties leiden.
- h) **Houd de handgrepen droog, schoon en vrij van olie en vet.** De gladde handgrepen staan geen veilige hantering en controle van het gereedschap in onverwachte situaties mogelijk.
- 5) **Gebruik en voorzorgsmaatregelen voor het gebruik van de werktuigen met accu**
- a) **Enkel herladen met de door de fabrikant aangegeven acculader.** Een acculader geschikt voor een bepaalde accugroep kan een risico op brand

inhouden indien deze gebruikt wordt voor een andere accugroep.

- b) **Gebruik de elektrische werktuigen enkel met de specifiek bepaalde accugroepen.** Het gebruik van eender welke andere accugroep kan risico op letsel en brand veroorzaken.
- c) **Wanneer de accugroep niet in gebruik is, moet men deze op afstand houden van andere metalen voorwerpen zoals nietjes, munstukken, nagels, schroeven of andere kleine metalen voorwerpen die een verbinding tussen de twee aansluitklemmen kunnen creëren.** Kortsluiting van de aansluitklemmen van de accu kan brandwonden of brand veroorzaken.
- d) **Indien de accu in slechte staat is, kan er vloeistof uit lekken: vermijd alle aanrakingen. Indien er zich een ongewilde aanraking voordoet, moet men onmiddellijk met water spoelen. Indien de vloeistof in de ogen komt, moet men onmiddellijk medische hulp zoeken.** De vloeistof die uit de accu lekt, kan huidirritatie of brandwonden veroorzaken.
- e) **Gebruik geen beschadigde of gewijzigde accu's of instrumenten.** Beschadigde of gewijzigde accu's kunnen onvoorspelbaar gedrag vertonen, wat kan leiden tot brand, explosie of risico op letsel.
- f) **Stel een accu niet bloot aan vuur of hoge temperaturen.** Blootstelling aan vuur of temperaturen boven 130°C kan explosies veroorzaken. OPMERKING. De temperatuur "130°C" kan worden vervangen door de temperatuur "265°F".
- g) **Volg alle oplaadinstructies en laad de accu niet op buiten het in de instructies gespecificeerde temperatuurbereik.** Onjuist opladen of bij temperaturen buiten het gespecificeerde bereik kan de accu beschadigen en het risico op brand vergroten.
- 6) **Assistentie**
- a) **Laat het elektrisch gereedschap repareren door gekwalificeerd personeel en gebruik alleen originele onderdelen.** Op die manier wordt de veiligheid van het elektrisch gereedschap in stand gehouden.
- b) **Herstel geen beschadigde accu's.** Onderhoud aan de accu mag alleen worden uitgevoerd door de fabrikant of geautoriseerde serviceproviders.

1.2. SPECIFIEKE VEILIGHEIDSNORMEN VOOR HEGGENSCHAREN

- a) **Houd alle lichaamsdelen uit de buurt van het mes. Verwijder het gesneden materiaal niet en houd het niet vast terwijl de messen bewegen.** *De messen blijven bewegen nadat de schakelaar is uitgeschakeld. Een moment van onoplettendheid tijdens het gebruik van de heggenschaar kan leiden tot ernstig persoonlijk letsel.*
- b) **Verplaats de heggenschaar door hem bij de handgreep vast te houden met het mes stil en zorg ervoor dat u geen enkele stroomschakelaar bedient.** *Door de heggenschaar op de juiste manier te vervoeren, vermindert u het risico op onbedoeld starten en daaropvolgend persoonlijk letsel veroorzaakt door de messen.*
- c) **Breng altijd de mesbescherming aan wanneer u de heggenschaar vervoert of opbergt.** *Als u de heggenschaar*

schaar op de juiste manier gebruikt, vermindert u het risico op persoonlijk letsel door de messen.

d) Als u vastgelopen materiaal verwijdert of onderhoud pleegt aan het apparaat, zorg er dan voor dat alle schakelaars uit staan en dat de accu verwijderd of losgekoppeld is. *Onverwachte bediening van de heggenschaar tijdens het verwijderen van vastgelopen materiaal of tijdens onderhoud kan leiden tot ernstig persoonlijk letsel.*

e) Houd de heggenschaar alleen vast aan de geïsoleerde handgreepoppervlakken, omdat het mes in contact kan komen met verborgen kabels. *Als messen in contact komen met een kabel die onder spanning staat, kunnen blootliggende metalen onderdelen van de heggenschaar onder spanning komen te staan en een elektrische schok veroorzaken bij de gebruiker.*

f) Houd alle stroomkabels en kabels uit de buurt van het snijgebied. *Stroomkabels kunnen verborgen zijn in heggen of struiken en per ongeluk worden doorgesneden door het blad.*

g) Gebruik de heggenschaar niet bij slecht weer, vooral niet als er kans is op blikseminslag. *Dit verkleint het risico om door de bliksem te worden getroffen.*

h) Tijdens het werk moet de machine altijd stevig met twee handen worden vastgehouden. *Het gebruik van slechts één hand kan leiden tot verlies van controle en ernstig persoonlijk letsel.*

 **In het geval van breuken of ongevallen tijdens het werk, de motor onmiddellijk stoppen en de machine verplaatsen om geen verdere schade te veroorzaken; in het geval van ongevallen met persoonlijk letsel of letsel aan derden, onmiddellijk de eerstehulp procedures in werking stellen die het meest geschikt zijn voor de situatie in kwestie en een medische instelling raadplegen voor de nodige behandeling. Verwijder zorgvuldig eventuele resten die schade of letsels aan personen of dieren kunnen veroorzaken indien ze opgemerkt blijven.**

 **De langdurige blootstelling aan trillingen kan neuro-vasculaire letsels en problemen veroorzaken (ook gekend onder de naam "fenomeen van Raynaud" of "witte hand"), vooral bij personen die circulatiestoornissen hebben. De symptomen kunnen betrekking hebben op de handen, de polsen en de vingers, met verlies van gevoeligheid, loomheid, jeuk, pijn, verkleuring of structurele wijzigingen van de huid. Deze effecten kunnen versterkt worden door een lage omgevingstemperatuur en/of een overdreven druk op de handgreep. Wanneer deze symptomen optreden, moet de machine minder lang gebruikt worden en is het noodzakelijk een arts te raadplegen.**

1.3. ONDERHOUD, STALLING EN VERVOER

Regelmatig onderhoud en een correcte stalling garanderen de veiligheid van de machine en het niveau van de performance.

- Gebruik de machine nooit als er onderdelen versleten of beschadigd zijn. De defecte of beschadigde onderdelen moeten vervangen en niet gerepareerd worden. Gebruik

uitsluitend originele reserveonderdelen.

- Wanneer u de machine uitschakelt voor onderhoud, inspectie, opslag of om een hulpstuk te vervangen, moet u de motor uitschakelen, de stekker uit het stopcontact trekken en ervoor zorgen dat alle bewegende delen volledig stilstaan.
- Laat geen houders met restmateriaal in een gesloten ruimte, om het risico op brand te voorkomen.



Het niveau van het geluid en van de trillingen dat aangegeven is in deze handleiding, zijn de maximale waarden voor het gebruik van de machine. Het gebruik van een niet gebalanceerd maai-element, een overdreven bewegingssnelheid en gebrekkig onderhoud hebben een negatieve invloed op het geluidsniveau en op de trillingen. Bijgevolg is het noodzakelijk preventieve maatregelen te treffen om mogelijke schade ten gevolge van een hoog geluidsniveau en stress van trillingen te vermijden; zorg voor het onderhoud van de machine, draag gehoorbescherming, maak pauzes tijdens het werk.

1.4. ACCU / ACCULADER

BELANGRIJK *De hierna volgende veiligheidsnormen vervulldigen de veiligheidsvoorschriften die aangegeven zijn in de specifieke handleiding van de accu en van de acculader die samen met de machine afgeleverd worden.*

- Gebruik voor het laden van de accu enkel de door de fabrikant aanbevolen acculaders. Een niet geschikte acculader kan leiden tot elektroshock, oververhitting of lekken van de corrosieve vloeistof van de accu.
- Gebruik enkel de specifieke accu's die voor uw toestel voorzien zijn. Het gebruik van andere accu's kan leiden tot letsels en risico op brand.
- Verzeker u ervan dat het toestel uitgeschakeld is vooraleer er een accu in te plaatsen. Een accu in een elektrisch toestel plaatsen kan brand veroorzaken.
- Houd de niet gebruikte accu ver van kantoorklemmetjes, muntstukken, sleutels, spijkers of andere kleine metalen voorwerpen die een kortsluiting van de contacten zouden kunnen veroorzaken. Een kortsluiting van de contacten van de accu kan tot brand leiden.
- Gebruik de acculader niet in een omgeving waar er stoom aanwezig is, met ontvlambare materialen of op gemakkelijk ontvlambare oppervlakten zoals papier, stof, enz. Tijdens het opladen, wordt de accu opgewarmd en zou brand kunnen veroorzaken.
- Tijdens het vervoer van de accu's, moet men er op letten dat de contacten onderling niet in contact komen, en dat er geen metalen houders gebruikt worden voor het vervoer.

1.5. BESCHERMING VAN DE OMGEVING

- Volg nauwgezet de plaatselijke normen voor het verwerken van de verpakking, accu's, versleten delen of eender welk element met een sterke invloed op het milieu; dit afval mag niet met de huisafval weggevoerd worden, maar moet gescheiden worden en aan speciale containerpark toevertrouwd worden, die de recyclage van de

materialen zullen verzorgen.

- Volg scrupuleus de lokale normen op voor de afdanking van het afval.
- Bij het buiten bedrijf stellen van de machine, mag deze nooit in het milieu achtergelaten worden maar moet ze naar een opvangcentrum gebracht worden, volgens de geldende plaatselijke normen.



Gooi elektrische apparatuur niet bij het gewoon huishoudelijk afval. Volgens de Europese Richtlijn 2012/19/EG inzake elektrisch en elektronisch afval en de toepassing ervan overeenkomstig de nationale wetgeving, moet de afgedankte elektrische apparatuur apart ingezameld worden voor recyclagedoeleinden. Indien de elektrische apparatuur afgedankt wordt op een afvalpark of in de ondergrond, kunnen de schadelijke stoffen de waterlaag bereiken en in de voedingsketen terecht komen, met nadelige gevolgen voor uw gezondheid en welzijn. Voor meer informatie over de afdanking van dit product, contacteer de instantie die bevoegd is voor de verwerking van het huishoudelijk afval of raadpleeg uw Verkoper



Li-ion

Aan het einde van hun levensduur, moet men de accu's met de nodige zorg voor het milieu afdanken. De batterij bevat materialen die gevaarlijk zijn voor U en voor de omgeving. Ze moet verwijderd worden en gescheiden ingezameld worden nabij een structuur die lithiumionenbatterijen aanvaardt.



De gescheiden inzameling van gebruikte producten en verpakkingen staat recycling en hergebruik van de materialen toe. Het hergebruik van gerecycled materiaal helpt de vervuiling van het milieu te voorkomen en vermindert de vraag naar grondstoffen.

2. BESCHRIJVING VAN HET PRODUCT

Deze machine is een stuk tuingereedschap, namelijk een draagbare heggenschaar op batterijen.

De machine bestaat voornamelijk uit een motor die een snijmechanisme aandrijft

• Voorzien en oneigen gebruik

Deze machine is ontworpen en gebouwd voor het knippen en regulariseren van struiken en heggen, bestaande uit heesters met kleine takken.

Eender welk ander gebruik, dat afwijkt van wat hierboven beschreven is, kan gevaarlijk zijn en schade berokkenen aan personen en/of zaken.

De volgende situaties behoren tot het onjuist gebruik (bijvoorbeeld, maar niet uitsluitend):

- maaien van gras in het algemeen en in het bijzonder in de nabijheid van stoepranden;
- kleinsnijden van materiaal voor compostering;
- snoeiwerken;
- gebruik van de machine met de snij-inrichting boven de schouderhoogte van de bediener;

- gebruik van de machine voor het snijden van niet plant-aardig materiaal;
- het gebruik van andere snij-inrichtingen dan diegene die vermeld zijn in de tabel "Technische gegevens". Gevaar op ernstige wonden en kwetsuren;
- gebruik van de machine door meer dan één persoon tegelijk.

BELANGRIJK *Het onjuist gebruik brengt verval van zowel de garantie als de aansprakelijkheid van de fabrikant teweeg waardoor de gebruiker zelf verantwoordelijk is voor schade of letsel die zichzelf of anderen oplopen.*

BELANGRIJK *De machine werkt alleen als beide accu's geplaatst zijn.*

OPMERKING *De accu's kunnen direct op de machine worden opgeladen via de oplaadbasis.*

2.1. ONDERDELEN VAN DE MACHINE

(Afb. 1)

- A. Aandrijfeenheid
- B. Blad (snijapparaat)
- C. Voorste handgreep
- D. Achterste handgreep
- E. Bladbescherming
- F. Accu's
- G. Acculader
- H. Rail
- I. Oplaadbasis
- J. Objecthouder
- K. Meegeleverde schroeven

2.2. VEILIGHEIDSSIGNALLEN (AFB. 2)



LET OP:

Lees de aanwijzingen alvorens de machine te gebruiken.



Gebruik hoofd- en oorbescherming en een veiligheidsbril.



Draag beschermende en antislip handschoenen en schoeisel.



GEVAAR! Houd uw handen uit de buurt van het mes



Niet blootstellen aan de regen (of vocht)



Verwijder de accu voordat u controles, reiniging of onderhoud/aanpassingen aan de machine uitvoert



LET OP:
Raadpleeg de betreffende handleiding voor wat betreft de accu en oplader

BELANGRIJK *Zelfklevende labels die beschadigd of onleesbaar zijn geworden, moeten worden vervangen. Vraag nieuwe labels aan uw eigen geautoriseerd Dienstcentrum.*

3. MONTAGE

BELANGRIJK *Het uitpakken en monteren moet gebeuren op een vlakke, stevige ondergrond met voldoende ruimte om de machine en de verpakking te verplaatsen.*

 **Controleer vóór de montage (indien nodig) of de accu's niet in hun compartiment zijn geplaatst.**

OPMERKING *Het gereedschap kan aan de muur worden opgehangen, waarbij ervoor moet worden gezorgd dat de achterste handgreep zich in de oorspronkelijke positie bevindt.*

1. Montage van de oplaadbasis (afb. 3).
2. Montage van de rail voor muurbevestiging (afb. 4).

4. BEDIENINGSELEMENTEN

• **Vergrendelknop voor bladbediening (afb. 5.C):**
Hiermee kan de mesbedieningshendel worden bediend (Afb. 5.A).

• **De hendel voor de bediening van het blad (Afb. 5.A):**
Bediening van het snijblad (snijmechanisme).

OPMERKING *Het snijmechanisme stopt automatisch wanneer de hendel wordt losgelaten.*

• **Veiligheidsschakelaar (Afb. 5.B):**
Het moet samengehouden worden met de bladbedieningshendel (Afb. 5.A), om het snijmechanisme te bedienen.

OPMERKING *Het snijmechanisme stopt automatisch wanneer de veiligheidsschakelaar wordt losgelaten.*

• **Ontgrendelknop achterste handgreep (Afb. 5.D)**
Hiermee kan de achterste handgreep worden versteld (Afb. 1.D) in 5 verschillende oriëntaties ten opzichte van het snijmechanisme.

 **De handgreep moet worden afgesteld terwijl de machine is uitgeschakeld.**

5. GEBRUIK VAN DE MACHINE

5.1. VOORAFGAANDE WERKZAAMHEDEN

• **Controle van de accu's (Afb. 6)**

- Voor het eerste gebruik na aankoop: laad de accu volledig op.
- Voor elk gebruik: controleer de ladingstoestand van de accu's.

BELANGRIJK *Raadpleeg de accuhandleiding, voor instructies over de accu's.*

OPMERKING *De accu's kunnen direct op de machine worden opgeladen (par. 6.2).*

5.2. VEILIGHEIDSCONTROLES

- Controleer de integriteit en correcte montage van alle machineonderdelen;
- Zorg ervoor dat alle bevestigingsmiddelen goed zijn vastgedraaid;
- Houd elk oppervlak van de machine schoon en droog.

Actie	Resultaat
Start de machine.	De mes moet bewegen
Laat de bladbedieningshendel los (Afb. 5.A) of de veiligheidsschakelaar (Afb. 5.B).	De bedieningselementen moeten automatisch en snel terugkeren naar de neutrale stand en het blad moet stoppen.

 **Indien eender welke van deze resultaten verschilt van wat aangegeven is in de tabellen, mag de machine niet gebruikt worden! Breng de machine naar een dienstcentrum voor de nodige controles en herstelling.**

5.3. STARTEN EN WERKEN

OPMERKING *Het wordt aanbevolen om de machine te gebruiken bij een temperatuur tussen -10°C en 60°C.*

 **Start de machine niet als deze wordt opgeladen**

 **Als de machine wordt gestart, wordt het snijmechanisme tegelijkertijd ingeschakeld.**

OPMERKING *Maak de opstart op een vlakke, stevige ondergrond.*

1. Verwijder de bladbescherming (Afb. 1.E) (indien werkzaam);
2. Zorg ervoor dat het blad de grond of andere voorwerpen niet raakt;
3. Plaats de accu's in het vakje (Afb. 7.A) door ze in te duwen tot u de 'klik' hoort die ze op hun plaats vergrendelt en elektrisch contact garandeert.

OPMERKING *De machine werkt alleen als beide accu's zijn geplaatst.*

4. Blijf stil en stabiel staan.
5. Druk op de vergrendelknop van de mesbediening (Afb. 8.C).
6. Bedien de mesbedieningshendel (Afb. 8.A).
7. Bedien de veiligheidsschakelaar (Afb. 8.B).

! Tijdens het werk moet de machine altijd stevig met twee handen worden vastgehouden, waarbij het snijmechanisme onder de schouderlijn moet worden gehouden.

! Bedien de machine altijd op grondniveau en niet op ladders of andere onstabiele steunen.

! Verwijder het afgesneden materiaal niet en houd het materiaal dat gesneden moet worden niet vast terwijl het blad in bedrijf is. Verzekeer u ervan dat de machine uitgeschakeld is wanneer u het gemaaide materiaal weghaalt.

• De achterste handgreep afstellen (Afb. 9)

! Voer de handeling uit bij uitgeschakelde machine.

BELANGRIJK Controleer voordat u de machine gebruikt of de ontgrendelknop volledig in de vergrendelde stand is teruggekeerd en of de achterhandgreep goed vastzit.

! Tijdens het werk moet de achterste handgreep altijd verticaal staan, ongeacht de stand van de snij-inrichting.

• Werktechnieken

1. Verticale snede (Afb. 10).
2. Horizontale snede (Afb. 11).

• Aanbevelingen voor gebruik

Indien de messen tijdens het gebruik geblokkeerd geraken of verklemd geraken tussen de takken van de heg:

1. Laat de bladbedieningshendel onmiddellijk los (Afb. 12.A) of de veiligheidsschakelaar (Afb. 12.B);
2. Wacht tot het snijmechanisme stopt;
3. Verwijder de accu's;
4. Het verklemd materiaal verwijderen.

• Smering van de messen tijdens het werk

! Deze handeling moet worden uitgevoerd terwijl de machine stilstaat en de accu's verwijderd zijn.

Reinig en smeer de messen na elke werksessie om hun efficiëntie en levensduur te verlengen:

- Plaats de machine horizontaal en stevig op het terrein.
- Reinig de messen met een droge doek en gebruik een borstel in geval van hardnekkig vuil.
- Smeer de bladen door een dunne laag specifieke olie, bij voorkeur van een niet vervuilend type, op de bovenste rand van het blad, aan te brengen.

5.4. STOPPEN

Laat de bladbedieningshendel los (Afb. 12.A) of de veiligheidsschakelaar (Afb. 12.B).

! Na het stoppen van de machine duurt het een paar seconden voordat het snijmechanisme stopt.

Stop de machine altijd als u van het ene werkgebied naar het andere gaat.

! Houd tijdens verplaatsingen nooit uw hand op de veiligheidsschakelaar om te voorkomen dat deze per ongeluk wordt ingeschakeld

5.5. NA HET GEBRUIK

- Verwijder de accu's uit de behuizing als de machine niet wordt opgeladen.
- Plaats de bladbescherming wanneer de snij-inrichting stil staat (Afb. 1.E).
- Laat de motor eerst afkoelen vóór de machine in elke willekeurige ruimte op te bergen.
- Voer de reiniging uit.

BELANGRIJK Verwijder altijd de accu's en monteer de mesbescherming als de machine niet wordt gebruikt of onbeheerd wordt achtergelaten.

OPMERKING Om de accu's te verwijderen, drukt u op de vergrendelknop op de accu (Afb. 13. C).

6. ONDERHOUD

De veiligheidsregels die moeten worden gevolgd, worden beschreven in hoofdstuk 1. Neem deze aanwijzingen strikt in acht om geen ernstige risico's of gevaren te lopen.

Vooraleer eender welke controle, reiniging of ingreep voor onderhoud/afstelling op de machine uit te voeren:

- Stop de machine.
- Verwijder de accu's (laat de accu's nooit in het toestel zitten of binnen het bereik van kinderen of ongeschikte personen).
- Controleer of alle bewegende onderdelen volledig tot stilstand zijn gekomen.
- De bescherming op het mes plaatsen.
- Laat de motor eerst afkoelen vóór de machine in elke willekeurige ruimte op te bergen.
- Draag geschikte kledij, werkhandschoenen en een beschermende bril.

6.1. REINIGING

- Houd de machine vrij van resten bladeren en takken, om het risico op brand tot een minimum te herleiden.
- Reinig de machine steeds na gebruik met een schone en met een neutraal reinigingsmiddel bevochtigd doek.
- Verwijder alle sporen van vochtigheid met een zachte en droge doek. Vochtigheid kan leiden tot risico op elektrocutie.
- Gebruik geen agressieve reinigingsmiddelen of oplosmiddelen om de plastic delen of de handgrepen te reinigen.
- Gebruik geen waterstralen en vermijd de motor en de elektrische onderdelen nat te maken.
- Om oververhitting en schade aan de motor of aan de accu te vermijden, moet men zich er steeds van verzekeren dat de zuigroosters van de koellucht schoon en vrij van afval zijn.

6.2. OPLADEN VAN DE ACCU'S OP DE MACHINE.

De accu's kunnen direct op de machine worden opgeladen via de oplaadbasis (Afb. 1.1).

De machine kan aan de muur worden opgehangen:

- direct op de oplaadbasis (Afb. 14.1);
- via rail (Fig.14.II).

 **Monteer de mesbescherming voordat u de machine aan de muur hangt.**

OPMERKING Verwijder geen accu's terwijl de machine wordt opgeladen.

OPMERKING De accu is beveiligd tegen opladen als de omgevingstemperatuur niet tussen 0°C - 40°C ligt.

De accu's worden achtereenvolgens gedeeltelijk opgeladen, zoals aangegeven in het diagram:

Fase	Accu (Afb.13)	Herladen
1	A (rechts)	40%
2	B (links)	40%
3	A (rechts)	100%
4	B (links)	100%

6.3. SNIJMECHANISME

 **Raak het snijmechanisme pas aan als de accu's verwijderd zijn en het snijmechanisme volledig stilstaat.**

• Controle

 **Controleer regelmatig of de messen niet geplooid, beschadigd of versleten zijn en of de schroeven degelijk zijn vastgedraaid.**

• Bijslijpen

De messen moeten geslepen worden wanneer ze minder goed werk leveren en de takken makkelijk geklemd raken.

 **Om veiligheidsredenen moet het slijpen worden uitgevoerd door een gespecialiseerd centrum dat beschikt over de juiste expertise en apparatuur om de bewerking uit te voeren, zonder het risico te lopen het mes te beschadigen en het onveilig te maken tijdens het gebruik.**

 **Een blad met versleten snijkanten mag nooit worden geslepen, maar moet altijd worden vervangen.**

• Vervanging

Het blad mag nooit worden gerepareerd, maar moet worden vervangen zodra je breuk, slijtage, verbuiging opmerkt of als je de slijplimiet overschrijdt. Om veiligheidsredenen moet vervanging worden uitgevoerd door een gespecialiseerd centrum.

BELANGRIJK Gebruik altijd originele snijapparaten met de code die is aangegeven in de tabel 'Technische gegevens'.

7. OPSLAG EN TRANSPORT

Opslag van de machine:

- in een droge ruimte;
- beschermd tegen slechte weersomstandigheden;
- buiten bereik van kinderen;
- na zich ervan verzekerd te hebben de sleutels of werktuigen die voor het onderhoud gebruikt werden, verwijderd te hebben;
- De machine kan aan de muur worden opgehangen (Afb. 14).

OPMERKING Zorg ervoor dat de muur een belasting van minstens 20 kg kan dragen.

7.1. OPSLAG VAN ACCU'S

De accu moet worden bewaard in een gesloten en vochtvrije omgeving, bij een temperatuur tussen:

- 0°C - 60°C gedurende 1 maand
- 0°C - 45°C gedurende 3 maanden
- 0°C - 25°C gedurende 1 jaar

BELANGRIJK Laad de accu bij langdurige inactiviteit om de twee maanden op om de levensduur te verlengen.

7.2. TRANSPORT

Telkens wanneer de machine verplaatst of vervoerd moet worden, is het noodzakelijk:

- Stop de machine.
- Controleer of alle bewegende onderdelen volledig tot stilstand zijn gekomen.
- Haal de accu's uit hun zitting.
- Draag stevige werkhandschoenen.
- Plaats de bladbescherming wanneer de snij-inrichting stil staat.
- De machine alleen vast te nemen aan de handgrepen en de snij-inrichting in de richting tegenover de loop- of rijrichting te houden.
- Zorg ervoor dat het hanteren van de machine geen schade of letsel veroorzaakt.

8. ASSISTENTIE EN HERSTELLINGEN

Deze handleiding verstrekt alle gegevens die u nodig hebt om de machine te kunnen gebruiken en om er op de juiste manier eenvoudige onderhoudswerkzaamheden aan te kunnen verrichten, die de gebruiker zelf kan uitvoeren. Alle afstel- en onderhoudswerkzaamheden die niet in deze handleiding worden beschreven, moeten door uw dealer of een gespecialiseerd centrum worden uitgevoerd.

NORSK - Oversettelse av originalinstruksjoner

Komplette brukerhåndbøker for maskin og motor er tilgjengelig:

- ▷ på nettsiden stiga.com
- ▷ ved å scanne QR-koden



Download full manual
stiga.com

ADVARSEL: LES DENNE BRUKSANVISNINGEN NØYE FØR DU BRUKER MASKINEN.

Må oppbevares til senere bruk.

1. SIKKERHETSBESTEMMELSER

1.1. GENERELLE SIKKERHETSADVARSLER

 Les alle sikkerhetsadvarsler, instruksjoner, illustrasjoner og spesifikasjoner som følger med maskinen. Manglende etterfølgelse av instruksjonene kan forårsake elektrisk støt, brann og/eller alvorlige skader.

Ta vare på alle merknadene og instruksjonene for senere konsultasjon.

Uttrykket «elektrisk verktøy» nevnt i merknadene henviser til verktøyet ditt med strømtilførsel fra strømmettet (med kabel) eller med strømtilførsel fra batteri (uten kabel).

1) Sikkerhet der hvor du arbeider

- Hold området hvor du arbeider rent og godt opplyst.** Mørke og uryddige områder øker risikoen for brann.
- Ikke bruk det elektriske verktøyet i omgivelser med eksplosjonsfare, i nærheten av åpen ild, gass eller støv.** Elektriske verktøyer utvikler gnister som kan antenne støv eller damp.
- Hold barn og tilskuere på avstand når du bruker et elektrisk verktøy.** Distraksjoner kan forårsake tap av kontroll.

2) El-sikkerhet

- Støpslene på elektroverktøyet må passe til kontakten. Støpselet må aldri endres på noen måte. Ikke bruk adapterstøpsel med jordet elektroverktøy.** Støpsler som ikke har blitt endret på og tilsvarende kontakter reduserer risikoen for elektrisk støt.
- Unngå at kroppen kommer i kontakt med jording via rør, radiatorer, komfyrer og kjøleskap.** Det forekommer en økt risiko for elektrisk støt hvis kroppen er jordet.
- Ikke utsett elektroverktøyet for regn eller fuktige omgivelser.** Vannet som trenger inn i et elektroverktøy øker risikoen for elektrisk støt.
- Ikke bruk kablen på feil måte. Aldri bruk kablen til å bære, trekke i eller koble fra elektroverktøyet. Hold kablen unna varme, olje, skarpe kanter eller deler i bevegelse.** En skadet eller oppviklet kabel øker risikoen for elektrisk støt.

- Når du bruker et elektroverktøy utendørs, må du bruke en skjøtekabel som er egnet for utendørs bruk.** Bruken av en kabel egnet for utendørs bruk reduserer risikoen for elektrisk støt.
- Hvis det er uunngåelig å bruke et elektroverktøy på et fuktig sted, bruk en strømforsyning som er beskyttet av en jordfeilbryter (RCD).** Bruken av en RCD reduserer risikoen for elektrisk støt.

3) Personlig sikkerhet

- Vær årvåken, kontroller det du er i ferd med å gjøre, og vis sunn fornuft når du bruker et elektrisk verktøy. Ikke bruk et elektrisk verktøy når du er trøtt eller under påvirkning av medikamenter, alkohol eller medisiner.** Et øyeblikks distraksjon mens du bruker et elektrisk verktøy kan forårsake alvorlige personskader.
- Bruk beskyttende klær. Ta alltid på vernebriller.** Bruk av beskyttelsesverktøy som støvmaske, sko med sklisikker såle, hjelm og øreklokker reduserer personlige skadevirkninger.
- Unngå å starte opp ved et uhell. Forviss deg om at verktøyet er avslått innen du setter inn batteriet, eller du griper fatt i eller transporterer det elektriske verktøyet.** Transport av et elektrisk verktøy med fingeren på bryteren eller monteringen av batteriet med bryteren i stillingen "ON" øker brannfaren.
- Fjern enhver nøkkel og ethvert reguleringsverktøy innen du tar det elektriske verktøyet i bruk.** En nøkkel eller et redskap som forblir i kontakt med en roterende del kan forårsake personskader.
- Ikke mist balansen. Vær alltid godt understøttet og i god likevekt.** Dette gir en bedre kontroll over det elektriske verktøyet i uventede situasjoner.
- Kle deg på en passende måte. Ikke ta på vide klær eller smykker. Hold håret, klærne og hanskene på avstand fra de bevegelige delene.** Løse klær, smykker eller langt hår kan vikle seg inn i de bevegelige delene.
- Dersom det finnes anordninger som skal kobles til anlegg for avtrekk og oppsamling av støv, forviss deg om at de tilkobles og brukes på riktig måte.** Bruk av slike anordninger kan redusere risikoene forbundet med støvet.
- Ikke ignorer sikkerhetsprinsippene selv om hyppig bruk av maskinen gjør deg trygg på**

den. En uaktsom handling kan forårsake alvorlig skade på en brøkdell av et sekund.

- 4) **Bruk og beskyttelse av det elektriske verktøyet**
- Ikke overbelast det elektriske verktøyet. Bruk et elektrisk verktøy som passer til arbeidet.** Det elektriske verktøyet vil utføre arbeidet bedre og sikrere ved den hastigheten som det er laget for.
 - Ikke bruk det elektriske verktøyet dersom bryteren ikke kan starte eller stoppe det regelmessig.** Et elektrisk verktøy som ikke kan startes ved hjelp av bryteren er farlig og må repareres.
 - Fjern akkumulatoren fra plassen sin før du foretar en hvilken som helst justering eller skifte av tilbehør, eller innen du setter det fra deg.** Disse forebyggende sikkerhetstiltakene reduserer risikoen for at det elektriske verktøyet starter opp ved et uhell.
 - Oppbevar det elektriske verktøyet som ikke benyttes utilgjengelig for barn, og ikke la personer som ikke er kjent med det eller disse anvisningene få benytte det elektriske verktøyet.** Elektrisk verktøy er farlige i hendene på ukyndige brukere.
 - Pass på å vedlikeholde elektrisk verktøy. Kontroller at de bevegelige delene er på linje og at de beveger seg fritt, at ingen deler er ødelagt, og at det ikke er andre forhold som kan påvirke det elektriske verktøyet virkemåte. Dersom det elektriske apparatet er skadet, må det repareres før bruk.** Mange ulykker skyldes manglende vedlikehold.
 - Hold skjæreelementene nyslippede og rene.** Et egnet vedlikehold av skjæreelementene, med godt slippede knivblader, gjør at disse er mindre utsatt for å sette seg fast og lettere å kontrollere.
 - Bruk det elektriske redskapet og tilbehøret i samsvar med instruksjonene som følger med, og ta høyde for arbeidsforholdene og den type arbeid som skal utføres.** Bruk av et elektrisk redskap for operasjoner som forskjellig fra forutsett bruk kan forårsake farlige situasjoner.
 - Hold håndtakene tørre, rene og frie for spor etter olje og fett.** De glatte håndtakene tillater ikke sikker håndtering og kontroll av verktøyet i uventede situasjoner.
- 5) **Bruk og forhåndsregler for bruk av batteridrevne verktøy**
- Lad kun med lader spesifisert av produsenten.** En lader som er egnet for en type batterigruppe kan generere brannfare hvis den brukes ved en annen type batterigruppe.
 - Bruk elektrisk verktøy kun med spesifikke stabile batterigruppe typer.** Bruk av en annen type batterigrupper kan forårsake fare for skader og brann.
 - Når batterigruppen ikke er i bruk, må den holdes unna andre metallobjekter som binders, mynter, nøkler, spiker, skruer eller andre små metalliske ting som kan skape en kobling mellom de to terminalene.** Kortslutning ved bat-

terterminalene kan forårsake brannskader eller brann.

- Hvis batteriet er i dårlig stand, kan det lekke væske: unngå enhver kontakt med batteriet. Hvis man kommer i utilsiktet kontakt med batteriet, må man umiddelbart skylle med vann. Hvis væsken kommer i kontakt med øynene, må man umiddelbart oppsøke legehjelp.** Væsken som lekker fra batteriet kan forårsake hudirritasjon eller forbrenning.
 - Ikke bruk en skadet eller modifisert batteripakke eller instrument.** Skadede eller modifiserte batterier kan utvise uforutsigbar oppførsel som kan føre til brann, eksplosjon eller fare for personskade.
 - Ikke utsett en batteripakke for brann eller for høye temperaturer.** Eksponering for brann eller temperaturer over 130 °C kan forårsake eksplosjoner. MERK. Temperaturen "130 °C" kan erstattes av temperaturen "265 °F".
 - Følg alle ladeinstruksjoner og ikke lad batteriet utenfor temperaturområdet som er angitt i instruksjonene.** Feil lading eller ved temperaturer utenfor det angitte området kan skade batteriet og øke brannfaren.
- 6) **Assistanse**
- La det elektriske apparatet bli reparert av kvalifisert personell, og bruk kun originale reservedeler.** Dette gjør at det elektriske verktøyet sikkerhet opprettholdes.
 - Reparer aldri ødelagte batterier.** Vedlikehold av batteriene bør kun utføres av produsenten eller godkjente tjenesteleverandører.

1.2. SPESIFIKKE SIKKERHETSREGLER FOR HEKKTRIMMER

- Hold alle delene av kroppen langt unna knivbladet. Ikke fjern klippet materiale eller hold fast materialet som skal klippes når knivbladet er i gang.** *Knivene fortsetter å bevege seg etter at bryteren er slått av. Et øyeblikks uoppmerksomhet under bruk av hekktrimmeren kan forårsake alvorlige personskader.*
- Beveg hekktrimmeren ved å holde den i håndtaket mens knivbladet står stille, og pass på at du ikke bruker noen av strømbryterne.** *Hvis du transporterer hekktrimmeren riktig, reduseres risikoen for utilsiktet oppstart og påfølgende personskade fra knivene.*
- Når du transporterer eller oppbevarer hekktrimmeren, må du alltid sette på knivdekslet.** *En ordentlig håndtering av hekktrimmeren reduserer risikoen for personskader forårsaket av knivbladene.*
- Når du fjerner fastkjørt materiale eller utfører service på verktøyet, må du kontrollere at alle brytere er slått av og at batteripakken er fjernet eller koblet fra.** *Alvorlig personskade kan oppstå ved uventet bruk av motorsagen mens du fjerner materiale som har kilt seg fast eller i løpet av vedlikehold.*
- Hold fast i hekktrimmeren kun ved håndtakene isolerte overflater ettersom knivbladet kan komme i kontakt med skjulte kabler.** *Hvis knivbladene kommer i kontakt med en strømkabel som er "under spenning",*

kan det føre til at redskapets metalldele kommer "under spenning" og operatøren kan få elektrisk støt.

f) Hold alle strømkabler og kabler borte fra klippeområdet. Strømkabler kan være skjult i hekker eller busker og ved et uhell kuttet av knivbladet.

g) Ikke bruk hekktrimmeren i dårlig vær, spesielt når det er fare for lynnedslag. Dette reduserer risikoen for å bli truffet av lynet.

h) Under arbeidet må maskinen alltid holdes godt fast med begge hender. Bruk av en enkelt hånd kan forårsake tap av kontroll og forårsake alvorlige personskader..



Ved skader eller ulykker under arbeidet skal motoren slås av øyeblikkelig og maskinen fjernes fra stedet for å unngå flere skader. Ved ulykker med personskader eller skader på tredjepersoner må du umiddelbart praktisere førstehjelp og kontakte lege for nødvendig behandling. Fjern nøye eventuelle rester som ellers kan forårsake skader på gjenstander, personer eller dyr.



Overeksponering for vibrasjoner kan forårsake lesjoner og nevrovaskulære forstyrrelser (også kjent som "Raynauds fenomen" eller "liikfingre"), spesielt hos personer som lider av sirkulasjonsforstyrrelser. Symptomene kan omfatte hendene, håndleddene og fingrene, og vises ved tap av følsomhet, tretthet, kløe, smerte, fargeendring eller strukturelle endringer i huden. Disse virkningene kan forsterkes av lave omgivelsestemperaturer og/eller av et overdrevent fast grep om håndtaket. Dermed disse symptomene oppstår, bruk maskinen mindre og oppsøk lege.

1.3. VEDLIKEHOLD, OPPBEVARING OG TRANSPORT

Et jevnt vedlikehold og en riktig lagring opprettholder maskinens sikkerhet og ytelsesnivå.

- Maskinen må aldri brukes med slitte eller ødelagte deler. Ødelagte eller slitte deler skal byttes ut og aldri repareres. Bruk kun originale reservedeler.
- Når du stopper maskinen for vedlikehold, inspeksjon, oppbevaring eller for å endre tilbehør, må du slå av motoren, koble maskinen fra strømmettet og kontrollere at alle bevegelige deler har stoppet helt.
- For å redusere brannfaren må ikke beholdere med klippeavfall oppbevares innendørs.



Støy- og vibrasjonsnivået oppgitt i bruksanvisningen er maskinens maks verdier. Bruk av en dårlig innstilt kutteinnretning, for høy hastighet og manglende vedlikehold, påvirker støy- og vibrasjonsutslippene betydelig. Ta derfor nødvendige tiltak for å redusere mulige skader fra høyt støynivå og vibrasjonsbelastninger: Vedlikehold maskinen, bruk hørselsvern og ta pauser under arbeidet.

1.4. BATTERI / BATTERILADER

VIKTIG De følgende sikkerhetsreglene kommer i tillegg til sikkerhetsforskriftene i batteriets og batteriladerens bruksanvisning som følger med maskinen.

- Bruk kun batteriladere anbefalt av produsenten for å lade batteriene. En uegnet batterilader kan føre til elektrisk støt, overoppheting og lekkasje av batterivæske.
- Bruk kun spesifikke batterier beregnet for verktøyet. Bruk av andre batterier kan medføre personskader og brannfare.
- Pass på at apparatet er slått av før batteriet settes inn. Montering av et batteri i et elektrisk apparat som er slått på kan medføre brann.
- Hold det ubenyttede batteriet på avstand fra binders, mynter, nøkler, stifter, skruer og andre små metallgjenstander som kan kortslutte kontaktene. Kortslutning mellom batterikontaktene kan medføre antennelse eller brann.
- Bruk ikke batteriladere i omgivelser med lettantennelige damper, væsker eller på lettantennelige overflater som papir, stoff osv. Batteriladere blir varm under oppladningen, og det kan oppstå brann.
- Under transport av akkumulatorene må ikke kontaktene kobles til hverandre, og ikke bruk metallbeholdere til transporten.

1.5. MILJØVERN

- Følg nøye de kommunale bestemmelsene for kasting av emballasje, defekte deler eller deler som er sterkt forurensende. Dette avfallet må ikke kastes med husholdningsavfallet, men kildesorteres og kastes i konteinerne for resirkulering.
- Følg nøye de kommunale bestemmelsene for kasting av avfallsmateriale.
- Når maskinen ikke skal brukes lenger, må den ikke kastes i naturen, men leveres inn til et innsamlingscenter i henhold til gjeldende kommunale bestemmelser.



Ikkekastelektriskverktøy i husholdningsavfallet. I henhold til direktiv 2012/19/EU om elektrisk og elektronisk avfall, og gjeldende nasjonale lover, skal brukte elektrisk verktøy leveres inn til mottak for et øko-kompatibelt gjenbruk. Hvis de elektriske verktøyene kastes på søppelfyllingen eller graves ned i jorden, kan de giftige stoffene nå grunnvannet og komme inn i næringskjeden og være til skade både for helsen og velferden. Kontakt renholdsverket eller din forhandler for ytterligere opplysninger om avhending



Ved endt levetid må batteriene avhendes i henhold til gjeldende miljøbestemmelser. Batteriet inneholder materialer som er farlige for folk og miljø. Batteriet må fjernes og avhendes separat ved et mottak for batterier med litiumioner.



Kildesortering av brukte produkter og emballasje tillater resirkulering og gjenbruk av materialene. Gjenbruk av resirkulerte materialer hindrer miljøforurensning og reduserer behovet for råvarer.

2. PRODUKTBEKRIVELSE

Denne maskinen er et hageutstyr og nærmere bestemt en bærbart, batteridrevet hekktrimmer.

Maskinen består hovedsakelig av en motor som driver en klippeanordning

• Forutsett og uegnet bruk

Denne maskinen er designet og bygd for klipping og regulering av busker og hekker, som består av busker med små greiner.

Enhver annen bruk, som er forskjellig fra det som er nevnt ovenfor, kan vise seg å være farlig og forårsake skader hos folk og/eller ting.

Feil bruk omfatter, men er ikke begrenset til, følgende:

- klipping av gress generelt og spesielt i nærheten av kantstein;
- finklipping av materialer til kompostering;
- beskjæring;
- bruk av maskinen med klippeinnretningen høyere enn brukerens beltehode;
- bruk av maskinen til klipping av annet materiale enn vegetasjon;
- bruk av andre kutteinnretninger enn de som er oppgitt i tabellen "Tekniske data". Fare for alvorlige skader og lesjoner;
- bruk av maskinen sammen med flere personer.

VIKTIG Feil bruk av maskinen fører til bortfall av garantien. Videre heves produsenten fra ethvert ansvar, og det er dermed brukeren som er ansvarlig for utgiftene ved sakskaader, personskaader eller skader på tredjepersoner.

VIKTIG Maskinen fungerer kun med begge batteriene satt inn.

MERK Batteriene kan lades opp direkte på maskinen via ladebasen.

2.1. MASKINDELER

(Fig. 1)

- Motorenhet
- Blad (klippeinnretning)
- Fremre håndtak
- Bakre håndtak
- Knivbladbeskyttelse
- Batterier
- Batterilader
- Skinne
- Ladebase
- Oppbevaringsboks
- Skruer som følger med

2.2. SIKKERHETSSYMBOLER (FIG. 2)



ADVARSEL:
Les bruksanvisningen før maskinen tas i bruk.



Bruk hodebeskyttelse, hørselsvern og briller.



Bruk varme- og sklisikre hansker og fotøy.



FARE! Hold hendene vekk fra knivbladet



Må ikke utsettes for regn (eller fuktighet)



Ta ut batteriet før du utfører kontroller, rengjøring eller vedlikehold/justeringer på maskinen.



ADVARSEL:
Se den tilhørende håndboken når det gjelder batteriet og batteriladeren

VIKTIG Klistremærker som er ødelagt eller uleselig må byttes ut. Be om nye klistremærker hos et autorisert servicesenter.

3. MONTERING

VIKTIG Utpakking og fullføring av monteringen skal foretas på en plan og solid overflate, med tilstrekkelig plass for flytting av maskinen og emballasjen, og alltid ved hjelp av velegnet utstyr.

⚠ FØR MAN UTFØRER MONTERINGEN (HVIS NØDVENDIG), MÅ MAN KONTROLLERE AT BATTERIET IKKE SITTER PÅ Plassen sin.

MERK Verktøyet kan henges på veggen, slik at det bakre håndtaket er i sin opprinnelige posisjon.

1. Montering av ladebasen (Fig. 3).
2. Montering av festeskinne på veggen (Fig. 4).

4. KONTROLLKOMMANDOER

• Låseknapp for knivbladet (Fig. 5.C):

Gjør det mulig å bruke kommandoen for knivbladet (Fig. 5.A).

• Kommandospaken knivblad (Fig. 5.A):

Gjør det mulig å aktivere bladet (klippeinnretning).

MERK Klippeinnretningen vil automatisk stoppe når man slipper opp gasspaken.

• Sikkerhetsbryter (Fig. 5.B):

Den må holdes nede sammen med knivkontrollspaken (Fig. 5.A), for å betjene klippeinnretningen.

MERK Klippeinnretningen vil automatisk stoppe når man slipper opp sikkerhetsbryteren.

• Utløsningsknapp for det bakre håndtaket (Fig. 5.D)

Gjør det mulig å regulere det bakre håndtaket (Fig. 1.D) i 5 forskjellige retninger med hensyn til skjæreenheten.

 **Håndtaket må reguleres når motoren er slått av.**

5. BRUK AV MASKINEN

5.1. FORBEREDENDE OPERASJONER

• Kontroll av batteriene (Fig. 6)

- Før man bruker maskinen første gang etter kjøp, fortsett med fullstendig lading av batteriet.

- Før hver bruk: kontroller batteriets ladestatus.

VIKTIG For instruksjoner som angår batteriet, må man se egen håndbok.

MERK Batteriene kan lades opp direkte på maskinen via ladebasen (avsn. 6.2).

5.2. SIKKERHETSKONTROLLER

• Kontroller helheten og riktig montering av alle maskin-komponenter;

• Forsikre deg om at alle festene er strammet ordentlig.

• Hold maskinens overflater rene og tørre.

Handling	Resultat
Start maskinen.	Knivbladet må røre seg
Slipp opp kommandospaken knivblad (Fig. 5.A) eller sikkerhetsbryteren (Fig. 5.B).	Kommandoene må automatisk og raskt gå tilbake til nøytral posisjon og knivbladet må stoppe.

 **Hvis noen av resultatene avviker fra det som er angitt i tabellen, må du ikke bruke maskinen! Lever maskinen til et servicecenter for nødvendige kontroller og reparasjon.**

5.3. OPPSTART OG KLIPPING

MERK Det anbefales å bruke maskinen ved en temperatur mellom -10 °C og 60 °C.

 **Ikke start maskinen mens den lader**

 **Start av motoren medfører samtidig innkobling av klippeinnretningen.**

MERK Start på en flat, solid overflate.

1. Fjern knivbladsikringen (Fig. 1.E) (hvis benyttet);
2. Forsikre deg om at knivbladet ikke berører bakken eller andre gjenstander;
3. Sett batteriene riktig inn i setet (Fig. 7.A) ved å skyve det helt inn til man hører et "klikk" som låser fast batteriene og sikrer elektrisk kontakt.

MERK Maskinen fungerer kun med begge batteriene satt inn.

4. Innta en fast og stabil posisjon.
5. Aktiver låseknappen for knivbladet (Fig. 8.C).
6. Trykk inn kommandospaken for knivbladet (Fig. 8.A).
7. Aktiver sikkerhetsbryteren (Fig. 8.B).

 **Under arbeidet skal maskinen alltid holdes godt fast med begge hender, med klippeinnretningen under skulderhøyde.**

 **Bruk alltid maskinen på bakkenivå og ikke på stiger eller annen ustabil støtte.**

 **Ikke fjern klippet materiale eller hold fast materialet som skal klippes mens knivbladet er i gang. Forsikre seg om at sikkerhetsknappen er deaktivert når man fjerner det klippede materialet.**

• Justering av det bakre håndtaket (Fig. 9)

 **Utfør alle oppgavene med avslått motor.**

VIKTIG Før man bruker maskinen må man forsikre seg om at utløserknappen må være helt inne i låseposisjon og det bakre håndtaket er skikkelig stabil.

 **Under arbeidet skal det bakre håndtaket alltid være vertikalt, uavhengig av klippeanordningens stilling.**

• Arbeidsteknikker

1. Vertikal klipping (Fig. 10).
2. Horisontal klipping (Fig. 11).

• Bruksråd

Hvis det under bruk setter seg fast eller vikler seg inn hekkgreiner i knivbladet:

1. Slipp opp kommandospaken for knivbladet umiddelbart (Fig. 12.A) eller sikkerhetsbryteren (Fig. 12.B);
2. Vent til klippeinnretningen har stoppet helt opp.
3. Fjern batteriene;
4. Ta ut materialet som har satt seg fast.

• Smøring av knivblad under bruk

 **Denne operasjonen må utføres med stoppet maskin og med batteriene fjernet fra setet.**

Etter hver arbeidsøkt må du rengjøre og smøre knivbladene, for å øke effektiviteten og levetiden:

- Sett gressklipperen i rett posisjon og godt plantet på bakken.
- Rengjør knivbladene med en tørr klut og bruk en børste i tilfelle hardsittende skitt.
- Smør knivbladene ved å legge på et tynt lag med spesifikk olje, helst ikke forurensende, langs den øvre kanten på knivbladet.

5.4. STOPP

Slipp opp commandospaken knivblad (Fig. 12.A) eller sikkerhetsbryteren (Fig. 12.B).

 **Etter å ha stoppet maskinen, tar det flere sekunder før klippeinnretningen stanser.**

Stopp alltid maskinen når du flytter maskinen fra et arbeidsområde til et annet.

 **For å unngå utilsiktet start må aldri hånden holdes på bryteren under flytting**

5.5. ETTER BRUK

- Når maskinen ikke lades, må man fjerne batteriene fra setet.
- Når knivbladet står stille, må man sette på knivbladsikringen (Fig. 1.E).
- Kjøøl ned motoren før maskinen settes bort til oppbevaring.
- Foreta rengjøringen.

VIKTIG Ta alltid ut batteriene og sett på sverdværnet når maskinen ikke brukes eller etterlates uten tilsyn.

MERK Maskinen fungerer kun med begge batteriene satt inn (Fig. 13. C).

6. VEDLIKEHOLD

Sikkerhetsbestemmelsene som skal følges er beskrevet i kap. 1. Disse bestemmelsene må nøye overholdes for å unngå alvorlige risikoer eller farer.

Før du utfører enhver kontroll, rengjøring eller vedlikehold/innstilling av maskinen:

- Stopp maskinen.
- Ta ut batteriene (la aldri batteriet være satt inn eller utilgjengelig for barn eller uegnede personer).
- Forsikre deg om at alle bevegelige deler har stoppet helt opp.
- Sett på knivbladvernet.
- Kjøøl ned motoren før maskinen settes bort til oppbevaring.
- Bruk egnede klær, arbeidshansker og vernebriller.

6.1. RENHOLD

- Hold maskinen fri for løv, grener eller overflødig fett for å redusere risikoen for brann.
- Rengjør alltid maskinen etter bruk med en ren klut fuktet med nøytralt rengjøringsmiddel.
- Fjern alle spor av fuktighet med en ren og myk klut. På lang sikt kan fuktighet forårsake elektrisk støt.
- Ikke bruk aggressive rengjøringsmidler eller løsemidler for å rengjøre plastdelene eller håndtakene.
- Ikke bruk vannsprut, og unngå å væte motoren og elektriske deler.
- For å unngå overoppheting og skader på motoren eller batteriet må grillene på kjøleluftinntaket alltid holdes rene og frie for skitt.

6.2. TILBAKEMONTERING AV BATTERIENE PÅ MASKINEN

Batteriene kan lades opp direkte på maskinen via ladebasen (Fig. 1.I).

Maskinen kan henges opp på veggen:

- direkte på ladebasen (Fig. 14.I);
- ved bruk av skinne (Fig.14.II).

 **Monter knivbeskyttelsen før du henger maskinen på veggen.**

MERK Ikke ta ut batteriene mens maskinen lader.

MERK Batteriet har et vern som hindrer lading hvis romtemperaturen ikke er mellom 0 °C - 40 °C.

Batteriene lades delvis opp i rekkefølge, i henhold til diagrammet:

Fase	Batteri (Fig.13)	Lading
1	A (høyre)	40 %
2	B (venstre)	40 %
3	A (høyre)	100 %
4	B (venstre)	100 %

6.3. KLIPPEINNRETNING

 **Ikke ta på klippeinnretningen før batteriene er tatt ut og klippeinnretningen har stoppet helt.**

• Kontroll

 **Kontroller jevnlig at knivbladene ikke er bøyd eller skadet, og at skruene er godt strammet.**

• Sliping

Knivbladene skal kun slipes når klippekapasiteten avtar og greinene ofte setter seg fast.

 **Av sikkerhetsmessige årsaker må sliping utføres av et spesialverksted med egnet kompetanse og utstyr til oppgaven unngå å knivbladet skades eller blir farlig å bruke.**

 **Et knivblad med slitte egger må aldri slipes, men byttes ut.**

• Skifting

Knivbladet må aldri repareres. Det må byttes ut ved første tegn til ødeleggelse, eller hvis slipegrensen er overskredet. Av sikkerhetsmessige årsaker må utskiftningen utføres av et spesialverksted.

VIKTIG *Bruk alltid originale klippeinnretninger, med koden vist i tabellen «tekniske data»*

7. LAGRING OG TRANSPORT

Lagring av maskinen:

- på et tørt sted;
- beskyttet mot dårlig vær;
- utilgjengelig for barn;
- pass på å fjerne nøkler eller redskaper brukt til vedlikeholdet;
- Maskinen kan henges opp på veggen (Fig. 14).

MERK *Sørg for at veggen tåler belastninger på minst 20 kg.*

7.1. LAGRING AV BATTERIET

Batteriet må oppbevares i lukkede og fuktighetsfrie omgivelser, ved en temperatur mellom:

- 0°C - 60°C i 1 måned
- 0°C - 45°C i 3 måneder
- 0°C - 25°C i 1 år

VIKTIG *I lengre perioder ute av bruk, må man lade opp batteriet hver 2. måned for å forlenge levetiden.*

7.2. TRANSPORT

Hver gang maskinen skal flyttes eller transporteres, gjør følgende:

- Stopp maskinen.
- Forsikre deg om at alle bevegelige deler har stoppet helt opp.
- Ta ut batteriene.
- Bruk kraftige arbeidshansker.
- Når knivbladet står stille, må man sette på knivblad-sikringen.
- Hold fast i maskinen med kun håndtakene, og rett klippeinnretningen i motsatt retning av bevegelsesretningen.
- Kontroller at håndtering av maskinen ikke forårsaker skade eller skade.

8. SERVICE OG REPARASJONER

Denne bruksanvisningen gir alle nødvendige indikasjoner for å kjøre maskinen, samt informasjon om korrekt vedlikehold som kan utføres av brukeren. Alle justeringer og vedlikeholdsinngrep som ikke er beskrevet i denne håndboken, må utføres hos din forhandler eller et spesialverksted.

POLSKI - Tłumaczenie instrukcji oryginalnej

Pełne wersje Instrukcji obsługi maszyny i silnika są dostępne:

- ▷ na stronie stiga.com
- ▷ skanując kod QR



Download full manual
stiga.com

OSTRZEŻENIE: PRZED UŻYCIEM MASZYNY, NALEŻY UWAŻNIE PRZECZYTAĆ NINIEJSZĄ INSTRUKCJĘ.
Zachować do wykorzystania w przyszłości.

1. ZASADY BEZPIECZEŃSTWA

1.1. OGÓLNE ZASADY BEZPIECZEŃSTWA

 **Przeczytać wszystkie zalecenia, instrukcje, ilustracje i specyfikacje dostarczone z maszyną. Nieprzestrzeganie zamieszczonych poniżej instrukcji może spowodować porażenie prądem, pożary i/lub poważne obrażenia ciała.**

Zachować wszystkie zalecenia i instrukcje do wykorzystania w przyszłości.

Pojęcie "urządzenie elektryczne cytowane w w zaleceniach bezpieczeństwa odnosi się do urządzenia z zasilaniem sieciowym (z kablem) lub z zasilaniem akumulatorowym (bez kabla).

1) Bezpieczeństwo miejsca pracy

- Utrzymywać w czystości miejsce pracy.** Powierzchnie ciemne i nieuporządkowane sprzyjają wypadkom.
- Nie używać urządzeń elektrycznych w środowiskach zagrożonych wybuchem, w obecności łatwopalnych cieczy, gazów lub pyłów.** Narzędzia elektryczne wytwarzają iskry, które mogą spowodować zapalenie pyłu lub oparów.
- Przeprowadzać prace z użyciem narzędzi elektrycznych z dala od dzieci i osób postronnych.** Nieuwaga może spowodować utratę kontroli nad tymi narzędziami.

2) Bezpieczeństwo elektryczne

- Wtyczki urządzeń elektrycznych muszą pasować do gniazda. Nigdy nie dokonywać modyfikacji wtyczki. Nie stosować wtyczek zastępczych dla urządzeń elektrycznych wyposażonych w instalację uziemiającą.** Niezmodyfikowane wtyczki i pasujące gniazda zmniejszą ryzyko porażenia prądem.
- Unikać kontaktu ciała z uziemionymi powierzchniami jak rury, grzejniki, kuchenki i lodówki.** Uziemienie ciała zwiększa ryzyko porażenia prądem.
- Nie wystawiać elektronarzędzi na działanie deszczu lub wilgotności.** Wejście wody, która przedostaje się do urządzenia elektrycznego zwiększa ryzyko porażenia prądem elektrycznym.
- Pamiętać o prawidłowym użyciu kabla.** Nigdy nie używać kabla do przenoszenia, ciągnięcia lub odłączania elektronarzędzia. Trzymać przewód z dala od źródeł ciepła, oleju, ostrych krawędzi lub ruchomych części. Zniszczone lub

splątane kable zwiększają ryzyko porażenia prądem elektrycznym.

- Używając elektronarzędzia na zewnątrz, stosować przedłużacz odpowiedni do użycia na zewnątrz.** Użycie przewodu z przedłużaczem odpowiednim do użycia na zewnątrz zmniejsza ryzyko porażenia prądem elektrycznym.
- Jeżeli używanie elektronarzędzia w wilgotnym miejscu jest nieuniknione, należy użyć zasilacza zabezpieczonego wyłącznikiem różnicowoprądowym (RCD).** Zastosowanie wyłącznika RCD zmniejsza ryzyko porażenia prądem elektrycznym.

3) Bezpieczeństwo osobiste

- Należy zachować ostrożność i zdrowy rozsądek podczas wykonywania czynności z użyciem elektronarzędzia. Nie używać urządzeń elektrycznych, gdy jest się zmęczonym lub pod wpływem środków odurzających, alkoholu lub leków.** Moment nieuwagi podczas użytkowania urządzenia elektrycznego może spowodować poważne obrażenia ciała.
- Stosować odzież ochronną. Zakładać zawsze okulary ochronne.** Stosowanie sprzętu ochronnego takiego jak maski przeciwpyłowe, obuwie antypoślizgowe, kaski ochronne lub ochronniki słuchu zmniejsza ryzyko spowodowania obrażeń ciała.
- Unikać przypadkowego uruchamiania narzędzia. Przed włożeniem akumulatora, chwyceniem i przemieszczeniem urządzenia elektrycznego, należy upewnić się, że jest ono wyłączone.** Przenoszenie urządzenia elektrycznego z palcem umieszczonym na wyłączniku lub umieszczenie akumulatora z wyłącznikiem ustawionym w pozycji "ON" sprzyja powstawaniu wypadków.
- Przed uruchomieniem urządzenia elektrycznego należy zdjąć wszystkie klucze i narzędzia regulujące.** Klucz lub narzędzie regulujące, które pozostają w kontakcie z częścią wirującą mogą stworzyć ryzyko obrażeń ciała.
- Zachować równowagę. Utrzymywać zawsze odpowiednią postawę i zachować równowagę ciała.** Umożliwia to lepszą kontrolę nad pracą urządzenia elektrycznego w nieprzewidzianych sytuacjach.
- Stosować odpowiednią odzież. Nie zakładać obszernych ubrań oraz biżuterii. Trzymać włosy, części ubrania i rękawice w odpowiedniej odległości od ruchomych części urządzenia.** Obszerne ubrania, biżuteria lub długie włosy mogą zaplątać się w ruchome części urządzenia.
- Jeśli obecne są przyrządy do podłączenia do urządzeń wchłaniających i gromadzących kurz,**

- należy upewnić się, że są one odpowiednio podłączone i właściwie stosowane. Korzystanie z tego typu urządzeń może ograniczyć ryzyko związane z obecnością kurzu.
- h) **Nie pozwolić, aby pewność nabyta w związku z częstym użyciem maszyny sprawiła, że zostaną zignorowane zasady bezpieczeństwa.** Niedbalstwo może w ułamku sekundy spowodować poważne obrażenia.
- 4) **Użytkowanie i zabezpieczanie urządzenia elektrycznego.**
- a) **Nie przeciążać urządzenia elektrycznego. Użytkować urządzenie elektryczne w sposób odpowiedni do wykonywanej pracy.** Odpowiednie urządzenie elektryczne wykona pracę lepiej, w sposób bardziej bezpieczny i z prędkością, do której zostało zaprojektowane.
- b) **Nie używać urządzenia elektrycznego, jeżeli wyłącznik nie jest w stanie go normalnie włączyć lub wyłączyć.** Urządzenie elektryczne, które nie może być włączone za pomocą wyłącznika jest niebezpieczne i musi być naprawione.
- c) **Wyjąć akumulator z gniazda przed wykonaniem jakichkolwiek czynności regulacyjnych, wymianą akcesoriów lub przed odłożeniem elektronarzędzia.** Powyższe środki bezpieczeństwa zmniejszają ryzyko przypadkowego włączenia urządzenia elektrycznego.
- d) **Przechowywać nieużytkowane urządzenia elektryczne z dala od dzieci i nie pozwalać na ich użytkowanie przez osoby, które nie zapoznały się z nimi i z instrukcją ich obsługi.** Urządzenia elektryczne są niebezpieczne w rękach nieodświadczonych użytkowników.
- e) **Dbać o prawidłową konserwację urządzeń elektrycznych. Sprawdzać czy części ruchome są ustawione liniowo i posiadają swobodę ruchu, czy nie ma pękniętych części lub czy nie zaistniały inne warunki, które mogłyby wpłynąć na funkcjonowanie urządzenia elektrycznego. W przypadku uszkodzeń, urządzenie elektryczne musi być naprawione przed powtórnym jego użyciem.** Wiele wypadków jest spowodowanych niedostateczną konserwacją.
- f) **Przechowywać elementy tnące odpowiednio naostrzone i wolne od brudu i zanieczyszczeń.** Odpowiednia konserwacja elementów tnących i ostrzenie krawędzi tnących sprawia, że są one mniej podatne na zacięcia i łatwiejsze do kontrolowania.
- g) **Korzystać z urządzenia elektrycznego i akcesoriów zgodnie z zaleceniami, z uwzględnieniem warunków pracy i rodzaju pracy do wykonania.** Użycie urządzenia elektrycznego w sposób niezgodny z jego przeznaczeniem może doprowadzić do niebezpiecznych sytuacji.
- h) **Utrzymywać uchwyty suche, czyste i wolne od oleju i smaru.** Śliskie uchwyty uniemożliwiają bezpieczną obsługę i kontrolę narzędzia w nieprzewidywanych sytuacjach.
- 5) **Wykorzystanie i środki ostrożności dotyczące stosowania narzędzi akumulatorowych**
- a) **Ładować wyłącznie za pomocą ładowarki wskazanej przez producenta.** Ładowarka odpowiednia do konkretnego typu zespołu akumulatorowego może stwarzać ryzyko pożaru, gdy używana jest do ładowania innych zespołów akumulatorowych.
- b) **Stosować narzędzia elektryczne wyłącznie z odpowiednio przystosowanymi do nich zespołami akumulatorowymi.** Stosowanie jakiegokolwiek innego zespołu akumulatorowego może stwarzać ryzyko obrażeń i pożaru.
- c) **Kiedy zespół akumulatorowy nie jest użytkowany, należy trzymać go z dala od innych przedmiotów metalowych, takich jak spinacze, monety, klucze, gwoździe, śruby lub inne małe przedmioty metalowe, które mogą spowodować połączenie dwóch zacisków.** Wywoływanie zwarcia na zaciskach akumulatora może spowodować oparzenia lub pożar.
- d) **Jeśli akumulator jest w złym stanie technicznym, może powstać wyciek: unikać wszelkiego kontaktu z nim. Jeśli dojdzie do przypadkowego kontaktu skóry z płynem akumulatorowym, niezwłocznie spłukać wodą. Jeśli płyn dostanie się do oczu, należy natychmiast zwrócić się o pomoc medyczną.** Płyn wyciekający z akumulatora może powodować podrażnienia skóry lub oparzenia.
- e) **Nie używać uszkodzonego lub zmodyfikowanego akumulatora lub przyrządu.** Uszkodzone lub zmodyfikowane akumulatory mogą zachowywać się w nieprzewidywalny sposób, powodując pożar, wybuch lub ryzyko obrażeń.
- f) **Nie wystawiać akumulatora na działanie ognia lub zbyt wysokich temperatur.** Narażenie na ogień lub temperatury przekraczające 130°C może spowodować wybuch. UWAGA. Temperaturę „130°C” można zastąpić temperaturą „265°F”.
- g) **Postępować zgodnie z instrukcjami dotyczącymi ładowania i nie ładować akumulatora poza zakresem temperatur wskazanym w instrukcji.** Niewłaściwe ładowanie lub ładowanie w temperaturach poza podanym zakresem może uszkodzić akumulator i zwiększyć ryzyko pożaru.
- 6) **Pomoc techniczna**
- a) **Urządzenie elektryczne powinno być naprawiane przez wykwalifikowany personel przy wykorzystaniu wyłącznie oryginalnych części zamiennych.** Umożliwia to zapewnienie bezpieczeństwa urządzenia elektrycznego.
- b) **Nigdy nie naprawić uszkodzonych akumulatorów.** Konserwację akumulatorów powinien wykonywać wyłącznie producent lub autoryzowany serwis.

1.2. SZCZEGÓLNE PRZEPISY DOTYCZĄCE BEZPIECZEŃSTWA NOŻYC DO ŻYWOPLÓTU

a) Trzymać wszystkie części ciała z dala od ostrza. Nie usuwać ciętego materiału ani nie przytrzymywać go, gdy ostrza są w ruchu. Ostrza nadal poruszają się po wyłączeniu przełącznika. Chwila nieuwagi podczas pracy z nożycami do żywoplotu może spowodować poważne obrażenia ciała.

b) Przenieść nożyce do żywoplotu, trzymając je za uchwyt z nieruchomym ostrzem i uważając, aby nie uruchomić żadnego przełącznika zasilania. Prawidłowy transport nożyc do żywoplotu zmniejsza ryzyko niezamierzonych uruchomienia i późniejszych obrażeń ciała spowodowanych przez ostrze.

c) Podczas transportu lub przechowywania nożyce do żywoplotu należy zawsze zakładać osłonę ostrza. Odpowiednie obchodzenie się z nożycami do żywoplotu zmniejsza ryzyko obrażeń spowodowanych pracą ostrza.

d) Podczas usuwania zakleszczonego materiału lub serwisowania narzędzia należy upewnić się, że wszystkie przełączniki są wyłączone, a akumulator został wyjęty lub odłączony. Nieprzewidziane uruchomienie nożyce do żywoplotu podczas usuwania zakleszczonego materiału lub konserwacji może spowodować poważne obrażenia ciała.

e) Chwytać urządzenie elektryczne tylko w miejscach izolowanych przez uchwyty, ponieważ ostrze mogłoby się zetknąć z ukrytymi przewodami. Ostrza stykające się z przewodem pod napięciem mogą spowodować, że odsłonięte metalowe części nożyce do żywoplotu znajdują się pod napięciem, co może doprowadzić do porażenia prądem operatora.

f) Trzymać wszystkie przewody zasilające i kable z dala od obszaru cięcia. Kable zasilające mogą być ukryte w żywoplotach lub krzakach i zostać przypadkowo przecięte przez ostrze.

g) Nie używać nożyce do żywoplotu przy złej pogodzie, zwłaszcza jeśli istnieje ryzyko porażenia. Zmniejsza to ryzyko porażenia piorunem.

h) Podczas wykonywania prac maszyną, powinna ona być zawsze trzymana mocno obydwoma rękami. Stosowanie tylko jednej ręki może doprowadzić do utraty kontroli nad urządzeniem i doprowadzić do poważnych obrażeń ciała.



W przypadku uszkodzeń lub wypadków przy pracy, należy natychmiast wyłączyć silnik i oddalić maszynę tak, aby nie powodować dalszych szkód; w przypadku wypadków z obrażeniami ciała osoby obsługującej maszynę lub osoby trzeciej, natychmiast aktywować procedurę pierwszej pomocy, najbardziej właściwą do zaistniałej sytuacji i zwrócić się do placówki zdrowia w celu poddania się niezbędnej kuracji. Dokładnie usunąć wszelkie pozostałości, które mogłyby spowodować szkody lub obrażenia wobec osób lub zwierząt, gdyby pozostały niezauważone.



Przedłużone poddawanie się wibracjom może spowodować zranienia i zaburzenia neurologiczno-naczyniowe (znane również jako "fenomen Raynauda" lub "biała ręka") przede wszystkim u osób cierpiących na zaburzenia krążenia. Objawy mogą dotyczyć rąk, nadgarstków oraz palców i charakteryzują się utratą

czucia, mrowieniem, świerzbieniem, bólem, utratą barwy lub zmienioną strukturą skóry. Objawy te mogą nasilić się wskutek niskiej temperatury otoczenia i/lub zbyt mocnego ściskania uchwytu. Przy pojawieniu się tego typu oznak należy zredukować czas użytkowania maszyny i skonsultować się z lekarzem.

1.3. KONSERWACJA, PRZECHOWYWANIE I TRANSPORT

Regularna konserwacja i właściwe przechowywanie maszyny pozwalają zapewnić bezpieczeństwo użytkownika i wysoką wydajność.

- Nigdy nie używać maszyny, gdy jej części składowe są zużyte lub uszkodzone. Zużyte lub uszkodzone części muszą być wymienione, nie mogą być nigdy naprawiane. Należy stosować wyłącznie oryginalne części zamienne.
- Podczas zatrzymywania maszyny w celu konserwacji, kontroli, przechowywania lub wymiany osprzętu należy wyłączyć silnik, odłączyć maszynę od zasilania i upewnić się, że wszystkie ruchome części są całkowicie zatrzymane.
- W celu zmniejszenia zagrożenia pożarowego, nie należy pozostawiać pojemników z odpadami wewnątrz pomieszczeń.



Poziom hałas i drgań podany w niniejszych instrukcjach stanowi maksymalną dopuszczalną wartość tych parametrów podczas użytkowania maszyny. Stosowanie źle wyważonego narzędzia tnącego, zbyt wysoka prędkość, nieprawidłowe wykonywanie konserwacji lub jej brak wpływają w istotny sposób na zwiększenie emisji hałasu i poziomu drgań. W związku z powyższym należy zastosować środki zapobiegawcze mające na celu usunięcie ewentualnych skutków zbyt wysokiego hałasu i nadmiernych drgań; wykonywać regularną konserwację urządzenia, stosować ochronniki słuchu oraz robić przerwy podczas pracy.

1.4. AKUMULATOR/ŁADOWARKA

UWAGA Poniższe przepisy bezpieczeństwa dotyczą wymogów bezpieczeństwa zawartych w instrukcji obsługi akumulatora i ładowarki dołączonej do urządzenia.

- Do ładowania akumulatora należy używać wyłącznik ładowarek akumulatora zalecanych przez producenta. Zastosowanie niewłaściwej ładowarki akumulatora może spowodować porażenie prądem, przegrzanie lub wyciek płynu tnącego z akumulatora.
- Używać wyłącznie ściśle określonych akumulatorów, zalecanych przez producenta i odpowiednich do używanego urządzenia. Stosowanie innych akumulatorów może być przyczyną powstania obrażeń ciała oraz stwarzania ryzyka pożaru.
- Przed włożeniem akumulatora, upewnić się, że urządzenie jest wyłączone. Montaż akumulatora do włączanego urządzenia elektrycznego może spowodować pożar.
- Nieużywany akumulator należy przechowywać z dala od spinaczy biurowych, monet, kluczy, gwoździ, śrub lub

innych małych przedmiotów metalowych, które mogłyby spowodować zwarcie styków. Zwarcie styków akumulatora może spowodować zapalenie lub pożar.

- Nie używać ładowarki akumulatora w obecności oparów, substancji łatwopalnych lub na powierzchniach łatwopalnych takich jak papier, tkanina itp. Podczas ładowania, ładowarka akumulatora ulega nagraniu, co mogłoby spowodować pożar.
- Podczas transportu akumulatorów, należy uważać, aby kontakty nie zostały ze sobą połączone i nie używać pojemników metalowych do transportu.

1.5. OCHRONA ŚRODOWISKA

- Przestrzegać skrupulatnie lokalnych przepisów dotyczących usuwania opakowań, zniszczonych części, czy jakichkolwiek innych elementów zanieczyszczających środowisko; odpady te nie mogą być wyrzucane do śmieci, ale muszą być oddzielone i składowane w odpowiednich punktach selektywnego gromadzenia odpadów, które przeprowadzą utylizację tych materiałów.
- Należy skrupulatnie przestrzegać lokalnych przepisów dotyczących utylizacji odpadów.
- Po ostatecznym zaniechaniu używania maszyny, nie porzucać jej w środowisku, lecz zwrócić się do punktu selektywnego gromadzenia odpadów, zgodnie z obowiązującymi lokalnymi przepisami.



Nie wyrzucać urządzeń elektrycznych wraz z odpadami domowymi. Zgodnie z Dyrektywą Europejską 2012/19/WE w sprawie zużytego sprzętu elektrycznego i elektronicznego oraz jej wykonawstwa zgodnie z przepisami krajowymi, zużyte urządzenia elektryczne muszą być zbierane oddzielnie w celu ponownego ich wykorzystania w sposób przyjazny dla środowiska. Jeżeli urządzenia elektryczne są usuwane na składowisku odpadów lub w terenie, szkodliwe substancje mogą dotrzeć do wód gruntowych i wejść do łańcucha pokarmowego, powodując zagrożenie dla zdrowia ludzkiego i dobrego samopoczucia. Aby uzyskać więcej szczegółowych informacji na temat utylizacji tego produktu, należy się zwrócić do organu odpowiedzialnego za utylizację odpadów z gospodarstw domowych lub do Państwa sprzedawcy



Li-ion

Pod koniec okresu użytkowania, w trosce o środowisko naturalne, dokonać utylizacji akumulatora. Akumulator zawiera materiał, który jest niebezpieczny dla osób i otoczenia. Akumulator powinien być poddany utylizacji w wyspecjalizowanym punkcie, który zajmuje się recyklingiem akumulatorów litowo-jonowych.



Dzięki selektywnej zbiórce zużytych produktów i opakowań możliwy jest recykling i ponowne wykorzystanie materiałów. Ponowne wykorzystanie materiałów pochodzących z recyklingu chroni środowisko naturalne i zmniejsza popyt na surowce.

2. OPIS PRODUKTU

Ta maszyna to sprzęt ogrodniczy, a mianowicie zasilane akumulatorem nożyce do żywopłotu.

Główną częścią maszyny jest silnik, który uruchamia urządzenie tnące

• Użytkowanie zgodne z przeznaczeniem i niewłaściwe użytkowanie

Ta maszyna została zaprojektowana i skonstruowana do cięcia i regulacji krzewów i żywopłotów, składających się z krzewów o małych gałęziach.

Jakiegolwiek inne zastosowanie, odbiegające od powyżej opisanego, może okazać się niebezpieczne i powodować szkody wobec osób i/lub mienia.

Niewłaściwe użycie urządzenia stanowią (przykładowo podane czynności, ale nie tylko):

- koszenie trawy, w szczególności w pobliżu krawężników;
- rozdrabnianie materiałów do kompostowania;
- przycinanie drzew i krzewów;
- używanie urządzenia z ostrzem tnącym powyżej linii ramion operatora;
- używanie urządzenia do cięcia materiałów pochodzenia nie roślinnego;
- korzystanie z urządzeń tnących innych niż te wymienione w tabeli "Dane techniczne". Ryzyko poważnego uszkodzenia ciała i zranienia;
- jednoczesne użytkowanie maszyny przez więcej, niż jedną osobę.

WAŻNE *Niewłaściwe użytkowanie maszyny prowadzi do utraty gwarancji i zwalnia producenta od wszelkiej odpowiedzialności, obciążając użytkownika wszelkimi zobowiązaniami wynikającymi ze szkód lub obrażeń ciała własnych lub wobec osób trzecich.*

WAŻNE *Maszyna działa tylko po włożeniu obu akumulatorów.*

UWAGA *Akumulatory można ładować bezpośrednio na maszynie przy użyciu stacji ładującej.*

2.1. CZĘŚCI SKŁADOWE MASZyny

(Rys. 1)

- A. Silnik
- B. Ostrze (urządzenie tnące)
- C. Uchwyt przedni
- D. Uchwyt tylny
- E. Osłona ostrza
- F. Akumulatory
- G. Ładowarka akumulatora
- H. Szyna
- I. Stacja ładująca
- J. Uchwyt obiektu
- K. Dostarczone śruby

2.2. OZNAKOWANIE BEZPIECZEŃSTWA (RYS.2)



OSTRZEŻENIE:
Prosimy przeczytać niniejsze instrukcje przed rozpoczęciem użytkowania urządzenia.



Stosować ochronę głowy i uszu oraz okulary ochronne.



Nosić rękawic ei obuwie ochronne i antypoślizgowe.



ZAGROŻENIE! Trzymać ręce z dala od ostrza



Nie wystawiać urządzenia na działanie deszczu (lub wilgoci).



Wyjąć akumulator przed wykonaniem jakiegokolwiek kontroli, czyszczenia lub konserwacji/regulacji urządzenia.



OSTRZEŻENIE:
Zapoznać się z odpowiednią instrukcją obsługi akumulatora i ładowarki



WAŻNE Uszkodzone lub nieczytelne etykiety należy wymienić. Zwrócić się o nowe etykiety do autoryzowanego serwisu.

3. MONTAŻ

WAŻNE Rozpakowanie i montaż należy wykonywać na płaskiej, stabilnej powierzchni, na obszarze wystarczająco dużym do poruszania maszyną i opakowaniem.

! **Przed przystąpieniem do montażu (jeśli wymagany) należy sprawdzić, czy akumulatory są umieszczone w gnieździe.**

UWAGA Narzędzie można zawiesić na ścianie, upewniając się, że tylny uchwyt znajduje się w pierwotnym położeniu.

1. Montaż stacji ładującej (Rys. 3).
2. Montaż szyny do zawieszenia na ścianie (Rys. 4).

4. ELEMENTY STERUJĄCE

- **Przycisk blokady sterowania ostrzem (Rys. 5.C):** Umożliwia obsługę dźwigni sterowania ostrzem (Rys. 5.A)
- **Dźwignia sterowania ostrzem (Rys. 5.A):** Służy do obsługi ostrza (urządzenia tnącego).

WAŻNE *Urządzenie tnące zatrzymuje się automatycznie po zwolnieniu dźwigni.*

- **Wyłącznik bezpieczeństwa (Rys. 5.B):** Musi on być wciśnięty razem z dźwignią sterowania ostrzem (Rys. 5.A), aby obsługiwać urządzenie tnące.

UWAGA *Urządzenie tnące zatrzymuje się automatycznie po zwolnieniu wyłącznika bezpieczeństwa.*

- **Przycisk odblokowujący uchwyt tylny (Rys. 5.D)** Umożliwia on ustawienie tylnego uchwytu (Rys. 1.D) w 5 różnych orientacjach względem urządzenia tnącego.

! **Regulacja uchwytu musi być przeprowadzana przy wyłączonej maszynie.**

5. UŻYTKOWANIE MASZINY

5.1. CZYNNOŚCI WSTĘPNE

- **Kontrola akumulatorów (Rys. 6)**
- Przed użyciem urządzenia po raz pierwszy po zakupie, należy przeprowadzić pełne ładowanie akumulatora.
- Przed każdorazowym użyciem: sprawdzić stan naładowania akumulatora.

WAŻNE *Aby uzyskać informacje dotyczące akumulatora, należy zapoznać się z odpowiednią instrukcją obsługi.*

UWAGA *Akumulatory można ładować bezpośrednio na urządzeniu (par. 6.2).*

5.2. KONTROLE BEZPIECZEŃSTWA

- Sprawdzić stan i prawidłowy montaż wszystkich części maszyny;
- Upewnić się, że wszystkie urządzenia mocujące są prawidłowo dokręcone;
- Zapewnić czystość i suchość wszystkich powierzchni maszyny.

Działanie	Wynik
Włączyć maszynę.	Ostrze powinno zacząć poruszać się
Zwolnić dźwignię sterowania ostrzem (Rys. 5.A) lub wyłącznik bezpieczeństwa (Rys. 5.B).	Przyciski kontrolne powinny szybko i automatycznie powrócić do pozycji wyjściowej, a ostrze powinno zatrzymać się.

! **Jeśli którykolwiek z wyników odbiega od tabeli, nie należy używać urządzenia! Zanieść maszynę do centrum serwisowego w celu dokonania przeglądu i naprawy.**

5.3. ROZRUCH I PRACA

UWAGA Zaleca się używanie maszyny w temperaturze od -10°C do 60°C.

! Nie należy uruchamiać maszyny w stanie ładowania

! Uruchomienie maszyny powoduje jednoczesne zadziałanie urządzenia tnącego.

WAŻNE Uruchamiać na płaskiej, twardej powierzchni.

1. Zdjąć osłonę ostrza (Rys. 1.E) (jeśli jest nałożona);
2. Upewnić się, że ostrze nie dotyka podłoża lub innych przedmiotów;
3. Umieścić akumulatory w ich gnieździe (Rys. 7.A), dociskając je, aż do usłyszenia "kliknięcia" i zaskoczenia go na swoim miejscu w celu zapewnienia przepływu prądu.

UWAGA Maszyna działa tylko po włożeniu obu akumulatorów.

4. Przyjąć bezpieczną i stabilną pozycję.
5. Włączyć przycisk blokady sterowania ostrzem (Rys. 8.C).
6. Włączyć dźwignię sterowania ostrzem (Rys. 8.A).
7. Włączyć wyłącznik bezpieczeństwa (Rys. 8.B).

! Podczas pracy, maszyna musi być zawsze trzymana mocno dwoma rękami, trzymając urządzenie tnące poniżej poziomu pasa.

! Maszynę należy zawsze obsługiwać na poziomie gruntu, a nie na drabinach lub innych niestabilnych podporach.

! Nie usuwać z ostrza ściętych resztek oraz trzymać nieruchomo materiał do przycięcia, gdy ostrze pracuje. Przed usunięciem ściętego materiału, upewnić się, że maszyna jest wyłączona.

- Regulacja uchwytu tylnego (Rys. 9)

! Wykonać operację przy wyłączonym silniku.

WAŻNE Przed rozpoczęciem użytkowania maszyny upewnić się, że przycisk odblokowujący powrócił całkowicie do pozycji zablokowania i że uchwyt tylny jest stabilny.

! Podczas pracy uchwyt tylny powinien być zawsze w pozycji pionowej, niezależnie od pozycji przyjętej przez urządzenie tnące.

- Techniki pracy

1. Cięcie pionowe (Rys. 10).
2. Cięcie poziome (Rys. 11).

- Wskazówki dotyczące użytkowania

Jeśli podczas korzystania z urządzenia, ostrza zablokują się lub zahaczają się o nie gałęzie żywopłotu:

1. Zwolnić natychmiast dźwignię sterowania ostrzem (Rys. 12.A) lub wyłącznik bezpieczeństwa (Rys. 12.B);
2. Odczekać do całkowitego zatrzymania się urządzenia tnącego;
3. Usunąć akumulatory;
4. Wyjąć zablokowany materiał

- Smarowanie ostrzy podczas pracy urządzenia

! Czynność ta powinna być przeprowadzona przy wyłączonym urządzeniu i z usuniętym akumulatorem z gniazda.

Po każdej sesji roboczej, oczyścić i nasmaruj ostrza, w celu zwiększenia wydajności i żywotności urządzenia:

- Umieść urządzenie w pozycji poziomej i odpowiednio umieścić na powierzchni.
- Wyczyść ostrza suchą ściereczką oraz użyć szczotki w przypadku trwałych zabrudzeń.
- Smarować ostrza przez nałożenie cienkiej warstwy odpowiednio dobranego oleju, najlepiej nie zanieczyszczającego środowiska, na górną krawędź ostrza.

5.4. ZATRZYMANIE

Zwolnić dźwignię sterowania ostrzem (Rys. 12.A) lub wyłącznik bezpieczeństwa (Rys. 12.B).

! Po wyłączeniu maszyny, należy odczekać kilka sekund zanim urządzenie tnące się zatrzyma się.

Zawsze zatrzymać maszynę podczas przesunięć między strefami roboczymi.

! Podczas przenoszenia urządzenia, nigdy nie trzymać dłoni na przycisku bezpieczeństwa, aby zapobiec przypadkowemu włączeniu się urządzenia

5.5. WSKAZÓWKI PO ZAKOŃCZENIU UŻYTKOWANIA

- Gdy maszyna nie jest ładowana, należy wyjąć akumulatory z obudowy.
- Po unieruchomieniu ostrza, nałożyć osłonę ostrza (Rys. 1.E).
- Odczekać, aż silnik wystygnie przed umieszczeniem maszyny w jakimkolwiek pomieszczeniu.
- Wykonać czyszczenie.

WAŻNE Wyjąć zawsze akumulatory i zamontować osłonę ostrza za każdym razem przed pozostawieniem urządzenia bez nadzoru lub nieużytkowanego.

UWAGA Aby usunąć akumulatory nacisnąć przycisk blokujący, znajdujący się w akumulatorem (Rys. 13.C).

6. KONSERWACJA

Zasady bezpieczeństwa, których należy przestrzegać podczas korzystania z urządzenia opisane są w rozdz. 1. Postępować zgodnie z poniższymi instrukcjami, aby uniknąć poważnych zagrożeń i niebezpieczeństw podczas pracy maszyny.

Przed przystąpieniem do kontroli, czyszczenia lub konserwacji/regulacji urządzenia:

- Zatrzymać urządzenie.
- Wyjąć akumulatory (nigdy nie pozostawiać włożonych akumulatorów w zasięgu dzieci lub nieodpowiednich osób).
- Należy upewnić się, że wszystkie ruchome części zostały całkowicie zatrzymane.

- Nałożyć osłonę na ostrze.
- Przed umieszczeniem maszyny w jakimkolwiek źródle napięcia należy odczekać, aż silnik ostygnie.
- Założyć odpowiednią odzież, rękawice robocze i okulary ochronne.

6.1. CZYSZCZENIE

- W celu ograniczenia ryzyka pożaru, przechowywać urządzenie bez pozostałości liści i gałęzi.
- Czyścić urządzenie po każdym użyciu przy użyciu czystej, wilgotnej szmatki nasączonej łagodnym detergen-tem.
- Usunąć wszelkie ślady wilgoci za pomocą miękkiej, suchej szmatki. Wilgoć może spowodować ryzyko porażenia prądem.
- Nie należy używać żrących środków czyszczących ani rozpuszczalników do czyszczenia części z tworzywa sztucznego lub uchwytów.
- Nie stosować strumieni wody oraz unikać moczenia silnika i komponentów elektrycznych.
- Aby nie dopuścić do przegrzania i uszkodzenia silnika lub akumulatora, należy zawsze upewnić się, że chłodzące kratki wlotu powietrza są czyste i wolne od zanieczyszczeń.

6.2. ŁADOWANIE AKUMULATORÓW W MASZYNIE

Akumulatory mogą być ładowane bezpośrednio na urządzeniu za pomocą stacji ładującej (Rys. 1.I).

Urządzenie można zawiesić na ścianie:

- bezpośrednio do bazy ładującej (Rys. 14.I);
- poprzez szynę (Rys.14.II).

⚠ *Przed zawieszeniem maszyny na ścianie należy zamontować osłonę ostrza.*

UWAGA *Nie należy wyjmować akumulatora podczas ładowania maszyny.*

UWAGA *Akumulator jest wyposażony w zabezpieczenie, które uniemożliwia ładowanie, jeśli temperatura otoczenia nie mieści się w zakresie 0°C - 40°C.*

Akumulatory są częściowo ładowane kolejno, jak pokazano na schemacie:

Faza	Akumulator (Rys.13)	Ładowanie
1	A (po prawej)	40%
2	B (po lewej)	40%
3	A (po prawej)	100%
4	B (po lewej)	100%

6.3. URZĄDZENIE TNĄCE

⚠ *Nie dotykać urządzenia tnącego przed wyjęciem akumulatorów i przed całkowitym zatrzymaniem się ostrza tnącego.*

• Kontrola

⚠ *Sprawdzać okresowo czy ostrza nie są zgięte, uszkodzone lub zużyte oraz czy śruby są odpowiednio dokręcone.*

• Ostrzenie

Ostrzenie noży tnących konieczne jest kiedy wydajność cięcia zmniejsza się, a gałęzie często zaplątują się w ostrza.

⚠ *Z racji bezpieczeństwa, ostrzenie musi być wykonane w wyspecjalizowanym centrum serwisowym, które posiada niezbędne kompetencje i jest wyposażone w odpowiedni sprzęt do wykonania tego typu operacji bez stwarzania ryzyka uszkodzenia ostrza tnącego i spowodowania, że będzie ono niestabilne podczas użytkowania.*

⚠ *Ostrze z zużytymi krawędziami tnącymi nigdy nie powinno być ponownie ostrzone, lecz wymienione na nowe.*

• Wymiana

Ostrze nie może nigdy być naprawiane; należy natychmiast wymienić je jak tylko zostaną zauważone początki pęknięcia, zużycia lub, gdy zostanie przekroczona granica ostrzenia. Ze względów bezpieczeństwa, wymiany należy dokonać w wyspecjalizowanym centrum serwisowym.

WAŻNE *Zawsze używaj oryginalnych urządzeń tnących z kodem wskazanym w tabeli "Dane techniczne".*

7. PRZECHOWYWANIE I TRANSPORT

Magazynowanie maszyny:

- w suchym środowisku;
- zabezpieczonej przed wpływami atmosferycznymi;
- w miejscu niedostępnym dla dzieci;
- należy się upewnić, że zostały usunięte klucze lub narzędzia używane do konserwacji;
- Maszynę można zawiesić na ścianie (Rys. 14).

UWAGA *Upewnić się, że ściana wytrzyma obciążenie co najmniej 20 kg.*

7.1. MAGAZYNOWANIE AKUMULATORA

Przechowywać akumulator w zamkniętym otoczeniu, pozbawionym wilgoci, w temperaturze:

- 0°C - 60°C przez 1 miesiąc
- 0°C - 45°C przez 3 miesiące
- 0°C - 25°C przez 1 rok

WAŻNE W przypadku długotrwałej bezczynności, w celu przedłużenia wydajności akumulatora, należy ładować go raz na dwa miesiące.

7.2. TRANSPORT

Zawsze, gdy konieczne jest przenoszenie i transportowanie maszyny należy:

- zatrzymać maszynę.
- Należy upewnić się, że wszystkie ruchome części zostały całkowicie zatrzymane.
- Wyjąć akumulatory z ich gniazda.
- założyć grube rękawice robocze.
- po unieruchomieniu ostrza, nałożyć osłonę ostrza;
- Chwytać maszynę jedynie za uchwyty i kierować urządzenie tnące w kierunku przeciwnym do kierunku przemieszczania się.
- Upewnić się, że przemieszczenie maszyny nie spowoduje szkód czy obrażeń.

8. SERWIS I NAPRAWA

Niniejsza instrukcja zawiera wszelkie informacje niezbędne do posługiwania się maszyną i poprawnego wykonania podstawowych czynności z zakresu konserwacji dokonywanych przez samego użytkownika. Wszystkie działania konserwacyjne i regulacyjne maszyny nieopisane w niniejszej instrukcji powinny być wykonywane przez Państwa sprzedawcę lub w autoryzowanym centrum serwisowym.

PORTUGUÊS - Tradução das instruções originais

Os manuais completos de instruções da máquina e do motor estão disponíveis:

- ▷ no sítio web stiga.com
- ▷ digitalizando o QR code



Download full manual
stiga.com

ATENÇÃO: ANTES DE USAR A MÁQUINA, LEIA ATENTAMENTE O PRESENTE MANUAL.

Guarde para qualquer outra necessidade futura.

1. NORMAS DE SEGURANÇA

1.1. ADVERTÊNCIAS GERAIS DE SEGURANÇA

 **Leia todas as advertências de segurança, instruções, ilustrações e especificações fornecidas com a máquina. A inobservância das instruções indicadas a seguir pode provocar choques elétricos, incêndios e/ou graves ferimentos.**

Guarde todos os avisos e as instruções para consultá-las no futuro.

O termo "ferramenta elétrica" citado nas advertências se refere à sua máquina com alimentação efetuada por meio da rede elétrica (com cabo) ou com alimentação por meio de bateria (sem cabo).

1) Segurança da área de trabalho

- Mantenha a área de trabalho limpa e bem iluminada.** Áreas sujas e dessarumadas facilitam a ocorrência de acidentes.
- Não utilize a ferramenta elétrica em ambientes com risco de explosão, em presença de líquidos inflamáveis, gás ou poeira.** Os aparelhos elétricos geram faíscas que podem incendiar a poeira ou os vapores.
- Mantenha longe as crianças e as pessoas que se encontrarem nas proximidades quando a ferramenta elétrica for utilizada.** As distrações podem provocar a perda de controlo.

2) Segurança elétrica

- As fichas da ferramenta elétrica devem coincidir com o a tomada. Não modifique nunca de modo algum a ficha. Não utilize fichas adaptadas com as ferramentas elétricas dotadas de aterramento.** As fichas não modificados e tomadas correspondentes reduzirão o risco de choques elétricos.
- Evite o contacto do corpo com superfícies aterrada terra, como tubos, radiadores, fogões e frigoríficos.** Existe um risco acrescido de choque elétrico se o seu corpo estiver ligado à terra.
- Não exponha as ferramentas elétricas à chuva nem à humidade.** A entrada de água numa ferramenta elétrica aumenta o risco de choques elétricos.
- Não abuse do cabo. Nunca use nunca o cabo para transportar, puxar ou desconectar a ferramenta elétrica. Mantenha o cabo longe de fontes calor, óleo, bordas cortantes ou partes**

em movimento. Os cabos danificados ou retorcidos aumentam o risco de choques elétricos.

- Ao usar uma ferramenta elétrica o exterior, use uma extensão adequada para uso externo.** O uso de um cabo apropriado ao uso externo reduz o risco de choques elétricos.
- Se for inevitável usar uma ferramenta elétrica num local húmido, use uma fonte de alimentação protegida por dispositivo de corrente residual (RCD).** O uso de um RCD reduz o risco de choques elétricos.

3) Segurança pessoal

- Preste atenção, controle as próprias ações e use o bom senso quando utilizar uma ferramenta elétrica. Não use a ferramenta elétrica quando estiver cansado ou caso tenha assumido drogas, álcool ou medicamentos.** Um momento de distração enquanto estiver a usar uma ferramenta elétrica pode provocar graves lesões pessoais.
- Utilize roupas de proteção. Use sempre óculos de proteção.** O uso de um equipamento de proteção como máscaras antipoeira, sapatos antiderrapantes, capacetes de proteção ou auriculares de proteção reduz as lesões pessoais.
- Evite arranques não intencionais. Certifique-se de que o aparelho esteja desligado antes de inserir a bateria, segurar ou transportar a ferramenta elétrica.** Transportar uma ferramenta elétrica com o dedo no interruptor e montar a bateria com o interruptor na posição "ON" facilita a ocorrência de acidentes.
- Remova todas as chaves ou ferramentas de regulação antes de acionar a ferramenta elétrica.** Uma chave ou uma ferramenta que permanece em contacto com uma parte rotativa pode provocar lesões pessoais.
- Procure não perder o equilíbrio. Mantenha sempre o apoio e equilíbrio adequados.** Isso permite o melhor controlo da ferramenta elétrica em situações inesperadas.
- Use roupas apropriadas. Não use roupas largas ou joias. Mantenha os cabelos e roupas e luvas à distância das partes em movimento.** Roupas soltas, joias ou cabelos compridos podem ficar presos nas partes em movimento.
- Caso existam dispositivos a serem conectados em instalações para a remoção e a recolha de poeira, certifique-se de que estejam conectadas e sejam usadas de maneira adequada.** O uso desses dispositivos pode reduzir os riscos relacionados à poeira.

- h) Não deixe que a familiaridade com o uso frequente da máquina o torne muito seguro a ponto de ignorar os princípios de segurança. Uma ação negligente pode causar ferimentos graves numa fração de segundo.
- 4) **Uso e proteção da ferramenta elétrica**
- a) **Não sobrecarregue a ferramenta elétrica. Use a ferramenta elétrica apropriada ao trabalho.** A ferramenta elétrica adequada efetuará o trabalho da melhor maneira e do modo mais seguro na velocidade para a qual foi projetado.
- b) **Não utilize a ferramenta elétrica caso o interruptor não seja capaz de ligá-la ou pará-la regularmente.** Uma ferramenta elétrica que não puder ser acionada pelo interruptor é perigosa e deve ser consertada.
- c) **Remova o acumulador do seu alojamento antes de efetuar qualquer regulação ou troca de acessórios, ou antes de guardar a ferramenta elétrica.** Essas medidas preventivas de segurança reduzem o risco de arranque acidental da ferramenta elétrica.
- d) **Coloque as ferramentas elétricas inutilizadas fora do alcance de crianças e não permita o uso da ferramenta elétrica a pessoas que não estejam familiarizados com a ferramenta e com essas instruções.** As ferramentas elétricas são perigosas nas mãos de utilizadores inexperientes.
- e) **Cuide da manutenção das ferramentas elétricas. Verifique se as partes móveis estão alinhadas e livres para se movimentar, se há rupturas de partes ou qualquer outra condição que possa influenciar o funcionamento da ferramenta elétrica. Em caso de danos, a ferramenta elétrica deve ser consertada antes de ser utilizada.** Muitos acidentes são provocados por uma péssima manutenção.
- f) **Mantenha afiadas e limpas as partes de corte.** Uma manutenção adequada das partes de corte, com lâminas bem afiadas, faz com que não se prendam facilmente e tornam-se mais fáceis de controlar.
- g) **Use a ferramenta elétrica e os respectivos acessórios de acordo com as instruções fornecidas, tendo em mente as condições e o tipo de trabalho a ser realizado.** O uso de uma ferramenta elétrica para operações diversas daquelas previstas pode provocar situações de perigo.
- h) **Mantenha as pegas secas, limpas e livres de óleo ou massa lubrificante.** As pegas escorregadias não permitem o manuseio e controlo seguros da ferramenta em situações inesperadas.
- 5) **Uso e precauções de uso das ferramentas a bateria**
- a) **Recarregue somente com o carregador especificado pelo fabricante.** Um carregador apropriado para um tipo de grupo de baterias pode gerar um risco de incêndio caso seja utilizado para outros grupos de baterias.
- b) **Utilize ferramentas elétricas somente com os grupos de baterias estabelecidos especificamente.** O uso de um outro grupo de baterias qualquer pode criar o risco de lesões e incêndios.
- c) **Quando o grupo baterias não estiver a ser usado, é necessário mantê-lo longe de outros objetos de metal como clips, moedas, chaves, pregos, parafusos ou outros objetos metálicos pequenos que possam criar uma conexão entre dois terminais.** Provocar o curto-circuito com os terminais da bateria pode causar queimaduras ou incêndios.
- d) **Caso esteja em condições ruins, poderá vaziar líquido da bateria: evite qualquer tipo de contato. Caso ocorra um contato acidental, enxague imediatamente com água. Caso o líquido entre nos olhos, consulte um médico imediatamente.** O líquido que vaziar da bateria pode provocar irritações ou queimaduras.
- e) **Não use um grupo de baterias ou um instrumento danificado ou modificado.** As baterias danificadas ou modificadas podem apresentar comportamento imprevisível, resultando em incêndio, explosão ou risco de lesões.
- f) **Não exponha um grupo de baterias ao fogo ou a temperaturas excessivas.** A exposição ao fogo ou temperaturas superiores a 130°C podem causar explosões. NOTA. A temperatura "130 °C" pode ser substituída pela temperatura "265 °F".
- g) **Siga todas as instruções de carregamento e não carregue a bateria fora do intervalo de temperatura especificada nas instruções.** O carregamento inadequado em temperaturas fora do intervalo especificado pode danificar a bateria e aumentar o risco de incêndios.
- 6) **Assistência**
- a) **A ferramenta elétrica deverá ser consertada por uma pessoa qualificada, e deverão ser utilizadas peças sobressalentes originais.** Assim, será mantida a segurança da ferramenta elétrica.
- b) **Nunca repare baterias danificadas.** A manutenção da bateria deve ser realizada apenas pelo fabricante ou por fornecedores de serviços autorizados.
- 1.2. **NORMAS DE SEGURANÇA ESPECÍFICAS PARA CORTA-SEBES**
- a) **Mantenha as partes do corpo longe da lâmina. Não remova o material cortado nem retenha o material a ser cortado quando as lâminas estiverem em movimento.** As lâminas continuam a mover-se depois de o interruptor ter sido desligado. Um momento de desatenção ao usar o aparador de sebes pode resultar em ferimentos graves.
- b) **Desloque o corta-sebes segurando-o pelo punho com a lâmina imóvel e tendo o cuidado de não acionar nenhum interruptor.** O transporte correto do corta-sebes reduz o risco de arranque involuntário e conseqüentes ferimentos pessoais causados pelas lâminas.
- c) **Durante o transporte ou a armazenagem do corta-sebes, coloque sempre a cobertura da lâmina. O**

manuseio adequado do aparador de sebes reduzirá o risco de ferimentos pessoais devido às lâminas.

d) Ao remover material encravado ou ao efetuar a manutenção da ferramenta, certifique-se de que todos os interruptores estão desligados e que a bateria foi removida ou desligada. A operação inesperada do cortador de sebes durante a remoção do material preso ou a manutenção pode resultar em ferimentos graves.

e) Segure o cortador de sebes apenas pelas superfícies isoladas do cabo, pois a lâmina pode entrar em contacto com cabos ocultos. As lâminas que entram em contacto com um cabo "energizado" podem "energizar" as partes metálicas expostas do cortador de sebes e causar um choque elétrico ao operador.

f) Mantenha todos os cabos de alimentação e cabos afastados da zona de corte. Os cabos de alimentação podem estar escondidos em sebes ou arbustos e ser acidentalmente cortados pela lâmina.

g) Não utilize o corta-sebes com mau tempo, especialmente se houver risco de trovoadas. Isto reduz o risco de ser atingido por um raio.

h) Durante o trabalho, a máquina deve ser segura da sempre firmemente com as duas mãos. O uso de uma única mão poderá provocar a perda de controlo e poderá provocar graves lesões pessoais..



Em caso de rupturas ou acidentes durante o trabalho, pare imediatamente o motor e afaste a máquina para não provocar outros danos. Em caso de acidentes com lesões pessoais ou a terceiros, adote imediatamente os procedimentos de primeiros socorros mais adequados ao caso e procure um Atendimento Médico para os tratamentos necessários. Remova cuidadosamente eventuais detritos que possam causar danos ou lesões a pessoas ou animais caso permaneçam sem vigilância.



A exposição prolongada às vibrações pode provocar lesões e problemas neurovasculares (conhecidos também como «fenómeno de Raynaud» ou «síndrome da mão roxa») sobretudo para quem sofre de problemas circulatórios. Os sintomas podem ser relacionados às mãos, aos pulsos e aos dedos e manifestam-se com a perda de sensibilidade, torpor, coceira, dor, descoloração ou alterações estruturais da pele. Esses efeitos podem ser ampliados pelas baixas temperaturas ambientais e/ou caso as pegadas sejam seguradas com muita força. Ao surgir tais sintomas, é necessário reduzir o tempo de utilização da máquina e consultar um médico.

1.3. MANUTENÇÃO, ARMAZENAMENTO E TRANSPORTE

Uma manutenção regular e um correto armazenamento preserva a segurança da máquina e o nível do seu desempenho.

- Nunca utilize a máquina com partes desgastadas ou danificadas. As peças avariadas ou deterioradas devem ser substituídas e nunca deverão ser reparadas. Use somente peças originais.

- Quando parar a máquina para manutenção, inspeção, armazenamento ou para mudar um acessório, desligue o motor, desligue a máquina da rede e certifique-se de que todas as peças móveis estão completamente paradas.
- Para reduzir o risco de incêndio, não deixe recipientes com os materiais residuais dentro do local.



O nível de ruído e de vibrações indicado nas presentes instruções são valores máximos de utilização da máquina. O uso de um elemento de corte não balanceado, a velocidade excessiva de movimento e a falta de manutenção influenciam de maneira significativa as emissões sonoras e as vibrações. Conseqüentemente, é necessário adotar medidas preventivas capazes de eliminar possíveis danos devidos a um ruído elevado e aos esforços por vibrações. Efetue a manutenção da máquina, use protetores de ouvido antirruído e faça pausas durante o trabalho.

1.4. BATERIA / CARREGADOR DE BATERIA

IMPORTANTE As seguintes normas de segurança integram as recomendações de segurança presentes no manual específico da bateria e do carregador de bateria em anexo à máquina.

- Para carregar a bateria, utilize apenas o carregador de bateria recomendado pelo fabricante. O carregador de bateria inadequado pode provocar um choque elétrico, o aquecimento excessivo ou o vazamento de líquido corrosivo da bateria.
- Utilize somente as baterias específicas previstas para o seu dispositivo. O uso de outras baterias pode provocar lesões e risco de incêndio.
- Certifique-se de que o aparelho esteja desligado antes de inserir a bateria. Colocar uma bateria num aparelho elétrico aceso pode provocar acidentes.
- Mantenha a bateria afastada de cliques, moedas, chaves, pregos ou outros objetos metálicos pequenos que possam provocar o curto-circuito dos contatos. Um curto-circuito dos contatos da bateria pode originar combustões ou incêndios.
- Não use o carregador de bateria em ambientes onde estejam presentes substâncias inflamáveis ou em superfícies facilmente inflamáveis, como papel, tecido, etc. Durante a recarga, o carregador de bateria aquece e pode provocar incêndio.
- Durante o transporte dos acumuladores, preste atenção para que os contatos não sejam conectados entre si e não use recipientes metálicos para o transporte.

1.5. PROTEÇÃO DO MEIO AMBIENTE

- Siga rigorosamente as normas locais para a eliminação de embalagens, partes deterioradas ou qualquer elemento de forte impacto ambiental. Esses resíduos não devem ser jogados no lixo, mas devem ser separados e entregues aos centros de recolha apropriados, que providenciarão a reciclagem dos materiais.

- Siga rigorosamente as normas locais para a eliminação dos materiais residuais.
- No momento da desativação, não abandone a máquina no meio ambiente, mas contate um centro de recolha, em conformidade com as normas locais vigentes.



Não jogue os aparelhos elétricos junto com os lixos domésticos. Em conformidade com a Diretiva Europeia 2012/19/UE sobre os lixos de equipamentos elétricos e eletrónicos e a sua execução conforme as normas nacionais, as aparelhagens elétricas usadas devem ser recolhidas separadamente, a fim de que sejam reutilizadas de modo eco-compatível. Caso os equipamentos elétricos sejam eliminados num aterro ou no solo, as substâncias nocivas podem alcançar a camada aquífera e entrar na cadeia alimentar, danificando a sua saúde e bem-estar. Para informações mais detalhadas sobre a eliminação deste produto, contate o Órgão competente para a eliminação de lixos domésticos ou o seu



Li-ion

No término da sua vida útil, elimine as baterias com a devida atenção ao nosso ambiente. A bateria contém material que é perigoso para nós e para o ambiente. Ela deve ser removida e eliminada separadamente numa estrutura que aceita as baterias de íons de lítio.



A recolha diferenciada de produtos e embalagens usados permite a reciclagem dos materiais e a reutilização dos mesmos. A reutilização dos materiais reciclados ajuda a prevenir a poluição ambiental e reduz a demanda de matérias-primas.

2. DESCRIÇÃO DO PRODUTO

Esta máquina é um equipamento para jardinagem e, mais precisamente, um corta-sebes portátil de jardim alimentado a bateria.

A máquina é composta essencialmente por um motor que aciona um dispositivo de corte

• Finalidade de uso e utilização inadequada

Esta máquina é projetada e construída para cortar e alinhar arbustos e sebes, constituídos por arbustos com pequenos galhos.

Qualquer outro uso, não conforme àqueles acima citados, pode ser perigoso e causar danos a pessoas e/ou objetos.

Incluem-se no uso inadequado (como, por exemplo, mas não somente):

- corte da relva em geral e especificamente próximo de meios-fios;
- moagem de materiais para a compostagem;
- trabalhos de poda;
- uso da máquina com o dispositivo de corte acima da linha dos ombros;
- uso a máquina para o corte de materiais de origem não vegetal;

- a utilização de dispositivos de corte diferentes daqueles enumerados na tabela "Dados Técnicos". Perigo de feridas e lesões graves;
- utilizar a máquina por mais de uma pessoa.

IMPORTANTE O uso inadequado da máquina provoca a perda da garantia e exige o Fabricante de toda e qualquer responsabilidade, competindo ao utilizador os ónus decorrentes de danos ou lesões próprias ou a terceiros.

IMPORTANTE A máquina só funciona com as duas baterias colocadas.

NOTA As baterias podem ser recarregadas diretamente na máquina através da sua base de carregamento.

2.1. COMPONENTES DA MÁQUINA

(Fig. 1)

- Unidade motriz
- Lâmina (dispositivo de corte)
- Pega dianteira
- Pega traseira
- Proteção da lâmina
- Baterias
- Carregador de baterias
- Guia
- Base de carregamento
- Porta-objetos
- Parafusos fornecidos

2.2. SINALIZAÇÃO DE SEGURANÇA (FIG. 2)



ATENÇÃO:
Leia as instruções de operação antes de utilizar a máquina.



Utilize proteções para a cabeça e os ouvidos e óculos de proteção.



Utilização de luvas e calçado de proteção e antiderrapante.



PERIGO! Mantenha as mãos afastadas da lâmina



Não exponha a máquina à chuva (ou à humidade).



Remova a bateria antes de efetuar qualquer controlo, limpeza ou intervenção de manutenção/regulação na máquina



ATENÇÃO:
Quanto à bateria e ao carregador de bateria, consulte o manual relevante

IMPORTANTE As etiquetas adesivas danificadas ou ilegíveis devem ser substituídas. Solicite as novas etiquetas ao seu centro de assistência autorizado.

3. MONTAGEM

IMPORTANTE A desembalagem e a montagem devem ser efetuadas numa superfície plana e sólida, com espaço suficiente para a movimentação da máquina e das embalagens..

⚠ Antes de efetuar a montagem (se necessário), certifique-se se as baterias não estejam inseridas nos seus alojamentos.

NOTA A ferramenta pode ser pendurada na parede, assegurando que a pega traseira está na sua posição original.

1. Montagem da base de carregamento (Fig. 3).
2. Montagem da calha para fixação na parede (Fig. 4).

4. COMANDOS DE CONTROLO

• **Botão de bloqueio do comando da lâmina (Fig. 5.C):**
Permite o acionamento da alavanca de comando da lâmina (Fig. 5.A)

• **Alavanca de comando da barra (Fig. 5.A):**
Permite operar a lâmina (dispositivo de corte).

NOTA O dispositivo de corte para automaticamente quando a alavanca é solta.

• **Interruptor de segurança (Fig. 5.B):**
Deve ser mantido junto com a alavanca de controlo da lâmina (Fig. 5.A), para acionar o dispositivo de corte.

NOTA O dispositivo de corte para automaticamente quando o interruptor de segurança é solto.

• **Botão de desbloqueio da pega traseira (Fig. 5.D)**
Permite ajustar o manípulo traseiro (Fig. 1.D) em 5 orientações diferentes relativamente ao dispositivo de corte.

⚠ A regulação da pega deve ser efetuada com a máquina desligada.

5. UTILIZAÇÃO DA MÁQUINA

5.1. OPERAÇÕES PRELIMINARES

• **Verificação das baterias (Fig. 6)**

- Antes de utilizar a máquina pela primeira vez após a compra, proceda com a recarga completa da bateria.
- Antes de cada utilização: verifique o estado de carregamento da bateria.

IMPORTANTE Para as instruções relativas à bateria, consulte o relativo manual.

NOTA As baterias podem ser recarregadas diretamente na máquina (par 6.2).

5.2. CONTROLOS DE SEGURANÇA

- Verifique a integridade e a correta montagem de todos os componentes da máquina;
- Assegure-se do correto aperto de todos os dispositivos de segurança;
- Mantenha todas as superfícies da máquina limpas e secas.

Ação	Resultado
Acione a máquina.	A lâmina deve movimentar-se
Solte a alavanca de comando da lâmina (Fig. 5.A) ou o interruptor de segurança (Fig. 5.B).	Os comandos devem retornar rápida e automaticamente para a posição neutra e a lâmina deve parar.

⚠ Se qualquer um dos resultados diferir muito daquilo que está assinalado na tabela, não utilize a máquina! Leve a máquina para um centro de assistência para os controlos necessários e para a reparação.

5.3. ARRANQUE E TRABALHO

NOTA Recomendamos a utilização da máquina a uma temperatura entre -10°C e 60°C.

⚠ Não inicie a máquina quando esta encontra-se em estado de carregamento

⚠ O arranque da máquina provoca o engate simultâneo do dispositivo de corte.

NOTA Coloque em funcionamento numa superfície plana e sólida.

1. Remova a proteção da lâmina (Fig. 1.E) (se utilizada);
2. Certifique-se que a lâmina não toque o terreno ou outros objetos;
3. Insira as baterias no seu alojamento (Fig. 7.A) empurrando-as até o fim e até ouvir o "clique" que as bloqueias na posição e garante o contacto elétrico.

NOTA A máquina só funciona com as duas baterias colocadas.

4. Assuma uma posição parada e estável.

5. Acione o botão de bloqueio do comando da lâmina (Fig. 8.C).
6. Acione a alavanca de comando da lâmina (Fig. 8.A).
7. Acione o interruptor de segurança (Fig. 8.B).

⚠ *Durante o trabalho, a máquina deve ser sempre segurada firmemente com as duas mãos, mantendo o dispositivo de corte abaixo da linha do ombro.*

⚠ *Utilize a máquina sempre ao nível do solo e não em cima de escadas ou de qualquer outro suporte instável.*

⚠ *Não remova o material cortado e não segure o material a ser cortado enquanto a lâmina estiver ligada. Certifique-se de que a máquina esteja desligada quando remover o material cortado.*

• Regulação da pega traseira (Fig. 9)

⚠ *Execute a operação com a máquina desligada.*

IMPORTANTE *Antes de usar a máquina, verifique se o botão de desbloqueio está completamente na posição de retorno e se a pega traseira está bem estável.*

⚠ *Durante o trabalho, a pega traseira deve estar sempre na vertical, independentemente da posição assumida pelo dispositivo de corte.*

• Técnicas de trabalho

1. Corte vertical (Fig. 10).
2. Corte horizontal (Fig. 11).

• Conselhos para o uso

Se durante o uso as lâminas ficarem bloqueadas ou ramos da sebe ficarem presos:

1. Solte imediatamente a alavanca de comando da lâmina (Fig. 12.A) ou o interruptor de segurança (Fig. 12.B);
2. Espere que o dispositivo de corte esteja completamente parado;
3. Retire as baterias;
4. Retire o material preso.

• Lubrificação das lâminas durante o trabalho

⚠ *Esta operação deve ser efetuada com a máquina parada e com as baterias removidas da sua sede.* Após cada sessão de trabalho limpe e lubrifique as lâminas, para aumentar a sua eficiência e duração:

- Coloque a máquina na posição horizontal e bem apoiada no terreno.
- Limpe as lâminas com um pano seco e use uma escova em caso de sujidade resistente.
- Lubrifique as lâminas utilizando uma camada fina de óleo específico, não poluente, de preferência, ao longo da borda superior da lâmina.

5.4. PARAGEM

Solte a alavanca de comando da lâmina (Fig. 12.A) ou o interruptor de segurança (Fig. 12.B).

⚠ *Após parar a máquina, são necessários alguns segundos antes do dispositivo de corte parar.*

Para sempre a máquina durante os deslocamentos entre as zonas de trabalho.

⚠ *Durante os deslocamentos, nunca deixe a mão no botão de segurança, para evitar arranques acidentais*

5.5. APÓS A UTILIZAÇÃO

- Quando a máquina não estiver a carregar, remova as baterias da sede.
- Com o dispositivo de corte parado, coloque a proteção da lâmina (Fig. 1.E).
- Deixe o motor arrefecer antes de colocar a máquina em qualquer ambiente.
- Efetue a limpeza.

IMPORTANTE *Remova sempre as baterias e monte a proteção da lâmina sempre que for necessário deixar a máquina guardada ou desacompanhada.*

NOTA *Para remover as baterias pressione o botão de bloqueio colocado na bateria (Fig. 13. C).*

6. MANUTENÇÃO

As normas de segurança que deverão ser seguidas encontram-se descritas no cap. 1. Respeite escrupulosamente tais indicações para não correr graves riscos ou perigos.

Antes de efetuar qualquer controlo, limpeza ou intervenção de manutenção/regulação na máquina:

- Pare a máquina.
- Retire as baterias (nunca deixar a bateria introduzida ou ao alcance de crianças ou pessoas não idóneas).
- Certifique-se de que todas as partes em movimento estejam totalmente paradas.
- Colocar a proteção da lâmina.
- Deixe o motor arrefecer antes de colocar a máquina em qualquer ambiente.
- Use vestuário adequado, luvas de trabalho e óculos de proteção.

6.1. LIMPEZA

- Para reduzir o risco de incêndio, mantenha a máquina livre dos resíduos de folhas e ramos.
- Limpe sempre a máquina após o uso utilizando um pano limpo e humedecido com detergente neutro.
- Remova todas as partes húmidas utilizando um pano macio e seco. A humidade pode provocar choques elétricos.
- Não utilize detergentes agressivos ou solventes para limpar as partes em plástico ou as pegas.
- Não use jatos de água e evite molhar o motor e os componentes elétricos.
- Para evitar o aquecimento excessivo e danos ao motor ou à bateria, certifique-se sempre de que as grelhas de aspiração do ar de arrefecimento estejam limpas e sem detritos.

6.2. REMONTAGEM DAS BATERIAS NA MÁQUINA

As baterias podem ser recarregadas diretamente na máquina através da sua base de carregamento (Fig. 1.I). A máquina pode ser pendurada na parede:

- diretamente na base de carregamento (Fig. 14.I);
- através do guia (Fig.14.II).

⚠ *Monte a proteção da lâmina antes de pendurar a máquina na parede.*

NOTA *Não retire as baterias enquanto a máquina estiver a ser carregada.*

NOTA *A bateria é equipada com uma proteção que impede a recarga se a temperatura ambiente não estiver incluída entre 0°C - 40°C.*

As baterias são carregadas parcialmente em sucessão, como mostra o diagrama:

Fase	Bateria (Fig.13)	Recarregamento
1	A (dir)	40%
2	B (esq)	40%
3	A (dir)	100%
4	B (esq)	100%

6.3. DISPOSITIVO DE CORTE

⚠ *Não toque no dispositivo de corte estejam forem retiradas as baterias e enquanto o dispositivo de corte não estiver completamente parado.*

• Controlo

⚠ *Verifique periodicamente se as lâminas não estão dobradas, danificadas ou desgastadas e se os parafusos encontram-se apertados adequadamente.*

• Afiação

A afiação é necessária quando o rendimento do corte diminui e os ramos tendem a prender-se com frequência.

⚠ *Por motivos de segurança, a afiação deve ser realizada por um Centro especializado que possui a competência e os equipamentos apropriados para realizar a operação, sem o risco de danificar a lâmina e deixá-la insegura durante a utilização.*

⚠ *Uma lâmina com os cortantes gastos nunca deve ser afiada, mas deve ser sempre substituída.*

• Substituição

A lâmina não deve nunca ser reparada, sendo necessário substituí-la logo que for detetado o início da rotura ou caso se ultrapasse o limite da afiação. Por razões de segurança, a substituição deve ser efetuada por um Centro especializado.

IMPORTANTE *Utilize sempre dispositivos de corte originais, que contenham o código indicado na tabela "Dados Técnicos".*

7. ARMAZENAMENTO E TRANSPORTE

Armazenamento da máquina:

- num ambiente seco;
- protegida contra as intempéries;
- num local inacessível às crianças;
- assegurando-se de ter removido as chaves ou ferramentas usadas na manutenção;
- A máquina pode ser pendurada na parede (Fig. 14).

NOTA *Certifique-se de que a parede pode suportar cargas de, pelo menos 20 kg.*

7.1. ARMAZENAMENTO DA BATERIA

A bateria deve ser armazenada dentro de ambientes fechados e sem humidade, a uma temperatura entre:

- 0°C - 60°C por 1 mês
- 0°C - 45°C por 3 meses
- 0°C - 25°C por 1 ano

IMPORTANTE *Em caso de inatividade prolongada, recarregue a bateria a cada dois meses para prolongar a sua duração.*

7.2. TRANSPORTE

Sempre que for necessário movimentar, transportar a máquina, é necessário:

- Pare a máquina;
- Certificar-se de que todas as partes em movimento estejam totalmente paradas.
- Remova as baterias do seu alojamento.
- Usar luvas de trabalho resistentes.
- Com o dispositivo de corte parado, coloque a proteção da barra.
- Pegar a máquina somente pelas pegadas e dirigir o dispositivo de corte na direção contrária ao sentido de marcha.
- Certifique-se de que a movimentação da máquina não provoque danos ou lesões.

8. ASSISTÊNCIA E REPARAÇÕES

Este manual fornece todas as indicações necessárias para a condução da máquina e para uma correta manutenção de base por parte do utilizador. Todos os trabalhos de regulação e manutenção não descritos neste manual devem ser realizados no seu revendedor ou num centro especializado.

ROMÂNĂ - Traducerea instrucțiunilor originale

Sunt disponibile manuale complete de instrucțiuni pentru mașină și motor:

- ▷ pe site-ul web stiga.com
- ▷ scanând codul QR



Download full manual
stiga.com

ATENȚIE: ÎNAINTE DE A UTILIZA MAȘINA, CITIȚI CU ATENȚIE ACEST MANUAL.

A se păstra pentru consultări ulterioare.

1. NORME DE SIGURANȚĂ

1.1. INSTRUCȚIUNI GENERALE DE SIGURANȚĂ

⚠ Citiți toate avertismentele de siguranță, instrucțiunile, ilustrațiile și specificațiile furnizate împreună cu mașina. *Nerespectarea instrucțiunilor de mai jos poate cauza electroșocuri, incendii și/sau vătămare corporală gravă.*

Păstrați toate instrucțiunile legate de măsurile de siguranță la îndemână, pentru a le citi ulterior.

Termenul „sculă electrică” menționat în avertismente se referă la aparatul dumneavoastră cu alimentare electrică (cu cablu) sau cu alimentare de la baterie (fără cablu).

1) Măsurile de siguranță la locul de muncă

- Păstrați locul de muncă curat și bine iluminat.** Spațiile întunecate și dezordonate facilitează producerea de accidente.
- Nu folosiți scula electrică în spații supuse riscului de explozie, cu lichide inflamabile, gaze sau praf.** Sculele electrice provoacă scânteii care pot incendia praful sau vaporii.
- Când folosiți o sculă electrică, asigurați-vă că nu sunt prezenți copiii sau alte persoane în apropierea razei de acțiune.** Neatenția poate duce la pierderea controlului.

2) Siguranța electrică

- Ștecherul sculei electrice trebuie să se potrivească cu priza. Nu modificați niciodată ștecherul, în niciun fel. Nu utilizați adaptoare de priză în cazul sculelor electrice dotate cu împământare.** Ștecherile nemodificate și prizele aferente vor reduce riscul de electrocutare.
- Evitați contactul corpului cu suprafețele cu împământare sau legate la pământ, de exemplu: țevi, calorifere, aragaze, frigider. Există un risc sporit de șoc electric dacă corpul persoanei este legat la pământ.**
- Nu expuneți sculele electrice la ploaie sau la umiditate.** Pătrunderea apei într-o sculă electrică crește riscul de electrocutare.
- Nu abuzați de cablu. Nu utilizați niciodată cablul pentru a transporta, trage sau deconecta scula electrică. Țineți cablul la distanță de surse de căldură, ulei, margini tăioase sau părți în mișcare.** Cablurile deteriorate sau încurcate măresc riscul de electrocutare.

- Atunci când utilizați o sculă electrică în aer liber, folosiți un prelungitor adecvat pentru utilizare în exterior.** Utilizarea unui cablu specific pentru exterior reduce riscul de electrocutare.
- Dacă este inevitabil să utilizați o sculă electrică într-un loc umed, utilizați o sursă de alimentare protejată de un dispozitiv de curent rezidual (RCD).** Utilizarea unui dispozitiv RCD reduce riscul de electrocutare.

3) Siguranța personală

- Fiți vigilenți, controlați ceea ce faceți și procedați rațional atunci când folosiți o sculă electrică. Nu folosiți scule electrice dacă sunteți obosiți sau vă aflați sub influența drogurilor, alcoolului sau medicamentelor.** Un moment de neatenție în timpul utilizării unei scule electrice poate provoca grave vătămări corporale.
- Purtați echipamentul de protecție. Purtați întotdeauna ochelarii de protecție.** Utilizarea echipamentului de protecție, cum ar fi măștile împotriva prafului, bocancii cu talpă antiderapantă, căștile de protecție și antifoanele, reduc riscul de vătămare personală.
- Evitați pornirea accidentală a sculelor electrice. Asigurați-vă că aparatul este închis înainte de a introduce bateria, de a apuca sau transporta scula electrică.** Transportarea sculelor electrice cu degetul pe întrerupător sau montarea bateriei cu întrerupătorul în poziția „ON” favorizează producerea accidentelor.
- Îndepărtați toate cheile sau uneltele pentru reglare înainte de a acționa scula electrică.** O cheie sau unealtă care rămâne în contact cu o parte a mașinii care se rotește poate cauza vătămarea personală.
- Nu vă pierdeți echilibrul. Păstrați-vă întotdeauna un punct de sprijin pentru a avea echilibrul necesar.** Acest lucru mărește controlul asupra sculei electrice, în situațiile neprevăzute.
- Îmbrăcați-vă adecvat. Nu purtați haine largi sau bijuterii. Aveți grijă ca părul, hainele și mânușile să fie tot timpul la distanță de organele în mișcare.** Hainele descheiate, ca și părul lung, pot fi prinse în angrenaje.
- În cazul în care trebuie să conectați la utilaj dispozitive pentru aspirarea și colectarea prafului, asigurați-vă că acestea sunt cuplate și folosite corespunzător.** Folosirea acestui tip de dispozitive contribuie la reducerea riscurilor legate de prezența prafului.
- Nu permiteți ca familiaritatea dobândită prin utilizarea frecventă a mașinii să vă facă prea**

încreezător, ignorând principiile de siguranță. O acțiune neglijentă poate provoca vătămări grave într-o fracțiune de secundă.

4) Utilizarea și păstrarea sculei electrice

- a) **Nu supraîncărcați scula electrică.** Întrebuințați scula electrică potrivit operației pe care trebuie să o executați. O sculă electrică adecvată va executa operațiile mai bine, în mai multă siguranță și la viteza pentru care a fost proiectată.
- b) **Nu folosiți scula electrică dacă întrerupătorul nu funcționează corect (nu pornește sau nu oprește la timp scula).** Sculele electrice care nu pot fi acționate de la întrerupător sunt periculoase și trebuie să fie reparate.
- c) **Scoateți acumulatorul din lăcașul său înainte de a regla scula, de a înlocui piese sau de a depozita scula electrică.** Aceste măsuri de siguranță reduc riscul de pornire accidentală a sculei electrice.
- d) **Nu păstrați sculele electrice pe care nu le folosiți la îndemâna copiilor și nu permiteți persoanelor care nu sunt familiarizate cu acestea sau care nu și-au însușit aceste instrucțiuni să le folosească.** Sculele electrice sunt periculoase dacă sunt lăsate pe mâna utilizatorilor fără experiență.
- e) **Aveți grijă să întrețineți sculele electrice.** Verificați ca piesele mobile să fie aliniate și să aibă o mișcare liberă, să nu fie deteriorate și nu aibă nici un alt semn care poate afecta funcționarea sculelor electrice. În caz de deteriorare, sculele electrice trebuie să fie reparate înainte a fi utilizate din nou. Multe accidente au fost cauzate tocmai de lipsa întreținerii.
- f) **Păstrați componentele de tăiere ascuțite și curate.** Componentele de tăiere întreținute corect, ca și lamele ascuțite, evită blocarea lor și pierderea controlului.
- g) **Folosiți scula electrică și accesoriile aferente conform instrucțiunilor furnizate, ținând cont de condițiile și tipul de activitate de executat.** Utilizarea unei scule electrice pentru operațiuni diferite de cele prevăzute poate cauza situații de pericol.
- h) **Păstrați mânerul uscat, curat și fără urme de ulei sau grăsimi.** Mânerul alunecoase nu permit manevrarea și controlul sigur al sculei în situații neașteptate.

5) Utilizarea și măsuri de precauție ale sculelor cu baterie

- a) **Reîncărcați doar cu încărcătorul specificat de constructor.** Un încărcător potrivit pentru un anumit grup de baterii poate genera risc de incendiu dacă se folosește pentru alte grupuri de baterii.
- b) **Folosiți scule electrice doar cu grupurile de baterii stabilite în mod special.** Utilizarea oricărui alt grup de baterii poate crea un risc de leziuni și incendii.
- c) **Atunci când nu utilizați grupul de baterii, trebuie să îl țineți la distanță de alte obiecte din metal cum sunt agrafele de birou, monedele, ciucile, șuruburile sau alte mici obiecte meta-**

lice care pot crea o legătură între două cleme de conexiune. Scurtcircuitarea clemelor bateriei poate cauza arsuri sau incendii.

- d) **Dacă se află în condiții proaste, bateria poate pierde lichid: a se evita fiecare contact. Dacă are loc un contact accidental, clățiți imediat cu apă. Dacă lichidul intră în ochi, contactați imediat medicul.** Lichidul scurs din baterie poate provoca iritații ale pielii sau arsuri.
- e) **Nu utilizați un grup de baterii sau un instrument deteriorat sau modificat.** Bateriile deteriorate sau modificate pot avea un comportament imprevizibil, ceea ce poate duce la incendii, explozii sau risc de rănire.
- f) **Nu expuneți un pachet de baterii la foc sau la temperaturi excesive.** Expunerea la foc sau la temperaturi de peste 130 °C poate provoca explozii. **OBSERVAȚIE** Temperatura de „130 °C” poate fi înlocuită cu temperatura de „265 °F”.
- g) **Respectați toate instrucțiunile de încărcare și nu încărcați bateria în afara intervalului de temperatură specificat în instrucțiuni.** Încărcarea necorespunzătoare sau încărcarea la temperaturi în afara intervalului specificat poate deteriora bateria și crește riscul de incendiu.

6) Asistența

- a) **Apelați la persoane calificate pentru a repara sculele electrice și folosiți numai piese de schimb originale.** Acest lucru garantează siguranța la folosirea a sculei electrice.
- b) **Nu reparați niciodată bateriile deteriorate.** Bateriile trebuie să fie întreținute numai de către producător sau de către furnizorii de servicii autorizați.

1.2. NORME DE SIGURANȚĂ SPECIFICE PENTRU MAȘINA DE TĂIAT GARD VIU

- a) **Țineți-vă toate părțile corpului la distanță de lamă. Nu îndepărtați materialul tăiat și nu rețineți materialul pe care doriți să îl tăiați atunci când lamele sunt în funcțiune. Lamele continuă să se miște și după ce întrerupătorul a fost oprit. Un moment de neatenție în timpul utilizării mașinii poate cauza accidentarea gravă a operatorului.**
- b) **Deplasați mașina de tăiat gard viu ținând-o de mâner, cu lama oprită, și având grijă să nu acționați niciun întrerupător de alimentare. Transportul adecvat al dispozitivului de tuns gard viu reduce riscul de pornire neintenționată și de vătămare corporală ulterioară cauzată de lame.**
- c) **Când transportați sau depozitați dispozitivul de tuns gard viu, montați întotdeauna capacul lamei. Manipularea corectă a dispozitivului de tăiat gard viu va reduce riscul de vătămare corporală cauzat de lame.**
- d) **Atunci când îndepărtați materialul blocat sau efectuați lucrări de întreținere a sculei, asigurați-vă că toate întrerupătoarele sunt oprite și că pachetul de baterii a fost îndepărtat sau deconectat. Acțiunea neașteptată a mașinii de tăiat gard viu în timpul îndepărtării materialului blocat sau al întreținerii poate duce la vătămări corporale grave.**

e) Țineți dispozitivul de tuns gard viu numai de părțile izolate ale mânerului, deoarece lama ar putea intra în contact cu cabluri ascunse. *Lamele care intră în contact cu un cablu „sub tensiune” pot pune „sub tensiune” părțile metalice expuse ale mașinii de tăiat gard viu și pot provoca un șoc electric operatorului.*

f) Țineți toate cablurile de alimentare și cablurile departe de zona de tăiere. *Cablurile de alimentare ar putea fi ascunse în garduri vii sau în tufișuri și ar putea fi tăiate accidental de lamă.*

g) Nu utilizați mașina de tăiat gard viu pe vreme rea, în special dacă există riscul de fulgerare. *Aceasta reduce riscul de a fi loviți de fulger.*

h) În timpul sesiunii de lucru, mașina trebuie să fie prinsă ferm, cu ambele mâini. *Utilizarea unei singure mâini poate cauza pierderea controlului și vătămări corporale grave.*



În cazul unor defectări sau accidente în timpul funcționării, opriți imediat motorul și țineți mașina la distanță pentru a nu cauza alte stricăciuni; în caz de accident în care este rănit operatorul sau alte persoane, demarați imediat procedura de prim ajutor cea mai potrivită situației respective și apelați la un centru de prim ajutor pentru acordarea îngrijirilor necesare. Scoateți cu grijă eventualele resturi care ar putea provoca daune sau leziuni persoanelor sau animalelor în cazul în care acestea vor rămâne nesupravegheate.



Expunerea îndelungată a operatorului la vibrații poate cauza leziuni și afecțiuni neurovasculare (cunoscute sub numele de “fenomenul lui Raynaud” sau “HAV - Hand Arm Vibration”/vibrația mâinii și brațului) mai ales la persoanele cu afecțiuni circulatorii. Simptomele pot apărea la mâini, la articulația mâinii sau la degete și se manifestă prin pierderea sensibilității, amorțire și mâncărime, decolorarea sau modificarea structurală a pielii. Aceste efecte se pot amplifica la temperaturi scăzute și/sau la strângerea excesivă a mânerelor. La apariția simptomelor de mai sus, este necesar să reduceți durata utilizării mașinii și să apelați la medic.

1.3. ÎNTREȚINERE, DEPOZITARE ȘI TRANSPORT

Efectuarea unei întrețineri periodice și a unei depozitări corecte menține siguranța mașinii și a nivelului de performanță.

- Nu folosiți mașina dacă are piese uzate sau deteriorate. Piesele deteriorate sau uzate trebuie să fie înlocuite și nu reparate. Folosiți numai piese de schimb originale.
- Atunci când opriți mașina pentru întreținere, inspecție, depozitare sau pentru a schimba un accesoriu, opriți motorul, deconectați mașina de la rețeaua electrică și asigurați-vă că toate piesele în mișcare sunt complet oprite.
- Pentru a reduce riscul de incendiu, nu lăsați containerele cu deșeurii într-o încăpere.



Nivelul de zgomot și de vibrații din instrucțiunile de față reprezintă valorile maxime de utilizare a mașinii. Utilizarea unui element de tăiere neechilibrat, viteza excesivă de mișcare sau neefectuarea întreținerii influențează semnificativ producerea de emisii sonore și de vibrații. Prin urmare, trebuie să adoptați măsuri de prevenire pentru eliminarea posibilelor daune datorate unui zgomot ridicat și solicitărilor produse de vibrații; efectuați întreținerea mașinii, purtați căști de protecție și luați pauze în timpul sesiunii de lucru.

1.4. BATERIA/ÎNCĂRCĂTORUL BATERIEI

IMPORTANT *Următoarele norme de siguranță cuprind indicațiile de siguranță din manualul specific al bateriei și al încărcătorului de baterie, anexat mașinii.*

- Pentru a încărca bateriile utilizați doar un încărcător de baterii recomandat de producător. Un alimentator necorespunzător poate cauza electrocutare, supraîncălzire sau scurgerea lichidului coroziv din baterie.
- Utilizați exclusiv bateriile specifice recomandate pentru aparatul dumneavoastră. Utilizarea altui tip de baterii poate provoca leziuni sau un incendiu.
- Asigurați-vă că aparatul este oprit înainte de a introduce bateria. Montarea unei baterii într-un aparat electric pornit poate provoca incendii.
- Păstrați bateria neutilizată departe de agrafele de birou, monede, chei, cuie, șuruburi sau alte mici obiecte metalice care pot da naștere unui scurtcircuit. Scurtcircuitarea contactelor bateriei poate duce la combustie sau incendii.
- Nu utilizați alimentatorul în locuri în care sunt prezenți vapori, substanțe inflamabile sau pe suprafețe ușor inflamabile precum hârtia, stofa etc. Pe parcursul reîncărcării încărcătorul se încălzește și ar putea provoca un incendiu.
- În timpul transportării acumulatorilor, aveți grijă să nu se conecteze contactele între ele și nu folosiți pentru transportul acestora containere de metal.

1.5. OCROTIREA MEDIULUI ÎNCONJURĂTOR

- Respectați cu strictețe normele în vigoare la nivel local pentru eliminarea ambalajelor, uleiurilor, benzinei, bateriilor, filtrelor, părților deteriorate sau a oricărui alt element ce ar putea afecta mediul înconjurător; aceste deșeurii nu vor fi aruncate în lada de guno, ci vor fi separate și duse la centrele de colectare autorizate, care se vor ocupa de reciclarea materialelor în cauză.
- Respectați cu strictețe normele în vigoare la nivel local pentru eliminarea deșeurilor rezultate.
- Când mașina nu mai este utilizabilă, nu o lăsați în mediul înconjurător ci contactați un centru de colectare, conform normelor în vigoare la nivel local.



Nu aruncați aparaturile electrice împreună cu deșeurile menajere. Conform Directivei Europene 2012/19/UE cu privire la eliminarea deșeurilor care provin de la aparaturile electrice și electronice și la implementarea acesteia în legislația națională, aparaturile electrice scoase din uz trebuie să fie colectate separat, pentru a putea fi refolosite în mod eco-compatibil. Dacă aparatele electrice sunt aruncate în mediul înconjurător sau în groapa de gunoi, substanțele dăunătoare se pot infiltra în pătura de apă de unde pot intra în circuitul apei și deci în alimente, dăunând sănătății și bunăstării dumneavoastră. Pentru informații mai detaliate cu privire la eliminarea acestui produs, contactați Instituția competentă în eliminarea deșeurilor menajere sau Vânzătorul de la care l-ați achiziționat



Li-ion

La sfârșitul duratei de viață utilă, eliminați bateriile cu atenția cuvenită pentru mediul înconjurător. Bateria conține material periculos pentru dvs. și pentru mediu. Aceasta trebuie să fie îndepărtată și eliminată separat, într-o structură care acceptă bateriile cu ioni de litiu.



Colectarea separată a produselor și a ambalajelor utilizate permite reciclarea materialelor și reutilizarea acestora. Reutilizarea materialelor reciclate ajută la prevenirea poluării mediului și reduce cererea de materii prime.

2. DESCRIEREA PRODUSULUI

Această mașină reprezintă un echipament de grădinărit, mai precis o mașină de tăiat gard viu portabilă alimentată cu baterie.

În principal, mașina este formată dintr-un motor care acționează un dispozitiv de tăiere

• Utilizarea preconizată și utilizarea necorespunzătoare

Această mașină a fost proiectată și construită pentru tăierea și uniformizarea arbuștilor și a gardurilor vii, formate din arbuști cu ramuri de dimensiuni reduse;

Orice altă utilizare poate fi periculoasă și poate provoca daune persoanelor și/sau bunurilor.

Sunt considerate utilizări necorespunzătoare (fără a se limita însă la următoarele exemple):

- tăierea ierburilor în general și în special în apropiere de borduri;
- fragmentarea materialelor pentru îngrășarea solului;
- lucrări de cioplire;
- folosirea mașinii cu dispozitivul de tăiere deasupra nivelului umerilor;
- folosirea mașinii pentru tăierea materialelor care nu sunt de origine vegetală;
- utilizarea dispozitivelor de tăiere diferite de cele enumerate în tabelul „Specificații tehnice”. Pericol de răni și leziuni grave;
- folosirea mașinii cu mai mulți conducători.

IMPORTANT Utilizarea necorespunzătoare a utilajului atrage cu sine anularea garanției și declinarea oricărei responsabilități din partea Fabricantului, utilizatorul trebuind să suporte consecințele pentru daunele sau vătămarea personală ori a terților.

IMPORTANT Mașina funcționează numai cu ambele baterii cuplate.

OBSERVAȚIE Bateriile pot fi încărcate direct pe mașină prin intermediul bazei de încărcare a acestora.

2.1. COMPONENTELE MAȘINII

(Fig. 1)

- Unitatea motoare
- Lamă (dispozitiv de tăiere)
- Mâner față
- Mâner spate
- Protecția lamei
- Baterii
- Încărcător de baterii
- Șină
- Baza de încărcare
- Suport de obiecte
- Șuruburi din dotare

2.2. SEMNALIZAREA DE SECURITATE (FIG. 2)



ATENȚIE:
Citiți instrucțiunile înainte de utilizarea mașinii.



Folosiți dispozitive de protecție pentru cap și urechi, și ochelari de protecție.



Purtați mănuși și încălțăminte de protecție și antiderapantă.



PERICOL! Țineți-vă mâinile departe de lamă



Nu lăsați mașina în ploaie (sau în încăperi cu umiditate)



Scoateți bateria înainte de a efectua orice verificare, curățare sau intervenție de întreținere/reglare la mașină



ATENȚIE:
Pentru baterie și încărcător, vă rugăm să consultați manualul

IMPORTANT Etichetele adezive deteriorate sau care nu mai pot fi citite trebuie înlocuite. Solicitați alte etichete la centrul de asistență autorizat din zona dvs.

3. MONTAJ

IMPORTANT *Despachetarea și finalizarea operațiunilor de montare se va efectua pe o suprafață plată și solidă, având suficient spațiu pentru manipularea mașinii și a ambalajelor.*

! *Înainte de montare (dacă este cazul), asigurați-vă că bateriile NU sunt introduse în compartimentul lor.*

OBSERVAȚIE *Scula poate fi atârnată pe perete, asigurându-vă că mânerul din spate se află în poziția inițială.*

1. Montarea bazei de încărcare (Fig. 3).
2. Montarea șinei pentru fixarea pe perete (Fig. 4).

4. COMENZI DE CONTROL

• **Butonul de blocare al comenzii lamei (Fig.5.C):**
Permite acționarea manetei de comandă a acceleraturii (Fig. 5.A).

• **Maneta de comandă a lamei (Fig. 5.A):**
Permite acționarea lamei (dispozitivul de tăiere).

OBSERVAȚIE *Dispozitivul de tăiere se oprește automat atunci când maneta este eliberată.*

• **Înterupător de siguranță (Fig.5.B):**
Acesta trebuie ținut împreună cu maneta de control a lamei (Fig. 5.A), pentru a acționa dispozitivul de tăiere.

OBSERVAȚIE *Dispozitivul de tăiere se oprește automat atunci când înterupătorul de siguranță este eliberat.*

• **Buton de eliberare a mânerului din spate (Fig. 5.D):**
Permite reglarea mânerului din spate (Fig. 1.D) în 5 orientări diferite în raport cu dispozitivul de tăiere.

! *Reglarea mânerului trebuie efectuată cu mașina oprită.*

5. UTILIZAREA MAȘINII

5.1. OPERAȚIUNI PREMERGĂTOARE UTILIZĂRII

• **Verificarea bateriilor (Fig. 6)**

- Înainte de a utiliza mașina pentru prima oară după cum-părare, încărcați complet bateria.

- Înainte de fiecare utilizare, verificați starea de încărcare a bateriei

IMPORTANT *pentru instrucțiuni referitoare la baterie, vă rugăm să consultați manualul relevant.*

OBSERVAȚIE *Bateriile pot fi încărcate direct pe mașină (secț. 6.2).*

5.2. CONTROALE DE SIGURANȚĂ

- Verificați starea de integritate și asamblarea corectă a tuturor componentelor mașinii;
- Asigurați-vă că toate elementele de fixare sunt bine strânse;
- Păstrați fiecare suprafață a mașinii curată și uscată.

Acțiune	Rezultat
Porniți mașina.	Lama trebuie să se miște
Eliberați maneta de comandă a lamei (Fig. 5.A) sau înterupătorul de siguranță (Fig. 5.B).	Comenzile trebuie să revină automat și rapid în poziție neutră, iar lama trebuie să se oprească.

! *Dacă un singur rezultat nu este corespunzător cu rezultatele din tabelul, se interzice folosirea mașinii. Duceți mașina la un centru de asistență pentru controalele aferente și pentru reparație.*

5.3. PORNIREA ȘI LUCRUL

OBSERVAȚIE *Se recomandă să utilizați mașina la o temperatură cuprinsă între -10°C și 60°C.*

! *Nu porniți mașina atunci când acesta se află în modul de încărcare*

! *Pornirea mașinii face ca dispozitivul de tăiere să se cupleze în același timp.*

OBSERVAȚIE *Porniți mașina pe o suprafață plană și solidă.*

1. Îndepărtați protecția lamei (Fig. 1.E) (dacă este activată);
2. Asigurați-vă că lama nu atinge solul sau alte obiecte.
3. Introduceți bateriile în compartimentul lor (Fig. 7.A), împingându-le până când auziți un „clic” care le blochează în poziție și asigură contactul electric.

OBSERVAȚIE *Mașina funcționează numai cu ambele baterii inserate.*

4. Adoptați o poziție de lucru fermă și stabilă.
5. Acționați butonul de blocare a comenzii lamei (Fig. 8.C).
6. Acționați maneta de comandă a lamei (Fig. 8.A).
7. Acționați înterupătorul de siguranță (Fig. 8.B).

! *În timpul sesiunii de lucru, mașina trebuie să fie ținută foarte bine, cu ambele mâini, menținând dispozitivul de tăiere sub linia umerilor.*

! *Utilizați întotdeauna mașina la nivelul solului și nu pe scări sau pe un alt suport instabil.*

⚠ Nu îndepărtați materialul tăiat sau țineți ferm materialul de tăiat în timp ce lama se află în funcțiune. Asigurați-vă că mașina este stinsă când îndepărtați materialul tăiat.

• **Reglarea mânerului din spate (Fig. 9)**

⚠ Executați operațiunile cu motorul oprit

IMPORTANT Înainte de a utiliza mașina, asigurați-vă că butonul de deblocare a revenit complet în poziția de blocare și că mânerul din spate este bine fixat.

⚠ Mânerul posterior trebuie să rămână în poziție verticală pe toată durata lucrului, independent de poziția în care se află dispozitivul de tăiere.

• **Tehnici de lucru**

1. Tăiere verticală (Fig.10).
2. Tăiere orizontală (Fig.11).

• **Recomandări de utilizare**

Dacă, în timpul utilizării, lamele se blochează sau se prind în ramurile gardului:

1. Eliberați imediat maneta de comandă a lamei (Fig. 12.A) sau întrerupătorul de siguranță (Fig. 12.B);
2. Așteptați ca dispozitivul de tăiere să se oprească;
3. Scoateți bateriile;
4. Extrageți materialul prins.

• **Lubrifierea lamelor în timpul lucrului**

⚠ Această acțiune trebuie efectuată cu mașina oprită și cu bateriile scoase.

După fiecare sesiune de lucru, curățați și lubrifiați lamele pentru a le mări eficiența și durata de viață:

- Așezați mașina în poziție orizontală, bine sprijinită pe sol.
- Curățați lamele cu o cârpă uscată și utilizați o cârpă în cazul murdăriei rezistente.
- Lubrifiați lamele aplicând un strat subțire de ulei specific, de preferință nepoluant, de-a lungul marginii superioare a lamei.

5.4. OPRIRE

Eliberați maneta de comandă a lamei (Fig. 12.A) sau întrerupătorul de siguranță (Fig. 12.B).

⚠ După oprirea mașinii, este nevoie de câteva secunde pentru ca dispozitivul de tăiere să se oprească.

Oprii întotdeauna mașina la fiecare schimbare a zonei de lucru.

⚠ În timpul deplasării, nu țineți niciodată mâna pe comutatorul de siguranță pentru a evita pornirile accidentale

5.5. DUPĂ UTILIZARE

- Atunci când aparatul nu se încarcă, scoateți bateriile din locașul lor.
- Cu dispozitivul de tăiere oprit, aplicați protecția lamei (Fig. 1.E).
- Lăsați motorul să se răcească înainte de a depozita mașina (indiferent de loc).
- Efectuați curățarea.

IMPORTANT *Întotdeauna scoateți bateriile și montați protecția lamei ori de câte ori mașina este lăsată nefolosită sau nesupraveheată.*

OBSERVAȚIE *Pentru a scoate bateriile, apăsați butonul de blocare de pe baterie (Fig. 13. C).*

6. ÎNTREȚINEREA

Normele de siguranță care trebuie respectate sunt descrise în cap. 1. Respectați cu strictețe aceste indicații pentru a nu vă confrunța cu riscuri grave sau cu pericole.

Mai înainte de a efectua orice verificare, curățare sau intervenție de întreținere/reglare pe mașină:

- Oprii mașina.
- Scoateți bateriile (nu lăsați niciodată bateria introdusă sau la îndemâna copiilor sau a persoanelor nepotrivite).
- Asigurați-vă că toate părțile în mișcare s-au oprit complet.
- Aplicați carterul de protecție pe lamă.
- Lăsați motorul să se răcească înainte de a depozita mașina (indiferent de loc).
- Purtați îmbrăcăminte potrivită, mănuși de lucru și ochelari de protecție.

6.1. CURĂȚAREA

- Pentru a reduce riscul de incendiu, păstrați mașina fără resturi de frunze sau crengi.
- Curățați întotdeauna mașina după folosire utilizând o cârpă curată și umedă, îmbibată cu detergent neutru.
- Îndepărtați orice urmă de umezeală folosind o cârpă moale și uscată. Umezeala poate cauza șocuri electrice.
- Nu utilizați detergenți agresivi sau solvenți pentru curățarea părților din plastic sau a mânerelor.
- Nu spălați mașina cu jet de apă și nu udați motorul sau componentele electrice.
- Pentru a evita supraîncălzirea și daunele la motor sau la baterie, asigurați-vă că fantele de admisie a aerului de răcire sunt întotdeauna curate și neînfundate.

6.2. REÎNCĂRCAREA BACTERIILOR PE MAȘINĂ

Bateriile pot fi încărcate direct pe mașină prin intermediul bazei de încărcare (Fig. 1.I).

Mașina poate fi agățată de perete:

- direct la baza de încărcare (Fig. 14.I);
- prin binar (Fig.14.II).

⚠ Montați protecția lamei înainte de a agăța mașina pe perete.

OBSERVAȚIE Nu scoateți bateriile în timp ce mașina este în curs de încărcare.

OBSERVAȚIE Bateria este echipată cu o protecție care împiedică încărcarea dacă temperatura ambiantă nu este cuprinsă între 0°C-40°C.

Bateriile sunt încărcate parțial în succesiune, așa cum se arată în diagramă:

Fază	Baterie (Fig.13)	Reîncărcare
1	A (dreapta)	40%
2	B (stânga)	40%
3	A (dreapta)	100%
4	B (stânga)	100%

6.3. DISPOZITIVUL DE TĂIERE

 Nu atingeți dispozitivul de tăiere până când bateriile nu au fost scoase și dispozitivul de tăiere nu este complet oprit.

• Verificare

 Asigurați-vă periodic că lamele nu sunt îndoite, deteriorate sau uzate și că șuruburile sunt strânse corect.

• Ascuțire

Ascuțirea lamelor se impune dacă eficiența de tăiere scade și crengile se blochează mai des între acestea.

 Din motive de siguranță, ascuțirea trebuie să fie efectuată la un centru de service specializat, care dispune de personal autorizat și de instrumente corespunzătoare pentru efectuarea operațiilor, evitând astfel posibilitatea de a deteriora lama, care ar deveni nesigură în timpul utilizării.

 O lamă cu muchii de tăiere uzate nu trebuie niciodată ascuțită, ci trebuie obligatoriu înlocuită.

• Înlocuirea

Lama nu trebuie să fie niciodată reparată ci doar înlocuită, imediat ce observați semne de ruptură, uzură, pliere sau dacă se depășește limita de ascuțire. Din motive de siguranță, înlocuirea trebuie să fie efectuată de un centru specializat.

IMPORTANT Utilizați doar dispozitive de tăiere originale, care conțin codul indicat în tabelul „Date tehnice”.

7. DEPOZITAREA ȘI TRANSPORTUL

Depozitarea mașinii:

- într-un mediu uscat;
- într-un loc ferit de intemperii;
- într-un loc la care nu au acces copiii;
- asigurați-vă că ați scos cheile sau sculele folosite pentru întreținere;
- Mașina poate fi agățată de perete (Fig. 14).

OBSERVAȚIE Asigurați-vă că peretele poate suporta sarcini de cel puțin 20 kg.

7.1. DEPOZITAREA BATERIEI

Bateria trebuie depozitată într-un spațiu închis, fără umiditate, la o temperatură cuprinsă între:

- 0°C - 60°C timp de 1 lună
- 0°C - 45°C timp de 3 luni
- 0°C - 25°C timp de 1 an

IMPORTANT În caz de inactivitate prelungită, reîncărcați bateria la fiecare două luni pentru a-i prelungi durata de viață.

7.2. TRANSPORT

De fiecare dată când este nevoie să manipulați sau să transportați mașina, asigurați-vă că:

- Opriti mașina.
- Asigurați-vă că toate părțile în mișcare s-au oprit complet.
- Scoateți bateriile din locașul lor.
- Purtați mănuși de protecție rezistente.
- Cu dispozitivul de tăiere oprit, aplicați protecția lamei.
- Țineți strâns mașina de mâner și orientați dispozitivul de tăiere în sens contrar sensului de deplasare.
- Asigurați-vă că manevrarea mașinii nu cauzează daune ori vătămări.

8. ASISTENȚĂ ȘI REPARAȚII

Acest manual furnizează toate informațiile necesare pentru condusul mașinii și pentru o întreținere de bază corectă, care poate fi efectuată de utilizator. Toate lucrările de reglare și întreținere care nu sunt descrise în acest manual trebuie efectuate de către vânzătorul dvs. sau la un centru specializat.

РУССКИЙ - Перевод оригинальной инструкции

Полный текст руководств по эксплуатации машины и двигателя доступен:

- ▷ на веб-сайте stiga.com
- ▷ методом сканирования QR-кода



Download full manual
stiga.com

ВНИМАНИЕ: ПЕРЕД ЧЕМ ПОЛЬЗОВАТЬСЯ МАШИНОЙ, ВНИМАТЕЛЬНО ПРОЧТИТЕ ДАННОЕ РУКОВОДСТВО ПО ЭКСПЛУАТАЦИИ. Сохраните его для будущего использования.

1. ПРАВИЛА БЕЗОПАСНОСТИ

1.1. ОСНОВНЫЕ ПРАВИЛА БЕЗОПАСНОСТИ

 **Ознакомьтесь со всеми предупреждениями по технике безопасности, рекомендациями, иллюстрациями и спецификациями, прилагаемыми к машине. Несоблюдение нижеприведенных рекомендаций может привести к электрическим ударам, пожарам и/или нанесению серьезного ущерба.**

Храните все описания мер предосторожности и рекомендации для использования в будущем.

Термин «электрическое оборудование», встречающийся в описании мер предосторожности, относится к Вашей машине, работающей от сети (с кабелем) или от батареи (без кабеля).

1) Безопасность рабочей зоны

- Рабочая зона должна быть чистой и хорошо освещенной.** На участках с плохим освещением, а также где царит беспорядок, повышается риск несчастных случаев.
- Не используйте электрооборудование во взрывоопасной среде, близости от горючих жидкостей, газа или пыли.** Электрооборудование генерирует искры, которые могут привести к возгоранию пыли или паров.
- Во время работы электрооборудования дети и посторонние лица должны находиться далеко от него.** Если вы отвлекетесь, то можете потерять контроль над оборудованием.

2) Электрическая безопасность

- Вилки оборудования должны быть совместимыми с розеткой. Ни в коем случае не вносите никаких-либо изменений в конструкцию вилки. Не используйте вилки-адаптеры с заземленным электрооборудованием.** Немодифицированные вилки и совместимые розетки снизят риск поражения электрическим током.
- Избегайте соприкосновения тела с такими заземленными или подключенными к заземлению поверхностями, как трубы, радиаторы, кухонные плиты, холодильники.** В случае соприкосновения тела с заземлением повышается риск поражения электрическим током.
- Не подвергайте электрооборудование воздействию дождя или влажности.** Попадание воды внутрь корпуса электрооборудования повышает риск электрического удара.

- Обращайтесь с кабелем бережно. Не используйте кабель для перемещения электрооборудования, не тяните его за кабель, в том числе для того, чтобы извлечь вилку из розетки. Кабель должен находиться далеко от источников тепла, масла, острых углов и подвижных узлов.** Поврежденные или запутанные кабели повышают риск электрического удара.
- Во время использования электрооборудования под открытым небом используйте удлинитель, подходящий для использования на улице.** Использование кабеля, подходящего для улицы, снижает риск электрического удара.
- Если нельзя избежать использования электрооборудования во влажной среде, используйте розетку с устройством защитного отключения (RCD-Residual Current Device).** Использование устройства защитного отключения (RCD) снижает риск электрического удара.

3) Личная безопасность

- Будьте внимательны, следите за своими действиями и ведите себя разумно во время использования электрооборудования. Не используйте электрооборудование, если вы устали или находитесь под воздействием наркотических веществ, алкоголя или лекарств.** Даже небольшая невнимательность во время использования электрооборудования может привести к серьезным травмам.
- Используйте защитную одежду. Всегда надевайте защитные очки.** Использование такого защитного снаряжения, как пылезастыжные маски, обувь с нескользящей подошвой, каски или наушники, снижает риск травм.
- Избегайте самопроизвольного запуска. Удостоверьтесь, что прибор выключен, прежде чем вставлять батарею, обхватывать или перемещать электрооборудование.** Перемещение электрооборудования, при котором палец находится на выключателе, а также установка батареи, когда выключатель находится в положении «ON» («ВЛ»), повышает риск несчастного случая.
- Перед запуском электрооборудования уберите все ключи и регулировочные инструменты.** Ключ или инструмент при соприкосновении с вращающимся узлом может вызвать травмы.
- Сохраняйте равновесие. Всегда прочно опирайтесь на опорную поверхность и сохраняйте надлежащее равновесие.** Это позволит лучше контролировать электрооборудование в непредвиденных ситуациях.

- f) Одевайтесь надлежащим образом. Не надевайте широкую одежду и украшения. Волосы, одежда и перчатки не должны находиться поблизости от подвижных узлов. Широкая одежда, украшения или длинные волосы могут застрять в подвижных узлах.
- g) При наличии устройств, которые должны быть подключены к установкам удаления и сбора пыли, удостоверьтесь, что они подключены и используются надлежащим образом. Применение этих устройств может снизить риски, связанные с пылью.
- h) Не позволяйте, чтобы у вас возникло чувство ложной уверенности, которое подвигнет вас пренебрегать правилами техники безопасности, даже если вы хорошо ознакомились с работой машины. Небрежное действие может за доли секунды привести к серьезным травмам.
- 4) Эксплуатация и защита электрооборудования
- a) Не перегружайте электрооборудование. Используйте электрооборудование, предназначенное для данной работы. Правильно выбранное электрооборудование выполнит работу лучше и безопаснее, со скоростью, для которой оно было разработано.
- b) Не используйте электрооборудование, если выключатель не в состоянии правильно включить или выключить его. Электрооборудование, которое нельзя запустить при помощи выключателя, является опасным и нуждается в ремонте.
- c) Извлекайте аккумулятор из гнезда, прежде чем выполнить регулировку или смену приспособлений, а также прежде чем поместить электрооборудование на хранение. Эти предварительные меры предосторожности снижают риск самопроизвольного запуска электрооборудования.
- d) Храните неиспользуемое электрооборудование вне досягаемости детей и не позволяйте использовать его людям, которые не ознакомились с работой оборудования и с настоящими указаниями. При неумелом использовании электрооборудование опасно.
- e) Проводите техническое обслуживание электрооборудования. Проверяйте соосность расположения подвижных узлов и свободу их перемещения, а также отсутствие поломок и других обстоятельств, которые могут повлиять на работу электрооборудования. При наличии повреждений необходимо отремонтировать электрооборудование, прежде чем использовать его. Многие несчастные случаи были вызваны недостаточным обслуживанием.
- f) Режущие органы должны быть заточены и чисты. Надлежащее обслуживание режущих органов, хорошая заточка режущих кромок предотвращают их заедание и облегчают контроль над ними.
- g) Используйте электрооборудование и соответствующие дополнительные приспособления в соответствии с предоставленными указаниями, учитывая условия и тип выполняемой работы. Использование электрооборудования для целей, отличных от предусмотренной, может привести к опасной ситуации.
- h) Поддерживайте рукоятки в сухом, чистом состоянии, без следов масла и смазки. Скользкие рукоятки не позволяют безопасно перемещать оборудование и управлять им в непредвиденных ситуациях.
- 5) Эксплуатация и меры предосторожности при эксплуатации оборудования с батарейным питанием
- a) Заряжайте батарею исключительно зарядным устройством, рекомендованным изготовителем. Зарядное устройство, предназначенное для одного типа группы батарей, может вызвать риск пожара при использовании с другими группами батарей.
- b) Используйте электрооборудование только с четко указанными группами батарей. Использование любой другой группы батарей может вызвать риск травм и пожаров.
- c) Когда группа батарей не используется, необходимо держать ее на расстоянии от других металлических предметов, например, скрепок, монет, ключей, гвоздей, винтов и других небольших металлических предметов, которые могут вызвать короткое замыкание клемм. Короткое замыкание клемм батареи может вызвать ожоги и пожары.
- d) Если батарея в плохом состоянии, из нее может вытекать жидкость: избегайте любого контакта с ней. После случайного контакта немедленно смойте жидкость водой. Если жидкость попала в глаза, немедленно обратитесь за медицинской помощью. Жидкость, вытекающая из батареи, может вызвать раздражение или ожог на коже.
- e) Не пользуйтесь поврежденными или модифицированными группой батарей и оборудованием. Поврежденные или модифицированные батареи могут вести себя непредсказуемо, что может привести к пожару, взрыву или риску травм.
- f) Не подвергайте группу батарей воздействию пламени или слишком высокой температуры. Воздействие пламени или температуры выше 130°C может привести к взрыву. ПРИМЕЧАНИЕ. Температура "130 °C" соответствует температуре "265 °F".
- g) Соблюдайте все указания по подзарядке и заряжайте батарею в условиях соблюдения диапазона температур, указанного в руководстве. Неправильное выполнение зарядки или температура зарядки, выходящая за пределы указанного интервала, могут повредить батарею и повысить риск пожара.
- 6) Техническая поддержка
- a) Ремонт электрооборудования должен выполнять квалифицированный персонал, необходимо использовать исключительно оригинальные запасные детали. Это позволяет сохранить уровень безопасности электрооборудования.

- б) Никогда не ремонтируйте поврежденные батареи. Обслуживание батарей должно выполняться исключительно производителем или авторизованными поставщиками услуг.

1.2. СПЕЦИАЛЬНЫЕ ПРАВИЛА ТЕХНИКИ БЕЗОПАСНОСТИ ДЛЯ МАШИНЫ ДЛЯ ПОДРЕЗКИ ЖИВОЙ ИЗГОРОДИ

а) Не приближайтесь к ножу. Не удаляйте срезанный материал и не придерживайте срезаемые ветки, когда ножи находятся в движении. После выключения ножи продолжают двигаться. Даже небольшая невнимательность во время использования шпалерных ножниц может привести к серьезным травмам.

б) Перемещайте шпалерные ножницы, держа их за рукоятку с неподвижным ножом и стараясь не нажимать на какие-либо выключатели питания. Правильная транспортировка шпалерных ножниц снижает риск непреднамеренного запуска и последующего травмирования ножами.

с) При транспортировке или хранении шпалерных ножниц всегда устанавливайте ножку ножа. Правильно организованная переноска шпалерных ножниц снижает риск травм от ножей.

д) При удалении застрявшего материала или обслуживании инструмента убедитесь, что все выключатели выключены, а батарейный блок извлечен или отсоединен. Неожиданное включение шпалерных ножниц во время удаления застрявшего материала или выполнения технического обслуживания может нанести серьезные травмы.

е) Держите шпалерные ножницы только за изолированную поверхность рукоятки, поскольку нож может соприкоснуться со скрытыми кабелями. Соприкосновение ножей с кабелем, находящимся под напряжением, может привести к появлению напряжения на наружных металлических частях шпалерных ножниц, в результате чего оператор может получить удар током.

ф) Держите все шнуры питания и кабели за пределами зоны стрижки. Шнуры питания могут быть скрыты в живой изгороди или кустарнике и случайно перерезаны ножом.

г) Не используйте шпалерные ножницы в плохую погоду, особенно если существует риск попадания молнии. Это снижает риск поражения молнией.

h) Во время работы всегда прочно удерживайте машину двумя руками. Удержание машины только одной рукой может привести к потере контроля и послужить причиной серьезных травм.

 В случае поломки или аварий во время работы незамедлительно выключите двигатель и уберите машину, чтобы она не нанесла еще больший ущерб; если произошел несчастный случай и оператор или третьи лица получили травмы, незамедлительно принять меры по помощи пострадавшим, наиболее подходящие в конкретной ситуации, и обратиться в медицинское учреждение для необходимого лечения. Тщательно удалите материал, который может нанести ущерб или травмы людям и животным, которые могут его не заметить.

 Продолжительное воздействие вибрации может нанести ущерб нервно-сосудистой системе (эти состояния известны как “синдром Рейно” или “белой руки”), особенно у людей, страдающих расстройством кровообращения. Симптомы могут проявляться на руках, запястьях и пальцах в виде потери чувствительности, онемения, зуда, боли, бледности и изменения структуры кожи. Эти симптомы могут усилиться под воздействием низкой температуры окружающей среды и/или слишком сильного сжатия рукояток. При появлении симптомов следует снизить время использования машины и обратиться к врачу.

1.3. ТЕХНИЧЕСКОЕ ОБСЛУЖИВАНИЕ, ХРАНЕНИЕ И ТРАНСПОРТИРОВКА

Регулярное техническое обслуживание и правильное хранение являются залогом безопасности машины и поддержания ее эксплуатационных качеств.

- Ни в коем случае не использовать машину с износившимися или поврежденными частями. Поврежденные и износившиеся детали всегда необходимо заменять, они не подлежат ремонту. Используйте только оригинальные запчасти.
- При остановке машины для технического обслуживания, осмотра, хранения или замены приспособлений необходимо выключить двигатель, отсоединить машину от сети и убедиться, что все движущиеся части полностью остановлены.
- Для снижения риска пожара не оставлять контейнеры с отходами в помещении.

 Значения уровня шума и вибрации, указанные в настоящем руководстве, являются максимальными рабочими значениями машины. Использование несбалансированного режущего элемента, слишком высокая скорость, отсутствие технического обслуживания существенно влияют на уровень шума и вибрацию. Следовательно, необходимо принять профилактические меры для устранения возможного ущерба, вызванного высоким уровнем шума и вибрационными нагрузками; выполнять обслуживание машины, надевать противошумные наушники, делать перерывы во время работы.

1.4. БАТАРЕЯ / ЗАРЯДНОЕ УСТРОЙСТВО

ВАЖНО Нижеследующие правила безопасности дополняют предписания по технике безопасности, изложенные в инструкции батареи и зарядного устройства, поставляемого вместе с машиной.

- Для зарядки батареи используйте только зарядные устройства, рекомендованные изготовителем. Неподходящее зарядное устройство может привести к электрическому удару, перегреву или утечке едкой жидкости из батареи.

- Используйте только определенные батареи, предусмотренные для вашего оборудования. Использование батарей другого типа может привести к травмам и риску пожара.
- Прежде чем вставить батарею удостоверьтесь, что оборудование выключено. Установка батареи во включенное электрическое оборудование может привести к пожару.
- Храните неиспользуемую батарею на расстоянии от канцелярских скрепок, монет, ключей, гвоздей, винтов и других маленьких металлических предметов, которые могут вызвать короткое замыкание контактов. Короткое замыкание электрической цепи между контактами может вызвать возгорание или пожар.
- Не используйте зарядное устройство в местах с наличием паров, воспламеняющихся веществ, а также на легковоспламеняющихся поверхностях, например, на бумаге, ткани и т.д. Во время зарядки зарядное устройство нагревается и может вызвать пожар.
- Во время транспортировки аккумуляторов следите, чтобы контакты не соприкасались между собой, и не используйте металлическую тару для их транспортировки.

1.5. ОХРАНА ОКРУЖАЮЩЕЙ СРЕДЫ

- Строго соблюдайте местные нормы по утилизации упаковки, поврежденных частей или любых элементов со значительным влиянием на окружающую среду; эти отходы не должны выбрасываться в мусорные контейнеры, а должны быть отделены и переданы в специальные центры сбора отходов, занимающиеся их переработкой.
- Строго соблюдать действующие на местном уровне правила по вывозу отходов.
- После завершения срока службы машины не выбрасывайте ее с бытовым мусором, а обратитесь в центр сбора отходов в соответствии с действующим местным законодательством.



Не выбрасывайте электрооборудование вместе с бытовыми отходами. В соответствии с Европейской директивой 2012/19/ЕС относительно выведенного из эксплуатации электрического и электронного оборудования и ее применением согласно правилам страны эксплуатации, выведенное из эксплуатации электрооборудование должно отправляться на переработку в соответствии с требованиями по охране окружающей среды отдельно от других отходов. Если электрооборудование выбрасывается на свалку или закапывается в землю, вредные вещества могут проникнуть в слой подземных вод и попасть в пищевые продукты, что приведет к нанесению ущерба вашему здоровью и хорошему самочувствию. Для получения более подробной информации по переработке этого изделия обращайтесь в учреждение, ответственное за переработку отходов, или к Вашему дистрибьютору



По завершении срока службы батарей обеспечьте их уничтожение, которое не нанесет вреда окружающей среде. Батарея содержит материал, опасный для вас и для окружающей среды. Батарею необходимо извлечь и отдельно сдать в центр переработки отходов, который принимает литий-ионные батареи.



Раздельный сбор использованных изделий и упаковочных материалов позволяет перерабатывать и повторно использовать материалы. Повторное использование вторично переработанных материалов помогает уменьшить загрязнение окружающей среды и снизить потребность в первичном сырье.

2. ОПИСАНИЕ ИЗДЕЛИЯ

Данная машина является садовым оборудованием, и, в частности, портативными шпалерными ножницами с батарейным питанием.

Машина состоит из двигателя, который приводит в действие режущее устройство

• Предусмотренное использование и неправильное использование

Эта машина разработана и изготовлена для стрижки и подравнивания кустарников и живой изгороди, состоящих из кустарников с ветками небольшой толщины.

Любое другое использование, отличное от вышеупомянутого, может создать опасность и причинить ущерб людям и/или имуществу.

Входит в понятие неправильного использования (в качестве примера, но не ограничиваясь этими случаями):

- кошение травы в общем и в частности вблизи бордюрных камней;
- измельчение материалов для компостов;
- подрезка кустов;
- использование машины в положении, когда режущее приспособление находится выше линии плеч;
- использование машины для резки материалов нерасчетливого происхождения;
- применение режущих приспособлений, отличных от указанных в главе "Технические характеристики". Опасность серьезных ран и травм;
- пользование машиной несколькими операторами.

ВАЖНО *Ненадлежащее использование машины влечет за собой утрату действия гарантии и снимает с изготовителя всю ответственность, возлагая на пользователя ответственность за издержки в случае порчи имущества, получения травм или нанесения ущерба третьим лицам.*

ВАЖНО *Для работы машины необходимо вставить обе батареи.*

ПРИМЕЧАНИЕ *Батареи можно заряжать непосредственно на машине, используя ее зарядное устройство.*

2.1. КОМПОНЕНТЫ МАШИНЫ

(Рис. 1)

- A. Моторный блок
- B. Нож (режущее приспособление)
- C. Передняя рукоятка
- D. Задняя рукоятка
- E. Защита ножа
- F. Батареи
- G. Зарядное устройство
- H. Рельс
- I. Зарядная станция
- J. Лоток для принадлежностей
- K. Винты в комплекте

2.2. ЗНАКИ БЕЗОПАСНОСТИ (РИС. 2)



ВНИМАНИЕ:
Перед использованием машины прочитайте указания.



Используйте средства защиты головы и ушей, а также защитные очки.



Наденьте защитные перчатки и обувь на нескользящей подошве.



ОПАСНОСТЬ! Держите руки на расстоянии от ножа



Не подвергайте машину воздействию дождя (или влажности)



Извлеките батарею перед любой проверкой, очисткой, техническим обслуживанием/регулировкой



ВНИМАНИЕ:
Информация о батарее и зарядном устройстве изложена в специальном руководстве



ВАЖНО Поврежденные или нечитаемые наклейки нуждаются в замене. Закажите новые наклейки в авторизованном сервисном центре.

3. МОНТАЖ

ВАЖНО Распаковка и монтаж должны выполняться на твердой и ровной поверхности, где достаточно места для перемещения машины и ее упаковки.

 **Перед выполнением монтажа (если это необходимо) удостоверьтесь, что батареи не вставлены в соответствующий отсек.**

ПРИМЕЧАНИЕ Инструмент можно повесить на стену, убедившись, что задняя рукоятка находится в исходном положении.

1. Монтаж зарядного устройства (Рис. 3).
2. Монтаж рельса для закрепления на стене (Рис. 4).

4. СРЕДСТВА УПРАВЛЕНИЯ

• **Кнопка блокировки управления ножа (Рис. 5.C):**
Позволяет включать рычаг управления ножа (Рис. 5.A)

• **Рычаг управления ножа (Рис. 5.A):**
Позволяет включать нож (режущее приспособление).

ПРИМЕЧАНИЕ Режущее приспособление выключается автоматически после отпущания рычага.

• **Предохранительный выключатель (Рис. 5.B):**
Его необходимо удерживать нажатым вместе с рычагом управления ножа (Рис. 5.A), чтобы включить режущее приспособление.

ПРИМЕЧАНИЕ Режущее приспособление выключается автоматически после отпущания предохранительного выключателя.

• **Кнопка разблокировки задней рукоятки (Рис. 5.D)**
Позволяет удерживать заднюю рукоятку (Рис. 1.D) в 5 различных положений относительно режущего приспособления.

 **Регулировка положения рукоятки должна быть проведена при выключенной машине.**

5. ИСПОЛЬЗОВАНИЕ МАШИНЫ

5.1. ПРЕДВАРИТЕЛЬНЫЕ ОПЕРАЦИИ

• **Проверка уровня заряда батарей (Рис. 6)**

- Перед использованием машины в первый раз после покупки: полностью зарядите батарею.
- Каждый раз перед использованием: проверяйте состояние заряда батареи.

ВАЖНО Инструкции относительно батареи изложены в соответствующем руководстве.

ПРИМЕЧАНИЕ Батареи можно заряжать непосредственно на машине (пункт 6.2).

5.2. ПРОВЕРКИ БЕЗОПАСНОСТИ

- Проверьте целостность и правильность монтажа всех компонентов машины;
- Удостоверьтесь в исправной затяжке всех фиксирующих устройств;
- Все поверхности машины должны поддерживаться в чистом и сухом состоянии.

Действие	Результат
Произведите запуск машины.	Нож должен двигаться
Отпустите рычаг управления ножа (Рис. 5.А) или предохранительный выключатель (Рис. 5.В).	Органы управления должны автоматически и быстро вернуться в нейтральное положение, а нож должен остановиться.

⚠ Если результат любой проверки отличается от приведенного в таблице, пользоваться машиной нельзя! Сдайте машину в сервисный центр для выполнения проверок и ремонта.

5.3. ЗАПУСК И ОПИСАНИЕ РАБОТЫ

ПРИМЕЧАНИЕ Рекомендуется использовать машину при температуре от -10°C до 60°C .

⚠ Не включайте машину, когда она находится в процессе зарядки

⚠ Запуск машины одновременно вызывает включение режущего приспособления.

ПРИМЕЧАНИЕ Выполняйте запуск на ровной и устойчивой поверхности.

1. Снимите защиту ножа (Рис. 1.Е) (если она используется);
2. Убедитесь, что нож не касается земли или других предметов;
3. Вставьте батареи в отсек (Рис. 7.А) до конца и протолкните их до щелчка, чтобы заблокировать их в нужном положении и обеспечить электрический контакт.

ПРИМЕЧАНИЕ Для работы машины необходимо вставить обе батареи.

4. Встаньте в прочное и устойчивое положение.
5. Нажмите на кнопку блокировки управления ножа (Рис. 8.С).
6. Нажмите на рычаг управления ножа (Рис. 8.А).
7. Нажмите на предохранительный выключатель (Рис. 8.В).

⚠ Во время работы необходимо всегда крепко удерживать машину обеими руками, режущее приспособление должно находиться ниже уровня плеч оператора.

⚠ Всегда используйте машину, стоя на земле, а не на лестнице или любой другой неустойчивой опоре.

⚠ Не удалять срезанный материал и не придерживать срезаемые ветки, когда нож работает. Убедитесь, что машина выключена, когда вы удаляете срезанный материал.

- Регулировка задней рукоятки (Рис. 9)

⚠ Выполняйте эту операцию при выключенном двигателе.

ВАЖНО Перед тем, как использовать машину, убедитесь в том, что кнопка разблокировки полностью вернулась в положение блокировки, и что задняя рукоятка надежно зафиксирована.

⚠ Во время работы задняя рукоятка должна быть всегда вертикальной, независимо от положения, в котором находится режущее приспособление.

- Методы работы

1. Вертикальная стрижка (Рис. 10).
2. Горизонтальная стрижка (Рис. 11).

- Рекомендации по эксплуатации

Если во время работы ножи заблокируются или застрянут в ветках живой изгороди:

1. Незамедлительно отпустите рычаг управления ножа (Рис. 12.А) или предохранительный выключатель (Рис. 12.В);
2. Дождитесь остановки режущего приспособления;
3. Извлеките батареи;
4. Извлеките застрявший материал.

- Смазка ножей во время работы

⚠ Эту операцию необходимо выполнять на выключенной машине и с батареями, извлеченными из соответствующего отсека.

Всякий раз после работы необходимо чистить и смазывать ножи, чтобы увеличить их эффективность и продлить срок службы:

- Поставьте машину в горизонтальное положение и чтобы она прочно опиралась на землю.
- Вытрите ножи сухой тряпкой, прилипшую грязь можно удалить щеткой.
- Смажьте ножи, нанеся тонкий слой специального масла, по возможности экологичного, вдоль верхнего края ножа.

5.4. ОСТАНОВ

Отпустите рычаг управления ножа (Рис. 12.А) или предохранительный выключатель (Рис. 12.В).

⚠ После выключения машины требуется несколько секунд, прежде чем режущее приспособление остановится.

Всегда выключайте машину во время перемещения от одной рабочей зоны к другой.

⚠ Во время перемещения никогда не держите руку на предохранительном выключателе во избежание случайного запуска

5.5. ПОСЛЕ РАБОТЫ

- Когда машина не находится в процессе зарядки, извлеките батареи из отсека.
- Когда режущее приспособление остановится, установите защиту ножа (Рис. 1.Е).
- Дайте остыть двигателю перед перемещением машины в какое-либо помещение.
- Проведите очистку.

ВАЖНО Всегда извлекайте батареи и устанавливайте защиту ножа каждый раз, когда вы не используете машину или оставляете ее без присмотра.

ПРИМЕЧАНИЕ Для того чтобы извлечь батареи, нажмите кнопку блокировки, расположенную на батарее (Рис. 13. С).

6. ТЕХНИЧЕСКОЕ ОБСЛУЖИВАНИЕ

Правила безопасности приведены в гл. 1. Строго соблюдайте указания для предотвращения серьезных рисков и опасности.

Перед любой проверкой, очисткой, техническим обслуживанием/регулировкой машины:

- Остановите машину.
- Извлеките батареи (никогда не оставляйте батарею установленной, либо в месте, доступном для детей или для других лиц, не способных управлять машиной).
- Удостоверьтесь, что все подвижные узлы полностью остановились.
- Установить защиту на нож.
- Дайте остыть двигателю перед перемещением машины в какое-либо помещение.
- Наденьте подходящую одежду, рабочие перчатки и защитные очки.

6.1. ОЧИСТКА

- Чтобы снизить риск пожара, очищайте машину от остатков листьев и веток.
- Всегда очищайте машину после использования, протерев ее чистой влажной тряпочкой, смоченной нейтральным чистящим средством.
- Удалите всю оставшуюся влагу мягкой и сухой тряпочкой. Влажность может вызвать риск поражения электрическим током.
- Не используйте агрессивные чистящие средства или растворители для очистки пластмассовых частей и рукояток.
- Не используйте струи воды и избегайте попадания воды на двигатель и электрические узлы.
- Во избежание перегрева и повреждения двигателя или батареи всегда проверяйте, что воздухозаборные решетки для охлаждения чистые и на них нет отходов.

6.2. ЗАРЯДКА БАТАРЕЙ НА МАШИНЕ

Батареи можно заряжать непосредственно на машине, используя ее зарядное устройство (Рис. 1. I).

Машину можно повесить на стену:

- подключив ее непосредственно к зарядному устройству (Рис. 14. I);
- прикрепив ее к рельсу (Рис. 14. II).

! *Перед тем как повесить машину на стену, установите защитный кожух ножа.*

ПРИМЕЧАНИЕ Не извлекайте батареи во время зарядки машины.

ПРИМЕЧАНИЕ Батарея оборудована защитой, которая препятствует зарядке, если температура в помещении не находится в диапазоне 0°C - 40°C.

Частичная зарядка батарей производится последовательно, как показано на схеме:

Фаза	Батарея (Рис. 13)	Зарядка
1	A (справа)	40%
2	B (слева)	40%
3	A (справа)	100%
4	B (слева)	100%

6.3. РЕЖУЩЕЕ ПРИСПОСОБЛЕНИЕ

! *Не прикасайтесь к режущему приспособлению, пока не будут извлечены батареи, и до тех пор, пока режущее приспособление полностью не остановится.*

- Проверка

! *Периодически проверяйте, что ножи не погнулись, не имеют повреждений и не изношены, и что винты правильно затянуты.*

- Заточка

Заточка ножей необходима, когда отдача при резке снижается и ветки часто застревают.

! *Из соображений безопасности необходимо, чтобы заточка осуществлялась в специализированном сервисном центре, персонал которого имеет навыки и инструмент для выполнения этой операции, чтобы не рисковать повреждением ножа и последующим снижением уровня безопасности во время работы.*

! *Нож с изношенными зубцами никогда не следует затачивать, его необходимо всегда менять.*

- Замена

Нож не подлежит ремонту, необходимо заменить его при первых признаках трещин, износа, деформации или при превышении предела заточки. Из соображений безопасности необходимо, чтобы замена осуществлялась в специализированном сервисном центре.

ВАЖНО Всегда используйте оригинальные режущие приспособления, имеющие код, указанный в таблице "Технические характеристики".

7. ХРАНЕНИЕ И ТРАНСПОРТИРОВКА

Хранение машины:

- в сухом помещении;
- защищенном от погодного воздействия;
- вне досягаемости детей;
- удостоверьтесь, что вы убрали ключи и инструмент, использовавшиеся для обслуживания;
- Машину можно повесить на стену (Рис. 14).

ПРИМЕЧАНИЕ Убедитесь, что стена выдерживает нагрузку не менее 20 кг.

7.1. ХРАНЕНИЕ БАТАРЕИ

Следует хранить батарею в закрытом и сухом помещении с температурой воздуха:

- 0°C - 60°C в течение 1 месяца
- 0°C - 45°C в течение 3 месяцев
- 0°C - 25°C в течение 1 года

ВАЖНО В случае длительного простоя заряжайте батарею раз в два месяца, чтобы продлить срок ее службы.

7.2. ТРАНСПОРТИРОВКА

Каждый раз, когда требуется передвинуть или перевезти машину:

- Остановите машину.
- Удостоверьтесь, что все подвижные узлы полностью остановились.
- Извлеките батареи из соответствующего отсека.
- Надеть плотные рабочие перчатки.
- Когда режущее приспособление остановится, установите защиту ножа.
- Держите машину исключительно за рукоятки, и направьте режущее приспособление в направлении, противоположном направлению движения.
- Удостоверьтесь, что при перемещении машина не нанесет ущерб и травмы.

8. СЕРВИСНОЕ ОБСЛУЖИВАНИЕ И РЕМОНТ

В этом руководстве изложены все указания, необходимые для управления машиной и для правильного выполнения основных операций технического обслуживания, которое должен выполнять пользователь. Все операции по техническому обслуживанию и регулировке, не описанные в данном руководстве, должны быть выполнены через вашего дистрибьютора или в специализированном сервисном центре.

SLOVENČINA – Preklad pôvodného návodu

Úplné návody na použitie stroja a motora sú k dispozícii:

- ▷ na webovej stránke stiga.com
- ▷ po nasnímaní QR kódu



UPOZORNENIE: PRED POUŽITÍM STROJA SI POZORNE PREČÍTAJTE TENTO NÁVOD.

Ušchovajte ho pre akékoľvek ďalšie použitie.

1. BEZPEČNOSTNÉ POKYNY

1.1. ZÁKLADNÉ BEZPEČNOSTNÉ UPOZORNENIA

⚠ Pozorne si prečítajte bezpečnostné varovania, pokyny, ilustrácie a špecifikácie dodané so strojom. *Nedodržanie uvedených pokynov môže spôsobiť zásah elektrickým prúdom, požiar a/alebo vážne ublíženie na zdraví.*

Ušchovajte všetky upozornenia kvôli prípadnému neskoršiemu nahliadnutiu.

Výraz „elektrické náradie“, citovaný vo varovaniach, sa vzťahuje na vaše zariadenie napájané z elektrickej siete (s káblom) alebo napájané z akumulátora (bez kábla).

1) Bezpečnosť pracovného priestoru

- Udržujte pracovný priestor v čistom stave a dobre osvetlený.** Tmavé priestory a neporiadok podporujú vznik nehôd.
- Nepoužívajte elektrické náradie v prostredí s rizikom výbuchu, v prostredí s horľavými kvapalinami, plynmi alebo prachom.** Keď je elektrické náradie v činnosti, tvoria sa iskry, ktoré môžu zapáliť prach alebo výpary.
- Pri použití elektrického náradia zabezpečte, aby boli deti a iné osoby v dostatočnej vzdialenosti.** Rozptýlenie môže spôsobiť stratu kontroly.

2) Elektrická bezpečnosť

- Zástrčky elektrického náradia musia zodpovedať príslušnej zásuvke. Zástrčku nikdy nijako neupravujte. Pri použití elektrického náradia vybaveného uzemnením nepoužívajte adaptéry.** Neupravené zástrčky a zodpovedajúce zásuvky znižujú riziko úrazu elektrickým prúdom.
- Nedotýkajte sa telom uzemnených povrchov alebo povrchov pripojených k uzemneniu, ako sú rúry, radiátory, sporáky, chladničky.** Ak je vaše telo uzemnené alebo spojené s uzemnením, existuje zvýšené riziko úrazu elektrickým prúdom.
- Nikdy nevystavujte elektrické náradie dažďu alebo vlhkosti.** Vniknutie vody do elektrického náradia zvyšuje riziko zásahu elektrickým prúdom.
- Nepoužívajte kábel nesprávnym spôsobom. Nikdy nepoužívajte kábel na prenášanie, ťahanie alebo odpájanie elektrického náradia. Udržujte kábel v dostatočnej vzdialenosti od**

zdrojov tepla, oleja, ostrých hrán alebo pohybujúcich sa častí. Poškodené alebo zamotané káble zvyšujú riziko zásahu elektrickým prúdom.

- Pri použití elektrického náradia vonku používajte predlžovací kábel vhodný na vonkajšie použitie.** Použitie vhodného kábla na vonkajšie použitie znižuje riziko zásahu elektrickým prúdom.
- Ak je používanie elektrického náradia na vlhkom mieste nevyhnutné, použite napájací zdroj chránený prúdovým chráničom (RCD).** Použitie RCD znižuje riziko zásahu elektrickým prúdom.

3) Osobná bezpečnosť

- Pri použití elektrického náradia buďte opatrní, dávajte pozor na to, čo sa deje a spravajte sa rozumne. Nepoužívajte elektrické náradie, ak ste unavení alebo ste pod vplyvom drog, alkoholu alebo liekov.** Okamih nepozornosti pri použití elektrického náradia vám môže spôsobiť vážne ublíženie na zdraví.
- Používajte ochranný odev. Vždy používajte ochranné okuliare.** Použitie ochranných pomôcok, ako protiprachový respirátor, protišmyková obuv, ochranná prilba alebo chrániče sluchu, znižuje riziko ublíženia na zdraví.
- Zabráňte náhodnému uvedeniu do chodu. Pred vložením akumulátora, pred uchopením alebo prenášaním elektrického náradia sa uistite, že je vypnuté.** Prenášaním elektrického náradia s prstom na vypínači alebo montážou akumulátora s vypínačom v polohe „ON“ (ZAPNÚŤ) môžete spôsobiť úraz.
- Pred uvedením elektrického náradia do činnosti odložte všetky kľúčce a nastavovacie nástroje.** Kľúč alebo nástroj, ktorý zostane v styku s otáčajúcou sa časťou, vám môže spôsobiť úraz.
- Nestraťte rovnováhu. Neustále udržiavajte vhodnú polohu a rovnováhu.** To vám umožní lepšie ovládať elektrické náradie v nečakaných situáciách.
- Vhodne sa oblečte. Nepoužívajte voľný odev ani šperky. Udržujte vlasy, odev a rukavice v dostatočnej vzdialenosti od pohybujúcich sa častí.** Voľný odev, šperky alebo dlhé vlasy by sa mohli zachytiť do pohybujúcich sa častí.
- Pokiaľ existujú časti určené na pripojenie k zariadeniam na extrakciu a zber prachu, uistite sa, že sú pripojené a používané vhodným spôsobom.** Použitie týchto častí môže znížiť riziko súvisiace s prachom.
- Nedovoľte, aby vás znalosť získaná častým používaním stroja viedla k pocitu istoty a ten-**

dencii ignorovať zásady bezpečnosti. Nedbalé konanie môže v zlomku sekundy spôsobiť vážne zranenie.

4) Použitie elektrického náradia a starostlivosť oň

a) **Nepreťažujte elektrické náradie. Používajte elektrické náradie vhodné pre daný druh pracovnej činnosti.** S vhodným elektrickým náradím vykonáte danú prácu lepšie a bezpečnejšie, rýchlosťou, akú dané náradie umožňuje.

b) **Nepoužívajte elektrické náradie, ak ho nie je možné vypínačom uviesť správne do činnosti alebo zastaviť.** Elektrické náradie, ktoré nemôže byť uvedené do činnosti vypínačom, je nebezpečné a musí byť opravené.

c) **Pred realizáciou akéhokoľvek nastavovania alebo výmeny príslušenstva elektrického náradia alebo pred jeho odložením, odložte akumulátor z jeho uloženia.** Tieto preventívne bezpečnostné opatrenia znižujú riziko náhodného uvedenia elektrického náradia do činnosti.

d) **Ak elektrické náradie nepoužívate, odložte ho mimo dosahu detí a nedovoľte ho používať osobám, ktoré nie sú oboznámené s jeho činnosťou, alebo nie sú oboznámené s týmito pokynmi.** Elektrické náradie v rukách neznačých užívateľov môže byť nebezpečné.

e) **Starostlivosť o údržbu elektrického náradia. Skontrolujte, či pohyblivé časti lícuju a či sa voľne pohybujú, či nedošlo k poškodeniu jednotlivých častí a či neexistujú iné príčiny, ktoré by mohli negatívne ovplyvniť činnosť elektrického náradia. V prípade poškodenia musí byť elektrické náradie pred opätovným použitím opravené.** Mnoho nehôd je zapríčinených nedostatčnou údržbou.

f) **Udržiava strihacie ústrojenstvo nabrúsené a čisté.** Vhodná údržba rezných častí s náležite nabrúsenými reznými hranami prispieva k tomu, že sa náradie nezasekáva a tak sa lepšie ovláda.

g) **Používajte elektrické náradie a jeho príslušenstvo podľa dodaných pokynov a majte pritom na pamäti pracovné podmienky a druh práce, ktorú je potrebné vykonať.** Použitie elektrického náradia na iné účely, ako je predpísané, môže spôsobiť vznik nebezpečných situácií.

h) **Udržiavajte rukoväte suché, čisté a bez oleja a mazacieho tuku.** Klzké rukoväte neumožňujú bezpečnú manipuláciu a ovládanie náradia v nečakaných situáciách.

5) Použitie elektrického náradia a súvisiace opatrenia

a) **Pre nabíjanie používajte výhradne nabíjačku určenú výrobcom.** Nabíjačka vhodná pre určitý typ akumulátorovej jednotky môže pri použití s inými akumulátorovými jednotkami spôsobovať vznik rizika požiaru.

b) **Elektrické náradie používajte výhradne so špecificky určenými akumulátorovými jednotkami.** Použitie akéhokoľvek inej akumulátorovej jednotky môže spôsobiť vznik rizika poranenia a požiaru.

c) **Ak sa akumulátorová jednotka nepoužíva, je potrebné ju udržiavať v dostatočnej vzdialenosti od ostatných kovových predmetov, ktoré by mohli vytvoriť spojenie medzi dvomi svorkami.** Skratovanie svoriek akumulátora môže spôsobiť popálenie alebo požiar.

d) **Ak sa akumulátor nachádza v zornom poli, môže na ňom dochádzať k úniku kvapaliny; vyhňte sa akémukoľvek styku s touto kvapalinou. Ak dôjde k náhodnému styku, okamžite si opláchnite príslušné miesto vodou. Pri vniknutí kvapaliny do očí okamžite vyhľadajte lekársku pomoc.** Kvapalina uniknutá z akumulátora môže spôsobiť podráždenie kože alebo vznik popálenín.

e) **Nepoužívajte poškodený alebo upravený akumulátor alebo náradie.** Poškodené alebo upravené akumulátory môžu vykazovať nepredvídateľné správanie, ktoré môže viesť k požiaru, výbuchu alebo riziku poranenia.

f) **Nevystavujte akumulátor ohňu ani nadmerným teplotám.** Vystavenie ohňu alebo teplotám nad 130 °C môže spôsobiť výbuch. POZNÁMKA. Teplotu „130 °C“ je možné chápať ako teplotu „265 °F“.

g) **Dodržujte všetky pokyny pre nabíjanie a nenabíjajte akumulátor mimo teplotného rozsahu uvedeného v pokynoch.** Nesprávne nabíjanie alebo nabíjanie pri teplotách mimo špecifikovaného rozsahu môže poškodiť akumulátor a zvýšiť riziko požiaru.

6) Servisná služba

a) **Opravu elektrického náradia zverte výhradne kvalifikovanému personálu a trvajte na výhradnom použití originálnych náhradných dielov.** To umožní zachovanie bezpečnosti elektrického náradia.

b) **Nikdy neopravujte poškodené akumulátory.** Údržbu akumulátora smie vykonávať iba výrobca alebo autorizovaní poskytovatelia servisných služieb.

1.2. ŠPECIFICKÉ BEZPEČNOSTNÉ POKYNY PRE PLOTOVÉ NOŽNICE

a) **Udržujte všetky časti tela v dostatočnej vzdialenosti od noža. Neodstraňujte postrihávaný materiál a nepridržujte strihaný materiál, ktorý je potrebné postríhať, keď sú nože v pohybe. Nože sa naďalej pohybujú aj po vypnutí vypínača. Chvilka nepozornosti počas použitia plotových nožníc môže spôsobiť vážne zranenie.**

b) **Pri premiestňovaní plotových nožníc ich držte za rukoväť pri zastavenom noži a dávajte pozor, aby ste neaktivovali žiadny vypínač elektrického napájania. Správne premiestňovanie plotových nožníc znižuje riziko neúmyselného spustenia a následného zranenia osôb.**

c) **Pri preprave alebo skladovaní plotových nožníc vždy nasadte kryt noža. Správna manipulácia s plotovými nožnicami znižuje riziko poranenia.**

d) **Pri odstraňovaní zaseknutého materiálu alebo pri údržbe náradia sa uistite, že sú všetky vypínače vypnuté, a že akublok bol vybratý alebo odpojený. Náhodné uvedenie plotových nožníc do činnosti po-**

čas odstraňovania zaseknutého materiálu alebo počas údržby môže spôsobiť vážne zranenie.

e) Plotové nožnice uchopte za izolované povrchy rukoväti, pretože nôž by mohol prísť do styku so skrytými káblami. Styk nožov s káblom „pod napätím“ môže priviesť napätie na odhalené kovové časti plotových nožníc a môže spôsobiť zásah obsluhy elektrickým prúdom.

f) Udržujte všetky napájacie a ostatné káble mimo priestor strihania. Napájacie káble by mohli byť ukryté v živých plotoch alebo kríkoch a mohli by byť náhodne prestrihnuté nožom.

g) Nepoužívajte plotové nožnice za zlého počasia, hlavne pri nebezpečenstve výskytu bleskov. Tým sa znižuje riziko zásahu bleskom.

h) Počas práce je potrebné vždy držať zariadenia pevne obidvomi rukami. Použitie len jednej ruky môže spôsobiť stratu kontroly a zapríčiniť vážne zranenie.



V prípade poškodenia alebo nehody počas pracovnej činnosti okamžite zastavte motor a odložte stroj, aby sa zabránilo ďalším škodám; v prípade poranenia tretích osôb okamžite poskytnite najvhodnejšiu prvú pomoc a obráťte sa na Zdravotné Stredisko. Odstráňte akúkoľvek sutinu, ktorá by mohla spôsobiť škody a poraňte osoby alebo zvieratá, ponechaných bez dozoru.



Dlhodobé vystavenie vibráciám môže spôsobiť zranenie alebo neurovaskulárne poruchy (známe aj ako «Raynaudov fenomén» alebo «biela ruka») a to hlavne u ľudí, ktorí majú ťažkosti s krvným obehom. Príznaky sa môžu týkať rúk, zápästia a prstov a môžu sa prejavovať stratou citlivosti, strnulosťou, svrbením, bolesťou, stratou farby alebo štrukturálnymi zmenami pokožky. Tieto príznaky môžu byť ešte výraznejšie pri nízkych teplotách prostredia a/alebo pri nadmerne silnom uchopení rukoväti. Pri výskyte príznakov je potrebné skrátiť čas používania stroja a obrátiť sa na lekára.

1.3. ÚDRŽBA, SKLADOVANIE A PREPRAVA

Pri vykonávaní pravidelnej údržby a pri správnom skladovaní zachováte bezpečnostnú úroveň stroja, ako aj jeho výkon.

- Nikdy nepoužívajte stroj, ktorý ma opotrebované alebo poškodené časti. Chybné alebo opotrebované časti musia byť nahradené a nikdy nesmú byť opravované. Používajte len originálne náhradné diely.
- Pri zastavení zariadenia kvôli údržbe, kontrole, uskladneniu alebo zmene príslušenstva vypnite motor, odpojte zariadenie od elektrickej siete a uistite sa, že sú všetky pohyblivé časti úplne zastavené.
- Kvôli zníženiu rizika požiaru nenechávajte nádoby s odpadovými materiálmi vo vnútri miestnosti.



Úrovně hluku a vibrácií, uvedené v tomto návode, predstavujú maximálne hodnoty počas použitia stroja. Nevyvážený kosiaci prvok, príliš vysoká rýchlosť pohybu a nedostatočná údržba výrazne ovplyvňujú akustické emisie a vibrácie. Preto je potrebné prijať preventívne opatrenia na odstránenie možných škôd, spôsobených vysokým hlukom a namáhaním v dôsledku vibrácií; vykonávajte pravidelnú údržbu stroja, používajte chrániče sluchu a popri pracovnej činnosti si doprajte oddych.

1.4. AKUMULÁTOR/NABIJAČKA AKUMULÁTORA

DÔLEŽITÁ INF. Nasledujúce bezpečnostné predpisy obsahujú bezpečnostné pokyny uvedené v príslušnej príručke k akumulátoru a nabíjačke akumulátora, ktorá je priložená k stroju.

- Na nabíjanie akumulátora používajte len nabíjačku akumulátorov odporúčanú výrobcom. Nevhodná nabíjačka akumulátorov môže spôsobiť zásah elektrickým prúdom, prehriatie alebo únik korozívnej kvapaliny z akumulátora.
- Používajte len akumulátory určené pre vaše zariadenie. Použitie iných akumulátorov môže spôsobiť ublíženie na zdraví a požiar.
- Pred vložením akumulátora do zariadenia sa uistite, že je vypnuté. Pri montáži akumulátora do zapnutého elektrického zariadenia môže vzniknúť požiar.
- Nepoužívajte akumulátor udržiňte v dostatočnej vzdialenosti od sponiek na spisy, mincí, kľúčov, klincov, skrutiek alebo iných malých kovových predmetov, ktoré by mohli spôsobiť skrat na kontaktoch. Skratovanie kontaktov akumulátora môže spôsobiť vznietenie alebo požiar.
- Nepoužívajte nabíjačku akumulátorov na miestach s výparmi, zápalnými látkami a neukladajte ju na ľahko zápalné povrchy ako je papier, textília, atď. Počas nabíjania sa nabíjačka zahrieva, čím by mohlo dôjsť k vzniku požiaru.
- Počas prepravy akumulátorov dávajte pozor, aby nedošlo k vzájomnému prepojeniu kontaktov a na prepravu akumulátorov nepoužívajte kovové obaly.

1.5. OCHRANA ŽIVOTNÉHO PROSTREDIA

- Dôkladne dodržujte miestne normy pre likvidáciu obalov, opotrebovaných súčastí alebo akýchkoľvek látok so vážnym dopadom na životné prostredie, tieto odpadky nesmú byť odhodnené do bežného odpadu, ale musia byť separované a odovzdané do príslušných zberných stredísk, ktoré zabezpečia recykláciu materiálov.
- Dôsledne dodržujte miestne predpisy pre likvidáciu odpadového materiálu.
- Pri vyradovaní stroja z prevádzky ho nenechávajte voľne v prírode, ale obráťte sa na zberné stredisko v súlade s platnými miestnymi predpismi.



Nelikvidujte elektrické zariadenia spolu s domovým odpadom. Podľa Európskej Smernice 2012/19/ES o elektrickom a elektronickom odpade a jej aplikácii vo forme národných noriem, musia byť elektrické zariadenia po skončení svojej životnosti odovzdané do separovaného zberu kvôli ich ekologickému zlikvidovaniu. Keď sa elektrické zariadenia likvidujú na smetisku alebo voľne v prírode, škodlivé látky môžu preniknúť do podzemných vôd a dostať sa do potravinového reťazca, čím môžu poškodiť naše zdravie. Pre získanie podrobnejších informácií o likvidácii tohto výrobku sa obráťte na kompetentnú organizáciu, zaoberajúcu sa domovým odpadom alebo na svojho predajcu.



Po skončení životnosti akumulátorov ich zlikvidujte, pričom venujte náležitú pozornosť našmu životnému prostrediu. Akumulátor obsahuje materiál, ktorý je nebezpečný pre vás aj pre životné prostredie. Je potrebné ho odpojiť a zlikvidovať samostatne v zbernom stredisku, ktoré likviduje aj akumulátory s iónmi lítia.



Separovaný zber použitých výrobkov a obalov umožňuje recykláciu materiálov a ich opätovné použitie. Opätovné použitie recyklovaných materiálov pomáha predchádzať znečisteniu životného prostredia a znižuje dopyt po prvotných surovinách.

2. OPIS VÝROBKU

Toto zariadenie je určené na práce v záhrade, a konkrétne sa jedná o prenosné plotové nožnice, napájané z akumulátora.

K hlavným častiam zariadenia patrí motor, ktorý uvádza do činnosti strihacie zariadenie.

• Predpokladané použitie a nesprávne použitie

Toto zariadenie bolo navrhnuté a vyrobené na strihanie a zarovnávanie krovinatých živých plotov s vetvami malých rozmerov;

Akkoľvek iné použitie, ako je uvedené vyššie, môže byť nebezpečné a môže spôsobiť poranenie osôb a/alebo škody na majetku.

Za nevhodné použitie sa považuje (napríklad, ale nielen):

- strihanie trávy vo všeobecnosti a hlavne v blízkosti obrubníkov;
- sekание materiálu pre kompostovanie;
- odvetvovacie práce;
- použitie stroja so strihacím zariadením nad úrovňou ramien;
- použitie stroja pre strihanie materiálov nerastlinného pôvodu;
- použitie iných strihacích zariadení, ako sú uvedené v tabuľke „Technické parametre“. Nebezpečenstvo vážneho zranenia a ublíženia na zdraví;
- používanie stroja viac ako jednou osobou.

DÔLEŽITÁ INF. *Nevhodné použitie stroja bude mať za následok zrušenie záruky a odmietnutie akejkoľvek zodpovednosti zo strany výrobcu. Následky za škody alebo za ublíženie na zdraví samotného používateľa alebo tretích osôb bude znášať používateľ.*

DÔLEŽITÁ INF. *Zariadenie funguje len s obidvoma vloženými akumulátormi.*

POZNÁMKA *Akumulátory je možné dobíjať priamo na zariadení prostredníctvom jeho nabíjacej základne.*

2.1. SÚČASTI STROJA

(obr. 1)

- Pohonná jednotka
- Nôž (strihacie zariadenie)
- Predná rukoväť
- Zadná rukoväť
- Ochranný kryt noža
- Akumulátory
- Nabíjачka akumulátora
- Koľajnica
- Nabíjacia základňa
- Držiak na predmety
- Spojovací materiál z výbavy

2.2. VÝSTRAŽNÉ SYMBOLY (OBR. 2)



UPOZORNENIE:

Pred použitím stroja si prečítajte pokyny.



Používajte ochranu hlavy, ochranu sluchu a ochranné okuliare.



Používajte ochranné rukavice a protišmykovú ochrannú obuv.



NEBEZPEČENSTVO! Udržujte ruky v dostatočnej vzdialenosti od noža



Nikdy nevystavujte stroj dažďu (alebo vlhkosti)



Pred vykonaním akýchkoľvek kontrol, čistenia alebo zásahu údržby/nastavenia stroja najprv vyberte akumulátor.



UPOZORNENIE:

Prečítajte si príslušný návod k akumulátoru a nabíjачke akumulátora

DÔLEŽITÁ INF. Poškodené výstražné štítky alebo nečitateľné výstražné štítky je potrebné vymeniť. Požiadajte o nové štítky vo vašom autorizovanom servisnom stredku.

3. MONTÁŽ

DÔLEŽITÁ INF. Rozbalenie a montáž musia byť vykonané na rovnom a pevnom povrchu s dostatočným priestorom na manipuláciu so zariadením a s obalmi.

! **Pred vykonaním montáže (v prípade potreby) sa uistite, že akumulátory nie sú vložené do svojich uložení.**

POZNÁMKA Náradie je možné zavesiť na stenu, pričom je potrebné zabezpečiť, aby bola zadná rukoväť v pôvodnej polohe.

1. Montáž nabíjacej základne (obr. 3).
2. Montáž koľajnice na upevnenie na stenu (obr. 4).

4. OVLÁDACIE PRVKY

• **Poistné tlačidlo ovládania noža (obr. 5.C):**
Umožňuje použitie páčky ovládania noža (obr. 5.A)

• **Páka ovládania noža (obr. 5.A):**
Umožňuje uviesť do činnosti nôž (strihacie zariadenie) .

POZNÁMKA Strihacie zariadenie sa zastaví automaticky po uvoľnení páčky.

• **Bezpečnostný vypínač (obr. 5.B):**
Musí byť držaný stlačený spolu s páčkou ovládania noža (obr. 5.A) kvôli uvedeniu strihacieho zariadenia do činnosti.

POZNÁMKA Strihacie zariadenie sa zastaví automaticky po uvoľnení bezpečnostného vypínača.

• **Tlačidlo odistenia zadnej rukoväte (obr. 5.D)**
Umožňuje nastaviť zadnú rukoväť (obr. 1.D) do 5 rôznych natočení voči strihaciemu zariadeniu.

! **Nastavovanie rukoväte sa musí vykonávať pri vypnutom zariadení.**

5. POUŽITIE STROJA

5.1. PRÍPRAVNÉ ÚKONY

• **Kontrola akumulátorov (obr. 6)**
- Pred prvým použitím zariadenia po zakúpení akumulátor úplne nabite.
- Pred každým použitím skontrolujte stav nabitia akumulátora.

DÔLEŽITÁ INF. Ohľadom pokynov týkajúcich sa akumulátora, si prečítajte príslušný návod.

POZNÁMKA Akumulátory je možné dobíjať priamo na zariadení (ods. 6.2).

5.2. BEZPEČNOSTNÉ KONTROLY

- Skontrolujte neporušenosť a správne namontovanie všetkých komponentov stroja,
- Skontrolujte, že sú správne utiahnuté všetky upevňovacie prvky,
- Všetky povrchy stroja udržiavajte čistými a suchými.

Úkon	Výsledok
Uved'te zariadenie do činnosti.	Nôž sa musí pohybovať
Uvoľnite páčku ovládania noža (obr. 5.A) alebo bezpečnostný vypínač (obr. 5.B).	Ovládacie prvky sa musia automaticky a rýchlo vrátiť do neutrálnej polohy a nôž sa musí zastaviť.

! **Ak sa ktorýkoľvek z výsledkov odlišuje od informácií uvedených v tabuľke, zariadenie nepoužívajte! Doručte stroj do servisného strediska z dôvodu vykonania potrebných kontrol a opráv.**

5.3. NAŠTARTOVANIE A PRÁCA

POZNÁMKA Zariadenie sa odporúča používať pri teplote od -10 °C do 60 °C

! **Nespúšťajte zariadenie, keď sa nabíja**

! **Po uvedení zariadenia do činnosti sa súčasne spustí strihacie zariadenie.**

POZNÁMKA Zariadenie uvádzajte do činnosti na rovnom a pevnom povrchu.

1. Zložte ochranný kryt noža (obr. 1.E) (ak je použitý);
2. Uistite sa, že nôž sa nedotýka terénu ani iných predmetov.
3. Vložte akumulátory do ich uložení (obr. 7.A) tak, že ich zatlačíte na doraz, dokiaľ nebudete počuť cvaknutie, pri ktorom dôjde k zaisteniu akumulátora a k zopnutiu elektrického kontaktu.

POZNÁMKA Zariadenie funguje len s obidvomi vloženými akumulátormi.

4. Zaujmite pevnú a stabilnú polohu.
5. Použite poistné tlačidlo ovládania noža (obr. 8.C).
6. Použite páčku ovládania noža (obr. 8.A).
7. Použite bezpečnostný vypínač (obr. 8.B).

! **Počas pracovnej činnosti je potrebné držať zariadenie pevne obidvomi rukami, pričom strihacie zariadenie sa musí nachádzať pod úrovňou ramien.**

! **Zariadenie vždy používajte tak, že budete stáť na zemi a nie na rebriku alebo inej nestabilnej podpere.**

! **Neodstraňujte odstrihnutý materiál ani ho nepridržiavajte, keď je nôž v činnosti. Pri odstraňovaní postrihaného materiálu sa uistite, že je zariadenie vypnuté.**

- Nastavenie zadnej rukoväte (obr. 9)

 **Vykonajte uvedený postup pri vypnutom stroji.**

DÔLEŽITÁ INF. Pred použitím zariadenia sa uistite, že sa uvoľňovacie tlačidlo vrátilo úplne späť do polohy zaisťovania, a že je zadná rukoväť stabilná.

 **Počas pracovnej činnosti sa musí byť zadná rukoväť nachádzať neustále vo zvislej polohe, nezavísať na polohe zaujatej strihacím zariadením.**

• Pracovné techniky

1. Strihanie vo zvislej polohe (obr. 10).
2. Strihanie vo vodorovnej polohe (obr. 11).

• Rady pre použitie

Keď počas použitia dôjde k zablokovaniu nožov alebo k ich zadrhnutiu vo vetvách živého plota,

1. okamžite uvoľnite páčku ovládania noža (obr. 12.A) alebo bezpečnostný vypínač (obr. 12.B);
2. vyčkajte na zastavenie strihacieho zariadenia;
3. Vyberte akumulátory;
4. vyberte zaseknutý materiál.

• Mazanie nožov počas pracovnej činnosti

 **Tento úkon musí byť vykonaný pri zastavenom zariadení a s akumulátormi vybratými z ich uložení.** Po každej pracovnej činnosti je vhodné očistiť a namazať nože kvôli zvýšeniu ich účinnosti a životnosti.

- Uveďte stroj do vodorovnej polohy tak, aby bol dobre opretý o terén.
- Očistite nože suchou handrou; v prípade odolných nečistôt použite kefu.
- Namažte nože pozdĺž ich horného okraja aplikáciou tenkej vrstvy špecifického oleja, podľa možnosti takého typu, ktorý nespôsobuje znečistenie životného prostredia.

5.4. ZASTAVENIE

Uvoľnite páčku ovládania noža (obr. 12.A) alebo bezpečnostný vypínač (obr. 12.B).

 **Po vypnutí zariadenia trvá niekoľko sekúnd, kým sa strihacie zariadenie zastaví.**

Pri premiestňovaní sa na iný pracovný úsek vždy zastavte zariadenie.

 **Počas presunu nikdy nedržte ruku na bezpečnostnom vypínači, aby sa zabránilo náhodnému uvedeniu do činnosti.**

5.5. PO POUŽITÍ

- Keď sa zariadenie nenabíja, vyberte akumulátory z ich uložení.
- Pri zastavenom strihacom zariadení nasadte ochranný kryt noža (obr. 1.E).
- Pred uskladnením zariadenia v akomkoľvek prostredí nechajte vychladnúť motor.
- Vykonajte čistenie

DÔLEŽITÁ INF. Keď sa zariadenie nepoužíva, alebo keď je ponechané bez dozoru, vždy vyberte akumulátory.

POZNÁMKA Pre vybratie akumulátorov stlačte poistné tlačidlo, ktoré sa nachádza na akumulátore (obr. 13.C).

6. ÚDRŽBA

Bezpečnostné pokyny, ktoré je potrebné dodržiavať, sú popísané v kap. 1. Dôsledne dodržiavajte uvedené pokyny, aby ste sa vyhli vážnym rizikám a nebezpečenstvu.

Pred vykonaním akejkoľvek kontroly, čistenia alebo údržby/nastavenia stroja:

- Zastavte stroj.
- Vyberte akumulátory (nikdy ich nenechávajte vložené, alebo v dosahu detí alebo nepovolných osôb).
- Uistite sa, že všetky pohybujúce sa súčasti sú úplne zastavené;
- Nasadte ochranný kryt na nôž.
- Pred uskladnením zariadenia v akomkoľvek prostredí nechajte vychladnúť motor.
- Používajte vhodný odev, pracovné rukavice a ochranné okuliare.

6.1. ČISTENIE

- Aby ste znížili riziko požiaru, udržiajte stroj bez zvyškov listia a vetiev.
- Po každom použití vyčistite stroj čistou handrou, navlhčenou v neutrálnom čistiacom prostriedku.
- Odstráňte akúkoľvek stopu vlhkosti jemnou a suchou handrou. Vlhkosť môže spôsobiť riziko zásahu elektrickým prúdom.
- Nepoužívajte agresívne čistiace prostriedky, ani rozpúšťadlá na čistenie plastových súčastí alebo rukovätí.
- Nepoužívajte prúd vody, aby ste nezamočili motor a elektrické komponenty.
- Aby sa zabránilo prehriatiu a poškodeniu motora alebo akumulátora, vždy sa uistite, že sú mriežky pre nasávanie chladiaceho vzduchu čisté, a že nie sú upchaté nečistotami.

6.2. NABÍJANIE AKUMULÁTORA NA ZARIADENÍ

Akumulátory je možné dobíjať priamo na zariadení prostredníctvom nabíjacej základne (obr. 1.I).

- Zariadenie je možné zavesiť na stenu:
- priamo na nabíjaciu základňu (obr. 14.I);
 - prostredníctvom koľajnice (obr. 14.II).

 **Pred zavesením zariadenia na stenu nasadte ochranný kryt noža.**

POZNÁMKA Nevyberajte akumulátory, ak sa zariadenie nabíja..

POZNÁMKA Akumulátor je vybavený ochranou, ktorá zabráni jeho nabíjaniu, ak okolitá teplota nie je v rozsahu 0-40 °C.

Akumulátory sú nabíjané čiastočne, jeden po druhom, podľa nasledujúcej schémy:

Fáza	Akumulátor (obr. 13)	Nabíjanie
1	A (p.)	40 %
2	B (l.)	40 %
3	A (p.)	100 %
4	B (l.)	100 %

6.3. STRIHACIE ZARIADENIE

 **Nedotýkajte sa strihacieho zariadenia, dokiaľ neboli vybraté akumulátory a dokiaľ strihacie zariadenie nie je úplne zastavené.**

• Kontrola

 **Pravidelne kontrolujte, či nože nie sú ohnuté, poškodené alebo opotrebované, a či sú skrutky dostatočne dotiahnuté.**

• Brúsenie

Brúsenie je potrebné pri poklese výkonnosti strihania a pri opakovanom zaseknutí konárov.

 **Z bezpečnostných dôvodov je dôležité, aby bolo nabrúsenie vykonané špecializovaným strediskom, ktoré má odborné znalosti a vhodné vybavenie na vykonávanie uvedených úkonov bez rizika poškodenia noža a ohrozenia bezpečnosti počas následného použitia.**

 **Nôž s opotrebovaným ostrím sa nikdy nesmie brúsiť, ale musí sa vždy vymeniť.**

• Výmena

Nôž sa nesmie nikdy opravovať, ale je potrebné ho vymeniť pri prvých známkach poškodenia, opotrebovania, ohnutia alebo prekročenia prahovej hodnoty brúsenia. Z bezpečnostných dôvodov je vhodné, aby bola výmena vykonaná špecializovaným strediskom.

DÔLEŽITÁ INF. *Vždy používajte originálne strihacie zariadenie s kódom uvedeným v tabuľke „Technické parametre“.*

7. USKLADNENIE A PREPRAVA

Uskladnenie zariadenia:

- v suchom prostredí;
- chránené pred poveternostnými vplyvmi;
- na mieste, ktoré nie je prístupné deťom.
- Pred uskladnením stroja sa uistite, že ste odložili kľúče alebo náradie použité pri údržbe.
- Zariadenie je možné zavesiť na stenu (obr. 14).

POZNÁMKA *Uistite sa, že stena unesie zaťaženie najmenej 20 kg.*

7.1. USKLADNENIE AKUMULÁTORA

Akumulátor je treba skladovať v uzavretom prostredí bez vlhkosti pri teplote v rozmedzí:

- 0-60 °C na 1 mesiac;
- 0-45 °C na 3 mesiace;
- 0-25 °C na 1 rok.

DÔLEŽITÁ INF. *V prípade dlhšej nečinnosti nabite akumulátor každé dva mesiace, aby sa predĺžila jeho životnosť.*

7.2. PREPRAVA

Vždy, keď je potrebné manipulovať so strojom alebo ho prepravovať, je potrebné:

- Zastavte stroj.
- Uistite sa, že všetky pohybujúce sa súčasti sú úplne zastavené;
- Vyberte akumulátory z ich uložení.
- použite hrubé pracovné rukavice.
- Pri zastavenom strihacom zariadení nasadte ochranný kryt noža.
- Uchopte stroj výhradne za rukoväť a nasmerujte kosiace zariadenie do opačného smeru ako smer postupu.
- Dbajte na to, aby manipulácia so strojom nespôsobila škody alebo zranenia.

8. SERVISNÁ SLUŽBA A OPRAVY

V tomto návode sú uvedené všetky pokyny potrebné na obsluhu stroja a správnu základnú údržbu, ktorú môže vykonávať používateľ. Všetky úkony nastavovania a údržby, ktoré nie sú opísané v tomto návode, musia byť vykonané vašim predajcom alebo špecializovaným strediskom.

SLOVENŠČINA – Prevod originalnih navodil

Kompletna priročnika z navodili za stroj in motor sta na voljo:

- ▷ na spletni strani [stiga.com](#)
- ▷ s skeniranjem QR kode



Download full manual
[stiga.com](#)

POZOR: PREDEN UPORABITE STROJ, PAZLJIVO PREBERITE TA PRIROČNIK Z NAVODILI.

Shranite ga, da ga boste lahko uporabili v prihodnosti.

1. VARNOSTNI PREDPISI

1.1. SPLOŠNA VARNOSTNA OPOZORILA

⚠ Preberite in oglejte si vsa varnostna opozorila, navodila, slike in specifikacije, dobavljene s tem strojem. Neupoštevanje spodaj navedenih navodil lahko povzroči električni udar, požar in/ali hude poškodbe.

Shranite vsa opozorila in navodila, da lahko pozneje pogledate vanje.

Izraz "električno orodje", ki se uporablja v opozorilih, se nanaša na vaš stroj z napajanjem iz električnega omrežja (prek kabla) ali iz baterije (brez kabla).

1) Varnost delovnega območja

- Skrbite, da bo delovno območje čisto in dobro osvetljeno.** Na temnih in neurejenih območjih je več možnosti za nezgode.
- Ne uporabljajte električnega orodja v okoljih, kjer obstaja nevarnost eksplozije, ter v prisotnosti vnetljivih tekočin, plinov ali prahu.** Električna orodja proizvajajo iskre, ki lahko vžgejo prah ali pare.
- Med uporabo električnega orodja morajo biti otroci in navzoče osebe primerno oddaljeni.** Različni povodi za raztresenost lahko povzročijo izgubo nadzora.

2) Električna varnost

- Vtiči električnega orodja se morajo ujemati z vtičnico. Nikoli in na nikakršen način ne predelujte vtiča. Z električnimi orodji, ki imajo ozemljitev, ne uporabljajte adapterjev.** Uporaba nepredelanih vtičev in kompatibilnih vtičnic zmanjšuje tveganje za električni udar.
- Izogibajte se stiku telesa z ozemljenimi površinami, kot so cevi, radiatorji, kuhinjski elementi in hladilniki.** Če je vaše telo povezano z ozemljitvijo, je tveganje za električni udar večje.
- Električnih orodij ne izpostavljajte dežju ali vlagi.** Vdiranje vode v električno orodje povečuje tveganje za električni udar.
- Ne zlorablajte kabla. Kabla nikoli ne uporabljajte za transport ali vleko električnega orodja, pa tudi ne za odklop od električnega omrežja s potegom.** Poskrbite, da kabel ne bo v bližini virov toplote, olja, ostrih robov ali gibajočih se delov. Poškodovani ali prepleteni kabli povečujejo tveganje za električni udar.

- Kadar električno orodje uporabljate na prostem, uporabljajte podaljšek, ki je primeren za zunanjo uporabo.** Uporaba kabla za zunanjo uporabo zmanjšuje tveganje za električni udar.
- Če se ni mogoče izogniti uporabi električnega orodja v vlažnem okolju, uporabljajte napajanje, ki je zaščiten z napravo na preostali (rezidualni) tok (RCD).** Uporaba zaščitne naprave na preostali tok zmanjšuje tveganje za električni udar.

3) Osebna varnost

- Med uporabo električnega orodja bodite vedno pazljivi, kontrolirajte, kaj delate, in ravnajte premišljeno. Ne uporabljajte električnega orodja, če ste utrujeni ali pod vplivom drog, alkohola ali zdravil.** Med uporabo električnega orodja lahko že hipna nepazljivost povzroči osebene poškodbe.
- Uporabljajte zaščitna oblačila. Vedno nosite zaščitna očala.** Uporaba zaščitne opreme, kot so protiprašne maske, protizdrsna obutev, zaščitne čelade in glušniki, zmanjšuje možnosti osebnih poškodb.
- Preprečite nenamerno zaganjanje orodja. Preden vstavite baterijo, zgrabitve ali prenašate električno orodje, se prepričajte, da je naprava izklopljena.** Če med prenašanjem električnega stroja držite prst na stikalo ali montirate baterijo, ko je stikalo v položaju "ON", je več možnosti za nezgode.
- Predn prižgete električni stroj, odstranite vse ključe ali orodje za regulacije.** Ključ ali orodje lahko zaradi stika z vrtečim se delom povzročita osebene poškodbe.
- Pazite, da ne izgubite ravnotežja. Tako boste lahko bolje upravljali električno orodje v morebitnih nepričakovanih situacijah.**
- Bodite primerno oblečeni. Ne nosite širokih oblačil ali nakita. Lasje, oblačila in rokavice naj bodo primerno oddaljeni od delov v gibanju.** Ohlapna oblačila, nakit ali dolgi lasje se lahko zapletejo v premikajoče dele.
- Če so prisotne naprave za sesanje in zbiranje prahu, se prepričajte, da so pravilno povezane in da se uporabljajo pravilno.** Uporaba teh naprav lahko zmanjša nevarnosti, povezane s prahom.
- Ne dopustite, da bi zaradi privajenosti, ki je posledica pogoste uporabe stroja, postali preveč gotovi in začeli zapostavljati načrte.**

la varne uporabe. Malomarno dejanje lahko v delčku sekunde privede do hudih poškodb.

- 4) **Uporaba električnega stroja in skrb zanj**
- Električnega stroja ne preobremenjujte. Uporabljajte električni stroj, ki je primeren za določeno delo.** Primeren električni stroj bo bolje in na bolj varen način opravil delo: z delovno hitrostjo, za katero je bil stroj izdelan.
 - Ne uporabljajte električnega stroja, če ga ni mogoče pravilno prigrizati ali ugasniti s stikalom.** Električni stroj, ki ga ni mogoče zagnati s stikalom, je nevaren in ga je treba popraviti.
 - Pred vsako nastavitvijo ali zamenjavo opreme oziroma preden shranite električni stroj, odstranite baterijo iz njegovega ležišča.** Omejenjani preventivni varnostni ukrepi zmanjšujejo nevarnost naključnega vklopa električnega stroja.
 - Električne stroje, ki jih trenutno ne uporabljate, shranite proč od dosega otrok; ne dovolite, da električni stroj uporabljajo osebe, ki niso usposobljene za njegovo uporabo in ne poznajo teh navodil.** Električni stroji lahko v rokah neizkušenih oseb postanejo nevarni.
 - Skrbite za primerno vzdrževanje električnih strojev.** Preverite, da so gibljivi deli dobro poravnani in se prosto gibljejo, da ni poškodb in kateregakoli drugega pogoja, ki bi lahko vplival na delovanje električnega stroja. V primeru poškodb je treba električni stroj popraviti pred ponovno uporabo. Veliko nesreč se pripeti zaradi slabega vzdrževanja.
 - Skrbite, da bodo rezalne naprave nabrušene in čiste.** Če so rezalne naprave ustrezno vzdrževane in primerno nabrušene, je manj nevarno, da se zaskočijo, in jih je tudi lažje nadzorovati.
 - Električni stroj in pripadajočo opremo uporabljajte v skladu z navodili, pri čemer upoštevajte tudi delovne pogoje in vrsto dela, ki ga morate opraviti.** Uporaba električnega stroja za opravila, ki se razlikujejo od predvidenih, lahko povzroči nevarne situacije.
 - Skrbite, da bosta ročaja suha, čista ter brez olja ali masti.** Spolzki ročaji ne omogočajo varnega premikanja in nadzorovanja orodja v nepredvidenih situacijah.
- 5) **Uporaba orodij na baterijski pogon in ustrezni varnostni ukrepi**
- Polnite izključno s polnilnikom, ki ga navaja proizvajalec.** Polnilnik, ki je primeren za določen tip baterijskih vložkov, lahko predstavlja nevarnost požara, če se uporablja za druge baterijske vložke.
 - Električne stroje uporabljajte izključno s specifično navedenimi baterijskimi vložki.** Uporaba katerih koli drugih baterijskih vložkov lahko predstavlja nevarnost za poškodbe in požare.
 - Kadar komplet baterij ni v uporabi, ga je treba hraniti proč od drugih kovinskih predmetov, kot so sponke, kovanci, ključi, žebliji, vijaki ali drugi majhni kovinski predmeti, ki lahko ustvarijo povezavo med stičnikoma.** Kratek

stik med stičnikoma baterije lahko povzroči opekline ali požare.

- Če je v slabem stanju, se iz baterije lahko izloči tekočina: izognite se vsakršnemu stiku z njo. Če se po nesreči zgodi, da se je dotaknete, prizadeti del takoj izperite z vodo. Če tekočina pride v oči, takoj poiščite zdravniško pomoč.** Tekočina, ki se izloči iz baterije, lahko povzroči draženje kože ali opekline.
 - Ne uporabljajte poškodovanega ali predelane kompleta baterij ali drugega pripomočka.** Poškodovane ali predelane baterije se lahko obnašajo na nepredvidljiv način in privedejo do požara, eksplozije ali nevarnosti za poškodbe.
 - Kompleta baterij ne izpostavljajte ognju ali previsoki temperaturi.** Izpostavljenost ognju ali temperaturi nad 130 °C lahko povzroči eksplozijo. OPOMBA. Zapis temperature "130 °C" je lahko nadomeščen z zapisom "265 °F".
 - Sledite vsem navodilom za polnjenje in baterije ne polnite pri temperaturi, ki je izven predpisanega območja.** Nepravilno polnjenje ali polnjenje pri temperaturah izven navedenega razpona lahko poškoduje baterijo in poveča tveganje za požar.
- 6) **Tehnična pomoč**
- Poskrbite, da bo električni stroj popravljalo usposobljeno osebje in da se bodo uporabljali samo originalni nadomestni deli.** To omogoča, da se ohrani ustrezna varnost električnega stroja.
 - Nikoli ne popravljajte poškodovanih baterij.** Vzdrževanje baterij smejo izvajati le proizvajalec ali dobavitelji pooblaščenih servisov.

1.2. SPECIFIČNI VARNOSTNI PREDPISI ZA REZALNIKE GRMIČEVJA

- Vse dele telesa držite proč od rezila. Ne odstranjujte porezanega materiala niti ne držite materiala, ki ga želite porezati, medtem ko se rezila gibljejo.** Po izklopu stikala se rezila še nekaj časa gibljejo. Trenutek nepozornosti med uporabo rezalnika grmičevja lahko povzroči hude osebne poškodbe.
- Rezalniki grmičevja prenašajte tako, da ga držite za ročaj, medtem ko rezilo miruje; pri tem pazite, da ne aktivirate nobenega stikala za napajanje z energijo.** Pravilno prenašanje rezalnika grmičevja zmanjšuje nevarnost nenamernega zagona in posledičnih telesnih poškodb zaradi rezil.
- Pred prenašanjem ali shranjevanjem rezalnika grmičevja vedno namestite zaščito rezila.** Pravilno prenašanje rezalnika grmičevja zmanjša nevarnost osebnih poškodb, ki jih lahko povzročijo rezila.
- Pri odstranjevanju zataknenega materiala ali vzdrževanju orodja se prepričajte, da so vsa stikala izklopljena in da je baterijski komplet odstranjen ali odklopljen.** Zaradi nepričakovane zagona rezalnika grmičevja med odstranjevanjem zagodenega materiala ali vzdrževanjem lahko pride do resnih telesnih poškodb.
- Električno napravo morate vedno držati le za izolirane dele ročaja, saj se lahko zgodi, da rezilo pride v stik s skritimi kablji.** Stik rezil s kablom pod napetostjo

lahko spravi pod napetost tudi neizolirane kovinske dele rezalnika grmičevja in električni tok lahko strese upravljavca.

f) Poskrbite, da bodo vsi kabli za električno napajanje in drugi kabli proč od območja rezanja. Kabli za električno napajanje so lahko skriti v živi meji ali grmovju in po nesreči jih rezilo lahko prereže.

g) Rezalnika grmičevja ne uporabljajte pri slabem vremenu, zlasti če obstaja nevarnost bliskanja. Na ta način zmanjšate tveganje, da bi vas zadela strela.

h) Med delom je treba stroj vedno trdno držati z obema rokama. Uporaba z eno samo roko lahko povzroči izgubo nadzora in hude osebne poškodbe.



V primeru zlomov ali nezgod med delom, nemudoma zaustavite motor in se oddaljite od kosilnice, da ne povzročite dodatne škode; v primeru nezgod, pri katerih se poškodujejo upravljavec ali tretje osebe, nemudoma nudite prvo pomoč in se obrnite na zdravstveno ustanovo za ustrezno nego. Natančno odstranite morebitne drobce, ki bi lahko povzročili škodo ali poškodbe na ljudeh ali živalih, ker jih slednji morda ne bi opazili.



Predolgo izpostavljanje vibracijam lahko povzroči pojav poškodbe ali živčno-žilne težave (znane kot "pojav Raynaud" ali "bela roka"), predvsem pri tistih osebah, ki imajo težave s krvnim obtokom. Simptomi se lahko pokažejo na rokah, zapestjih in prstih ter se izražajo kot izguba občutljivosti, otrplost, srbečica, bolečina, izguba naravne barve ali strukturne spremembe na koži. Te učinke lahko dodatno poslabša tudi nizka temperatura ali premočno stiskanje ročajev. Ob pojavu teh simptomov, je treba skrajšati čas uporabe stroja in se posvetovati z zdravnikom.

1.3. VZDRŽEVANJE, SHRANJEVANJE IN TRANSPORT

Redno vzdrževanje in pravilno shranjevanje zagotavljata varno uporabo stroja in visoko raven njegove učinkovitosti.

- Nikoli ne uporabljajte stroja, če so njegovi deli obrabljeni ali poškodovani. Poškodovane ali obrabljene dele morate vedno zamenjati; ne smete jih popravljati. Uporabljajte samo originalne rezervne dele.
- Ko ustavite stroj zaradi vzdrževanja, preverjanja, skladiščenja ali menjave opreme, izklopite motor, odklopite stroj od električnega omrežja in se prepričajte, da so vsi gibljivi deli popolnoma ustavljeni.
- Za zmanjšanje nevarnosti požara, posod z odpadnimi materiali ne puščajte notranjosti stavb.



Raven hrupa in raven vibracij, ki sta navedeni v teh navodilih, je treba razumeti kot maksimalni vrednosti med uporabo stroja. Uporaba neuravnovešenega rezalnega elementa, prehitro gibanje in opuščanje vzdrževalnih opravil pomembno vplivajo na emisije hrupa in vibracije. To pomeni, da je treba izvajati preventivne ukrepe za preprečitev možnih poškodb zaradi močnega hrupa in vibracij; poskrbite za vzdrževanje stroja, nosite zaščitne slušnike in med delom delajte odmore.

1.4. BATERIJA / POLNILNIK BATERIJE

POMEMBNO Spodnji varnostni predpisi dopolnjujejo varnostna navodila v posebnem priložniku baterije in polnilnika baterije, ki je priložen stroju.

- Za polnjenje baterije uporabljajte samo polnilnike, ki jih priporoča proizvajalec. Neustrezen polnilnik lahko povzroči električni streljaj, pregretje ali uhajanje korozivne tekočine iz baterije.
- Uporabljajte samo specifične baterije, ki so predvidene za vaše orodje. Uporaba drugih baterij lahko povzroči poškodbe in nevarnost za požar.
- Prepričajte se, da je aparat izključen, preden vstavite baterijo. Vstavitve baterije v prižgan električni aparat lahko povzroči požar.
- Neuporabljeno baterijo hranite proč od pisarniških sponk, kovancev, ključev, žebeljev, vijakov ali drugih malih kovinskih predmetov, ki bi lahko povzročili kratek stik kontaktov. Kratek stik med kontakti baterije lahko privede do vžiga ali požara.
- Polnilnika baterije ne uporabljajte na krajih z vnetljivimi snovmi ali na lahko gorljivih površinah, kot sta npr. papir, blago itd. Med polnjenjem se polnilnik baterije segreje, kar lahko privede do požara.
- Med transportom baterij pazite, da se kontakti ne staknejo med seboj; pri transportu ne uporabljajte kovinske embalaže.

1.5. VAROVANJE OKOLJA

- Natančno upoštevajte lokalne predpise za odlaganje embalaže, pokvarjenih delov ali katerega koli elementa, ki močno vpliva na okolje; teh odpadkov ne smete odvreči v smeti, ampak jih morate ločiti in jih izročiti posebnim zbirnim centrom, ki bodo poskrbeli za njihovo reciklažo.
- Natančno upoštevajte lokalne predpise glede odstranjevanja odpadnih materialov.
- Ko stroja ne boste več uporabljali, ga ne smete odvreči v okolje, ampak se obrnite na center za zbiranje odpadkov, v skladu z veljavni lokalnimi predpisi.



Električnih aparatov ne odlagajte med gospodinjne odpadke. Na podlagi evropske Direktive 2012/19/EU o električnih in elektronskih odpadkih ter na podlagi njenega izvajanja v skladu z nacionalnimi predpisi je treba izrabljene električne naprave zbirati ločeno, z namenom predelave na ekološko kompatibilen način. Če električne aparate odvzete na odlagališče ali na zemljo, lahko škodljive snovi dosežejo podtalno vodo in pridejo v prehrabno verigo, kar ima negativne posledice za vaše zdravje in dobro počutje. Za podrobnejše informacije o odstranjevanju tega izdelka se posvetujte z ustanovo, ki je pristojna za odstranjevanje gospodinskih odpadkov, ali s svojim prodajalcem.



Baterije je treba ob koncu njihove uporabne dobe odstraniti z ustrežno pozornostjo do okolja. Baterija vsebuje material, ki je nevaren za vas in za okolje. Odstraniti jo je treba ločeno od drugih odpadkov, v zbirališču, ki sprejema litij-ionske baterije.



Ločeno zbiranje rabljenih proizvodov in embalaže omogoča reciklažo materialov in njihovo ponovno uporabo. Ponovna uporaba recikliranih materialov prispeva k preprečevanju onesnaževanja okolja in znižuje povpraševanje po surovinah.

2. OPIS IZDELKA

Ta stroj je vrtna naprava, natančneje prenosni akumulatorski rezalnik grmičevja.

Stroj v glavnem sestavlja motor, ki poganja rezalno napravo

• Predvidena uporaba in neustrezna uporaba

Ta stroj je zasnovan in izdelan za rezanje in urejanje grmičevja in živih mej, ki jih tvorijo rastline z manjšimi vejami. Katerakoli druga raba, ki se ne ujema z zgornjimi navedbami, je lahko nevarna in lahko povzroči poškodbe na ljudeh in/ali predmetih.

K nepravilni uporabi spada (na primer, a ne samo):

- košnja trave na splošno, zlasti v bližini zidnih robov;
- seklanje kompostnega materiala;
- obrezovanje dreves;
- uporabljati stroj z rezalno napravo nad višino ramen upravljavca;
- uporaba stroja za rezanje materialov nerastlinskega izvora;
- uporaba rezalnih naprav, ki se razlikujejo od navedenih v tabeli "Tehnični podatki". Nevarnost resnih poškodb in ran;
- uporaba stroja s strani več oseb.

POMEMBNO V primeru neustrezne uporabe se garancija razveljavi, proizvajalec pa zavrača vsakršno odgovornost in prelaga na uporabnika vse stroške za škodo ali poškodbe njega samega ali drugih oseb.

POMEMBNO Stroj deluje le, če sta vstavljeni obe bateriji.

OPOMBA Bateriji lahko polnite neposredno na stroju prek nosilca za polnjenje.

2.1. SESTAVNI DELI STROJA

(slika 1)

- Sklop motorja
- Rezilo (rezalna naprava)
- Prednji ročaj
- Zadnji ročaj
- Zaščita rezila
- Baterije
- Polnilnik baterije
- Vodilo
- Nosilec za polnjenje
- Stojalo za predmete
- Dobavljeni vijaki

2.2. VARNOSTNI OPOZORILNI ZNAKI (SLIKA 2)



POZOR:
Preden stroj uporabite, preberite navodila.



Uporabljajte varovalno opremo za glavo in ušesa ter zaščitna očala.



Nosite rokavice in obutev za zaščito in varovanje pred zdrsi.



NEVARNOST! Ne približujte rok rezilu



Stroja ne izpostavljajte dežju (ali vlagi)



Izvlcite baterijo pred izvajanjem kakršnega koli pregleda, čiščenja ali posega za vzdrževanje/reguliranje na stroju.



POZOR:
Za navodila v zvezi z baterijo in polnilnikom baterije uporabljajte ustrezajoči priročnik

POMEMBNO Uničene ali nečitljive nalepke je treba zamenjati. Zahtevajte nove nalepke v svojem pooblaščenem servisu.

3. MONTAŽA

POMEMBNO Odstranjevanje embalaže in montažo morate opraviti na ravni in trdni površini, z zadostnim prostorom za premikanje stroja in embalaže.

 **Preden se lotite montaže, se (po potrebi) prepričajte, da bateriji nista vstavljeni v njeni ležišči.**

OPOMBA Orodje lahko obesite na steno, pri čemer se prepričajte, da je zadnji ročaj v prvotnem položaju.

1. Montaža nosilca za polnjenje (slika 3).
2. Montaža vodila za pritrditev na steno (slika 4).

4. KOMANDE ZA UPRAVLJANJE

• **Gumb za blokado komande rezila (slika 5.C):**
Omogoča aktiviranje komandnega vzvoda rezila (slika 5.A)

• **Komandni vzvod rezila (slika 5.A):**
Omogoča zagon rezila (rezalne naprave).

OPOMBA Rezalna naprava se samodejno zaustavi, ko vzvod izpustite.

• **Varnostno stikalo (slika 5.B):**
Držati ga je treba skupaj s komandnim vzvodom rezila (slika 5.A), da se rezalna naprava zažene.

OPOMBA Ob izpustitvi varnostnega stikala se rezalna naprava samodejno zaustavi.

• **Gumb za sprostitve zadnjega ročaja (slika 5.D)**
Omogoča nastavitve zadnjega ročaja (slika 1.D) v pet različnih položajev glede na rezalno napravo.

 **Prilaganje ročaja je treba opraviti pri ugasnjenem stroju.**

5. UPORABA STROJA

5.1. ZAČETNA OPRAVILA

- **Kontrola baterij (slika 6)**
 - Pred prvo uporabo stroja po nakupu: napolnite baterijo do konca.
 - Pred vsako uporabo: preverite stanje napolnjenosti baterije.

POMEMBNO Za navodila v zvezi z baterijo pogledite v ustrezni priročnik.

OPOMBA Bateriji lahko polnite neposredno na stroju (odst. 6.2).

5.2. VARNOSTNI PREGLEDI

- Kontrolirajte nepoškodovanost in pravilno montažo vseh komponent stroja;
- Prepričajte se o pravilni pričvrščenosti vseh pritrdilnih naprav;
- Vse površine stroja ohranjajte čiste in suhe.

Opravo	Rezultat
Zaženite stroj.	Rezilo se mora gibati
Izpustite komandni vzvod rezila (slika 5.A) ali varnostno stikalo (slika 5.B).	Komande se morajo samodejno in hitro vrniti v nevtralni položaj in rezilo se mora zaustaviti.

 Če kateri izmed rezultatov ni v skladu s tem, kar navaja tabela, stroja ne smete uporabljati! Stroj izročite servisni službi, da ga ustrezno pregleda in popravi.

5.3. ZAGON IN DELO

OPOMBA Priporočljivo je, da stroj uporabljate pri temperaturi med -10 °C in 60 °C.

 **Stroja ne zaganjajte med polnjenjem**

 **Ob zagonu stroja se istočasno zažene tudi rezalna naprava.**

OPOMBA Stroj zaženite na ravni in trdni površini.

1. Odstranite zaščito rezila (slika 1.E) (če je bila uporabljena);
2. Preverite, da se rezilo ne dotika tal ali predmetov;
3. Bateriji vstavite v njuni ležišči (slika 7.A), tako da ju potisnete do konca, dokler ne zaslišite klika, ki ju blokira v njunem položaju in zagotovi električni stik.

OPOMBA Stroj deluje le, če sta vstavljeni obe bateriji.

4. Zavzemite stabilen in zanesljiv položaj.
5. Pritisnite gumb za blokado komande rezila (slika 8.C).
6. Pritisnite komandni vzvod rezila (slika 8.A).
7. Pritisnite varnostno stikalo (slika 8.B).

 **Med delom morate stroj vedno trdno držati z obema rokama; rezalna naprava mora biti vedno pod višino ramen.**

 **Stroj vedno upravljajte na tleh, ne pa na lestvah ali drugih nestabilnih oporah.**

 **Ko se rezilo premika, ne odstranjujte poreznega materiala niti ne držite materiala, ki ga želite porezati. Preden se lotite odstranjevanja poreznega materiala, se prepričajte, da je stroj ugasnjen.**

- Prilaganje zadnjega ročaja (slika 9)

 **Ta postopek izvedite pri ugasnjenem stroju.**

POMEMBNO Preden uporabite stroj, se prepričajte, da se je gumb za sprostitve ročaja popolnoma vrnil v položaj blokade in da je zadnji ročaj trden.

 **Med delom mora biti zadnji ročaj vedno v vertikalnem položaju, ne glede na položaj rezalne naprave.**

• Delovne tehnike

1. Navpični rez (slika 10).
2. Vodoravni rez (slika 11).

• Nasveti glede uporabe

Če se med uporabo rezila blokirajo ali se zataknejo v veje žive meje:

1. Takoj izpustite komandni vzvod rezila (slika 12.A) ali varnostno stikalo (slika 12.B);
2. Počakajte, da se rezalna naprava zaustavi;
3. Odstranite baterije;
4. Odstranite zagozdeni material.

• Mazanje rezil med delom

⚠ To opravilo je treba izvesti pri zaustavljenem stroju in ko sta bateriji odstranjeni iz njunih ležišč.

Ob zaključku vsakega dela očistite in namažite rezila za njihovo večjo učinkovitost in daljšo življenjsko dobo:

- Postavite kosilnico vodoravno, tako da stabilno stoji na tleh.
- Očistite rezila s suho krpo; v primeru trdovratne umazanije uporabite krtačo.
- S tankim slojem specifičnega olja, po možnosti ekološkega, namažite rezila: vzdolž zgornjega roba rezila.

5.4. ZAUSTAVITEV

Izpustite komandni vzvod rezila (slika 12.A) ali varnostno stikalo (slika 12.B).

⚠ Po izklopu stroja je treba počakati še nekaj sekund, da se rezalna naprava ustavi.

Med premiki na drugo delovno območje vedno ustavite stroj.

⚠ Med premikanjem na drugo območje nikoli ne držite roke na varnostnem stikalu, da se izognete nehotenim zagonom

5.5. PO UPORABI

- Ko se stroj ne polni, odstranite bateriji iz njunih ležišč.
- Ko rezalna naprava miruje, natakните zaščito rezila (slika 1.E).
- Pred odložitvijo stroja v kateri koli prostor počakati, da se motor ohladi;
- Opravite čiščenje.

POMEMBNO Vedno izvlecite baterije in natakните zaščito rezila, kadar zapustite stroj oziroma ga ne uporabljate niti nadzorujete.

OPOMBA Za odstranitev baterij pritisnite gumb za blokado, ki se nahaja na bateriji (slika 13. C).

6. VZDRŽEVANJE

Varnostni predpisi, ki jih je treba upoštevati, so opisani v pogl. 1. Natančno se držite teh predpisov, da se izognete resnim tveganjem ali nevarnostim.

Pred izvajanjem kakršnega koli pregleda, čiščenja ali posega za vzdrževanje/reguliranje na stroju je treba:

- Zaustavite stroj.
- Odstraniti bateriji (nikoli ne puščajte baterij vstavljenih ali v dosegu otrok ali neprimernih oseb).
- Preveriti, če so se vsi premični deli popolnoma zaustavili.
- Namestiti zaščito na rezilo.
- Pred odložitvijo stroja v kateri koli prostor počakati, da se motor ohladi.
- Nadenite primerna oblačila, delovne rokavice in zaščitna očala.

6.1. ČIŠČENJE

- Za zmanjšanje nevarnosti požara poskrbite, da bo stroj prost ostankov listja in vej.
- Po uporabi vselej očistite stroj s pomočjo čiste krpe, ki jo navlažite z nevtralnimi detergentom.
- Z mehko in suho krpo odstranite vse sledi vlage. Vлага lahko povzroči nevarnost električnih šokov.
- Za čiščenje plastičnih delov in ročajev ne uporabljajte agresivnih detergentov ali topil.
- Ne uporabljajte vodnega curka, da ne zmočite motorja ali električnih delov.
- Vselej se prepričajte, da so rešetke za dovajanje hladilnega zraka čiste in proste ostankov, da se prepreči pregretje motorja in baterije ter njuno poškodovanje.

6.2. PONOVO VSTAVLJANJE BATERIJ V STROJ

Bateriji lahko polnite neposredno na stroju prek nosilca za polnjenje (slika 1.I).

Stroj lahko obesite na steno:

- neposredno na nosilec za polnjenje (slika 14.I);
- prek vodila (slika 14.II).

⚠ Preden stroj obesite na steno, namestite zaščito rezila.

OPOMBA Med postopkom polnjenja ne odstranjujte baterij.

OPOMBA Baterija je opremljena z zaščito, ki preprečuje polnjenje, če je temperatura okolja nižja od 0 °C ali višja od 40 °C.

Bateriji se izmenično delno napolnita, tako kot kaže tabela:

Faza	Baterija (slika 13)	Polnjenje
1	A (desna)	40 %
2	B (leva)	40 %
3	A (desna)	100 %
4	B (leva)	100 %

6.3. REZALNA NAPRAVA

 **Rezalne naprave se ne dotikajte, dokler bateriji nista bili odstranjeni in dokler se rezalna naprava ni popolnoma zaustavila.**

• Pregled

 **Redno pregledjte, če rezila niso zvitá, poškodovana ali obrabljena in če so vijaki ustrezno zategnjeni.**

• Brušenje

Rezila je potrebno nabrusiti, ko se zmanjša učinkovitost rezanja in ko se veje pogosto zagozdijo.

 **Iz varnostnih razlogov mora brušenje izvesti specializirani servis, ki ima ustrezno znanje in orodje za tovrstna opravila. Na ta način se boste izognili tveganju poškodovanja rezil in nezaželjenega delovanja med uporabo.**

 **Rezila z obrabljenimi zobmi se ne sme nikoli brusiti, ampak ga je treba zamenjati.**

• Zamenjava

Rezila ne smete nikoli popravljati, ampak ga morate zamenjati, čim opazite začetke poškodb, obrabe, skrivljenosti ali ko je presežena meja brušenja. Iz varnostnih razlogov mora zamenjavo opraviti specializirani servis.

POMEMBNO Vedno uporabljajte originalne rezalne naprave, označene s šifro, ki je navedena v tabeli "Tehnični podatki".

7. SHRANJEVANJE IN TRANSPORT

Shranjevanje stroja:

- v suhem prostoru;
- v zavežu pred vremenskimi vplivi;
- na mestu, ki je izven dosega otrok;
- potem ko ste se prepričali, da ste z njega odstranili ključe ali orodje za vzdrževanje;
- Stroj lahko obesite na steno (slika 14).

OPOMBA Prepričajte se, da lahko stena prenese obremenitev najmanj 20 kg.

7.1. SHRANJEVANJE BATERIJE

Baterijo je treba hraniti v zaprtem prostoru brez vlage pri temperaturi med:

- 0–60 °C za obdobje do 1 meseca
- 0–45 °C za obdobje do 3 mesecev
- 0–25 °C za obdobje do 1 leta

POMEMBNO V primeru dolge nedejavnosti baterijo ponovno napolnite vsaka dva meseca, da podaljšate njeno življenjsko dobo.

7.2. TRANSPORT

Vsakokrat, ko je treba premeščati ali prevažati stroj, morate:

- Zaustavite stroj.
- Preveriti, če so se vsi premični deli popolnoma zaustavili.
- Izvleči baterije iz njihovih ležišč.
- Nositi močne delovne zaščitne rokavice.
- Ko rezalna naprava miruje, natakните zaščitno rezila.
- Držati stroj izključno za ročaje in obrniti rezalno napravo nasprotno od smeri vaše hoje.
- Zagotoviti, da premeščanje stroja ne bo povzročilo poškodb na stvareh ali osebah.

8. SERVIS IN POPRAVILA

Ta priročnik daje vsa potrebna navodila za upravljanje stroja in za pravilno osnovno vzdrževanje, ki ga lahko opravlja uporabnik. Vsa opravila prilagajanja in vzdrževanja, ki niso opisana v tem priročniku, mora izvesti vaš prodajalec ali specializirani servis.

SRPSKI - Prevod originalnih uputstava

Kompletni priručnici s uputstvima mašine i motora dostupni su na:

- ▷ internet stranicistiga.com
- ▷ skeniranjem QR koda



Download full manual
stiga.com

PAŽNJA: PRE KORIŠĆENJA MAŠINE PAŽLJIVO PROČITATI OVAJ PRIRUČNIK.

Sačuvati za narednu konsultaciju.

1. SIGURNOSNA PRAVILA

1.1. OPŠTA BEZBEDNOSNA UPOZORENJA

 Pročitajte sva bezbednosna upozorenja, uputstva, ilustracije i specifikacije isporučene sa mašinom. *Nepoštovanje dole navedenih uputstava može da izazove strujne udare, požar i / ili ozbiljne povrede.*

Sačuvajte sva upozorenja i uputstva za buduće konsultacije.

Termin "električna alatka" naveden u upozorenjima odnosi se na Vaš aparat koji se napaja sa električne mreže (kablom) ili baterijom (bez kabla).

1) Sigurnost radnog prostora

- Radni prostor mora stalno biti čist i dobro osvetljen.** Na mračnom neurednom prostoru lakše nastaju nezgode.
- Nemojte koristiti električnu alatku u području u kojem postoji rizik od eksplozije, u prisustvu zapaljivih tečnosti, gasa ili prašine.** Električne alatke stvaraju varnice koje mogu zapaliti prašinu ili paru.
- Držite podalje decu i ostale prisutne osobe kada koristite električnu alatku.** Gubitak pažnje može dovesti do gubitka kontrole.

2) Električna bezbednost

- Utikači električnog alata moraju da odgovaraju utičnici.** Nikada ne menjajte utikač na bilo koji način. Ne koristite adapterske utikače sa električnim alatima koji imaju uzemljenje. Neizmenjeni utikači i odgovarajuće utičnice smanjuju rizik od strujnog udara.
- Izbegavajte kontakt tela sa uzemljenim ili uzemljenim površinama, kao što su cevi, radiator, šporeti i frižideri.** Postoji povećani rizik od strujnog udara ako je vaše telo uzemljeno.
- Ne izlažite električne alate kiši ili vlazi.** Prodor vode u električni alat povećava rizik od strujnog udara.
- Nemojte nepravilno da koristite kabl. Nikada nemojte koristiti kabl za nošenje, povlačenje ili odvajanje električnog alata. Držite kabl dalje od toplote, ulja, oštih ivica ili delova u pokretu.** Oštećeni ili zamršeni kabl povećava rizik od strujnog udara.
- Kada koristite električni alat na otvorenom, koristite produžni kabl adekvatan za spoljnu**

upotrebu. Upotreba kabla adekvatnog za spoljnu upotrebu smanjuje rizik od strujnog udara.

- Ako je neizbežno korišćenje električne alatke na vlažnom mestu, upotrebite napajanje zaštićeno uređajem za zaštitu od strujnog udara (RCD).** Upotreba uređaja RCD smanjuje rizik od strujnog udara.

3) Lična sigurnost

- Budite pažljivi, kontrolišite ono što radite i koristite zdrav razum kada se služite električnom alatkom. Nemojte koristiti električnu alatku kada ste umorni ili ako ste pod uticajem droge, alkohola ili lekova.** Trenutak nepažnje za vreme korišćenja električne alatke može dovesti do ozbiljnih telesnih povreda.
- Koristite zaštitnu odeću. Uvek nosite zaštitne naočare.** Upotreba zaštitne opreme kao što su maske za zaštitu od prašine, obuća otporna na klizanje, zaštitni šlemovi ili zaštite za uši smanjuje rizik od telesnih povreda.
- Izbegavajte slučajno pokretanje alatke. Proverite da li je aparat ugašen pre nego što stavite bateriju, pre nego što uhvatite ili transportujete električnu alatku.** Transportovanje električne alatke s prstom na prekidaču, montiranje baterije kad je prekidač u položaju "ON" olakšava nastanak nezgoda.
- Izvadite sve ključeve ili alat za podešavanje pre nego što uključite električnu alatku.** Ključ ili alat koji ostane u dodiru s nekim okretnim delom može dovesti do telesnih povreda.
- Nemojte gubiti ravnotežu. Uvek morate imati odgovarajući oslonac i ravnotežu.** To omogućava bolju kontrolu električne alatke u neočekivanim situacijama.
- Obucite se na odgovarajući način. Nemojte nositi široku odeću ili nakit. Držite kosu, odeću i rukavice na rastojanju od delova u pokretu.** Otkopčana odeća, nakit ili duga kosu mogu da se zapletu u delove u pokretu.
- Ako ima uređaja koje treba povezati na uređaje za izvlačenje i skupljanje prašine, proverite da li su oni povezani i da li se koriste na odgovarajući način.** Upotreba ovih uređaja može smanjiti nastanak rizika koje izaziva prašina.
- Ne dozvolite da vas poznavanje stečeno tokom česte upotrebe mašine učini previše sigurnim u sebe da biste zanemarili principe bezbednosti.** Nepažljivo postupanje može da prouzrokuje ozbiljne povrede u deliću sekunde.

- 4) **Upotreba i čuvanje električne alatke**
- Nemojte preopteretiti električnu alatku.** Koristite električnu alatku koja je pogodna za posao koji treba da obavite. Odgovarajuća električna alatka izvršiće bolje posao i sigurnije, pri brzini za koju je i projektovana.
 - Nemojte koristiti električnu alatku ako prekidač nije u stanju da je pokrene ili da je uredno zaustavi.** Električna alatka koja se ne može aktivirati preko prekidača, opasna je i mora se popraviti.
 - Izvadite bateriju iz njenog ležišta pre nego što izvršite podešavanje ili zamenu dodatne opreme, ili pre nego što odložite električnu alatku.** Ove sigurnosne preventivne mere smanjuju rizik od slučajnog pokretanja električne alatke.
 - Odložite električne alatke koje ne koristite podalje od domašaja dece i nemojte dozvoliti da električnu alatku koriste osobe koje je ne poznaju i koje nisu upoznate s ovim uputstvima.** Električne alatke su opasne ukoliko se nađu u rukama neiskusnih osoba.
 - Redovno održavajte električne alatke.** Proverite da li su pokretni delovi poravnati i da li se slobodno kreću, da nisu polomljeni i proverite bilo koji uslov koji bi mogao loše uticati na rad električne alatke. U slučaju oštećenja, električnu alatku treba da popravite pre ponovne upotrebe. Mnoge nezgode su uzrokovane nedovoljnim održavanjem.
 - Rezne glave moraju biti naoštrene i čiste.** Odgovarajuće održavanje rezne glave, s dobro naoštrenim noževima doprinosi tome da se oni manje zaglave i da se lakše kontrolišu.
 - Koristite električnu alatku i dodatnu opremu prema isporučenim uputstvima, imajući u vidu radne uslove i vrstu rada koji treba da izvršite.** Ako električnu alatku koristite za radnje koje se razlikuju od predviđenih, mogu nastati opasne situacije.
 - Drške održavajte suvim, čistim i bez tragova ulja i masti.** Klizave drške ne dopuštaju bezbedno rukovanje i upravljanje alatom u neočekivanim situacijama.
- 5) **Upotreba i mere predostrožnosti za alatke na baterije**
- Puniti baterije samo punjačem koje je odredio proizvođač.** Punjač koji je pogodan za jedan određeni tip baterija može stvoriti rizik od požara ukoliko se koristi za drugi tip baterija.
 - Koristite električne alatke samo s baterijama koje su za iste posebno namenjene.** Upotreba bilo kojih drugih baterija može dovesti do rizika od povreda i požara.
 - Kad baterije ne koristite, iste morate držati podalje od ostalih metalnih predmeta kao što su spajalice, kovani novac, ključevi, ekseri, šrafovi ili drugi metalni predmeti koji mogu dovesti do spoja između dve stezaljke.** Ukoliko dođe do kratkog spoja između stezaljki baterije, mogu nastati opekotine ili požar.
 - Ako je baterija u lošem stanju, iz iste može iscuriti tečnost: izbegavajte bilo koji dodir s tečnošću.** Ako dođe do slučajnog dodira s tečnošću, odmah isperite vodom. Ako tečnost dođe u dodir s očima, odmah zatražite lekarsku pomoć. Tečnost koja izade iz baterije može dovesti do iritacija ili opekotina.
 - Nemojte koristiti oštećenu ili izmenjenu bateriju ili instrument.** Oštećene ili izmenjene baterije mogu nepravilno da rade i to može da dovede do požara, eksplozije ili opasnosti od povreda.
 - Ne izlažite bateriju vatri ili visokim temperaturama.** Izloženost vatri ili temperaturama iznad 130 °C može da izazove eksplozije. NAPOMENA. Temperatura „130 °C“ može da se zameni temperaturom od „265 °F“.
 - Pratite sva uputstva za punjenje i nemojte puniti bateriju izvan temperaturnog opsega navedenog u uputstvima.** Nepravilno punjenje ili izloženost temperaturama izvan navedenog opsega mogu da oštete bateriju i da povećaju rizik od požara.
- 6) **Servis**
- Električnu alatku treba da popravi kvalifikovano osoblje; ono pritom mora koristiti originalne rezervne delove.** Zahvaljujući tome moguća je sigurnost električne alatke.
 - Nikada ne popravljajte oštećene baterije.** Održavanje baterija treba da vrši samo proizvođač ili ovlašćeni serviser.

1.2. SPECIFIČNA SIGURNOSNA PRAVILA ZA TRIMER ZA ŽIVU OGRADU

- Držite sve delove tela podalje od sečiva.** Ne uklanjajte isečeni materijal ili držite materijal koji se seče kada se sečiva pomeraju. Sečiva nastavljaju da se kreću nakon što je prekidač isključen. Trenutak nepažnje za vreme upotrebe trimera za živu ogradu može izazvati ozbiljne telesne povrede.
- Pomerajte trimer za živu ogradu držeći ga za ručku dok sečivo miruje i vodeći računa da ne koristite prekidač za napajanje.** Pravilan transport trimera za živu ogradu smanjuje rizik od neočekivanog pokretanja i izazivanja telesnih povreda noževima.
- Prilikom transporta ili skladištenja trimera za živu ogradu uvek montirajte štitnik sečiva.** Ako trimenom za živu ogradu rukujete pravilno, smanice se mogućnost nastanka telesnih povreda noževima.
- Prilikom čišćenja zaglavljenog materijala ili servisiranja alata, uverite se da su svi prekidači isključeni i da je baterija uklonjena ili isključena.** Ozbiljne povrede mogu nastati usled neočekivanog rada trimera za živu ogradu tokom uklanjanja zaglavljenog materijala ili tokom održavanja.
- Trimer za živu ogradu držite samo za izolovane površine za hvatanje, jer sečivo može doći u kontakt sa skrivenim kablovima.** Sečiva koje dolaze u kontakt sa kablom pod naponom mogu da stave pod naapon metalne delove trimera za živu ogradu i mogu da dovedu do strujnog udara rukovaoaca.

f) Držite sve kablove za napajanje i kablove dalje od područja sečenja. Kablovi za napajanje mogu da budu sakriveni u živici ili žbunju i da ih sečivo slučajno preseče.

g) Ne koristite trimmer za živu ogradu u lošim vremenskim uslovima, posebno ako postoji opasnost od groma. To smanjuje rizik od udara groma.

h) Za vreme rada, mašinu treba uvek čvrsto držati obema rukama. Držanje mašine jednom rukom može dovesti do gubitka kontrole nad njom i do ozbiljnih telesnih povreda.



U slučaju kvara ili nesreće za vreme rada, odmah isključite motor i udaljite mašinu kako ne bi nastala dalja oštećenja; ako se povredite ili povredite druge osobe, odmah primenite mere prve pomoći koje su najprikladnije situaciji koja je nastala i obratite se zdravstvenoj ustanovi radi potrebnog lečenja. Pažljivo uklonite sav eventualni otpad koji bi mogao oštetiti ili povrediti osobe ili životinje ukoliko ih niko ne nadzire.



Duže izlaganje vibracijama može da prouzrokuje povrede i poremećaje u krvnom i nervnom sistemu (poznate kao Raynaudov fenomen ili «beli prsti»), naročito kod osoba koje boluju od poremećaja u cirkulaciji. Simptomi mogu da zahvate ruke, zglobove i prste, a manifestuju se u gubitku osećaja, utrnulosti, svrabu, boli, bleđenju ili strukturalnim promenama na koži. Ovi efekti se mogu pojačati niskim temperaturama okoline i/ili preteranim prljanjem na ručke. Kod pojave tih znakova potrebno je skratiti vreme upotrebe mašine i obratiti se lekaru.

1.3. ODRŽAVANJE, SKLADIŠTENJE I TRANSPORT

Redovno vršite održavanje i pravilno skladištite mašinu kako bi se sačuvala njena sigurnost i nivo učinka.

- Mašina se ne sme koristiti ako su njeni delovi istrošeni ili oštećeni. Pokvareni ili dotrajali delovi se moraju zameniti, a nikako popravljati. Koristite samo originalne rezervne delove.
- Prilikom zaustavljanja stroja radi održavanja, pregleda, skladištenja ili modifikacije dodatka, isključite motor, isključite uređaj iz napajanja i pobrinite se da se svi pokretni delovi potpuno zaustave.
- Da biste smanjili rizik od požara, nemojte ostavljati posude s otpadnim materijalom u prostorijama.



Nivo buke i vibracija naveden ovim uputstvima, predstavljaju maksimalne vrednosti prilikom upotrebe mašine. Upotreba neuravnoteženog reznog elementa, prevelika brzina kretanja i nevršenje održavanja znatno utiču na emisiju zvuka i vibracije. Zato je potrebno primeniti mere preventivne zaštite radi otklanjanja mogućih rizika od prevelike buke i naprezanja od vibracija; vršite održavanje mašine, nosite zaštitu za uši, pravite pauze za vreme rada.

1.4. BATERIJA/PUNJAČ BATERIJE

VAŽNO Sledeća sigurnosna pravila dopunjuju propise o sigurnosti koji su navedeni u posebnom priručniku za bateriju i za punjač baterije koji je priložen uz mašinu.

- Da biste napunili bateriju, koristite isključivo punjače baterije koje je preporučio proizvođač. Neodgovarajući punjač baterije može izazvati električni udar, pregrevanje ili curenje nagrizajuće tečnosti iz baterije.
- Koristite isključivo specifične baterije koje su predviđene za vašu alatku. Upotreba drugih baterija može izazvati povrede i rizik od požara.
- Uverite se da je alatka isključena pre nego što stavite bateriju. Ako se baterija stavlja u električne aparate koji su uključeni, to može dovesti do požara.
- Bateriju koju ne koristite morate držati podalje od kancelarijskih spajalica, kovanog novca, ključeva, eksera, šrafova ili drugih sitnih metalnih predmeta, koji bi mogli dovesti do kratkog spoja kontakata. Kratak spoj između kontakata baterije može dovesti do sagorevanja ili požara.
- Nemojte koristiti punjač baterije na mestima gde ima pare, zapaljivih tečnosti ili na lako zapaljivim površinama kao što su papir, platno itd. Za vreme punjenja, punjač baterije se zagreva i mogao bi izazvati požar.
- Za vreme transporta baterije, pazite da kontakti nisu međusobno povezani i nemojte koristiti metalne posude za transport.

1.5. ZAŠTITA ŽIVOTNE SREDINE

- Strogo se pridržavajte lokalnih propisa o uklanjanju ambalaze, istrošenih delova ili svih drugih elemenata štetnih za životnu sredinu; ti otpaci se ne smeju bacati u smeće, nego ih treba razdvojiti i predati odgovarajućim centrima za skupljanje otpada, koji će se pobriniti za recikliranje materijala.
- Strogo se pridržavajte lokalnih propisa o zbrinjavanju otpadnog materijala koji nastane tokom rada.
- U trenutku kada mašinu više ne koristite, nemojte je napustiti u okolini, već se obratite centru za skupljanje otpada, u skladu s važećim lokalnim propisima.



Ne bacajte električne aparate u kućno smeće. Na osnovu Evropske Direktive 2012/19/EU o otpadu električnih i elektronskih aparata i njenom sprovođenju u skladu sa državnim propisima, istrošeni električni aparati se moraju odvojeno skupljati da bi se mogli ponovo iskoristiti na ekološki prihvatljiv način. Ako budete bacili električne aparate na deponiju ili na zemljište, štetne supstance mogu dospeti do vodonosnog sloja i tako ući u lanac ishrane i ugroziti vaše zdravlje i sigurnost. Za detaljne informacije o zbrinjavanju ovog proizvoda, obratite se nadležnom zavodu za zbrinjavanje otpada iz domaćinstva ili ovlašćenom prodavcu



Na kraju radnog veka zbrinite baterije vodeći računa da ne zagađate životnu sredinu. Baterija sadrži materijal koji je opasan po Vas i po životnu sredinu. Bateriju treba da skinete i zbrinite odvojeno u objektu koji prihvata baterije s litijumskim jonima.



Odvojeno skupljanje korišćenih proizvoda i ambalaže omogućava reciklažu materijala i njegovu ponovnu upotrebu. Ponovna upotreba recikliranog materijala pomaže da se spreči zagađenje životne sredine i smanjuje potražnju za sirovinama.

2. OPIS PROIZVODA

Ova mašina je baštenska oprema i upravo prenosivi trimer za žive ograde na baterije.

Mašina se u suštini sastoji od motora koji pokreće rezna glava

• Predviđena i neodgovarajuća upotreba

Ova mašina je dizajnirana i napravljena za sečenje i obrezivanje žbunja i živih ograda, sastavljenih od žbunja sa malim granama.

Svaka druga upotreba koja nije prethodno navedena može biti opasna i može prouzrokovati štetu po lica i/ili stvari.

Neprimerena upotreba obuhvata (navodimo samo nekoliko primera):

- košenje trave uopšte, a posebno u blizini ivičnjaka;
- usitnjavanje materijala za kompostiranje;
- kresanje grana;
- upotrebu mašine s reznom glavom iznad nivoa ramena rukovaoca;
- upotrebu mašine za rezanje materijala koji nisu biljnog porekla;
- korišćenje reznih glava koje se razlikuju od onih navedenih u tabeli "Tehnički podaci". Opasnost od ozbiljnih povreda;
- upotrebu mašine od strane više osoba istovremeno.

VAŽNO Neprimerena upotreba mašine prekida važenje garancije, a proizvođač neće snositi nikakvu odgovornost, dok će korisnik morati da snosi troškove za oštećenja ili povrede koje nanese samom sebi ili trećim licima.

VAŽNO Mašina radi samo sa obe umetnute baterije.

NAPOMENA Punjenje baterija se može obaviti direktno na mašini pomoću baze za punjenje.

2.1. SASTAVNI DELOVI KOSAČICE

(Sl. 1)

- Pogonska jedinica
- Nož (reznna glava)
- Prednja ručka
- Zadnja ručka
- Štitnik noža
- Baterije
- Punjač baterija
- Šina

- Baza za punjenje
- Kutija za predmete
- Isporučeni vijci

2.2. SIGURNOSNE OZNAKE (SL. 2)



PAŽNJA:

Pročitajte uputstva pre korišćenja mašine.



Koristite zaštitu za glavu, zaštitu za uši i naočare.



Nosite rukavice i zaštitnu obuću koja sprečava klizanje.



OPASNO! Držite ruke dalje od sečiva



Ne izlažite mašinu kiši (ili vlazi)



Pre vršenja bilo koje kontrole, čišćenja ili intervencije održavanja/podešavanja na mašini izvadite bateriju.



PAŽNJA:

Za informacije o bateriji i punjaču baterija, pogledajte odgovarajući priručnik

VAŽNO Nalepnice koje su oštećene ili su postale nečitke moraju se zameniti. Zatražite nove nalepnice od ovlašćenog servisnog centra.

3. MONTAŽA

VAŽNO Raspakivanje i montaža moraju se vršiti na ravnoj i čvrstoj površini, sa dovoljno prostora za rukovanje mašinom i pakovanjem.

! Pre vršenja montaže (ako je potrebno), proverite da baterije nisu stavljene u prostor za njih predviđen na mašini.

NAPOMENA Alat se može okačiti na zid, osiguravajući da je zadnja ručka u svom prvobitnom položaju.

- Montaža baze za punjenje (Sl. 3).
- Montaža šine za pričvršćivanje na zid (Sl. 4).

4. UPRAVLJAČKE KOMANDE

• **Dugme za zaključavanje komande noža (Sl. 5.C):**
Omogućava aktiviranje poluge komande sečiva (Sl. 5.A)

• **Poluga za komandu sečiva (Sl. 5.A):**
Omogućava upravljanje nožem (reзна glava).

NAPOMENA *Reзна glava se automatski zaustavlja kada se poluga otpusti.*

• **Sigurnosni prekidač (Sl. 5.B):**
Mora se pritisnuti zajedno sa upravljačkom polugom noža (Sl. 5.A), za aktiviranje rezne glave.

NAPOMENA *Reзна glava se automatski zaustavlja kada se sigurnosni prekidač otpusti*

• **Dugme za otpuštanje zadnje ručke (Sl. 5.D)**
Omogućava podešavanje zaadnje drške (Sl. 1.D) u 5 različitih smerova u odnosu na rezną glavu.

 **Podešavanje ručke mora se vršiti sa isključenom mašinom.**

5. UPOTREBA MAŠINE

5.1. PRIPREMNE RADNJE

• **Provera baterija (Sl. 6)**
- Pre prve upotrebe mašine nakon kupovine: potpuno napunite bateriju.
- Pre svake upotrebe: proverite status punjenja baterije.

VAŽNO *Za uputstva u vezi sa baterijom, pogledajte odgovarajući priručnik.*

NAPOMENA *Baterije se mogu puniti direktno na mašini (par. 6.2).*

5.2. SIGURNOSNE KONTROLE

• Proverite da li su delovi mašine čitavi i da li su pravilno namontirani.
• Proveite da li su pravilno pritegnuti svi elementi za fiksiranje;
• Sve površine mašine moraju biti čiste i suve.

Radnja	Rezultat
Pokrenite mašinu.	Sečivo se mora kretati
Otpustite polugu za komandu sečiva (Sl. 5.A) ili sigurnosni prekidač (Sl. 5.B).	Komande se moraju automatski i brzo vratiti u neutralni položaj, a sečivo se mora zaustaviti.

 **Ako se bilo koji od rezultata ne poklapa sa navodima u narednoj tabeli, ne smete da koristite mašinu! Ponesite mašinu u servisnu službu na proveru i na popravku.**

5.3. PUŠTANJE U POGON I RAD

NAPOMENA *Preporučuje se korišćenje mašine na temperaturi između -10 °C i 60 °C.*

 **Ne uključivati mašinu kad je u statusu punjenja**

 **Pokretanje mašine dovodi do istovremenog uključivanja rezne glave.**

NAPOMENA *Prvo pokretanje izvršite na ravnoj i čvrstoj površini.*

1. Skinite štitnik noža (Sl. 1.E) (ako se koristi);
2. Proverite da sečivo ne dodiruje tlo ili druge predmete;
3. Stavite pravilno baterije u njihovo ležište (Sl. 7.A) gurajući ih do kraja dok ne čujete „klik“ koji ih zaključava na mestu i obezbeđuje električni kontakt.

NAPOMENA *Mašina radi samo sa obe umetnute baterije.*

4. Zauzmite čvrst i stabilan položaj.
5. Aktivirajte dugme za blokadu poluge za komandu sečiva (Sl. 8.C).
6. Aktivirajte polugu komande sečiva (Sl. 8.A).
7. Aktivirajte sigurnosni prekidač (Sl. 8.B).

 **Tokom rada, mašina se uvek mora držati čvrsto obema rukama, držeći rezną glavu ispod linije ramena.**

 **Uvek koristite mašinu na nivou zemlje, a ne na stepenicama ili bilo kom drugom nestabilnom osloncu.**

 **Nemojte uklanjati odrezane grane i nemojte nepomično držati grane koje treba da odsečete dok je sečivo u pogonu. Uverite se da je mašina ugašena kad uklanjate odrezani materijal.**

• **Podešavanje zadnje ručke (Sl. 9)**

 **Izvršite operaciju kad je mašina ugašena.**

VAŽNO *Pre upotrebe mašine, uverite se da se dugme za otpuštanje potpuno vratilo u zaključani položaj i da je zadnja ručka stabilna.*

 **Za vreme rada zadnja drška mora uvek biti uspravna nezavisno od položaja u kojem se nalazi reзна glava.**

• **Radne tehnike**

1. Vertikalni rez (Sl. 10).
2. Horizontalni rez (Sl. 11).

• **Saveti za upotrebu**

Ako se za vreme upotrebe sečiva blokiraju ili se zaglave u grančicama žive ograde, postupite na sledeći način:

1. Momentalno otpustite polugu za komandu sečiva (Sl. 12.A) ili sigurnosni prekidač (Sl. 12.B);
2. Sačekajte da se reзна glava zaustavi;
3. Izvadite baterije.
4. Izvadite materijal koji se zaglavio.

• Podmazivanje sečiva za vreme rada

⚠ Ova operacija se mora obaviti sa zaustavljenom mašinom i izvađenim baterijama iz njihovog ležišta.

Svaki put nakon rada, očistite i podmažite sečiva da bi se povećala njihova efikasnost i vek trajanja:

- Postavite mašinu u vodoravni položaj, tako da ona ima dobar oslonac na tlu.
- Očistite sečiva suvom krpom, a za okorelu prljavštinu koristite četku.
- Podmažite sečiva tankim slojem specifičnog ulja duž njegove gornje ivice; poželjno je da ulje nije zagadujuće.

5.4. ZAUSTAVLJANJE

Otpustite polugu za komandu sečiva (Sl. 12.A) ili sigurnosni prekidač (Sl. 12.B).

⚠ Kad zaustavite mašinu, potrebno je nekoliko sekundi da se zaustavi rezna glava.

Uvek zaustavite mašinu kada se pomerate sa jednog na drugo radno područje.

⚠ Kada se krećete, nikada nemojte držati ruku na sigurnosnom prekidaču da biste izbegli slučajno pokretanje

5.5. NAKON UPOTREBE

- Kada se mašina ne puni, uklonite baterije ležišta.
- Kad je rezna glava zaustavljena, postavite štitnik sečiva (Sl. 1.E).
- Sačekajte da se motor ohladi, pre odlaganja mašine u bilo koju prostoriju.
- Izvršiti čišćenje.

VAŽNO Uvek izvadite baterije i postavite štitnik noža kad god ostavite mašinu nekorišćenu ili bez nadzora.

NAPOMENA Da biste uklonili baterije, pritisnite dugme za zaključavanje na bateriji (Sl. 13. C).

6. ODRŽAVANJE

Bezbednosni propisi koje treba poštovati opisani su u poglavlju. 1. Strogo se pridržavajte ovih uputstava kako ne bi nastali ozbiljni rizici ili opasnosti.

Pre vršenja bilo koje kontrole, čišćenja ili održavanja/podešavanja mašine:

- Zaustavite mašinu.
- Uklonite baterije (nikada ne ostavljajte bateriju umetnutu ili na dohvata dece ili neprikladnih osoba).
- Uverite se da su se svi pokretni delovi potpuno zaustavili.
- Staviti štitnik na sečivo.
- Sačekajte da se motor ohladi, pre odlaganja mašine u bilo koju prostoriju.
- Nosite odgovarajuću odeću, radne rukavice i zaštitne naočare.

6.1. ČIŠĆENJE

- Da bi se umanjio rizik od požara, uklonite ostatke lišća i grančica s mašine.
- Mašinu uvek čistite nakon upotrebe čistom krpom navlaženom neutralnim deterdžentom.
- Otklonite bilo koji trag vlage pomoću meke i suve krpe. Vлага može dovesti do rizika od električnog udara.
- Nemojte koristiti agresivne deterdžente ili rastvore za čišćenje plastičnih delova mašine ili drški.
- Ne koristite mlazove vode i izbegavajte kvašenje motora i električnih delova.
- Da ne bi došlo do pregrevanja i oštećenja motora ili baterije, uvek se uverite da su usisne rešetke vazduha za hlađenje čiste i da na njima nema ostataka.

6.2. PUNJENJE BATERIJA NA MAŠINI

Baterije se mogu puniti direktno na mašini koristeći bazu za punjenje (Sl. 1.I).

Mašina se može okačiti na zid:

- direktno na bazu za punjenje (Sl. 14.I);
- putem šine (Sl. 14.II).

⚠ Montirajte štitnik noža pre nego što okačite mašinu na zid.

NAPOMENA Ne vadite baterije dok se mašina puni.

NAPOMENA Baterija je opremljena zaštitom koja sprečava punjenje ako temperatura okoline nije između 0 °C - 40 °C.

Baterije se delimično pune uzastopno, prema šemi:

Faza	Baterija (Sl.13)	Punjenje
1	A (desno)	40%
2	B (levo)	40%
3	A (desno)	100%
4	B (levo)	100%

6.3. REZNA GLAVA

⚠ Nemojte dodirivati reznu glavu sve dok se ne izvade baterije i dok se rezna glava potpuno ne zaustavi.

• Kontrola

⚠ Povremeno kontrolisati da sečiva nisu savijena, oštećena ili istrošena i da li su šrafovi pravilno zategnuti.

• Oštrenje

Oštrenje je neophodno kad se smanji učinak rezanja, a grančice često teže da se zapletu.

⚠ Iz bezbednosnih razloga, oštrenje mora da obavlja specijalizovani centar, koji ima stručnost i odgovarajuću opremu za izvođenje operacije, bez rizika da ošteti sečivo i učini ga nebezbednim tokom upotrebe.

 **Nož sa istrošenim reznim ivicama ne sme se nikada oštriti, već uvek zameniti.**

• Zamena

Nož se nikada ne sme popravljati, ali se mora zameniti čim primetite znake loma, habanja, savijanja ili ako se prekorači granica oštine. Iz sigurnosnih razloga zamenu sečiva treba da izvrši specijalizovani servis.

VAŽNO Uvek koristite originalne uređaje za sečenje, sa kodom navedenim u tabeli „Tehnički podaci“.

7. SKLADIŠTENJE I TRANSPORT

Skladištenje mašine:

- u suhu prostoriju;
- zaštićenu od vremenskih nepogoda;
- na mesto kojem ne mogu pristupiti deca;
- proverite da li ste uklonili ključeve ili alate koji se koriste za održavanje;
- Mašina se može okačiti na zid (Sl. 14).

NAPOMENA Uverite se da zid može da izdrži opterećenja od najmanje 20 kg.

7.1. SKLADIŠTENJE BATERIJE

Baterija se mora čuvati u zatvorenim sredinama bez vlage, na temperaturi između:

- 0 °C - 60 °C tokom 1 meseca
- 0 °C - 45 °C tokom 3 meseca
- 0 °C - 25 °C tokom 1 godine

VAŽNO U slučaju duže neaktivnosti, punite bateriju svaka dva meseca da biste joj produžili vek trajanja.

7.2. TRANSPORT

Svaki put kad mašinu treba da pomerite ili prevezete, treba da:

- Zaustavite mašinu.
- Uverite se da su se svi pokretni delovi potpuno zaustavili.
- Izvadite baterije iz njihovog ležišta.
- Nosite debele radne rukavice.
- Kad je rezna glava zaustavljena, postavite štitnik sečiva.
- Uхватite mašinu isključivo za ručke i okrenuti reznju glavu obrnuto od smera kretanja.
- Pobrinite se da rukovanje strojem ne uzrokuje oštećenja ili ozljede.

8. ASISTENCIJA I POPRAVKE

U ovom priručniku sadržana su sva uputstva za rukovanje mašinom i njeno osnovno pravilno održavanje koje može obavljati korisnik. Sve radnje podešavanja i održavanja koje nisu opisane u ovom priručniku mora da obavi vaš prodavac ili specijalizovani centar.

SVENSKA - Översättning av Originalinstruktionerna

Maskinens och motorns kompletta bruksanvisningar är tillgängliga här:

- ▷ på webbplatsen stiga.com
- ▷ genom att skanna QR-koden



Download full manual
stiga.com

VARNING: LÄS IGENOM HELA BRUKSANVISNINGEN INNAN DU ANVÄNDER APPARATEN.

Bevara för framtida bruk.

1. SÄKERHETSFÖRESKRIFTER

1.1. ALLMÄNNA SÄKERHETS NORMER

 Läs alla säkerhetsvarningar, instruktioner, illustrationer och specifikationer som medföljer maskinen. Om du inte följer instruktionerna nedan kan det leda till elektriska stötar, brand och/eller allvarlig skada.

Bevara alla föreskrifter och instruktioner för framtida bruk.

Begreppet "elverktyg" som nämns i anvisningarna avser din eldrivna maskin (med kabel) eller batteridrivna maskin (utan kabel).

1) Säkerhet på arbetsplatsen

- Håll arbetsplatsen ren och välbelyst.** Mörka och rörliga platser kan leda till olyckor.
- Använd inte en elektrisk utrustning i miljöer där det finns risk för explosion, i närheten av brandfarliga vätskor, gas eller pulver.** Elektriska utrustningar avger gnistor som kan sätta eld på damm eller ångor.
- Håll barn och närvarande på avstånd vid användning av en elektrisk utrustning.** En dålig uppmärksamhet kan leda till en förlorad kontroll.

2) Elektrisk säkerhet

- Elverktygets kontakter måste passa uttaget. Ändra aldrig kontakten på något sätt. Använd inte adaptrar med elverktyg som är jordade.** Kontakter som inte har ändrats och matchande uttag minskar risken för elektriska stötar.
- Undvik kroppskontakt med jordade ytor som rör, radiatorer, spisar och kylskåp.** Det finns ökad risk för elektriska stötar om din kropp är jordad.
- Utsätt inte elverktyg för regn eller fukt.** Vatten som kommer in i ett elverktyg ökar risken för elektriska stötar.
- Missbruka inte sladden. Använd aldrig sladden för att bära, dra eller koppla bort elverktyget. Håll sladden borta från värme, olja, vassa kanter och rörliga delar.** Skadade eller trasliga sladdar ökar risken för elektriska stötar.
- När du använder ett elverktyg utomhus ska du använda en förlängningssladd som är lämplig för utomhusbruk.** Om du använder en sladd som lämpar sig för utomhusbruk minskar risken för elektriska stötar.
- Om det är oundvikligt att använda ett elverktyg på en våt plats, använd en strömför-**

rsörjning som skyddas av en jordfelsbrytare (RCD). Användning av en RCD minskar risken för elektriska stötar.

3) Personlig säkerhet

- Var uppmärksam, kontrollera det du håller på med och använd sunt förnuft när du använder den elektriska utrustningen.** Använd inte den elektriska utrustningen om du är trött eller under beroende av droger, alkohol eller medicin. Ett ögonblick av bristande uppmärksamhet vid användning av elektrisk utrustning kan orsaka allvarliga personskador.
- Använd skyddsgläder. Bär alltid skyddsglasögon.** Bruk av en skyddande utrustning såsom dammskydd, halkfria skor, skyddshjälm, eller hörselskydd, minskar risken för personskador.
- Undvik en oavsiktlig start. Se till att apparaten är släckt innan du sätter i batteriet, greppar eller transporterar den elektriska utrustningen.** Transportera den elektriska utrustningen med fingret på strömbrytaren eller montera batteriet med strömbrytaren i positionen "ON" underlättar olyckor.
- Ta bort alla nycklar och justeringsverktyg innan du aktiverar den elektriska utrustningen.** En nyckel eller ett verktyg som kommer i kontakt med en roterande del kan orsaka personskador.
- Tappa inte balansen. Stå alltid i stadig position och i rätt balans.** Detta tillåter en bättre kontroll av den elektriska utrustningen i oväntade situationer.
- Bär lämpliga kläder. Bär ingen vid klädsel eller smycken. Håll håret, kläder och handskar borta från delar i rörelse.** Vida kläder, smycken eller långt hår kan fastna i delarna i rörelse.
- Om anordningar ska kopplas till anläggningarna för utsugning och insamling av pulver, se till att de kopplas och används på lämpligt sätt.** Användningen av dessa anordningar kan minska risken för kopplade till damm.
- Låt inte din förtroenhet med maskinens användning leda till att du känner dig för säker och försummar säkerhetsprinciperna.** Oakt-samhet kan orsaka allvarlig skada på en bråkdel av en sekund.

4) Användning och förvaring av den elektriska utrustningen

- Överbelasta inte den elektriska utrustningen. Använd den elektriska utrustningen som avsetts för arbetet.** Avsedd elektrisk utrustning

kommer att utföra arbetet bättre och på ett säkrare sätt och på den hastighet som den tillverkats för.

- b) **Använd inte den elektriska utrustningen om strömbrytaren inte är i grad att starta den eller stoppa den som den ska.** Elektrisk utrustning som inte kan aktiveras med strömbrytaren är en fara och ska repareras.
- c) **Avlägsna ackumulatören från sitt fack innan du utför något arbete för reglering eller byte av tillbehör eller innan den elektriska utrustningen repareras.** Dessa förebyggande säkerhetsåtgärder minskar riskerna för start genom olyckshändelse av den elektriska utrustningen.
- d) **Förvara den elektriska utrustningen långt borta från barn när den inte längre används och låt inte personer som inte känner till utrustningen och som inte läst igenom dessa instruktioner använda denna.** Elektrisk utrustning är farlig om den används av oerfarna personer.
- e) **Var noggrann med underhållsarbetet för den elektriska utrustningen.** Kontrollera att de rörliga delarna är linjerade och fria i sin rörelse, att inga delar är trasiga och att det inte finns något annat som kan hindra den elektriska utrustningens funktion. Om den elektriska utrustningen går sönder ska den repareras innan den används. Många olyckor orsakas av ett för dåligt underhållsarbete.
- f) **Håll alla vassa delar rena och ordentligt slipade.** Ett lämpligt underhållsarbete av skärenheter med bladen ordentligt slipade gör att man inte lätt fastnar och den blir lättare att kontrollera.
- g) **Använd den elektriska utrustningen och tillbehören enligt instruktionerna som medföljer och med hänsyn till arbetsförhållandena och typen av arbete som ska utföras.** Att använda ett elektriskt verktyg till annat arbete än det som det avses för kan orsaka farliga situationer.
- h) **Håll handtagen torra, rena och utan olja och fett.** Håla handtag gör det inte möjligt att hantera och kontrollera verktyget på ett säkert sätt i oväntade situationer.

5) Användning och försiktighetsåtgärder för batteridrivna verktyg

- a) **Ladda endast med tillverkarens avsedda batteriladdare.** En laddare som avsetts för en typ av batteripaket kan skapa en brandrisk om den används för andra typer av paket.
- b) **Använd eldrivna verktyg endast med de specifikt fastställda batteripaketerna.** En användning av andra batteripaket kan skapa risk för kroppsskada och brand.
- c) **När batteripaketet inte används ska det hållas på avstånd från andra metallföremål som klamrar, mynt, nycklar, spikar, skruvar och andra små metallföremål som kan skapa en anslutning mellan två poler.** En kortslutning av batteriets poler kan leda till brännskador eller olyckor.
- d) **Om batteriet är i dåligt skick kan det läcka vätska: undvik all kontakt. Skölj omedelbart med vatten vid en oavsiktlig kontakt. Om väts-**

kan komma i kontakt med ögonen, kontakta omedelbart en läkare. Vätskan som läckt från batteriet kan orsaka irritationer eller brännskador.

- e) **Använd inte ett skadat eller ändrat batteripaket eller instrument.** Skadade eller ändrade batterier kan orsaka oförutsedda beteenden, vilket kan leda till brand, explosion eller risk för skada.
 - f) **Utsätt inte batteripaketet för eld eller för höga temperaturer.** Exponering för eld eller temperaturer över 130 °C kan orsaka explosion. ANMÄRKNING. Temperaturen "130 °C" kan ersättas med temperaturen "265 °F".
 - g) **Följ alla laddningsinstruktioner och ladda inte batteriet utanför det temperaturområde som anges i instruktionerna.** Felaktig laddning eller vid temperaturer utanför det angivna området kan skada batteriet och öka risken för brand.
- ## 6) Assistans
- a) **Låt endast fackmän reparera den elektriska utrustningen och se till att endast originala reservdelar används.** Detta gör så att säkerheten av den elektriska utrustningen bibehålls.
 - b) **Reparera aldrig skadade batterier.** Batterier får endast underhållas av tillverkaren eller auktoriserade serviceföretag.

1.2. SPECIFIKA SÄKERHETSFORESKRIFTER FÖR HÄCKSAXAR

- a) **Håll alla kroppsdelar på avstånd från bladet. Ta inte bort klippta materialet och håll inte i det material som ska klippas medan bladen är i rörelse.** *Bladen fortsätter att röra sig efter att strömbrytaren har stängts av. Ett ögonblicks ouppmärksamhet när du använder häcksaxen kan leda till allvarliga personskador.*
- b) **Flytta häcksaxen genom att hålla den i handtaget med bladet stilla och se till att inte trycka på någon strömbrytare.** *Korrekt transport av häcksaxen minskar risken för oavsiktlig start och efterföljande personskador orsakade av bladen.*
- c) **Montera alltid bladskyddet när du transporterar eller förvarar häcksaxen.** *Korrekt hantering av häcksaxen minskar risken för personskador orsakade av bladen.*
- d) **Vid borttagning av fastklämt material eller vid service av verktyget, se till att alla strömbrytare är avstängda och att batteripaketet har tagits bort eller kopplats bort.** *Oväntad start av häcksaxen vid borttagning av material som fastnat eller vid underhåll kan leda till allvarliga personskador.*
- e) **Håll endast häcksaxen i handtagens isolerade ytor, eftersom bladet kan komma i kontakt med dolda kablar.** *Blad som kommer i kontakt med en "strömförande" kabel kan "strömföra" de exponerade metalldelarna på häcksaxen och orsaka en elektrisk stöt för användaren.*
- f) **Håll alla nätkablar och kablar borta från skärområdet.** *Nätkablar kan vara dolda i häckar eller buskar och oavsiktligt skäras av bladet.*
- g) **Använd inte häcksaxen vid dåligt väder, särskilt inte om det finns risk för blixtnedslag.** *Detta minskar risken för att träffas av blixten.*

h) Under arbetet så ska alltid maskinen hållas ordentligt med båda händerna. Användningen av en enda hand kan göra att du förlorar kontrollen och orsaka allvarliga kroppsskador.



Vid förstörelse eller olyckor under arbetet, stäng omedelbart av motorn och ställ apparaten på avstånd för att inte orsaka fler skador. Vid olyckor som medför kroppsskador, ge omedelbart första hjälpen och kontakta ett sjukhus för nödvändig vård. Ta noggrant bort eventuella rester som kan orsaka materialskador eller skador på människor eller djur om de inte tas bort.



Om man utsätts en längre tid för vibrationer så kan man få neurovaskulära skador och störningar (kända även som Raynaud fenomen eller vita fingrar) speciellt för personer som lider av cirkulationsstörningar. Symptomen kan gälla händer, handleder och fingrar och symtomen kan vara att man förlorar känslan, avtrubning, att det kliar, smärta, hudförändringar eller strukturella ändringar på huden. Dessa effekter kan öka vid låga miljötemperaturer och /eller av ett för hårt grepp om handtaget. Om någon av dessa symptom skulle uppstå, minska på användningstiden och kontakta en läkare.

1.3. UNDERHÅLL, FÖRVARING OCH TRANSPORT

Ett regelbundet underhåll och en korrekt förvaring bevarar maskinens säkerhet och dess prestandanivå

- Använd aldrig maskinen med utslitna eller skadade delar. Trasiga eller slitna delar måste bytas ut och får aldrig repareras. Använd endast originalreservdelar.
- När du stannar maskinen för underhåll, inspektion, förvaring eller för att byta redskap ska du stänga av motorn, koppla bort maskinen från elnätet och se till att alla rörliga delar står helt stilla.
- För att minska risk för brand, lämna inte behållarna med restmaterial inuti lokalen.



Ljud- och vibrationsnivån som anges i de här instruktionerna är maximivärden för användning av maskinen. Användningen av ett klippaggregat i obalans, en för hög hastighet, inget underhåll, påverkar väsentligen ljud- och vibrationsemissioner. Därför måste du använda skydd mot möjliga skador som beror på en hög ljudnivå och vibrationspåkänningar. Förutse ett underhåll av maskinen, bär hörselskydd och ta pauser under arbetet.

1.4. BATTERI/BATTERILADDARE

VIKTIGT De följande säkerhetsnormerna omfattar säkerhetsföreskrifter i batteriets och batteriladdarens bruksanvisning i bilaga till maskinen.

- För att ladda batterier, använd endast batteriladdare som rekommenderas av tillverkaren. En olämplig batteriladdare kan orsaka en elektrisk stöt, överhettning eller

läcka av korrosiv vätska från batteriet.

- Använd endast de specifika batterierna som förutses för ditt verktyg. En användning av andra batterier kan orsaka skador och brandrisk.
- Se till att apparaten är släckt innan batteriet sätts i. Att montera ett batteri i en elektrisk apparat som är på kan orsaka olyckor.
- Håll batteriet som inte används på avstånd från gem, mynt, nycklar, spikar, skruvar eller andra små metall-delar som kan orsaka en kortslutning på kontaktarna. En kortslutning mellan batterikontaktarna kan medföra förbränning eller brand.
- Använd inte batteriladdaren på platser där det finns ångor, antändbara ämnen eller lättantändliga ytor som papper, tyg, osv. Under laddningen värms batteriladdaren och kan orsaka brand.
- Under transporten av ackumulatorer, se till att kontaktarna inte kopplas mellan varandra och använd inte metallbehållare för transport.

1.5. MILJÖSKYDD

- Följ noggrant lokala bestämmelser för bortskaflande av emballage, trasiga delar och andra enheter som kan medföra kraftiga miljöeffekter. Dessa avfall får inte kastas i soporna utan ska separeras och överlämnas till insamlingscentraler som återvinner materialen.
- Följ noggrant lokala bestämmelser för bortskaflande av material som finns kvar.
- När maskinen tas ur drift, lämna inte maskinen i miljön, utan kontakta en insamlingscentral enligt gällande lokala förordningar.



Släng inte elektriska apparater i hushållsavfallet. Enligt det Europeiska direktivet 2012/19/EU gällande bortskaflande av elektrisk och elektronisk utrustning och dess genomförande i enlighet med nationella normer, urladdade elektriska apparater skall samlas upp separat för att slutligen kunna återanvändas på ett eko-kompatibelt sätt. Om elektrisk utrustning slängs på soptippen eller på marken kan de giftiga ämnena nå vattennivån och på så vis komma i kontakt med näringskedjan och skada din hälsa och välmående. För mer information gällande bortskaflande av produkten, kontakta kompetent myndighet gällande hushållsavfall eller din återförsäljare



Li-ion

Vid slutet av batteriernas livslängd, ska de skaffas bort på ett miljövänligt sätt. Batterier innehåller material som kan vara farligt för dig och för miljön. Det ska tas bort och deponeras separat på en anläggning som kan hantera litiumjonbatterier.



En separat insamling av begagnade produkter och emballage tillåter en återvinning av materialen och en återanvändning. Återanvändningen av återvinningsmaterial förebygger en miljöförorening och minskar råvarubehovet.

2. PRODUKTBESKRIVNING

Den här maskinen är ett trädgårdsredskap och närmare bestämt en batteridrivna bärbar häcksax.

Maskinen består huvudsakligen av en motor som aktiverar skärenheten.

• Förutsedd användning och felaktig användning

Den här maskinen har formgetts och konstruerats för att beskära och trimma häckar och buskar, som består av buskage med små grenar.

Valken som helst annan användning än den som anges ovan anses som farlig och orsakar kroppsskador och/eller materialskador.

Följande anses som felaktig användning (som exempel, men inte uteslutande):

- gräsklippning i allmänhet och speciellt nära rep;
- malning av material för kompostering;
- beskärningar;
- använda maskinen med skärenheten över axelnivå;
- använda maskinen för ett annat material än växter och planter;
- använda skärenheter som skiljer sig från de som anges i tabellen "Teknisk specifikation". Fara för allvarliga skador.
- att maskinen används av flera personer.

VIKTIGT En felaktig användning av maskinen medför att garantin upphör. I detta fall avsäger sig tillverkaren allt ansvar och användaren kommer då att få stå för alla utgifter som beror på egendomsskador eller personskador på användaren eller andra personer.

VIKTIGT Maskinen fungerar endast när båda batterierna är isatta.

ANMÄRKNING Batterierna kan laddas direkt på maskinen via laddningsbasen.

2.1. MASKINKOMPONENTER

(Fig. 1)

- A. Motorenhet
- B. Blad (skärenhet)
- C. Främre handtag
- D. Bakre handtag
- E. Bladskydd
- F. Batterier
- G. Batteriladdare
- H. Binär
- I. Laddningsbas
- J. Förvaringsfack
- K. Skruvar som medföljer

2.2. SÄKERHETSSKYLTAR (FIG. 2)



VARNING:

Läs instruktionerna innan maskinens används.



Använd huvud- och hörselskydd samt skyddsglasögon.



Använd handskar och halkfria skyddsskor.



FARA! Håll händerna borta från bladet



Utsätt inte för regn (eller fukt)



Ta bort batteriet innan du utför några kontroller, rengöringar eller underhåll/inställningar på maskinen.



VARNING:

Se motsvarande handbok för batteriet och batteriladdaren

VIKTIGT Förstörda eller oläsliga etiketter måste bytas. Beställ nya etiketter hos din auktoriserade serviceverkstad.

3. MONTERING

VIKTIGT Uppackningen och slutförandet av monteringen ska utföras på en plan och stabil yta, med ett utrymme som är tillräckligt stort för att flytta maskinen och emballagen med hjälp av lämpliga utrustningar.

⚠ Kontrollera före monteringen (om nödvändigt) att batterierna inte är isatta i facket.

ANMÄRKNING Verktyget kan hängas på väggen. Se till att det bakre handtaget är i sitt ursprungliga läge.

1. Montering av laddningsbasen (fig. 3).
2. Montering av skena för väggmontering (fig. 4).

4. STYRREGLAGE

• Bladets låsknapp (fig. 5.C):

Gör att bladets styrspek kan aktiveras (fig. 5.A)

• Bladets styrspek (Fig. 5.A):

Används för att manövrera bladet (skärenhet).

ANMÄRKNING Skärenheten stannar automatiskt upp när styrspek släpps.

• Säkerhetsbrytare (fig. 5.B):

Den måste hållas ihop med bladets styrspek (fig. 5.A), för att manövrera skärenheten.

ANMÄRKNING Skärenheten stannar automatiskt upp när säkerhetsknappen släpps.

- **Det bakre handtagets frigöringsknapp (fig. 5.D)**
Används för att reglera det bakre handtaget (fig. 1.D) i fem olika riktningar i förhållande till skärenheten.

 **Handtaget ska regleras när maskinen står still.**

5. ANVÄNDNING AV MASKINEN

5.1. FÖRBEREDELSE

- **Kontroll batterierna (fig. 6)**
- Innan maskinen används för första gången, ska batteriet laddas fullständigt.
- Före varje användning: kontrollera batteriets laddningsstatus.

VIKTIGT För instruktioner gällande batteriet, se motsvarande handbok.

ANMÄRKNING Batterierna kan laddas direkt på maskinen (avs. 6.2).

5.2. SÄKERHETSKONTROLLER

- Kontrollera att alla motorkomponenter är hela och har monterats på rätt sätt;
- Försäkra dig om att alla fästanordningar är korrekt åtdragna;
- Håll alla maskinytor rena och torra.

Åtgärd	Resultat
Starta maskinen.	Bladet ska röra sig.
Släpp bladets styrspak (fig. 5.A) eller säkerhetsknappen (fig. 5.B).	Reglagen ska automatiskt och snabbt gå tillbaka till friläget och bladet ska stanna upp.

 **Om vilket som helst resultat skiljer sig från de som anges i tabellen kan maskinen inte användas! Överlämna maskinen till en serviceverkstad för att kontrollera fallet och för en eventuell reparation.**

5.3. START OCH ARBETE

ANMÄRKNING Det rekommenderas att maskinen används vid en temperatur mellan -10 °C och 60 °C.

 **Starta inte maskinen när den laddas**

 **När maskinen startas kopplas skärenheten in samtidigt.**

ANMÄRKNING Starta på ett plant och stadigt underlag.

1. Avlägsna bladets skydd (fig. 1.E) (om det används);
2. Se till att bladet inte vidrör marken eller andra föremål;
3. Sätt batterierna riktigt i facket (fig. 7.A) och tryck dem riktigt i botten tills du hör ett klickljud som sätter det på plats. Kontrollera den elektriska kontakten.

ANMÄRKNING Maskinen fungerar endast med båda batterierna isatta.

4. Stå stilla och i en stabil ställning.
5. Aktivera bladets låsknapp (fig. 8.C).
6. Aktivera bladets styrspak (fig. 8.A).
7. Aktivera säkerhetsbrytaren (fig. 8.B).

 **Under arbetet ska maskinen alltid hållas fast med båda händerna, och genom att hålla skärenheten under axlarnas linje.**

 **Använd alltid maskinen på marknivå och inte på en stege eller annat instabilt underlag.**

 **Ta inte bort skuret materialet eller håll fast materialet som skall skäras medan klingan är i funktion. Se till att maskinen är släckt när kapat material tas bort.**

- **Reglering av det bakre handtaget (fig. 9)**

 **Utför åtgärden med släckt maskin.**

VIKTIGT Innan maskinen används, se till att frigöringsknappen gått tillbaka i låst läge och att det bakre handtaget är stabilt.

 **Under arbetet ska det bakre handtaget alltid vara vertikalt, oberoende av positionen för klippsystemet.**

- **Arbetsmetoder**

1. Vertikal beskärning (fig. 10).
2. Horisontell beskärning (fig. 11).

- **Rekommendationer för användning**

Om bladen blockeras eller fastnar i grenarna under användningen:

1. Släpp omedelbart bladets styrspak (fig. 12.A) eller säkerhetsknappen (fig. 12.B);
2. Vänta tills skärenheten stannat upp;
3. Ta bort batterierna;
4. Dra ut materialet som fastnat.

- **Smörjning av bladen under arbetet**

 **Denna åtgärd måste utföras med maskinen stillastående och batterierna urladdade.**

Efter ett arbete rekommenderas det att göra rent och smörja bladen för att öka effektiviteten och livslängden:

- Ställ maskinen horisontellt och stabilt på marken.
- Gör rent klingorna med en torr trasa och använd en borste för smuts som är svårt att ta bort.
- Smörj bladen med en tunn hinna specifik olja, helst inte förorenande, längs bladets övre kant.

5.4. STOPP

Släpp bladets styrspak (fig. 12.A) eller säkerhetsknappen (fig. 12.B).

 **Det tar några sekunder innan skärenheten stannar upp efter att maskinen stängts av.**

Stanna alltid maskinen under förflyttningar mellan arbetszoner.

 **Under förflyttningarna, håll aldrig handen på säkerhetsknappen för att undvika en oavsiktlig start**

5.5. EFTER ANVÄNDNING

- Ta ut batterierna ur facket när maskinen inte laddas.
- Installera bladskyddet när skärenheten står still (Fig. 1.E).
- Låt motorn kallna innan maskinen ställs inomhus.
- Gör rent.

VIKTIGT *Ta alltid bort batterierna och montera bladskyddet varje gång som maskinen inte används eller lämnas obevakad.*

ANMÄRKNING *För att ta ut batterierna, tryck på lås-knappen på batteriet (fig. 13. C).*

6. UNDERHÅLL

Säkerhetsföreskrifter som ska följas beskrivs i kap. 1. Respektera noggrant de här anvisningarna för att undvika allvarliga risker eller faror.

Innan du utför någon som helst kontroll, rengöring eller underhåll/reglering av apparaten:

- Stanna maskinen.
- Ta ur batterierna (låt aldrig batterierna sitta i eller vara inom räckhåll för barn eller olämpliga personer).
- Kontrollera att alla rörliga delar har stannat helt och hållet.
- Installera bladets skydd.
- Låt motorn kallna innan maskinen ställs inomhus.
- Bär lämpliga kläder, arbetshandskar och skyddsglasögon.

6.1. RENGÖRING

- För att minska brandrisken, håll maskinen ren från rester av löv och grenar.
- Gör alltid rent maskinen efter användningen med en ren trasa och neutralt rengöringsmedel.
- Avlägsna all fukt med hjälp av en mjuk och torr trasa. Fukten kan leda till risk för elstötar.
- Använd inte aggressiva rengöringsmedel eller lösningar för att göra rent plastdelar eller handtagen.
- Använd inte vattenstrålar och undvik att blöta ner motorn och de elektriska komponenterna.
- För att undvika en överhettning och skador på motorn eller batteriet, se till att kylsystemets luftintag är rent och fritt från skräp.

6.2. LADDNING AV BATTERIERNA PÅ MASKINEN

Batterierna kan laddas direkt på maskinen via laddningsbasen (fig. 1.I).

Maskinen kan hängas upp på väggen:

- direkt på laddningsbasen (fig. 14.I);
- med skenan (fig.14.II).

 **Montera bladskyddet innan du hänger upp maskinen på väggen.**

ANMÄRKNING *Ta inte ur batterierna när maskinen laddas.*

ANMÄRKNING *Batteriet har ett skydd som förhindrar en omladdning om omgivningstemperaturen inte är mellan 0 °C - 40 °C.*

Batterierna laddas delvis i följd enligt diagrammet:

Fas	Batteri (Fig. 13)	Laddning
1	A (höger)	40 %
2	B (vänster)	40 %
3	A (höger)	100 %
4	B (vänster)	100 %

6.3. SKÄRENHET

 **Vidrör inte skärenheten förrän batterierna avlägsnats och skärenheten står helt still.**

• Kontroll

 **Kontrollera regelbundet att bladen inte är böjda, skadade eller slitna och att skruvarna har dragits åt riktigt.**

• Slipning

En slipning av skärbladen är nödvändig när klippningen inte längre är tillfredsställande och när grenar fastnar ofta.

 **Av säkerhetsskäl rekommenderas det att slipningen utförs av en specialiserad verkstad som har den kompetens och utrustningar som krävs för att utföra arbetet utan risk för skada på bladet och risk för att det inte fungerar på säkert sätt under användningen.**

 **Ett blad med slitna skär ska aldrig slipas.**

• Byte

Bladet får aldrig repareras, utan måste bytas ut så snart du upptäcker tecken på skada, slitage, böjning eller om slipningsgränsen överskrids. Av säkerhetsskäl måste bytet utföras av en specialiserad verkstad.

VIKTIGT *Använd alltid originala skärenheter med den kod som anges i tabellen "Tekniska data".*

7. FÖRVARING OCH TRANSPORT

Förvaring av maskinen:

- i en torr miljö;
- skyddad mot väder;
- på en plats utom räckhåll för barn;
- se till att nycklar eller verktyg som använts för underhållsarbetet tagits bort;
- Maskinen kan hängas upp på väggen (Fig. 14).

ANMÄRKNING Se till att väggen kan bära laster på minst 20 kg.

7.1. FÖRVARING AV BATTERIET

Batteriet måste förvaras i en sluten, fuktfri miljö vid en temperatur mellan:

- 0 °C - 60 °C under en månad
- 0 °C - 45 °C under tre månader
- 0 °C - 25 °C under ett år

VIKTIGT Vid ett längre stillastående ska batteriet laddas varannan månad för att förlänga livslängden.

7.2. TRANSPORT

Varje gång som maskinen ska förflyttas eller transporteras, utför följande:

- Stanna maskinen.
- Kontrollera att alla rörliga delar har stannat helt.
- Ta bort batterierna från facket.
- Bära kraftiga arbetshandskar.
- Installera bladskyddet när skärenheten står still.
- Hålla enbart maskinen i handtagen och rikta skärenheten en i motsatt riktning än den för drift.
- Se till att hanteringen av maskinen inte orsakar skador eller personskador.

8. SERVICE OCH REPARATIONER

Den här handboken ger alla anvisningar som behövs för att använda maskinen och för ett korrekt löpande underhåll som kan utföras av användaren. Alla justerings- och underhållsarbeten som inte beskrivs i denna bruksanvisning måste utföras av din återförsäljare eller ett specialiserat center.

TÜRKÇE - Orijinal Talimatların Çevirisi

Makine ve motorun bütün talimat kılavuzlarına şuralardan ulaşabilirsiniz:

- ▷ stiga.com Web sitesinde
- ▷ Kare (QR) kodu taratarak



Download full manual
stiga.com

DİKKAT: MAKİNEYİ KULLANMADAN ÖNCE BU KILAVUZU DİKKATLE OKUYUN.

İlerideki her türlü ihtiyaç için saklayın.

1. GÜVENLİK KURALLARI

1.1. GÜVENLİKLE İLGİLİ GENEL UYARILAR

! Makineyle birlikte verilen tüm güvenlik uyarıları, talimatlar, görseller ve özellikleri okuyun. *Aşağıda sıralanan talimatlara uyulmaması; elektrik çarpmalarına, yangınlara ve/veya ciddi yaralanmalara neden olabilir.*

Bütün uyarıları ve talimatları ileride danışmak için saklayın.

Uyarılarda kullanılan “elektrikli alet” terimi elektrik şebekesinden (kablolu) veya batarya ile beslenen (kablolu) cihazınıza ilişkindir.

1) Çalışma alanının güvenliği

- Çalışma sahasını temiz ve iyi aydınlatılmış halde tutun.** Karanlık ve düzensiz alanlar, kazaların gerçekleşmesini kolaylaştırır.
- Elektrikli aleti, patlama riskli ortamlarda, alev alabilir sıvılar, gaz ve toz mevcudiyetinde kullanmayın.** Elektrikli aletler, tozu veya buharları tutuşturabilir kıvılcımlar üretirler.
- Bir elektrikli alet kullanılırken çocukları ve çevredekileri uzak tutun.** Dikkat dağılımları kontrol kaybına neden olabilir.

2) Elektrik güvenliği

- Elektrikli aletin fişi prize uygun olmalıdır. Fişi kesinlikle hiçbir şekilde değiştirmeyin. Toprak bağlantısıyla donatılmış elektrikli aletlerde adaptör prizler kullanmayın.** Tadilatla uğramış fişler ve bunlara uygun prizler elektrik çarpması riskini azaltır.
- Vücdünüzün; borular, radyatörler, ocaklar, buzdolapları gibi topraklanmış veya toprak bağlantısı olan bir iletkenle bağlanmış yüzeyler ile temas etmesini önleyin.** Bedeniniz toprağa bağlandığında elektrik çarpması riski artar.
- Elektrikli aletleri yağmur altında ve nemli ortamlarda bırakmayın.** Elektrikli bir aletin içine sızan su, elektrik çarpması riskini artırır.
- Kabloyu kötü kullanmayın. Kabloyu kesinlikle elektrikli aleti taşımak, çekmek veya bağlantısını ayırmak için kullanmayın. Kabloyu ısı kaynakları, yağ, sıvri köşeler veya hareketli parçalardan uzak tutun.** Hasar görmüş veya dolaşmış kablolar elektrik çarpması riskini artırır.
- Elektrikli alet açık alanda kullanılacağı zaman açık alana uygun bir uzatma kullanın.** Dış mekana uygun uzatma kablosu kullanmak elektrik çarpması riskini azaltır.

- Elektrikli aletin nemli ortamda kullanılması zorunluysa, kaçak akım cihazıyla (RCD) korunan bir güç kaynağı kullanın.** Bir RCD (Kaçak Akım Cihazı) kullanmak elektrik çarpması riskini azaltır.

3) Kişisel güvenlik

- Elektrikli bir aleti kullanırken dikkatli olun, yapmakta olduğunuz işi kontrol edin ve sağlıklı davranın.** Yorgun olduğunuzda veya uyuşturucu, alkol veya ilaç etkisi altında bulunduğunuzda elektrikli aleti kullanmayın. Bir elektrikli alet kullanırken bir anlık dikkatsizlik, ciddi bireysel yaralanmalara neden olabilir.
- Koruyucu giysiler kullanın. Daima koruyucu gözlükler takın.** Toz önleme maskeleri, kaymayan ayakkabılar, koruyucu kasklar veya kulaklıklar gibi koruyucu bir donanımın kullanımı, bireysel yaralanmaları azaltır.
- Kazara çalıştırmaları önleyin. Bataryayı devreye sokmadan, elektrikli aleti kavramadan veya taşımadan önce cihazın kapalı olduğundan emin olun.** Bir elektrikli aletin, parmak, şalter üzerinde olarak taşınması, bataryanın, şalter “ON” pozisyonu üzerinde monte edilmesi, kazaların meydana gelmesini kolaylaştırır.
- Elektrikli aleti çalıştırmadan önce her anahtar veya ayarlama aletini çıkarın.** Döner bir parça ile temas halinde kalan bir anahtar veya bir alet, bireysel yaralanmalara neden olabilir.
- Dengenizi kaybetmeyin. Daima uygun destek ve dengeyi koruyun.** Bu, beklenmedik durumlarda elektrikli aletin daha iyi bir kontrolünü sağlar.
- Uygun şekilde giyinin. Bol giysiler giymeyin veya takı takmayın. Saçları, giysileri ve eldivenleri hareket halindeki parçalardan uzak tutun.** Açık giysiler, takılar veya uzun saçlar hareket halindeki parçalara takılabilir.
- Toz çıkarma ve toplama tesislerine bağlanacak aparatların bulunması halinde, bunların uygun şekilde bağlandıklarından ve kullanıldıklarından emin olun.** Bu aparatların kullanımı, tozdan kaynaklanan riskleri azaltabilir.
- Makineyi sık kullanılmaktan doğan aşinalığın güvenlik ilkelerini yok saymanıza yol açacak kadar güvenli hissetmenize neden olmasın önleyin.** İhmalcar bir davranış saniyeden daha kısa sürede ağır yaralanmalara neden olabilir.

- 4) Elektrikli aletin kullanımı ve korunması
- Elektrikli aleti aşırı yüklemeyin. İşe uygun elektrikli aleti kullanın.** Uygun elektrikli alet, tasarlanmış olduğu hızda, çalışmayı daha iyi ve daha güvenli şekilde gerçekleştirecektir.
 - Şalter, elektrikli aleti düzenli olarak çalıştıracak veya durduracak kapasitede olmadığında, elektrikli aleti kullanmayın.** Şalter tarafından işletilemeyen bir elektrikli alet tehlikelidir ve onarılmalıdır.
 - Her ayarlamayı ve aksesuar değişimini gerçekleştirmeden önce veya elektrikli aleti kaldırmadan önce akümülatörü yuvasından çıkarın.** Bu önleyici güvenlik önlemleri, elektrikli aletin kazara çalıştırılma riskini azaltır.
 - Kullanılmayan elektrikli aletleri çocukların ulaşamayacağı yerlerde muhafaza edin ve elektrikli alet ve bu talimatlar hakkında bilgisi bulunmayan kişilerin aleti kullanmalarına izin vermeyin.** Elektrikli aletler deneyimsiz kullanıcılar tarafından kullanıldıklarında tehlikelidir.
 - Elektrikli aletlerin bakımına ihtimam gösterin.** Hareketli parçaların hıızalanmış ve harekette serbest olduklarını, parçalarda kırılma olmadığını veya elektrikli aletin işlemlerini etkileyecek herhangi bir durumun bulunmadığını kontrol edin. Hasar halinde elektrikli alet, kullanılmadan önce onarılmalıdır. Birçok kaza yetersiz bir bakımdan kaynaklanır.
 - Kesim organlarını bilenmiş ve temiz tutun.** İyi bilenmiş kesiciler ile kesim organlarının uygun bir bakımı, bunları takılmalara karşı daha fazla korur ve daha kolay kontrol edilebilir kılar.
 - Elektrikli aleti ve ilgili aksesuarları verilen talimatlara göre, çalışma koşullarını ve yapılacak iş tipini dikkate alarak kullanın.** Elektrikli aletin öngörülenlerden farklı işlemlerde kullanılması tehlikeli durumların doğmasına yol açabilir.
 - Kabzaları kuru, temiz, yağ ve gresten arındırılmış şekilde muhafaza edin.** Kabzalar kaygan olduklarında aletin öngörülemeyen durumlarda güvenli şekilde tutulmasına ve kontrol edilmesine izin vermezler.
- 5) Bataryalı aletlerin kullanımı ve kullanıma ilgili tedbirler
- Yalnızca üretici tarafından belirtilen şarj cihazıyla şarj edin.** Belirli bir batarya grubunun tipine uygun bir şarj cihazı, başka batarya gruplarıyla kullanılırsa, yangın riski doğmasına yol açabilir.
 - Elektrikli aletleri yalnızca özellikle belirlenen batarya gruplarıyla kullanın.** Herhangi başka bir batarya grubunun kullanılması yaralanma veya yangın risklerine yol açabilir.
 - Batarya grubu kullanılmadığında, iki terminal arasında kısa devreye neden olabilecek anahtarlar, bozuk paralar, anahtarlar, çiviler, vidalar veya diğer küçük metal nesnelere uzak tutulması gerekir.** Batarya terminallerinde kısa devre meydana gelmesi yanıklara veya yangınlara neden olabilir.
 - Kötü şartlara maruz kaldığında bataryadan dışarı sıvı sızabilir: her türlü temastan kaçının. Kazara temas ederseniz, derhal suyla durula-**

- şın. Bu sıvının gözlere girmesi halinde derhal tıbbi yardım alın. Bataryadan dışarı sızan sıvı tahrişlere veya yanmalara neden olabilir.
- Hasar görmüş veya tadilata uğramış bir batarya grubu veya cihazı kullanmayın.** Hasar görmüş veya tadilata uğramış bataryalar sonucunda yangın, patlama veya yaralanma riski doğuracak şekilde öngörülemeyen davranışlar sergileyebilirler.
 - Bir batarya grubunu ateşe veya yüksek sıcaklıklara maruz bırakmayın.** Ateşe veya 130 °C değerinin üzerindeki sıcaklıklara maruz kalması patlamalara yol açabilir. NOT. "130 °C" sıcaklık değeri yerine "265 °F" değeri kullanılabilir.
 - Tüm şarj talimatlarını uygulayın ve bataryayı talimatlarda belirtilen sıcaklık aralığının dışında şarj etmeyin.** Şarjın uygunsuz veya belirlenen aralık dışında yapılması bataryanın zarar görmesine ve yangın riskinin artmasına neden olabilir.

6) Teknik servis

- Elektrikli aleti, sadece orijinal yedek parçalar kullanılarak, nitelikli personele onartın.** Bu, elektrikli aletin güvenliğinin korunmasını sağlar.
- Hasarlı bataryaları kesinlikle onarmayın.** Bataryaların bakımı yalnızca üretici veya yetkili servis sağlayıcıları tarafından yapılmalıdır.

1.2. ÇİT BUDAMA MAKİNELERİ İÇİN ÖZEL GÜVENLİK KURALLARI

- Bedenin tüm kısımlarını bıçaktan uzak tutun.** Bıçaklar hareket halindeyken kesilen malzemeyi kaldırmayın veya kesilecek malzemeyi tutmayın. *Anah-tar kapatıldıktan sonra bıçaklar hareket etmeye devam eder. Çit budama makinesi kullanılırken bir anlık dikkatsizlik kişilerde ağır yaralanmalara neden olabilir.*
- Çit budama makinesini, bıçak sabitken kabzasından tutarak ve herhangi bir güç düğmesini çalıştırmamaya dikkat ederek hareket ettirin.** *Çit budama makinesinin uygun şekilde taşınması, istem dışı çalışması ve bunun sonucunda bıçakların neden olduğu kişisel yaralanma riskini azaltır.*
- Çit budama makinesini taşıırken veya saklarken, her zaman bıçak siperini takın.** *Çit budama makinesinin doğru şekilde taşınması, bıçaklardan kaynaklı kişilerde yaralanma riskini azaltır.*
- Sıkışan malzemeyi çıkarırken veya alete bakım yaparken tüm şalterlerin kapalı olduğundan ve batarya paketinin çıkarıldığından veya bağlantısının kesildiğinden emin olun.** *Sıkışan malzeme çıkarılırken veya bakım sırasında çit budama makinesinin aniden çalışmaya başlaması kişilerde ağır yaralanmalara neden olabilir.*
- Bıçak gizli kablolar ile temas edebileceğinden, çit budama makinesini sadece kabzaların yalıtılmış yüzeylerinden tutun.** *Bıçakların gerilim altındaki bir kablo ile temas etmesi çit budama makinesinin açığa kalan metal kısımlarını gerilim altına sokabilir ve operatörü elektrik çarpmasına neden olabilir.*
- Tüm güç kablolarını ve diğer kabloları kesim alanından uzak tutun.** *Güç kabloları çitlerin veya çallların arasına gizlenmiş halde olabilir ve bıçak tarafından yanlışlıkla kesilebilir.*

g) Çit budama makinesini kötü hava şartlarında, özellikle de yıldırım düşme riski varsa kullanmayın. Bu, yıldırım çarpması riskini azaltır.

h) Çalışma esnasında makine her zaman iki elle sıkıca tutulmalıdır. Yalnızca tek elin kullanılması kontrol kabına yol açabilir ve kişilerde ağır yaralanmalar için neden oluşturabilir.



Çalışma esnasında kırılma veya kaza durumunda, derhal motoru durdurun ve başka hasarlarla sebep olmamak için makineyi uzaklaştırın; kişilerde veya üçüncü şahıslarda yaralanmalara neden olan kazalar durumunda, derhal içinde bulunulan durumda en uygun ilk yardım prosedürlerini uygulayın ve gerekli tedaviler için bir Sağlık Ocağına başvurun. Gözden kaçmaları durumunda kişilerde veya hayvanlarda hasar veya yaralanmalara yol açabilecek olası kalıntıları dikkatlice gidirin.



Titreşimlere uzun süre maruz kalma, zarar görmelere ve özellikle dolaşım sistemi sorunları bulunan kişilerde nörovasküler rahatsızlıklara ("Raynaud fenomeni" veya "beyaz el" olarak da bilinen) neden olabilir. Belirtiler ellerde, bileklerde ve parmaklarda görülebilir ve his kaybı, uyuşma, kaşınma, ağrı, renk kaybı veya derinin yapısal değişikliklerine neden olur. Bu etkiler, düşük ortam sıcaklıkları ve/veya kabzalar üzerinde aşırı bir kavrama sebebi daha büyük boyutlara ulaşabilir. Belirtiler ile karşılaşıldığında makinenin kullanım sürelerini azaltmak ve bir doktora danışmak gerekir.

1.3. BAKIM, DEPOYA KALDIRMA VE NAKLİYE

Düzenli bakım yapın; depoya kaldırma işleminin doğru uygulanması, makinenin emniyetinin ve performans seviyesinin korunmasını sağlar.

- Makineyi asla parçaları aşınmış veya hasar görmüş haldeyken kullanmayın. Arızalı veya bozuk parçalar asla onarılmamalı, değiştirilmelidir. Sadece orijinal yedek parçalar kullanın.
- Bakım, muayene, depoya kaldırma veya bir aksesuarı değiştirmek için makineyi durdururken, motoru kapatın, makinenin elektrik bağlantısını kesin ve tüm hareketli parçaların tamamen durduğundan emin olun.
- Yangın riskini azaltmak için, artıkların bulunduğu kapları kapalı bir mekan içinde bırakmayın.



Bu bilgilerde belirtilen gürültü ve titreşim seviyesi makinenin azami kullanım değerleridir. Dengesiz bir kesim düzeninin kullanılması, hareket hızının aşırı olması, bakım eksikliği ses ve titreşim seviyesini ciddi ölçüde etkiler. Dolayısıyla yüksek gürültüden ve titreşimlerin neden olduğu zorlamalardan kaynaklanan olası zararları gidermeye yönelik önlemlerin alınması gerekir; makinenin bakımını ihmal etmeyin, gürültü önleyici kulaklık takın, çalışma esnasında molalar verin.

1.4. BATARYA / BATARYA ŞARJ CİHAZI

ÖNEMLİ Aşağıda yer alan güvenlik kuralları, makineye bağlı batarya ile batarya şarj cihazının kendi kitapçığında belirtilen güvenlik talimatlarına ektir.

- Bataryayı şarj etmek için yalnızca üretici tarafından tavsiye edilen batarya şarj cihazını kullanın. Uygunsuz bir şarj cihazı elektrik çarpmasına, aşırı ısınmaya veya bataryadan korozif bir sıvı sızmasına sebep olabilir.
- Sadece elinizdeki cihaz için öngörülen özel bataryaları kullanın. Başka bataryaların kullanılması yaralanmalara ve yangın riskine yol açabilir.
- Bataryayı yerleştirmeden önce cihazın kapalı olduğundan emin olunuz. Bataryanın çalışır haldeki bir elektrikli cihaza takılması yangına neden olabilir.
- Kontaklarında kısa devreye yol açabileceğinden, kullanılmayan bataryaları ataşlar, demir paralar, anahtarlar, çivi, vida veya diğer küçük metal eşyalardan uzak tutun. Batarya kontaklarının kısa devre yapması, parlamaya veya yangına yol açabilir.
- Batarya şarj cihazını buharların, tutuşabilir maddelerin bulunduğu ortamlarda veya kağıt, kumaş, vs. gibi kolaylıkla tutuşabilir yüzeyler üzerinde kullanmayın. Şarj esnasında, şarj cihazı ısınır ve yangına sebep olabilir.
- Akümülatörlerin taşınması esnasında kontakların birbirlerine bağlanmadığına dikkat edin ve taşıma için metal kaplar kullanmayın.

1.5. ÇEVRENİN KORUNMASI

- Ambalajların, aşınmış parçaların veya çevreye zarar verebilecek herhangi bir parçanın bertarafında yerel yönetmeliklere titizlikle uyun; bu atıklar çöpe atılmamalı, ayrıştırılmamalı ve malzemelerin geri kazanımı için, özel toplama merkezlerine götürülmelidir.
- Ortaya çıkan malzemelerin imha edilmesinde yerel yönetmeliklere titizlikle uyun.
- Hurdaya çıkarma durumunda, makineyi dışarıya atmayın, yürürlükteki yerel yönetmelikler uyarınca bir toplama merkezine başvurun.



Elektrikli cihazları ev atıklarıyla birlikte atmayın. Atık elektrikli ve elektronik cihazlar konulu 2012/19/AT sayılı AB Direktifine ve bu direktifin millî kanunlara uygun olarak uygulanmasına göre ömrünün tamamlanmış elektrikli cihazlar, çevreye uyumlu şekilde yeniden kullanılmak amacıyla ayrı olarak toplanılmalıdır. Elektrikli cihazların bir çöplük veya toprak içinde bertaraf edilmeleri halinde, zararlı maddeler su katmanlarına ulaşabilir, gıda zincirine kanserleşme sağlığı ve sıhhatinizi zararlı şekilde etkileyebilirler. Bu ürünün bertarafı konusunda daha ayrıntılı bilgi edinmek için ev atıklarının bertarafı alanında Yetkili Kurum veya Satıcınızla bağlantı kurun



Faydalı ömürlerini tamamladıklarında bataryaları çevremize gereken özeni göstererek bertaraf edin. Bataryada hem kendiniz, hem de çevreniz açısından tehlikeli maddeler bulunur. Batarya çıkarıldıktan sonra lityum iyon bataryaları kabul eden bir yapıda ayrıca bertaraf edilmelidir.



Kullanılmış ürün ve ambalajların ayrı toplanması, malzemelerin geri dönüştürülmesine ve yeniden kullanılmasına olanak tanır. Geri dönüştürülen malzemelerin yeniden kullanılması, çevrenin kirlenmesini önler ve hammadde talebini azaltır.

2. ÜRÜNÜN AÇIKLAMASI

Bu makine bir bahçe aletidir ve daha detaylı olarak batarya beslemeli taşınabilir bir çit budama makinesidir. Makine başlıca olarak bir kesim düzenini işleten bir motordan oluşur

• Kullanım amacı ve uygunsuz kullanım

Bu makine, küçük boyutta dalları çalılardan oluşan engel ve çitlerin budanması ve düzenlenmesi için tasarlanmış ve üretilmiştir.

Yukarıda belirtilenlerden farklı her türlü kullanım tehlikeli olabilir ve kişilere ve/veya eşyalara hasar verebilir.

Aşağıda belirtilenler (örnek olarak, ancak sadece bunlarla sınırlı olmaksızın) uygunsuz kullanım kabul edilir:

- genelde çimlerin kesimi ve özellikle kaldırım yakınlarında kesim;
- organik atıkların geri kazanılması için malzemelerin parçalanması;
- budama işlemleri;
- kesim düzeni takılı makinenin omuz hizasının üzerinde kullanılması;
- makinenin bitki sınıfına girmeyen nesnelere kesmek için kullanılması;
- "Teknik Veriler" tablosunda sıralananlardan farklı kesim düzenlerinin kullanılması Ciddi yaralanma tehlikesi;
- makinenin birden fazla kişi tarafından kullanılması.

ÖNEMLİ Makinenin uygunsuz kullanımı garantinin geçersiz olmasına ve kullanıcının veya başkasının zarar görmesinden ve yaralanmasından kaynaklanan yükümlülükleri kullanıcıya devrederek Üreticinin her türlü sorumluluktan muaf tutulmasına neden olur.

ÖNEMLİ Makine yalnızca her iki batarya da takılıyken çalışır.

NOT Bataryalar, şarj tabanı aracılığıyla doğrudan makine üzerinde şarj edilebilir.

2.1. MAKİNE KOMPONENTLERİ

(Res. 1)

- A. Tahrik ünitesi
- B. Bıçak (kesim düzeni)
- C. Ön kabza
- D. Arka kabza
- E. Bıçak siperi
- F. Bataryalar
- G. Batarya şarj cihazı

H. Ray

I. Şarj tabanı

J. Eşya taşıyıcı

K. Ürünle birlikte verilen vidalar

2.2. GÜVENLİK İŞARETLERİ (RES. 2)



DİKKAT:

Makineyi kullanmadan önce talimatları okuyun.



Baş ve kulak koruması ile gözlük kullanın.



Koruyucu ve kaymaz tabanlı ayakkabı ve eldiven kullanın.



TEHLİKE! Ellerinizi bıçaktan uzak tutun



Yağmur (veya nem) altında bırakmayın



Makine üzerinde herhangi bir kontrol, temizlik veya bakım/ayarlar işlemi yapmadan önce bataryayı çıkarın



DİKKAT:

Batarya ve batarya şarj cihazı konusunda ilgili kılavuza başvurun

ÖNEMLİ Yırtılmış veya okunamaz hale gelmiş yapışkanlı etiketlerin değiştirilmesi gerekir. Yeni etiketleri yetkili teknik servisinizden isteyin.

3. MONTAJ

ÖNEMLİ Ambalajın açılması ve montajı işlemi düz ve sağlam bir yüzey üzerinde gerçekleştirilmelidir, makinenin ve ambalajların hareket ettirilmeleri için yeterli derecede yer bulunmalıdır ve daima uygun aletler kullanılmalıdır.

⚠ Montaj işlemini (gerekirse) yapmadan önce, bataryaların yuvalarına takılı olmadıklarından emin olun.

NOT Alet, arka kabzanın orijinal numunda olduğundan emin olunarak duvara asılabilir.

1. Şarj tabanının takılması (Res. 3).
2. Duvara montaj rayının takılması (Res. 4).

4. KONTROL KUMANDALARI

• **Bıçak kumandası kilitleme düğmesi (Res. 5.C):**
Bıçak kumanda kolunun devreye alınmasına olanak tanır (Res. 5.A)

• **Bıçak kumanda kolu (Res. 5.A):**
Bıçağın (kesim düzeni) çalıştırılmasını sağlar.

NOT Kol bırakıldığında kesim düzeni otomatik olarak durur.

• **Güvenlik şalteri (Res. 5.B):**
Kesim düzenini çalıştırmak için bıçak kumanda kolu (Res. 5.A) ile birlikte basılı tutulmalıdır.

NOT Emniyet şalteri bırakıldığında kesim düzeni otomatik olarak durur.

• **Arka kabza çözme düğmesi (Res. 5.D)**
Arka kabzanın (Res. 1.D) kesim düzenine göre 5 farklı yönde ayarlanmasına olanak tanır.

⚠ Kabza ayarı makine kapalıyken gerçekleştirilmelidir.

5. MAKİNEİNİN KULLANILMASI

5.1. HAZIRLIK İŞLEMLERİ

• **Bataryaların kontrol edilmesi (Res. 6)**
- Makineyi satın aldıktan sonra ilk defa kullanmadan önce bataryayı tam olarak şarj edin.
- Her kullanımdan önce: Bataryanın şarj durumunu kontrol edin.

ÖNEMLİ Bataryayla ilgili talimatlar için, ilgili kitapçığına başvurun.

NOT Bataryalar doğrudan makine üzerinde şarj edilebilir (Par. 6.2).

5.2. GÜVENLİK KONTROLLERİ

• Makinenin tüm bileşenlerinin sağlam olduklarını ve doğru monte edildiklerini kontrol edin;
• Tüm tespit donanımlarının doğru sıkıldığından emin olun;
• Makinenin tüm yüzeylerini temiz ve kuru halde tutun.

İşlem	Sonuç
Makineyi çalıştırın.	Bıçak durmalıdır
Bıçak kumanda kolunu (Res. 5.A) ve emniyet anahtarını (Res. 5.B) bırakın.	Kumandalar otomatik olarak ve hızlıca nötr konuma dönmeli, bıçak durmalıdır.

⚠ Elde ettiğiniz sonuçların biri bile tablodan farklıysa, makineyi kullanmayın! Makineyi gereken kontrollerin yapılması ve onarılması için bir servis merkezine gönderin.

5.3. BAŞLATMA VE ÇALIŞMA

NOT Makinenin -10°C ila 60°C arasındaki bir sıcaklıkta kullanılması tavsiye edilir.

⚠ Makineyi şarj durumundayken çalıştırmayın

⚠ Makine çalıştırıldığı anda kesim düzeni de dönmeye başlar.

NOT Düz, sağlam bir yüzey üzerinde çalıştırın.

1. Bıçak korumasını çıkarın (Res. 1.E) (eğer takılmışsa);
2. Bıçağın toprağa veya diğer nesnelere değmediğinden emin olun.
3. Bataryaları (Res. 7.A) yuvalarına yerleştirip, yerinde kilitlediklerini ve elektrik temasının sağlandığını bildiren "tık" sesi gelene dek sonuna kadar itin.

NOT Makine yalnızca her iki batarya da takılıyken çalışır.

4. Sağlam ve dengeli bir pozisyon edinin.
5. Bıçak kumandası kilitleme düğmesini etkinleştirin (Res. 8.C).
6. Bıçak kumanda kolunu etkinleştirin (Res. 8.A).
7. Güvenlik şalterini etkinleştirin (Res. 8.B).

⚠ Çalışma esnasında, kesim düzenini omuz hizasının altında tutularak, makine daima iki elle sıkı kavranmalıdır.

⚠ Makineyi her zaman zemin seviyesinde çalıştırın, merdivenler veya diğer dengesiz destekler üzerinde çalıştırmayın.

⚠ Bıçak çalışır haldeyken kesilen malzemeyi kaldırmayın veya kesilecek malzemeyi sabitlemek için tutmayın. Kesilen malzemeyi kaldıracağınız zaman makinenin kapalı halde olduğundan emin olun.

• Arka kabzanın ayarlanması (Res. 9)

⚠ Bu işlemi motor kapalıyken yapın.

ÖNEMLİ Makineyi kullanmadan önce kilit açma düğmesinin tamamen kilitli konuma geri çevrilmiş ve arka kabzanın iyice sabit olduğundan emin olun.

⚠ Çalışma esnasında arka kabza kesim düzeninin aldığı pozisyondan bağımsız olarak her zaman dikey olmalıdır.

• **Çalışma teknikleri**

1. Dikey kesim (Res. 10).
2. Yatay kesim (Res. 11).

• **Kullanımla ilgili tavsiyeler**

Kullanım sırasında bıçaklar sıkışır veya çitin dalları takılırsa:

1. Bıçak kumanda kolunu (Res. 12.A) ve emniyet anahtarını (Res. 12.B) derhal bırakın;
2. Kesim düzeninin durmasını bekleyin;
3. Bataryaları çıkarın;
4. Sıkışan malzemeyi çıkarın.

• Çalışma esnasında bıçakların yağlanması

⚠ Bu işlem, makine durur ve bataryalar yuvalarından çıkarılmış haldeyken yapılmalıdır.

Her çalıştırma uygulamasından sonra verimlerini ve dayanıklılıklarını arttırmak için bıçakları temizleyin ve yağlayın:

- Makineyi yatay konuma getirin ve yere iyice oturmasını sağlayın.
- Bıçakları kuru bir bezle temizleyin ve zorlu kirlerde fırça kullanın.
- Tercihen kirletici olmayan ince bir yağ tabakasını bıçağın üst kenarı boyunca uygulayarak bıçakları yağlayın.

5.4. DURDURMA

Bıçak kumanda kolunu (Res. 12.A) ve emniyet anahtarını (Res. 12.B) bırakın.

⚠ Makineyi durdurduktan sonra kesim düzeninin durması için birkaç saniye geçmesi gerekir.

Bir çalışma alanından diğerine giderken makineyi daima durdurun.

⚠ Taşıma işlemleri sırasında kazara çalışmasını önlemek için kesinlikle elinizi emniyet şalterinin üzerinde tutmayın

5.5. KULLANDIKTAN SONRA

- Makine şarj edilmediğinde, bataryaları yuvadan çıkarın.
- Kesim düzeni durduğunda, bıçak siperini uygulayın (Res. 1.E).
- Makineyi herhangi bir ortama yerleştirmeden önce, motoru soğumaya bırakın.
- Temizlik yapın.

ÖNEMLİ Makineyi kullanmadan veya gözetimsiz halde bırakacağınız her sefer bataryaları çıkarın ve pala kılıfını takın.

NOT Bataryaları çıkarmak için, bataryanın üzerinde bulunan kilitleme düğmesine basın (Res. 13. C).

6. BAKIM

Uyulacak güvenlik kuralları Böl. 1'de açıklanmaktadır. Ciddi riskler veya tehlikelerle karşılaşmamak için bu talimatlara titizlikle uyun.

Makine üzerinde herhangi bir kontrol, temizlik veya bakım/ayarlama işlemi yapmadan önce:

- Makineyi durdurun.
- Bataryaları çıkarın (bataryayı asla takılı halde veya çocukların ya da uygun olmayan kişilerin erişebileceği bir yerde bırakmayın).
- Tüm hareketli parçaların tamamen durduğundan emin olun.
- Siperi bıçağa uygulayın.
- Makineyi herhangi bir ortama yerleştirmeden önce, motoru soğumaya bırakın.
- Uygun giysiler giyin, iş eldiveni ve koruyucu gözlük takın.

6.1. TEMİZLİK

- Yangın tehlikesini azaltmak için, makineyi yaprak ve dal kalıntılarından arındırın.
- Kullandıktan sonra makineyi daima temiz ve nötr deterjanla nemlendirilmiş bir bez kullanılarak temizleyin.
- Yumuşak ve kuru bir bez kullanarak tüm nemi giderin. Nem, elektrik çarpması risklerinin doğmasına neden olabilir.
- Plastik aksam ile kabza temizliğinde aşındırıcı deterjanları veya çözücülerini kullanmayın.
- Su jetleri kullanmayın ve motorun ve elektrikli bileşenlerin ıslanmasını önleyin.
- Motorun veya bataryanın aşırı ısınarak zarar görmesini önlemek için soğutma havası girişi ızgaralarının daima temiz ve bükintilerden arındırılmış halde olduğundan emin olun.

6.2. BATARYALARIN MAKİNEDE ŞARJ EDİLMESİ

Bataryalar, şarj tabanı aracılığıyla doğrudan makine üzerinde şarj edilebilir (Res. 1.I).

Makine duvara asılabilir:

- doğrudan şarj tabanında (Res. 14.I);
- ray aracılığıyla (Res. 14.II).

⚠ Makineyi duvara asmadan önce bıçak koruyucusunu monte edin.

NOT Makine şarj edilirken bataryaları çıkarmayın.

NOT Batarya, ortam ısısı 0°C - 40°C arasında olmadığında şarj olmasını engelleyen bir koruma ile donatılmıştır.

Bataryalar, şemada gösterildiği gibi art arda kısmi olarak şarj edilir:

Aşama	Batarya (Res.13)	Şarj
1	A (sağ)	%40
2	B (sol)	%40
3	A (sağ)	%100
4	B (sol)	%100

6.3. KESİM DÜZENİ

⚠ Bataryalar çıkarılmadan ve kesim düzeni tamamen durmadan kesim düzenine dokunmayın.

• Kontrol

⚠ Bıçakların bükülmemiş, hasar görmemiş veya yıpranmamış olduklarını ve vidaların uygun şekilde sıkıştırılmış olduklarını periyodik olarak kontrol edin.

• Bileme

Kesim verimi azaldığında ve dallar sık sık takılmaya başladığında bileme gereklidir.

⚠ *Güvenlik açısından, bileme işlemi, bıçağa zarar verme ve kullanım esnasında güvensiz kılma riski taşımadan, işlemi gerçekleştirme yetkisine ve uygun aletlere sahip uzman bir Merkez tarafından gerçekleştirilmelidir.*

⚠ *Aşınmış uçlu bir bıçak asla bilenmemeli, her zaman değiştirilmelidir.*

• Değiştirme

Bıçak asla onarılmamalıdır, fakat kırılma, aşınma, bükülme başlangıcı görüldüğü veya bileme limiti aşıldığı anda bıçağı değiştirmek gerekir. Güvenlikle ilgili nedenlerden ötürü, değiştirme işlemi uzman bir Merkez tarafından yapılmalıdır.

ÖNEMLİ *Her zaman "Teknik Veriler" tablosunda belirtilen koda sahip orijinal kesim düzenlerini kullanın.*

7. DEPOYA KALDIRMA VE NAKLİYE

Makinenin depoya kaldırılması:

- kuru bir ortam seçin;
- hava şartlarına karşı koruyun;
- çocukların erişemeyecekleri bir yerde saklayın.
- Bakımda kullanılan anahtarları ve takımları çıkardıktan emin olun;
- Makine duvara asılabilir (Res.14).

NOT *Duvarın en az 20 kg'lık yükleri taşıyabildiğinden emin olun.*

7.1. BATARYANIN DEPOYA KALDIRILMASI

Batarya, nem içermeyen kapalı ortamlarda, aşağıdaki sıcaklıklarda saklanmalıdır:

- 1 ay için 0°C - 60°C
- 3 ay için 0°C - 45°C
- 1 yıl için 0°C - 25°C

ÖNEMLİ *Uzun süre kullanılmayacağı zaman ömrünü uzatmak için bataryayı her iki ayda bir şarj edin.*

7.2. TAŞIMA

Makinenin hareket ettirilmesi veya taşınması her gerektiğinde aşağıdakileri yapmak gerekir:

- Makineyi durdurun.
- Tüm hareketli parçaların tamamen durduğundan emin olun.
- Bataryaları yuvalarından çıkarın.
- Sağlam iş eldivenleri giyin.
- Kesim düzeni durduğunda, bıçak siperini uygulayın.
- Makineyi sadece kabzalarla tutun ve kesim düzenini, marş yönünün tersine yönlendirin.
- Makinenin kullanımının hasara veya yaralanmaya neden olmadığından emin olun.

8. SERVİS VE ONARIMLAR

Makinenin kullanılması ve kullanıcı tarafından yapılabilir temel bakım işlemlerinin doğru şekilde yapılması için gereken tüm talimatlar bu kılavuzda verilmiştir. Bu kılavuzda açıklanmayan bakım ve ayarlama işlemlerinin tamamı Satıcınız veya uzman Teknik Servis tarafından yapılmalıdır.

DICHIARAZIONE CE DI CONFORMITÀ (Istruzioni Originali)
(Direttiva Macchine 2006/42/CE, Allegato II, parte A)

1. La Società: ST. S.p.A. – Via del Lavoro, 6 – 31033 Castelfranco Veneto (TV) – Italy

2. Dichiara sotto la propria responsabilità, che la macchina:

Tosasierpi portatile da giardino

a) Tipo / Modello Base:	HT 20 Li B
c) Numero di Serie:	23A••HTR000001 ÷ 99L••HTR999999
d) Motore:	a batteria

3. È conforme alle specifiche delle direttive:

- MD: 2006/42/EC
- OND: 2000/14/EC, ANNEX V - 2005/88/EC
- EMCD: 2014/30/EU
- RoHs II : 2011/65/EU - 2015/863/EU

4. Riferimento alle Norme armonizzate:

EN 62841-1:2015+AC:2015+A11:2022
EN 62841-4-2: 2019+A1:2022+A11:2022
EN IEC 55014-1:2021
EN IEC 55014-2:2021
EN IEC 63000:2018

g) Livello di potenza sonora misurato:	85.5	dB(A)
h) Livello di potenza sonora garantito:	87	dB(A)
k) Potenza installata:	/	kW

n) Persona autorizzata a costituire il Fascicolo Tecnico:

ST. S.p.A.
Via del Lavoro, 6
31033 Castelfranco Veneto (TV) - Italia

o) Castelfranco Veneto, 10/10/2023

CEO Stiga Group
Sean Robinson

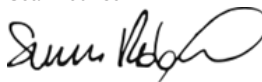

UK DECLARATION OF CONFORMITY

(Supply of Machinery (Safety) Regulations 2008, S.I. 2008 No. 1597, Annex II, part A)

1. The company: ST. S.p.A. – Via del Lavoro, 6 – 31033 Castelfranco Veneto (TV) – Italy
2. Hereby declares under its own responsibility that the machine (function):

Powered hand-held hedge trimmer, hedge cutting/trimming

- | | |
|-----------------------|---------------------------------|
| a) Homologation type: | HT 20 Li B |
| c) Serial number: | 23A••HTR000001 ÷ 99L••HTR999999 |
| d) Engine: | battery-operated |

3. Conforms to UK Regulations:

- S.I. 2008/1597 - Supply of Machinery (Safety) Regulations 2008
- S.I. 2001/1701 - Schedule 8 - Noise Emission in the Environment by Equipment for use Outdoors Regulations 2001
- S.I. 2016/1091 - Electromagnetic Compatibility Regulations 2016
- S.I. 2012/3032 - The Restriction of the Use of Certain Hazardous Substances in Electrical and Electronic Equipment Regulations 2012

4. Reference to harmonised standards:

EN 62841-1:2015+AC:2015+A11:2022
EN 62841-4-2: 2019+A1:2022+A11:2022
EN IEC 55014-1:2021
EN IEC 55014-2:2021
EN IEC 63000:2018

- | | | |
|----------------------------------|------|-------|
| g) Measured sound power level: | 85.5 | dB(A) |
| h) Guaranteed sound power level: | 87 | dB(A) |
| k) Power installed: | / | kW |

- n) Person authorised to compile the technical file: ST. S.p.A.
Via del Lavoro, 6
31033 Castelfranco Veneto (TV) - Italia

- o) Castelfranco Veneto, 10/10/2023
- CEO Stiga Group
Sean Robinson



UK Importer: STIGA LTD
Unit 8, Bluewater Estate Plympton,
Devon, PL7 4JH, England



<p>FR (Traduction de la notice originale)</p> <p>Déclaration CE de Conformité (Directive Machines 2006/42/CE, Annexe II, partie A)</p> <p>1. La Société</p> <p>2. Déclare sous sa propre responsabilité que la machine : Taille-haie de jardin portatif</p> <p>a) Type / Modèle de Base c) Série d) Moteur: accu</p> <p>3. Est conforme aux prescriptions des directives :</p> <p>e) Organisme de certification 4. Renvoi aux Normes harmonisées g) Niveau de puissance sonore mesuré h) Niveau de puissance sonore garanti k) Puissance installée n) Personne habilitée à établir le Dossier Technique :</p> <p>o) Lieu et Date</p>	<p>EN (Translation of the original instruction)</p> <p>EC Declaration of Conformity (Machine Directive 2006/42/EC, Annex II, part A)</p> <p>1. The Company</p> <p>2. Herby declares under its own responsibility that the machine: Portable garden hedge trimmer</p> <p>a) Type / Base Model c) Serial number d) Engine: battery-operated</p> <p>3. Conforms to directive specifications:</p> <p>e) Certifying body 4. Reference to harmonised Standards g) Sound power level measured h) Sound power level guaranteed k) Power installed n) Person authorised to create the Technical Folder:</p> <p>o) Place and Date</p>	<p>DE (Übersetzung der Originalbetriebsanleitung)</p> <p>EG-Konformitätserklärung (Maschinenrichtlinie 2006/42/EG, Anhang II, Teil A)</p> <p>1. Die Gesellschaft</p> <p>2. Erklärt auf eigene Verantwortung, dass die Maschine: Tragbare Heckenschere für den Garten</p> <p>a) Typ / Basismodell c) Seriennummer d) Motor: Batterie</p> <p>3. Den Anforderungen der folgenden Richtlinien entspricht: e) Zertifizierungsstelle</p> <p>4. Bezugnahme auf die harmonisierten Normen g) Gemessener Schallleistungspegel h) Garantiertes Schallleistungspegel k) Installierte Leistung n) Zur Verfassung der technischen Unterlagen befugte Person: o) Ort und Datum</p>
<p>NL (Vertaling van de oorspronkelijke gebruiksaanwijzing)</p> <p>EG-verklaring van overeenstemming (Richtlijn Machines 2006/42/CE, Bijlage II, deel A)</p> <p>1. Het bedrijf</p> <p>2. Verklaart onder zijn eigen verantwoordelijkheid dat de machine: Draagbare heggenschaar voor in de tuin</p> <p>a) Type / Basismodel c) Serienummer d) Motor: accu</p> <p>3. Voldoet aan de specificaties van de richtlijnen: e) Certificatie-instituut</p> <p>4. Verwijzing naar de Geharmoniseerde normen g) Gemeten niveau van geluidsvermogen h) Gegarandeerd niveau van geluidsvermogen k) Geïnstalleerd vermogen n) Bevoegd persoon voor het opstellen van het Technisch Dossier o) Plaats en Datum</p>	<p>ES (Traducción del Manual Original)</p> <p>Declaración de Conformidad CE (Directiva Máquinas 2006/42/CE, Anexo II, parte A)</p> <p>1. La Empresa</p> <p>2. Declara bajo su propia responsabilidad que la máquina: Cortasetos de jardín portátil</p> <p>a) Tipo / Modelo Base c) Matricula d) Motor: batería</p> <p>3. Cumple con las especificaciones de las directivas: e) Ente certificador</p> <p>4. Referencia a las Normas armonizadas g) Nivel de potencia sonora medido h) Nivel de potencia sonora garantizado k) Potencia instalada n) Persona autorizada a realizar el Manual Técnico: o) Lugar y Fecha</p>	<p>PT (Tradução do manual original)</p> <p>Declaração CE de Conformidade (Diretiva de Máquinas 2006/42/CE, Anexo II, parte A)</p> <p>1. A Empresa</p> <p>2. Declara sob a própria responsabilidade que a máquina: Corta-sebes portátil de jardim</p> <p>a) Tipo / Modelo Base c) Matricula d) Moto: Bateria</p> <p>3. É conforme às especificações das diretivas: e) Órgão certificador</p> <p>4. Referência às Normas harmonizadas g) Nivel medido de potência sonora h) Nivel garantido de potência sonora k) Potência instalada n) Pessoa autorizada a elaborar o Caderno Técnico o) Local e Data</p>
<p>EL (Μετάφραση του πρωτοτύπου των οδηγιών χρήσης)</p> <p>ΕΚ-Δήλωση συμμόρφωσης (Οδηγία Μηχανών 2006/42/CE, Παράρτημα II, μέρος Α)</p> <p>1. Η Εταιρία</p> <p>2. Δηλώνει υπεύθυνα ότι η μηχανή: Φορητό ψαλίδι κήπου</p> <p>a) Τύπος / Βασικό Μοντέλο c) Αριθμός μητρώου d) Κινητήρας: μπαταρία</p> <p>3. Συμμορφώνεται με τις προδιαγραφές της οδηγίας: e) Οργανισμός πιστοποίησης 4. Αναφορά στους Κανονισμούς εναρμόνισης g) Στάθμη μέτρησης ακουστικής ισχύος h) Στάθμη εγγυημένης ακουστικής ισχύος k) Εγκαταστημένη ισχύς n) Εξουσιοδοτημένο άτομο για την κατάρτιση του Τεχνικού Φυλλαδίου: o) Τόπος και Χρόνος</p>	<p>TR (Orijinal Talimatların Tercümesi)</p> <p>AT Uygunluk Beyanı (2006/42/CE Makine Direktifi, Ek II, bölüm A)</p> <p>1. Şirket</p> <p>2. Şahsi sorumluluğu altında aşağıdaki makinenin: : Taşınabilir bahçe çit düzeltici</p> <p>a) Tip / Standart model c) Sicil numarası d) Motor: batarya</p> <p>3. Aşağıdaki direktiflerin özelliklerine uygun olduğunu beyan etmektedir: e) Sertifikalandıran kurum</p> <p>4. Harmonize standartlara atf g) Ölçülen ses gücü seviyesi h) Garanti edilen ses gücü seviyesi k) Kurulu güç n) Teknik Dosyayı oluşturmaya yetkili kişi: o) Yer ve Tarih</p>	<p>МК (Превод на оригиналните упатства)</p> <p>Декларација за усогласеност со ЕУ (Директива за машини 2006/42/CE, Анекс II, дел А)</p> <p>1. Компанијата</p> <p>2. изјавува со целосна лична одговорност дека спедната машина: Пренослив тример за жива ограда за градина</p> <p>a) Тип / основен модел c) етикета d) мотор: акумулатор</p> <p>3. Усогласено со спецификациите според директивите: e) тело за сертификација</p> <p>4. Референци за усогласени нормативи g) Акустички притисок h) измерено ниво на звучна моќност k) инсталирана моќност n) овластено лице за составување на Техничката брошура o) место и датум</p>

<p>NO (Oversettelse av original bruksanvisning)</p> <p>EF- Samsvarserklæring (Maskindirektiv 2006/42/EF, Vedlegg II, del A)</p> <ol style="list-style-type: none"> 1. Firmaet 2. Erklærer på eget ansvar at maskinen: Bærbar hage hekksaks a) Type / Modell c) Serienummer d) Motor: batteri 3. Oppfyller kravene i direktivene: e) Sertifiseringsorgan 4. Henvisning til harmoniserte standarder g) Målt lydeffektivité h) Garantert lydeffektivité k) Installert effekt n) Person som har fullmakt til å utferdige teknisk dokumentasjon: o) Sted og dato 	<p>SV (Översättning av bruksanvisning i original)</p> <p>EG-försäkran om överensstämmelse (Maskindirektiv 2006/42/EG, bilaga II, de la A)</p> <ol style="list-style-type: none"> 1. Företaget 2. Försäkrar på eget ansvar att maskinen: Bärbar trädgårdshäckssax a) Typ / Basmodell c) Serienummer d) Motor: batteri 3. Överensstämmer med föreskrifterna i direktivet e) Intygsorgan_ Anmält organ 4. Referens till harmoniserade standarder g) Uppmätt ljudeffektivité h) Garanterad ljudeffektivité k) Installerad effekt n) Auktoriserad person för upprättandet av den tekniska dokumentationen: o) Ort och datum 	<p>DA (Oversættelse af den originale bruksanvisning)</p> <p>EF-overensstemmelseserklæring (Maskindirektiv 2006/42/EF, bilag II, del A)</p> <ol style="list-style-type: none"> 1. Firmaet 2. Erklærer på eget ansvar, at maskinen: Bærbar havehækklipper a) Type / Model c) Serienummer d) Motor: batteri 3. Er i overensstemmelse med specifikationerne ifølge direktiverne: e) Certificeringsorgan 4. Henvisning til harmoniserede standarder g) Målt lydeffektivité h) Garanteret lydeffektivité k)) Installeret effekt n) Person, der har bemyndigelse til at udarbejde det tekniske dossier: o) Sted og dato
<p>FI (Alkuperäisten ohjeiden käännös)</p> <p>EY-VAATIMUSTENMUKAISUUSVAKUUTUS (Konedirektiivi 2006/42/EY, Liite II, osa A)</p> <ol style="list-style-type: none"> 1. Yritys 2. Vakuuttaa omalla vastuullaan, että kone: Kännettävä puutarha pensasleikkuri a) Tyyppi / Perusmalli c) Sarjanumero d) Moottori : akku 3. On yhdenmukainen seuraavien direktiivien asettamien vaatimusten kanssa: e) Sertifiointiyritys 4. Viitatus harmonisoiituihin standardeihin g) Mitattu äänitehotaso h) Taattu äänitehotaso k) Asetettu teho n) Teknisten asiakirjojen laatimiseen valtuutettu henkilö: o) Paikka ja päivämäärä 	<p>CS (Překlad původního návodu k používání)</p> <p>ES – Prohlášení o shodě (Směrnice o Strojních zařízeních 2006/42/ES, Příloha II, část A)</p> <ol style="list-style-type: none"> 1. Společnost 2. Prohlašuje na vlastní odpovědnost, že stroj: přenosné zahradní nůžky na živý plot a) Typ / Základní model c) Výrobní číslo d) Motor: akumulátor 3. Je ve shodě s nařízenými směrnici: e) Certifikační orgán 4. Odkazy na Harmonizované normy g) Naměřená úroveň akustického výkonu h) Zaručená úroveň akustického výkonu k) Instalovaný výkon n) Osoba autorizovaná pro vytvoření Technického spisu: o) Místo a Datum 	<p>PL (Tłumaczenie instrukcji oryginalnej)</p> <p>Deklaracja zgodności WE (Dyrektywa maszynowa 2006/42/WE, Załącznik II, część A)</p> <ol style="list-style-type: none"> 1. Spółka 2. Oświadczca na własną odpowiedzialność, że maszyna: przenośne nożyce do żywopłotu ogrodowego a) Typ / Model podstawowy c) Numer seryjny d) Silnik: akumulator 3. Spełnia podstawowe wymagania następujących Dyrektyw: e) Jednostka certyfikująca 4. Odniesienie do Norm zharmonizowanych g) Zmierzony poziom mocy akustycznej h) Gwarantowany poziom mocy akustycznej k) Moc zainstalowana n) Osoba upoważniona do zredagowania Dokumentacji technicznej: o) Miejscowość i data
<p>HU (Eredeti használati utasítás fordítása)</p> <p>EK-megfelelőségi nyilatkozata (2006/42/EK gépirányelv, II. melléklet "A" rész)</p> <ol style="list-style-type: none"> 1. Alulírott Vállalat 2. Felelősségének teljes tudatában kijelenti, hogy az alábbi gép: hordozható kertí sövénynyíró a) Típus / Alaptípus c) Gyártási szám d) Motor: akkumulátor 3. Megfelel az alábbi irányelvek előírásainak: e) Tanúsító szerv 4. Hivatkozás a harmonizált szabványokra g) Mért zajteljesítmény szint h) Garantált zajteljesítmény szint k) Beépített teljesítmény n) Műszaki Dosszié szerkesztésére felhatalmazott személy: o) Helye és ideje 	<p>RU (Перевод оригинальных инструкций)</p> <p>Декларация соответствия нормам ЕС (Директива о машинном оборудовании 2006/42/ЕС, Приложение II, часть А)</p> <ol style="list-style-type: none"> 1. Предприятие 2. Заявляет под собственную ответственность, что машина: переносной садовый триммер для живой изгороди a) Тип / Базовая модель c) Паспорт d) Двигатель : батарея 3. Соответствует требованиям следующих директив: e) Сертифицирующий орган 4. Ссылки на гармонизированные нормы g) Измеренный уровень звуковой мощности h) Гарантируемый уровень звуковой мощности k) Установленная мощность л) Лицо, уполномоченное на подготовку технической документации: o) Место и дата 	<p>HR (Prijevod originalnih uputa)</p> <p>EK Izjava o sukladnosti (Direktiva 2006/42/EZ o strojevima, dodatak II, dio A)</p> <ol style="list-style-type: none"> 1. Tvrtka: 2. pod vlastitom odgovornošću izjavljuje da je stroj: prijenosne vrtno škare za živicu a) Vrsta / Osnovni model d) Matični broj d) Motor: baterija 3. sukladan s temeljnim zahtjevima direktiva: e) Certifikacijsko tijelo 4. Primijenjene su sljedeće harmonizirane norme: g) izmjerena razina zvučne snage h) Zajamčena razina zvučne snage k) instalirana snaga n) Osoba ovlaštena za pravljenje Tehničke datoteke: o) Mjesto i datum

<p>SL (Prevod izvirnih navodil)</p> <p>ES Izjava o skladnosti (Direktiva 2006/42/ES) , priloga II, del A)</p> <ol style="list-style-type: none"> 1. Družba 2. pod lastno odgovornostjo izjavlja, da je stroj: prenosne vrtnе škarje za živo mejo a) Tip / osnovni model c) Serijska številka d) Motor: baterija 3. Skladen je z določili direktiv : e) Ustanova, ki izda potrdilo 4. Sklicevanje na usklajene predpise g) Izmerjen nivo zvočne moči h) Zagotovljen nivo zvočne moči k) Instalirana moč n) Oseba, pooblaščenca za sestavo tehnične knjižice: o) Kraj in datum 	<p>BS (Prijevod originalnih uputa)</p> <p>EZ Izjava o skladnosti (Direktiva o mašinama 2006/42/EZ, Prilog II, deo A)</p> <ol style="list-style-type: none"> 1. Firma 2. Daje izjavo pod vlastitom odgovornošću da je mašina: prijenosne vrtnе makaze za živu ogradu a) Tip / Osnovni model c) Serijski broj d) Motor: akumulator 3. skladna s osnovnim zahtjevima direktive: e) Certifikaciono tijelo 4. Pozivanje na usklađene norme g) Izmjereni nivo zvučne snage j) Garantovani nivo zvučne snage k) Instalirana snaga n) Osoba ovlaštena za izradu tehničke brošure: o) Mjesto i datum 	<p>SK (Preklad pôvodného návodu na použitie)</p> <p>ES vyhlásenie o zhode (Smernica o Strojnych zariadeniach 2006/42/ES, Priloha II, časť A)</p> <ol style="list-style-type: none"> 1. Spoločnosť 2. Vyhlasuje na vlastnú zodpovednosť, že stroj: prenosné záhradné nožnice na živý plot a) Typ / Základný model c) Výrobné číslo d) Motor: akumulátor 3. Je v zhode s nariadeniami smerníc: e) Certifikačný orgán 4. Odkaz na Harmonizované normy g) Nameraná úroveň akustického výkonu h) Zaručená úroveň akustického výkonu k) Inštalovaný výkon n) Osoba autorizovaná na vytvorenie Technického spisu: o) Miesto a Dátum
<p>RO (Traducerea manualului fabricantului)</p> <p>CE -Declaratie de Conformitate (Directiva Maşini 2006/42/CE, Anexa II, partea A)</p> <ol style="list-style-type: none"> 1. Societatea 2. Declară pe propria răspundere că maşina: maşină de tuns gard viu de grădină portabilă a) Tip / Model de bază c) Număr de serie d) Motor: baterie 3. Este în conformitate cu specificațiile directivei: e) Organism de certificare 4. Referință la Standardele armonizate g) Nivel de putere sonoră măsurat h) Nivel de putere sonoră garantat k) Putere instalată n) Persoană autorizată să întocmească Dosarul Tehnic o) Locul și Data 	<p>LT (Originalių instrukcijų vertimas)</p> <p>EB atitikties deklaracija (Mašinų direktyva 2006/42/CE, Priedas II, dalis A)</p> <ol style="list-style-type: none"> 1. Bendrovė 2. Pristima atsakomybę, kad įrenginys: nešiojamas sodo gyvatvorių žirkklės a) Tipas / Bazinis Modelis c) Serijos numeris d) Varkiklis: baterija 3. Atitinka direktyvos pateiktas specifikacijas: e) Sertifikavimo įstaiga 4. Nuoroda į suderintas Normas g) Išmatuotas garso galios lygis h) Užtikrinamas garso galios lygis k)) Instaliuota galia n) Autorizuotas asmuo sudaryti Techninę Dokumentaciją: o) Vieta ir Data 	<p>LV (Instrukciju tulkojums no oriģinālvadodas)</p> <p>EK atbilstības deklarācija (Direktīva 2006/42/EK par mašīnām, pielikums II, daļa A)</p> <ol style="list-style-type: none"> 1. Uzņēmums 2. Uzņemoties par to pilnu atbildību, paziņo, ka mašina: pārnēsājams dārza dzīvzoga šķērē a) Tips / Bāzes modelis c) Sērijas numurs d) Motors: akumulators 3. Atbilst šādu direktīvu prasībām: e) Sertifikācijas iestāde 4. Atsaucē uz harmonizētiem standartiem g) Izmērītais skaņas intensitātes līmenis h) Garantētais skaņas intensitātes līmenis k)) Uzstādītā jauda n) Pilnvarotais darbinieks, kas sagatavoja tehnisko dokumentāciju: o) Vieta un datums
<p>SR (Prevod originalnih uputstval)</p> <p>EC deklaracija o usaglašenosti (Direktiva o mašinama 2006/42/EC, Prilog II, deo A)</p> <ol style="list-style-type: none"> 1. Preduzeće 2. Daje izjavu pod vlastitom odgovornošću da je mašina: Ručni trimmer za živu ogradu a) Tip / Osnovni model c) Serijski broj d) Motor: akumulator 3. u skladu s osnovnim zahtjevima direktiva: e) Sertifikaciono telo 4. Pozivanje na usklađene norme g) Izmereni nivo zvučne snage h) Garantovani nivo zvučne snage k) Instalirana snaga n) Osoba ovlašćena za sastavljanje tehničke brošure o) Mesto i datum 	<p>BG (Превод на оригиналните инструкции)</p> <p>EO декларация за съответствие (Директива Машини 2006/42/EO, Приложение II, част А)</p> <ol style="list-style-type: none"> 1. Дружеството 2. На собствена отговорност декларира, че машината: Преносима градинска ножица за жив плет a) Вид / Базисен модел c) Серийен номер d) Motor: акумулатор 3. Е в съответствие със спецификата на директивите: e) Сертифициращ орган 4. Базирано на хармонизираните норми g) Ниво на измерена акустична мощност h) Гарантирано ниво на акустична мощност k) Инсталирана мощност n) Лице, упълномощено да състави Техническата Документация: o) Място и дата 	<p>ET (Algupärase kasutusjuhendi tõlge)</p> <p>EÜ vastavusdeklaratsioon (Masinadirektiiv 2006/42/EÜ, Lisa II, osa A)</p> <ol style="list-style-type: none"> 1. Firma 2. Kinnitab omal vastutusel, et masin: kaasaskantav aiahekilõikur a) Tüüp / Põhimudel c) Matrikkel d) Mootor: aku 3. Vastab direktiivide nõuetele: e) Kinnitav asutus 4. Viide ühtlustatud standarditele g) Mõõdetud helivõimsuse tase h) Garantitud helivõimsuse tase k) Installeeritud võimsus n) Tehnilise Lehe autoriseeritud koostaja: o) Koht ja Kuupäev

IT • Il contenuto e le immagini del presente manuale d'uso sono stati realizzati per conto di ST. S.p.A. e sono tutelati da diritto d'autore – È vietata ogni riproduzione o alterazione anche parziale non autorizzata del documento.

BG • Съдържанието и изображенията в настоящото ръководство са извършени за ST. S.p.A. и са защитени с авторски права – Забранява се всяко неоторизирано възпроизвеждане или промяна, дори и отчасти на документа.

BS • Sadržaj i slike iz ovog korisničkog priručnika napravljeni su isključivo za ST. S.p.A. i zaštićeni su autorskim pravima – zabranjena je svaka neovlaštena reprodukcija ili izmjena dokumenta, djelomično ili u potpunosti.

CS • Obsah a obrázky v tomto návodu k použití byly zpracovány jménem společnosti ST. S.p.A. a jsou chráněny autorským právem – Reprodukce či nepovolené pozměňování tohoto dokumentu, a to i částečné, je zakázáno.

DA • Indhold og illustrationer i denne vejledning er blevet skabt på vegne af ST. S.p.A. og er beskyttet af ophavsret – Enhver gengivelse eller ændring, også delvis, af dokumentet uden autorisation hertil er forbudt.

DE • Inhalt und Bilder dieser Bedienungsanleitung wurden im Namen von ST. S.p.A. erstellt und sind urheberrechtlich geschützt – Jede nicht genehmigte Vervielfältigung oder Veränderung, auch auszugsweise, dieses Dokuments ist verboten.

EL • Το περιεχόμενο και οι εικόνες στο παρόν εγχειρίδιο χρήσης δημιουργήθηκαν για λογαριασμό της εταιρείας ST. S.p.A. και προστατεύονται από πνευματικά δικαιώματα – Απαγορεύεται οποιαδήποτε αναπαραγωγή ή τροποποίηση, έστω και μερική, του εγχειρίδιου χωρίς έγκριση.

EN • The content and images in this User Manual were produced expressly for ST. S.p.A. and are protected by copyright – any unauthorized reproduction or modification to the document, either partially or in full, is prohibited.

ES • El contenido y las imágenes del presente manual de uso han sido creados por ST. S.p.A. y están protegidos por los derechos de autor – Se prohíbe toda reproducción o modificación, incluso parcial, no autorizada del documento.

ET • Käesoleva kasutusjuhendi sisu ja kujutised on toodetud konkreetselt ettevõttele ST. S.p.A. ja neile rakendub autoriõigussaadus – dokumendi igasugune osaline või täielik ilma loata reprodutseerimine või muutmine on keelatud.

FI • Tämän käyttöoppaan sisältö ja kuvat on valmistettu ST. S.p.A. -yhtiön toimesta ja niitä suojaa tekijänoikeuslaki. – Asiakirjan kaikenlainen kopioiminen tai muuttaminen, osittainkin, on kielletty ilman erityistä lupaa.

FR • Le contenu et les images du présent manuel d'utilisation ont été réalisés pour le compte de ST. S.p.A. et sont protégés par un droit d'auteur – Toute reproduction ou modification non autorisée, même partielle, du document, est interdite.

HR • Sadržaj i slike u ovom priručniku za uporabu izrađeni su za tvrtku ST. S.p.A. te su obuhvaćeni autorskim pravima – Zabranjuje se neovlašteno umnožavanje ili prilagodba, djelomična ili u cijelosti, ovog dokumenta.

HU • Ennek a használati útmutatónak a tartalma és a benne szereplő képek kizárólag a ST. S.p.A. számára készültek és szerzői joggal védettek – tilos a dokumentum bármely részének vagy egészének engedély nélküli sokszorosítása és módosítása.

LT • Šio naudotojų vadovo turinys ir paveikslėliai skirti tik „ST. S.p.A.“ ir yra saugomi autorių teisėmis – dokumentą atgaminti ar modifikuoti, visiškai arba iš dalies, yra draudžiami.

LV • Šis lietotāja rokasgrāmatas saturs un attēli ir veidoti tikai ST. S.p.A. un ir aizsargāti ar autoritētibām. Jebkāda dokumenta vai tā daļas prettiesiska kopēšana vai pārveide ir stingri aizliegta.

MK • Содржината и сликите во Упатството за корисникот се подготвени исклучиво за ST. S.p.A. и се заштитени со авторски права – забрането е секое делумно или целосно неовластено репродуцирање или измена на документот.

NL • De inhoud en de afbeeldingen van deze gebruikshandleiding werden gerealiseerd voor rekening van ST. S.p.A. en zijn beschermd door het auteursrecht – Elke niet-geautoriseerde reproductie of wijziging, ook gedeeltelijke, van het document is verboden.

NO • Innholdet og bildene i denne brukerveiledningen er utført på oppdrag fra ST. S.p.A. og er beskyttet ved opphavsrett – Enhver gjengivelse eller endring, selv kun delvis, er forbudt.

PL • Treść oraz ilustracje zawarte w niniejszej instrukcji obsługi powstały na zlecenie spółki ST. S.p.A. i są chronione prawami autorskimi – Zabrania się wszelkiego kopiowania bądź modyfikowania, także częściowego, niniejszego dokumentu bez uzyskania stosownej zgody.

PT • As imagens e os conteúdos contidos no presente Manual do Utilizador foram expressamente criados para uso exclusivo da ST. S.p.A., encontrando-se protegidos por direitos de autor. Qualquer tipo de reprodução ou alteração, parcial ou integral, não autorizadas deste Manual estão expressamente proibidas.

RO • Conținutul și imaginile din manualul de utilizare de față au fost realizate în numele ST. S.p.A. și sunt protejate de drepturi de autor – Este interzisă orice reproducere sau modificare chiar și parțială neautorizată a documentului.

RU • Тесты и изображения, содержащиеся в настоящем руководстве, были созданы в интересах ST. S.p.A. и защищены авторскими правами – Любое несанкционированное воспроизведение или изменение документа запрещено.

SK • Obsah a obrázky v tomto návode na používanie boli spracované menom spoločnosti ST. S.p.A. a sú chránené autorským právom – Reprodukcie či nepovolené pozměňovanie tohto dokumentu, a to aj čiastočné, je zakázané.

SL • Vsebine in slike v tem uporabniškem priručniku so izdelane za podjetje ST. S.p.A. in so zaščitene z avtorskimi pravicami – vsakršno nepooblaščenno razmnoževanje ali spreminjanje dokumenta, v celoti ali delno, je prepovedano.

SR • Sadržaj i slike ovog priručnika za upotrebu su napravljeni u ime ST. S.p.A. i zaštićeni su autorskim pravima – Zabranjena je svaka potpuna ili delimična reprodukcija ili izmena dokumenta bez odobrenja.

SV • Innehållet och bilderna i denna användarhandbok har framställts för ST. S.p.A. och skyddas av upphovsrätt – all form av reproduktion eller ändring, även partiell, som inte auktoriserats är förbjuden.

TR • Bu Kullanıcı Kilavuzundaki içerik ve resimler açığa ST. S.p.A. için üretilmiştir ve telif hakkı ile korunmaktadır – dokümanın izinsiz olarak tamamen ya da kısmen herhangi bir şekilde çoğaltılması ya da dağıtılması yasaktır.



.....	 LWA dB
Type:	
Art.N -s/n	



FR

Cet appareil,
ses accessoires,
piles et cordons
se recyclent

À DÉPOSER
EN MAGASIN
OU
À DÉPOSER
EN DÉCHÈTERIE

Points de collecte sur www.quefairedemesdechets.fr
Privilégiez la réparation ou le don de votre appareil !



FR

ST. S.p.A.
Via del Lavoro, 6
31033 Castelfranco Veneto (TV) ITALY

STIGA LTD (UK Importer)
Unit 8, Bluewater Estate Plympton,
Devon, PL7 4JH, England